



FR Congélateur / Manuel d'utilisation



VCA182SW



SOMMAIRE

1 Avertissements de sécurité	1
1.1 Avertissement	1
1.2 Signification des symboles d'avertissement de sécurité	7
1.3 Avertissements liés à l'électricité	7
1.4 Avertissements liés à l'utilisation.....	8
1.5 Avertissements liés au placement des articles.....	9
1.6 Avertissements liés à la mise au rebut	9
2 Structure et fonctions	10
2.1 Principaux composants	10
2.2 Contrôle de la température	11
2.3 Emplacement.....	11
2.4 Début de l'utilisation.....	12
2.5 Conseils pour l'économie d'énergie	12
2.6 Pieds de nivellement	12
3 Entretien du congélateur.....	13
3.1 Nettoyage	13
3.2 Décongélation	14
3.3 Arrêt de fonctionnement.....	14
4 Inversion du sens d'ouverture de la porte	15
5 Dépannage	16
6 Conservation des aliments.....	17
7 Information technique.....	18

CHER CLIENT

Nous vous remercions d'avoir acheté ce congélateur. Pour vous assurer d'obtenir les meilleurs résultats de votre nouveau congélateur, veuillez prendre le temps de lire les instructions simples de ce livret. Assurez-vous que le matériel d'emballage est éliminé conformément aux exigences environnementales en vigueur. Lors de la mise au rebut de tout équipement de congélateur, contactez votre service local d'élimination des déchets pour obtenir des conseils sur une élimination sans risque. Cet appareil doit être utilisé uniquement aux fins pour lesquelles il a été conçu.



Séparez les éléments avant de trier



CET APPAREIL EST DESTINE A UN USAGE DOMESTIQUE UNIQUEMENT

Veillez lire attentivement toutes les instructions avant la première utilisation et conservez-les pour une référence ultérieure.

1 Avertissements de sécurité

1.1 Avertissement



AVERTISSEMENT: risque d'incendie/matières inflammables

- Cet appareil est conçu pour un usage domestique et autres utilisations similaires, telles que les espaces cuisine dans des magasins, bureaux et autres environnements de travail ; exploitations agricoles et par les clients d'hôtels, motels et d'autres types de résidences; chambres d'hôtes; restaurants et autres lieux similaires.
- Si le câble d'alimentation est endommagé, il doit être remplacé par le fabricant, son service après vente ou des personnes de qualification similaire afin d'éviter un danger.

FR

FR-1

- Ne pas stocker dans cet appareil des substances explosives telles que des aérosols contenant des gaz propulseurs inflammables.
- L'appareil doit être débranché après utilisation et avant d'effectuer tout entretien.
- MISE EN GARDE: Maintenir dégagées les ouvertures de ventilation dans l'enceinte de l'appareil ou dans la structure d'encastrement.
- MISE EN GARDE: Ne pas utiliser de dispositifs mécaniques ou autres moyens pour accélérer le processus de dégivrage autres que ceux recommandés par le fabricant.
- MISE EN GARDE: Ne pas endommager le circuit de réfrigération.
- MISE EN GARDE: Ne pas utiliser d'appareils électriques à l'intérieur du compartiment de stockage des denrées, à moins qu'ils ne soient du type recommandé par le fabricant.
- Avertissement : Jetez le congélateur selon la réglementation locale, car il utilise un gaz de soufflage inflammable et un réfrigérant.
- AVERTISSEMENT: Lors du positionnement de l'appareil, s'assurer que le câble d'alimentation n'est pas coincé ni endommagé.
- AVERTISSEMENT: Ne pas placer de socles mobiles de prises multiples ni de blocs d'alimentation portables à l'arrière de l'appareil

- N'utilisez pas de rallonges ou d'adaptateurs non mis à la terre (deux fils).
- Danger : Risque de prise au piège des enfants. Avant de jeter votre ancien congélateur.
 - Enlevez les portes.
 - Laissez les étagères en place afin que les enfants ne puissent pas facilement grimper à l'intérieur.
- Le congélateur doit être débranché avant toute installation d'un accessoire.
- Le réfrigérant et le produit moussant au cyclopentane utilisés dans l'appareil sont inflammables. Ainsi, lorsque l'appareil est mis au rebut, il doit être éloigné de toute source d'incendie et être collecté par une entreprise de récupération spéciale avec une qualification correspondante plutôt qu'éliminé par incinération, afin de prévenir tout dommage surtout à l'environnement.
- Pour les portes et couvercles équipés de serrures et clés, ces dernières doivent être gardées hors de la portée des enfants et non à proximité du congélateur, afin d'éviter que les enfants ne soient enfermés à l'intérieur.
- Cet appareil peut être utilisé par des enfants âgés d'au moins 8 ans et par des personnes ayant des capacités physiques, sensorielles ou mentales réduites ou dénuées d'expérience ou de connaissance, s'ils (si elles) sont correctement surveillé(e)s ou si des instructions relatives à l'utilisation de l'appareil en toute sécurité leur ont été données et si les risques encourus ont été

appréhendés. Les enfants ne doivent pas jouer avec l'appareil. Le nettoyage et la maintenance de l'utilisateur ne doivent pas être effectués par les enfants sans supervision. Les enfants âgés de 3 à 8 ans sont autorisés à charger et décharger les appareils de réfrigération.

- Il faut respecter les instructions suivantes pour éviter toute contamination des aliments :
 - L'ouverture prolongée de la porte peut entraîner une augmentation importante de la température dans les compartiments de l'appareil.
 - Nettoyez régulièrement les surfaces pouvant entrer en contact avec les aliments et les systèmes de drainage accessibles.
 - Conservez la viande et le poisson crus dans des récipients appropriés dans le congélateur, afin qu'ils ne soient pas en contact avec d'autres aliments et ne coulent pas dessus.
 - Les compartiments pour aliments surgelés à deux étoiles conviennent au stockage des aliments pré-congelés, au stockage ou à la fabrication de glaces et à la fabrication de glaçons.
 - Les compartiments à une-, deux- ou trois étoiles ne conviennent pas pour la congélation d'aliments frais.
 - Si l'appareil frigorifique va être laissé vide pendant de longues périodes, il faut l'éteindre, le dégivrer, le nettoyer, le sécher et laissez la porte ouverte pour

éviter la formation de moisissures à l'intérieur.

- Ce congélateur n'est pas destiné à être encastré.
- En ce qui concerne les informations pour l'installation, la manipulation, l'entretien et la mise au rebut de l'appareil, référez-vous au paragraphe ci-après de la notice.
- Si le circuit de réfrigération est endommagé :
 - Eviter les flammes nues ou étincelles d'allumage
 - Bien ventiler la pièce où l'appareil est installé.
- Si vous souhaitez vous débarrasser d'un vieux congélateur ou d'un vieux réfrigérateur comportant une serrure sur la porte, veillez à ce que celle-ci soit désactivée afin d'éviter que des enfants ne risquent de se retrouver enfermés à l'intérieur en jouant.
- Les anciens réfrigérateurs peuvent contenir des CFC qui détruisent la couche d'ozone ; contactez le centre de traitement des déchets le plus près de chez vous pour plus de détails sur les procédures correctes de mise au rebut.
- Débranchez toujours l'appareil après usage et avant de le nettoyer. Enlevez tous les aliments avant de nettoyer l'appareil.

- Évitez de mettre des aliments trop volumineux, le fonctionnement de l'appareil risquerait d'être affecté.
- Faites extrêmement attention quand vous déplacez l'appareil.
- Évitez de donner aux enfants des crèmes glacées ou des glaces à l'eau sortant juste du congélateur ; la basse température risquerait de leur brûler les lèvres.
- L'appareil doit être installé sur le sol, sur une surface plane et horizontale en s'assurant que les ouvertures d'aération sont correctement dégagées.
- Le changement de certaines pièces de votre appareil électro-ménager peut entraîner un danger.
Assurez-vous de disposer de toutes les compétences requises et des outils nécessaires pour effectuer les opérations d'auto-réparation en toute sécurité. Dans le cas contraire, faites appel à un professionnel agréé.

1.2 Signification des symboles d'avertissement de sécurité



Prohibition Symbols

Ces symboles indiquent des opérations et comportements interdits. Le non-respect des instructions peut endommager le produit ou mettre en danger la sécurité personnelle des utilisateurs.



Warning Symbols

Ces symboles indiquent les points à respecter et les comportements correspondants doivent être strictement exécutés conformément aux exigences d'utilisation. Le non-respect des instructions peut endommager le produit ou mettre en danger la sécurité personnelle des utilisateurs.



Note Symbols

Ces symboles indiquent les points auxquels il faut prêter attention et ces comportements doivent être spécialement notés. Des précautions sont nécessaires, des blessures mineures ou modérées ou des dommages au produit risquent d'être causés.

Ce manuel contient de nombreuses informations de sécurité importantes qui doivent être respectées par les utilisateurs.

1.3 Avertissements liés à l'électricité

- Ne tirez pas sur le cordon d'alimentation lorsque vous débranchez la fiche d'alimentation du congélateur. Saisissez fermement la fiche et la retirer directement de la prise.
- Veillez à ne pas endommager le cordon d'alimentation afin d'assurer la sécurité, et n'utilisez pas l'appareil lorsque le cordon d'alimentation est endommagé ou sa fiche usée.
- Un cordon d'alimentation usé ou endommagé doit être remplacé dans les stations d'entretien agréées par le fabricant.
- La fiche du cordon d'alimentation doit être fermement en contact avec la prise, autrement un incendie pourrait se produire. Assurez-vous que la borne de

mise à la terre de la prise est équipée d'une ligne de mise à la terre fiable.

- Fermez le robinet du gaz qui fuit, puis ouvrez les portes et les fenêtres en cas de fuite de gaz ou d'autres gaz inflammables. Ne débranchez pas le congélateur et les autres appareils électriques car une étincelle pourrait provoquer un incendie.
- Pour des raisons de sécurité, il est recommandé de ne pas placer d'appareils électriques au dessus du congélateur.

1.4 Avertissements liés à l'utilisation

- Ne démontez pas et ne remontez pas arbitrairement le congélateur, et n'endommagez pas le circuit de réfrigération ; l'entretien de l'appareil doit être effectué par un spécialiste.
- Pour éviter tout danger, le cordon d'alimentation endommagé doit être remplacé par le fabricant, son service d'entretien ou des professionnels agréés.
- Ne prenez pas d'aliments ou récipients avec les mains mouillées dans la chambre de congélation lorsque le congélateur est en marche, en particulier les récipients en métal afin d'éviter les engelures.
- Ne laissez pas les enfants entrer ou grimper sur le congélateur pour éviter qu'ils soient enfermés ou blessés par son renversement.
- Pour ne pas affecter l'isolation électrique du congélateur, ne projetez pas de l'eau dessus et ne le lavez pas, ne le placez pas dans des endroits humides où il est facile de le mouiller.

- Ne placez pas d'objets lourds au-dessus du congélateur, car ils pourraient tomber lors de l'ouverture de la porte et provoquer des blessures.
- Débranchez l'appareil en cas de panne de courant et avant tout nettoyage. Attendre 5 minutes avant de rebrancher le congélateur pour ne pas endommager le compresseur par des démarrages successifs.

1.5 Avertissements liés au placement des articles

- Ne placez pas d'objets inflammables, explosifs, volatiles ou corrosifs dans ou près du congélateur pour éviter de l'endommager ou provoquer un incendie.
- Ce produit est un congélateur domestique et ne convient que pour le stockage d'aliments. Selon les normes nationales, le congélateur ménager ne doit pas être utilisé à d'autres fins.

1.6 Avertissements liés à la mise au rebut

Ⓢ Le congélateur et la mousse de cyclopentane du congélateur sont des matériaux combustibles, c'est pour cela qu'il faut isoler tout congélateur des sources d'incendie. Il est recommandé de transférer le congélateur à des entreprises de recyclage professionnelles qualifiées pour le traitement afin d'éviter des dommages à l'environnement ou d'autres dangers.

⚠ Il faut retirer la porte et les étagères du congélateur qui doivent être correctement placées pour éviter les accidents des enfants qui entrent et jouent dans ce dernier.

2 Structure et fonctions

2.1 Principaux composants



- Le congélateur permet de conserver la fraîcheur des aliments pendant une longue période et elle est principalement utilisée pour stocker les aliments congelés et faire de la glace.

Le congélateur convient au stockage de la viande, du poisson, et d'autres aliments qui ne doivent pas être consommés à court terme.

- Il est préférable de diviser les morceaux de viande en petits morceaux pour en faciliter l'accès. Veuillez noter que les aliments doivent être consommés pendant la durée de conservation.

Remarque : La quantité maximale d'aliments que vous pouvez congeler par tranche de 24 heures figure sur la plaque signalétique. Le stockage d'une trop grande quantité d'aliments peut nuire à l'effet de congélation. Les aliments stockés ne doivent pas bloquer la sortie d'air, sinon l'effet de congélation sera également affecté.

Les tiroirs, boîtes alimentaires, étagères, etc. placés en fonction de la position dans l'image ci-dessus sont les plus économes en énergie.

2.2 Contrôle de la température

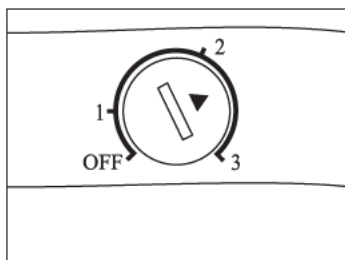

- Les repères sur le bouton de commande indiquent "1,2,3 et OFF" pour les différents niveaux de température.
"1." est le réglage le plus chaud ;
"3." est le réglage le plus froid ;
Pour une utilisation normale, veuillez régler le bouton de commande sur la position "2".
- Réglage recommandé : "2".
- La température aura un impact sur la durée de conservation des aliments. Une température trop élevée ou trop basse entraînera une détérioration plus rapide des aliments.

2.3 Emplacement

- Avant d'utiliser le congélateur, retirez tous les matériaux d'emballage, y compris les coussins inférieurs et les coussinets et bandes en mousse à l'intérieur, enlevez le film protecteur apposé sur la porte et le corps.
- Tenir à l'écart de la chaleur et éviter la lumière directe du soleil. Ne placez pas le congélateur dans des endroits humides ou aqueux pour éviter la rouille ou la réduction de l'isolation.
- Le congélateur doit être placé à l'intérieur dans un endroit bien ventilé ; le sol doit être plat et solide.
- L'espace libre au dessus du congélateur doit être supérieur à 30 cm et les distances des deux côtés et de l'arrière doivent être supérieures à 10 cm pour faciliter la dissipation de la chaleur.

2.4 Début de l'utilisation

- Avant la première utilisation, le congélateur doit rester debout pendant une demi-heure avant de brancher l'alimentation.
- Une fois l'appareil branché, attendre 2 à 3 heures avant de charger des aliments frais ou réfrigérés. En été, le congélateur doit fonctionner pendant plus de 4 heures à l'avance compte tenu de la température ambiante élevée.

2.5 Conseils pour l'économie d'énergie

- L'appareil doit être situé dans la zone la plus fraîche de la pièce, loin des appareils produisant de la chaleur ou des conduits de chauffage, et à l'abri de la lumière directe du soleil.
- Laissez les aliments chauds refroidir à température ambiante avant de les placer dans l'appareil. Une surcharge de l'appareil force le compresseur à fonctionner plus. Les aliments qui gèlent trop lentement peuvent perdre de la qualité ou s'abîmer.
- Veillez à emballer correctement les aliments et essuyer les récipients avant de les placer dans l'appareil. Cela réduit l'accumulation de givre à l'intérieur de l'appareil.
- Organisez et étiquetez les aliments pour réduire les ouvertures de porte et les recherches prolongées. Retirez autant d'objets que nécessaire à la fois et fermez la porte dès que possible.

2.6 Pieds de nivellement

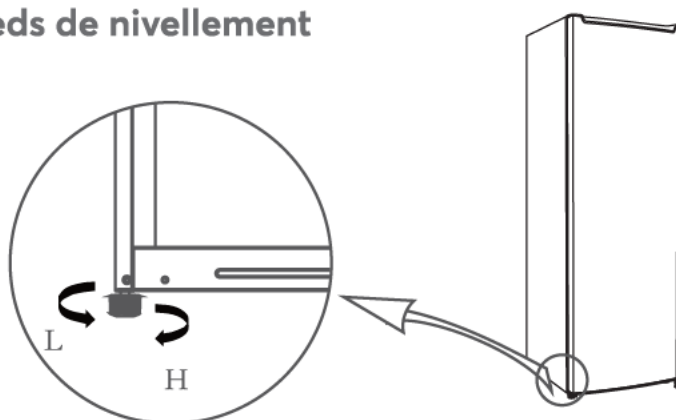

Procédures d'ajustement :

- a. Tournez les pieds dans le sens horaire pour soulever le congélateur
- b. Tournez les pieds dans le sens inverse des aiguilles d'une montre pour abaisser le congélateur
- c. Ajustez les pieds droit et gauche à un niveau horizontal en fonction des procédures ci-dessus.

3 Entretien du congélateur

3.1 Nettoyage

- La poussière derrière le congélateur et au sol doit être nettoyée en temps opportun pour améliorer l'effet de refroidissement et l'économie d'énergie.
- Vérifiez régulièrement le joint du congélateur pour s'assurer de sa propreté.
- Nettoyez le joint de la porte avec un chiffon doux imbibé d'eau savonneuse ou de détergent dilué.
- L'intérieur du congélateur doit être nettoyé régulièrement pour éviter toute odeur.
- Débranchez l'appareil avant de nettoyer l'intérieur, retirer tous les aliments, boissons, étagères, tiroirs, etc.
- Utilisez un chiffon doux ou une éponge pour nettoyer l'intérieur du congélateur avec une solution de deux cuillères à soupe de bicarbonate de soude et un litre d'eau tiède. Rincez ensuite à l'eau claire puis essuyez. Après le nettoyage, ouvrez la porte et laissez sécher à l'air libre avant de brancher l'appareil.
- N'utilisez pas de savon, détergent, poudre à récurer, nettoyant en vaporisateur, etc., car ils peuvent laisser des odeurs à l'intérieur du congélateur ou contaminer les aliments
- Nettoyez les bouteilles, étagères et tiroirs avec un chiffon doux imbibé d'eau savonneuse ou de détergent dilué. Séchez avec un chiffon doux ou laissez sécher naturellement.
- Nettoyez la surface extérieure du congélateur avec un chiffon doux imbibé d'eau savonneuse ou de détergent, puis l'essuyer.
- N'utilisez pas de brosses dures, de billes de nettoyage en acier, de brosses métalliques, d'abrasifs (tels que dentifrice), de solvants organiques (tels qu'alcool, acétone, etc.), de l'eau bouillante, des produits acides ou alcalins, qui peuvent endommager la surface et l'intérieur du congélateur. L'eau bouillante et les solvants organiques tels que le benzène peuvent déformer ou endommager les pièces en plastique.
- Ne rincez pas directement avec de l'eau ou d'autres liquides pendant le nettoyage pour éviter les courts-circuits ou affecter l'isolation électrique après immersion.



Il faut débrancher le congélateur avant la décongélation et le nettoyage.

3.2 Décongélation

Le congélateur doit être décongelé manuellement.

Après avoir utilisé le congélateur pendant un certain temps, du givre se forme sur la surface intérieure du congélateur. Si le givre est trop épais, cela affecte l'effet de refroidissement, et fait augmenter la consommation d'énergie. Par conséquent, lorsque l'épaisseur du givre atteint environ 5 mm, elle doit être décongelée, selon la méthode suivante :

- 1. Débranchez le cordon d'alimentation
- 2. Retirez les aliments et les placer correctement pour les empêcher de fondre
- 3. Utilisez un grattoir à givre pour procéder à l'entretien. Vous pouvez également utiliser de l'eau tiède pour accélérer la décongélation, et enfin utilisez une serviette pour sécher l'eau résiduelle.
- 4. Remettez les aliments et rebranchez.

 D'autres dispositifs et moyens mécaniques ne doivent pas être utilisés pour accélérer le processus, à l'exception de ceux recommandés par le fabricant. Évitez d'endommager le circuit frigorifique.

3.3 Arrêt de fonctionnement

- Panne de courant : Les aliments peuvent être conservés pendant quelques heures même en été en cas de panne de courant ; il est recommandé de réduire la fréquence d'ouverture de la porte et de ne pas mettre d'aliments frais dans le congélateur.
- Longue période de non utilisation : Débranchez le congélateur et ouvrez la porte afin d'éviter les mauvaises odeurs.
- Déplacement : Ne retournez pas et ne faites pas vibrer le congélateur, l'angle de transport ne peut pas dépasser 45°. Ne tenez pas la porte et la charnière lorsque vous déplacez cet appareil.

 Un fonctionnement continu est recommandé une fois le congélateur est mis en marche. Il ne faut pas arrêter le congélateur dans des circonstances normales afin de ne pas affecter sa durée de vie.

4 Inversion du sens d'ouverture de la porte

Le congélateur est conçu avec les gonds de porte sur le côté droit. Si vous souhaitez changer le sens d'ouverture, suivez les instructions ci-dessous:

Avertissement : Lorsque vous changez le sens d'ouverture de la porte, l'appareil ne peut pas être banché sur l'alimentation. Enlevez la fiche de l'alimentation au préalable.

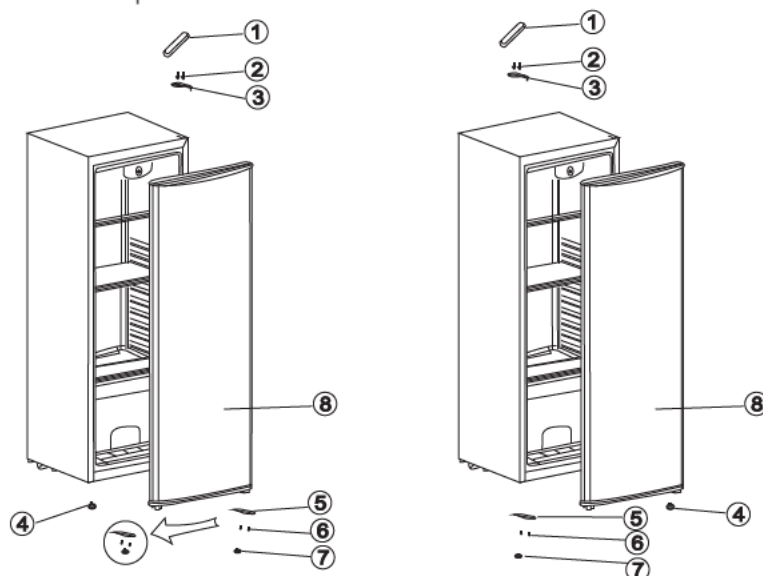

1. Cache charnière du haut
2. Vis de la charnière du haut
3. Charnière du haut
4. Pied ajustable
5. Charnière du bas

6. Vis de la charnière du bas
7. Pied ajustable
8. Porte

1. Enlever le cache charnière (1) et enlevez les vis (2) puis enlevez la charnière (3)
2. Poser la porte sur le sol
3. Enlever les pieds ajustables (4 et 7) et dévissez la charnière du bas (5 et 6)
4. Changez la position de la charnière du bas (5) sur le côté opposé. Remontez la porte (8) sur la charnière du bas en la soutenant, remplacez les vis (6) et les pieds ajustables (4 et 7), mettez la porte droite par rapport à l'appareil et remontez la charnière du haut (3), serrez avec les vis (2).
5. Remettez le cache de la charnière du haut

5 Dépannage

Les problèmes simples suivants peuvent être traités par l'utilisateur. Appelez le service après-vente si des problèmes ne sont pas réglés.

Ne marche pas

- Vérifiez si le congélateur est branché et raccordé au secteur
- Tension faible
- Vérifiez si le bouton de contrôle de la température est dans la plage de températures
- Panne de courant ou déclenchement du circuit.

Odeur

- Les aliments susceptibles d'émettre des odeurs doivent être bien enveloppés
- Vérifiez que les aliments ne soient pas gâtés
- Vérifiez si l'intérieur doit être nettoyé.

La porte du congélateur ne peut pas être correctement fermée.

- La porte du congélateur est coincée par des aliments
- Trop d'aliments
- Congélateur déséquilibré : réglage des pieds nécessaire.

Bruits forts

- Vérifiez si le sol est plat, si le congélateur est stable
- Vérifiez si les accessoires du congélateur sont correctement placés.

Difficulté momentanée à l'ouverture de la porte

- Après la réfrigération, il y aura une différence de pression entre l'intérieur et l'extérieur du congélateur qui peut entraîner une difficulté momentanée dans l'ouverture de la porte. C'est un phénomène physique normal.

Surchauffe de la surface de la paroi latérale

- L'enceinte du congélateur peut émettre de la chaleur pendant le fonctionnement surtout en été, cela est causé par le rayonnement du condenseur, cela est un phénomène normal.

Condensation

- Condensation : un phénomène de condensation est détecté sur la surface extérieure et les joints de porte du congélateur lorsque l'humidité ambiante est importante, c'est un phénomène normal, et la condensation peut être essuyée avec une serviette sèche.

Son du flux d'air Cliquetis

- Les réfrigérants circulant dans les conduites de fluide frigorigène produisent certains bruits, cela est normal, et n'affecte pas le refroidissement.
- Un vrombissement sera généré lors du fonctionnement du compresseur surtout au démarrage ou à l'arrêt.
- L'électrovanne émet un vrombissement, cela est normal et n'affecte pas le fonctionnement.

6 Conservation des aliments

Afin d'éviter les mauvaises odeurs, enveloppez les aliments dans les emballages hermétiques avant la conservation.

Poisson Consommez le poisson frais le jour de l'achat.

Viande Conservez la viande dans son emballage original à condition qu'il soit étanche. Re-enveloppez la viande si nécessaire.

Autres aliments Couvrez-les avec une feuille en plastique ou en aluminium.
Les récipients hermétiques peuvent aussi être utilisés

Emplacement	Type d'aliment
Congélateur (Durée de conservation recommandée : 2 mois)	<ul style="list-style-type: none">Aliments pour une longue durée, telle que la viande crue, la volaille, le poisson, les légumes surgelés, la glace, les fruits surgelés, etc.

7 Information technique

Fiche d'information produit			
RÈGLEMENT DÉLÉGUÉ DE LA COMMISSION (UE) 2019/2016			
Nom du fournisseur ou marque commerciale: Vedette			
Adresse du fournisseur: BUT INTERNATIONAL, 1 AVENUE SPINOZA 77184 EMERAINVILLE, FRANCE			
Référence du modèle: VCA182SW			
Type d'appareil de réfrigération:			
Appareil à faible niveau de bruit:	Non	Type de construction:	Pose libre
Appareil de stockage du vin:	Non	Autre appareil de réfrigération:	Oui
Paramètres généraux du produit:			
Paramètre	Valeur	Paramètre	Valeur
Dimensions hors tout (millimètres)	Hauteur	Volume total (dm ³ ou l)	188
	Largeur		
	Profondeur		
IEE	125	Classe d'efficacité énergétique	F
Émissions de bruit acoustique dans l'air [dB(A) re 1 pW]	41	Classe d'émission de bruit acoustique dans l'air	C
Consommation d'énergie annuelle (kWh/an)	246	Classe climatique:	N,ST
Température ambiante minimale (°C) à laquelle l'appareil de réfrigération est adapté	16	Température ambiante maximale (°C) à laquelle l'appareil de réfrigération est adapté	38
Réglage hiver	Non		

Paramètres des compartiments:					
Type de compartiment		Paramètres et valeurs de compartiment			
		Volume du compartiment (dm ³ ou l)	Réglage de température recommandé pour un stockage optimisé des denrées alimentaires (°C) Ces réglages ne doivent pas être en contradiction avec les conditions de stockage prévues à l'annexe IV, tableau 3	Pouvoir de congélation spécifique (kg/24 h)	Mode de dégivrage (dégivrage automatique=A, dégivrage manuel=M)
Garde-manger	Non	-	-	-	-
Stockage du vin	Non	-	-	-	-
Cave	Non	-	-	-	-
Denrées alimentaires fraîches	Non	-	-	-	-
Denrées hautement périssables	Non	-	-	-	-
Sans étoile ou fabrication de glace	Non	-	-	-	-
1 étoile	Non	-	-	-	-
2 étoiles	Non	-	-	-	-
3 étoiles	Non	-	-	-	-
4 étoiles	Oui	188	-18	8.5	M
Zone 2 étoiles	Non	-	-	-	-
Compartiment à température variable	compartiment types	-	-	-	-
Compartiments «quatre étoiles»					
Dispositif de congélation rapide			Non		
Paramètres de la source lumineuse:					
Type de source lumineuse			-		
Classe d'efficacité énergétique			NA		
Durée minimale de la garantie offerte par le fabricant: 2 ANS					
Informations supplémentaires:					
Lien internet vers le site web du fabricant où se trouvent les informations visées au point 4 a) de l'annexe du règlement (UE) 2019/2019 de la Commission: www.but.fr					

Référence:	VCA182SW
Tension nominale:	220-240V~
Ampère:	0.7A
Fréquence nominale:	50Hz
Classe climatique:	N/ST
Réfrigérant:	R600a(77g)
Protection contre choc électrique:	I
Mousse isolante:	CYCLOPENTANE

Classes climatiques

- Tempéré étendu : cet appareil frigorifique est destiné à être utilisé à température ambiante allant de 10 °C à 32 °C;
- Tempéré : cet appareil frigorifique est destiné à être utilisé à l'environnement températures allant de 16 °C à 32 °C;
- Subtropical :cet appareil frigorifique est destiné à être utilisé à l'environnement températures allant de 16 °C à 38 °C;
- Tropical :cet appareil frigorifique est destiné à être utilisé à l'environnement températures allant de 16 °C à 43 °C;

Remarque: Plus d'informations sur les données, veuillez scanner le code QR sur l'étiquette énergétique

Le fabricant et le revendeur ne peuvent pas être tenus responsable de tout accident ou dommage causé par une utilisation impropre de l'appareil, ou si les instructions données dans le présent manuel n'ont pas été respectées.

ENLEVEMENT DES APPAREILS MENAGERS USAGES



La directive européenne 2012/19/UE sur les déchets d'équipements électriques et électroniques (DEEE) exige que les appareils ménagers usagés ne soient pas jetés dans le flux normal des déchets municipaux. Les appareils usagés doivent être collectés séparément afin d'optimiser le taux de valorisation et de recyclage des matériaux qui les composent, et de réduire l'impact sur la santé humaine et sur l'environnement. Le symbole de la poubelle barrée est apposé sur tous les produits pour vous rappeler les obligations de collecte sélective.

Attention:

- Conformément à l'Article L. 217 du code de la consommation, votre produit bénéficie d'une garantie légale de conformité de 2 ans,
- Durée de disponibilité des pièces détachées de dépannage : 10 ans
- Pour contacter notre Service Après-Vente, avant de vous déplacer à votre magasin BUT, appelez le 09 78 97 97 97, Du Lundi au Samedi de 08h00 à 20h00 (Prix d'un appel local).

CONTENTS

1 Safety warnings	1
1.1 WARNING	1
1.2 Meaning of safety warning symbols.....	6
1.3 Electricity related warnings	6
1.4 Related warnings for use.....	7
1.5 Warnings related to placing items	8
1.6 Warnings related to disposal	9
2 Structure and functions	10
2.1 Key components	10
2.2 Temperature Control.....	11
2.3 Placement.....	11
2.4 Start to use	12
2.5 Energy saving tips	12
2.6 Levelling feet.....	12
3 Maintenance of freezer	13
3.1 Cleaning.....	13
3.2 Defrost.....	14
3.3 Stop using.....	14
4 Door reverse	15
5 Trouble shooting	16
6 Food Storage	17
7 Technical Information	18

DEAR CUSTOMER:

Thank you for buying this freezer. To ensure that you get the best results from your new freezer, please take time to read through the simple instructions in this booklet. Please ensure that the packing material is disposed of in accordance with the current environmental requirements.

When disposing of any freezer equipment please contact your local waste disposal department for advice on safe disposal. This appliance must be only used for its intended purpose.



THIS PRODUCT IS FOR HOUSEHOLD USE ONLY!

Please read these instructions carefully before the first use of this product and save this manual for your future reference.

1 Safety warnings

1.1 WARNING



WARNING: risk of fire / flammable materials

- This appliance is intended to be used in household and similar applications such as staff kitchen areas in shops, offices and other working environments; farm houses and by clients in hotels, motels and other residential type environments; bed and breakfast type environments; catering and similar non-retail applications.
- Children should be supervised to ensure that they do not play with the appliance.
- If the supply cord is damaged, it must be replaced by the manufacturer, its service agent or similarly qualified persons in order to avoid a hazard.
- Do not store explosive substances such as aerosol cans with a flammable propellant in this appliance.

- The appliance has to be unplugged after use and before carrying out user maintenance on the appliance.
- Warning: Keep ventilation openings, in the appliance enclosure or in the built-in structure, clear of obstruction.
- Warning: Do not use mechanical devices or other means to accelerate the defrosting process, other than those recommended by the manufacturer.
- Warning: Do not damage the refrigerant circuit.
- Warning: Do not use electrical appliances inside the food storage compartments of the appliance, unless they are of the type recommended by the manufacturer.
- Warning: Please abandon the freezer according to local regulators for its use of flammable blowing gas and refrigerant.
- Warning: When positioning the appliance, ensure the supply cord is not trapped or damaged.
- Warning: Do not locate multiple portable socket-outlets or portable power supplies at the rear of the appliance.
- Do not use extension cords or ungrounded two prong adapters.
- Danger: Risk of child entrapment. Before you throw away your old freezer
 - Take off the doors.

- Leave the shelves in place so that children may not easily climb inside.
- The freezer must be disconnected from the source of electrical supply before attempting the installation of accessory.
- Refrigerant and cyclopentane foaming material used for the appliance are flammable. Therefore, when the appliance is scrapped, it shall be kept away from any fire source and be recovered by a special recovering company with corresponding qualification other than be disposed by combustion, so as to prevent damage to the environment or any other harm.
- The necessity that, for doors or lids fitted with locks and keys, the keys be kept out of the reach of children and not in the vicinity of the refrigerating appliance, in order to prevent children from being locked inside .
- This appliance can be used by children aged from 8 years and above and persons with reduced physical sensory or mental capabilities or lack of experience and knowledge if they have been given supervision or instruction concerning use of the appliance in a safe way and understand the hazards involved. Children shall not play with the appliance. Cleaning and user maintenance shall not be made by children without supervision. Children aged from 3 to 8 years are allowed to load and unload refrigerating appliances.
- To avoid contamination of food, please respect the following instructions:

- Opening the door for long periods can cause a significant increase of the temperature in the compartments of the appliance.
- Clean regularly surfaces that can come in contact with food and accessible drainage systems.
- Store raw meat and fish in suitable containers in the freezer, so that it is not in contact with or drip onto other food.
- Two-star frozen-food compartments are suitable for storing pre-frozen food, storing or making ice-cream and making ice cubes.
- One-, two- and three-star compartments are not suitable for the freezing of fresh food.
- If the refrigerating appliance is left empty for long periods, switch off, defrost, clean, dry, and leave the door open to prevent mould developing within the appliance.
- This refrigerating appliance is not intended to be used as a built-in appliance.
- Regarding the information pertaining to the installation, handling, servicing and disposal of the appliance, thanks to refer to the below paragraph of the manual.
- If the refrigerant circuit is damaged:
 - Avoid naked flames and sources of ignition.
 - Thoroughly ventilate the room in which the appliance is situated.

- If you are discarding an old freezer or refrigerator with a lock / catch fitted to the door, ensure that it is left in a disabled condition to prevent the entrapment of young children when playing.
- As old refrigeration equipment may contain CFC's which will damage the ozone layer, when disposing of any refrigeration equipment please contact your local waste disposal department for advice on the correct method of disposal.
- Unplug the appliance from the mains socket when not in operation and before cleaning.
- Do not insert oversized food as this could cause incorrect operation.
- Extreme caution must be used when moving the appliance.
- Do not give children ice-cream and water ices direct from the freezer as the low temperature may cause "freezer burns" on the lips.
- This appliance must be installed on the ground, on a flat, horizontal surface, making sure that the ventilation openings are completely clear.
- Replacing certain parts of your household electrical appliance may lead to a danger. Please ensure that you have the necessary skills and own all tools required to carry out the self-repair operations safely. Otherwise, please contact a qualified professional.

1.2 Meaning of safety warning symbols



**Prohibition
Symbols**

The symbols indicate prohibited matters, and those behaviors are forbidden. Non-compliance with the instructions may result in product damages or endanger the personal safety of users.



**Warning
Symbols**

The symbols indicate matters that must be followed, and those behaviors must be strictly executed in line with the operation requirements. Non-compliance with the instructions may result in product damages or endanger the personal safety of users.



**Note
Symbols**

The symbols indicate matters to pay attention to, and these behaviors shall be specially noted. Due precautions are needed or minor or moderate injuries or damages of the product will be caused.

This manual contains lots of important safety information which shall be observed by the users.

1.3 Electricity related warnings

- Do not pull the power cord when pulling the power plug of the freezer. Please firmly grasp the plug and pull out it from the socket directly.
- Do not damage the power cord under any condition so as to ensure safety use, do not use when the power cord is damaged or the plug is worn.
- Worn or damaged power cord shall be replaced in manufacturer-authorized maintenance stations.
- The power plug should be firmly contacted with the socket or else fires might be caused. Please ensure that the grounding electrode of the power socket is equipped with a reliable grounding line.
- Please turn off the valve of the leaking gas and then open the doors and windows in case of leakage of gas

and other flammable gases. Do not unplug the freezer and other electrical appliances considering that spark may cause a fire.

- For safety, it is not recommended to place electrical appliances on the top of the freezer.

1.4 Related warnings for use

- Do not arbitrarily disassemble or reconstruct the freezer, nor damage the refrigerant circuit; maintenance of the appliance must be conducted by a specialist.
- Damaged power cord must be replaced by the manufacturer, its maintenance department or related professionals in order to avoid danger.
- The gaps between freezer doors and between doors and freezer body are small, be noted not to put your hand in these areas to prevent from squeezing the finger. Please be gentle when open the freezer door to avoid falling articles.
- Do not pick foods or containers with wet hands in the freezing chamber when the freezer is running, especially metal containers in order to avoid frostbite.
- Do not allow children to enter or climb the freezer to prevent that children are sealed in the freezer or children are injured by the falling freezer.
- Do not spray or wash the freezer; do not put the freezer in moist places easy to be splashed with water so as not to affect the electrical insulation properties of the freezer.

- Do not place heavy objects on the top of the freezer considering that objects may fall when open the door, and accidental injuries might be caused.
- Please pull out the plug in case of power failure or cleaning. Waiting five minutes before connect the freezer to power supply to prevent damage to the compressor due to successive starts.

1.5 Warnings related to placing items

- Do not put flammable, explosive, volatile and highly corrosive items in/near the freezer to prevent damages to the product or fire accidents.
- This product is household freezer and shall be only suitable for the storage of foods. According to national standards, household freezer shall not be used for other purposes.

1.6 Warnings related to disposal

- ⊘ The freezer's refrigerant and cyclopentane foam materials are combustible materials and discarded freezer should be isolated from fire sources and can not be burned. Please transfer the freezer to qualified professional recycling companies for processing to avoid damages to the environment or other hazards.
- ⚠ Please remove the door of the freezer and shelves which shall be properly placed to avoid accidents of children entering and playing in the freezer.

2 Structure and functions

2.1 Key components

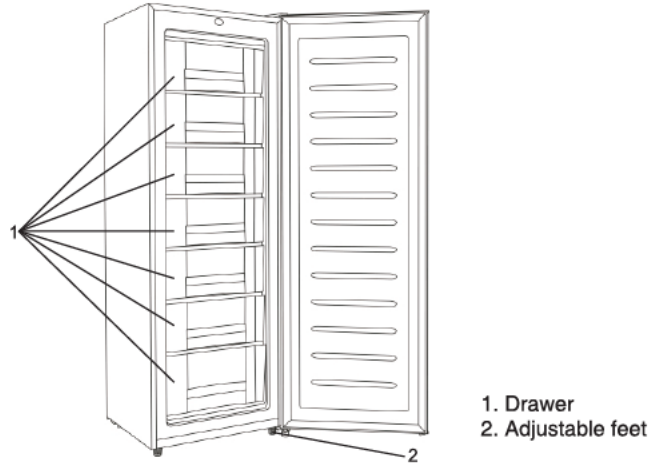

- The freezer may keep food fresh for a long time and it is mainly used to store frozen foods and making ice.
- The freezing chamber is suitable for storage of meat, fish, and other foods not to be consumed in short term.
- Chunks of meat are preferably to be divided into small pieces for easy access. Please be noted food shall be consumed within the shelf time.

Note: The maximum quantity of food which can be frozen in 24 hrs. is shown on the rating plate. Storage of too much food may affect the freezing effect of the freezer. Foods stored shall not block the air outlet; otherwise, the freezing effect will also be adversely affected.

Drawers, food boxes, shelves, etc. placed according to the position in the picture above are the most energy efficient.

2.2 Temperature Control

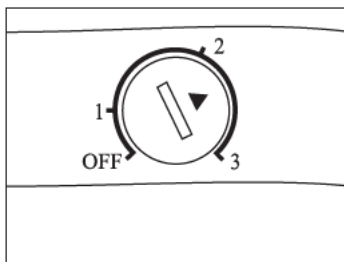

- The markings on control knob indicate the "1,2,3 and OFF" for the different temperature level.
"1." is the warmest setting;
"3." is the coldest setting;
For normal use, please set the control knob to "2" position.
- Recommended gear: "2"
- The temperature will impact the storage time of food. Too Warm or too cold will both speed up the spoilage of food.

2.3 Placement

- Before using the freezer, remove all packaging materials including bottom cushions and foam pads and tapes inside the freezer , tear off the protective film on the door and the freezer body.
- Keep away from heat and avoid direct sunlight. Do not place the freezer in moist or watery places to prevent rust or reduction of insulating effect.
- The freezer should be placed in a well-ventilated indoor place;the ground shall be flat, and sturdy.
- The top space of the freezer shall be greater than 30cm,and the distances from both sides and backside shall be more than 10cm to facilitate heat dissipation.

2.4 Start to use

- The freezer shall stay for half an hour before connecting power when it is firstly started.
- The freezer shall run 2 to 3 hours before loading Fresh or refrigerated foods; the freezer shall run for more than 4 hours in summer in advance considering that the ambient temperature is high.

2.5 Energy saving tips

- The appliance should be located in the coolest area of the room, away from heat producing appliances or heating ducts, and out of the direct sunlight.
- Let hot foods cool to room temperature before placing in the appliance. Overloading the appliance forces the compressor to run longer. Foods that freeze too slowly may lose quality, or spoil.
- Be sure to wrap foods properly, and wipe containers dry before placing them in the appliance. This cuts down on frost build-up inside the appliance.
- Organize and label food to reduce door openings and extended searches. Remove as many items as needed at one time, and close the door as soon as possible.

2.6 Levelling feet

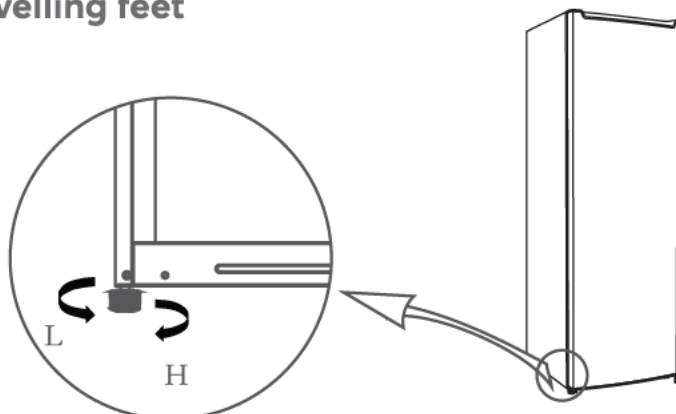

Adjusting procedures:

- a. Turn the feet clockwise to raise the freezer;
- b. Turn the feet counterclockwise to lower the freezer;
- c. Adjust the right and left feet based on the procedures above to a horizontal level.

3 Maintenance of freezer

3.1 Cleaning

- Dusts behind the freezer and on the ground shall be timely cleaned to improve the cooling effect and energy saving.
- Check the door gasket regularly to make sure there are no debris. Clean the door gasket with a soft cloth dampened with soapy water or diluted detergent.
- The interior of the freezer should be cleaned regularly to avoid odor.
- Please turn off the power before cleaning interior, remove all foods, drinks, shelves, drawers, etc.
- For areas that are difficult to clean in the freezer (such as narrow sandwiches, gaps or corners), it is recommended to wipe them regularly with a soft rag, softbrush, etc. and when necessary, combined with some auxiliary tools (such as thin sticks) to ensure no contaminants or bacteria accumulation in these areas.
- Do not use soap, detergent, scrub powder, spray cleaner, etc., as these may cause odors in the interior of the freezer or contaminated food.
- Clean the bottle frame, shelves and drawers with a soft cloth dampened with soapy water or diluted detergent. Dry with a soft cloth or dry naturally.
- Wipe the outer surface of the freezer with a soft cloth dampened with soapy water, detergent, etc., and then wipe dry.
- Do not use hard brushes, clean steel balls, wire brushes, abrasives (such as toothpastes), organic solvents (such as alcohol, acetone, etc.), boiling water, acid or alkaline items, which may damage the cooler surface and interior. Boiling water and organic solvents such as benzene may deform or damage plastic parts.
- Do not rinse directly with water or other liquids during cleaning to avoid short circuits or affect electrical insulation after immersion.



Please unplug the freezer for defrost and cleaning.

3.2 Defrost

Freezer shall be manually defrosted.

After using the freezer for a period of time, frost will form on the inner surface of the freezer. If the frost is too thick, will affect the freezer cooling effect, increase power consumption. Therefore, when the thickness of the frost reaches about 5mm, should be defrosted, the method is as follows.

- 1. unplug the power cord;
- 2. remove the internal food, and properly placed to prevent food melting.
- 3. open the door natural defrost, use ice shovel manual defrost (to use plastic or wooden ice shovel, to prevent damage to the freezer), can also use warm water to accelerate the defrost, and finally use a towel to dry the remaining water after the frost.
- 4. Put back the food and turn on the power again.

▲
Other mechanical devices or other means shall not be used to accelerate except those recommended by the manufacturer. Do not damage the refrigerant circuit.

3.3 Stop using

- Power failure: Foods can be preserved for a couple of hours even in summer in case of power failure; it is recommended to reduce the frequency of opening door and do not put fresh foods into the freezer.
- Long-time nonuse: Please unplug the freezer left unused for a long time for cleaning. Keep the door open to avoid the bad odor.
- Moving: Do not turn upside or vibrate the freezer, the carrying angle can not be greater than 45°. Do not hold the door and hinge when moving this unit.

▲
Continuous operation is recommended when the freezer is started. Please do not stop the freezer under normal circumstances so as not to affect the freezer's service life.

4 DOOR REVERSE

This freezer has been built with the door hinges on the right. If you want to change the opening direction, please follow the instruction below.

WARNING: When reversing the door, the appliance must not be connected to the mains. Remove the plug from the mains beforehand.

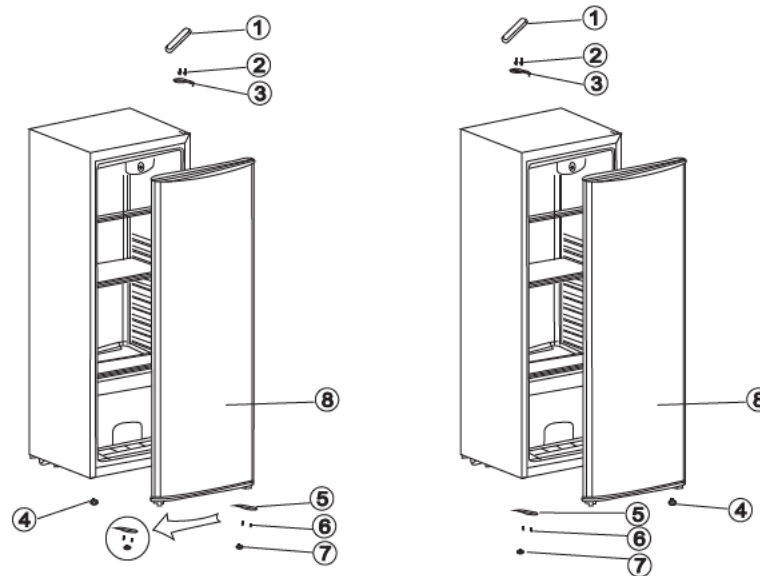

1.Upper Hinge Cover
2.Hinge Fixed Screws
3.Upper Hinge
4.Adjustable Foot

5.Down Door Hinge
6.Down Door Hinge Screws
7.Adjustable Foot
8.Door

- Remove the hinge cover (1) and unscrew upper hinge screw (2). Remove upper hinge (3).
- Lie the unit down on the floor for support.
- Remove the door leg (4 & 7) and unscrew screws (6), remove lower hinge (5).
- Change the position of lower hinge (5) to the opposite side of the appliance, locate and support the door onto the lower hinge (5), replace screws(6) and adjustable foot (4 & 7), align door and replace the upper hinge (3) and replace screws (2).
- Fit the hinge cover (1).

5 Trouble shooting

The following simple issues can be handled by the user. Please call the after-sale service department if the issues are not settled.

Not work	<ul style="list-style-type: none">• Whether the freezer is plugged and connected to power;• Low voltage;• Whether temperature control knob is in the work area;• Failure power or tripping circuit.
Odor	<ul style="list-style-type: none">• Odorous foods should closely wrapped;• Whether foods are rotten;• Whether the interior shall be cleaned.
Door can not be properly closed	<ul style="list-style-type: none">• The freezer door is stuck by food packages;• Too much food;• Unbalanced freezer.
Loud noises	<ul style="list-style-type: none">• Whether the floor is flat, whether the placement of freezer is stable;• Whether the freezer accessories are properly placed.
Transient difficulty in door opening	<ul style="list-style-type: none">• After refrigeration, there will be pressure difference between the inside and outside of the freezer to result in transient difficulty in door opening.• This is a normal physical phenomenon.
Over heat on sidewall surface	<ul style="list-style-type: none">• The freezer enclosure may emit heat during operation specially in summer, this is caused by the radiation of the condenser, and it is a normal phenomenon.
Condensation	<ul style="list-style-type: none">• Condensation: condensation phenomenon will be detected on the exterior surface and door seals of the freezer when the ambient humidity is large, this is a normal phenomenon, and the condensation can be wiped away with a dry towel.
Airflow sound Clatter	<ul style="list-style-type: none">• Refrigerants circulating in the refrigerant lines will produce some noise which is normal does not affect the cooling effect.• Buzz will be generated by running compressor specially when starting up or shutting down.• The solenoid valve or electric switch valve will clatter which is a normal phenomenon and does not affect the operation.

6 Food Storage

Wrap or store food in the freezer in airtight and moisture – proof material. This prevents food odor and taste transfer throughout freezer.

Fish	Use fresh fish the same day as purchased.
Meat	Store most meat in original wrapping as long as it is airtight and moisture–proof. Re-wrap if necessary
Leftovers	Cover leftovers with plastic wrap or aluminum foil. Airtight containers can also be used.

Location	Type of food
Freezing room (Suggest storage time: 2 months)	<ul style="list-style-type: none">• Foods for long-term storage, such as raw meat, poultry, fish, frozen vegetables, chips, ice cream, frozen fruit, frozen baked goods

7 Technical Information

Product Information Sheet			
COMMISSION DELEGATED REGULATION (EU) 2019/2016			
Supplier's name or trademark: Vedette			
Supplier's address: BUT INTERNATIONAL1, AVENUE SPINOZA 77184 EMERAINVILLE, FRANCE			
Model identifier: VCA182SW			
Type of refrigerating appliance:			
Low-noise appliance:	No	Design type:	freestanding
Wine storage appliance:	No	Other refrigerating appliance:	yes
General product parameters:			
Parameter	Value	Parameter	Value
Overall dimensions (millimetre)	Height	1615	Total volume (dm ³ or l)
	Width	545	
	Depth	555	
EEI	125	Energy efficiency class	F
Airborne acoustical noise emissions (dB(A) re 1 pW)	41	Airborne acoustical noise emission class	C
Annual energy consumption (kWh/a)	246	Climate class:	N,ST
Minimum ambient temperature (°C), for which the refrigerating appliance is suitable	16	Maximum ambient temperature (°C), for which the refrigerating appliance is suitable	38
Winter setting	No		

Compartment Parameters:					
Compartment type		Compartment parameters and values			
		Compartment volume (dm ³ or l)	Recommended temperature setting for optimised food storage (°C) These settings shall not contradict the storage conditions set out in Annex IV, Table 3/Annexe IV, Tableau 3	Freezing capacity (kg/24h)	Defrosting type (auto-defrost=A, manual defrost=M)
Pantry	No	-	-	-	-
Wine storage	No	-	-	-	-
Cellar	No	-	-	-	-
Fresh food	No	-	-	-	-
Chill	No	-	-	-	-
0-star or icemaking	No	-	-	-	-
1-star	No	-	-	-	-
2-star	No	-	-	-	-
3-star	No	-	-	-	-
4-star	YES	188	-18	8.5	M
2-star section	No	-	-	-	-
Variable temperature compartment	compartment types	-	-	-	-
For 4-star compartments					
Fast freeze facility			No		
Light source parameters:					
Type of light source			-		
Energy efficiency class			NA		
Minimum duration of the guarantee offered by the manufacturer: 2 YEARS					
Additional information:					
Weblink to the manufacturer's website, where the information in point 4(a) Annex of Commission Regulation (EU) 2019/2019 is found: www.but.fr					

Reference:	VCA182SW
Rated voltage:	220-240~
Ampere:	0.7A
Rated frequency:	50Hz
Climate class:	N/ST
Refrigerant:	R600a(77g)
Protection against electrical shock:	I
Insulation foam:	CYCLOPENTANE

Climate classes

-Extended temperate: 'this refrigerating appliance is intended to be used at ambient temperatures ranging from 10 °C to 32 °C';

-Temperate: 'this refrigerating appliance is intended to be used at ambient temperatures ranging from 16 °C to 32 °C';

-Subtropical: 'this refrigerating appliance is intended to be used at ambient temperatures ranging from 16 °C to 38 °C';

-Tropical: 'this refrigerating appliance is intended to be used at ambient temperatures ranging from 16 °C to 43 °C';

Note: More data information, please scan the QR code on the energy label.

We decline liability for any damage or accident derived from any use of this product which is not in conformity with the instructions contained in this booklet.

CORRECT DISPOSAL OF THIS PRODUCT



European directive 2012/19/EU on Waste from Electrical and Electronic Equipment (WEEE), requires that used household appliances are not thrown into the normal municipal waste stream. Used appliances must be collected separately in order to optimize the rate of recovery and recycling of materials that compose them, and to reduce the impact on human health and on the environment. The crossed bin symbol is affixed to all the products to remind you of the obligations of separated collection.

Note:

- In accordance with Article L. 217 of the Consumer Code, your product has 2 year legal guarantee of conformity.
- Period of availability of repair spare parts: 10 years.
- To contact our After-Sales Service, before going to BUT store, call 09 78 97 97 97, from Monday to Saturday from 8:00 a.m. to 8:00 p.m. (Price of a local call).

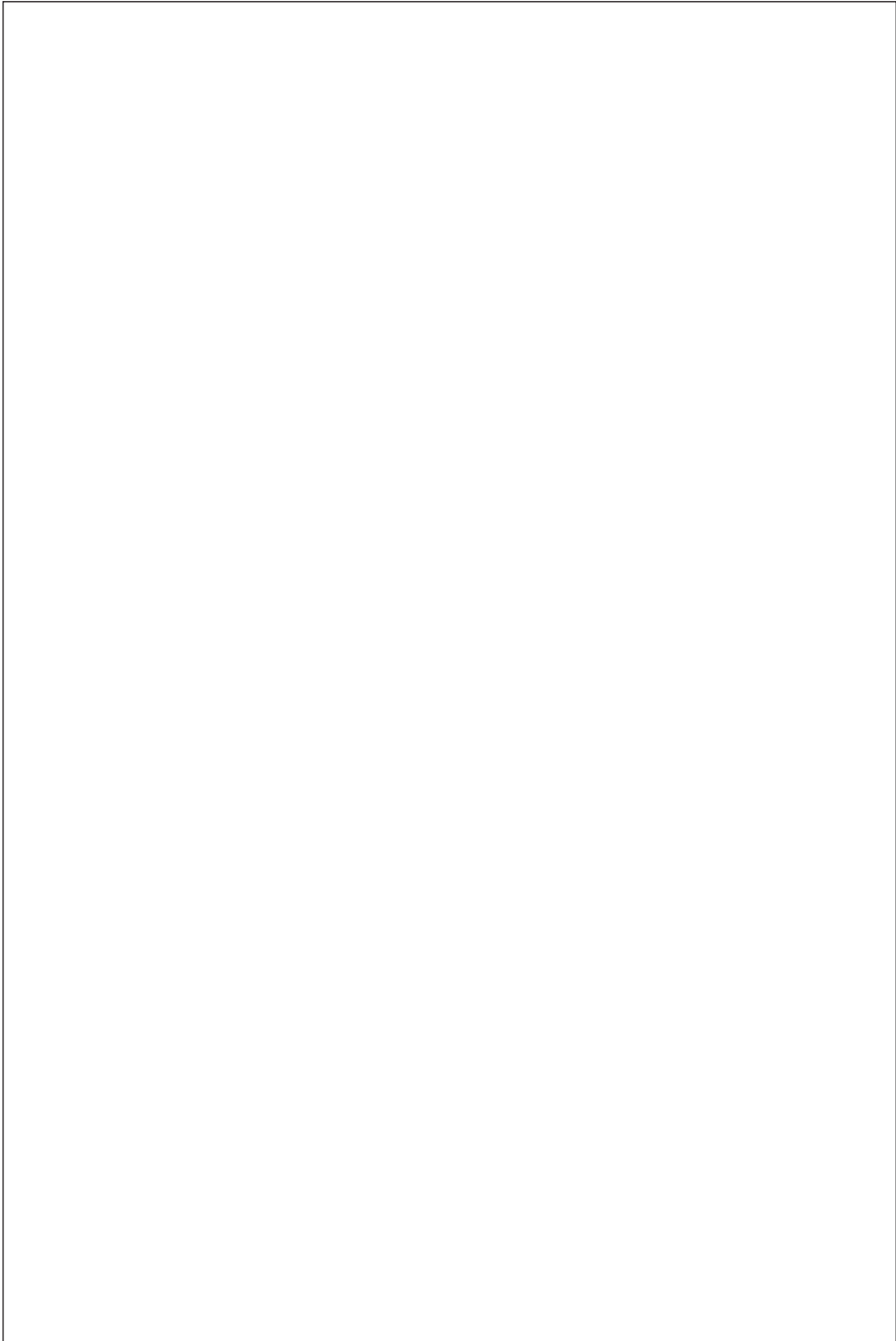



Séparez les éléments avant de trier

BUT INTERNATIONAL
1 Avenue Spinoza
77184 Emerainville, France