



**Continental Edison**



**CEMO34CEB2**

**FOUR À MICRO-ONDES-MICROWAVE OVEN**

Guide d'utilisation-Instruction Booklet



# INSTRUCTIONS DE SÉCURITÉ IMPORTANTES

## LIRE AVEC ATTENTION ET GARDER POUR DE FUTURES UTILISATIONS

L'utilisation d'un four micro-ondes doit se faire dans le respect de certaines règles de sécurité

- 1) Ce mode d'emploi contient des informations importantes concernant l'installation et la sécurité.
- 2) Vérifiez que la tension des prises de votre domicile correspond à celle indiquée sur la plaque signalétique de l'appareil, et que la prise est bien reliée à la terre.
- 3) Afin de réduire les risques d'incendie à l'intérieur du four :
  - a) Évitez de trop cuire les aliments.
  - b) Retirez toutes les attaches métalliques des sacs en papier ou en plastique avant de les mettre au four.
  - c) N'utilisez pas le four pour chauffer de l'huile ou de la graisse à frire : La température de l'huile ne peut pas être contrôlée.
  - d) Si de la fumée est émise, arrêter ou débrancher le four et garder la porte fermée pour étouffer les flammes éventuelles.
  - e) Pendant le chauffage de denrées alimentaires dans des contenants en plastique ou en papier, garder un œil sur le four en raison de la possibilité d'inflammation.
- 4) Afin de réduire les risques de brûlures et d'explosion de liquides :
  - a) **MISE EN GARDE:** Les liquides et autres aliments ne doivent pas être chauffés dans des contenants fermés hermétiquement car ils risquent d'exploser. Les biberons fermés avec leur bouchon ou la tétine sont considérés comme des récipients clos.

- b) Le chauffage des boissons par micro-ondes peut provoquer un jaillissement brusque et différé de liquide en ébullition, aussi des précautions doivent être prises lors de la manipulation du récipient.
- c) Il n'est pas recommandé de chauffer les œufs dans leur coquille et les œufs durs entiers dans un four micro-ondes car ils risquent d'exploser, même après la fin de cuisson. Les pommes de terre, les saucisses et les châtaignes doivent être épluchées ou percées avant d'aller au four micro-ondes.
- d) Le contenu des biberons et des pots d'aliments pour bébé doit être remué ou agité et la température doit en être vérifiée avant consommation, de façon à éviter les brûlures.
- 5) MISE EN GARDE : Si l'un des cas suivants se produit :
- porte endommagée, ou
  - joints de la porte endommagés, ou
  - dysfonctionnement du four
- Le four ne doit pas être mis en fonctionnement avant d'avoir été réparé par une personne compétente.
- 6) Si le câble d'alimentation est endommagé, il doit être remplacé par le fabricant, son service après-vente ou des personnes de qualification similaire afin d'éviter un danger.
- 7) Si le récipient est brûlant après la cuisson, manipulez-le avec des gants.
- 8) Si le plat comporte un couvercle ou est recouvert de film pour micro-ondes, soulevez légèrement le bord opposé afin de laisser échapper les jets de vapeur brûlants; vous éviterez ainsi de vous brûler les mains ou le visage. Dans le cas de pop-corn ou de sacs de cuisson au four, ouvrez délicatement en dirigeant l'ouverture loin de vous.

- 9) Avant de nettoyer le plateau tournant en verre, laissez-le refroidir, faute de quoi il risque de se briser.
- 10) Assurez-vous que les ustensiles ne risquent pas de toucher les parois du four au cours de la cuisson.
- 11) N'utilisez que des ustensiles appropriés à l'usage dans les fours micro-ondes.
- 12) N'utilisez pas le four micro-ondes pour ranger de la nourriture ou quelque objet que ce soit.
- 13) Ne faites jamais fonctionner le four à vide. Il pourrait être sérieusement endommagé.
- 14) Cet appareil peut être utilisé par des enfants âgés d'au moins 8 ans et des personnes dont les capacités physiques, sensorielles ou mentales sont réduites ou souffrant d'un manque d'expérience et de connaissances, à condition qu'elles soient placées sous une surveillance ou qu'elles aient reçu des instructions quant à l'utilisation de l'appareil en toute sécurité et en comprennent bien les dangers potentiels. Les enfants ne doivent pas utiliser l'appareil comme un jouet. Le nettoyage et l'entretien de l'utilisateur ne doivent pas être effectués par des enfants, à moins qu'ils ne soient âgés d'au moins 8 ans et qu'ils soient sous la surveillance d'un adulte.
- 15) Tout accessoire non recommandé par le fabricant est potentiellement dangereux pour l'utilisateur.
- 16) Les récipients métalliques pour aliments et boissons ne sont pas admis lors de la cuisson par micro-ondes.
- 17) Le four micro-ondes n'est pas conçu pour être utilisé en plein air.
- 18) Cet appareil n'est pas destiné à être mis en fonctionnement au moyen d'une minuterie extérieure ou par un système de commande à distance séparé.

- 19) La lampe qui se trouve à l'intérieur de l'appareil est utilisée pour éclairer l'appareil. Cette lampe ne convient pas pour l'éclairage d'une pièce.
- 20) MISE EN GARDE: Les parties accessibles peuvent devenir chaudes au cours de l'utilisation. Il est recommandé d'éloigner les jeunes enfants.
- 21) Le four à micro-ondes ne doit pas être placé dans un meuble.
- 22) Laissez un espace libre minimal de 30 cm au-dessus de la surface supérieure du four.
- 23) MISE EN GARDE : Il est dangereux pour quiconque autre qu'une personne compétente d'effectuer des opérations de maintenance ou de réparation entraînant le retrait d'un couvercle qui protège de l'exposition à l'énergie micro-ondes.
- 24) Débranchez l'appareil avant de le nettoyer.
- 25) Si l'appareil n'est pas maintenu dans un bon état de propreté, sa surface pourrait se dégrader et affecter de façon inexorable la durée de vie de l'appareil et conduire à une situation dangereuse.
- 26) Il est recommandé de nettoyer le four régulièrement et d'enlever tout dépôt alimentaire.
- 27) Ne pas utiliser de produits d'entretien abrasifs ou de grattoirs métalliques durs pour nettoyer la porte en verre du four, ce qui pourrait érafler la surface et entraîner l'éclatement du verre.
- 28) Le couvercle du guide d'onde ne doit pas être enlevé.
- 29) En ce qui concerne les informations détaillées sur la manière de nettoyer les joints de portes, les cavités, les parties adjacentes et les surfaces en contact avec les aliments, référez-vous à la section "NETTOYAGE ET ENTRETIEN".

- 30) Le four à micro-ondes est prévu pour chauffer des denrées alimentaires et des boissons. Le séchage de denrées alimentaires ou de linge et le chauffage de coussins chauffants, pantoufles, éponges, linge humide et autres articles similaires peuvent entraîner des risques de blessures, d'inflammation ou de feu.
- 31) Cet appareil est destiné à être utilisé dans des applications domestiques et analogues telles que:
- des coins cuisines réservés au personnel dans des magasins, bureaux et autres environnements professionnels;
  - des fermes;
  - l'utilisation par les clients des hôtels, motels et autres environnements à caractère résidentiel;
  - des environnements du type chambres d'hôte.
- 32) Appareil de groupe 2 Classe B Cet appareil est un appareil de Groupe 2 car il produit intentionnellement de l'énergie à fréquence radioélectrique pour le traitement de la matière et il est destiné à être utilisé dans un local domestique ou un établissement raccordé directement au réseau de distribution d'électricité à basse tension alimentant des bâtiments à usage domestique (Classe B).
- 33) Mise en garde: Si l'appareil fonctionne en mode combiné, il est recommandé que les enfants n'utilisent le four que sous la surveillance d'adultes en raison des températures générées.
- 34) La température de la porte ou de la surface extérieure du four peut être élevée lorsque l'appareil est en fonctionnement.
- 35) Maintenir l'appareil et son cordon hors de portée des enfants de moins de 8 ans. Les enfants de moins de 8 ans doivent être maintenu à distance de l'appareil à moins d'être continuellement supervisés.
- 36) La face arrière du four doit être placée contre un mur.
- 37) Lors de son utilisation, l'appareil devient chaud. Faites attention de ne pas toucher les éléments chauffants situés à l'intérieur du four.

- 38)  Les surfaces sont susceptibles de devenir chaudes au cours de l'utilisation.
- 39) **AVERTISSEMENT:** Assurez-vous que l'appareil est éteint avant de remplacer la lampe pour éviter tout risque de choc électrique.
- 40) L'appareil ne doit pas être nettoyé avec un nettoyeur à vapeur.
- 41) L'appareil est destiné à être utilisé de façon autonome.

## **INSTALLATION DU FOUR MICRO-ONDES**

1) Installez le four sur une surface plane, horizontale et suffisamment solide pour supporter le poids du four.

### **AVERTISSEMENT**

- N'obstruez jamais les orifices de ventilation, car le four risquerait de surchauffer et de s'arrêter automatiquement. Vous devrez alors attendre qu'il ait suffisamment refroidi pour le réutiliser.
- Aucun objet ne doit être posé sur le four micro-ondes.
- Afin d'éviter les perturbations et les nuisances sonores, le four doit être placé suffisamment loin des téléviseurs, postes de radio ou autres appareils à antenne.

### **ATTENTION**

- N'installez pas le four dans un environnement chaud ou humide, par exemple à côté d'un radiateur ou d'un four traditionnel.
- Avant d'utiliser votre four pour la première fois, nettoyez les surfaces intérieures et les joints d'étanchéité à l'aide d'un chiffon humide.

2) Retirez tout élément d'emballage de l'intérieur du four. Installez l'anneau de guidage et le plateau. Vérifiez que le plateau est correctement installé.



## AVERTISSEMENT

- *Les pieds du four ne doivent pas être enlevés.*

## ATTENTION

- *Le four ne doit pas fonctionner sans le plateau de verre et son support rotatif.*

3) Installez le four à micro-ondes de façon à pouvoir accéder à la fiche d'alimentation.

## AVERTISSEMENT

- *Pour votre sécurité personnelle, cet appareil doit être branché sur une prise secteur munie d'une mise à la terre, délivrant une tension de 230V, 50 Hz. La tension d'alimentation doit être respectée. Tout câble d'extension doit être conforme aux spécifications du cordon d'alimentation d'origine.*

4) La face arrière du four doit être placée contre un mur lors de son installation.

## **PRÉCAUTIONS POUR QUE L'UTILISATEUR NE SOIT PAS EXPOSÉ À DES DOSES EXCESSIVES DE MICRO-ONDES**

1. Ne tentez jamais de faire fonctionner le four avec la porte ouverte, car cela peut laisser échapper des doses nocives de micro-ondes. Il est interdit de désactiver ou de modifier les dispositifs de verrouillage et de sécurité.
2. N'insérez rien entre la face avant du four et la porte. Veillez à ne laisser aucune saleté ni de détergent sur les surfaces de contact entre le four et la porte.
3. Ne faites pas fonctionner le four s'il est endommagé. Il est très important que la porte du four se ferme correctement et que les parties suivantes ne soient endommagées en aucune façon :
  - a) Porte (tordue)
  - b) Charnières et verrous (fendus ou desserrés)
  - c) Surfaces de contact et joints d'étanchéité de la porte

4. Les réparations et réglages doivent être effectués exclusivement par des techniciens qualifiés.

## **NETTOYAGE ET ENTRETIEN**

CONSEILS pour le nettoyage :

1) Extérieur :

- Essuyez l'extérieur avec un chiffon légèrement humide.

2) Porte :

- Nettoyez la porte et le hublot en les frottant avec un chiffon humide.
- Frottez les joints de la porte et les pièces adjacentes afin d'enlever toute trace d'éclaboussures ou autres saletés.
- Essuyez le panneau de commande avec un chiffon légèrement humide.

3) Parois intérieures :

- Essuyez les parois intérieures avec un chiffon légèrement humide.
- Essuyez le couvercle du guide d'onde afin d'enlever toutes les éventuelles traces d'éclaboussures.

4) Plateau tournant, axe de rotation, anneau support roulant et grille métallique:

- Lavez avec de l'eau savonneuse.
- Rincez sous le robinet et séchez complètement.

# DESCRIPTION DU PRODUIT

## Noms des parties et accessoires du four

Sortir le four et le reste du matériel du carton.

Votre four est livré avec les accessoires suivants :

1 Plateau en verre

1 Ensemble de l'anneau support tournant

1 Manuel d'utilisation

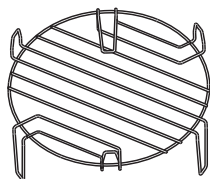
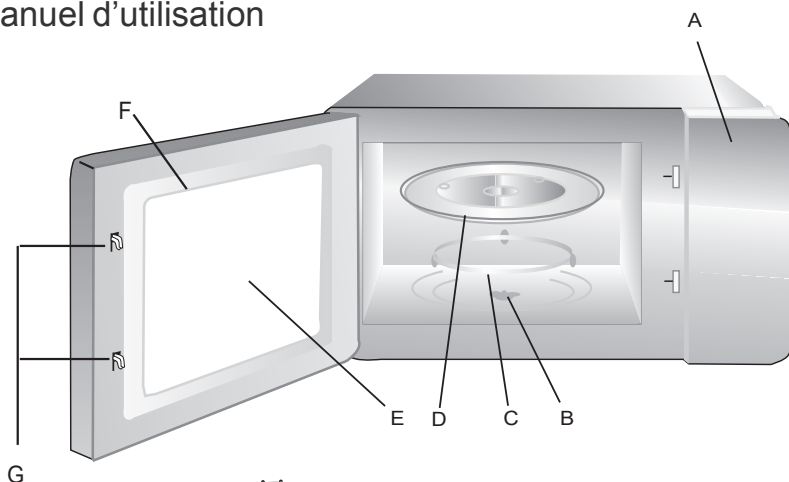

Grille: à utiliser seulement en mode de grill/chauffeur pulsée et doit être placée sur le plateau en verre

- A) Panneau de commande
- B) Entraîneur du plateau tournant
- C) Anneau support du plateau tournant
- D) Plateau en verre
- E) Hublot d'observation
- F) Porte
- G) Système de verrouillage de sécurité.

# Installation du plateau tournant

a. Ne placez jamais le plateau en verre à l'envers. Le mouvement du plateau en verre ne doit jamais être entravé.

b. Le plateau en verre et l'ensemble de l'anneau support doivent être toujours utilisés ensemble pour la cuisson.

c. La nourriture et les récipients contenant la nourriture doivent toujours être placés sur le plateau en verre pour effectuer la cuisson.

d. Si le plateau en verre ou l'ensemble de l'anneau support tournant se fend ou se rompt, adressez-vous au service après-vente.

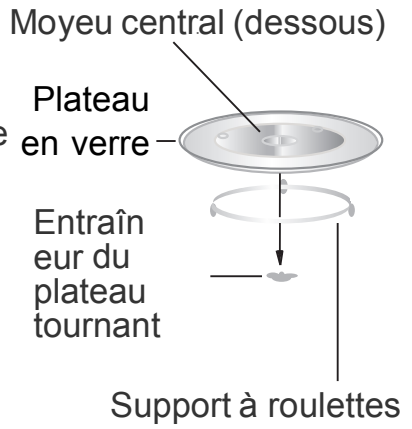

## Installation et branchement

1. Cet appareil est conçu uniquement pour une utilisation domestique.
2. Ce four est destiné à une utilisation en mode encastré uniquement. Il n'est pas destiné à une utilisation sur le plan de travail ou à l'intérieur d'un placard.
3. Il convient de respecter les instructions d'installation particulières.
4. L'appareil peut être installé dans un placard mural de 60 cm de large.
5. L'appareil est doté d'une prise et doit être connecté uniquement à une prise convenablement mise à la terre.
6. La tension de réseau doit correspondre à la tension spécifiée sur la plaque nominative.
7. La prise ne doit être installée et le câble de branchement ne doit être remplacé que par un électricien qualifié. Si la prise n'est plus accessible après l'installation, un dispositif de déconnexion omnipolaire doit être présent sur le côté installation avec un intervalle de contact d'au moins 3 mm.
8. Il est interdit d'utiliser des adaptateurs, des prises multiples et des câbles de rallonges. Toute surcharge peut provoquer un risque d'incendie.

**La surface accessible peut être chaude pendant que le four est en service.**



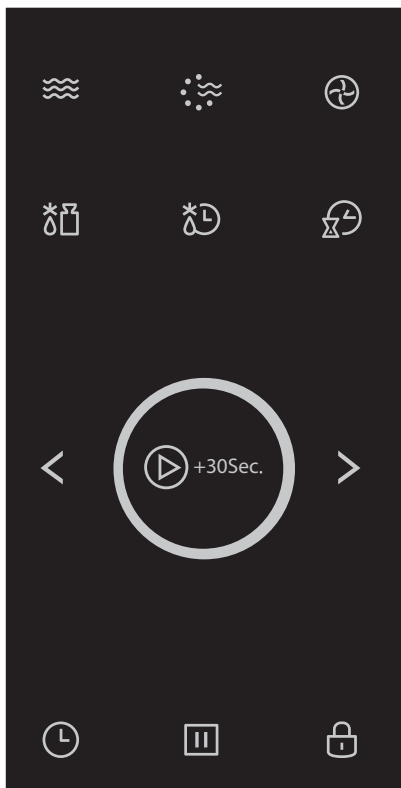

➤ Panneau de contrôle



-  Micro-ondes
-  Gril/Combiné
-  Chaleur pulsée
-  Décongélation par poids
-  Décongélation par durée
-  Minuteur
-  Horloge
-  Arrêt / Annulation
-  Fonction de sécurité enfant
-  +30Sec. Démarrer/+30Sec./Confirmer

# Notice d'installation

Il convient de lire minutieusement le manuel avant l'installation

Vis ————   
Cache en plastique ———— 

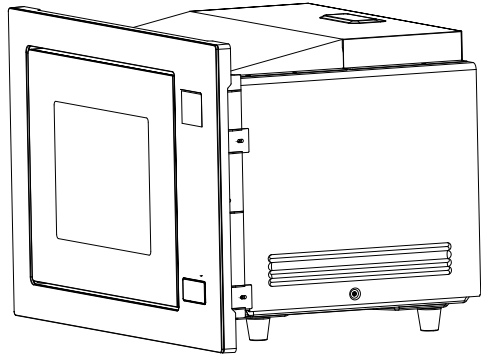

## Remarque

### Branchement électrique

Le four est doté d'une prise et doit être connecté uniquement à une prise convenablement mise à la terre. La prise ne doit être installée et le câble de branchement ne doit être remplacé que par un électricien qualifié, et conformément aux réglementations appropriées.

Si la prise n'est plus accessible après l'installation, un dispositif de déconnexion omnipolaire doit être présent sur le côté installation avec un intervalle de contact d'au moins 3 mm.

L'armoire équipée ne doit pas avoir de paroi arrière derrière l'appareil.

Un intervalle doit être maintenu entre la paroi et la base de l'unité au dessus.

Hauteur minimum d'installation : 85 cm

Ne pas couvrir les fentes de ventilation et les orifices d'aspiration.

### Remarque :

Ne pas bloquer ou plier le câble électrique.

A.

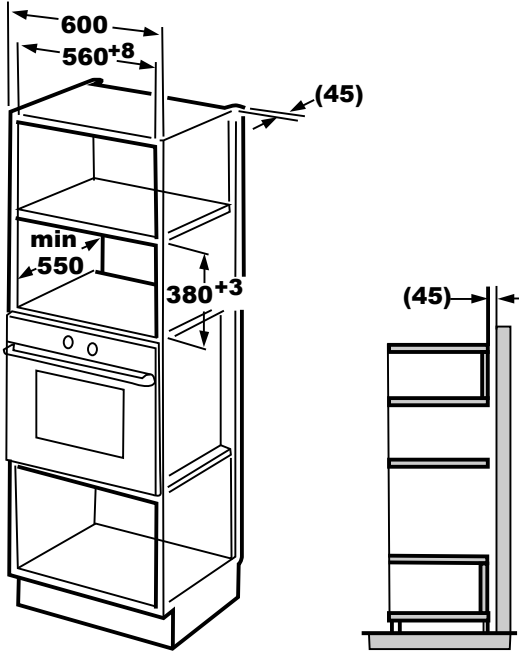



## B. Installez le four

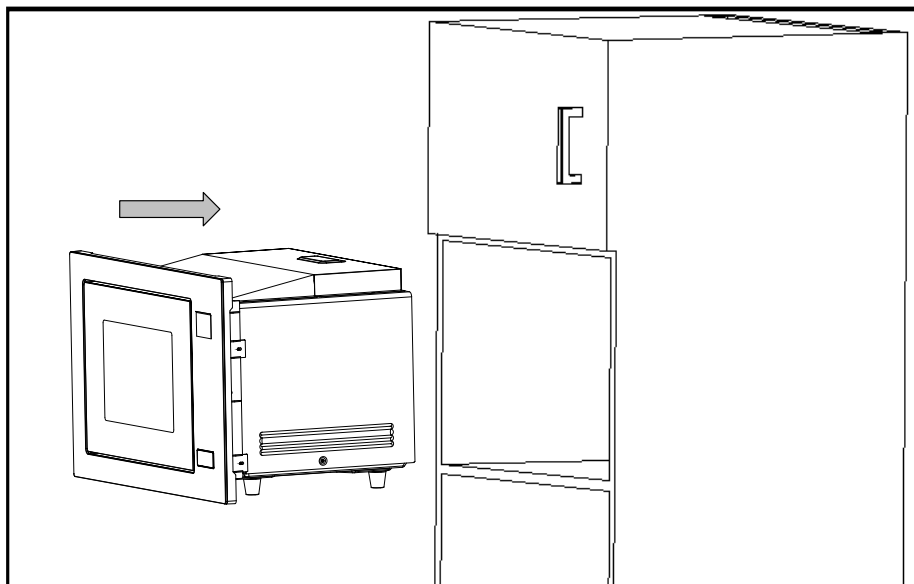

1. ● Ne pas bloquer ou plier le câble électrique.  
● Assurez-vous que le four soit bien centré dans la niche.

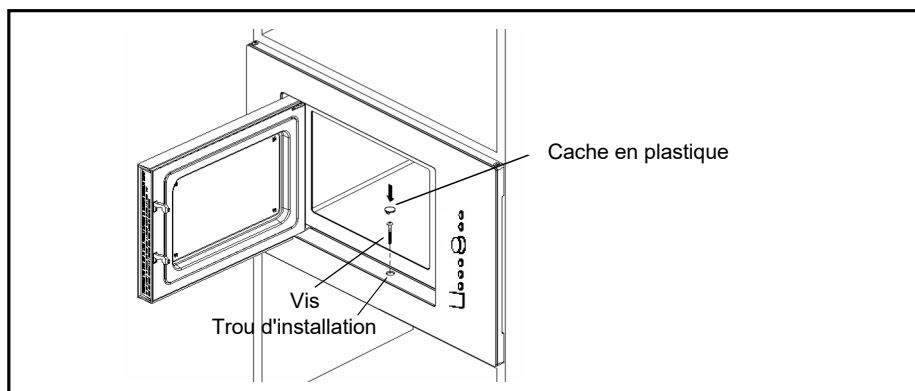

2. Ouvrez la porte, fixez le four à l'armoire avec la Vis B au niveau de l'orifice d'installation.  
Puis fixez le cache en plastique.

# Instructions de fonctionnement

## 1. Réglage de l'horloge

Dès que le micro-ondes est mis sous tension, l'affichage visualise "0:00" et un signal sonore retentit une fois.

- 1) Appuyez sur " " deux fois pour sélectionner la fonction de l'heure, les chiffres de l'heure clignoteront.

---
- 2) Appuyez sur "< "or ">" pour régler les chiffres des heures, le réglage doit être entre 0–23 h.





---
- 3) Appuyez sur " ", les chiffres des minutes clignoteront.

---
- 4) Appuyez sur "< "or ">" pour régler les chiffres des minutes, le réglage doit être entre 0–59.

---
- 5) Appuyez sur " " pour terminer le réglage de l'heure. ":" clignotera, l'heure s'allumera.

**Rem. :** 1) Si l'horloge n'est pas réglée, le four ne fonctionnera pas lors de la mise sous tension.  
2) Pendant le réglage de l'heure, si vous appuyez sur " ", le four reviendra automatiquement à son état précédent.

## 2. Cuisson aux micro-ondes

Appuyez sur " " une fois, l'écran affichera "P100". Appuyez sur " " répétée ou Appuyez sur "< "or ">" pour choisir la puissance souhaitée, et "P100", "P 80", "P 50", "P 30", "P 10", s'affichera pour chaque pression supplémentaire. Puis appuyez sur " <sup>+30Sec</sup>" ou Appuyez sur "< "or ">" pour régler le temps de cuisson de 0h05 à 95h00. Appuyez sur " <sup>+30Sec</sup>" à nouveau pour démarrer la cuisson.

Exemple : Si vous souhaitez utiliser le niveau de puissance 80 % pendant 20 minutes, procédez comme suit.

- 1) Appuyez sur " " une fois, l'écran affiche "P100".

---
- 2) Appuyez sur " " encore une fois ou Appuyez sur "< "or ">" pour choisir 80% de la puissance du micro-ondes.

---
- 3) Appuyez sur " <sup>+30Sec</sup>" pour confirmer, et l'écran affiche "P 80".

---
- 4) Appuyez sur "< "or ">" pour régler le temps de cuisson jusqu'à ce que le four affiche "20:00".



---
- 5) Appuyez sur " <sup>+30Sec</sup>" pour démarrer la cuisson.

**Remarque** : Les quantités par étape pour le temps de réglage de l'interrupteur de codage sont les suivantes :

- 0---1 min : 5 secondes
- 1---5 min : 10 secondes
- 5---10 min : 30 secondes
- 10---30 min : 1 minute
- 30---95 min : 5 minutes

micro-ondes Ordre	Instructions du bandeau Écran	Four à micro- ondes Puissance
1	P100	100%
2	P 80	80%
3	P 50	50%
4	P 30	30%
5	P 10	10%

### 3. Grill ou Combi. Cuisson

Appuyez sur " " une fois, l'écran affichera "G", et appuyez sur " " de manière répétée ou Appuyez sur "< "or ">" pour choisir la puissance souhaitée et "G", "C-1", "C-2", "C-3" ou "C-4" s'afficheront pour chaque pression supplémentaire.

Puis appuyez sur "<sup>+30Sec</sup>" pour confirmer et Appuyez sur "< "or ">" pour régler le temps de cuisson de 0:05 à 95:00 Appuyez sur "<sup>+30Sec</sup>" encore une fois pour démarrer la cuisson.

Exemple : Si vous souhaitez utiliser un niveau de puissance de 55% pour le four à micro-ondes et un niveau de puissance de 45% (C-1) pour le gril pendant 10 minutes, procédez comme suit.

- 1) Appuyez sur " "une fois, l'écran affiche "G".

---

- 2) Appuyez sur " " une fois pour choisir le mode combiné. 1 mode.

---

- 3) Appuyez sur "<sup>+30Sec</sup>" pour confirmer et l'écran affiche "C-1".

---

- 4) Appuyez sur "< "or ">" pour régler le temps de cuisson jusqu'à ce que le four affiche "10:00".

---



- 5) Appuyez sur "<sup>+30Sec</sup>" pour démarrer la cuisson.

"Micro./Grill/ Combi." Fonction	Instructions du bandeau Écran	Four à micro- ondes Puissance	Gril Puissance	Combi. Puissance
Combi.1	C-1	●		●
Combi.2	C-2	●	●	
Combi.3	C-3		●	●
Combi.4	C-4	●	●	●

**Rem.** : Si la moitié du temps de gril s'est écoulé, le four sonne deux fois, ce qui est normal. Pour obtenir une meilleure cuisson avec les aliments grillés, vous devriez retourner les aliments, fermer ensuite la porte et appuyer sur " +30Sec." pour continuer la cuisson. Si rien ne passe, le four continue la cuisson.

#### 4. Cuisson à chaleur tournante (avec fonction de préchauffage)

La cuisson à chaleur tournante vous permet de cuire des aliments comme dans un four traditionnel, sans utiliser les micro-ondes. Il est recommandé de préchauffer le four à la température appropriée avant de mettre les aliments à l'intérieur du four.

1) Appuyez une fois sur "", " 130 °C " s'affiche. Appuyez plusieurs fois sur "" ou Appuyez sur "< "or ">" pour sélectionner la fonction chaleur tournante.

(Remarque : la température peut être réglée entre 130 °C et 220 °C.)

2) Appuyez sur " +30Sec." pour confirmer la température.

3) Appuyez sur " +30Sec." pour démarrer le préchauffage.

4) Une fois la température de préchauffage atteinte, la sonnerie retentit deux fois pour vous indiquer de mettre les aliments dans le four. La température de préchauffage clignote à l'écran.

5) Mettez les aliments dans le four et fermez la porte.

Appuyez sur "< "or ">" pour régler le temps de cuisson (le temps de cuisson maximal réglable est de 95 minutes).

6) Appuyez sur " +30Sec." pour démarrer la cuisson.

#### Remarque

**a.** Le temps de cuisson ne peut pas être réglé tant que la température de préchauffage n'a pas été atteinte. Une fois la température atteinte, la porte doit être ouverte pour pouvoir régler le temps de cuisson.

**b.** Si aucun temps de cuisson n'est réglé dans les 5 minutes, le four arrête le préchauffage. La sonnerie retentit cinq fois, puis le four retourne en mode veille.

#### 5. Cuisson à chaleur tournante (sans fonction de préchauffage)

1) Appuyez une fois sur "", " 130 °C " s'affiche.

Appuyez plusieurs fois sur "" ou Appuyez sur "< "or ">" pour sélectionner la fonction chaleur tournante.

(Remarque : la température peut être réglée entre 130 °C et 220 °C.)

2) Appuyez sur " +30Sec." pour confirmer la température.

3 Appuyez sur "< "or ">" pour régler le temps de cuisson. (Le temps de cuisson maximal réglable est de 95 minutes).

4) Appuyez sur "  +30Sec. " pour démarrer la cuisson.

## 6. Décongélation par poids

1) Appuyez sur "  " une fois et le four affichera "dEF1".

---

2) Appuyez sur "< "or ">" pour sélectionner le poids des aliments de 100 à 2000 g.

---

3) Appuyez sur "  +30Sec. " pour démarrer la décongélation.

## 7. Décongélation par périodes de temps

1) Appuyez sur "  " deux fois, et le four affichera "dEF2".

---

2) Appuyez sur "< "or ">" pour sélectionner le temps de décongélation. Le temps MAX est 95 minutes.

---

3) Appuyez sur "  +30Sec. " pour démarrer la décongélation. La puissance de décongélation est P 30, elle ne peut pas être modifiée.

## 8. Cuisson en plusieurs étapes

Deux étapes peuvent être réglées au maximum. Si une étape est en cours de dégivrage, elle sera automatiquement placée dans la première étape. Le buzzer sonnera une fois après chaque étape et l'étape suivante commencera.

Exemple: si vous souhaitez décongeler les aliments pendant 5 minutes, puis cuire à 80% de puissance micro-ondes pendant 7 minutes. Les étapes sont les suivantes:

1) Appuyez sur "  " deux fois, et le four affichera "dEF2".

2) Appuyez sur "< "or ">" pour sélectionner le temps des aliments de 5 minutes.



3) Appuyez sur "  " deux fois, et le four affichera "P100".

4) Appuyez sur "< "or ">" pour sélectionner pour choisir "P80" de la puissance du micro-ondes.

5) Appuyez sur "  +30Sec. " pour confirmer, et l'écran affiche "P 80".



- 6) Appuyez sur "< "or ">" pour sélectionner le temps de décongélation.
- 7) Appuyez sur "  +30Sec " pour démarrer la cuisson.

## 9. Réveils

- 1) Appuyez sur le bouton "  " une fois. L'écran affiche 00:00.
- 2) Appuyez sur "< "or ">" pour sélectionner la durée appropriée. (le temps de cuisson maximal est de 95 minutes).
- 3) Appuyez sur le bouton "  +30Sec " pour confirmer le réglage.
- 4) Lorsque la durée de cuisson est écoulée, l'avertisseur sonne 5 fois.  
Si l'horloge a été paramétrée (système en 24 heures), l'écran affichera l'heure actuelle.

Remarque : Le minuteur est différent de l'horloge en 24 heures, il décompte le temps.

## 10. Menu automatique

- 1) Appuyez sur ">" vers la droite pour sélectionner le menu. "A1" et "A10" s'affichera.
- 2) Appuyez sur "  +30Sec " pour confirmer votre choix.
- 3) Appuyez sur "< "or ">" pour choisir le poids par défaut selon le tableau du menu.
- 4) Appuyez sur "  +30Sec " pour démarrer la cuisson.
- 5) Une fois la cuisson terminée, la sonnerie retentit cinq fois.

### Remarque :

Lorsque vous choisissez le menu « A8 Gâteau », veuillez ne pas mettre le gâteau immédiatement dans le four.





Le four doit tout d'abord être préchauffé à une température de 160 degrés. Au bout de quelques minutes, la sonnerie retentit deux fois pour vous rappeler de mettre le gâteau dans le four. Après avoir mis le gâteau dans le four, veuillez appuyer de nouveau sur «  +30Sec ». La minuterie lance le décompte. Une fois le temps écoulé, vous obtiendrez un gâteau parfaitement cuit.



Tableau du menu :

Menu	Poids	Écran	Puissance
A1 AUTO REHEAT	150g	150g	100%
	250g	250g	
	350g	350g	
	450g	450g	
	600g	600g	
A2 Pommes de terre	1 ( about230g)	1	100%
	2	2	
	3	3	
A3 Viande	150g	150g	100%
	300g	300g	
	450g	450g	
	600g	600g	
A4 Légumes	150g	150g	100%
	350g	350g	
	500g	500g	
A5 Poisson	150g	150g	80%
	250g	250g	
	350g	350g	
	450g	450g	
	650g	650g	
A6 Pâtes	50g(with cold water 450g)	50g	80%
	100g(with cold water 800g)	100g	
	150g(with cold water 1200g)	150g	
A7 Boissons	200ml	200	<b>100%</b>
	400ml	400	
	600ml	600	
A8 Gâteau	475g	475g	Préchauffage à 180 degrés
A9 Pizza	200g	200g	C-4
	300g	300g	
	400g	400g	
A10 Poulet rôti	500g	500g	C-4
	750g	750g	
	1000g	1000g	
	1200g	1200g	





## 11. Départ rapide

- 1) Au repos, appuyez sur "+30Sec." pour commencer la cuisson à une puissance de 100 %, chaque pression du bouton allongera le temps de cuisson de 30 secondes, jusqu'à un maximum de 95 minutes.
- 2) Dans les modes de cuisson au micro-ondes, au gril ou de décongélation, chaque pression du bouton "+30Sec." ajoute 30 secondes au temps de cuisson.
- 3) Au repos, Appuyez sur "<" vers la gauche pour régler la durée de cuisson à 100 % de puissance du micro-ondes, puis appuyez sur le bouton "+30Sec." pour commencer la cuisson.

## 12. Fonction de sécurité enfant

- Verrouiller : Au repos, appuyez sur " " durant 3 secondes, un long bip signalera l'entrée en mode sécurité enfants ; l'heure actuelle sera affichée si l'horloge a été paramétrée, sinon l'écran affichera "0:00".
- Déverrouiller : En mode sécurité enfant, appuyez sur " " durant 3 secondes, un long bip signalera le déverrouillage de l'appareil.

## 13. Fonction Renseignements

- 1) En cours de cuisson , appuyez 3 secondes sur le bouton «  » «  » «  » pour afficher la puissance micro-ondes sélectionnée. L'écran reviendra à son affichage précédent.
- 2) En cours de cuisson, appuyez 3 secondes sur le bouton " " pour afficher l'heure actuelle.



## **Matériaux qui ne peuvent pas être utilisés dans un four à micro-ondes**

Vaisselle	Certifié comme compatible avec la cuisson au micro-ondes seulement. Suivez les instructions du fabricant. N'utilisez pas de vaisselle fendue ou ébréchée.
Plats en verre	Retirez toujours le couvercle. Ne les utilisez que pour réchauffer la nourriture jusqu'à ce qu'elle soit tiède. La plupart des pots en verre ne résistent pas à la chaleur, et peuvent se briser.
Verrerie	Uniquement la verrerie résistant à la chaleur et adaptée au micro-ondes. Assurez-vous qu'il n'y ait pas de bord en métal. N'utilisez pas de vaisselle fendue ou ébréchée.
Plastique	Certifié comme compatible avec la cuisson au micro-ondes seulement. Suivez les instructions du fabricant. Doit porter la mention « Passe au micro-ondes ». Certains récipients en plastique ramollissent lorsque la nourriture qu'ils contiennent devient chaude. Les sachets de cuissons et autres sacs en plastique hermétiquement fermés doivent être percés, fendus ou entrouverts comme spécifié sur l'emballage.
Emballage en plastique.	Certifié comme compatible avec la cuisson au micro-ondes seulement. À utiliser durant la cuisson pour conserver l'humidité. Ne laissez pas l'emballage en plastique toucher la nourriture.
Thermomètres	Uniquement ceux adaptés au micro-ondes (thermomètre à viande ou à sucre).
Papier de cuisson	À utiliser comme protection pour éviter les éclaboussures ou pour conserver l'humidité.

## **Conseils de cuisson**

Les facteurs suivants peuvent influencer la cuisson : placement des aliments

Placez les portions les plus épaisses vers les bords du plat, et la plus fine au centre. Disposez les aliments de manière homogène. Évitez autant que possible que les aliments se chevauchent.

- ✓ Temps de cuisson  
Commencez la cuisson sur une courte durée, puis évaluez la progression de la cuisson et ajoutez du temps si nécessaire. Une trop longue cuisson peut causer l'apparition de fumée et brûler les aliments.
- ✓ Cuisson homogène  
Les aliments tels que le poulet, les steaks hachés ou les steaks doivent être retournés une fois pendant la cuisson. Selon le type d'aliment, déplacez-les des bords vers le centre du plat une ou deux fois pendant la cuisson si nécessaire.
- ✓ Prévoyez un temps d'attente  
À la fin de la cuisson, laissez les aliments dans le four pendant une durée appropriée pour que le cycle de cuisson se termine correctement et que ces derniers refroidissent graduellement.
- ✓ Décider si les aliments sont cuits ou non  
La couleur et la fermeté des aliments permettent de déterminer si les aliments sont cuits :
  - De la vapeur s'échappe de toute la surface des aliments, pas seulement des bords.
  - La volaille se détache facilement
  - La viande de porc n'est plus saignante.
  - La chair du poisson est opaque et peut être aisément coupée avec une fourchette.
- ✓ Plat brunisseur  
Lorsque vous utilisez un plat brunisseur ou un conteneur auto-chauffant, placez toujours une surface isolante, comme une assiette en porcelaine, pour éviter d'endommager le plateau tournant et l'anneau rotatif.
- ✓ Emballage plastique résistant aux micro-ondes  
Si vous cuisez des aliments riches en graisses, ne laissez pas d'emballage plastique en contact avec ces derniers, car il pourrait fondre.
- ✓ Ustensiles de cuisson en plastique résistants aux micro-ondes  
Certains ustensiles de cuisson certifiés pour l'utilisation dans un four micro-ondes peuvent ne pas être adaptés à la cuisson d'aliments riches en graisses et en sucre. De plus, ne dépassez pas le temps indiqué pour le préchauffage indiqué dans les instructions des ustensiles.

# SPÉCIFICATIONS

Réf :	CEMO34CEB2
Modèle :	TC034B2D-S0EE
Alimentation électrique :	230V~ 50Hz
Puissance absorbée (micro-ondes):	1550W
Puissance absorbée (Grill) :	1100W
Puissance absorbée (Combi.) :	2500W
Capacité du four :	34L
Diamètre du plateau tournant :	ø 315mm
Dimensions extérieures :	595x468x388mm

**Nous rejetons toute responsabilité pour les défauts dus à un usage impropre de l'appareil et les dommages dus à la réparation ou opération de maintenance par un tiers ou dus à l'installation de pièces non autorisées.**

## DEPANNAGE

### **ATTENTION**

Afin de prévenir tout danger, il est impératif, en cas de problème, de s'adresser au service après-vente du fabricant ou du revendeur, ou à un électricien qualifié et agréé pour ce type de réparation. Dans tous les cas de figures, l'appareil doit être retourné au service concerné.

Normal	
Four à micro-ondes interférant avec la réception de votre téléviseur	La réception des téléviseurs et postes de radio peut être brouillée lorsque le four à micro-ondes fonctionne. Cette interférence est similaire à celle que génèrent les petits appareils électriques comme les mixeurs, les aspirateurs et les ventilateurs électriques. Ceci est normal.
Lumière du four faible	Au cours d'une cuisson aux micro-ondes à faible puissance, la lumière du four peut baisser d'intensité. Ceci est normal.
Accumulation de vapeur sur la porte, de l'air chaud s'échappe des ouvertures d'aération	Pendant la cuisson, de la vapeur se dégage des aliments. Celle-ci est principalement évacuée par les trous d'aération mais une faible quantité s'accumule sur les surfaces froides comme la porte du four. Ceci est normal.
Four utilisé accidentellement sans aliment à l'intérieur.	L'utilisation du four à vide ne l'endommagera pas si elle est de courte durée. Mais ceci n'est pas recommandé.

Problème	Cause possible	Solution
Le four ne fonctionne pas	(1) Le cordon d'alimentation n'est pas correctement branché.	Débranchez l'appareil, attendez 10 secondes, puis rebranchez-le.
	(2) Problème avec la prise électrique.	Essayez la prise en y branchant d'autres appareils électriques.
Le four ne chauffe pas	(3) La porte est mal fermée.	Fermez bien la porte.
Le plateau tournant en verre fait du bruit lorsque le four à micro-ondes est en marche	(4) La surface d'appui des roulettes de l'anneau du plateau et le fond du four sont sales.	Vous référer au paragraphe <i>Nettoyage</i> de votre four à micro-ondes pour nettoyer les surfaces sales.

# DÉCHET RESPECTANT L'ENVIRONNEMENT



- Les équipements électriques et électroniques font l'objet d'une collecte sélective.
- Ne pas se débarrasser des déchets d'équipements électriques et électroniques avec les déchets municipaux non triés, mais procéder à leur collecte sélective.

**IMPORTE PAR**  
**A.M.C.**  
**123 quai Jules**  
**Guesde**  
**94400 VITRY SUR**  
**SEINE**  
**France**  
**LOT# :**

**CONTINENTAL**  
**EDISON**  
**120-126 Quai de**  
**Bacalan CS11584**  
**33000**  
**BORDEAUX**

**Microwave Oven**  
**INSTRUCTION MANUAL**  
**Model:CEMO34CEB2**

**Read these instructions carefully before using your microwave oven, and keep it carefully.**

If you follow the instructions, your oven will provide you with many years of good service.

**SAVE THESE INSTRUCTIONS CAREFULLY**

## **Important Safety Instructions**

To reduce the risk of fire, electric shock, personal injury and excessive exposure to microwave energy when using the device, observe a number of basic precautions, including which:

1. **WARNING:** Liquids and other foods must not be heated in sealed containers since they are liable to explode.
2. **Warning:** For safety reasons, any maintenance or repairs requiring removal of a part providing protection against microwave energy must always be performed by a qualified person.
3. This appliance can be used by children aged from 8 years and above and persons with reduced physical; sensory or mental capabilities or lack of experience and knowledge if they have been given supervision or instruction concerning use of the application in a safe way and understand the hazards involved. Children shall not play with the appliance.

Cleaning and user maintenance shall not be made by children unless they are aged from 8 years and above and supervised.

4. Make sure the device and the power cable are out of reach of children under 8 years.
5. Do not use utensils other than those adapted to the microwave oven.
6. The oven should be cleaned regularly and any deposit of food should be eliminated.
7. Please read and follow these instructions: "PRECAUTIONS TO AVOID EXCESSIVE EXPOSURE TO MICROWAVE ENERGY".
8. When heating food in plastic or paper containers, keep an eye on the oven due to the possibility of ignition.
9. If smoke is emitted, switch off or unplug the appliance and keep the door closed in order to stifle any flames.
10. Do not overcook food.



11. Do not use the oven for storing food or containers. Do not store food (such as bread, cookies, etc.) in the oven.
12. Remove all fasteners and metal handles of the bags / containers of paper or plastic before placing them in the oven.
13. Install or position the oven respecting mandatory installation instructions. Refer to the section "Installation" on page 13-15.
14. The boiled eggs and raw eggs should in no case be heated in a microwave oven with their shell since they may explode, even after heating in microwave oven is completed.
15. This device is intended solely for home use.
16. If the power cable is damaged, it must be replaced by an authorized service center or a similarly qualified person to avoid any accident.
17. Do not use and do not store the device outdoors.

18. Do not use this oven near a place where there is water, in a wet basement or near a swimming pool.
19. Accessible surfaces can be subjected to high temperatures during operation. The surfaces may become hot during use.
20. Do not leave the cable hanging from one edge of table or counter.
21. The oven should be cleaned regularly and any food deposits removed.
22. To avoid burns, baby bottles and baby jars should absolutely be mixed or shaken after heating in a microwave oven, and the contents of the temperature should be checked before consumption.
23. Heated liquids in microwave waves can boil suddenly after being baked. Handle containers with care.
24. The device is not designed for use with an external timer or a separate remote-control system.

25. Accessible parts may be subjected to high temperatures during operation. The young children must be kept away.
26. Do not use a steam cleaner for cleaning the microwave oven.
27. The unit is heated to a high temperature during operation. Be careful not to touch the resistors located inside the oven.
28. **WARNING:** The appliance and its accessible parts become hot during use. Care should be taken to avoid touching the heating elements. Children under 8 must be kept away sound if they are constantly monitored.
29. The back of the device must be placed against a wall.
30. The microwave oven should not be installed in a closet.

31. The microwave oven is designed to heat food and drinks. Dry food, dry clothes, heat, heaters, slippers, sponges, wet tissues and all related uses can cause a risk of injury, burning and fire.
32. Metal containers for food and beverages should not be used in the microwave oven.
33. If the power cord is damaged, it must be replaced by the manufacturer, its service agent or qualified persons to avoid a hazard.
34. This product is intended for indoor use only and domestic.
35. **WARNING:** If the door or door seals are damaged, the oven must not be operated until it has been repaired by a competent person.
36. **WARNING:** it is hazardous for anyone other than a competent person to carry out any service or repair operation that involves the removal of a cover which give protection against expose to microwave energy

37. Microwave heating of beverages can result in delayed eruptive boiling; therefore, care must be taken when handling the container.
38. The contents of feeding bottles and baby food jars shall be stirred or shaken and the temperature checked before consumption, in order to avoid burns.
39. Failure to maintain the oven in a clean condition could lead to deterioration of the surface that could adversely affect the life of the appliance and possibly result in a hazardous situation.
40. This appliance is intended to be used in household and similar applications such as:
  - staff kitchen areas in shops, offices and other working environments;
  - by clients in hotels, motels and other residential type environments;
  - farm houses;
  - bed and breakfast type environments.

READ CAREFULLY AND SAVE THESE INSTRUCTIONS FOR FUTURE REFERENCE.

**WARNING:** The oven should not be used if the door or door seals are damaged.

Do it repaired by a qualified person. The unit must not be cleaned with a water jet. This product is a Group 2 ISM equipment class B. Group 2 includes all equipment ISM (Industrial, Scientific and Medical) in which radio frequency energy is intentionally generated and / or used in the form of electromagnetic radiation for the treatment materials and equipment EDM. Class B includes the appropriate equipment for use in domestic establishments and in establishments directly connected to a low voltage power supply network that supplies domestic premises.

## **Description of your Product**

Remove the oven and all materials from the carton and oven cavity.

Your oven comes with the following accessories:

Glass tray x 1

Turntable ring assembly x 1

Instruction Manual x 1

### ➤ Names of Oven Parts and Accessories

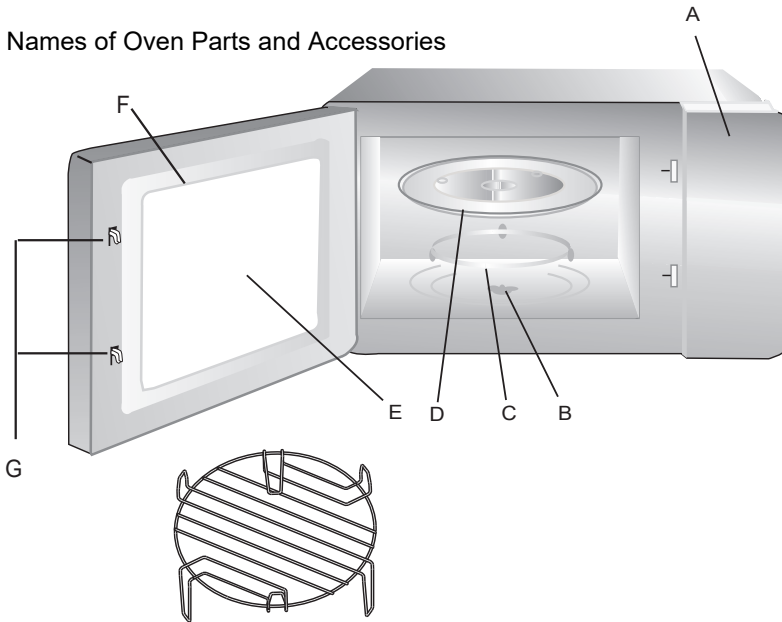

Grill Rack (Cannot be used in microwave function and must be placed on the glass tray)

- A) Control panel
- B) Turntable shaft
- C) Turntable ring assembly
- D) Glass tray
- E) Observation window
- F) Door assembly
- G) Safety interlock system

## ➤ Turntable Installation

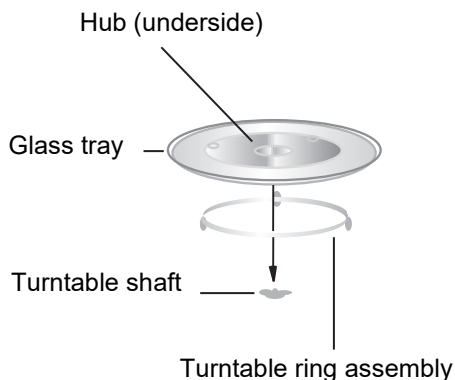

- H) Never place the glass tray upside down. The glass tray should never be restricted.
- I) Both glass tray and turntable ring assembly must always be used during cooking.
- J) All food and containers of food are always placed on the glass tray for cooking.
- K) If glass tray or turntable ring assembly cracks or breaks, contact your nearest authorized service center.

## **WARNING**

- First placing the rotating ring
- Mounting the turntable about the axis of rotation and to ensure it is correctly positioned.

### **Control panel**

See below detail (the control panel is subject to change without notice)

### **Waveguide cover**

It is located inside the microwave oven, next to the control panel wall.

## **WARNING**

Do not remove the waveguide cover



➤ **Control panel**

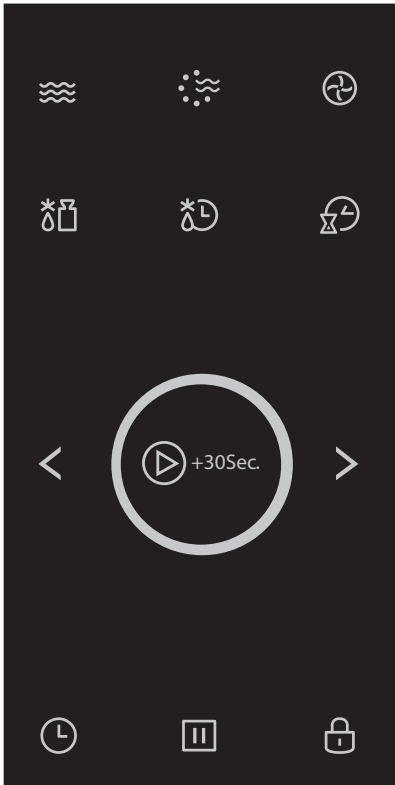

-  Microwave
-  Grill/Conbi.
-  Convection
-  Weight Defrost
-  Time Defrost
-  Kitchen Timer
-  Clock
-  Stop/Clear
-  Lock

 +30Sec. Start/+30Sec./Confirm

# Installation Instructions

Please Read the Manual Carefully Before Installation

SCREW 

TRIM-KIT PLASTIC COVER 

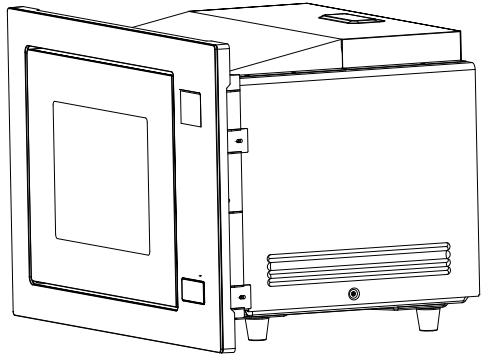

## Please Note

### Electrical connection

The oven is fitted with a plug and must be only connected to a properly installed earthed socket. In accordance with the appropriate regulations, the socket must only be installed and the connecting cable must only be replaced by a qualified electrician.

If the plug is no longer accessible following installation and all-pole isolating switch must be present on the installation side with a contact gap of at least 3mm.

## A. Built-in furniture

The built-in cabinet shall not have a rear wall behind the appliance.

Minimum installation height is 85cm.

Do not cover ventilation slots and air intake points.

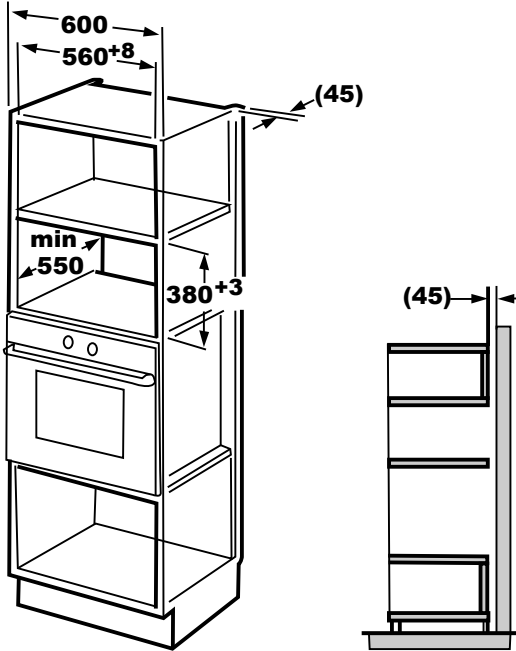

## B. Install the Oven

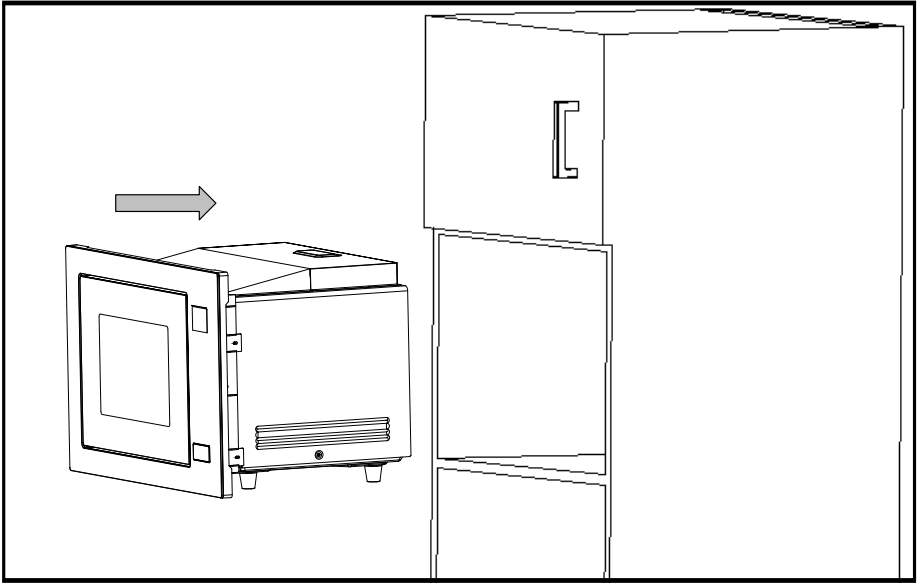

1. ● Do not trap or kink the power cord.  
● Make sure that the oven is installed in the center of the cabinet.

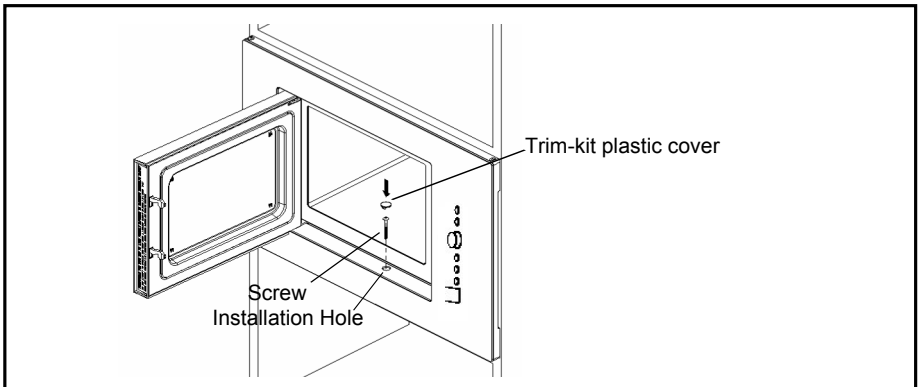



2. Open the door; fix the oven to the cabinet with SCREW at the INSTALLATION HOLE of TRIM KIT. Then fix the TRIM-KIT PLASTIC COVER to the INSTALLATION HOLE.

# Operation Instructions

This microwave oven uses modern electronic control to adjust cooking parameters to meet your needs better for cooking.

## 1. Clock Setting





When the microwave oven is electrified, the oven will display "0:00", buzzer will ring once.

- 1) In waiting state, press "  " once, the hour figure flash;
- 2) Press " < " or " > " to adjust the hour figures, the input time should be within 0--23.
- 3) Press "  ", the minute figures will flash.
- 4) Press " < " or " > " to adjust the minute figures, the input time should be within 0--59.
- 5) Press "  " to finish clock setting. ":" will flash,

Note: 1) The clock will not work if it is not set when powered.

- 2) During the process of clock setting, if you press "  ", the oven will go back to the previous status automatically.

## 2. Microwave Cooking

- 1) Press the "  " key once, and "P100" will display.
- 2) Press "  " repeatedly or press " < " and " > " to select the microwave power from 100% to 10%. "P100", "P80", "P50", "P30", "P10" will display in order.
- 3) Press "  +30Sec. " to confirm.
- 4) Press " < " or " > " to adjust the cooking time.  
(The time setting should be 0:05- 95:00.)
- 5) Press "  +30Sec. " to start cooking.





NOTE: the step quantities for the adjustment time of the coding switch are as follow:

- 0---1 min : 5 seconds
- 1---5 min : 10 seconds
- 5---10 min : 30 seconds
- 10---30 min : 1 minute
- 30---95 min : 5 minutes

## Microwave Power Chart

Microwave Power	100%	80%	50%	30%	10%
Display	P100	P80	P50	P30	P10

### 3. Grill or Combi. Cooking

Press "  " once the screen will display "G ", and press "  " repeatedly or press the " < " or " > " to choose the mode you want, and "G","C-1", "C-2","C-3" or "C-4" will display. Then press "  +30Sec. " to confirm, and press " < " or " > " to set cooking time from 0:05 to 95:00. Press "  +30Sec. " again to start cooking.

Example: If you want to use Combi.(C-1) to cook for 10 minutes, you can operate the oven as the following steps.

- 1) Press "  " once, the screen display "G ".

---

- 2) Continue to press "  " until the screen displays "C-1".

---

- 3) Press "  +30Sec. " to confirm.

---

- 4) Press " < " or " > " to adjust the cooking time until the oven displays "10:00".

---





- 5) Press "  +30Sec. " to start cooking .

Combination Power instructions:

Function	Display	Microwave	Grill	Convection
Combi.1	C-1	●		●
Combi.2	C-2	●	●	
Combi.3	C-3		●	●
Combi.4	C-4	●	●	●

Note: If half the grill time passes, the oven sounds twice, and this is normal. In order to have a better effect of grilling food, you should turn the food over, close the door, and then press "  +30Sec. " to continue cooking. If no operation, the oven will continue working.

#### 4. Convection Cooking(with preheating function)





- 1) Press "  ", "130°C" will display and flash.Keep pressing "  " or press " < " to or " > "choose the convection temperature (130-220°C).
- 2) Press "  +30Sec. " to confirm the temperature.
- 3) Press "  +30Sec. " again to start preheating.
- 4) The temperature figure will flash when temperature arrives and buzzer will ring twice reminding you to put food in, then close the door.
- 5) Press " < " or " > " to adjust the cooking time (The maximum time is 95 minutes.)
- 6) Press "  +30Sec. " to start cooking.

Note: a. Cooking time cannot be input until the preheating temperature arrives.



If the temperature arrives, door must be opened to input the cooking time.

b. When the preheating time is more than 30 minutes and the temperature not arrives,buzzer will sound twice to tell you to input the cooking time. If the time not input in 5 minutes, the oven will stop preheating. The buzzer sound five times and turn back to waiting states.



#### 5. Convection Cooking(without preheating function)

- 1) Press "  ", "130°C" will display and flash.Keep pressing "  " or press " < " to or " > "choose the convection temperature (130-220°C).
- 2) Press "  +30Sec. " to confirm the temperature.
- 3) Press " < " or " > " to adjust the cooking time (The maximum time is 95 minutes.)
- 4) Press "  +30Sec. " to start cooking.

#### 6. Defrost By Weight

- 1) Press "  " once, the screen will display "dEF1".
- 2) Press " < "or " > " to select the food weight. The range of weight is 100-2000g.
- 3) Press "  +30Sec. " key to start defrosting.





#### 7. Defrost By Time

- 1) Press "  " once, the screen will display "dEF2".
- 2) Press " < "or " > " to select the cooking time.The maximum time is 95 minutes.
- 3) Press "  +30Sec. " key to start defrosting.



## 8. Multi-Stage Cooking

Two stages can be maximumly set. If one stages is defrosting, it will be put in the first stage automatically. The buzzer will ring once after each stage and the next stage will begin.

Example: if you want to defrost the food for 5 minutes, then to cook with 80% microwave power for 7 minutes. The steps are as following:

- 1) Press "  " once, the screen display "dEF2".
- 2) Press " < " or " > " to adjust the defrost time of 5 minutes;
- 3) Press "  " once, screen will display "P100".
- 4) Press " < " or " > " to choose microwave power till "P80" display;
- 5) Press "  +30Sec. " to confirm, screen will display "P80".
- 6) Press " < " or " > " to adjust the cooking time of 7 minutes;
- 7) Press "  +30Sec. " to start cooking.



## 9. Kitchen Timer

- (1) Press "  " once, screen will display 00:00.
- (2) Press " < " or " > " to enter the correct timer.  
(The maximum cooking time is 95 minutes)
- (3) Press "  +30Sec. " to confirm setting, timer indicator will be lighted.
- (4) When the kitchen time is reached, timer indicator will go out. The buzzer will ring 5 times.

If the clock be set(24-hour system), screen will display the current time.

Note: The kitchen Time is different from 24-hour system, Kitchen Timer is a timer.

## 10. Auto Menu

- 1) In waiting state, press " > " to choose the menu from "A1" to "A10".
- 2) Press "  +30Sec. " to confirm the menu you choose.
- 3) Press "< " or " > " to choose the food weight.
- 4) Press "  +30Sec. " to start cooking.
- 5) After cooking finish, the buzzer sounds five times.

Note: Cake menu is under convection cooking with 180°C-warm-up function, and you should preheat first following the auto menu operation, when the oven reaches the temperature, it will stop working and sound to remind opening the door to put cake in, then press "  +30Sec. " to start cooking.





If half the 2/3 grill time pass in roast chicken, the oven sounds twice to tell you to turn the food over.





The menu chart:

Menu	Weight	Display	Power
A1 AUTO REHEAT	150g	150g	100%
	250g	250g	
	350g	350g	
	450g	450g	
	600g	600g	
A2 POTATO	1 ( about230g)	1	100%
	2	2	
	3	3	
A3 MEAT	150g	150g	100%
	300g	300g	
	450g	450g	
	600g	600g	
A4 VEGETABLE	150g	150g	100%
	350g	350g	
	500g	500g	
A5 FISH	150g	150g	80%
	250g	250g	
	350g	350g	
	450g	450g	
	650g	650g	
A6 PASTA	50g(with cold water 450g)	50g	80%
	100g(with cold water 800g)	100g	
	150g(with cold water 1200g)	150g	
A7 SOUP	200ml	200	100%
	400ml	400	
	600ml	600	
A8 CAKE	475g	475g	Conve to 180°C with preheat
A9 PIZZA	200g	200g	C-4
	300g	300g	
	400g	400g	
A10 CHICKEN	500g	500g	C-4
	750g	750g	
	1000g	1000g	
	1200g	1200g	





## 11. Speedy Cooking

- 1) In waiting state, press "  +30Sec " key to cook with 100% power level for 30 seconds. Each press on the same key can increase 30 seconds. The maximum cooking time is 95 minutes.
- 2) During the microwave, grill, convection and combination cooking process, press "  +30Sec " to increase the cooking time.
- 3) In waiting state, directly press "  " to choose the cooking time and press "  +30Sec. " to start the cooking.
- 4) Under the states of auto menu, multi-stage cooking and defrost by weight, cooking time cannot be increased by pressing "  +30Sec. " .

## 12. Lock Function for Children

- Lock: In waiting state, press "  " for 3 seconds, there will be a long beep denoting entering the children-lock state and the current time will display if the time has been set, otherwise, the screen will display "0:00".
- Lock quitting: In locked state, press "  " for 3 seconds, there will be a long "beep" denoting that the lock is released.

## 13. Inquiring Function

- 1) In cooking states of microwave, grill, convection and combination. Press "  ", "  " or "  " the current power will be displayed for 2-3 seconds.
- 2) During cooking state, press "  " to check the current time. It will be displayed for 3 seconds if the time has been set, otherwise, the screen will display "0:00".

## **Materials you can use in Microwave Oven**

<b>Utensils</b>	<b>Remarks</b>
Browning dish	Follow manufacturer's instructions. The bottom of browning dish must be at least 3/16 inch (5mm) above the turntable. Incorrect usage may cause the turntable to break.
Dinnerware	Microwave-safe only. Follow manufacturer's instructions. Do not use cracked or chipped dishes.
Glass jars	Always remove lid. Use only to heat food until just warm. Most glass jars are not heat resistant and may break.
Glassware	Heat-resistant oven glassware only. Make sure there is no metallic trim. Do not use cracked or chipped dishes.
Oven cooking bags	Follow manufacturer's instructions. Do not close with metal tie. Make slits to allow steam to escape.
Paper plates and cups	Use for short-term cooking/warming only. Do not leave oven unattended while cooking.
Paper towels	Use to cover food for reheating and absorbing fat. Use with supervision for a short-term cooking only.
Parchment paper	Use as a cover to prevent splattering or a wrap for steaming.
Plastic	Microwave-safe only. Follow the manufacturer's instructions. Should be labeled "Microwave Safe". Some plastic containers soften, as the food inside gets hot. "Boiling bags" and tightly closed plastic bags should be slit, pierced or vented as directed by package.
Plastic wrap	Microwave-safe only. Use to cover food during cooking to retain moisture. Do not allow plastic wrap to touch food.
Thermometers	Microwave-safe only (meat and candy thermometers).
Wax paper	Use as a cover to prevent splattering and retain moisture.

## **Materials to be avoided in Microwave Oven**

<b>Utensils</b>	<b>Remarks</b>
Aluminum tray	May cause arcing. Transfer food into microwave-safe dish.
Food carton with metal handle	May cause arcing. Transfer food into microwave-safe dish.
Metal or metal-trimmed utensils	Metal shields the food from microwave energy. Metal trim may cause arcing.
Metal twist ties	May cause arcing and could cause a fire in the oven.
Paper bags	May cause a fire in the oven.
Plastic foam	Plastic foam may melt or contaminate the liquid inside when exposed to high temperature.
Wood	Wood will dry out when used in the microwave oven and may split or crack.

## **Cooking Tips**

The following factors may influence the outcome of cooking: food arrangement

Placing the thicker portions outward of the flat, the thinnest part towards the center and spread evenly. Do not overlap if possible.

- ✓ **Cooking Time**  
Start cooking with a short time setting, evaluate it after the time and extend it according to real needs. Overcooking may cause smoke and burns.
- ✓ **Uniform cooking**  
Foods like chicken, burger or steak should be turned once during cooking. Depending on the type of food, if necessary, move from outside to center of dish once or twice during cooking.
- ✓ **Expect a wait time**  
After the end of cooking, let the food in the oven for an appropriate time, allowing them to finish cooking cycle and to cool gradually.
- ✓ **If the food is cooked**  
The color and hardness of food help determine if done, including:
  - Steam escapes from all parts of the food, not only the edge.
  - Joints of poultry come off easily
  - Pork or poultry is no longer rare
  - The fish is opaque and can be cut easily with a fork.
- ✓ **Browning dish**  
When using a dish browning or a self-heating container, always placing a heat resistant insulator, such as a porcelain plate, to prevent damage to the turntable and the rotating ring.
- ✓ **Plastic casing resistant to microwaves**  
When cooking foods with high fat content, do not let plastic wrap contact with food because it could melt.
- ✓ **Resistant plastic cookware microwave**  
Some plastic cookware from the microwave may not be suitable for cooking foods rich in fat and sugar. In addition, the preheating time specified in the instructions of the dish should not be exceeded.

## **Maintenance and Cleaning**

### **MAINTENANCE THE MICROWAVE OVEN**



## **ATTENTION**

The oven should be cleaned regularly and any food residue should be removed systematically.



## **WARNING**

1. Unplug the unit before cleaning. Never immerse the device in water or other liquid to clean it.
2. If the oven is not regularly cleaned, the walls may deteriorate; this phenomenon is potentially dangerous and can shorten the furnace life.
3. No part of the oven should not be cleaned with strong detergents, gasoline, abrasive powder or with a wire brush.
4. The cover of the waveguide should not be removed.
5. When the microwave oven has been used for a long time, some odor can persist in the furnace; Here are 3 ways to eliminate them:
  - a. Place several lemon slices in a cup, then turn the oven on with a high heat for 2 to 3 minutes.
  - b. Place a cup of tea in oven, then turn the oven on with high heat.
  - c. Put some orange peel into the oven and turn the oven on with a high heat for 1 minute.

**6. WARNING:** Children must not be allowed to use the oven without supervision if they have been explained in detail its operation and they are fully aware of the risks of Improper use of the oven.

### **CLEANING TIPS**

It provides instructions for cleaning door seals, cavity inner and adjacent parts.

#### **Exterior:**

Wipe the outside of the oven with a damp cloth.

**Door:**

Clean the door and the observation window by the rubbing with a soft damp cloth.

Rub the door seals and adjacent parts to remove any splashes or other dirt.

Wipe the control panel with a damp cloth.

**Interior walls:**

Wipe the interior walls with a damp cloth.

Wipe the cover of the waveguide in order to remove all possible traces of splashing.

**Turntable / rotating ring / axis of rotation:**

Wash with water and mild soap.

Rinse with clear water and dry completely.

**Repair****Check the following before calling for service.**

1. Place a cup of water (about 150 ml) in the oven and close the door completely. The oven light goes off when the door is closed. Allow the oven to run for 1 minute.

2. Is the oven on?

3. Does the cooling fan work?

(Place your hand over the rear ventilation openings.)

4. The turntable is running?

(The turntable is rotatable clockwise or counterclockwise. This is normal.)

5. The water in the oven is warm?

If the answer to any of these questions is no, check your outlet and fuses the electrical panel.

If the wall outlet and fuses function normally, CONTACT THE AUTHORIZED REPAIR CENTER NEAREST.

**Safety instructions for repair Warning:**

## MICROWAVE RADIATION

1. The high voltage capacitor remains charged after disconnection. Short-circuit the negative terminal of the high voltage capacitor with the oven frame (using a screwdriver) to discharge the capacitor before reaching the furnace.

2. During repairs where the parts listed below can be removed, it can give access to potentials above 250V with respect to the earth.

- Magnetron
- High Voltage Transformer
- high voltage capacitor
- high voltage diode
- high voltage fuse

3. The following situations can cause excessive exposure to microwave for repair.

Incorrect assembly of the magnetron.

Incorrect assembly of the door locks, door hinges or door. Incorrect assembly of the switch supports.

The door, the door seal or enclosure has been damaged.

## Specifications

Reference:	CEMO34CEB2
Model:	TC034B2D-S0EE
Rated Voltage:	230V~ 50Hz
Rated Input Power(Microwave):	1550W
Rated Input Power(Grill):	1100W
Rated Input Power(Convection):	2500W
Oven Capacity:	34L
Turntable Diameter:	ø 315mm
External Dimensions:	595x468x388mm
Net Weight:	Approx. 22 kg

**We disclaim any liability for defects due to misuse of the apparatus and damage repair and maintenance operations by any third party due to or installation of unauthorized parts.**

## Troubleshooting

### **WARNING**

To prevent danger, it is imperative, in case of problems, to contact the customer service of the manufacturer or dealer, or a qualified electrician and approved for this type of repair. In all scenarios, the device must be returned to the electrician concerned.

Normal	
Microwave oven interfering with the reception of your TV	The reception of TV and radio stations can be blurred when the microwave oven is operating. This interference is similar to that generated by small appliances such as mixers, vacuum cleaners and electric fans. This is normal.
Low oven light	During a cooking microwave at low power, the oven light can lower intensity. This is normal.
Steam accumulation on the door of the hot air escapes from the ventilation openings	During cooking, steam emerges foods. This is mainly discharged through the vent holes but a small amount collects on cold surfaces such as the oven door. This is normal.
Four accidentally used without food inside.	The use of the vacuum furnace will not damage if it is short. But this is not recommended.

Problem	Possible Cause	Solution
The oven does not work	(1) The power cord is not properly connected.	Unplug the unit, wait 10 seconds and then reconnect it.
	(2) Problem with the electrical outlet.	Try the outlet by plugging in other electrical appliances.
The oven is not heating	(3) The door is not closed.	Close the door.
The glass turntable makes noise when the microwave oven is in operation	(4) The bearing surface of the castors of the ring plate and the furnace bottom are dirty.	Refer to paragraph Cleaning your microwave oven for cleaning dirty surfaces.

**This device complies with EC guidelines for radio interference suppression and low voltage safety and meets the current requirements for safety.**

**Subject to technical modifications.**





According to Waste of Electrical and Electronic Equipment (WEEE) directive, WEEE should be separately collected and treated. If at any time in future you need to dispose of this product please do NOT dispose of this product with household waste. Please send this product to WEEE collecting points where available.

The warranty does not cover product wear parts, no problems or damage resulting from:

- (1) Surface damage due to normal wear of the product;
- (2) Defects or damage due to contact of the product with liquid and due to corrosion caused by rust or the presence of insects;
- (3) Any incident, abuse, misuse, modification, unauthorized removal or repair;
- (4) Any improper maintenance operation, not in accordance with product instructions or connection to improper voltage.
- (5) Any use of accessories not supplied or approved by the manufacturer.

The warranty is void if the elimination of plate and / or the product serial number.

**Imported by  
A.M.C.  
123 quai Jules  
Guesde  
94400 VITRY SUR  
SEINE  
France  
Batch # :**

**CONTINENTAL  
EDISON  
120-126 Quai de  
Bacalan CS11584  
33000  
BORDEAUX**







**Continental Edison**

[www.continentaledison.fr](http://www.continentaledison.fr)



PN:16170000A80128