

LA  
**NOUVELLE**  
**CAVE**  
- by -  
 **Continental Edison**

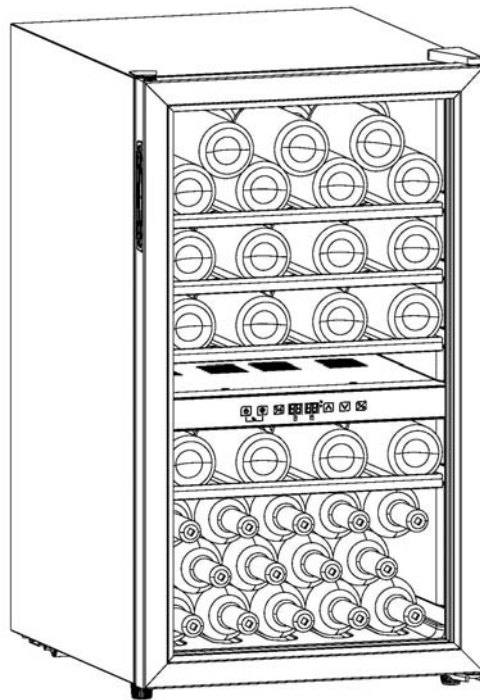

**CECWC492Z**

**Cave à vin**

**Manuel d'instructions**

Instructions de sécurité & avertissements .....	3-5
Installation.....	6
Description de l'appareil.....	7-9
Utilisation .....	10-12
Dépannage.....	13
Maintenance et nettoyage.....	14
Paramètres techniques.....	15-16
Protection de l'environnement.....	17

---

---

# 3

## INSTRUCTIONS DE SÉCURITÉ & AVERTISSEMENTS

---



### MISES EN GARDE IMPORTANTES:

Ce mode d'emploi contient des informations importantes concernant l'installation et la sécurité. Lisez attentivement le mode d'emploi dans son intégralité et gardez-le pour référence ultérieure.

- Cet appareil est destiné uniquement au stockage du vin.
- Ne pas stocker dans cet appareil des substances explosives telles que des aérosols contenant des gaz propulseurs inflammables.
- MISE EN GARDE: Maintenir dégagées les ouvertures de ventilation dans l'enceinte de l'appareil ou dans la structure d'encastrement.
- MISE EN GARDE: Ne pas endommager le circuit de réfrigération.
- MISE EN GARDE: Ne pas utiliser de dispositifs mécaniques ou autres moyens pour accélérer le processus de dégivrage autres que ceux recommandés par le fabricant.
- MISE EN GARDE: Ne pas utiliser d'appareils électriques à l'intérieur du compartiment de stockage des denrées, à moins qu'ils ne soient du type recommandé par le fabricant.
- MISE EN GARDE: Assurez-vous toujours que les ouvertures de ventilation sont maintenues propres et ne sont pas obstruées.
- Pour nettoyer votre appareil, ne pas utiliser de nettoyeurs abrasifs ou des solvants. Des nettoyeurs à vitre ou de l'eau savonneuse donnent d'excellents résultats.



Ce symbole signifie qu'un risque d'incendie existe.

- Danger : risque d'incendie / matières inflammables
  - AVERTISSEMENT: Lors du positionnement de l'appareil, s'assurer que le cordon d'alimentation n'est pas coincé ni endommagé.
  - AVERTISSEMENT: Ne pas placer de socles mobiles de prises multiples ni de blocs d'alimentation portables à l'arrière de l'appareil.
  - Les enfants âgés de 3 à 8 ans sont autorisés à charger et décharger les appareils de réfrigération.
  - Pour éviter la contamination des aliments, veuillez respecter les instructions suivantes:
-

- Des ouvertures de la porte de manière prolongée sont susceptibles d'entraîner une augmentation significative de température des compartiments de l'appareil
  - Nettoyer régulièrement les surfaces susceptibles d'être en contact avec les aliments et les systèmes d'évacuation accessibles
  - Si l'appareil de réfrigération demeure vide de manière prolongée, le mettre hors tension en effectuant le dégivrage, le nettoyer, le sécher et laisser la porte ouverte pour prévenir le développement de moisissures à l'intérieur de l'appareil.
  - Laisser 10cm d'espace libre à l'arrière de l'appareil afin de favoriser la ventilation du système de refroidissement.
  - Afin de conserver vos vins à une température stable, éviter de laisser la porte ouverte trop longtemps.
  - Ne pas installer votre appareil à proximité d'une source de chaleur et éviter les rayons directs du soleil.
  - Installer votre cave à vin sur un sol plat, propre et stable.
  - Ne pas installer d'autre appareil électrique sur votre cave à vin.
  - Pour garantir votre sécurité, ne pas placer votre cave à vin dans des lieux humides.
  - Cet appareil est un appareil à réfrigération électrique de catégorie 2. La température de conception est de 12°C, température conseillée par le fabricant en accord avec la directive européenne ErP.
  - Ne stocker pas de denrées alimentaires périssables dans cet appareil.
  - Cet appareil est conçu pour être utilisé à l'intérieur d'une maison ou d'un appartement. Il est indispensable que la température du local dans lequel est utilisé ne soit pas inférieure à 10° ni supérieure à 38°C pour une utilisation optimale.
  - Cet appareil peut être utilisé par des enfants âgés d'au moins 8 ans et par des personnes ayant des capacités physiques, sensorielles ou mentales réduites ou dénuées d'expérience ou de connaissance, s'ils (si elles) sont correctement surveillé(e)s ou si des instructions relatives à l'utilisation de l'appareil en toute sécurité leur ont été données et si les risques encourus ont été appréhendés.
  - Les enfants ne doivent pas jouer avec l'appareil.
-







# 5

## INSTRUCTIONS DE SÉCURITÉ & AVERTISSEMENTS

---

- Le nettoyage et l'entretien par l'utilisateur ne doivent pas être effectués par des enfants sans surveillance.
  - Si le câble d'alimentation est endommagé, il doit être remplacé par le fabricant, son service après-vente ou des personnes de qualification similaire afin d'éviter un danger.
  - Cet appareil est destiné à être utilisé dans des applications domestiques et analogues telles que:  
les coins cuisines réservés au personnel des magasins, bureaux et autres environnements professionnels;  
  
les fermes et l'utilisation par les clients des hôtels, motels et autres environnements à caractère résidentiel;  
  
les environnements de type chambres d'hôtes;  
  
la restauration et autres applications similaires hormis la vente au détail.
  - Mise au rebut de l'appareil  
Pour éviter toute nuisance envers l'environnement ou la santé humaine causée par la mise au rebut non contrôlée de déchets électriques, recyclez l'appareil et son emballage de façon responsable pour promouvoir la réutilisation des ressources matérielles. L'emballage est recyclable. La mise au rebut doit être faite de façon sûre dans des points de collecte publique prévus à cet effet.  
Les anciens réfrigérateurs peuvent contenir des CFC qui détruisent la couche d'ozone; contactez le centre de traitement des déchets le plus près de chez vous pour plus de détails sur les procédures correctes de
- 
-

## Position

-  Ne penchez pas l'appareil de plus de 45° en le déplaçant vers sa position.
-  L'appareil doit être placé sur un sol plat, stable et sec ou sur un tapis non combustible similaire ; n'utilisez pas la mousse d'emballage.
-  Ne placez pas l'appareil sur un emplacement mouillé.
-  Ne placez pas l'appareil sur un emplacement gelé.
-  N'utilisez pas l'appareil dans un espace extérieur.
-  L'appareil doit être installé avec un espace de 10 cm ou plus tout autour afin d'assurer une bonne ventilation ; il est normal que les deux côtés du boîtier deviennent chauds pendant le fonctionnement.

Les bouteilles de vin peuvent être stockées une fois que l'appareil a fonctionné pendant 1 heure environ.

---

# 7

## DESCRIPTION DE L'APPAREIL

### Image globale

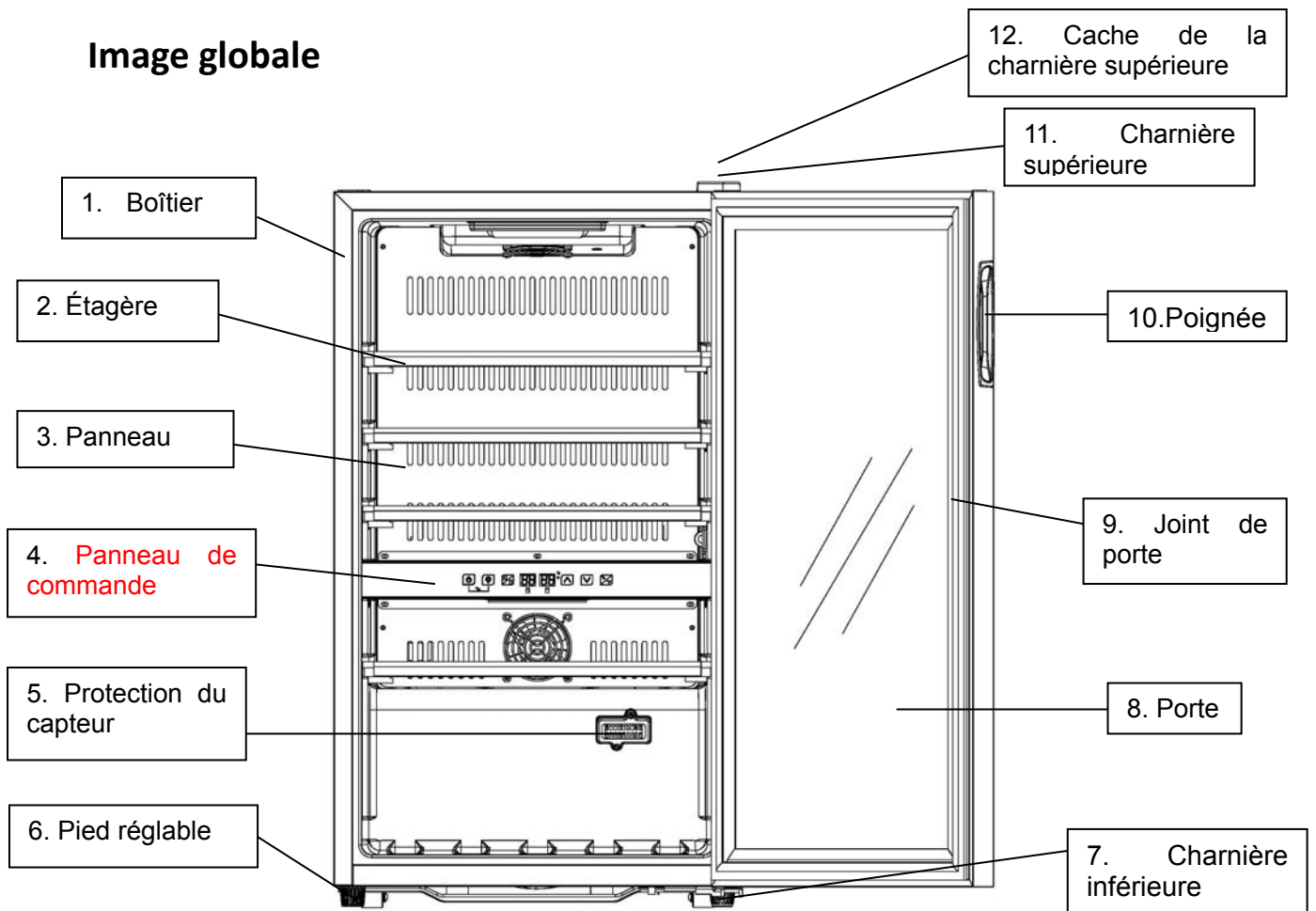

#### Remarque :

Les étagères, le cadre de la porte, la poignée et les autres accessoires peuvent être différents en fonction des modèles et de la configuration.

L'ensemble des photos et des schémas de ce manuel sont présentés à titre de référence.

L'appareil que vous achetez peut ne pas être exactement le même que celui présenté ici.

L'appareil est conçu exclusivement pour le stockage du vin.





# 9

## DESCRIPTION DE L'APPAREIL

---

5) Installez la charnière de porte inférieure<sup>⑤</sup> sur le coin inférieur gauche. Placez la porte sur la charnière et insérez-la dans la charnière de porte inférieure.

6) Placez la charnière de porte<sup>③</sup> sur le coin supérieur gauche et vissez les vis à bride<sup>②</sup>. Placez le cache de charnière de porte<sup>①</sup>. Placez le bouchon sur le côté supérieur droit<sup>④</sup>.  
ôté supérieur droit<sup>④</sup>.

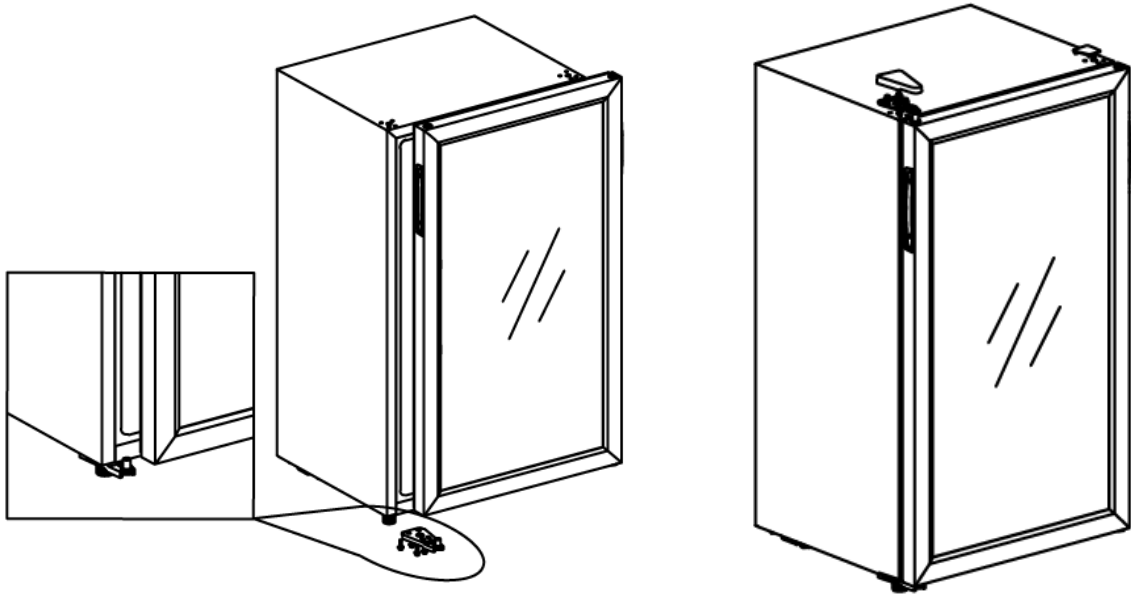

## Mise en fonction

### 1. Nettoyage du compartiment

Avant la mise en route, nettoyez l'intérieur de l'appareil et vérifiez que le tuyau de vidage est en bon état. (Pour les détails, consultez « Maintenance et nettoyage »)

### 2. Placez l'appareil verticalement

Avant la mise sous tension, mettez l'appareil à niveau sur un sol stable et sec pendant au moins 30 minutes.

### 3. Mise sous tension

Branchez l'appareil à une prise secteur.

## Panneau de commande



Si les touches ne sont pas actives, veuillez commencer par déverrouiller en appuyant simultanément sur March/Arrêt et Lumière pendant 3 secondes.



### MARCHE/ARRÊT

1. Appuyez sur la touche pendant 3 secondes pour passer en mode veille.
2. Appuyez à nouveau sur la touche pendant 3 secondes pour revenir en fonctionnement normal.



### Lumière

Appuyez sur la touche pour allumer ou éteindre l'éclairage LED à l'intérieur. En mode veille, la touche n'est pas active.



### Changement de zone

Appuyez sur cette touche pour basculer entre la zone supérieure et la zone inférieure afin de choisir la zone sur laquelle régler la température. Appuyez une fois sur la touche, l'affichage LED dans la zone choisie clignote régulièrement. Appuyez sur les touches haut et bas pour régler la température. Appuyez à nouveau sur la touche pour changer de zone afin de régler la température.



### HAUT

Appuyez une fois sur la touche, l'affichage LED qui clignote régulièrement indique la température actuellement réglée. Continuez à appuyer pour régler la température, une pression augmente de 1°F. Le clignotement régulier s'arrête après 5 secondes sans détection de touche et la nouvelle température réglée est enregistrée. L'affichage LED revient à l'indication de la température réelle à l'intérieur.

**Bas**

Appuyez une fois sur la touche, l'affichage LED qui clignote régulièrement indique la température actuellement réglée. Continuez à appuyer pour régler la température, une pression diminue la température de 1°F. Le clignotement régulier s'arrête après 5 secondes sans détection de touche et la nouvelle température réglée est enregistrée. L'affichage LED revient à l'indication de la température réelle à l'intérieur.

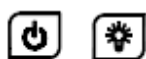
**Verrouillage enfant (Combinaison de touches)**

1. Verrouillage : appuyez sur les deux touches en même temps pendant 3 secondes pour verrouiller.
2. Déverrouillage : appuyez sur les deux touches en même temps pendant 3 secondes pour déverrouiller.

**Changement d'affichage Fahrenheit/Celsius**

Basculez l'affichage de la température entre Fahrenheit et Celsius en appuyant sur la touche.

**Attention**

1. Pour la zone supérieure et la zone inférieure, la température de refroidissement peut être réglée entre 5 C (température la plus basse) et 22 °C (température la plus haute). Cependant, la température de la zone inférieure sera supérieure ou égale à celle de la zone supérieure.
2. Quand l'appareil est utilisé pour la première fois, la température est pré-réglée pour les deux zones à 12 °C.
3. Alarme sonore : en cas de dysfonctionnement du système, une alarme retentit. Appuyez sur une touche du panneau de commande pour interrompre l'alarme.
4. Défaillance du capteur de température et de dégivrage :

En cas de défaillance du capteur de température, un code erreur s'affiche :

E1 pour un circuit ouvert ou E2 pour un court-circuit dans la zone supérieure ;

E5 pour un circuit ouvert ou E6 pour un court-circuit dans la zone inférieure ;

En cas de défaillance du capteur de dégivrage, un code erreur s'affiche :

E3 pour un circuit ouvert, E4 pour un court-circuit

**Stockage du vin**

- ✧ L'appareil est équipé de suffisamment d'étagères pour permettre à votre collection de vins de vieillir.
  - ✧ Capacité de chargement des 4 étagères en bois : 49 bouteilles (de Bordeaux standard 75cl). Afin d'obtenir la meilleure efficacité énergétique, veuillez consulter le système de chargement de bouteilles ci-dessous.
-

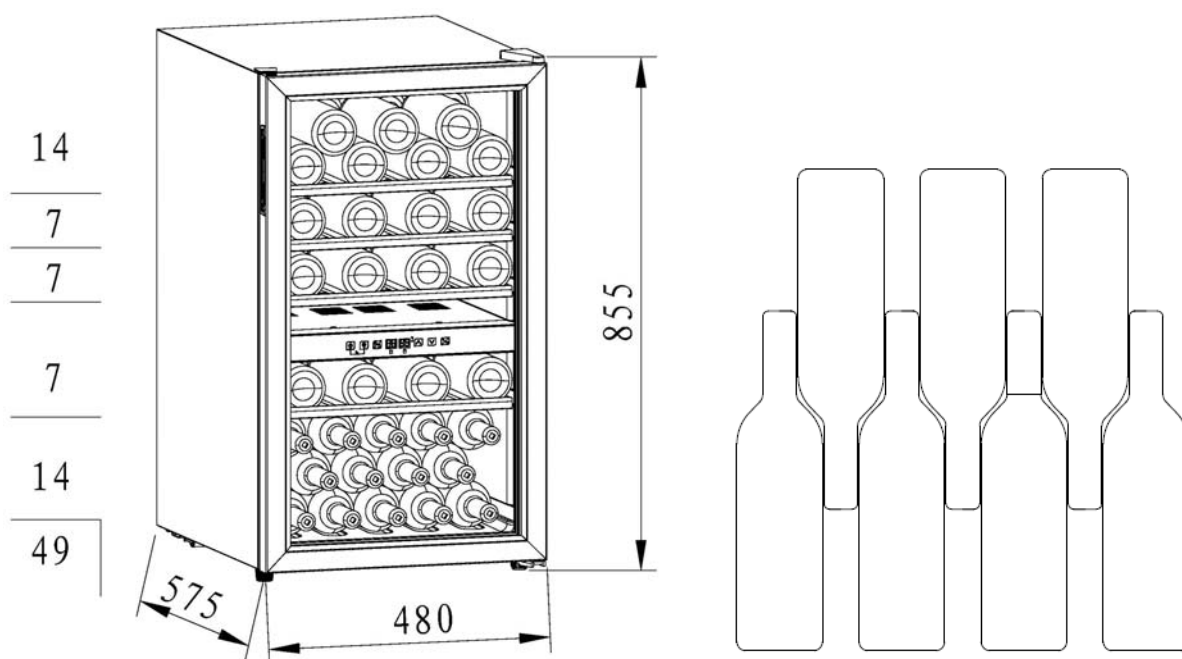

- ✧ La capacité de charge varie en fonction des différents arrangements des bouteilles ou des différentes tailles de bouteille.
- ✧ Chaque étagère est conçue pour accueillir 1 ou 2 couches de bouteilles de vin. Il n'est pas recommandé de placer plus de 2 couches de bouteilles sur une étagère.
- ✧ Chaque étagère peut être partiellement tirée pour stocker facilement les bouteilles de vin.
- ✧ Ouvrez suffisamment la porte avant de tirer les étagères.
- ✧ Si l'appareil n'a pas été chargé pendant une longue période, il est recommandé de l'éteindre, de le nettoyer soigneusement et d'ouvrir la porte pour la ventilation.
- ✧ Si ceci n'est pas utile, évitez d'ouvrir la porte fréquemment. Il est également conseillé de ne pas ouvrir la porte pendant une trop longue durée afin d'économiser la consommation d'énergie.
- ✧ Le tableau ci-dessous indique les températures recommandées pour stocker et boire le vin :

Vin rouge	15-18 °C
Vin blanc	9-14 °C
Vin rosé	10-11 °C
Champagne et vin pétillant	5-8 °C

L'appareil fait beaucoup de bruit ?	<ul style="list-style-type: none"> <li>● Réglez le pied avant pour améliorer la stabilité.</li> <li>● Conservez l'appareil légèrement écarté des murs.</li> </ul>
Bruit de liquide qui coule à l'intérieur de l'armoire ?	<ul style="list-style-type: none"> <li>● Ceci est normal et est dû au réfrigérant qui travaille à l'intérieur.</li> </ul>
L'appareil ne démarre pas ?	<ul style="list-style-type: none"> <li>● Vérifiez l'appareil est correctement branché à l'alimentation.</li> <li>● Vérifiez que l'alimentation est activée.</li> <li>● Le compresseur redémarre au bout de 5 minutes après une coupure électrique.</li> </ul>
Le compresseur fonctionne de manière continue ?	<ul style="list-style-type: none"> <li>● Si aucun froid n'est produit, appelez le service après-vente du revendeur.</li> </ul>
La porte n'est pas étanche ?	<ul style="list-style-type: none"> <li>● Après une longue durée d'utilisation, le joint de la porte peut être partiellement rigide et déformé. <ol style="list-style-type: none"> <li>1. Chauffez le joint de la porte en soufflant de l'air chaud ou avec une serviette chaude.</li> <li>2. Le joint de la porte sera assoupli et la porte se fermera.</li> </ol> </li> </ul>
L'appareil ne refroidit pas suffisamment ?	<ul style="list-style-type: none"> <li>● Ajustez le réglage de température.</li> <li>● Gardez l'appareil éloigné des rayons du soleil ou de la chaleur.</li> <li>● N'ouvrez pas la porte trop souvent.</li> </ul>
Des odeurs désagréables à l'intérieur de l'armoire ?	<ul style="list-style-type: none"> <li>● Une légère odeur de plastique est normale pour un appareil neuf ; elle disparaîtra après un court moment.</li> <li>● Nettoyez le compartiment et aérez-le pendant quelques heures.</li> </ul>
De la condensation sur la vitre de la porte ?	<ul style="list-style-type: none"> <li>● N'ouvrez pas la porte trop souvent ou pendant une longue durée.</li> <li>● Ne réglez pas la température trop basse.</li> <li>● Une température ambiante élevée et de l'humidité peuvent causer de la condensation.</li> </ul>
La lumière ne fonctionne pas ?	<ul style="list-style-type: none"> <li>● Vérifiez tout d'abord l'alimentation électrique.</li> <li>● Appelez le service après-vente du revendeur si la lampe est cassée.</li> </ul>

## Nettoyage

- Débranchez l'appareil avant de le nettoyer.
- Nettoyez l'appareil à l'eau avec un chiffon doux ou une éponge.
- N'utilisez pas de solvants organiques, de détergent alcalin, d'eau bouillante, de poudre à laver ou de liquide acide etc.
- Ne rincez pas le compartiment de l'appareil.
- Nettoyez régulièrement les surfaces qui entrent en contact avec les systèmes de vidage accessibles.

Les éléments ci-dessous endommageront la surface du refroidisseur de vin :

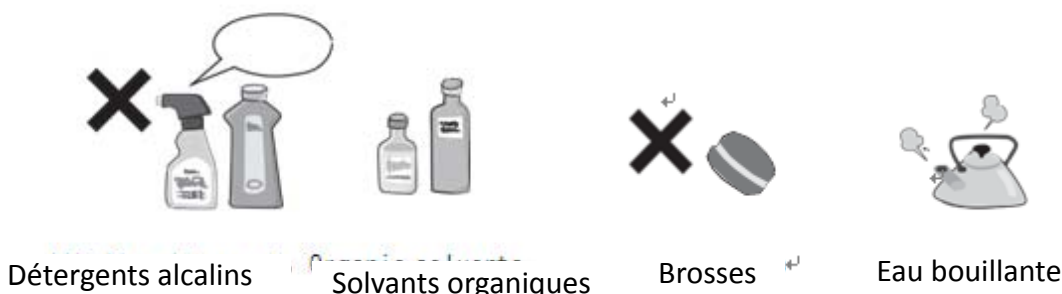

## Coupure de courant

La plupart des coupures de courant peuvent être résolues en un court délai. Pour protéger vos vins pendant une coupure de courant, évitez d'ouvrir la porte dans la mesure du possible. Pendant de très longues coupures de courant, prenez les mesures nécessaires pour protéger votre vin.

## Mise hors service pendant une longue période

Retirez toutes les bouteilles de l'appareil, éteignez-le, dégivrez-le, nettoyez-le, séchez-le et laissez la porte ouverte pour éviter tout développement de moisissure à l'intérieur de l'appareil.



Si l'appareil est débranché ou en cas de coupure de courant, vous devez attendre au moins cinq minutes avant de le redémarrer.

Moins de 45°

## Déplacement de l'appareil

- Coupez l'alimentation électrique et débranchez l'appareil.
- Retirez toutes les bouteilles de l'appareil.
- Quand vous déplacez l'appareil, ne l'inclinez pas à plus de 45°.



MODÈLE	Réf:CECWC492Z Modèle :JC-124S
CATÉGORIE	2
<b>PRINCIPALES CARACTÉRISTIQUES</b>	
Capacité nette (L)	116L
Bouteilles recommandées (75cl)	49 bouteilles
Méthode de refroidissement	Refroidissement direct par compresseur
Modèle de commande	Commande électronique tactile à l'intérieur de la cavité
Zone de refroidissement	Double
Plage de température de réglage	Zone supérieure et zone inférieure : 5~22 °C (41~72 °F)
<b>DESIGN EXTERNE</b>	
Style de porte	Porte vitrée à cadre en plastique noir
Porte réversible	Oui
Poignées	Poignée encastrée
Méthode d'installation	Positionnement libre
<b>DESIGN INTERNE</b>	
Matériau des étagères	Étagères en bois
Nombre d'étagères	4
Éclairage intérieur	LED
<b>DONNÉES TECHNIQUES</b>	
Classe d'efficacité énergétique	Classe B
Consommation d'énergie	195 kWh / an
Niveau de bruit	41 dB(A)
Classe de climat	SN/N/ST
Gaz réfrigérant	R600a
Tension/fréquence d'alimentation	220-240V/50Hz
<b>EMBALLAGE</b>	
Dimensions de l'appareil (I*P*H)	480X575X855
Dimensions de l'emballage (I*P*H)	575×665×928
Poids net (kgs)	33.1kgs

# PARAMÈTRES TECHNIQUES

16

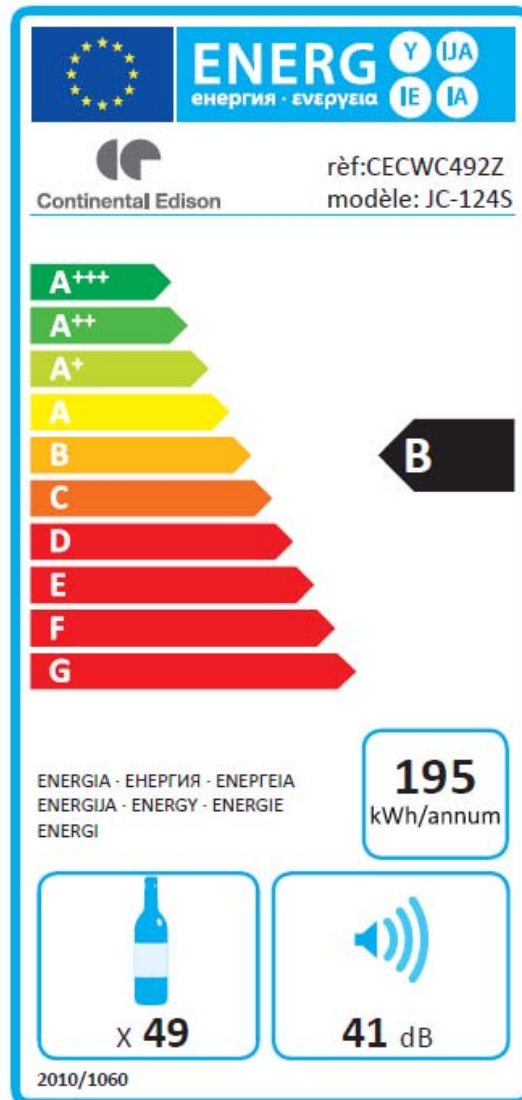

## Remarques:

1. Le poids net inclut les étagères. Les dimensions de l'unité n'incluent pas la poignée sur la porte.
2. Le fabricant se réserve le droit de modifier les paramètres sans notification préalable. Veuillez vous reporter à la plaque signalétique de votre appareil.
3. La capacité de charge varie en fonction des différents arrangements des bouteilles ou des différentes tailles de bouteille (des bouteilles de Bordeaux standard de 75cl sont utilisées ici).
4. Consommation d'énergie « 195 » kWh par an, basée sur des résultats de test standard réalisés pendant 24 heures. La consommation d'énergie réelle dépendra de l'utilisation de l'appareil et de son emplacement
5. Cet appareil est prévu pour être utilisé à une température ambiante comprise entre +10 °C et +38 °C (pour SN/N/ST)



Ne démontez pas l'appareil d'une manière non indiquée dans le manuel de l'utilisateur. L'appareil ne doit pas être démonté par l'utilisateur. En fin de vie, l'appareil ne doit pas être éliminé avec les déchets ménagers. Vérifiez auprès de votre autorité locale ou de votre revendeur pour les conseils de recyclage.



Cet appareil est marqué selon la directive européenne 2012/19/UE relative aux déchets d'équipements électriques et électroniques (WEEE). En vous assurant que ce produit est correctement éliminé, vous aiderez à éviter les potentielles conséquences négatives sur l'environnement et la santé qui pourraient être causées par un traitement inapproprié des déchets de ce produit.

## Élimination respectueuse de l'environnement

Vous pouvez aider à protéger l'environnement !

N'oubliez pas de respecter les réglementations locales : rapportez les équipements électriques en panne dans un centre d'élimination des déchets approprié. Le matériel d'emballage est recyclable. Éliminez l'emballage d'une manière respectueuse de l'environnement et mettez-le à disposition d'un service de collecte des matériaux recyclables.

### IMPORTÉ PAR

**A.M.C**

**123 quai Jules Guesde 94400 VITRY SUR SEINE FRANCE**

**LOT N° : AMCMMYYYY**

---

LA  
NOUVELLE  
CAVE

- by -

 Continental Edison

[www.continentaledison.fr](http://www.continentaledison.fr)

