**CONDITION DE GARANTIE**

Ce produit est garanti pour une période de 1 an à partir de la date d'achat*, contre toute défaillance résultant d'un vice de fabrication ou de matériau. Cette garantie ne couvre pas les vices ou les dommages résultant d'une mauvaise installation, d'une utilisation incorrecte ou de l'usure anormale du produit.

FR

*sur présentation du ticket de caisse.

GARANTIEVOORWAARDEN

Dit product wordt gegarandeerd voor een periode van 1 jaar vanaf de aankoopdatum*, voor elke storing die het gevolg is van een fabricagefout of het materiaal. Gebreken of schade door slechte installatie, onjuist gebruik of abnormale slijtage van het product worden niet gedekt door deze garantie.

NL

*op vertoon van kassabon.

GARANTIEBEDINGUNGEN

Für dieses Produkt wird ab dem Verkaufsdatum* eine Garantie von 1 Jahr für Mängel infolge von Herstellungs- oder Materialfehlern gewährt. Von dieser Garantie ausgeschlossen sind Mängel oder Schäden, die durch falsche Installation, Handhabungsfehler oder unsachgemäßen Gebrauch verursacht werden.

DE

*gegen Vorlage des Kassenbelegs.

Importé par / Geïmporteerd door / Importiert durch

ELECTRO DEPOT

1 route de Vendeville

59155 FACHES-THUMESNIL



La mise sur le marché de ce produit est opérée par ELECTRO DEPOT qui s'assure de la conformité du produit aux exigences applicables.

Het op de markt brengen van dit product wordt behandeld door ELECTRO DEPOT, dat de conformiteit van het product met de geldende regels verzekert.

Dieses Produkt wird von der Gesellschaft ELECTRO DEPOT auf den Markt gebracht, welche die Übereinstimmung des Produkts mit den geltenden Anforderungen garantiert.

Made in PRC

Sèche-linge
Wasdroger
Wäschetrockner

947121
SL8 A++ CE PAC MSC

08/2015

Bellavita 947121
SL 8 A++ CE PAC MSC

ENERGIA · ЕНЕРГИЯ · ΕΝΕΡΓΕΙΑ
ENERGIJA · ENERGY · ENERGIE
ENERGI

236
kWh/annum

195
min/cycle*

8,0
kg

69
dB

ABCDEF G

*цикъл · cyklus · portion · zyklus
програма · ciclo · tsükkel
ohjelma · ciklus · ciklas · cikls
ciklu · cyclus · cykl · ciclu
program · torokgång

392/2012

GUIDE D'UTILISATION	02
HANDLEIDING	24
GEBRAUCHSANLEITUNG	46

Bellavita

138 x 210 mm

140 x 210 mm

140 x 210 mm

138 x 210 mm

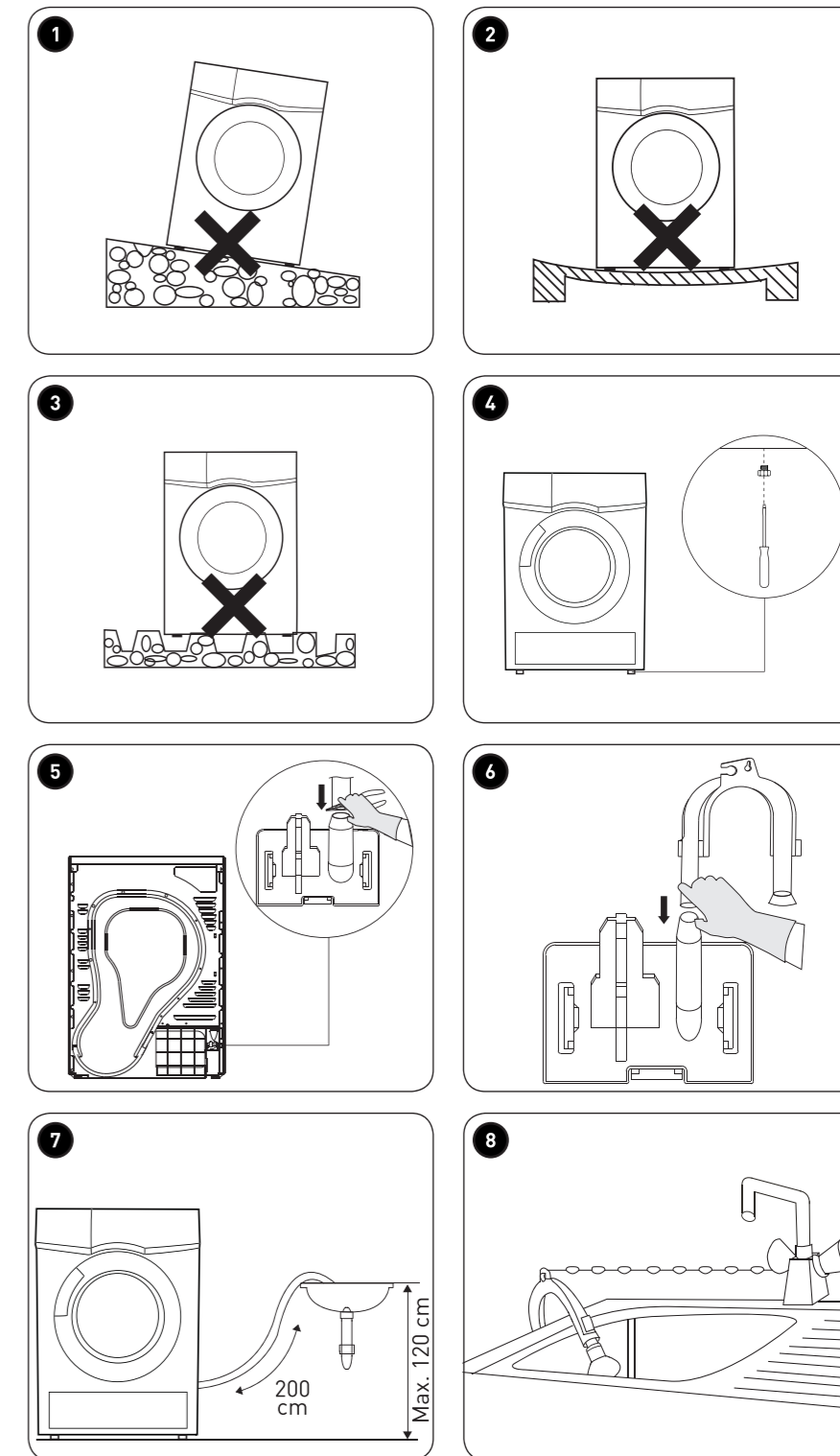
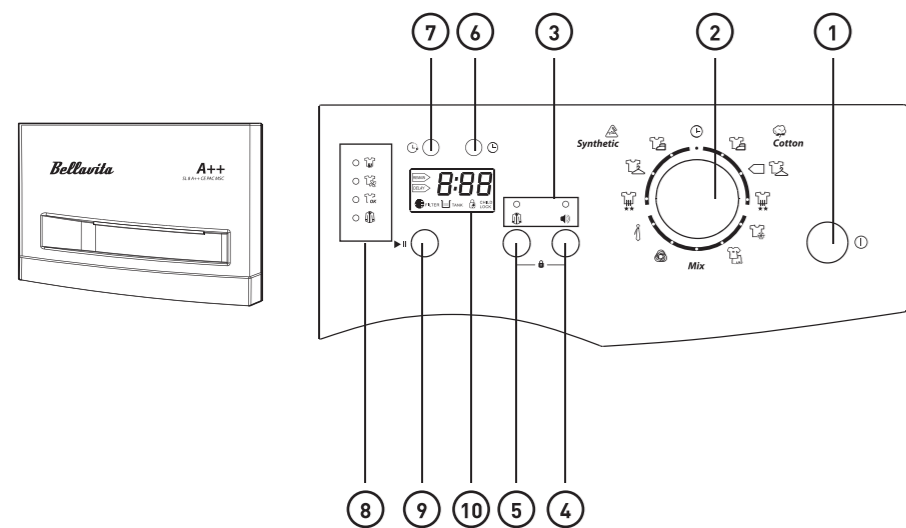
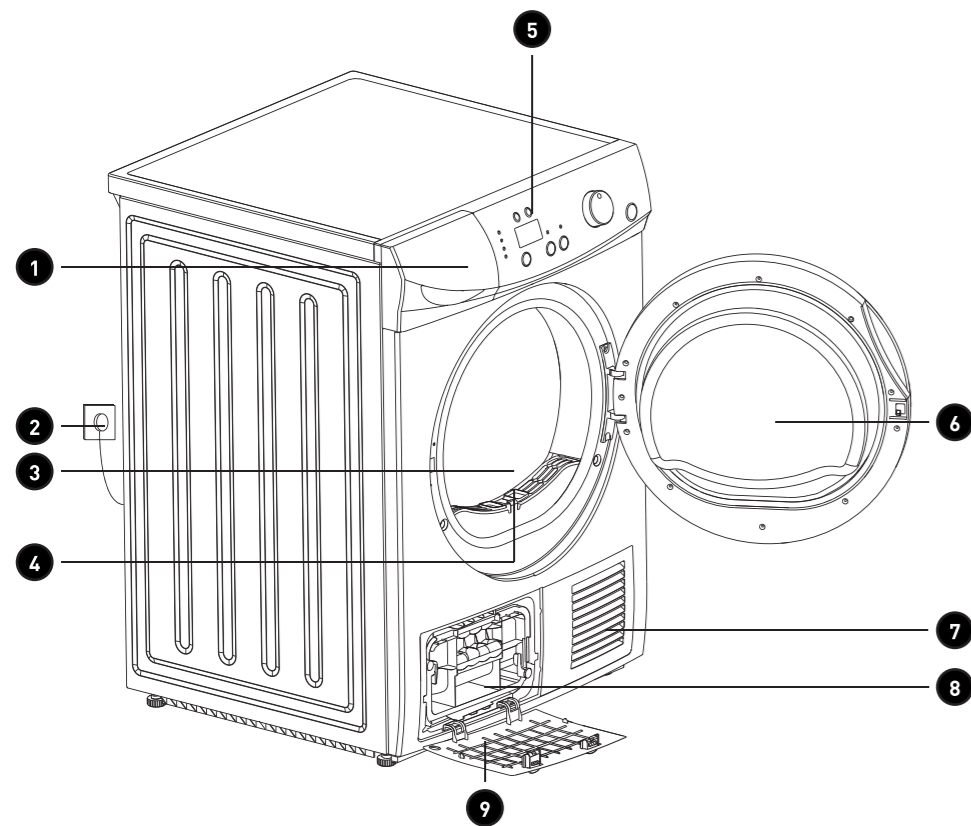

Merci !

Merci d'avoir choisi ce produit BELLAVITA.
Choisis, testés et recommandés par ELECTRO DEPOT,
les produits de la marque BELLAVITA vous assurent
une utilisation simple, une performance fiable et une
qualité irréprochable.
Grâce à cet appareil, vous savez que chaque utilisation
vous apportera satisfaction.

Bienvenue chez ELECTRO DEPOT.

Visitez notre site Internet : www.electrodepot.fr



A

Avant d'utiliser l'appareil

4 Consignes de sécurité

B

Aperçu de l'appareil

7 Composants
8 Aperçu de l'appareil
8 Utilisation prévue
8 Caractéristiques

C

Utilisation de l'appareil

9 Avant la première utilisation
10 Utilisation
15 Conseil pour économiser de l'énergie

D

Nettoyage et entretien

16 Nettoyage et entretien
19 Dépannage
20 Réparations
21 Conformité CE
21 Fiche signalétique du produit EU

E

Mise au rebut

23 Mise au rebut de votre ancien appareil

Consignes de sécurité

L'UTILISATION D'APPAREILS ÉLECTRIQUES REQUIERT TOUJOURS LA PRISE EN COMPTE DE CONSIGNES DE SÉCURITÉ, DONT LES SUIVANTES :

Avant de mettre en service votre nouveau sèche-linge, veuillez lire attentivement les instructions de ce mode d'emploi. Il contient des consignes de sécurité importantes concernant l'utilisation, l'installation et l'entretien de l'appareil. Veuillez conserver ce mode d'emploi pour vous y référer ultérieurement. Transmettez-le aux éventuels prochains propriétaires. Si vous avez des questions, veuillez contacter le service clients.

Sécurité pour les enfants et les personnes ayant des capacités limitées

- Les éléments de l'emballage (p. ex. films, polystyrène, etc.) peuvent être dangereux pour les enfants. Risque d'asphyxie ! Tenez les matériaux d'emballage hors de portée des enfants !
- Cet appareil peut être utili-

sé par des enfants de plus de 8 ans et par des personnes ayant des capacités physiques, sensorielles ou mentales limitées ou ayant une expérience et des connaissances réduites, seulement s'ils sont surveillés ou s'ils ont reçu des instructions concernant l'utilisation en toute sécurité de l'appareil et ont compris les risques encourus. Les enfants ne doivent pas jouer avec l'appareil. Le nettoyage et l'entretien réalisable par l'utilisateur ne doivent pas être effectués par des enfants sans surveillance.

- Tenez les enfants de moins de 3 ans hors de portée du sèche-linge !
- Ne laissez pas les enfants effectuer des travaux de nettoyage et d'entretien sur le sèche-linge sans exercer une surveillance.
- Tenez les animaux domestiques hors de portée du sèche-linge.

Risque de blessure ou danger de mort !

- Ne laissez pas le sèche-linge sans surveillance, lorsque des enfants ou des personnes qui ne peuvent

pas estimer les dangers sont à proximité.

- Ne laissez pas les enfants jouer avec le sèche-linge.
- Les enfants peuvent en jouant s'enrouler dans les emballages ou les films ou les placer sur leur tête et s'étouffer. Tenez les emballages, les éléments d'emballage et les films hors de portée des enfants.
- Les enfants peuvent s'enfermer dans le sèche-linge. Par conséquent, sur des appareils usagés, vous devez débrancher la fiche de secteur, couper le cordon d'alimentation et détruire la serrure de la porte du sèche-linge.

Consignes générales de sécurité

- Ce sèche-linge n'est prévu que pour un usage domestique privé.
- Les raccordements électriques doivent être effectués seulement par une personne qualifiée.
- Le cordon d'alimentation et la fiche de secteur doivent être remplacés uniquement par des pièces de rechange originales. Le travail doit seulement être effectué par un technicien

spécialisé et habilité.

- Seuls les articles recommandés peuvent être mis dans le sèche-linge.
- Le sèche-linge doit être maintenu par un centre de service après-vente agréé. Seules des pièces de rechange originales doivent être utilisées.
- Après chaque utilisation, coupez l'alimentation électrique. L'appareil doit être débranché à chaque fois qu'il est inutilisé sur une longue période (p. ex. fin de semaine, vacances, etc.)
- Le dos du sèche-linge devient chaud durant son fonctionnement. Le sèche-linge doit être placé de façon à ce que le dos ne soit pas touché durant le fonctionnement.
- Lors de l'installation du sèche-linge assurez-vous que la fiche reliée à l'électricité reste accessible.
- Un câble d'alimentation électrique endommagé doit être remplacé immédiatement par le fournisseur, le commerçant spécialisé ou le service après-vente, pour éviter tout risque.
- Prière de ne pas utiliser de rallonge ! Le sèche-linge doit être directement relié

à la prise de courant.

- Le branchement sur secteur du sèche-linge doit être correctement effectué sur une prise de contact de courant alternatif avec protection, sinon la garantie ne sera pas applicable.
- La section du conducteur doit être suffisante.
- La fiche secteur doit être compatible à la prise de courant.
- Prière de ne pas toucher la fiche de secteur avec les mains humides ! Risque de choc électrique !
- Ne tirez pas sur la fiche reliée au cordon d'alimentation pour débrancher de la prise de courant.
- Prière de ne pas endommager le câble électrique : risque de choc électrique
- Veillez à ne pas dépasser le seuil maximal recommandé.
- Ne séchez dans votre sèche-linge aucun textile qui a auparavant subi un nettoyage avec des produits chimiques (p. ex. essence, détachant).
- **Risque d'explosion !** Aérez donc les textiles durant un bon moment. Le sèche-linge est conçu exclusivement pour du linge qui se

lave à l'eau.

- N'utiliser jamais le sèche-linge, si vous croyez que celui-ci peut être endommagé par une utilisation inappropriée. Ne tentez jamais de réparer l'appareil vous-même !

Sécurité électrique **DANGER DE MORT !**

Le sèche-linge fonctionne sous électricité. Risque de choc électrique ! Veillez donc par conséquent à :

- ne jamais toucher la fiche de secteur avec les mains mouillées,
- ne pas tirer sur le fil électrique pour le débrancher de la prise de courant car celui-ci pourrait être endommagé, mais à toujours utiliser la fiche,
- ne jamais utiliser de rallonges, de multiprises ou de prises multiples l'une derrière l'autre,
- remplacer un câble électrique défectueux seulement en faisant appel au service après-vente.
- La dernière étape d'un cycle de séchage dans le sèche-linge s'exécute sans chaleur (cycle de refroidissement) afin que le linge soit laissé à une tempéra-

ture à laquelle il ne risque pas d'être endommagé.

- Une aération adéquate doit être assurée dans la pièce afin d'éviter le reflux de gaz émis par un appareil qui brûle d'autres combustibles, y compris des feux ouverts.
- **AVERTISSEMENT** : n'arrêtez jamais un sèche-linge avant la fin du cycle de séchage à moins que l'ensemble du linge n'en soit

rapidement retiré et étalé afin que la chaleur se dissipe.

- L'appareil ne doit pas être installé derrière une porte qui ferme à clé, une porte coulissante ou une porte comportant des charnières situées du côté opposé à celles du sèche-linge. Cette disposition est nécessaire afin de ne pas empêcher l'ouverture complète du sèche-linge.

Composants

- | | |
|-------------------------|-----------------------|
| 1 Réservoir d'eau | 6 Porte de l'appareil |
| 2 Cordon d'alimentation | 7 Prise d'air |
| 3 Tambour | 8 Filtre |
| 4 Filtre à peluches | 9 Couvercle du filtre |
| 5 Panneau de commande | |

Panneau de commande

- | | | | |
|---|---------------------------|--|------------------------------------|
| 1  | Marche/arrêt | 6  | Minuteur |
| 2  | Sélection du programme | 7  | Présélection du temps de démarrage |
| 3  | Fonctions supplémentaires | 8  | Indicateur d'état |
| 4  | Signal | 9  | Démarrage/pause |
| 5  | Anti-froissage | 10  | Affichage sur écran |

Accessoires :

En option - 1 raccord coudé (support)

En option - 1 tuyau de vidange

Aperçu de l'appareil

- Déballiez l'appareil. Retirer toutes les étiquettes du produit. Veuillez vérifier son exhaustivité et s'il est en bonne condition. Si l'appareil est endommagé ou présente un dysfonctionnement, ne l'utilisez pas et rapportez-le à votre revendeur ou service après-vente.
- Conservez tous les emballages hors de portée des enfants. Il existe un risque d'accident si les enfants jouent avec les matériaux d'emballage.

Enlever la protection pour le transport

- L'appareil ainsi que des parties de l'équipement intérieur sont protégés pour le transport. Enlevez tous les rubans adhésifs. Les éventuelles traces de colle peuvent être éliminées avec de l'essence. Enlevez aussi tous les rubans adhésifs et les différentes parties d'emballage à l'intérieur de l'appareil.
- Après le transport et avant d'être mis en fonctionnement, le sèche-linge doit être posé pendant 2 heures afin de préserver la pompe à chaleur de tout dommage.

Utilisation prévue

- Ce sèche-linge est conçu seulement pour une utilisation dans le domaine privé. Si l'appareil est détourné de sa fonction ou fait l'objet d'une mauvaise manipulation, le fabricant n'est nullement responsable des dégâts éventuels et décline toute responsabilité.
- Pour des raisons de sécurité, des

modifications ou transformations sur le sèche-linge ne sont pas autorisées.

- Ne séchez que des textiles qui supportent le séchage en sèche-linge. Respectez les instructions concernant l'entretien sur les étiquettes des textiles.
- Ne séchez pas de pièces de linge non lavées dans le sèche-linge.
- N'utilisez jamais le sèche-linge, si le cordon d'alimentation, le panneau de commande, le plan de travail ou le socle sont endommagés car ils peuvent représenter un danger lorsque l'intérieur de l'appareil est ouvert.
- Les assouplissants et tout produit semblable doivent être utilisés conformément aux instructions de leur fabricant.
- Les articles qui ont été souillés par des substances telles que l'huile de cuisson, acétone, alcool, essence, kérosène, détachants, la térébenthine, les cires et les décapants de cire doivent être lavés à l'eau chaude avec une quantité supplémentaire de lessive avant d'être séché dans le sèche-linge.

Caractéristiques

Modèle :	947121
Tension :	220-240 V~,
Fréquence :	50 Hz
Puissance électrique :	650 W
Protection :	4,5 A
Dimensions :	H 845 cm L 595 cm P 622 cm
Poids non emballé :	52 kg
Liquide de refroidissement :	R134A

Toutes modifications techniques réservées !

Avant la première utilisation

Installation

- 1 Pour l'installation de votre sèche-linge, vous avez besoin d'un sol plan et résistant (capacité de charge d'au moins 80 kg). Les tapis et/ou moquettes devraient évtl. être enlevés. Les tapis à longs poils sont inadéquats.
 - 2
 - 3
- A l'avant de votre sèche-linge se trouve une fente d'aération, qui permet à l'appareil d'avoir une prise d'air dans la pièce ainsi qu'une sortie. Veillez à ce que cette fente d'aération reste toujours libre.
 - Conservez la pièce où il est installé toujours sans poussières et peluches. Dans le cas contraire, le filtre à peluches se salit inutilement et le sèche-linge ne reçoit pas assez d'air ambiant.
 - Une prise de courant à contact de protection installée correctement doit se trouver à portée du sèche-linge.
 - Le sèche-linge n'est pas encastrable.
 - Lors de l'installation de l'appareil, le cordon d'alimentation ne doit pas être endommagé.
 - Conservez une distance de 10 cm du mur. Si l'appareil doit être installé dans la salle de bains, respectez une distance d'au moins 150 cm à l'avant afin de garantir une circulation d'air suffisante.

Mise à niveau

- Pour compenser les légères inégalités du sol et mettre de niveau le sèche-linge, vous devez régler les 4 pieds vissés. Pour réaliser le niveau, vous avez besoin d'un niveau à bulle et au mieux, d'une deuxième personne.

- 4 Soulevez l'appareil à l'angle duquel vous souhaitez régler le pied vissé. Vissez ou dévissez avec la main aussi loin que nécessaire le pied. Contrôlez avec le niveau à bulle si le sèche-linge est horizontal.
- Répétez les étapes de 1 à 3 pour tous les pieds vissés, jusqu'à ce que l'appareil soit horizontal et bien installé.



Remarque : si l'appareil est bien installé, avec précision, les pièces s'useront moins.

Raccordement électrique

Prière de vérifier les indications de l'étiquette signalétique pour la tension de réseau, nature de l'alimentation en énergie et protection par fusible nécessaire. L'étiquette signalétique est placée à côté de l'ouverture de remplissage. Le raccordement doit s'effectuer seulement sur une prise de courant réglementaire et reliée à la terre.

AVERTISSEMENT

Les éléments tels que le caoutchouc mousse (mousse de latex), bonnets de douche, textiles imperméables, des articles en caoutchouc et des vêtements ou oreillers garnis de coussins de caoutchouc mousse ne doivent pas être séchés dans le sèche-linge.

**AVERTISSEMENT :**

- Le fabricant décline toute responsabilité pour tout dommage ou blessure qui résulterait d'un non-respect des consignes de sécurité. Si le cordon d'alimentation de l'appareil doit être remplacé, veillez à ce que cette réparation soit réalisée par notre service après-vente.
- La fiche doit être accessible après l'installation de l'appareil.

Utilisation

Important : L'appareil fonctionne avec un gaz appelé fluide frigorigène qui n'est ni inflammable ni explosif. • Des bruits de ronflement au début du processus de séchage, produits par le fonctionnement du compresseur, sont normaux.

- Votre sèche-linge nécessite un nettoyage avant la première mise en service afin d'éliminer des résidus de fabrication. Ouvrez la porte et essuyez le tambour avec un chiffon humide.

- Si vous souhaitez maintenant sécher la première charge de linge fraîchement lavé, vous pouvez - après vous êtes familiarisé avec les commandes de votre sèche-linge et en suivant les instructions et conseils donnés ci-dessous - remplir le sèche-linge (→ *Préparation du linge*).
- Lors des premiers séchages, une faible nuisance olfactive peut survenir car des poussières résiduelles (qui sont dues au stockage et transport) se trouvant sur les éléments chauffants brûlent. Il n'existe aucun danger pour votre linge.

**AVERTISSEMENT :**

- Durant le séchage, les pièces situées à l'intérieur du sèche-linge peuvent chauffer jusqu'à 60 °C. Touchez ces pièces seulement après la phase de refroidissement.
- Danger !**
- Il est interdit de nettoyer chimiquement votre sèche-linge : **RISQUE D'EXPLOSION !**

- Ne séchez aucun textile dans votre sèche-linge qui a été traité quelques instants auparavant avec des produits chimiques (p. ex. white spirit, détachant, etc.). Aérez ces textiles quelques instants ou rincez-les avec de l'eau claire.

Montage d'un tuyau de vidange externe

- 5 Débranchez le tuyau de raccordement.
 - 1 Enlever le tuyau de vidange du raccordement.
- 6 Raccordez le tuyau de vidange externe (non fourni) à l'appareil.
 - 2 Monter un tuyau de vidange externe.
- 7 Fixez l'autre extrémité du tuyau de vidange - selon l'emplacement de raccordement - au lavabo.
- 8

- L'écoulement d'eau de condensation est proposé en option, soit diriger vers le récipient d'eau de condensation soit évacuer vers le raccordement d'eaux usées.

**IMPORTANT :**

- L'eau accumulée peut causer des dégâts matériels dans le sèche-linge. Vérifiez si l'eau coule rapidement du lavabo.

Tri du linge/importance des instructions d'entretien

- Séchage possible dans un sèche-linge
- Séchage à température normale
- Séchage à faible température « programme doux »
- Séchage interdit dans un sèche-linge

- Ne mettez pas de linge dans l'appareil qui n'est pas compatible avec un séchage par sèche-linge et ne répond pas aux instructions d'entretien.
- Dans cet appareil, toutes les pièces de linge qui sont susceptibles d'être séchées en sèche-linge doivent être munies de l'étiquette avec des indications d'entretien compatibles.
- Ne séchez pas de nouveaux textiles de couleur avec des pièces de linge claires. Les textiles pourraient déteindre.

Préparation du linge**AVERTISSEMENT :**

- Enlevez tous les briquets et allumettes des poches des vêtements. **RISQUE D'INCENDIE ET D'EXPLOSION !**
- Le tambour du sèche-linge et les textiles peuvent être endommagés. Enlevez tous les objets des poches des vêtements.

**Conseils :**

- Nouez les ceintures de tissu, les cordons de tablier etc. ensemble ou utilisez un sac de linge.
- Fermez des fermetures à glissière, les crochets et les œillets.
- Boutonnez tous les boutons.
- Triez le linge pour un résultat de séchage égal conformément à la matière et au programme de séchage.
- Enlevez les pièces métalliques, comme p. ex. trombones, des textiles.
- Les textiles tricotés/à mailles, comme les T-shirts et tricots, rétrécissent souvent au premier séchage. Utilisez un programme doux.
- Faites attention de ne pas sécher excessivement le linge facile d'entretien. Cela conduit à un froissage important du linge.
- Dosez l'assouplissant durant le lavage du linge à sécher en sèche-linge conformément aux informations du fabricant du produit.
- Mettez le linge dans le sèche-linge.
- Le tambour doit être rempli environ à moitié pour sécher de manière égale.
- Mélangez les grandes pièces avec les plus petites.
- Le linge ne doit pas être « séché excessivement ». Il deviendra rêche et pourrait se charger d'électricité statique.

Démarrage rapide

1. Vérifiez si tous les filtres et le récipient de condensation sont nettoyés.
↓
2. Ouvrez la porte de l'appareil et introduisez le linge humide.
↓
3. Fermer la porte de l'appareil.
↓
4. Branchez le cordon d'alimentation et appuyez sur ①.
↓
5. Sélectionnez le programme.
↓
6. Appuyez sur ►II.
↓
7. À la fin du programme, enlevez le linge l'appareil.
↓
8. Appuyez sur ①.
↓
9. Nettoyez le filtre et videz le récipient de condensation.
↓
10. Débranchez le fiche de secteur de l'alimentation électrique.

Sélection du programme

- ① **Marche/arrêt** : Cette touche sert à mettre en marche/arrêter l'alimentation en électricité.
- **Bouton de sélection du programme** : Via le bouton de sélection du programme, 12 programmes peuvent être réglés. Tournez le bouton de sélection, pour choisir le programme de séchage souhaité (→ Tableau des programmes de séchage).





L'appareil détecte l'humidité de la charge et adapte automatiquement la durée de séchage de façon optimale. La commande électronique garantit – aussi lors d'une charge faible du sèche-linge – les meilleurs résultats de séchage. Elle est activée pour tous les programmes, exception faite pour les programmes avec minuteur.

- **Options supplémentaires** : Appuyez sur la touche correspondante, pour activer ou désactiver la fonction. L'indicateur de contrôle correspondant à celle-ci indique l'activation des fonctions.



 **Signal** : Dans le réglage d'usine, le signal sonore est désactivé. Sélectionnez cette fonction, pour entendre un signal sonore dans les situations suivantes :



- en appuyant sur n'importe quelle touche,
- ainsi que lors de la manipulation du bouton de sélection du programme,
- lors d'une commande erronée,
- en fin de programme.

 **Anti-froissage** : La phase automatique anti-froissage (30 minutes) est prolongée après la fin du programme de séchage sur 120 minutes. Cette fonction protège les textiles du chiffonnage. Veuillez noter que la sélection de la fonction dépend de la programmation. La fonction est réglée après la sélection du programme et avant d'appuyer sur la touche ①.

 **Activation/désactivation de la sécurité pour les enfants** : Pour que le programme ne soit pas interrompu par une mauvaise manipulation faite par des enfants qui jouent, une sécurité pour enfants est disponible. Après le démarrage du programme, appuyez en même temps sur les touches  et  pendant quelques secondes.  apparaît sur l'écran.

Toutes les touches (jusqu'à la touche ①) ainsi que le bouton de sélection du programme sont bloqués. Appuyez de nouveau en même temps sur les deux touches pour désactiver la sécurité pour enfants.

 **Minuteur** (seulement en relation avec une sélection de programme) : Sur la programmation du minuteur, vous pouvez indiquer vous-même le temps de séchage. En appuyant plusieurs fois sur la touche  vous pouvez régler la durée souhaitée qui sera indiquée sur l'affichage, entre 10 et 120 minutes. Le réglage a lieu par étape de 10 minutes.





 **Départ différé 1 à 24 h** : Sélectionnez le délai de démarrage, si vous souhaitez reporter le processus de séchage à plus tard. En appuyant encore une fois sur la touche  vous pouvez régler le délai de démarrage souhaité qui sera indiqué sur l'affichage, entre 1 et 24 heures. Pour désactiver le délai de démarrage, vous devez arrêter le sèche-linge et le rallumer.

 **Indicateurs d'état** : Les voyants de contrôle indiquent durant le programme en cours à quelle étape se trouve le séchage.

 **Démarrage/Pause** : Appuyez sur la touche ① pour démarrer ou interrompre le fonctionnement. Si un programme n'est pas démarré dans les 10 minutes environ, l'appareil s'éteint automatiquement.

- **Affichages sur l'écran** :
 - Sur l'affichage, sont indiqués le temps de séchage  et le délai de démarrage sélectionné **1-24H**.
 - Après le démarrage du programme de séchage, le temps de séchage restant est indiqué comme suit **REMAIN** avec comme affichage **[x:xx]** en heures et minutes.

Français

- Le délai de démarrage  est indiqué, si celui-ci est activé. Le programme sera activé après **[xx]** heures.
- **Explication des symboles :**
 -  La sécurité pour enfants est activée.
 -  Le récipient d'eau de condensation doit être vidé.
 -  Un nettoyage du filtre à peluches est nécessaire.
 - [-]** Mode veille indique l'affichage avec **[-]**.
- E32** Des codes d'erreurs sont indiqués lors d'un dérangement.



Capacité

Ne surchargez pas l'appareil, sinon les textiles seront usés et le séchage sera entravé (quantités : → *Tableau des programmes de séchage*). Une surcharge de l'appareil peut conduire à endommager l'appareil. Veuillez noter que le fabricant décline toute responsabilité lors d'une demande de recours à la garantie pour des dommages dus à une surcharge.

Éclairage à l'intérieur du tambour

Aussitôt que vous ouvrez la porte de l'appareil, l'intérieur du tambour est éclairé, afin qu'aucune pièce de linge ne soit oubliée lors du vidage. La lumière s'enclenche pendant environ 1 minute.

Démarrage du sèche-linge

- Branchez la fiche de secteur sur une prise de courant adéquate.
- Mettez votre linge dans le tambour.
- Allumez l'appareil en utilisant la touche .
- Sélectionnez le programme souhaité et les options supplémentaires.
- Appuyez sur la touche  pour démarrer le programme.

Modification d'un programme de séchage

Une modification est impossible après le démarrage d'un programme en cours. Pour pouvoir sélectionner un nouveau programme, vous devez éteindre puis rallumer le sèche-linge.

Fin du programme

- À la fin du processus de séchage, l'affichage indique **[0:00]**. Le voyant de contrôle  s'allume. Si la fonction de l'émission d'un signal sonore est active, un bip retentit. Le panneau de commande passe en mode veille et entre dans une phase anti-froissage automatique.
- **Phase anti-froissage automatique :** si le linge n'est pas enlevé à la fin du programme de séchage, l'appareil effectue une phase anti-froissage automatique sur une durée de 30 minutes environ. L'appareil continue à effectuer des mouvements du tambour à intervalle régulier et protège ainsi les textiles du chiffonnage. Ensuite le fonctionnement est arrêté définitivement.

Arrêt

- Éteignez l'appareil en appuyant sur la touche .
- Nettoyez le filtre à peluches. Videz le récipient d'eau de condensation (→ *Nettoyage*).
- Pour éviter les odeurs désagréables et pour conserver l'étanchéité du joint de la porte, laissez la porte de l'appareil jusqu'au prochain séchage un peu ouverte.
- Si l'appareil n'est pas utilisé sur une longue période, débranchez la fiche de la prise de courant.

Consommation énergétique

Pro-grammes	Option des programmes	Charge-ment (kg)	Humidité restante	Temps de séchage (au moins) 10 mn à refroidir	Consom-mation éner-gétique (kWh)
Coton	Prêt à repasser	8 kg	20 %	130	1,5
	Standard			178	1,9
	Extra			190	2,1
Facile d'entretien	Prêt à repasser	3,5 kg	20 %	40	0,5
	Standard			60	0,6
	Extra			70	0,77
	Soie	1 kg	/	45	0,35
	Sport	8 kg	20 %	200	2,2
	Rafraîchir	1 kg	/	20	0,15
	Laine	1 kg	/	8	-
	Mélange	3,5 kg	20 %	150	1,2
Minuteur	Durée sélectionnée	-		10-120	-

**Remarque :**

- Quelques matières (p. ex. les jeans ou des grandes pièces de linge) se laissent difficilement sécher. Sélectionnez donc un programme avec une puissance chauffante plus élevée.
- Les valeurs spécifiées sont des valeurs indicatives et peuvent dévier des valeurs indiquées selon la charge, l'humidité résiduelle et la température.
- La fonction supplémentaire « anti-froissage » est optionnel et n'est pas sélectionnable pour les programmes *Rafraîchir* et *Laine*.

Programme standard coton

Lors d'un chargement à pleine charge et en partie, ce programme de séchage est conçu à partir de l'évaluation des indications sur l'étiquette énergétique. Le programme est approprié pour les textiles en coton normalement humides et en ce qui concerne la consommation d'énergie, le plus efficace pour cette matière.

Conseil pour économiser de l'énergie

- Essorez le linge avant le séchage. Plus le linge est sec, plus le temps de séchage est raccourci et abaisse la consommation d'énergie.
- Chargez le sèche-linge avec des quantités de charge maximales.



Remarque : ne dépassez pas les quantités de charge maximales des programmes, car cela conduit à la prolongation de la durée de séchage et à l'augmentation de la consommation d'énergie.

- Aérez la pièce et assurez-vous que la fente d'aération du sèche-linge soit libre afin que l'échange au niveau de la prise d'air soit garanti.
- Nettoyez le filtre à peluches après chaque séchage. Un filtre à peluches non nettoyé prolonge la durée de séchage et augmente la consommation d'énergie.

Nettoyage et entretien



AVERTISSEMENT :

• Avant tout travail d'entretien, de nettoyage et de maintenance, veillez à ce que l'alimentation électrique soit bien coupée.

• **RISQUE DE CHOC ÉLECTRIQUE !**
N'aspergez pas l'appareil avec des jets d'eau !

- La dernière phase d'un cycle de séchage a lieu sans chaleur (cycle de refroidissement), pour ga-

rantir que le linge reste à une température à laquelle il ne sera pas endommagé.



AVERTISSEMENT :

Prière de n'utiliser aucun solvant ! Ces produits peuvent endommager des pièces de l'appareil, développent des vapeurs toxiques et présentent un **RISQUE D'EXPLOSION !**

- La carcasse et les pièces de commande doivent être nettoyées seulement avec de l'eau savonneuse ou avec un produit de nettoyage standard vendu dans le commerce, exempt de solvants et non récurant.

Nettoyage du filtre à peluches et de l'appareil



- 9 Le filtre à peluches (à l'ouverture de la porte) se détache et se nettoie avec la main ou un chiffon. Après avoir nettoyé le filtre, réinstallez-le à nouveau.

③ Installation correcte du filtre à peluches.

- ⑩ Après chaque utilisation, l'appareil doit être nettoyé aussi bien à l'intérieur qu'à l'extérieur avec un chiffon.

Nettoyage du récipient d'eau de condensation

- ⑪ Lorsque le récipient d'eau de condensation est plein, un symbole tel que  apparaît sur l'affichage.

Après avoir vidé le récipient d'eau de condensation, appuyez sur la touche . Le symbole  disparaît de l'écran.

- Ne démarrez pas l'appareil sans son récipient de condensation.
- L'eau de condensation polluée peut causer des dégâts matériels et des problèmes de santé.
- L'eau de condensation n'est pas une eau potable et peut être polluée avec des peluches. Il est interdit de la boire ou de l'utiliser.

- ⑫ Insérez le récipient d'eau de condensation jusqu'à ce qu'il s'engage dans le sèche-linge.

Base du filtre

L'intervalle de nettoyage dépend du type de linge ainsi que de sa quantité. Nettoyez toutefois la base du filtre après chaque troisième processus de séchage.

- ⑬ Dévissez et ouvrez la trappe de maintenance. Tournez les deux leviers de blocage situés à l'opposé. Retirez la base du filtre.
- Ôtez les peluches avec la main. Utilisez évtl. un chiffon humide ou nettoyez la grille du filtre sous l'eau courante.
 - Séchez bien la base et replacez-la dans la bonne position.
 - Fermez de nouveau les deux leviers de blocage.

Nettoyage de l'échangeur de chaleur

- ⑭ Nettoyer régulièrement l'échangeur de chaleur avec une brosse fine. Portez des gants de nettoyage lors de cette opération.

**IMPORTANT !**

- Nettoyez le filtre régulièrement, afin d'éviter les dommages au sèche-linge.
- Ne démarrez jamais l'appareil sans avoir d'abord inséré le filtre/le filtre à peluches.

Entretien des tissus

Si vous avez des doutes en ce qui concerne la matière d'un tissu de l'un de vos vêtements ou de votre linge, suivez les indications d'entretien sur l'étiquette. La plupart des tissus peuvent être séchés sans problèmes dans un sèche-linge. Nous recommandons cependant de ne pas sécher la laine et les mélanges de laine dans le sèche-linge, exception faite s'il existe une mention sur l'étiquette qui indique que ces textiles sont appropriés pour le sèche-linge.

Instructions pour le nettoyage

- La durée de séchage normale peut s'élever, selon la quantité et la matière ainsi que l'humidité souhaitée et l'humidité originale du linge, jusqu'à 2 h 20.
- Si la durée de séchage vous apparaît trop longue :
 - vérifiez si le filtre est propre,
 - assurez-vous que le niveau de chauffage soit correctement réglé,
 - contrôlez si le tuyau de vidange est bouché.

**IMPORTANT !**

Le dos de l'appareil peut devenir très chaud.

Dépannage

Dérangement	Mesure à prendre
L'affichage n'est pas lisible.	<ul style="list-style-type: none"> • Vérifiez si l'appareil est bien allumé. • L'appareil est-il bien allumé et/ou un programme est-il sélectionné ?
L'appareil ne fonctionne pas.	<ul style="list-style-type: none"> • Respectez la quantité de remplissage maximale. • Avez-vous appuyé sur la touche ► ?
La porte de l'appareil s'ouvre.	<ul style="list-style-type: none"> • Vérifiez si des pièces de linge se sont glissées ici. • Fermez la porte, jusqu'à ce que vous entendiez un bruit de cliquetis.
L'appareil est chaud ou sent le brûlé.	<ul style="list-style-type: none"> • Le filtre à peluches est bouché et doit être nettoyé. • Les pieds vissés sont-ils bien réglés ?

Messages d'erreur

Affichage	Raison	Solution
 clignote	<p>Le récipient d'eau de condensation est plein.</p> <p>La pompe à eau ou le capteur d'eau est défectueux.</p>	Vider le récipient d'eau de condensation.
E32	Le capteur d'humidité est défectueux.	Prendre contact avec le service après-vente.
E33	Le capteur de température est défectueux.	Prendre contact avec le service après-vente.



Important : si après avoir suivi toutes les interventions citées ci-dessus, vous avez toujours des problèmes avec votre appareil, adressez-vous à votre commerce spécialisé ou à un service après-vente (voir garantie/service après-vente).

Dérangement	Causes possibles	Mesure à prendre
Le sèche-linge ne marche pas.	Le sèche-linge n'est pas raccordé à l'alimentation électrique.	Branchez la fiche secteur dans la prise. Contrôlez le fusible de l'installation de votre habitation.
	La porte de remplissage est ouverte.	Fermez la porte de remplissage.
	La touche ► n'a pas été pressée.	Appuyez sur la touche ► .
Résultats de séchage insatisfaisants	Le mauvais programme a été réglé.	Réglez le programme approprié.
	Les filtres à peluches sont bouchés.	Nettoyez les filtres à peluches.
	La quantité de linge maximale a été dépassée.	Respectez la quantité de remplissage maximale.
	Des résidus se trouvent dans le tambour.	Nettoyez la surface intérieure du tambour.
La porte de remplissage ne se ferme pas.	Les filtres n'ont pas été installés.	Insérez correctement le tamis fin et/ou le filtre plus gros.

Réparations



AVERTISSEMENT !

Les réparations sur des appareils électriques doivent être réalisées exclusivement par un spécialiste qualifié. Une mauvaise réparation et/ou une réparation non appropriée peut provoquer des dangers pour l'utilisateur et rend la garantie nulle et non avenue.

Conformité CE

Cet appareil répond au moment de son introduction sur le marché aux exigences qui sont énoncées dans les directives du Conseil sur l'harmonisation des législations des États membres relatives à la compatibilité électromagnétique RL 2014/30/UE et sur l'emploi de matériels électriques dans certaines limites de tension RL 2014/35/EU.

Cet appareil est marqué avec le sigle CE et dispose d'une déclaration de conformité aux fins d'inspection par les autorités compétentes de surveillance du marché.

* Toutes modifications techniques réservées !

Fiche signalétique du produit EU

Règlement délégué (UE) 392/2012

Marque		Bellavita
Modèle		947121 - SL8 A++ CE PAC MSC
Capacité nominale	kg	8
Type de sèche-linge à usage domestique		Sèche-linge à pompe à chaleur
Classe d'efficacité énergétique ¹⁾		A++
Consommation d'énergie annuelle ²⁾	kW/an	236
Sèche-linge avec automatisme		Oui
Consommation d'énergie standard pour coton pleine charge	kWh	1,98
Consommation d'énergie standard pour coton ½ charge	kWh	1,08
Consommation d'énergie à l'arrêt P_0	W	0,01
Consommation d'énergie en stand-by P_L	W	0,6
Durée du programme standard pour coton pleine charge	Mn	195
Durée du programme standard pour coton ½ charge	Mn	115

Classe d'efficacité de condensation ³⁾		B
Efficacité de condensation standard pour coton	%	80,1
Efficacité de condensation standard pour coton ½	%	80,1
Émission de bruit aérien	dB	69
Type de fabrication		Appareil à poser

- 1) A+++ (efficacité la plus élevée) jusqu'à D (efficacité la plus faible)
- 2) Consommation d'énergie annuelle sur la base de 160 cycles de séchage pour une norme standard de coton lors d'un remplissage complet et d'un remplissage partiel et la consommation des modes de fonctionnement avec une consommation d'énergie faible. La consommation d'énergie effective par cycle dépend du type d'utilisation de l'appareil.
- 3) A (efficacité la plus élevée) jusqu'à G (efficacité la plus faible)

Fluide frigorigère

L'échangeur de chaleur du sèche-linge contient du gaz à effet de serre fluoruré dans une installation hermétiquement fermée.

Cet appareil répond aux directives de la CEE 73/23 et 93/68 - « Basse tension » ainsi que la directive de la CEE de 89/336 « Compatibilité électromagnétique ».



Cette étiquette au dos de votre sèche-linge fait remarquer que la surface devient chaude durant le fonctionnement → Ne pas toucher.

Toutes les données spécifiques relatives à l'appareil sur l'étiquette énergétique sont établies par le fabricant de l'appareil selon des méthodes de mesure standard à l'échelle européenne sous des conditions de laboratoire. Elles sont consignées dans la directive 95/13/CE. La consommation d'énergie effective des appareils dans une habitation dépend naturellement du lieu de l'installation ainsi que du comportement de l'utilisateur et peut donc aussi être supérieure aux valeurs déterminées par le fabricant de l'appareil sous des conditions standard.

Le technicien spécialisé connaît ces rapports et réalise les contrôles avec des instruments de mesure spéciaux conformément aux normes en vigueur.

* Toutes modifications techniques réservées !

Mise au rebut de votre ancien appareil

COLLECTE SÉLECTIVE DES DÉCHETS ÉLECTRIQUES ET ÉLECTRONIQUES



Cet appareil comporte le symbole DEEE (Déchet d'équipement électrique et électronique) signifiant qu'en fin de vie, il ne doit pas être jeté aux déchets ménagers, mais déposé au centre de tri de la localité. La valorisation des déchets permet de contribuer à préserver notre environnement.



Nos emballages peuvent faire l'objet d'une consigne de tri. Pour en savoir plus : www.consignesdetri.fr

PROTECTION DE L'ENVIRONNEMENT - DIRECTIVE 2012/19/UE

Afin de préserver notre environnement et notre santé, l'élimination en fin de vie des appareils électriques et électroniques doit se faire selon des règles bien précises et nécessite l'implication de chacun, qu'il soit fournisseur ou utilisateur.



C'est pour cette raison que votre appareil, tel que le signale le symbole  apposé sur sa plaque signalétique ou sur l'emballage, ne doit en aucun cas être jeté dans une poubelle publique ou privée destinée aux ordures ménagères. L'utilisateur a le droit de déposer l'appareil dans un lieu public de collecte procédant à un tri sélectif des déchets pour être recyclé ou réutilisé pour d'autres applications, conformément à la directive.

Avant de mettre au rebut/recycler des appareils usagés, rendez-les inutilisable :

- débranchez la fiche de secteur de la prise de courant,
- coupez la fiche du cordon d'alimentation,
- enlevez ou détruisez éventuellement les serrures à ressort et électroniques existantes.

De cette manière vous empêchez que des enfants en train de jouer se retrouvent enfermer dans l'appareil (danger d'asphyxie) ou dans une autre situation mortelle. Souvent, les enfants ne peuvent pas reconnaître les dangers qu'ils peuvent rencontrer lors de la manipulation d'appareils ménagers. Veuillez par conséquent à exercer une surveillance stricte et ne laissez jamais les enfants jouer avec l'appareil.

Bedankt!

Bedankt om voor dit product van BELLAVITA gekozen te hebben. De producten van het merk BELLAVITA worden gekozen, getest en aanbevolen door ELECTRO DEPOT en verzekeren u een eenvoudig gebruik, een betrouwbare prestatie en een onberispelijke kwaliteit.

Dankzij dit toestel weet u dat elk gebruik tevredenstellend zal zijn.

Welkom bij ELECTRO DEPOT.

Bezoek onze website www.electrodepot.be



A Alvorens het apparaat

26 Veiligheidsinstructies

B Overzicht van het apparaat

29 Onderdelen
30 Beschrijving van de onderdelen
30 Doelmatig gebruik
30 Specificaties

C Het apparaat gebruiken

31 Voor ingebruikname
32 Bediening
38 Tips voor energiebesparing

D Reiniging en onderhoud

38 Reiniging en onderhoud
41 Reparatie
42 Reparaties
43 CE-conformiteit
43 EU-productidentificatieformulier

E Verwijdering

45 Afdanken van uw oude machine

Veiligheidsinstructies

LEES DE GEBRUIKSAANWIJZING AANDACHTIG DOOR VOORDAT U HET APPARAAT IN GEBRUIK NEEMT EN BEWAAR DEZE VOOR LATERE RAADPLEGING.

Voordat u uw nieuwe droogtrommel in gebruik neemt, lees de instructies in deze gebruiksaanwijzing aandachtig door. Deze bevat belangrijke veiligheidsvoorschriften over het gebruik, de installatie en het onderhoud van het apparaat. Bewaar deze gebruiksaanwijzing voor toekomstige raadpleging. Als u dit apparaat aan iemand anders geeft, doe dan tevens deze gebruiksaanwijzing erbij. In geval van vragen, neem contact op met de klantenservice.

Veiligheid voor kinderen en personen met beperkte mogelijkheden

- Het verpakkingsmateriaal (bijv. folie, polystyreen, etc.) kan gevaar bij kinderen opleveren. Verstikkingsgevaar! Houd alle verpakkingsmateriaal buiten het bereik van kinde-

ren.

- Dit apparaat kan worden gebruikt door kinderen vanaf 8 jaar en ouder of personen met beperkte fysieke, visuele of mentale mogelijkheden, of die een gebrek hebben aan ervaring en kennis, als ze onder toezicht staan of instructies hebben gekregen over het veilig gebruik van het apparaat en de gevaren die het gebruik van het apparaat met zich meebrengen begrijpen. Laat kinderen nooit met het apparaat spelen. Kinderen zonder toezicht mogen het apparaat niet reinigen of onderhouden.
- Houd kinderen jonger dan 3 jaar uit de buurt van de droogtrommel!
- Kinderen mogen zonder toezicht geen reinigings- of onderhoudswerkzaamheden op de droogtrommel uitvoeren.
- Houd huisdieren uit de buurt van de droogtrommel.

Risico op letsel of de dood!

- Laat de droogtrommel nooit zonder toezicht

achter wanneer er zich kinderen of personen die de gevaren niet kunnen inschatten in de buurt bevinden.

- Laat kinderen nooit met de droogtrommel spelen.
- De kinderen kunnen zich al spelend in de verpakking of folie wikkelen of het materiaal op hun hoofd plaatsen en stikken. Houd de verpakking en folie uit de buurt van kinderen.
- De kinderen kunnen zich in de droogtrommel opsluiten. Bij afgedankte apparaten, haal de stekker uit het stopcontact, snij het snoer af en vernietig de sluiting van de deur van de droogtrommel.

Algemene veiligheidsinstructies

- Deze droogtrommel is alleen bestemd voor huishoudelijk gebruik.
- De elektrische aansluitingen mogen alleen door een vakbekwaam persoon worden uitgevoerd.
- Vervang het snoer en stekker alleen door originele reserveonderdelen. Het werk dient door een erkende en vakbekwame techni-

cus uitgevoerd te worden.

- Breng alleen aanbevolen artikelen in de droogtrommel.
- Laat het onderhoud van de droogtrommel door een erkende servicecentrum uitvoeren. Gebruik alleen originele reserveonderdelen.
- Ontkoppel het apparaat na elk gebruik van de voeding. Haal de stekker uit het stopcontact wanneer u het apparaat gedurende een lange periode niet zult gebruiken (bijv. einde van de week, vakantie, etc.)
- De achterkant van de droogtrommel wordt warm tijdens de werking. Plaats de droogtrommel op een dergelijke manier zodat de achterkant tijdens de werking geen enkel voorwerp aanraakt.
- Tijdens de installatie van de droogtrommel, zorg dat het gebruikte stopcontact eenvoudig bereikbaar blijft.
- Laat een beschadigd snoer onmiddellijk vervangen door de fabrikant, een erkend hersteller of een servicecentrum om elk gevaar te vermijden.
- Maak geen gebruik van een verlengsnoer! Sluit het

snoer van de droogtrommel direct op het stopcontact aan.

- Steek de stekker van de droogtrommel in een geaard stopcontact met wisselstroom, anders zal de garantie ongeldig worden.
- De doorsnede van de geleider moet voldoende groot zijn.
- De stekker moet juist in het stopcontact passen.
- Raak de stekker niet met natte handen aan. Risico op elektrische schokken!
- Trek niet aan het snoer om de stekker uit het stopcontact te halen.
- Beschadig het snoer niet: risico op elektrische schokken
- Overschrijd de maximum aanbevolen grens niet.
- Droog geen textiel in uw droogtrommel die voordien met chemische producten (bijv. benzine, vlekkenmiddel) is gereinigd.
- **Explosiegevaar!** Lucht het textiel in dit geval grondig. De droogtrommel is alleen ontworpen voor het drogen van wasgoed dat in water is gewassen.
- Gebruik de droogtrommel nooit als u denkt dat deze

schade kan oplopen door een ongepast gebruik. Repareer het apparaat nooit zelf.

Elektrische veiligheid LEVENSGEVAAR!

De droogtrommel werkt op elektriciteit. Risico op elektrische schokken! Zorg er dus voor dat u:

- de stekker nooit met natte handen aanraakt,
- de stekker nooit uit het stopcontact haalt door aan het snoer te trekken, het snoer kan worden beschadigd. Gebruik altijd de stekker
- nooit verlengsnoeren of verdeel dozen gebruikt,
- een defect snoer alleen door een erkend servicecentrum laat vervangen.
- Het laatste deel van de centrifugecyclus gebeurt zonder warmte (afkoelcyclus) om ervoor te zorgen dat de kledingstukken een temperatuur bereiken waarbij ze geen schade kunnen oplopen.
- Er moet voldoende ventilatie zijn om het terugstromen van gassen van apparaten die andere

brandstoffen branden, waaronder een open haard, in de kamer te voorkomen.

- **WAARSCHUWING:** Stop een droogtrommel nooit voor het einde van de droogcyclus, tenzij alle items snel verwijderd en verspreid worden zodat de warmte kan ontsnappen.

- Installeer het apparaat niet achter een vergrendelbare deur, een schuifdeur of een deur met scharnieren aan de tegenovergestelde kant van de droogtrommel, het volledig openen van de droogtrommel kan hierdoor worden belet.

Onderdelen

- | | |
|--------------------|----------------|
| 1 Waterreservoir | 6 Vuldeur |
| 2 Snoer | 7 Luchtinlaat |
| 3 Trommel | 8 Filter |
| 4 Pluisfilter | 9 Filterdeksel |
| 5 Bedieningspaneel | |

Bedieningspaneel

- | | | | |
|---|-------------------|--|---------------------|
| 1  | In-/ uitschakelen | 6  | Timer |
| 2  | Programma kiezen | 7  | Starttijd instellen |
| 3  | Extra functies | 8  | Statuslampje |
| 4  | Signaal | 9  | Start/Pauze |
| 5  | Antikreuk | 10  | Weergave op scherm |

Toebehoren:

Optioneel - 1 gebogen koppelstuk (houder)

Optioneel - 1 afvoerslang

Beschrijving van de onderdelen

- Haal het apparaat uit de verpakking. Verwijder alle labels van het product. Controleer of alle onderdelen geleverd zijn en zich in een goede staat bevinden. Als het apparaat beschadigd is of een storing treedt op, gebruik het apparaat niet en breng het terug naar uw handelaar of een servicecentrum.
- Bewaar alle verpakking buiten het bereik van kinderen. Er is risico op een ongeval als kinderen met het verpakkingsmateriaal spelen.

Verwijder de transportbescherming

- Zowel het apparaat zelf als de uitrusting binnen het apparaat zijn beschermd voor tijdens het transport. Haal alle kleefband af. Verwijder eventuele lijmresten met benzine. Verwijder tevens het kleefband en het verpakkingsmateriaal binnenin het apparaat.
- Na het transport en voor ingebruikname, laat de droogtrommel gedurende 2 staan om eventuele schade aan de warmtepomp te vermijden.

Doelmatig gebruik

- Deze droogtrommel is alleen ontworpen voor huishoudelijk gebruik. De fabrikant is niet aansprakelijk voor schade veroorzaakt door een verkeerd gebruik of werking van het apparaat en wijst alle verantwoordelijk van zich af.
- Aanpassingen of wijzigingen aan de droogtrommel zijn uit veiligheidsoverwegingen niet toegestaan.

- Droog alleen textiel die in de droogtrommel mogen. Houd rekening met de instructies die op de waslabels zijn vermeld.
- Droog geen niet-gewassen artikelen in de droogtrommel.
- Gebruik de droogtrommel nooit als het snoer, bedieningspaneel, werkblad of het voetstuk beschadigd is, er is risico op schade of letsel aangezien de binnenkant van het apparaat open is.
- Gebruik wasverzachters en gelijksoortige producten volgens de instructies van de fabrikant.
- Items die zijn bevuild met stoffen als spijsolie, aceton, alcohol, benzine, kerosine, vlekverwijderaars, terpentine, wassen en boenwasverwijderaars moeten in heet water gewassen worden met een extra bedrag van wassen voor het drogen in de droger.

Specificaties

Model:	947121
Spanning:	220-240 V~,
Frequentie:	50 Hz
Stroomverbruik:	650 W
Bescherming:	4,5 A
Afmetingen:	H 845 cm B 595 cm D 622 cm
Gewicht onverpakt:	52 kg
Koelmiddel:	R134A

Alle technische aanpassingen voorbehouden!

Voor ingebruikname

Installatie

- 1 Installeer uw droogtrommel op een vlak en stevig oppervlak (draagvermogen van minstens 80 kg). Tapijt en/of vloerbekleding moeten eventueel worden verwijderd. Hoogpolig tapijt is niet geschikt.
 - 2
 - 3
- Aan de voorkant van uw droogtrommel bevindt zich een ventilatieopening die zowel een luchtinlaat als -uitlaat is. Zorg dat deze ventilatieopening nooit wordt belemmerd.
 - Houd de ruimte waar het apparaat is geïnstalleerd altijd stof- en pluisvrij. Anders wordt de pluisfilter onnodig vuil en krijgt de droogtrommel onvoldoende frisse lucht.
 - Zorg dat er zich een juist geïnstalleerd en geaard stopcontact in de buurt van de droogtrommel bevindt.
 - De droogtrommel is niet geschikt voor inbouw.
 - Zorg dat het snoer tijdens de installatie niet wordt beschadigd.
 - Houd een afstand van 10 tot de muur. Als het apparaat in een badkamer wordt geplaatst, houd een vrije ruimte van minstens 150 cm aan de voorkant om voor voldoende luchtcirculatie te zorgen.

Waterpas zetten

- Pas de 4 stelvoetjes aan om kleine oneffenheden in de vloer te compenseren en de droogtrommel waterpas te zetten. Voer dit uit met behulp van een waterpas en een tweede persoon.

- 4 Kantel het apparaat naar de hoek waar u het stelvoetje wilt aanpassen. Schroef het stelvoetjes met de hand naar de gewenste lengte in of uit. Controleer of de droogtrommel horizontaal staat met behulp van een waterpas.
- Herhaal stappen 1 tot 3 voor alle stelvoetjes totdat het apparaat volledig horizontaal en juist staat.



Opmerking: Als het apparaat nauwgezet en juist is geïnstalleerd, zullen de onderdelen minder snel verslijten.

Elektrische aansluiting

Controleer de aanwijzingen op het typeplaatje voor de juiste voedingsspanning, type van voeding en nodige zekering. Het typeplaatje bevindt zich naast de vulopening. Sluit het apparaat alleen aan op een reglementaire en geaard stopcontact.

WAARSCHUWING

Artikelen zoals schuimrubber (latexschuim), douche, waterdichte kleding, rubber en kleding of kussens gevuld met schuimrubber pads mag niet in de droger worden gedroogd.

**WAARSCHUWING:**

- De fabrikant is niet aansprakelijk voor schade of letsel veroorzaakt door het negeren van de veiligheidsvoorschriften. Als het snoer van het apparaat van vervanging toe is, laat deze reparatie uitvoeren door ons servicecentrum.
- Zorg dat het gebruikte stopcontact na installatie van het apparaat eenvoudig te bereiken is.

Bediening

Belangrijk: het apparaat werkt met een koelgas dat niet brandbaar en niet explosief is. • Het geronk aan het begin van de droogcyclus is normaal en wordt veroorzaakt door de werking van de compressor.

- Reinig uw droogtrommel voor ingebruikname om eventuele fabricageresten te verwijderen. Open de deur en veeg de trommel schoon met een vochtige doek.

- Als u uw eerste net gewassen lading wasgoed wilt drogen, maak u zich dan eerst vertrouwd met de bedieningsknoppen van uw droogtrommel en volg onderstaand vermelde instructies en adviezen op - de droogtrommel vullen (→ *Het wasgoed voorbereiden*).
- Tijdens de eerste droogbeurten is het mogelijk dat enige reuk wordt afgegeven door de verbranding van stof dat zich tijdens de opslag of transport op de verwarmingselement heeft opgehoopt. Er is geen enkel gevaar voor uw wasgoed.

**WAARSCHUWING:**

- De onderdelen binnenin de droger kunnen tijdens de werking een temperatuur tot 60 °C bereiken. Raak deze delen alleen na de afkoelfase aan. **Gevaar!**
- Het is niet toegestaan om uw droogtrommel chemisch te reinigen: **EXPLOSIEGEVAAR!**

- Droog geen enkel textiel in uw droogtrommel dat net voordien met chemische producten (bijv. bleekmiddel, vlekkenmiddel) werd behandeld. Lucht dit soort textiel gedurende een ogenblik of spoel met schoon water

De externe afvoerslang monteren

- 5 De verbindingsslang ontkoppelen.
 - 1 Verwijder de afvoerslang van het koppelstuk.
- 6 Sluit de externe afvoerslang (niet meegeleverd) aan op het apparaat.
 - 2 Een externe afvoerslang monteren.
- 7 Maak het ander uiteinde van de afvoerslang vast - overeenkomstig de positie van het koppelstuk - aan de lavabo.
- 8

- Het condensatiewater kan, optioneel, naar de houder voor condensatiewater of richting het koppelstuk voor gebruikt water worden afgevoerd.



BELANGRIJK:

- Opgehoopt water kan materiële schade aan de droogtrommel veroorzaken. Controleer of alle water naar de lavabo wordt afgevoerd.

- Doe geen wasgoed in het apparaat dat niet in een droogtrommel gedroogd mag worden en niet aan de onderhoudsinstructies voldoet.
- Alle wasgoed die in dit apparaat gedroogd wordt moet voorzien zijn van een waslabel met de nodige overeenkomstige onderhoudsinstructies.
- Droog geen nieuw gekleurd textiel met wit wasgoed. Het textiel kan verkleuren

Het wasgoed voorbereiden



WAARSCHUWING:

- Haal aanstekers en lucifers uit de zakken. **BRAND- EN EXPLOSIEGEVAAR!**
- De trommel en het textiel kunnen worden beschadigd! Haal alle voorwerpen uit de zakken.

Wasgoed sorteren/Belang van de onderhoudsinstructies

- Mag in een droogtrommel worden gedroogd
- Op een normale temperatuur drogen
- Op een lage temperatuur en "zacht programma" drogen
- Mag NIET in een droogtrommel worden gedroogd

**Tips:**

- Knoop stoffen riemen en koorden van schorten dicht of gebruik een linnenzak.
- Maak ritsluitingen en haakjes en oogjes dicht.
- Knoop alle knopen dicht.
- Sorteert het wasgoed op stof en droogprogramma voor een gelijkmatig droogresultaat
- Verwijder metalen voorwerpen, zoals paperclips.
- Gebreide/gehaakte stoffen, zoals T-shirts of truien, krimpen vaak tijdens de eerste droogcyclus. Gebruik een zacht programma.
- Zorg dat uw makkelijk te onderhouden wasgoed niet te lang droogt. Dit leidt tot het kreuken van het wasgoed.
- Gebruik tijdens het wassen van het te drogen wasgoed de juiste hoeveelheid wasverzachter zoals aangegeven door de fabrikant.
- Doe uw wasgoed in de droogtrommel.
- Vul de trommel ongeveer voor de helft om het wasgoed gelijkmatig te drogen.
- Meng de grote stukken met kleine stukken.
- Droog het wasgoed niet te veel. Het wasgoed kan ruw aanvoelen en statische elektriciteit veroorzaken.

Snelle start

1. Controleer of de filters en condensatiewaterbak droog zijn.
↓
2. Open de deur van het apparaat en breng het natte wasgoed in.
↓
3. Doe de deur van het apparaat dicht.
↓
4. Steek de stekker in het stopcontact en druk op ①.
↓
5. Kies het gewenste programma.
↓
6. Druk op ►||.
↓
7. Aan het einde van het programma. haal het wasgoed uit het apparaat.
↓
8. Druk op ①.
↓
9. Reinig de filter en ledig de condensatiewaterbak.
↓
10. Haal de stekker uit het stopcontact.

Het programma kiezen

- ① **Aan/uit:** Deze toets dient om het apparaat in of uit te schakelen.
- **Programmakeuzeknop** U kunt 12 verschillende programma's met de programmakeuzeknop instellen. Draai de keuzeknop om uw gewenst droogprogramma te kiezen (→ Tabel met droogprogramma's).

Het apparaat detecteert de vochtigheidsgraad van de lading en past de droogtijd automatisch aan. De elektronische bediening zorgt steeds voor de beste droogresultaten - zelfs bij een kleine lading wasgoed. Deze functie werkt bij alle programma's, uitgezonderd de programma's met een timer.

- **Extra opties:** Druk op de overeenkomstige toets om de functie in of uit te schakelen. Het overeenkomstig controlelampje geeft aan dat de functie ingeschakeld is.

Signaal : Het geluidssignaal werd in de fabriek ingesteld op uitgeschakeld. Selecteer deze functie om in de volgende omstandigheden een geluidssignaal te horen:

- door op een willekeurige toets te drukken,
- door aan de programmakeuzeknop te draaien,
- bij een verkeerde bediening.
- aan het einde van het programma.

Antikreuk: De automatische antikreukfase (30 minuten) komt na het einde van het droogprogramma van 120 minuten. Deze functie vermijdt het kreuken van het textiel. De keuze van deze functie hangt af van het programma. De functie wordt ingesteld na het kiezen van het programma en voor het drukken op de toets .

Het kinderslot in-/uitschakelen: Om te vermijden dat het programma wordt stopgezet door een verkeerde bediening van spelende kinderen is een kinderslot voorhanden. Na het starten van een programma, druk gedurende enkele seconden tegelijkertijd op de toetsen en . verschijnt op het scherm.

Alle toetsen (uitgezonderd de toets) en de programmakeuzeknop zijn nu vergrendeld. Druk nogmaals tegelijkertijd op beide toetsen om het kinderslot uit te schakelen.





Timer (alleen in combinatie met een programmakeuze) : Bij het programmeren van de timer kunt u zelf de droogtijd aangeven. Druk herhaaldelijk op de toets om de gewenste tijd, tussen 10 en 120 minuten, in te stellen. De gekozen tijd wordt op het scherm weergegeven. De tijd neemt toe in stappen van 10 minuten.

Uitgestelde starttijd (1 tot 24 uur): Kies een uitgestelde starttijd als u het droogproces op een later moment wilt starten. Druk nogmaals op de toets om de uitgestelde starttijd, tussen 1 en 24 uur, in te stellen. De gekozen tijd wordt op het scherm weergegeven. Om de uitgestelde starttijd uit te schakelen, schakel de droogtrommel uit en vervolgens opnieuw in.

Statuslampjes: De controlelampjes geven tijdens het huidig programma aan waar het droogproces zich bevindt.

Start/Pauze: Druk op de toets om de werking te starten of te onderbreken. Als een programma na circa 10 minuten niet wordt gestart, wordt het apparaat automatisch uitgeschakeld.

- **Weergave op het scherm:**
 - De droogtijd en de gekozen uitgestelde starttijd **1-24H** worden op het scherm weergegeven.
 - Na het starten van het droogprogramma wordt de resterende droogtijd als volgt weergegeven: **REMAIN** met weergave van **[x:xx]** voor het uur en de minuten.

- De uitgestelde starttijd  wordt weergegeven, als deze actief is. Het programma wordt na [xx] uur geactiveerd.
- **Uitleg van de symbolen:**
 -  Het kinderslot is ingeschakeld.
 -  Ledig de condensatiebak.
 -  Reinig de pluisfilter.
 - [-]** Stand-bystand met weergave van [-].
- E32** Foutcodes worden in geval van een storing weergegeven.

Capaciteit

Overbelast het apparaat niet, het textiel kan worden beschadigd en het droogprogramma kan worden gestopt (hoeveelheden: → *Tabel met droogprogramma's*). Een overbelasting van het apparaat kan schade aan het apparaat teweegbrengen. De fabrikant is niet aansprakelijk voor een garantieclaim in geval van schade veroorzaakt door een overbelasting.

Verlichting binnenin de trommel

De verlichting binnenin de trommel brandt zodra de deur wordt geopend om te vermijden dat er wasgoed in de trommel achterblijft. De verlichting dooft na circa 1 minuut.

De droogtrommel starten

- Steek de stekker in een gepast stopcontact.
- Doe uw wasgoed in de trommel.
- Schakel het apparaat in met behulp van de toets .
- Kies het gewenste programma en extra opties.
- Druk op de toets  om het programma te starten.

Een droogprogramma wijzigen

Na het starten van een programma is het niet langer mogelijk om een wijziging uit te voeren. Om een nieuw programma te selecteren, schakel de droogtrommel uit en vervolgens opnieuw aan.

Einde van het programma

- Na het verstrijken van het droogproces geeft het scherm **[0:00]** weer. Het controlelampje  brandt. Als de geluidssignaalfunctie actief is, zult tevens een geluidssignaal horen. Het bedieningspaneel gaat in stand-by en een automatische antikreukfase start.
- **Automatische antikreukfase:** als het wasgoed na het einde van een droogprogramma niet wordt uitgehaald, voert het apparaat een automatische antikreukfase van circa 30 minuten uit. Het apparaat laat de trommel regelmatig draaien om het kreuken van het wasgoed te vermijden. Het apparaat wordt na deze fase volledig uitgeschakeld.

Uitschakelen

- Schakel het apparaat uit met behulp van de toets .
- De pluisfilter schoonmaken Ledig de condensatiewaterbak (→ Reiniging).
- Om aangename geuren te vermijden en de dichtheid van de deurpakking te handhaven, laat de deur van het apparaat tot aan de volgende inschakeling op een kier.
- Als het apparaat gedurende een lange periode niet gebruikt zal worden, haal de stekker uit het stopcontact.

Energieverbruik

Programma's	Programma-opties	Lading kg	Resterende vochtigheidsgraad	Droogtijd (minstens) 10 min om af te koelen	Energieverbruik (kWh)
Katoen	Strijkdroog	8 kg	20 %	130	1,5
	Standaard			178	1,9
	Extra			190	2,1
Eenvoudig onderhoud	Strijkdroog	3,5 kg	20 %	40	0,5
	Standaard			60	0,6
	Extra			70	0,77
	Zijde	1 kg	/	45	0,35
	Sport	8 kg	20 %	200	2,2
	Verfrissen	1 kg	/	20	0,15
	Wol	1 kg	/	8	-
	Gemengd	3,5 kg	20 %	150	1,2
Timer	Ingestelde duur	-		10-120	-



Opmerking :

- Bepaalde stoffen (bijv. jeans of grote stukken wasgoed) zijn moeilijk te drogen. Kies hiervoor een programma met een hogere warmte-afgifte.
- De gespecificeerde waarden zijn indicatieve waarden en kunnen van de vermelde waarden afwijken naargelang de lagen, resterende vochtigheidsgraad en temperatuur.
- De extra functie "antikreuk" is optioneel en kan in de programma's *Verfrissen* en *Wol* niet worden gekozen.

Standaard katoenprogramma

Ongeacht een volle of gedeeltelijke lading, dit droogprogramma is ontworpen op basis van de waarden die op het energie-etiket zijn vermeld. Het programma is geschikt voor normaal vochtig katoenen wasgoed en, voor wat betreft het energieverbruik het meest doeltreffend voor deze stof is.

Tips voor energiebesparing

- Wring het wasgoed voor het drogen uit. Hoe droger he wasgoed, hoe korter de droogtijd en hoe lager het energieverbruik.
- Doe de droogtrommel tot aan de maximale belasting vol.



Opmerking: overschrijd de maximale vulcapaciteit van de programma's niet, dit leidt tot een langere droogtijd en een hoger energieverbruik.

- Lucht de kamer en zorg dat de ventilatieopening niet belemmerd zodat een invoer van verse lucht wordt verzekerd.
- Reinig de pluisfilter na elke droogbeurt. Een vuile pluisfilter verlengt de de droogtijd en zorgt voor een hoger energieverbruik.

Reiniging en onderhoud



WAARSCHUWING:

- Haal de stekker uit het stopcontact voordat u het apparaat onderhoudt of reinigt.
- **RISICO OP ELEKTRISCHE SCHOKKEN!** Spuit geen water op het apparaat!

- De laatste fase van de droogcyclus gebeurt zon-

der warmte-afgifte (afkoelcyclus) om het wasgoed op een temperatuur te brengen zodat het geen schade oploopt.



WAARSCHUWING:

Gebruik geen oplosmiddelen! Dit soort producten kunnen het apparaat beschadigen en giftige dampen verspreiden, wat **EXPLO-SIEGEVAAR** met zich mee kan brengen.

- Maak de behuizing en bedieningsknoppen alleen schoon met zeepwater of een mild reinigingsmiddel die in de handel wordt verkocht. Gebruik geen oplosmiddelen of agressieve reinigingsmiddelen.

De pluisfilter en het apparaat reinigen

- 9 De pluisfilter (aan de opening van de deur) kan worden uitgehaald en met de hand of een doek worden gereinigd. Na het reinigen van de filter, plaats deze terug.

③ Juiste installatie van de pluisfilter.

- ⑩ Na elk gebruik, reinig zowel de binnen- als buitenkant van het apparaat.

De condensatiewaterbak reinigen

- ⑪ Het symbool  verschijnt op het scherm zodra de condensatiewaterbak vol is.

Na het ledigen van de condensatiewaterbak, druk op de toets ►II. Het symbool  verdwijnt van het scherm.

- Gebruik het apparaat niet zonder condensatiewaterbak.
 - Vervuild condensatiewater kan schade aan het materiaal en gezondheidsproblemen teweegbrengen.
 - Condensatiewater is niet drinkbaar en kan pluis bevatten. Het is verboden om dit water te drinken of te gebruiken.
- ⑫ Breng de condensatiewaterbak in het apparaat totdat deze vastzit.

Filterbasis

Het reinigingsinterval is afhankelijk van het soort en de hoeveelheid wasgoed. Reinig de filterbasis minstens na elke drie droogcycli.

- ⑬ Schroef het onderhoudsluikje open en open het. Draai de twee aanwezige vastzethendels naar de andere kant. Haal de filterbasis uit.

- Verwijder het pluis met de hand. Gebruik eventueel een vochtige doek of reinig het filterrooster onder stromend water.
- Droog de basis goed en plaats deze op de juiste positie terug.
- Sluit vervolgens de twee vastzethendels.

De warmtewisselaar reinigen

- ⑭ Reinig de warmtewisselaar regelmatig met een borstel met fijne haren. Draai handschoenen tijdens deze handeling.

**BELANGRIJK!**

- Reinig de filter regelmatig om schade aan de droogtrommel te vermijden.
- Schakel het apparaat nooit in zonder juist ingebrachte filter/pluisfilter.

Stoffen onderhouden

Als u twijfel over het soort stof van een van uw kledingstukken of wasgoed, volg de onderhoudsinstructies op het etiket. De meeste stoffen kunnen probleemloos in de droogtrommel worden gedroogd. We bevelen echter aan om geen wol of mengsels van wol in de droogtrommel te drogen, tenzij op het etiket uitdrukkelijk is vermeld dat het textiel in de droogtrommel gedroogd mag worden.

Reinigingsinstructies

- De normale droogtijd kan tot 2 u 20 duren, naargelang de hoeveelheid en het soort wasgoed, de gewenste vochtigheidsgraad en de oorspronkelijke vochtigheidsgraad van het wasgoed.
- Als de droogtijd langer blijkt te zijn:
 - controleer of de filter schoon is,
 - zorg dat het verwarming-sniveau juist is ingesteld,
 - controleer of de afvoerslang niet verstopt is.

**BELANGRIJK!**

De achterkant van het apparaat kan zeer worden.

Reparatie

Storing	Oplossing
Er is niets op het scherm weergegeven.	<ul style="list-style-type: none"> Controleer of het apparaat juist is ingeschakeld. Is het apparaat juist ingeschakeld en/of werd er een programma gekozen?
Het apparaat werkt niet.	<ul style="list-style-type: none"> Houd rekening met de maximale vulcapaciteit Hebt u op de toets ► gedrukt?
De deur van het apparaat gaat open.	<ul style="list-style-type: none"> Controleer of er geen wasgoed tussen de deur zit. Sluit de deur totdat u een klik hoort.
Het apparaat is warm of maakt lawaai.	<ul style="list-style-type: none"> De pluisfilter is verstopt en moet worden gereinigd. Zijn de stelvoetjes juist afgesteld?

Foutmeldingen

Weergave	Reden	Oplossing
 knippert	De condensatiewaterbak is vol. De waterpomp of watersensor is defect.	Ledig de condensatiewaterbak.
E32	De vochtsensor is defect.	Neem contact op met het servicecentrum.
E33	De temperatuursensor is defect.	Neem contact op met het servicecentrum.



Important : als het apparaat na het volgen van hierboven vermelde interventies nog steeds niet naar behoren werkt, neem contact op met uw handelaar of een servicecentrum (zie garantie/servicecentrum).

Storing	Mogelijke oorzaken	Oplossing
De wasdroger werkt niet.	De stekker steekt niet in het stopcontact.	Steek de stekker in het stopcontact, Controleer de zekering in uw woning.
	De vuldeur is open.	Sluit de vuldeur.
	De toets ► werd niet ingedrukt.	Druk op de toets ► .
Droogresultaat is onvoldoende.	Verkeerd programma werd ingesteld.	Stel het juiste programma in.
	Pluisfilter is verstopt.	Reinig de pluisfilter.
	Maximale vulcapaciteit werd overschreden.	Houd rekening met de maximale vulcapaciteit
	Vuilresten in de trommel.	Reinig de binnenkant van de trommel.
De vuldeur kan niet dicht.	De filters bevinden zich niet op hun plaats.	Breng de fijne zeef en/of grotere filter correct in.

Reparaties



WAARSCHUWING!

Laat reparaties aan elektrische apparatuur altijd door een vakbekwame reparateur uitvoeren. Een verkeerde en/of ongepaste reparatie kan gevaar voor de gebruiker teweegbrengen en zal de garantie ongeldig maken.

CE-conformiteit

Dit apparaat voldeed bij zijn introductie op de markt aan de voorschriften die zijn vermeld in de richtlijnen van de Raad betreffende de harmonisatie van de wetgevingen der lidstaten inzake elektromagnetische compatibiliteit RL 2014/30/UE en elektrisch materiaal bestemd voor gebruik binnen bepaalde spanningsgrenzen RL 2014/35/EU. Dit apparaat is voorzien van het CE-teken en beschikt over een conformiteitsverklaring voor inspectiedoeleinden door erkende autoriteiten die voor markttoezicht bevoegd zijn.

* Alle technische aanpassing voorbehouden!

EU-productidentificatieformulier

Gedelegeerde verordening (UE) 392/2012

Merk		Bellavita
Model		947121 - SL8 A++ CE PAC MSC
Nominale capaciteit	kg	8
Type droogtrommel voor huishoudelijk gebruik		Droogtrommel met warmtepomp
Energetische efficiëntieklasse ¹⁾		A++
Jaarlijks energieverbruik ²⁾	kW/jaar	236
Droogtrommel met automatisme		Oui
Standaard energieverbruik voor volle lading met katoenen wasgoed	kWh	1,98
Standaard energieverbruikt voor ½ lading met katoenen wasgoed	kWh	1,08
Energieverbruik bij uitschakeling P ₀	W	0,01
Energieverbruik in stand-by P _L	W	0,6
Programmaduur voor volle lading met katoenen wasgoed	min	195
Programmaduur voor ½ lading met katoenen wasgoed	min	115

Condensatie-efficiëntieklasse ³⁾		B
Standaard condensatie-efficiëntie voor katoen	%	80,1
Standaard condensatie-efficiëntie voor katoen ½	%	80,1
Geluidsemissie	dB	69
Productietype		Te plaatsen apparaat

- 1) A+++ (hoogste efficiëntie) tot D (laagste efficiëntie)
- 2) Jaarlijks energieverbruik op basis van 160 droogcycli van standaard katoenen wasgoed bij een volle of gedeelte lading en het verbruik van de werkingsmodi bij een laag energieverbruik. Het werkelijk energieverbruik is afhankelijk van de gebruiksomstandigheden van het apparaat.
- 3) A (hoogste efficiëntie) tot G (laagste efficiëntie)

Koelmiddel

De warmtewisselaar van de droogtrommel bevat koelgas in een hermetisch afgesloten installatie.

Dit apparaat voldoet aan de richtlijnen CEE 73/23 en 93/68 - "Laagspanning" » en richtlijn CEE 89/336 " Elektromagnetische compatibiliteit".



Dit etiket aan de achterkant van uw droogtrommel meldt dat het oppervlak tijdens de werking warm wordt → Niet aanraken.

Alle gegevens die op het energie-etiket van het apparaat zijn vermeld zijn vastgesteld door de fabrikant van het apparaat volgens standaard Europese meetmethodes en onder laboratoriumomstandigheden. Deze zijn vermeld in de richtlijn 95/13/CE. Het werkelijk energieverbruik van het apparaat in een woning is afhankelijk van de plaats waar het apparaat wordt geïnstalleerd en het gedrag van de gebruiker, en kan dus groter zijn dan de waarden die door de fabrikant van het apparaat onder standaard omstandigheden zijn vastgesteld.

De vakbekwame technicus is op de hoogte van deze rapporten en heeft de controles uitgevoerd met speciale meetinstrumenten die aan deze geldende richtlijnen voldoen.

* Alle technische aanpassing voorbehouden!

Afdanken van uw oude machine

SELECTIEVE INZAMELING VAN ELEKTRISCH EN ELEKTRONISCH AFVAL



Dit toestel is voorzien van het DEEE-symbool, wat betekent dat het niet bij het huishoudelijke afval gegooid mag worden op het einde van zijn levensduur, maar dat het naar een recyclagecentrum voor elektrische en elektronische huishoudtoestellen gebracht dient te worden. Wanneer u versleten huishoudtoestellen recycleert, levert u een aanzienlijke bijdrage tot de bescherming van ons milieu.

BESCHERMING VAN HET MILIEU - RICHTLIJN 2012/19/CE

Wanneer u versleten elektrische en elektronische apparaten recycleert, levert u een aanzienlijke bijdrage tot de bescherming van ons milieu en onze gezondheid. Dit dient echter wel te gebeuren volgens bepaalde regels en vraagt de betrokkenheid van zowel leverancier als consument.



Daarom is uw toestel voorzien van het symbool  dat op het typeplaatje of op de verpakking aangebracht werd, in geen geval in een openbare of privévuilnisbak voor huishoudelijk afval gooien. De gebruiker heeft het recht om het toestel naar openbare inzamelpunten voor selectieve afvalverwerking te brengen zodat het toestel gerecycleerd of opnieuw gebruikt kan worden voor toepassingen conform de richtlijn.

Voordat u het gebruikte apparaat afdankt/recycleert, maak het onbruikbaar:

- haal de stekker uit het stopcontact,
- knip de stekker van het snoer af,
- verwijder of vernietig de aanwezige veersluitingen of elektronische sluitingen.

Dit vermijdt dat kinderen zich tijdens het spelen in het apparaat kunnen opsluiten (verstikkingsgevaar) of zich een ander gevaar veroorzaakt. Kinderen herkennen vaak de gevaren niet die het gebruik van huishoudapparaten met zich meebrengt. Houd altijd toezicht op het apparaat en laat kinderen nooit met het apparaat spelen.

Vielen Dank!

Vielen Dank, dass Sie dieses BELLAVITA - Produkt gewählt haben. Ausgewählt, getestet und empfohlen durch ELECTRO DEPOT. Die Produkte der Marke BELLAVITA garantieren Ihnen Benutzerfreundlichkeit, zuverlässige Leistung und tadellose Qualität.

Mit diesem Gerät können Sie sicher sein, dass Sie jedes Mal zufriedengestellt werden, wenn Sie es benutzen.

Willkommen bei ELECTRO DEPOT.

Besuchen Sie unsere Webseite: www.electrodepot.be



A

Vor der Inbetriebnahme des Geräts

48 Sicherheitsvorschriften

B

Geräteübersicht

51 Beschreibung des Geräts
52 Geräteübersicht
52 Bestimmungsgemäße Verwendung
52 Technische Spezifikationen

C

Verwendung des Geräts

53 Vor dem ersten Gebrauch
54 Betrieb
60 Energiespartipps

D

Reinigung und Pflege

60 Reinigung und Pflege
63 Fehlerbehebung
64 Reparaturen
65 CE-Konformität
65 EU-Produktdatenblatt

E

Entsorgung

67 Entsorgung Ihres Altgeräts

Sicherheitsvorschriften

BITTE LESEN SIE DIE ANLEITUNG AUFMERKSAM DURCH, BEVOR SIE DAS GERÄT BENUTZEN UND BEWAHREN SIE DIESE AUF, UM BEI BEDARF DARIN NACHZUSCHLAGEN.

Bevor Sie Ihren neuen Trockner in Betrieb nehmen, lesen Sie diese Bedienungsanleitung aufmerksam durch. Sie enthält wichtige Sicherheitshinweise für den Gebrauch, zur Aufstellung und zur Pflege des Gerätes. Bewahren Sie die Bedienungsanleitung zum späteren Nachschlagen auf. Geben Sie sie an eventuelle Nachbesitzer weiter. Bei Fragen, kontaktieren Sie bitte den Kundendienst.

Sicherheit von Kindern und Personen mit eingeschränkten Fähigkeiten

- Verpackungsteile (z. B. Folien, Polystyrol) können für Kinder gefährlich sein. Erstickungsgefahr! Verpackungsmaterial von Kindern fernhalten.
- Dieses Gerät kann von Kindern ab 8 Jahren und darüber sowie von Personen mit verringerten

physischen, sensorischen oder mentalen Fähigkeiten oder Mangel an Erfahrung und Wissen benutzt werden, wenn sie beaufsichtigt werden oder bezüglich des sicheren Gebrauchs des Gerätes unterwiesen wurden und die daraus resultierenden Gefahren verstehen. Kinder dürfen nicht mit dem Gerät spielen. Reinigung und Benutzer Wartung dürfen nicht von Kindern ohne Beaufsichtigung durchgeführt werden.

- Halten Sie Kinder unter 3 Jahren vom Trockner fern.
- Lassen Sie Kinder keine Reinigungs- und Wartungsarbeiten am Trockner ohne Aufsicht ausführen.
- Halten Sie Haustiere vom Trockner fern.

Lebens- oder Verletzungsgefahr!

- Lassen Sie den Trockner nicht unbeaufsichtigt, wenn Kinder oder Personen, die die Gefahren nicht einschätzen können, in der Nähe sind.
- Lassen Sie Kinder nicht

- mit dem Trockner spielen.
- Kinder können sich beim Spielen in Verpackungen oder Folien einwickeln oder sich diese über den Kopf ziehen und ersticken. Halten Sie Verpackungen, Verpackungsteile und Folien von Kindern fern.
 - Kinder können sich im Trockner einsperren. Ziehen Sie deshalb bei ausgedienten Geräten den Netzstecker, durchtrennen Sie die Netzleitung und zerstören Sie das Schloss der Trocknertür.

Allgemeine Sicherheits-hinweise

- Dieser Trockner ist nur für den privaten Hausgebrauch vorgesehen.
- Elektrische Anschlüsse sollten nur von einer qualifizierten Person ausgeführt werden.
- Netzkabel und Netzstecker dürfen bei einem Defekt nur durch Originalersatzteile ersetzt werden. Die Arbeit darf nur von einem autorisierten Fachmann durchgeführt werden.
- Es dürfen nur empfohlene Artikel in den Wäschetrockner gelegt werden.
- Der Wäschetrockner muss von einer zugelassenen Kundendienststation gewartet werden. Es dürfen nur Originalersatzteile verwendet werden.
- Trennen Sie nach jedem Gebrauch die Netzstromverbindung. Das Gerät sollte stets ausgesteckt werden, wenn es für längere Zeit unbeaufsichtigt bleibt (z.B. Wochenende, Ferien, usw.)
- Die Rückseite des Wäschetrockners wird während des Betriebs heiß. Der Wäschetrockner muss deshalb so positioniert werden, dass die Rückseite während des Betriebs nicht berührt wird.
- Stellen Sie den Trockner bei der Installation so auf, dass der Stecker erreichbar bleibt.
- Ein beschädigte Anschlussleitung muss unverzüglich durch den Lieferanten, Fachhändler oder Kundendienst ausgetauscht werden, um Risiken zu vermeiden.
- Niemals eine Verlängerungsleitung verwenden. Der Wäschetrockner muss direkt an die Steckdose angeschlossen werden.

- Netzanschluss – Trockner vorschriftsmäßig an Wechselstrom-Schutzkontakt-Steckdose anschließen, da sonst die Sicherheit nicht gewährleistet ist.
- Der Leitungsquerschnitt muss ausreichend sein.
- Netzstecker und Steckdose müssen zusammenpassen.
- Netzstecker nicht mit feuchten Händen anfassen. Stromschlaggefahr!
- Netzstecker nie an der Anschlussleitung aus der Steckdose ziehen.
- Netzleitung nicht beschädigen. Stromschlaggefahr!
- Achten Sie darauf, dass Sie die empfohlene Höchstmenge nicht überschreiten.
- Trocknen Sie in Ihrem Trockner keine Textilien, die kurz zuvor mit chemischen Reinigungsmitteln (z.B. Waschbenzin, Fleckenentferner) behandelt wurden.
- **Explosionsgefahr!** Lüften Sie die Wäschestücke erst einige Zeit. Der Wäschetrockner ist ausschließlich für Wäsche bestimmt, die mit Wasser gewaschen wurde.
- Niemals den Wäschetrockner verwenden, wenn Sie

glauben, dass dieser auf irgendeine Art beschädigt ist. Versuchen Sie unter keinen Umständen, das Gerät selbst zu reparieren.

Elektrische Sicherheit LEBENSGEFAHR!

Der Wäschetrockner wird mit elektrischem Strom betrieben. Stromschlaggefahr! Beachten Sie deshalb:

- Fassen Sie den Netzstecker nie mit nassen Händen an.
- Ziehen Sie die Netzleitung immer direkt am Stecker und nie an der Netzleitung, da diese beschädigt werden könnte.
- Verwenden Sie keine Verlängerungsleitungen, Vielfachstecker oder Vielfachkupplungen.
- Lassen Sie eine defekte Netzleitung nur durch den Kundendienst ersetzen.
- Der letzte Abschnitt des Trocknerzyklus findet ohne Wärme statt (Abkühlungsphase), um eine Temperatur zu gewährleisten, bei der die Kleidungsstücke nicht beschädigt werden.
- Eine ausreichende Belüftung ist erforderlich, damit Gase, die durch die Ver-

brennung anderer Kraftstoffe seitens des Geräts entstehen, einschließlich offenes Feuer, nicht in den Raum zurückgelangen können.

- **WARNUNG:** Beenden Sie niemals den Betrieb des Wäschetrockners vor Ablauf des Trocknerzyklus, es sei denn, Sie entnehmen alle Kleidungsstücke unverzüglich und breiten die-







se aus, damit die Abwärme entweichen kann.

- Das Gerät darf nicht hinter einer abschließbaren Tür, einer Schiebetür oder einer Tür, dessen Scharnier sich auf gegenüberliegender Seite des Trockners befindet, installiert werden. Anderenfalls kann das vollständige Öffnen der Trocknertür nicht gewährleistet werden.

Beschreibung des Geräts

- | | |
|-----------------------|--------------------------|
| 1 Wassertank | 6 Gerätetür |
| 2 Netzkabel | 7 Lufteinlass |
| 3 Trommel | 8 Filter |
| 4 Flusensieb | 9 Filterabdeckung |
| 5 Bedienblende | |

Bedienblende

- | | | | |
|--|------------------|--|------------------|
| 1  | Ein/Aus | 6  | Zeit |
| 2 | Programmwahl | 7  | Startzeitvorwahl |
| 3 | Zusatzfunktionen | 8  | Statusanzeige |
| 4  | Signal | 9  | Start/Pause |
| 5  | Knitterschutz | 10 | Displayanzeige |

Zubehör:

Optional – 1 Krümmer (Halter)

Optional – 1 Ablauf-Schlauch

Geräteübersicht

- Packen Sie das Gerät aus. Entfernen Sie sämtliche Aufkleber von dem Gerät. Kontrollieren Sie, ob das Gerät vollständig und in gutem Zustand ist. Wenn das Gerät beschädigt ist oder eine Störung vorliegt, verwenden Sie es nicht und bringen Sie es zu Ihrem Händler oder zum Kundendienst zurück.
- Bewahren Sie die Verpackung außerhalb der Reichweite von Kindern auf. Wenn Kinder mit der Verpackung spielen, besteht Unfallgefahr.

Transportschutz entfernen

- Das Gerät sowie Teile der Innenausstattung sind für den Transport geschützt. Alle Klebebänder entfernen. Eventuelle Kleberückstände können Sie mit Reinigungsbenzin entfernen. Entfernen Sie auch aus dem Inneren des Gerätes alle Klebebänder und Verpackungsteile.
- Nach dem Transport den Trockner 2 Stunden stehen lassen, bevor Sie das Gerät in Betrieb nehmen, ansonsten kann die Wärmepumpe Schaden annehmen.

Bestimmungsgemäße Verwendung

- Dieser Wäschetrockner ist nur für die Verwendung im Haushalt geeignet. Wird das Gerät zweckentfremdet oder falsch bedient, kann vom Hersteller keine Haftung für eventuelle Schäden übernommen werden.
- Umbauten oder Veränderungen an

dem Wäschetrockner sind aus Sicherheitsgründen nicht zulässig.

- Trocknen Sie nur Textilien, die trocknere geeignet sind. Beachten Sie die Pflegekennzeichen auf den Textiletiketten.
- Trocknen Sie keine ungewaschenen Wäschestücke im Trockner.
- Benutzen Sie den Wäschetrockner niemals, wenn das Netzkabel, die Bedienblende, die Arbeitsplatte oder der Sockel beschädigt sind, so dass das Geräteinnere frei liegt.
- Weichspüler oder ähnliche Produkte dürfen nur entsprechend den Herstelleranweisungen benutzt werden.
- Gegenstände, die mit Substanzen wie Speiseöl, Aceton, Alkohol, Benzin, Kerosin, Fleckenentferner, Terpentin, Wachse und Wachsentsfernungsmittel sollten in warmem Wasser mit einem zusätzlichen Betrag von gewaschen werden beschmutzt wurden, bevor sie in dem Trockner getrocknet waschen.

Technische Spezifikationen

Modell:	947121
Spannung:	220-240 V~,
Frequenz:	50 Hz
Anschlusswert:	650 W
Absicherung:	4,5 A
Abmessungen:	H 845 cm
	B 595 cm
	T 622 cm
Gewicht unverpackt:	52 kg
Kühlmittel:	R134A

Technische Änderungen vorbehalten!

Vor dem ersten Gebrauch

Aufstellen

- 1 Zum Aufstellen Ihres Trockners brauchen Sie einen ebenen und tragfähigen
 - 2 (Tragkraft mindestens 80 kg) Boden.
 - 3 Teppich bzw. Teppichboden sollten Sie ggf. entfernen. Langfloriger Teppichboden ist ungeeignet.
- An der vorderen Seite Ihres Trockners befinden sich ein Lüftungsschlitze, durch das Ihr Gerät Raumluft ansaugt und wieder abgibt. Sorgen Sie dafür, dass dieser Lüftungsschlitze stets frei bleibt.
 - Halten Sie den Aufstellraum stets frei von Staub und Flusen. Andernfalls verschmutzt das Flusensieb des Trockners unnötig stark und der Trockner wird nicht mehr ausreichend mit Raumluft versorgt.
 - Eine vorschriftsmäßig installierte Schutzkontakt-Steckdose sollte sich in Reichweite des Trockners befinden.
 - Der Trockner ist nicht unterbaufähig.
 - Beim Aufstellen des Gerätes darf das Netzkabel nicht beschädigt werden.
 - Halten Sie 10 cm Abstand zur Wand ein. Sollte das Gerät im Badezimmer aufgestellt werden, achten Sie darauf das nach vorne hin mindestens 150 cm Platz benötigt wird, um eine ausreichende Luftzirkulation zu gewährleisten.

Nivellieren

- Um geringfügige Unebenheiten des Bodens auszugleichen und den Trockner auszurichten, müssen Sie die 4 Schraubfüße verstellen. Zum Ausrichten brauchen Sie eine Wasserwaage – und am besten eine zweite Person.

- 4 Heben Sie das Gerät an der Ecke, an der Sie den Schraubfuß verstellen möchten, etwas an. Schrauben Sie mit der Hand den Schraubfuß so weit wie notwendig ein oder aus. Kontrollieren Sie mit der Wasserwaage, ob der Trockner waagrecht steht.
- Wiederholen Sie die Schritte 1. bis 3. für alle Schraubfüße, bis das Gerät waagrecht und fest steht.



Hinweis: Je genauer ausgerichtet das Gerät steht, desto weniger verschleßen die Lager.

Elektrischer Anschluss

Angaben über Netzspannung, Stromart und die erforderliche Absicherung sind dem Typenschild zu entnehmen. Das Typenschild ist neben der Einfüllöffnung angebracht. Der Anschluss darf nur über eine vorschriftsmäßig installierte und geerdete Steckdose erfolgen.

WARNUNG

Artikel wie Schaumgummi (Latex-Schaum), Duschhauben, wasserdichte Textilien, Gummi und Kleider oder Kissen mit Schaumgummipolster gefüllt sollte nicht im Trockner getrocknet werden.

**WARNUNG:**

- Der Hersteller übernimmt keinerlei Haftung für Schäden oder Verletzungen, die durch Missachtung der Sicherheitshinweise entstehen sollten. Falls das Netzkabel des Geräts ersetzt werden muss, lassen Sie dies durch unseren Kundendienst durchführen.
- Der Stecker muss nach der Aufstellung der Maschine zugänglich sein.

Betrieb

Wichtig: Das Gerät arbeitet mit einem gasförmigen Kältemittel, das nicht brennbar und nicht explosiv ist. Brummgeräusche zu Beginn eines Trockenvorgangs, die durch den Kompressoranlauf erzeugt werden, sind normal.

- Ihr Trockner benötigt vor dem ersten Betrieb eine Reinigung, um Rückstände aus der Fertigung zu beseitigen. Öffnen Sie die Tür und wischen Sie die Trommel mit einem feuchten Lappen aus.

- Falls Sie Ihre erste frisch gewaschene Wäsche trocknen wollen, können Sie – nachdem Sie sich mit der Bedienung Ihres Trockners anhand der folgenden Hinweise und Tipps vertraut gemacht haben – den Trockner befüllen (→ *Wäsche vorbereiten*).
- Bei den ersten Trockengängen kann es zu geringer Geruchsbelästigung kommen, weil Staubrückstände (die durch Lagerung und Transport entstanden sind) auf den Heizelementen verbrennen. Es besteht dadurch keine Gefahr für Ihre Wäsche.

**WARNUNG:**

- Beim Trocknen werden innere Teile des Trockners bis zu 60 °C heiß. Berühren Sie diese Teile erst nach der Abkühlphase. **Gefahr!**
- Auf keinen Fall dürfen Sie in Ihrem Trockner chemisch reinigen – **EXPLOSIONSGEFAHR!**

- Trocknen Sie in Ihrem Wäschetrockner keine Textilien, die kurz zuvor mit chemischen Reinigungsmitteln (z.B. Waschbenzin, Fleckentferner) behandelt wurden. Lüften Sie diese Wäschestücke einige Zeit oder spülen Sie sie gründlich mit klarem Wasser.

Montage externen Ablassschlauch

- 5 Schlauch vom Anschluss trennen.
 - 1 Ablassschlauch vom Anschluss lösen
 - 6 Schließen Sie den externen Ablauf-Schlauch (nicht mitgeliefert) am Gerät an.
 - 2 Externen Ablassschlauch montieren
 - 7 Das andere Ende des Ablauf-Schlauchs – je nach Anschlusssituation – am
 - 8 Waschbecken befestigen.
- Der Kondenswasserablauf kann optional an den Kondenswasserbehälter oder über einen Abwasseranschluss abgeleitet werden.



WICHTIG:

- Gestautes Wasser kann Sachschäden im Trockner verursachen. Prüfen Sie, ob das Wasser schnell aus dem Waschbecken abläuft.

- Geben Sie keine Wäsche in das Gerät, die nicht laut Pflegekennzeichen für das Trocknen in einem Trockner geeignet sind.
- In diesem Gerät können alle Wäschestücke getrocknet werden, die entsprechend den Pflegekennzeichen trocknergeeignet sind.
- Trocknen Sie neue farbige Textilien nicht zusammen mit hellen Wäschestücken. Die Textilien könnten abfärben.



Wäsche vorbereiten



WARNUNG:

- Entfernen Sie Feuerzeuge und Zündhölzer aus den Taschen der Textilien. **EXPLOSIONS- UND BRANDGEFAHR!**
- Trocknertrommel und Textilien können beschädigt werden. Entfernen Sie alle Gegenstände aus den Taschen der Textilien.

Sortieren der Wäsche / Bedeutung der Pflegekennzeichen

- Trocknen im Wäschetrockner möglich
-  Trocknen mit normaler Temperatur
-  Trocknen bei reduzierten Temperaturen „Schongang“
-  Trocknen im Wäschetrockner nicht möglich

**Tipps:**

- Binden Sie Stoffgürtel, Schürzenbänder usw. zusammen oder nutzen Sie einen Wäschesack.
- Schließen Sie Reißverschlüsse, Haken und Ösen.
- Knöpfen Sie Bezüge zu.
- Sortieren Sie die Wäsche für ein gleichmäßiges Trocknungsergebnis nach Gewebeat und Trocknungsprogramm.
- Entfernen Sie Metallteile, wie z.B. Büroklammern, aus den Textilien.
- Gewirkte Textilien, wie T-Shirts und Trikotwäsche, laufen beim ersten Trocknen oft ein. Verwenden Sie ein Schonprogramm.
- Übertrocknen Sie pflegeleichte Wäsche nicht. Dies führt zu vermehrtem Knittern in der Wäsche.
- Dosieren Sie den Weichspüler beim Waschen der zu trocknenden Wäsche nach Herstellerangaben
- Wäsche in den Trockner geben
- Die Trommel nur ca. zur Hälfte befüllen, um gleichmäßig zu trocknen.
- Große Teile mit kleineren Teilen mischen.
- Wäsche nicht „übertrocknen“. Sie wird hart und könnte sich statisch aufladen.

Schnell-Start

1. Prüfen Sie, ob alle Filter und Kondensbehälter gereinigt sind.
↓
2. Gerätetür öffnen und die nasse Wäsche rein legen.
↓
3. Gerätetür schließen.
↓
4. Netzkabel anschließen und auf ① drücken.
↓
5. Das Programm wählen.
↓
6. ▶|| drücken.
↓
7. Bei Programmende die Wäsche aus dem Gerät entnehmen.
↓
8. ① drücken.
↓
9. Filter reinigen und den Kondensbehälter entleeren.
↓
10. Den Netzstecker von der Netzversorgung trennen.

Programmwahl



- ① **Ein/Aus:** Diese Taste dient zum Ein-/Ausschalten der Stromversorgung.
- **Programmwahlschalter:** Über den Programmwahlschalter können insgesamt 12 Programme eingestellt werden. Drehen Sie den Wahlschalter, um das gewünschte Trocknungsprogramm auszuwählen (→ Trockenprogramm-tabelle).

Das Gerät erkennt die Feuchtigkeit der Ladung und passt die optimale Trockenzzeit automatisch an. Die elektronische Steuerung garantiert – auch bei geringer Beladung des Trockners – beste Trockenergebnisse. Sie ist bei allen Programmen aktiviert, außer bei den Programmen mit Zeitsteuerung.

- **Zusatzoptionen:** Drücken Sie die entsprechende Taste, um die Funktion zu aktivieren oder zu deaktivieren. Die jeweilig zugehörige Kontrollleuchte zeigt die Aktivierung der Funktionen an.



 **Signal:** Im Werkszustand ist der Signalton ausgeschaltet. Wählen Sie die Funktion, um ein akustisches Signal in den folgenden Situationen zu vernehmen:



- beim Tastendruck einer beliebigen Taste,
- sowie bei Betätigung des Programmwahlschalters,
- bei Fehlbedienung,
- bei Programmende.

 **Knitterschutz:** Verlängert die automatische Knitterschutzphase (30 Minuten) nach Ende des Trockenprogramms auf 120 Minuten. Diese Funktion schützt die Textilien vor Knitterfalten. Beachten Sie, dass die Auswahl der Funktion programmabhängig ist. Die Funktion wird nach Auswahl des Programms und vor dem Drücken der -Taste eingestellt.



 **Aktivierung / Deaktivierung der Kindersicherung:** Um den Betrieb nicht durch Fehlbedienung von spielenden Kindern zu unterbrechen, steht Ihnen eine Kindersicherung zur Verfügung. Halten Sie nach dem Programmstart gleichzeitig die Tasten  und  einige Sekunden lang gedrückt.  erscheint auf dem Display.

Alle Tasten (bis auf die -Taste), sowie der Programmwahlschalter sind gesperrt. Halten Sie gleichzeitig beide Tasten erneut gedrückt, um die Kindersicherung zu deaktivieren.

 **Zeit** (nur in Verbindung mit Programmwahl): Bei dem Zeit-Programm können Sie die Trockenzzeit selbst vorgeben. Durch wiederholtes Drücken der Taste  können Sie die gewünschte Zeit, welche im Display angezeigt wird, zwischen 10 und 120 Minuten einstellen. Die Einstellung erfolgt im 10-Minuten-Takt.

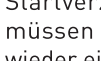



 **Verzögerter Start 1-24 h:** Wählen Sie die Startverzögerung, wenn Sie den Trocknungsprozess auf später verlegen wollen. Durch wiederholtes Drücken der Taste  können Sie die gewünschte Startverzögerung, welche im Display angezeigt wird, zwischen 1 und 24 Stunden einstellen. Um die Startverzögerung zu deaktivieren, müssen Sie den Trockner aus und wieder einschalten.

 **Statusanzeigen:** Die Kontrollleuchten zeigen während des laufenden Programms an, welche Trockenstufe gerade erreicht ist.

 **Start/Pause:** Drücken Sie die Taste , um den Betrieb zu starten oder zu unterbrechen. Wenn nicht innerhalb von ca. 10 Minuten ein Programm gestartet wird, schaltet sich das Gerät automatisch ab.

- **Displayanzeigen:**
 - Über das Display werden die Trockenzzeit  und die Startverzögerung **1-24H** angewählt.
 - Nach dem Start des Trockenprogramms wird die verbleibende Trockenzzeit **REMAIN** als Anzeige **[x:xx]** in Stunden und Minuten und dargestellt.

Deutsch

- Die Startverzögerung  wird angezeigt, wenn diese aktiv ist. Das Programm wird nach **[xx]** Stunden gestartet.
- **Erläuterung der Symbole:**
 -  Die Kindersicherung ist aktiviert.
 -  Der Kondenswasserbehälter muss entleert werden.
 -  Eine Reinigung des Flusenfilters ist erforderlich.
 - [-]** Den Standby-Modus zeigt das Display mit **[-]** an.
- E32** Fehlercodes werden bei Störung angezeigt.



Kapazität

Überladen Sie das Gerät nicht, anderenfalls werden die Textilien strapaziert und die Trocknung beeinträchtigt (Mengen: → *Trockenprogrammtabelle*). Eine Überladung des Gerätes kann zu Geräteschäden führen. Berücksichtigen Sie, dass der Hersteller keine Haftung bei Garantieschaden durch Überladung übernimmt.

Trommelinnenbeleuchtung

Sobald Sie die Gerätetür öffnen, wird das Trommelinnere beleuchtet, damit kein Wäschestück beim Entnehmen vergessen wird. Das Licht schaltet sich jeweils ca. 1 Minute lang ein.

Trockner starten

- Verbinden Sie den Netzstecker mit einer geeigneten Steckdose.
- Geben Sie Ihre Wäsche in die Trommel.
- Schalten Sie das Gerät mit der -Taste ein.
- Wählen Sie das gewünschte Programm und die Zusatzoptionen.
- Drücken Sie die -Taste, um das Programm zu starten.

Änderung eines Trockenprogramms

Eine Änderung ist nach erfolgtem Programmstart nicht möglich. Um ein neues Programm wählen zu können, müssen Sie den Trockner aus- und wieder einschalten.

Programmende

- Nach Abschluss des Trockenvorgangs zeigt das Display **[0:00]**. Die Kontrollleuchte  leuchtet. Ist die Signalfunktion eingeschaltet, ertönt eine akustische Signalfolge. Die Bedienblende geht in einen Standby-Modus über und führt eine automatische Knitterschutzphase durch.
- **Automatische Knitterschutzphase:** Wenn die Wäsche nach Ablauf des Trockenprogramms nicht entnommen wird, führt das Gerät eine ca. 30 Minuten lange automatische Knitterschutzphase durch. Das Gerät setzt seine Trommelbewegungen in Abständen fort und schützt damit die Textilien vor Knitterfalten. Danach wird der Betrieb endgültig gestoppt.

Ausschalten

- Schalten Sie das Gerät aus, indem Sie die -Taste drücken.
- Reinigen Sie den Flusenfilter. Leeren Sie den Kondenswasserbehälter (→ Reinigung).
- Um unangenehme Gerüche zu vermeiden und um die Türdichtung funktionsstüchtig zu halten, lassen Sie die Gerätetür bis zum nächsten Trockenprogramm leicht geöffnet.
- Ziehen Sie den Netzstecker, wenn das Gerät für einen längeren Zeitraum nicht benutzt wird.

Energieverbrauch

Programme	Programmstufe	Beladung (kg)	Restfeuchtigkeit	Trocknungszeit (mind.) 10 min. abkühlen	Energieverbrauch (kwh)
Baumwolle	Bügelfeucht	8 kg	20 %	130	1,5
	Standard			178	1,9
	Extra			190	2,1
Pflegeleicht	Bügelfeucht	3,5 kg	20 %	40	0,5
	Standard			60	0,6
	Extra			70	0,77
	Seide	1 kg	/	45	0,35
	Sport	8 kg	20 %	200	2,2
	Auffrischen	1 kg	/	20	0,15
	Wolle	1 kg	/	8	-
	Mix	3,5 kg	20 %	150	1,2
Zeit	Zeitgesteuert	-		10-120	-

**Hinweis:**

- Einige Stoffe (z.B. Jeans oder große Wäscheteile) lassen sich schwer trocknen. Wählen Sie in diesem Fall ein Programm mit einer höheren Heizleistung.
- Die aufgeführten Werte sind Richtwerte und können je nach Beladung, Restfeuchte und Temperatur von den angegebenen Werten abweichen.
- Die Zusatzfunktion *Knitterschutz* ist optional und nicht mit *Auffrischen* und *Wolle* kombinierbar.

Standardprogramm Baumwolle

Bei vollständiger Beladung und Teilbeladung ist dieses Trockenprogramm zur Ermittlung der Angaben auf dem Energielabel geeignet. Das Programm ist zur Trocknung normaler nasser Baumwolltextilien geeignet und in Bezug auf den Energieverbrauch für Baumwolle am effizientesten.

Energiespartipps

- Schleudern Sie die Wäsche vor dem Trocknen. Trocknere Wäsche verkürzt die Trocknungszeit und senkt den Energieverbrauch.
- Beladen Sie den Trockner mit maximalen Beladungsmengen.



Hinweis: Überschreiten Sie die maximalen Beladungsmengen der Programme nicht, da dies zur Verlängerung der Trocknungszeit und zur Erhöhung des Energieverbrauches führt.

- Belüften Sie den Raum und halten Sie den Lufteinlass am Trockner frei, damit der Luftaustausch gewährleistet ist.
- Reinigen Sie das Flusensieb nach jedem Trocknen. Ein verunreinigtes Flusensieb verlängert die Trocknungszeit und erhöht den Energieverbrauch.

Reinigung und Pflege



WARNUNG:

- Vor Reinigungs-, Pflege- und Wartungsarbeiten ist darauf zu achten, dass die Stromzufuhr ausgeschaltet ist.
- **STROMSCHLAGGEFAHR!** Spritzen Sie das Gerät nicht mit Wasserstrahlen ab.

- Der letzte Teil eines Trocknerzyklus findet ohne Hitze statt (Abkühlzyklus), um sicherzustellen, dass die Wäsche auf einer Temperatur bleibt, bei der sie nicht beschädigt wird.



WARNUNG:

Keine Lösungsmittel verwenden! Diese Mittel können Geräteteile beschädigen, entwickeln giftige Dämpfe und sind **EXPLOSIONSGEFAHR!**

- Gehäuse und Bedienteile nur mit Seifenlauge oder mit einem handelsüblichen, lösungsmittelfreien, nicht scheuernden Reinigungsmittel reinigen.

Flusenfilter und Gerät reinigen

- 9 Flusenfilter (aus der Türöffnung) lösen und mit der Hand oder einem Tuch reinigen. Nach dem Reinigen Filter wieder einsetzen.
- 3 Flusenfilter korrekt einsetzen.

- 10 Nach jedem Gebrauch das Gerät innen und außen mit einem Tuch reinigen.

Reinigung des Kondenswasserbehälters

- 11 Wenn der Kondenswassercontainer voll ist, erscheint im Display das Symbol .

Wenn der Kondenswassercontainer geleert ist, drücken Sie die Taste ►II. Das Symbol  erlischt im Display.

- Das Gerät nicht ohne den Kondensbehälter starten.
- Verunreinigtes Kondenswasser kann Gesundheits- und Sachschäden verursachen.
- Kondenswasser ist kein Trinkwasser und kann mit Flusen verunreinigt sein. Nicht trinken oder weiter verwenden.

- 12 Schieben Sie den Kondenswasserbehälter bis zum Einrasten wieder in den Trockner ein.

Filterbasis

Der Reinigungsintervall hängt vom Wäschetyp und der -menge ab. Reinigen Sie die Filterbasis jedoch nach jedem dritten Trockenvorgang.

- 13 Lösen und öffnen Sie die Wartungsklappe. Drehen Sie die beiden gegenüberliegenden Verriegelungshebel auf. Ziehen Sie die Filterbasis heraus.
- Streifen Sie die Flusen mit der Hand ab. Verwenden Sie ggf. ein feuchtes Tuch oder reinigen Sie das Filtergitter unter fließendem Wasser.
- Trocknen Sie die Basis

Deutsch

gründlich und setzen Sie diese ordnungsgemäß wieder ein.

- Drehen Sie die beiden Verriegelungshebel wieder zu.

Reinigung des Wärmetauschers

- 14 Den Wärmetauscher regelmäßig mit einer feinen Bürste reinigen. Tragen Sie dabei Putz-Handschuhe.



WICHTIG

- Filter regelmäßig reinigen, um Beschädigungen des Trockners zu vermeiden.
- Das Gerät niemals ohne eingesetzten Filter/Flusenfilter starten.

Pflege der Gewebe

Bei Zweifel hinsichtlich der Gewebeatart eines Wäschestückes die Pflegehinweise auf dem Etikett beachten. Die meisten Gewebe können problemlos in einem Wäschetrockner getrocknet werden. Wir empfehlen Ihnen jedoch, Wolle und Wollmischungen nicht im Wäschetrockner zu trocknen, außer es wird

ausdrücklich auf dem Etikett darauf hingewiesen, dass die Teile für den Wäschetrockner geeignet sind.

Pflegehinweise

- Die normale Trocknungsdauer kann, je nach Menge und Art sowie gewünschtem Feuchtigkeitsgrad und ursprünglicher Nässe der Wäsche, bis zu 2:20 Stunden betragen.
- Wenn die Trocknungsdauer zu lang erscheint:
 - Sicherstellen, ob der Filter sauber ist.
 - Sicherstellen, ob die richtige Heizstufe eingeschaltet ist.
 - Prüfen, ob der Abflussschlauch verstopft ist.



WICHTIG

Die Rückseite des Gerätes kann sehr heiß werden.

Fehlerbehebung

Störung	Maßnahmen
Das Display ist nicht an.	<ul style="list-style-type: none"> • Prüfen Sie ob das Gerät eingeschaltet ist. • Ist das Gerät eingeschaltet bzw. ein Programm gewählt worden?
Das Gerät funktioniert nicht.	<ul style="list-style-type: none"> • Beachten Sie die maximale Füllmenge. • Haben Sie die ► -Taste gedrückt?
Gerätetür öffnet sich.	<ul style="list-style-type: none"> • Prüfen Sie, ob sich Wäscheteile dazwischen befinden. • Schließen Sie die Tür, bis Sie ein Klickgeräusch hören.
Das Gerät ist heiß oder es riecht verbrannt.	<ul style="list-style-type: none"> • Der Flusenfilter ist verstopft und muss gereinigt werden. • Sind die Schraubfüße ausgerichtet?

Fehlermeldungen

Display	Grund	Lösung
 blinkt	Kondenswasserbehälter ist voll. Wasserpumpe oder Wasserfühler ist defekt.	Kondenswasserbehälter leeren
E32	Feuchtigkeitssensor ist defekt.	Kundendienst kontaktieren.
E33	Temperatursensor ist defekt.	Kundendienst kontaktieren.



Wichtig: Falls Sie nach dem Durcharbeiten der obigen Schritte immer noch Probleme mit Ihrem Gerät haben, wenden Sie sich an Ihren Fachhandel oder Kundendienst (siehe Garantie/ Kundendienst).

Störung	Mögliche Ursachen	Maßnahmen
Der Trockner läuft nicht.	Der Trockner ist nicht an die Stromversorgung angeschlossen.	Strecken Sie den Netzstecker in die Steckdose. Kontrollieren Sie die Sicherung der Hausinstallation.
	Die Einfülltür ist offen.	Schließen Sie die Einfülltür.
	Die ► -Taste wurde nicht gedrückt.	Drücken Sie die ► -Taste.
Nicht zufriedenstellende Trockenergebnisse.	Es wurde ein falsches Programm eingestellt.	Stellen Sie ein geeignetes Programm ein.
	Die Flusensiebe sind verstopft.	Reinigen Sie die Flusensiebe.
	Die maximale Wäschemenge wurde überschritten.	Beachten Sie die maximale Füllmenge.
	Es befinden sich Rückstände in der Trommel.	Reinigen Sie die Innenfläche der Trommel.
Die Einfülltür schließt nicht.	Die Siebe wurden nicht eingesetzt.	Setzen Sie das Feinsieb und/oder das Grobsieb korrekt ein.

Reparaturen



WARNUNG!

Reparaturen an elektrischen Geräten dürfen ausschließlich nur von einem hierfür qualifizierten Fachmann ausgeführt werden. Eine falsch bzw. nicht fachgerecht durchgeführte Reparatur kann Gefahren für den Benutzer herbeiführen und führt zu einem Verlust des Garantieanspruchs.

CE-Konformität

Dieses Gerät entspricht zum Zeitpunkt seiner Markteinführung den Anforderungen die in den Richtlinien des Rates zur Angleichung der Rechtsvorschriften der Mitgliedsstaaten über die elektromagnetische Verträglichkeit RL 2014/30/EU und über die Verwendung elektrischer Betriebsmittel innerhalb bestimmter Spannungsgrenzen RL 2014/35/EU festgelegt sind.

Dieses Gerät ist mit dem CE-Zeichen gekennzeichnet und verfügt über eine Konformitätserklärung zur Einsichtnahme durch die zuständigen Marktüberwachungsbehörden.

* Technische Änderungen vorbehalten.

EU-Produktdatenblatt

Delegierte Verordnung (EU) 392/2012

Marke		Bellavita
Modell		947121 - SL8 A++ CE PAC MSC
Nennkapazität	kg	8
Art des Haushaltwäschetrockners		Wärmepumpen- trockner
Energieeffizienzklasse ¹⁾		A++
Jährlicher Energieverbrauch ²⁾	kW/Jahr	236
Wäschetrockner mit Automatik		Oui
Energieverbrauch, Standard: Baumwolle, bei Volllast	kWh	1,98
Energieverbrauch, Standard: Baumwolle, bei halber (1/2) Last	kWh	1,08
Leistungsaufnahme im Aus-Zustand P_0	W	0,01
Leistungsaufnahme im Standby-Zustand P_L	W	0,6
Programmdauer, Standard: Baumwolle, bei Volllast	Min	195
Programmdauer, Standard: Baumwolle, bei halber (1/2) Last	Min	115

Kondensationsseffizienzklasse ³⁾		B
Kondensationsseffizienz Standard Baumwolle	%	80,1
Kondensationsseffizienz Standard Baumwolle, bei halber (½) Last	%	80,1
Luftschallemissionen	dB	69
Bauart		Standgerät

- 1) A+++ (höchste Effizienz) bis D (geringste Effizienz)
- 2) Jährlicher Energieverbrauch auf der Grundlage von 160 Trocknungszyklen für das Standard-Standard Baumwolle bei vollständiger Befüllung und Teilbefüllung und dem Verbrauch der Betriebsarten mit geringer Leistungsaufnahme. Der tatsächliche Energieverbrauch je Zyklus hängt von der Art der Nutzung des Geräts ab.
- 3) A (höchste Effizienz) bis G (geringste Effizienz)

Kältemittel

Der Wärmetauscher des Trockners enthält in hermetisch geschlossener Einrichtung enthaltenes fluoriertes Treibhausgas.

Dieses Gerät entspricht den EWG-Richtlinien 73/23 und 93/68 – „Niedrigspannung“ sowie der EWG-Richtlinie 89/336 – „Elektromagnetische Verträglichkeit“



Dieses Etikett auf der Rückseite Ihres Wäschetrockners weist darauf hin, dass die Oberfläche während des Betriebes heiß ist → Nicht berühren.

Alle gerätespezifischen Daten des Energielabels sind durch den Gerätehersteller nach europaweit genormten Messverfahren unter Laborbedingungen ermittelt worden. Sie sind in der Richtlinie 95/13/EG festgehalten. Der tatsächliche Energieverbrauch der Geräte im Haushalt hängt natürlich vom Aufstellungsort und vom Nutzerverhalten ab und kann daher auch höher liegen als die vom Gerätehersteller unter Normbedingungen ermittelten Werte.

Der Fachmann kennt diese Zusammenhänge und führt die Prüfungen mit speziellen Messgeräten nach den gültigen Normen durch.

* Technische Änderungen vorbehalten.

Entsorgung Ihres Altgeräts

ENTSORGUNG VON ELEKTRISCHEN UND ELEKTRONISCHEN ABFÄLLEN



Dieses Gerät trägt das Symbol WEEE (Elektrisches oder elektronisches Altgerät), was bedeutet, dass es nach dem Ende des Lebenszyklus nicht mit dem Hausmüll entsorgt werden darf, sondern den örtlichen Sammelstellen zur Abfalltrennung zugeführt werden muss. Abfallverwertung trägt zum Umweltschutz bei.

UMWELTSCHUTZ - RICHTLINIE 2012/19/EU

Zum Schutz unserer Umwelt und Gesundheit müssen elektrische und elektronische Altgeräte nach den klar vorgegebenen Regeln entsorgt werden, die sowohl von Lieferanten als auch von Benutzern zu befolgen sind.

Daher darf Ihr Gerät, welches auf seinem Typenschild oder der Verpackung mit dem Symbol



gekennzeichnet ist, keinesfalls in einer öffentlichen oder privaten Mülltonne für Hausmüll entsorgt werden. Der Benutzer muss das Gerät den örtlichen Abfall- Sortierstellen zum Recycling oder zur Wiederverwendung zu anderen Zwecken im Sinne der Richtlinie übergeben.

Machen Sie ausgediente Altgeräte vor der Entsorgung unbrauchbar:

- Ziehen Sie den Netzstecker aus der Steckdose.
- Trennen Sie den Stecker vom Netzkabel.
- Entfernen oder zerstören Sie evtl. vorhandene Schnapp- und Riegelschlösser.

Dadurch verhindern Sie, dass sich spielende Kinder im Gerät einsperren (Ersticken- gefahr!) oder in andere lebensgefährliche Situationen geraten. Kinder können Gefahren, die im Umgang mit Haushaltsgeräten liegen, oft nicht erkennen. Sorgen Sie deshalb für die notwendige Aufsicht und lassen Sie Kinder nicht mit dem Gerät spielen.