

Sèche-linge
Droogtrommel
Wäschetrockner
Secadora

950967 DF8CBWMIC

GUIDE D'UTILISATION	02
HANDLEIDING	28
GEBRAUCHSANLEITUNG	54
MANUAL DEL USUARIO	80

Bellavita

Merci !

Merci d'avoir choisi ce produit BELLAVITA.
Choisis, testés et recommandés par
ELECTRO DEPOT, les produits de la marque
BELLAVITA sont synonymes d'utilisation
simple, de performances fiables et de qualité
irréprochable.

Grâce à cet appareil, vous savez que chaque
utilisation vous apportera satisfaction.

Bienvenue chez ELECTRO DEPOT.

Consultez notre site Internet : www.electrodepot.fr



A	Avant d'utiliser l'appareil	4	Consignes de sécurité
B	Aperçu de l'appareil	11	Description de l'appareil
C	Utilisation de l'appareil	14	Installation
		16	Fonctionnement
		19	Fonctions de séchage
D	Informations pratiques	20	Nettoyage et entretien périodique
		24	Affichage d'un dysfonctionnement et solutions
		24	Précautions
		25	Spécifications techniques
		25	Fiche produit
		27	Mise au rebut de votre ancien appareil



Avant toute utilisation de ce sèche-linge, veuillez lire attentivement ce guide et le conserver pour toute consultation ultérieure.

Veuillez lire ce guide d'utilisation

Ce guide contient de nombreuses informations utiles portant sur l'utilisation et l'entretien de votre sèche-linge. Un entretien préventif de votre sèche-linge vous évitera de perdre du temps et de l'argent sur l'ensemble de sa durée de vie. Le tableau de dépannage répond aux problèmes les plus courants. Avant de contacter le service après-vente, reportez-vous au tableau de dépannage.



Attention : Surface chaude !



Attention : Risque d'incendie !

Consignes de sécurité

Pictogrammes d'entretien des textiles - Séchage

Attention, certains textiles ne sont pas adaptés au séchage au sèche-linge. Reportez-vous systématiquement aux pictogrammes qui suivent :



Séchage



Séchage en machine
normal



Séchage en machine
interdite



Ne pas sécher



Sécher sur fil /
Suspender



Séchage par
égouttage



Séchage à plat



Séchage à l'ombre



Nettoyage à sec



Nettoyage à sec
interdit



Nettoyage à sec en
cycle normal avec
tout type de solvant



Nettoyage à sec en
cycle normal avec
solvant pétrolier
uniquement

Remarques relatives à la sécurité



Pour votre sécurité comme pour celle des autres, et pour éviter d'endommager vos biens, veuillez suivre les recommandations qui suivent.

- Cet appareil appartient aux équipements électriques de catégorie et convient uniquement au séchage des textiles préalablement lavés à l'eau au sein de votre foyer. Veuillez prêter une attention particulière à la sécurité de l'alimentation en énergie pendant que l'appareil est en cours de fonctionnement !
- Utilisez une alimentation électrique convenablement mise à la terre. Le câble de terre doit être enterré et ne doit en aucun cas être relié aux installations publiques telles que les canalisations d'eau ou conduites de gaz de ville. Le câble de terre et

le câble neutre doivent être différenciés l'un de l'autre et ne peuvent être reliés l'un à l'autre.

- La charge maximale de textile sec acceptable au sein de l'appareil est de 8 kilogrammes.
- N'utilisez pas le sèche-linge si le textile a été lavé au moyen de produits chimiques industriels.
- Ne séchez pas de vêtements n'ayant pas été préalablement lavés, au sein de votre sèche-linge.
- Les vêtements qui comportent des taches provenant de substances telles que de l'huile de cuisson, de l'acétone, de l'alcool, de l'essence, du kérosène, du détachant, de la térébenthine, de la cire et du décapant pour cire doivent être lavés à l'eau chaude avec une quantité importante de lessive avant d'être séchés au sèche-linge.

- Les matières telles que le caoutchouc mousse (sous forme de latex), les bonnets de douche, les textiles imperméables, les vêtements contenant du caoutchouc et les vêtements ou oreillers comportant des empiècements en caoutchouc mousse ne doivent pas être séchés au sèche-linge.
 - Les adoucissants ou produits similaires doivent être utilisés conformément aux instructions des fabricants desdits produits.
 - L'ultime phase du cycle de votre sèche-linge s'opère sans chaleur (phase de refroidissement) afin que vos vêtements soient laissés à une température qui ne risque pas de les endommager.
 - Le filtre à peluches doit être nettoyé fréquemment.
 - Il convient de ne pas laisser les peluches s'accumuler autour du tambour.
- Une ventilation adéquate doit être mise en place pour éviter que le reflux de gaz émis dans la pièce par l'appareil ne prennent feu à cause d'autres combustibles, y compris des feux de cheminée.

**ATTENTION**

N'interrompez jamais le cycle de votre sèche-linge avant qu'il ne soit terminé, à moins que vous ne retiriez rapidement le linge du tambour pour l'étendre et ainsi dissiper la chaleur.

- L'air qui s'évacue de votre appareil ne doit pas être rejeté au sein d'un conduit utilisé pour des fumées émanant d'autres appareils dont le fonctionnement repose sur la combustion du gaz ou d'autres combustibles.

- L'appareil ne doit en aucun cas être installé derrière une porte verrouillable, une porte coulissante ou une porte dont la charnière se trouve du côté opposé à la charnière du sèche-linge. L'appareil doit être installé de façon à permettre l'ouverture complète de la porte du sèche-linge.

- Tenez les animaux domestiques à l'écart de l'appareil.

- Le linge taché d'huile peut prendre feu de manière spontanée, notamment en cas d'exposition à une source de chaleur, comme un sèche-linge. Le textile devient chaud, ce qui entraîne une réaction d'oxydation de l'huile. Ce phénomène d'oxydation dégage de la chaleur. Lorsque cette chaleur ne peut s'échapper, le linge devient suffisamment chaud pour prendre feu. En empilant, en entassant et en stockant des vêtements

comportant des taches d'huile, ceux-ci peuvent empêcher la chaleur de s'échapper et entraîner un risque d'incendie.

- Si ils vous faut impérativement mettre au sèche-linge des vêtements qui contiennent de l'huile végétale ou de l'huile de cuisson ou ont été contaminé par des produits pour soins capillaires, ils doivent au préalable être lavé à l'eau chaude avec une quantité importante de lessive. Cela réduira tout risque sans toutefois l'éliminer entièrement.

- Lors de son utilisation ou des interventions d'entretien, l'appareil ne doit en aucun cas être retourné.

- Videz les poches de vos vêtements et retirez notamment tous les briquets ou allumettes.

- Cet appareil peut être utilisé par des enfants âgés d'au moins 8 ans, ainsi

que par des personnes souffrant de déficiences physiques, sensorielles ou mentales, ou présentant un manque d'expérience ou de connaissances, à condition qu'ils soient surveillés ou aient reçu des instructions concernant l'utilisation en toute sécurité de l'appareil et qu'ils comprennent les risques encourus. Les enfants ne doivent pas jouer avec l'appareil. Le nettoyage et l'entretien de l'appareil ne doivent pas être effectués par des enfants sans surveillance.

- Si le câble d'alimentation est endommagé, celui-ci doit être remplacé par le fabricant, l'un de ses agents de service ou toute autre personne aux qualifications similaires, afin d'éviter tout danger.

- Cet appareil est réservé à une utilisation en intérieur.

- Les ouvertures ne doivent pas être obstruées, notamment par des tapis.

- Les enfants âgés de moins de 3 ans doivent rester à l'écart de l'appareil à moins qu'ils ne soient surveillés en permanence.

- Si l'appareil vous semble excessivement chaud, débranchez immédiatement la fiche secteur.

- Le câble électrique doit être conforme aux normes CEI et doit pouvoir résister aux courants indiqués dans le tableau ci-dessous.

Pour votre sécurité et celle de votre famille, veuillez remédier immédiatement au problème si l'alimentation électrique de votre installation n'est pas conforme aux exigences susmentionnées.

Modèle	Courant
MDS80-CH05/B08	10A
DF 8 CB WMIC	16A

Risque de décharge électrique

- Ne tirez pas sur le cordon d'alimentation avec une force excessive pour débrancher la fiche secteur.
- Ne branchez/débranchez jamais la fiche secteur alors que vous avez les mains mouillées.
- Veillez à ne pas endommager le cordon d'alimentation ou la fiche secteur.

Risque de blessure

- Ne procédez jamais au désassemblage ou à l'installation du sèche-linge sans que vous n'ayez reçu d'instructions ou sans supervision.
- N'installez jamais ce sèche-linge au-dessus d'un lave-linge sans kit de superposition (si vous désirez installer votre sèche-linge sur votre lave-linge, veuillez vous procurer les pièces nécessaires et demander

au fabricant, à l'un de ses agents de service ou à toute autre personne disposant de qualifications similaires de procéder à l'installation, afin d'éviter tout danger).

- Ne vous appuyez jamais contre la porte du sèche-linge alors que celle-ci est ouverte.
- Installez le sèche-linge à distance de toute cuisinière, des flammes nues ou de tout autre objet inflammable.

Risque de dommage

- Ne procédez à aucun cycle de séchage en dépassant la capacité nominale.
- N'utilisez pas le sèche-linge si la trappe du filtre ou la base du filtre sont manquantes.
- Ne séchez pas de linge non-essoré.
- Veillez à ce que le sèche-linge ne soit pas exposé à la lumière directe du soleil et utilisez-le uniquement en intérieur.

Français

- N'installez pas le sèche-linge au sein d'un environnement humide ou inondable.
- Lors des opérations de nettoyage et de maintenance, veillez toujours à débrancher la fiche secteur et à ne pas laver le sèche-linge à grande eau.

Risque d'explosion

- Ne séchez jamais vos vêtements avec des substances inflammables telles que de l'huile lourde de houille ou de l'alcool. Autrement, vous risquez de provoquer une explosion.

Description de l'appareil

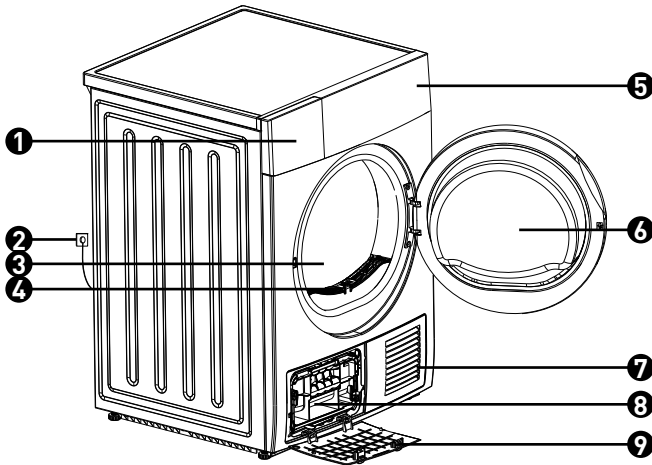

- | | |
|-------------------------|-------------------------|
| ❶ Réservoir | ❹ Porte |
| ❷ Cordon d'alimentation | ❺ Arrivée d'air |
| ❸ Tambour | ❻ Poignée |
| ❹ Filtre | ❼ Grille de maintenance |
| ❺ Panneau de contrôle | |

Accessoires

Les pièces qui suivent sont proposées en option selon les modèles.

Si votre sèche-linge dispose des pièces qui suivent, installez-les conformément aux instructions ci-dessous :

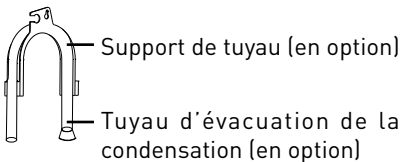

Installation :

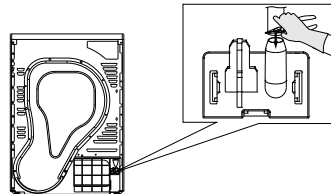

Étape 1 : Retirer le tuyau d'évacuation du connecteur du tuyau à l'aide d'une pince

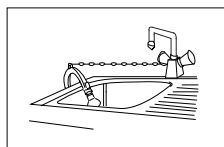
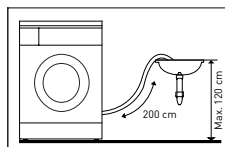
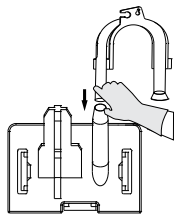

Étape 2 : Insérer le tuyau de drainage externe

Prise en main rapide

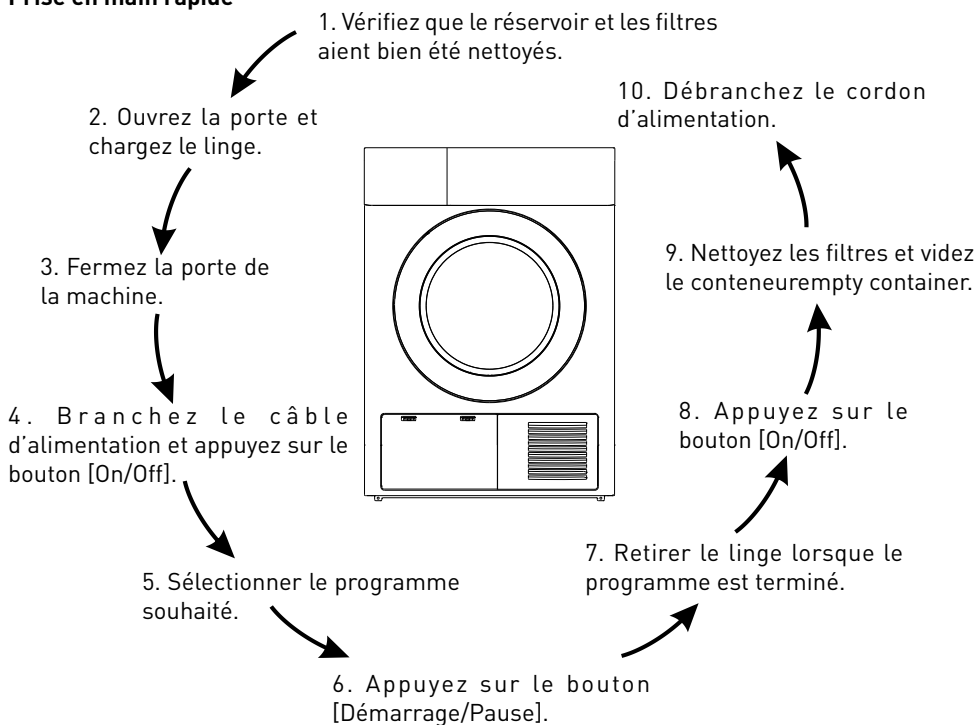

Panneau de commande

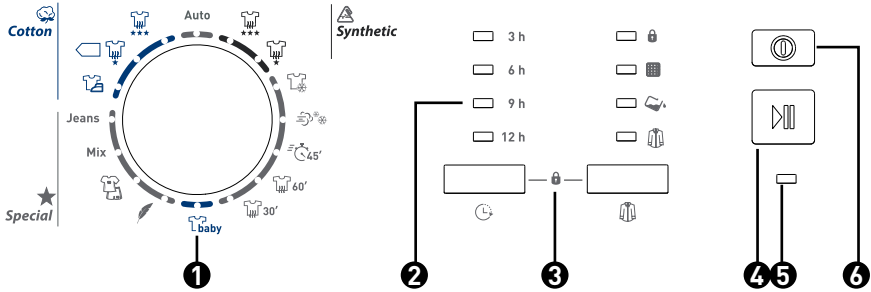

- | | |
|---|---|
| 1 Bouton sélecteur de programme | 4 Bouton Démarrage/Pause |
| 2 Indicateur DEL (DEL 3h, 6h, 9h, 12h, Sécurité Enfant, Filtre, Plein et Anti-pli) | 5 Bouton On/Off |
| 3 Boutons de fonctions spéciales (Retardeur, Anti-pli, Sécurité Enfant) | 6 Voyant de témoin de fonctionnement |

Installation

Transport

Agissez avec prudence lorsque vous déplacez l'appareil. Ne saisissez jamais l'appareil par ses parties saillantes. La porte de l'appareil ne peut servir de poignée lors de la livraison. Si le sèche-linge ne peut être transporté droit, il pourra être penché à un angle inférieur à 30°.

Lieu d'installation

- Pour des raisons pratiques, nous vous recommandons d'installer votre sèche-linge à proximité de votre machine à laver.
- Votre sèche-linge doit être installé dans un endroit propre où la saleté ne peut pas s'accumuler. L'air doit pouvoir circuler librement tout autour de votre appareil. Veuillez ne pas obstruer l'entrée d'air à l'avant ni la grille d'arrivée d'air située à l'arrière de votre appareil.
- Pour garder les vibrations et le bruit au minimum lorsque que le sèche-linge est en fonctionnement, nous vous conseillons de le placer sur une surface solide et plane.
- Ne jamais retirer les pieds. Ne pas réduire l'espace au sol en plaçant des tapis, des morceaux de bois ou autre sous l'appareil. Cela pourrait contribuer à augmenter la chaleur et interférer avec le bon fonctionnement de votre appareil.

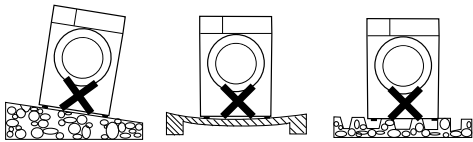

Mise à niveau

Lorsqu'il se trouve dans sa position de fonctionnement permanente, vérifiez que le sèche-linge soit parfaitement à

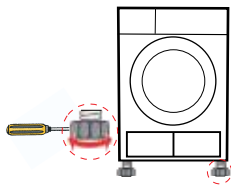

plat à l'aide d'un niveau à bulle. Le cas échéant, ajustez les pieds à l'aide d'un outil.

Raccordement électrique

- Assurez-vous que la tension de l'alimentation électrique est identique à la tension spécifiée du sèche-linge.
- Ne branchez pas votre appareil au moyen d'une plaquette de raccordement, d'une fiche universelle, ni d'une prise universelle.



ATTENTION

• **Ne touchez pas à votre appareil pendant les deux premières heures après son transport (pour le modèle MDS80-CH05/B05 uniquement). Avant toute première utilisation, veuillez utiliser un chiffon doux pour nettoyer l'intérieur du tambour.**

- Mettez quelques vêtements propres dans le tambour.
- Branchez la prise, appuyez sur [On/Off].
- Sélectionnez le Programme [Refresh] puis appuyez sur le bouton [Démarrage/Pause].
- Lorsque le programme est terminé, veuillez suivre les instructions de la section "Nettoyage et entretien périodique" (en page 16 du présent manuel) pour nettoyer la trappe du filtre.

• Au cours du séchage, il est normal que le compresseur et la pompe à eau émettent du bruit (pour le modèle MDS80-CH05/B05 uniquement).

Recommandations

- Avant de débuter le séchage, veillez à bien essorer votre linge en machine. Un essorage haute vitesse permet de réduire le temps de séchage et de réaliser des économies d'énergie.
- Pour un séchage uniforme de votre linge, triezy vos vêtements selon le type de tissu et selon le programme de séchage adéquat.
- Avant le séchage, fermez les fermetures Éclair, crochets ou œilletons, boutonnez vos vêtements et attachez les ceintures en tissu, etc.
- Ne séchez pas excessivement votre linge ; un séchage excessif peut froisser votre linge ou le faire rétrécir.
- Ne séchez pas de linge contenant du caoutchouc ou toute autre matière élastique similaire, notamment les imperméables, protections de vélo, etc.
- La porte ne peut être ouverte que si le cycle du sèche-linge est terminé. N'ouvrez jamais la porte avant la fin du programme. En effet, les surfaces chaudes et la condensation peuvent entraîner des brûlures.
- Nettoyez le filtre et videz le réservoir systématiquement après utilisation afin d'éviter que les temps de séchage et la consommation d'énergie n'augmentent.
- Veuillez choisir le programme correspondant lorsque vous utilisez l'appareil pour des vêtements en laine afin de rendre le tissu plus frais et plus doux.

- Les poids de référence sont les suivants :



Manteau composé d'un mélange de matières (environ 800 g)



Veste (environ 800 g en coton)



Jeans (environ 800 g)



Housse de couette (environ 900 g en coton)



Drap (environ 600 g, en coton)



Vêtements de travail (hauts et bas) (environ 1 120 g en coton)



Pyjama (environ 200 g)



Chemises (environ 300 g en coton)



Maillot de corps (environ 180 g, en coton)



Slips (environ 70 g, en coton)



Chaussettes (environ 30 g, mélange de matières)

Fonctionnement

Sélection du programme

- Appuyez sur le bouton [On/Off]. Dès que le voyant de témoin de fonctionnement s'allume, choisissez le programme que vous souhaitez à l'aide du bouton sélecteur de programme.
- Sélectionnez les fonctions [Départ différé], ou [Anti-froissement] pour bénéficier des options supplémentaires de l'appareil.
- Appuyez sur le bouton pause.

Démarrage du programme

Le tambour commencera à tourner dès le début du programme, le voyant de témoin de fonctionnement **6** se mettra alors à clignoter.











REMARQUE

De temps en temps, le tambour peut s'arrêter pendant environ 40 secondes pendant la procédure de séchage, mais le voyant témoin de fonctionnement clignotera toujours normalement. Le sèche-linge ajustera automatiquement le temps restant et continuera à fonctionner normalement.

Fin du programme

- Le tambour s'arrêtera de tourner après la fin du programme, le voyant de témoin de fonctionnement restera allumé et l'alarme sonnera. Les LED "Filtre" et "Plein" vous permettent de vous souvenir de nettoyer le filtre et le réservoir. Le sèche-linge démarrera la fonction [Anti-Froissage] si l'utilisateur ne retire pas le linge à temps (voir en page 19). Veuillez appuyer sur la touche [On/Off] pour éteindre l'appareil puis retirer la prise.
- Résolvez le problème en suivant les indications contenues dans la partie "Affichage d'un dysfonctionnement et solutions", si un arrêt inattendu se produit au cours de la procédure de séchage en suivant les informations indiqués sur l'appareil (voir en page 24).

Programme		Poids (max)	Application/Propriétés
Auto	Auto	5,0kg	Pour sécher les textiles de manière inconnue automatiquement.
	Extra	8,0kg	Permet de sécher les vêtements en coton. Niveau de séchage : Très sec.
	Standard	8,0kg	Permet de sécher les vêtements en coton. Niveau de séchage : prêt à ranger
	Spécial	8,0kg	Permet de sécher les vêtements en coton. Niveau de séchage : prêt à repasser.
Jeans	Spécial Jeans	5,0kg	Permet de sécher des jeans ou des vêtements détente qui sont essorés à haute vitesse dans la machine à laver.
Mix	Textiles mélangés	3,5 kg	Permet de sécher les vêtements pour lesquels vous n'arrivez pas à déterminer en quelle matière ils sont fabriqués.
	Sports	3,0 kg	Permet de sécher les vêtements de sport, les vêtements fins, en polyester qui ne se repassent pas.
	Délicat	1,0 kg	Permet de sécher les vêtements délicats qui peuvent être séchés en machine ou les vêtements pour lesquels il est conseillé de les laver à la main à basse température.
	Soin pour bébé	1,0 kg	Permet de sécher de petites quantités de vêtements pour bébé.
	Extra	3,5 kg	Permet de sécher les tissus synthétiques épais ou composés de plusieurs couches. Niveau de séchage : Très sec.
	Standard	3,5 kg	Permet de sécher les tissus synthétiques fins sans repassage, tels que les chemises faciles d'entretien, le linge de table, les vêtements de bébés ou les chaussettes.
	Froid		Permet de rafraîchir des vêtements sans air pendant une durée de 10 minutes.

Programme	Poids (max)	Application/Propriétés
 Rafraîchir	Rafraîchir	Permet de rafraîchir des vêtements qui sont restés dans des pièces closes pendant très longtemps d'une durée minimale de 20 minutes pouvant aller jusqu'à un maximum de 150 minutes (par palier de 10 minutes).
 Rapide 45'	Rapide 45'	Permet de sécher au maximum 3 chemises en 45 minutes.
 60'	Chaud 60'	Permet de réchauffer des vêtements avec de l'air chaud pendant 60 minutes.
 30'	Chaud 30'	Permet de réchauffer des vêtements avec de l'air chaud pendant 30 minutes.

Note:

- ☐ Ce symbole se réfère au programme de test d'efficacité énergétique "programme coton standard" qui est celui qui correspond le mieux à un séchage normal pour des vêtements en coton à la capacité indiquée.
- Les programmes ci-dessus ne sont que des recommandations, l'utilisateur est libre de choisir le programme approprié selon ses habitudes personnelles. Les tissus les plus épais et à plusieurs couches comme le linge de lit, les jeans, les vestes etc. ne sont pas faciles à sécher, aussi vous pouvez choisir le programme Jeans et mettre le niveau d'intensité de séchage à son maximum.
- Comme il est difficile de faire sécher les tissus non-homogènes, épais et à plusieurs couches, il vaut mieux choisir le temps de séchage approprié pour les sécher si certaines parties des vêtements sont toujours humides à la fin du programme.

Fonctions de séchage

Fonctions de séchage spécifiques

1. Procédure de séchage [en différé]

Pour retarder le début du programme de 3, 6, 9 ou 12h.

Lorsque le programme différé démarre, le temps commence à diminuer et le témoin s'allume.

Procédure détaillée :

1. Chargez votre linge et assurez-vous que la porte de la machine est bien fermée.
2. Appuyez sur [On/Off], puis tournez le sélecteur de programme afin de sélectionner le programme souhaité.
3. Selon vos besoins, vous pouvez sélectionner la fonction [Anti-Froissage].
4. Appuyez sur le bouton [Départ différé].
5. Maintenez le bouton [Départ différé] enfoncé pour sélectionner le temps souhaité.
6. Après avoir appuyé sur le bouton [Démarrage/Pause], le sèche-linge passe en mode de fonctionnement. Le cycle de séchage démarrera une fois la durée sélectionnée écoulée.
7. Si vous appuyez à nouveau sur le bouton [Démarrage/Pause], la fonction de départ différé est mise en pause. [8]. Pour annuler la fonction de départ différé, appuyez sur le bouton [On/Off].

2. Fonction [Anti-froissage]

À la fin du cycle de séchage, la durée de l'opération d'anti-froissage est soit de 30 minutes (par défaut) soit de 120 minutes (après sélection de votre part).

Le témoin [Anti-Froissage] s'allumera si vous avez sélectionné la fonction Anti-froissage. Cette fonction empêche votre linge de se froisser. Vous pouvez retirer le linge pendant la phase d'anti-froissage. Mis à part les programmes [Froid], [Rafraîchir], [Chaud 30'] et [Chaud 60'], cette fonction peut être utilisée pour tous les programmes.

3. Instructions pour la fonction [Sécurité enfants]

1. Cet appareil est équipé d'une sécurité spéciale enfant afin d'empêcher les enfants d'appuyer par mégarde sur les boutons de la machine ou de faire une mauvaise manipulation.
2. Lorsque le sèche-linge fonctionne, appuyez simultanément sur les touches [Anti-froissage] et [Départ Différé] pendant trois secondes pour activer la fonction sécurité enfant. Lorsque la fonction sécurité enfant est activée, le voyant est allumé et aucun bouton ne fonctionne sur le sèche-linge à l'exception du bouton [On/Off]. Lors de la phase de démarrage de la fonction sécurité enfant, il est possible d'appuyer en même temps sur les boutons [Anti-Froissage] et [Départ différé] pendant une durée de plus de 3 secondes pour désactiver la fonction sécurité enfant.

Nettoyage et entretien périodique

Vidange du réservoir d'eau

1. Tenez le réservoir d'eau à deux mains et tirez-le vers vous;
2. Inclinez le réservoir d'eau et versez l'eau condensée dans un évier ;
3. Remettre le réservoir d'eau.

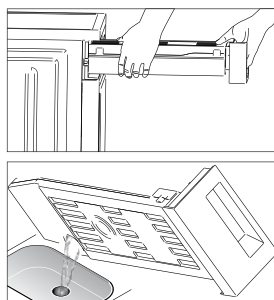

ATTENTION

1. Videz le réservoir d'eau après chaque utilisation, le programme se mettra en pause et le voyant Plein s'allumera si le réservoir d'eau est plein pendant le processus de séchage. Une fois le réservoir vidé, le sèche-linge peut être relancé en appuyant sur le bouton [Démarrage/Pause]
2. Ne buvez pas l'eau de condensation
3. N'utilisez pas le sèche-linge sans son réservoir d'eau.

Nettoyage de la trappe du filtre

1. Ouvrez la trappe.
2. Sortez le filtre de la trappe.
3. Nettoyez la trappe du filtre ; enlevez les morceaux de fil accumulés sur la trappe du filtre.

4. Remettez en place la trappe du filtre

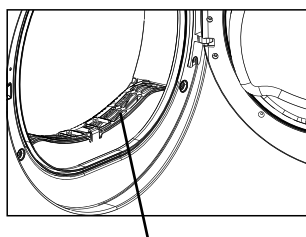

Trappe du filtre

Nettoyage de la base du filtre

(Pour le modèle MDS80-CH05/B05 uniquement)

1. Ouvrez la grille de maintenance.
2. Dévissez les deux leviers de blocage l'un vers l'autre.
3. Nettoyez la base du filtre dans son intégralité.
4. Insérez à nouveau la base du filtre !
5. Revissez les deux leviers de blocage.
6. Fermez la trappe de maintenance jusqu'à ce qu'elle soit correctement enclenchée.

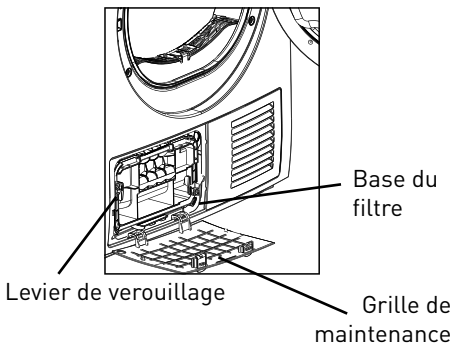

REMARQUE

- Les peluches accumulées sur le filtre empêche la bonne circulation de l'air, ce qui provoque l'allongement de la durée de séchage et augmente la consommation d'énergie ;
- Avant tout nettoyage, débranchez le cordon d'alimentation !
- Le sèche-linge ne doit jamais fonctionner sans son filtre !
- Nettoyez le filtre après chaque utilisation afin d'éviter que des résidus ne s'accumulent au sein de la machine.

Nettoyage du condenseur thermique

(Pour le modèle MDS80-CH05/B05 uniquement)

Dès que cela est nécessaire (tous les deux mois environ), retirer les peluches du condenseur thermique à l'aide d'une éponge ou d'une brosse douce.

Veillez utiliser des gants lors de cette opération.



REMARQUE

Il est plus facile d'enlever les peluches en les humidifiant en préalable par exemple avec un humidificateur pour linge.

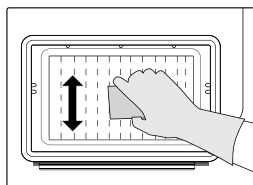

Entretien du condenseur d'air

(Pour le modèle M D S 8 0 - C 0 5 / B 0 5 uniquement)

- Laissez le sèche-linge refroidir.

- Il est possible que de l'eau résiduelle s'écoule. Placez un chiffon absorbant sous la trappe de maintenance.

1. Déverrouillez la trappe de maintenance.

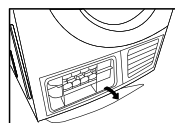

2. Ouvrez complètement la trappe de maintenance.

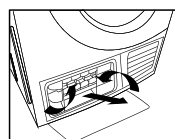

3. Vissez les deux leviers de blocage l'un vers l'autre.

4. Tirez le condenseur vers vous pour l'extraire.

5. Nettoyez bien le condenseur et laissez-le égoutter complètement.

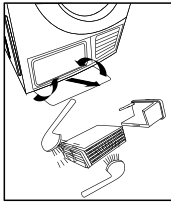

6. Nettoyez les joints.

7. Réintroduisez le condenseur, utilisez le bouton.

8. Dévissez les deux leviers de blocage.

9. Fermez la trappe de maintenance jusqu'à ce qu'elle soit correctement enclenchée. Nettoyez le condenseur tous les 3 mois environ, dans le cadre d'une utilisation fréquente.

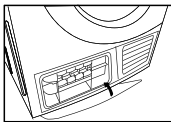

Veillez à ne pas endommager le condenseur !



ATTENTION

1. Nettoyez à l'eau uniquement, n'utilisez aucun objet à bord saillant ou tranchant.

N'utilisez jamais la machine sans son condenseur !

2. Au cours du cycle de séchage, il est possible que de l'eau s'accumule entre la vitre et le joint, cela n'affecte en rien le fonctionnement de votre sèche-linge !

Affichage d'un dysfonctionnement et solutions

Affichage	Raison	Solutions
La LED "Plein" est allumée de façon permanente	Le réservoir est plein Problème au niveau de la pompe à eau ou du capteur de niveau de l'eau	Videz le réservoir
Sécurité enfant + 9h	Dysfonctionnement du capteur de température	Veuillez contacter votre service client local si le problème persiste
Sécurité enfant + 6h	Dysfonctionnement du capteur d'humidité	
Sécurité enfant + 3h	Dysfonctionnement du chauffe-eau	

Précautions

Problème	Solution
Le voyant témoin de mise en marche ne s'allume pas.	<ul style="list-style-type: none"> • Vérifiez que la fiche secteur est branchée. • Vérifiez le programme sélectionné. • Vérifiez l'état des fusibles de votre habitation.
Le voyant "Plein" est allumé de façon permanent.	<ul style="list-style-type: none"> • Videz le réservoir d'eau de condensation. • En cas de panne, vérifiez le tuyau prévu pour la sortie de la condensation.
Le sèche-linge ne démarre pas.	<ul style="list-style-type: none"> • Assurez-vous d'avoir bien appuyé sur le bouton de démarrage. • Assurez-vous que la porte est bien fermée. • Assurez-vous d'avoir bien sélectionné un programme.
De l'eau s'écoule de la machine.	<ul style="list-style-type: none"> • Assurez-vous que la machine est correctement installée à l'horizontale.
La porte s'ouvre toute seule.	<ul style="list-style-type: none"> • Appuyez sur la porte jusqu'à ce que vous entendiez le « clic ».
Le taux d'humidité de la pièce augmente considérablement.	<ul style="list-style-type: none"> • Aérez convenablement la pièce. • Nettoyez la grille de refroidissement. • Vérifiez que le condenseur a bien été installé.
Le séchage n'est pas optimal ou le temps de séchage est trop long.	<ul style="list-style-type: none"> • Nettoyez le filtre et le condenseur. • Videz le réservoir. • Contrôlez la sortie d'eau. • L'environnement où est installée la machine est trop restreint. • Vérifiez les capteurs d'humidité. • Utilisez un programme de séchage plus fort ou un programme.



Si vous ne parvenez pas à résoudre le problème seul et avez besoin d'aide :

1. Appuyez sur le bouton [On/Off].
2. Débranchez la fiche secteur et contactez le service clients.

Spécifications techniques

Alimentation électrique	220-240V ~ 50Hz
Puissance nominale d'entrée	2 700 W
Température ambiante	+5 C ~ +35°C
Taille globale	595×615×845(mm)
Capacité nominale de séchage	8,0kg
Poids net	41 kg



REMARQUE

1. La capacité nominale représente la capacité maximale de la machine. Assurez-vous que le poids du linge sec chargé dans le tambour ne dépasse jamais la capacité prévue.
2. N'installez pas le sèche-linge au sein d'une pièce exposée au gel. En cas de températures proches de 0°C, le sèche-linge risque de ne pas fonctionner convenablement.
3. Il existe un risque de dommages si l'eau de condensation gèle au sein de la pompe, des tuyaux et/ou du réservoir d'eau de condensation.

Fiche produit

Marque	Bellavita
Modèle	DF 8 CB WMIC
Capacité évaluée	Sèche-linge 8kg
Type	Condenseur
Classe d'efficacité énergétique	B

Consommation énergétique

561,0 kWh par an, sur la base de 160 cycles de séchage en programme coton standard à charge maximale et charge partielle, et modes à consommation réduite. La consommation d'énergie réelle de la machine par cycle dépend de la manière dont celle-ci est utilisée.

Automatique ou non-automatique	Automatique
Ecolabel de l'Union Européenne	N/A
Consommation d'énergie en programme coton standard en pleine charge	4,74 kWh
Consommation d'énergie en programme coton standard en charge partielle	2,56 kWh
Consommation d'énergie en mode off (Po)	0,28 W
Consommation d'énergie si laissée en mode on (Pl)	0,8 W
Durée du mode on avant fin de celui-ci	10 minutes
Le 'programme coton standard' utilisé à charge maximale et partielle est le programme de séchage standard auquel les informations de la plaque signalétique et de la fiche se rapportent. Il s'agit du programme adéquat pour le séchage du linge en coton normal et humide et le programme le plus efficace en termes de consommations d'énergie pour le linge en coton.	
Durée pondérée du programme coton standard à charge maximale et partielle	112 minutes
Durée du programme coton standard à charge maximale	140 minutes
Durée du programme coton standard à charge partielle	90 minutes
Classe d'efficacité B en termes de condensation, sur une échelle de G (le moins efficace) à A (le plus efficace). Efficacité moyenne en termes de condensation du programme coton standard à charge maximale	80,1%
Efficacité moyenne en termes de condensation du programme coton standard à charge partielle	80,1%
Efficacité pondérée en termes de condensation du programme coton standard à charge maximale et partielle	80,1%
Niveau sonore du programme coton sonore à charge maximale	69dB

Mise au rebut de votre ancien appareil

COLLECTE SÉLECTIVE DES DÉCHETS ÉLECTRIQUES ET ÉLECTRONIQUES



Cet appareil porte le symbole DEEE (Déchet d'Équipement Électrique et Électronique) signifiant qu'en fin de vie, il ne doit pas être jeté aux déchets ménagers, mais déposé au centre de tri de la localité. La valorisation des déchets permet de contribuer à préserver notre environnement.

PROTECTION DE L'ENVIRONNEMENT - DIRECTIVE 2012/19/EU

Afin de préserver notre environnement et notre santé, l'élimination en fin de vie des appareils électriques et électroniques doit se faire selon des règles bien précises et nécessite l'implication de chacun, qu'il soit fournisseur ou utilisateur.

C'est pour cette raison que votre appareil, comme le signale le symbole  apposé sur sa plaque signalétique ou sur son emballage, ne doit en aucun cas être jeté dans une poubelle publique ou privée destinée aux ordures ménagères. L'utilisateur a le droit de déposer l'appareil dans un lieu public de collecte procédant à un tri sélectif des déchets pour être recyclé ou réutilisé pour d'autres applications, conformément à la directive.



Nos emballages peuvent faire l'objet
d'une consigne de tri.
Pour en savoir plus : www.consignesdetri.fr

Bedankt!

Bedankt om voor dit product van BELLAVITA gekozen te hebben.

Deze producten worden gekozen, getest en aanbevolen door ELECTRO DEPOT. De producten van het merk BELLAVITA staan synoniem voor eenvoud in gebruik, betrouwbare prestaties en een onberispelijke kwaliteit.

Dankzij dit toestel weet u dat elk gebruik tevredenstellend zal zijn.

Welkom bij ELECTRO DEPOT.

Raadpleeg onze website: www.electrodepot.be



ELECTRO DEPOT

A	Alvorens het toestel te gebruiken	30	Veiligheidsvoorschriften
B	Overzicht van het toestel	37	Beschrijving van het toestel
C	Gebruik van het toestel	40	Installatie
		42	Werking
		45	Droogfuncties
D	Praktische informatie	46	Periodieke reiniging en onderhoud
		50	Weergave van problemen en oplossingen
		50	Voorzorgsmaatregelen
		51	Technische specificaties
		51	Productfiche
		53	Afdanken van uw oude toestel



Lees voor het eerste gebruik van de droogtrommel deze handleiding aandachtig door. Bewaar de handleiding zodat u deze later kunt raadplegen.

Lees deze handleiding

Deze handleiding bevat veel handige informatie over het gebruik en het onderhoud van de droogtrommel. Met preventief onderhoud van de droogtrommel voorkomt u verloren tijd en geld over de gehele levensduur van het toestel. De tabel voor probleemoplossing toont u de meest voorkomende problemen en oplossingen. Alvorens contact op te nemen met de servicedienst, kunt u eerst de tabel voor probleemoplossing bekijken.



Opgelet: Warm oppervlak!



Opgelet: Risico op brand!

Veiligheidsvoorschriften

Pictogrammen voor het onderhoud van textiel - drogen

Opgelet, bepaalde textiel kan niet worden gedroogd in de droogtrommel. Bekijk altijd de volgende pictogrammen:



Drogen



Normaal drogen in de machine



Niet drogen in de machine



Niet drogen



Drogen aan de waslijn / ophangen



Drogen door uitlekken



Plat drogen



Drogen in de schaduw



Chemisch reinigen



Chemisch reinigen verboden



Droogkuis met een normaal procedé en generiek type oplosmiddel



Droogkuis met een normaal procedé in koolwaterstof

Opmerkingen voor de veiligheid



Volg de onderstaande aanbevelingen voor uw eigen veiligheid en voor anderen, en om te voorkomen dat u uw goederen beschadigt.

- Dit toestel behoort tot de elektrische apparaten van categorie en is uitsluitend geschikt voor het drogen van textiel dat daarvoor is gewassen binnen uw huishouden. Besteedt voldoende aandacht aan de veiligheid van de stroomaansluiting op het moment dat het toestel in werking is!

- Gebruik een stroomaansluiting met aarding. De aardingskabel moet zijn verbonden met de aarde en in geen geval zijn gekoppeld aan de publieke installaties zoals de waterafvoer of de gasleiding. De aardingskabel

en de en de neutrale kabel moeten van elkaar worden onderscheiden en mogen niet aan elkaar zijn verbonden.

- De maximale lading wasgoed voor het drogen met dit toestel is 8 kilogram.

- Gebruik deze droogtrommel niet als het wasgoed is gewassen met chemische producten voor industrieel gebruik.

- Droog met de droogtrommel geen kleding die daarvoor niet is gewassen.

- Kleding met vlekken van bijvoorbeeld olie voor het koken, alcohol, benzine, kerosine, vlekverwijderaar, terpentijn, was en afbijtmiddel voor was, moeten met warm water worden gewassen en een flinke hoeveelheid wasmiddel, voordat deze in de droogtrommel kunnen worden gedroogd.

- Materialen als schuimrubber (in de vorm van latex), douchekapjes,

waterdicht textiel, kleding die rubber bevat en kleding of oorwarmers die schuimrubber bevat mogen niet in de droogtrommel worden gedroogd.

- Wasverzachter of vergelijkbare producten moeten worden gebruikt volgens de instructies van de fabrikant van dergelijke producten.

- De laatste cyclus van de droogtrommel wordt uitgevoerd zonder warmte (afkoelingsfase) om uw kleding toe later afkoelen tot een temperatuur

waarop ze niet beschadigd kunnen raken.

- De pluisfilter dient regelmatig gereinigd te worden.

- Het is beter om de afzetting van pluis niet te laten opbouwen omheen de trommel.

- Er moet voldoende ventilatie zijn om te voorkomen dat terugstromende gassen

die door het toestel in de ruimte worden uitgestoten ontbranden door andere brandbare stoffen, waaronder open haarden.



OPGELET

Onderbreek de cyclus van de droogtrommel niet voordat deze is voltooid, tenzij u de was snel uit te trommel haalt om deze uit te hangen en daarmee de warmte kunt afvoeren.

- De lucht die door het toestel wordt uitgestoten mag niet in een pijp worden afgevoerd die wordt gebruikt voor de afvoer van andere apparaten die door gas of andere brandstoffen worden gestookt.

- Het toestel maken in geen enkel geval worden geïnstalleerd achter een

afsluitbare deur, een schuifdeur of een deur met een scharnier is gelegen aan de zijde tegenover het scharnier van de droogtrommel. Het apparaat moet zo worden geïnstalleerd dat de deur van de droogtrommel volledig kan worden geopend.

- Houd huisdieren uit de buurt van het toestel.
- Wasgoed met olievlekken kan spontaan vlam vatten, met name bij blootstelling aan een warmtebron, zoals een droogtrommel. De textiel wordt heet, wat een oxidatiereactie van de olie veroorzaakt. Dit oxidatieproces geeft warmte af. Als de warmte niet kan ontsnappen, wordt het wasgoed heet genoeg om te ontbranden. Het opstapelen van kleding met olievlekken kan voorkomen dat de warmte kan ontsnappen en kan brand veroorzaken.
- Als het absoluut noodzakelijk is dat u kleding

met plantaardige olie of olie voor het koken of kleding die is verontreinigd met haarverzorgingsproducten in de droogtrommel moet stoppen, moet deze eerst met warm water en een flinke hoeveelheid wasmiddel worden gewassen. Dit vermindert het risico maar sluit het niet geheel uit.

- Bij het gebruik of het onderhoud, mag het toestel nooit worden omgekeerd.
- Leeg de zakken van de kleding en verwijder met name altijd aanstekers en lucifers.
- Dit toestel mag gebruikt worden door kinderen jonger dan 8 jaar, alsook door personen met verminderde fysieke, zintuiglijke of mentale capaciteiten of personen die niet over de noodzakelijke ervaring en kennis beschikken, op voorwaarde dat zij instructies gekregen hebben en begeleid worden met het oog op het veilige gebruik

van dit toestel en dat ze de mogelijke risico's begrijpen. Kinderen mogen niet spelen met het toestel. De reiniging en het onderhoud van het toestel mogen niet uitgevoerd worden door kinderen wanneer zij niet begeleid worden.

- Indien de voedingskabel beschadigd is, moet hij, om gevaar te vermijden, vervangen worden door de fabrikant, zijn klantendienst of personen die de nodige opleiding genoten hebben.

- Dit toestel is uitsluitend geschikt voor gebruik binnenshuis.

- De verluchttingsopeningen mogen worden niet afgedicht, bijvoorbeeld door een tapijt.

- Kinderen jonger dan 3 jaar moeten uit de buurt van het toestel blijven tenzij ze permanent in de gaten worden gehouden.

- Als het toestel buitengewoon heet lijkt, trek dan direct de stekker uit het stopcontact.

- De voedingskabel moet voldoen aan de IEC-normen en moet weerstand kunnen bieden aan de stroomsterkte die in de onderstaande tabel wordt weergegeven.

Voor uw veiligheid en die van uw gezin, moet u probleem met de stroomvoorziening van het elektrische toestel direct oplossen indien deze niet conform is aan de bovenstaande eisen.

Model	Stroom
MDS80-CH05/B08	10A
DF 8 CB WMIC	16A

Risico op elektrische schokken

- Trek niet met grote kracht aan het voedingssnoer om de stroomkabel uit het stopcontact te trekken.
- Als u natte handen hebt, trek dan nooit de stekker uit het stopcontact of stop dan nooit de stekker in het stopcontact.
- Beschadig het voedingssnoer of het stopcontact niet.

Risico op verwondingen

- Ga nooit aan de slag met het demonteren of installeren van de droogtrommel voordat u daarvoor instructies hebt gekregen of zonder dat er supervisie is.
- Installeer nooit een droogtrommel bovenop een wasmachine zonder een stapelkit (als u de droogtrommel op de wasmachine wilt plaatsen, schaf dan de benodigde onderdelen aan en vraag de

fabrikant, aan een van diens serviceagenten of aan de persoon met vergelijkbare kwalificaties om de installatie uit te voeren om elk risico te vermijden).

- Duw nooit tegen de deur van de droogtrommel als deze open is.
- Installeer de droogtrommel op enige afstand van alle keukenapparatuur, openvuur en alle andere brandbare objecten.

Risico op schade

- Voer geen droogcyclus uit met meer dan de nominale capaciteit.
- Gebruik de droogtrommel niet als de filterklep of de onderkant van het filter ontbreken.
- Droog geen wasgoed dat niet is gecentrifugeerd.
- Let er op dat de droogtrommel niet wordt blootgesteld aan direct zonlicht en gebruik de droogtrommel alleen binnen.

- Installeer de droogtrommel niet in een vochtige omgeving of op een plek die kan onderlopen.
- Controleer altijd of de stekker uit het stopcontact is bij reiniging en onderhoud en was de droogtrommel niet met veel water.

Ontploffingsgevaar

- Droog nooit kledingstukken met brandbare substanties zoals zware stookolie of alcohol. Dit kan een ontploffing veroorzaken.

Beschrijving van het toestel

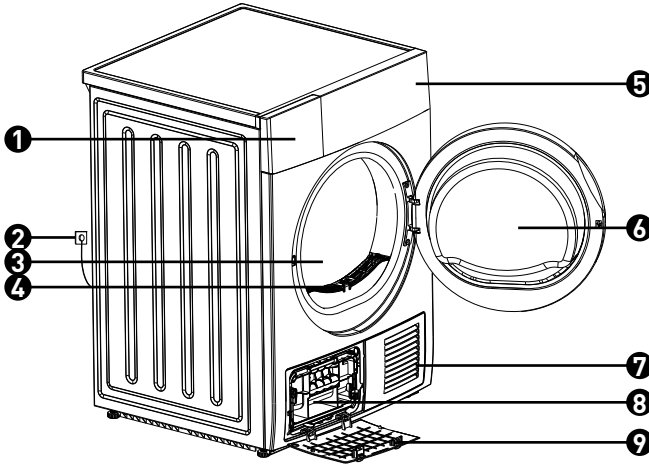

- | | |
|---------------------------|----------------------------|
| 1 Reservoir | 6 Deur |
| 2 Voedingssnoer | 7 Luchttoevoer |
| 3 Trommel | 8 Handvat |
| 4 Filter | 9 Onderhoudsrooster |
| 5 Bedieningspaneel | |

Toebehoren

De volgende onderdelen worden als optie aangeboden afhankelijk van het model. Als de droogtrommel beschikt over de volgende onderdelen, installeer deze dan conform de onderstaande instructies:

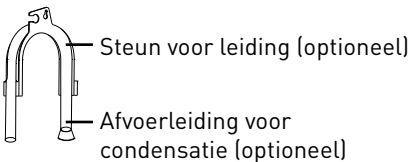

Installatie:

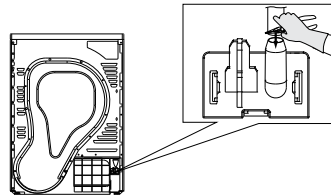

Stap 1: Verwijder de afvoerleiding van aansluiting van de leiding met behulp van een tang

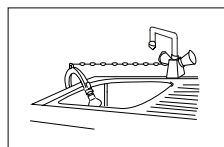
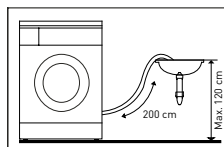
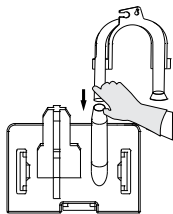

Stap 2: Steek de externe afvoerleiding er in

Verkorte uitleg voor gebruik

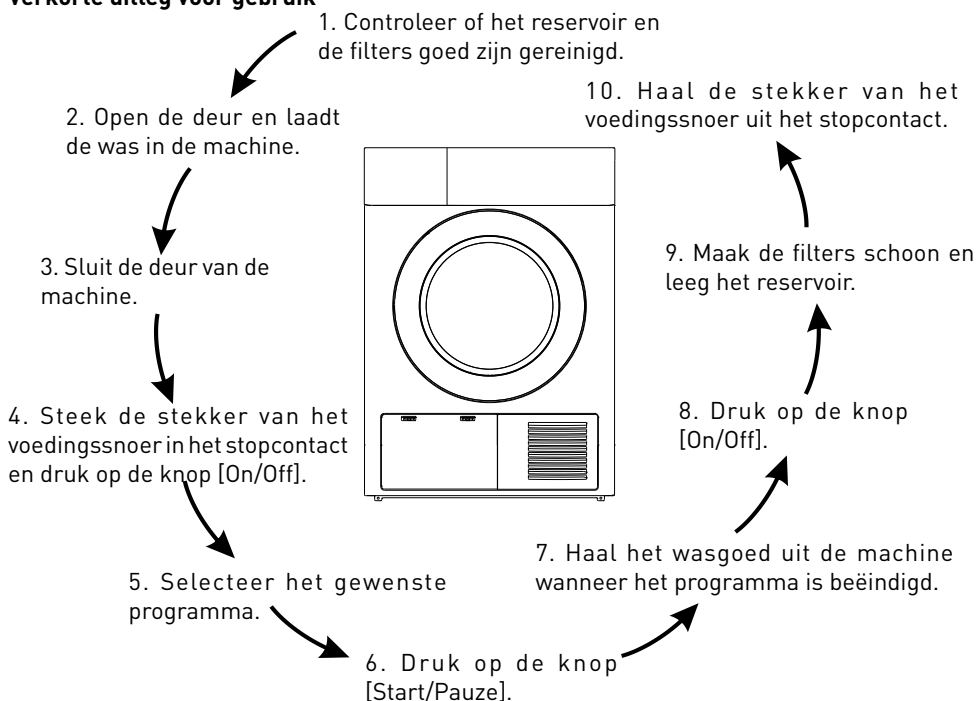

Bedieningspaneel

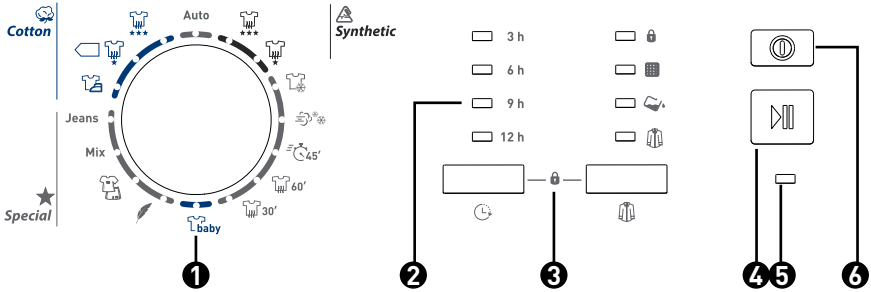

- 1** Knop voor selectie van het programma
- 2** Vertragingindicator (vertr. 3 u, 6 u, 9 u, 12 u, met kinderbeveiliging, filter, vol en anti-kreuk)
- 3** Special functieknoppen (vertraging, anti-kreuk, kinderbeveiliging)
- 4** Startknop/Pauzeknop
- 5** On / Off-knop
- 6** Controlelampje voor de werking

Installatie

Transport

Wees voorzichtig bij het verplaatsen van het toestel. Grijp het toestel nooit vast aan de uitstekende delen. De deur van het toestel dient niet als handvat bij de levering. Als de droogtrommel niet rechtopstaand kan worden verplaatst, kan deze worden gekanteld tot een hoek van minder dan 30°.

Plaats van de installatie

- Om praktische redenen bevelen wij u aan om de droogtrommel in de buurt van de wasmachine te plaatsen.
- De droogtrommel moet worden geplaatst op een plek waar vuil zich niet kan ophopen. De lucht moet vrij kunnen circuleren omheen het gehele toestel. Blokkeer de voorste luchtinlaat of de inlaatrooster aan de achterkant van het toestel niet.
- Om de vibratie en het geluid tot een minimum te beperken wanneer de droogtrommel draait, raden wij u aan deze te plaatsen op een stevige en vlakke ondergrond.
- Verwijder nooit de voeten. Beperk nooit de ruimte onder het toestel tot de vloer met een tapijt, een stuk hout of iets anders. Dit kan leiden tot een verhoogde temperatuur en de goede werking van het toestel negatief beïnvloeden.

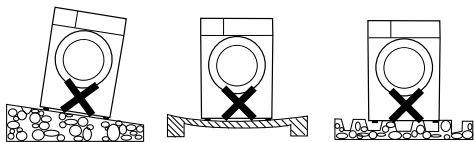

Waterpas zetten

Wanneer het toestel zich in de uiteindelijke positie bevindt, controleer dan of deze perfect recht staat met

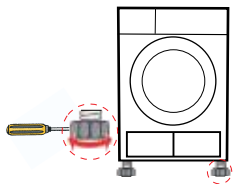

behulp van een waterpas. Als dit niet het geval is, verstel dan de voeten met behulp van een stuk gereedschap.

Elektrische aansluiting

Zorg dat de spanning van de elektrische stroom identiek is aan de spanning aangegeven op de droogtrommel.

- Sluit het toestel niet aan op een verlengsnoer, een universele stekker of een universeel stopcontact.



OPGELET

- Raak het toestel niet aan tot twee uur na transport (uitsluitend voor het model MDS80-CH05/B05). Maak voor het eerste gebruik de binnenkant van de trommel schoon met een zachte doek.
 - Plaats enkele schone kledingstukken in de trommel.
 - Steek de stekker in het stopcontact, druk op [On/Off].
 - Selecteer het programma [Refresh] en druk vervolgens op de knop [Start/Pauze].
 - Wanneer het programma is voltooid, volgt u de instructies van de rubriek "Periodieke reiniging en onderhoud" (op pagina 42 van de huidige handleiding) voor het reinigen van de filterklep.
- Tijdens het drogen is het normaal dat de compressor en de pomp geluid maken (uitsluitend voor het model MDS80-CH05/B05).

Aanbevelingen

- Zorg voor het gebruik van de droogtrommel dat het wasgoed goed is gecentrifugeerd in de machine. Door te centrifugeren op hoge snelheid kunt u de droogduur aanzienlijk verkorten en energie besparen.
- Voor gelijkmatige droogprestaties van de droogtrommel, kunt u het beste het wasgoed scheiden op type stof en drogen met een overeenkomend programma.
- Sluit voor het drogen de ritsen, haken en oogjes, knopen en maak stoffen centuren vast, etc.
- Droog het wasgoed niet excessief; een excessieve droging kan uw wasgoed doen kreuken of krimpen.
- Droog geen wasgoed dat rubber bevat of vergelijkbare elastische materialen, waaronder regenjassen, beschermende kleding voor op de fiets, etc.
- De deur kan pas worden geopend wanneer de cyclus van de droogtrommel is beëindigd. Open de deur nooit voor het einde van het programma. Hete oppervlakken en condensatie kunnen leiden tot brandwonden.
- Reinig het filter en leeg het reservoir systematisch na ieder gebruik om te voorkomen dat de droogtijd en het energieverbruik oploopt.
- Kies het programma dat overeenkomt met het gebruik van het toestel voor linnen kleding om te zorgen dat het frisser en zachter wordt.

- Dit zijn de referentiegewichten:



Mantel van verschillende materialen (ongeveer 800 g)



Jas (ongeveer 800 g katoen)



Jeans (ongeveer 800 g)



Dekbedovertrek (ongeveer 900 g katoen)



Laken (ongeveer 600 g katoen)



Werkkleding (shirt en broek) (ongeveer 1120 g katoen)



Pyjama (ongeveer 200 g)



Overhemden (ongeveer 300 g katoen)



Onderhemden (ongeveer 180 g katoen)



Onderbroeken (ongeveer 70 g katoen)



Sokken (ongeveer 30 g, diverse materialen)

Werking

Selectie van het programma

- Druk op de knop [On/Off]. Wanneer het controlelampje voor de werking aan gaat, kiest u het gewenste programma met behulp van de knop voor selectie van het programma.
- Selecteer de functie [Uitgesteld starten], of [Anti-kreuk] om van de aanvullende opties van het toestel.
- Druk op de knop Pauze.

Opstarten van het programma

De trommel begint te draaien vanaf het begin van het programma, en het controlelampje **6** begint te knipperen.













OPMERKING

Van tijd tot tijd kan de trommel stoppen met draaien gedurende ongeveer 40 seconden, tijdens de droogcyclus, maar het controlelampje voor de werking knippert dan nog altijd normaal. De droogtrommel past de droogtijd automatisch aan en gaat vervolgens normaal door met drogen.

Einde van het programma

- De trommel stopt met draaien aan het einde van het programma, het controlelampje blijft branden en het alarm gaat af. De leds "Filter" en "Vol" zorgen ervoor dat u er aan denkt om het filter en het reservoir te reinigen. De droogtrommel start de functie [anti-kreuk] als de gebruiker het wasgoed niet tijdig uit het toestel haalt (zie pagina 45). Druk op de knop [On/Off] om het toestel uit te schakelen en trek vervolgens de stekker uit het stopcontact.
- Los het probleem op door de aanwijzingen te volgen die staan vermeld in de rubriek "Weergave van problemen en oplossingen", als het toestel onverwacht stopt tijdens het drogen door de informatie te volgen die aangegeven staat op het toestel (zie en pagina 50).

Programma	Maximiumgewicht	Toepassing/eigenschappen
Auto Auto	5,0 kg	Om automatisch textiel van een onbekend materiaal te drogen.
		Voor katoenen textiel en gekleurde textiel van katoen of linnen
	Extra 8,0 kg	Hiermee kunnen katoenen kledingstukken worden gedroogd. Droogniveau: Erg droog
 Katoen	Standaard 8,0 kg	Hiermee kunnen katoenen kledingstukken worden gedroogd. Droogniveau: kastdroog
	Speciaal 8,0 kg	Hiermee kunnen katoenen kledingstukken worden gedroogd. Droogniveau: strijkdroog.
Jeans Speciaal voor jeans	5,0 kg	Hiermee kunt u jeans of vrijtjidskleding drogen die op hoge snelheid is gecentrifugeerd is de wasmachine.
Mix Diverse textielsoorten	3,5 kg	Hiermee kunt u kleding drogen waarvan u niet kunt bepalen van welk materiaal ze zijn gemaakt.
 Sport	3,0 kg	Hiermee kunt u sportkleding, delicate kleding en polyester drogen dat niet mag worden gestreken.
 Delicaat	1,0 kg	Hiermee kunt u delicate kleding drogen die in de machine gedroogd kunnen worden en kleding waarvoor wordt aangeraden om ze met de hand te wassen op lage temperatuur.
 Verzorging voor baby	1,0 kg	Hiermee kunt u kleine hoeveelheden babykleding drogen.
		Voor synthetische stoffen en mengsels of katoenen stof die niet gestreken mag worden.
	Extra 3,5 kg	Hiermee kunt u dikke synthetische stoffen drogen of stof de bestaat uit meerdere lagen. Droogniveau: Erg droog
 Synthetisch	Standaard 3,5 kg	Hiermee kunt u synthetische stoffen drogen die niet gestreken mogen worden, zoals overhemden die onderhoudsvriendelijk zijn, tafellinnen en babykleding of sokken.

Programma		Maximiumgewicht	Toepassing/eigenschappen
 Koud	Koud		Hiermee kunt u kleding verfrissen zonder lucht, gedurende 10 minuten.
 Verfrissen	Verfrissen		Hiermee kunt u kleding verfrissen die zeer lang in een afgesloten ruimte zijn opgeslagen gedurende minimaal 20 minuten en maximaal 150 minuten (in stappen van 10 minuten)
 Snelwas 45'	Snelwas 45'	0,6 kg	Hiermee kunt u maximaal 3 overhemden drogen in 45 minuten.
 Warm 60'	Warm 60'		Hiermee kunt u kleding verwarmen met warme kucht gedurende 60 minuten.
 Warm 30'	Warm 30'		Hiermee kunt u kleding verwarmen met warme kucht gedurende 30 minuten.

Opmerking:

- ☞ Dit symbool staat voor het testprogramma voor de energiezuinigheid "standaardprogramma katoen" die het beste overeenkomt met een normaal droogprogramma voor katoenen kleding op de aangegeven capaciteit
- De onderstaande programma's zijn slechts aanbevelingen, de gebruiker is vrij om het programma te kiezen naar eigen gewoonten. De dikste stoffen en stoffen met meerdere lagen zoals beddengoed, jeans, jassen, etc. zijn niet gemakkelijk te drogen, u kunt ook het programma Jeans selecteren en de intensiteit van de droogprestaties op het maximum instellen.
- Omdat het moeilijk is om niet-homogene stoffen die dik zijn en uit meerdere lagen bestaan te drogen, is het beter om de juiste droogtijd te kiezen, om bepaalde delen van de kleding te drogen die nog altijd vochtig zijn aan het einde van het programma.

Droogfuncties

Specifieke droogfuncties

1. Droogprocedure [uitgesteld]

Om de start van het programma uit te stellen met 3, 6, 9 of 12 uur.

Bij het programma Uitgesteld starten, begint de tijd af te tellen en licht het controlelampje voor de werking op.

Gedetailleerde procedure:

1. Stop de was in de machine toestel en zorg dat de deur goed gesloten is.
2. Druk op [On/Off], en draai vervolgens de programmakiezer naar het gewenste programma.
3. Als het nodig is kunt u de functie [Anti-kreuk] selecteren.
4. Druk op de knop [Uitgesteld starten].
5. Houd de knop [Uitgesteld starten] ingedrukt om de gewenste tijd te selecteren.
6. Nadat u op de knop [Start/Pauze] hebt gedrukt, start de droogtrommel. De droogcyclus begint wanneer de geselecteerde tijd is verlopen.
7. Als u nogmaals op de knop [Start/Pauze] drukt, wordt de functie Uitgesteld starten gepauzeerd. (8). Om de functie Uitgesteld starten te annuleren, drukt u op de knop [Aan/Uit].

2. Functie [anti-kreuk]

De duur van de anti-kreukcyclus aan het einde van de droogcyclus bedraagt 30 minuten (standaard) of 120 minuten (dit kunt u zelf selecteren).

Het controlelampje [anti-kreuk] licht op wanneer u de anti-kreukfuncties hebt ingeschakeld. Deze functie voorkomt dat uw was gaat kreuken. U kunt het wasgoed uit de droogtrommel halen tijdens de anti-kreukfase. Naast de programma's [Koud], [Verfrissen], [Warm 30'] en [Warm 60'], kan deze functie worden gebruikt bij alle programma's.

3. Instructies voor de functie [Kinderbeveiliging]

1. Dit toestel is uitgerust met een speciale kinderbeveiliging om te voorkomen dat kinderen per ongeluk op de knoppen van het toestel drukken en een verkeerde handeling selecteren.

2. Wanneer de droogtrommel in werking is, drukt u gelijktijdig op de knoppen [Anti-kreuk] en [Uitgesteld starten] gedurende drie seconden om de functie kinderbeveiliging te activeren. Wanneer de functie kinderbeveiliging is geactiveerd, is licht het controlelampje op en werkt geen enkele knop op de droogtrommel, met uitzondering van de knop [On/Off]. Na inschakeling van de functie kinderbeveiliging is het mogelijk om tegelijkertijd de knoppen [Anti-kreuk] en [Uitgesteld starten] in te drukken gedurende drie seconden om de functie kinderbeveiliging te deactiveren.

Periodieke reiniging en onderhoud

Afpompen van het waterreservoir

1. Pak het waterreservoir met twee handen vast en trek het naar u toe.

2. Houd het waterreservoir schuin en giet het condenswater in de gootsteen.

3. Plaats het waterreservoir terug.

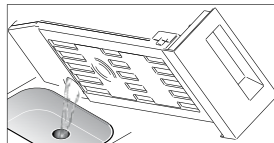
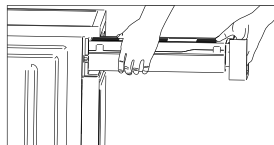

OPGELET

1. Leeg het waterreservoir na ieder gebruik, het programma pauzeert en het controlelampje Vol licht op wanneer het waterreservoir vol is tijdens het droogproces. Wanneer het reservoir is geleegd, kan de droogtrommel opnieuw worden gestart door op de knop [Start/Pauze] te drukken
2. U mag het condenswater niet drinken
3. Gebruik de droogtrommel niet zonder het waterreservoir.

Reiniging van de filterklep

1. Open de klep.
2. Haal het filter uit de klep.
3. Reinig de filterklep; verwijder de stukjes draad die zich hebben verzameld op de filterklep.
4. Plaats de filterklep terug.

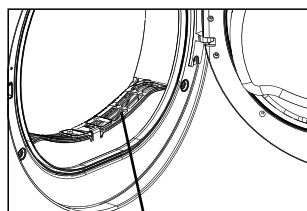

Filterklep

Reiniging van de onderkant van het filter (uitsluitend voor het model MDS80-CH05/B05)

1. Open de onderhoudsklep.
2. Schuif de twee vergrendelingshendels naar elkaar toe.
3. Reinig de volledige onderkant van het filter.
4. Plaats de onderkant van het filter terug!
5. Schuif de twee vergrendelingshendels terug.
6. Sluit de onderhoudsklep zodat deze in de juiste positie is vastgeklemd.

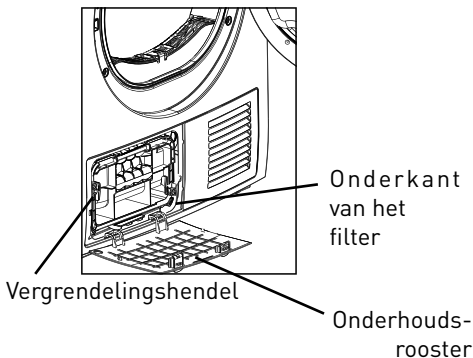

OPMERKING

- De pluisjes die zich hebben verzameld op het filter blokkeren de goede luchtcirculatie, waardoor de droogtijd en het energieverbruik toenemen;
- (Haal de stekker van het voedingsnoer uit het stopcontact, voor iedere reiniging!
- De droogtrommel mag nooit werken zonder filter!
- Reinig het filter na ieder gebruik om te voorkomen dat er residu ophoopt in de machine.

Reiniging van de thermische condensor (uitsluitend voor het model MDS80-CH05/B05)

Wanneer dit nodig is (iedere twee maanden ongeveer), verwijdert u het pluis van de thermische condensor met behulp van een spons of een zachte borstel.

Gebruik handschoenen wanneer u dit doet.



OPMERKING

Het is makkelijker om het pluis te verwijderen als ze vooraf bevochtigd zijn met bijvoorbeeld een bevochtiger voor wasgoed.

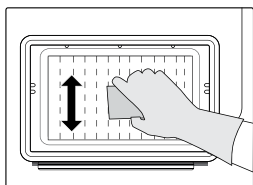

Onderhoud van de luchtcondensor (uitsluitend voor het model MDS80-CH05/B05)

- Laat de droogtrommel afkoelen.

- Er loopt mogelijk wat afvalwater uit. Plaats een absorberende doek onder de onderhoudsklep.

1. Ontgrendel de onderhoudsklep.

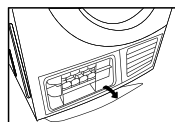

2. Open de onderhoudsklep volledig.

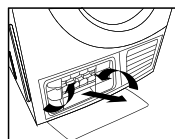

3. Schuif de twee vergrendelingshendels naar elkaar toe.

4. Trek de condensator naar u toe om deze te verwijderen.

5. Reinig de condensator grondig en laat deze volledig uitdruppelen.

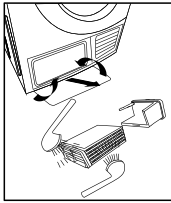

6. Reinig de naden.
7. Plaats de condensator terug, gebruik de knop.
8. Schuif de twee vergrendelingshendels terug.
9. Sluit de onderhoudsklep zodat deze in de juiste positie is vastgeklemd. Reinig de condensor ongeveer iedere 3 maanden, wanneer u de droogtrommel regelmatig gebruikt.

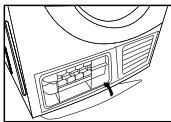

Let er op dat u de condensor niet beschadigt!



OPGELET

1. Alleen reinigen met water, gebruik geen voorwerpen met uitstekende punten of scherpe randen.

Gebruik het toestel nooit zonder de condensor!

2. Tijdens de droogcyclus is het mogelijk dat er zich water ophoopt tussen het raam en het rubber, dit heeft geen invloed op de werking van de droogtrommel!

Weergave van problemen en oplossingen

Weergave	REDEN	Oplossingen
De led "Vol" brand continu	Het reservoir is vol Probleem met de waterpomp of de sensor van het waterniveau	Leeg het reservoir
Kinderbeveiliging +9 uur	Slechte werking van de temperatuursensor	Gelieve contact op te nemen met uw klantendienst indien het probleem blijft bestaan
Kinderbeveiliging +6 uur	Slechte werking van de vochtigheidssensor	
Kinderbeveiliging +3 uur	Slechte werking van de het waterverwarmingselement	

Voorzorgsmaatregelen

Probleem	Oplossing
Het controlelampje voor de werking licht niet op.	<ul style="list-style-type: none"> Controleer of de stekker in het stopcontact zit. Controleer het geselecteerde programma. Controleer de status van de zekeringen in uw huis.
Het controlelampje "Vol" licht permanent op.	<ul style="list-style-type: none"> Leeg het reservoir voor condenswater. Controleer bij een defect de leiding voor de afvoer van condens.
De droogtrommel start niet.	<ul style="list-style-type: none"> Controleer of u goed op de startknop hebt gedrukt. Zorg ervoor dat de deur goed gesloten is. Controleer uw u daadwerkelijk een programma hebt gekozen.
Er stroomt water uit de machine.	<ul style="list-style-type: none"> Controleer of de machine op de juiste wijze horizontaal is geïnstalleerd.
De deur gaat vanzelf open.	<ul style="list-style-type: none"> Druk op de deur totdat u de "klik" hoort.
Het vochtigheidsniveau in de ruimte gaat sterk omhoog.	<ul style="list-style-type: none"> Laat de ruimte voldoende luchten. Reinig de afkoelingsklep. Controleer of de condensor juist is geïnstalleerd.
De droging is niet optimaal, of de droogtijd is erg lang.	<ul style="list-style-type: none"> Reinig het filter en de condensor. Leeg het reservoir. Controleer de afvoer van het water. De ruimte waar de machine is geïnstalleerd is te klein. Controleer de vochtigheidssensors. Gebruik een droogprogramma plus dat krachtiger is of een programma.



Als u het probleem zelf niet kunt oplossen en hulp nodig hebt:

1. Druk op de knop [On/Off].
2. Haal de stekker uit het stopcontact en neem contact op met de klantendienst.

Technische specificaties

Elektrische voeding	220-240V ~ 50Hz
Nominaal ingangsvermogen	2700 W
Omgevingstemperatuur	+5°C ~ +35°C
Afmetingen algemeen	595×615×845 (mm)
Nominaal droogvermogen	8,0 kg
Nettogewicht	41 kg



OPMERKING

1. De nominale capaciteit vertegenwoordigt de maximale capaciteit van de machine. Zorg ervoor dat het gewicht van het wasgoed dat in de droogtrommel wordt geladen nooit hoger is dan de vooropgestelde capaciteit.
2. Installeer de droogtrommel niet in een ruimte die is blootgesteld aan vrieskou. Bij temperaturen rond de 0°C, bestaat een risico dat de droogtrommel niet naar behoren werkt.
3. Er bestaat een risico op schade wanneer het condenswater befrist in de pomp, de leidingen en/of het reservoir voor condenswater.

Productfiche

Merk	Bellavita
Model	DF 8 CB WMIC
Beoordeelde capaciteit	Droogtrommel 8 kg
Type	Condensor
Energieklasse	B
Energieverbruik	561,0 kWh per jaar, op basis van 160 droogcycli op het standaardprogramma voor katoen met een volle en halfvolle trommel, en de spaarstand voor energieverbruik. Het werkelijke energieverbruik per cyclus van de machine is afhankelijk van de manier waarop deze wordt gebruikt.

Automatisch en niet-automatisch	Automatisch
Europees ecolabel	n.v.t.
Energieverbruik van het standaardprogramma voor katoen met een volle trommel	4,74 kWh
Energieverbruik van het standaardprogramma voor katoen met een halvolle trommel	2,56 kWh
Elektriciteitsverbruik in uit-stand (Po)	0,28 W
Energieverbruik in de aan-stand (Pl)	0,8 W
Duur van aan-stand voor het einde hiervan	10 minuten
<p>Het standaardprogramma voor katoen gebruikt met volle en halvolle trommel is het standaard droogprogramma waarop de informatie op het informatieplaatje is gebaseerd. Het betreft een programma dat voldoende is voor droging van wasgoed van normaal vochtig katoen met het programma dat het meest effectief is voor wat betreft het energieverbruik voor katoenen wasgoed.</p>	
Gewogen duur van het standaardprogramma voor katoen bij een volle en halvolle trommel	112 minuten
Duur van het standaardprogramma voor katoen met een volle trommel	140 minuten
Energieverbruik van het standaardprogramma voor katoen met een halvolle trommel	90 minuten
Effectiviteitsklasse B voor wat betreft de condensatie op een schaal van A (het meest effectief) tot G (het minst effectief). Gemiddelde effectiviteit voor wat betreft de condensatie van het standaardprogramma voor katoen met een volle trommel	80,1%
Gemiddelde effectiviteit voor wat betreft de condensatie van het standaardprogramma voor katoen met een halvolle trommel	80,1%
Gewogen effectiviteit voor wat betreft de condensatie van het standaardprogramma voor katoen met een volle en halvolle trommel	80,1%
Geluidsniveau van het standaardprogramma voor katoen met een volle trommel	69 dB

Afdanking van uw oud toestel

SELECTIEVE INZAMELING VAN ELEKTRISCH EN ELEKTRONISCH AFVAL



Dit toestel is voorzien van het AEEA-symbool, wat betekent dat het niet bij het huishoudelijke afval gegooid mag worden op het einde van zijn levensduur, maar dat het naar een recyclagecentrum voor elektrische en elektronische huishoudtoestellen gebracht dient te worden. Wanneer u versleten huishoudtoestellen recycleert, levert u een aanzienlijke bijdrage tot de bescherming van ons milieu.

BESCHERMING VAN HET MILIEU - RICHTLIJN 2012/19/EU

Wanneer u versleten elektrische en elektronische apparaten recycleert, levert u een aanzienlijke bijdrage tot de bescherming van ons milieu en onze gezondheid. Dit dient echter wel te gebeuren volgens bepaalde regels en vraagt de betrokkenheid van zowel leverancier als consument.

Daarom mag uw toestel, zoals aangegeven wordt door het symbool  op het kenplaatje of de verpakking, in geen geval in een openbare of private vuilnisbak voor huishoudelijk afval gegooid worden. De gebruiker heeft het recht om het toestel naar een openbaar inzamelpunt voor selectieve afvalverwerking te brengen, zodat het toestel gerecycleerd of opnieuw gebruikt kan worden voor toepassingen conform de richtlijn.

Vielen Dank!

Vielen Dank, dass Sie dieses BELLAVITA- Produkt gewählt haben.

Ausgewählt, getestet und empfohlen von ELECTRO DEPOT. Die Produkte der Marke BELLAVITA garantieren Ihnen Benutzerfreundlichkeit, zuverlässige Leistung und tadellose Qualität.

Mit diesem Gerät können Sie sicher sein, dass Sie jedes Mal zufriedengestellt werden, wenn Sie es benutzen.

Willkommen bei ELECTRO DEPOT.

Besuchen Sie unsere Internetseite: www.electrodepot.be



A Vor der Inbetriebnahme des Geräts

56 Sicherheitsvorschriften

B Übersicht über Ihr Gerät

63 Beschreibung des Geräts

C Verwendung des Geräts

66 Das Gerät aufstellen
68 Betrieb
71 Trocknungsfunktionen

D Praktische Hinweise

72 Regelmäßige Reinigung und Pflege
76 Anzeige einer Störung und Lösungen
76 Vorsichtsmaßnahmen
77 Technische Daten
77 Produktmerkblatt
79 Entsorgung Ihres Altgeräts



Lesen Sie diese Gebrauchsanleitung vor jedem Gebrauch des Wäschetrockners aufmerksam durch und bewahren Sie sie zur späteren Einsichtnahme auf.

Bitte lesen Sie diese Gebrauchsanleitung

Diese Gebrauchsanleitung enthält zahlreiche nützliche Informationen zum Gebrauch und zur Wartung Ihres Wäschetrockners. Durch eine vorbeugende Wartung des Wäschetrockners sparen Sie über seine gesamte Lebensdauer Zeit und Geld. Die Fehlerbehebungstabelle gibt Antworten zu den am häufigsten auftretenden Problemen. Konsultieren Sie bevor Sie den Kundendienst rufen erst die Fehlerbehebungstabelle.



Achtung : Heiße Oberfläche !



Achtung : Brandgefahr !

Sicherheitsvorschriften

Textilpflegesymbole - Trocknen

Achtung, bestimmte Textilien sind nicht für die Trocknung im Wäschetrockner geeignet. Richten Sie sich grundsätzlich nach den folgenden Symbolen:



Trocknen



Trocknen im
Wäschetrockner



Nicht im
Wäschetrockner
trocknen



Nicht trocknen



Auf der Leine
trocknen/Aufhängen



Tropfnass trocknen



Liegend trocknen



Im Schatten
trocknen



Chemische
Reinigung



Nicht chemisch
reinigen



Chemische
Reinigung im
normalen Zyklus
mit allen üblichen
Lösungsmitteln



Chemische
Reinigung
ausschließlich mit
Lösungsmittel
Kohlenwasserstoff

Sicherheitshinweise

 Befolgen Sie bitte die folgenden Empfehlungen, um Ihre eigene Sicherheit und die anderer Personen zu gewährleisten und um Sachschäden zu vermeiden.

- Dieses Gerät ist ein klassifiziertes Elektrogerät und ist ausschließlich zum Trocknen vorher mit Wasser gewaschener Textilien im Haushalt vorgesehen. Achten Sie bitte während des Betriebs des Geräts besonders auf die Sicherheit der Energieversorgung!

- Benutzen Sie ausschließlich eine ordnungsgemäß geerdete Stromversorgung. Das Erdungskabel muss unterirdisch verlegt sein und darf keinesfalls mit öffentlichen Installationen wie Wasserleitungen oder Stadtgasleitungen verbunden sein. Das Erdungskabel und

das Neutralkabel müssen problemlos voneinander zu unterscheiden sein und dürfen nicht miteinander verbunden sein.

- Die maximale Beladung des Geräts mit trockenen Textilien darf 8 Kilogramm nicht überschreiten.

- Verwenden Sie den Wäschetrockner nicht für Textilien, die mit Industriechemikalien gewaschen wurden.

- Trocknen Sie keine ungewaschene Wäsche in dem Wäschetrockner.

- **W ä s c h e - u n d** Kleidungsstücke, die mit Substanzen wie Kochöl, Azeton, Alkohol, Benzin, Kerosin, Flecklösern, Terpentin, Wachs und Wachslösungsmitteln beschmutzt sind, müssen vor dem Trocknen im Wäschetrockner mit heißem Wasser und einer größeren **W a s c h m i t t e l m e n g e** gewaschen werden.

Deutsch

- Materialien wie Schaumstoff (Latex), Badekappen, wasserundurchlässige Textilien, Kleidung mit Gummiteilen und Kopfkissen mit Schaumstoffeinsätzen dürfen nicht in dem Wäschetrockner getrocknet werden.
 - Weichspüler oder ähnliche Produkte müssen gemäß den Anweisungen des Herstellers dieser Produkte verwendet werden.
 - Der letzte Trockengang Ihres Wäschetrockners erfolgt ohne Wärme (Abkühlphase), damit Ihre Kleidungsstücke einer Temperatur ausgesetzt werden, bei der sie nicht beschädigt werden.
 - Das Flusensieb muss häufig und regelmäßig gereinigt werden.
 - Es empfiehlt sich, die Bildung von Flusenansammlungen rund um die Trommel zu vermeiden.
- Es muss eine angemessene Belüftung gewährleistet sein, um zu vermeiden, dass der Rückstau von Gas durch Geräte in dem Raum, die andere Brennstoffe verbrennen, einschließlich Kaminfeuer, sich entzündet.

**ACHTUNG**

**U n t e r b r e c h e n
S i e d e n T r o c k e n -
z y k l u s I h r e s
W ä s c h e t r o c k n e r s
n i e m a l s , b e v o r
e r b e e n d e t i s t ,
e n t n e h m e n S i e d i e
W ä s c h e a n s o n s t e n
s c h n e l l u n d b r e i t e n
S i e s i e a u s , d a m i t d i e
H i t z e e n t w e i c h e n
k a n n .**

- Die Abluft Ihres Geräts darf nicht über eine Ableitung abgeführt werden, die für die Ableitung der Dämpfe anderer, mit Gas oder anderen Brennstoffen betriebener Geräte genutzt wird.

- Das Gerät darf keinesfalls hinter einer verschließbaren Tür, einer Schiebetür oder einer Tür aufgestellt werden, deren Scharnier sich auf der gegenüberliegenden Seite des Scharniers des Wäschetrockners befindet. Das Gerät muss so installiert werden, dass sich die Tür des Wäschetrockners vollständig öffnen lässt.

- Halten Sie Haustiere fern von dem Gerät.

- Mit Öl verschmutzte Wäsche kann plötzlich in Brand geraten, insbesondere wenn sie einer Wärmequelle wie einem Trockner ausgesetzt ist. Durch die Erwärmung der Textilien kommt es zur Oxidation des Öls. Diese Oxidation setzt Hitze frei. Da die Hitze nicht entweichen kann, wird die Wäsche so heiß, dass sie sich entzünden kann. Durch das Aufeinanderstapeln und Anhäufen von mit Öl verschmutzten

Wäschestücken kann das Entweichen der Hitze behindert werden und ein Brandrisiko entstehen.

- Wenn Sie mit Pflanzen- oder Kochöl oder Haarpflegeprodukten verschmutzte Kleidungsstücke dennoch in dem Wäschetrockner trocknen müssen, müssen diese vorher mit heißem Wasser und einer größeren Waschmittelmenge gewaschen werden. Dieses verringert das Risiko, ohne es jedoch vollständig auszuschließen.

- Während des Gebrauchs oder zu Wartungseingriffen darf das Gerät keinesfalls umgedreht werden.

- Leeren Sie die Taschen Ihrer Kleidungsstücke und entfernen insbesondere Feuerzeuge und Streichhölzer.

- Dieses Gerät kann von Kindern ab 8 Jahren sowie von Personen

mit eingeschränkten körperlichen, sensorischen oder geistigen Fähigkeiten oder ohne ausreichende Erfahrung oder Kenntnisse verwendet werden, sofern sie beaufsichtigt werden oder Anweisungen für den sicheren Gebrauch des Geräts erhalten und die Risiken verstanden haben. Das Gerät ist kein Kinderspielzeug. Die Reinigungs- und Wartungsarbeiten am Gerät dürfen nicht von unbeaufsichtigten Kindern durchgeführt werden.

- Sollte das Stromkabel beschädigt sein, muss es vom Hersteller, dessen Servicetechniker oder einer anderen Person mit ähnlicher Qualifikation ausgetauscht werden, um jegliche Gefahr zu vermeiden.

- Dieses Gerät ist ausschließlich für den Gebrauch in Innenräumen bestimmt.

- Die Öffnungen dürfen nicht verlegt oder blockiert

werden, zum Beispiel durch Teppiche.

- Kinder von unter 3 Jahren müssen von dem Gerät ferngehalten werden, wenn sie nicht unter ständiger Aufsicht stehen.

- Wenn Sie den Eindruck haben, dass sich das Gerät übermäßig erhitzt hat, ziehen Sie umgehend den Netzstecker.

- Das Stromkabel muss den IEC-Normen entsprechen und den in der untenstehenden Tabelle angegebenen Strömen standhalten können.

Falls Ihre Elektroinstallation nicht den oben genannten Anforderungen entspricht, beheben Sie das Problem umgehend, um Ihre Sicherheit und die Ihrer Familie zu gewährleisten.

Modell	Stromstärke
MDS80-CH05/B08	10A
DF 8 CB WMIC	16A

Stromschlaggefahr

- Nicht zu stark am Stromkabel ziehen, um den Netzstecker zu ziehen.
- Den Netzstecker niemals mit nassen oder feuchten Händen einstecken/hinausziehen.
- Achten Sie darauf, das Kabel und den Netzstecker nicht zu beschädigen.

Verletzungsgefahr

- Demontieren oder installieren Sie den Wäschetrockner niemals, ohne Anweisungen erhalten zu haben oder ohne Aufsicht.
- Stellen Sie diesen Wäschetrockner niemals ohne Verbindungssatz auf einer Waschmaschine auf (falls Sie den Wäschetrockner auf Ihrer Waschmaschine installieren möchten, besorgen Sie sie sich bitte die nötigen Teile und wenden sich für die Installation an den Hersteller, seinen Kundendienstvertreter oder an vergleichbar qualifiziertes

Fachpersonal, um jegliche Gefahr zu vermeiden)).

- Lehnen Sie sich niemals auf die geöffnete Tür des Wäschetrockners und stützen Sie sich nicht auf sie.
- Installieren Sie den Wäschetrockner in ausreichender Entfernung von sämtlichen Herden, offenen Flammen und anderen brennbaren Gegenständen.

Schadensrisiko

- Überschreiten Sie bei einem Trockenzyklus niemals die Nennkapazität.
- Benutzen Sie den Wäschetrockner nicht, wenn die Klappe des Filters oder des Filtergrunds fehlen.
- Trocknen Sie keine nicht geschleuderte Wäsche.
- Setzen Sie den Wäschetrockner nicht direkter Sonneneinstrahlung aus und benutzen Sie ihn ausschließlich in Innenräumen.

Deutsch

- Installieren Sie den Wäschetrockner nicht in feuchter Umgebung oder in Räumen und Umgebungen, in denen Überschwemmungen auftreten könnten.
- Achten Sie bei der Reinigung und Wartung stets darauf, den Netzstecker zu ziehen und reinigen Sie den Wäschetrockner nicht mit großen Wassermengen .

Explosionsgefahr

- Trocknen Sie niemals Kleidungsstücke, die mit entzündlichen Substanzen wie Schweröl oder Alkohol verschmutzt sind. Ansonsten besteht ein Explosionsrisiko.

Beschreibung des Geräts

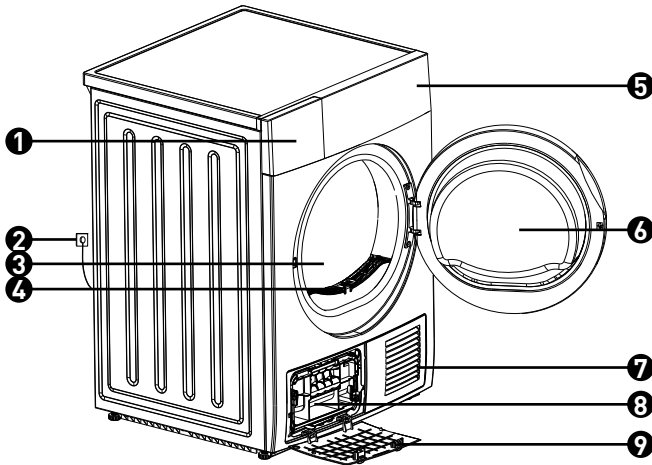

- | | |
|------------------|------------------|
| ❶ Wasserbehälter | ❹ Tür |
| ❷ Stromkabel | ❺ Luftzufuhr |
| ❸ Trommel | ❻ Griff |
| ❹ Filter | ❼ Wartungsgitter |
| ❺ Bedienfläche | |

Zubehör

Die folgenden Teile werden optional je nach Modell angeboten.

Falls Ihr Wäschetrockner über die folgenden Teile verfügt, installieren Sie diese gemäß den untenstehenden Anweisungen:

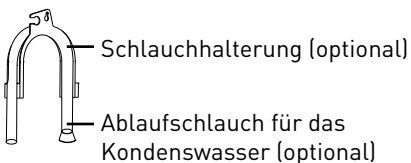

Installation :

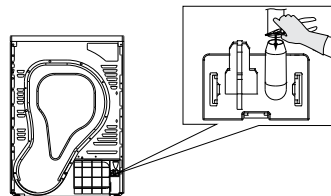

Schritt 1: Das den Ablaufschlauch mit einer Zange von dem Anschluss des Schlauchs abnehmen

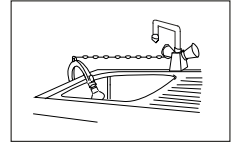
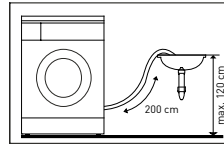
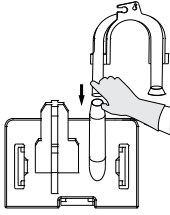

Schritt 2: Den äußeren Draineschlauch einfügen

Schnelle erste Anleitung

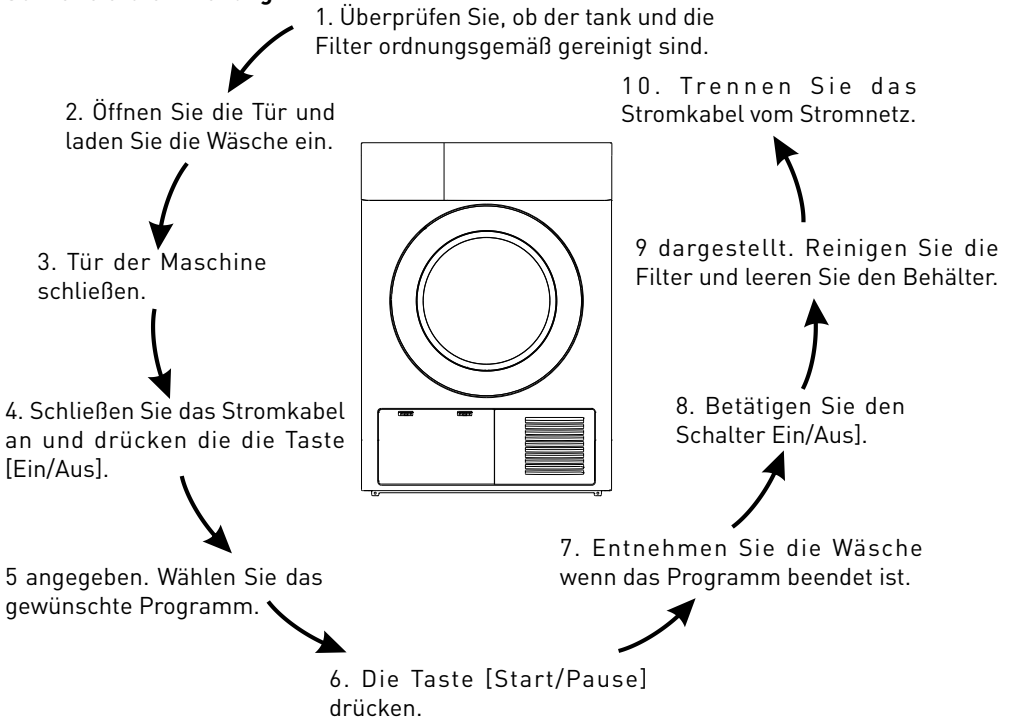

Bedienfeld

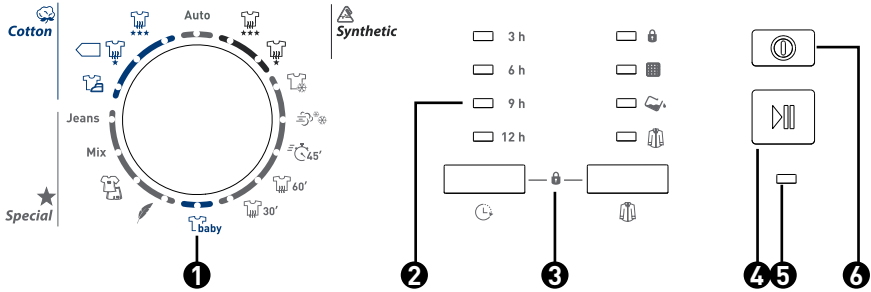

- | | |
|--|----------------------------------|
| 1 Programmwahlschalter | 4 Taste Start/Pause |
| 2 LED-Anzeige (LED 3h, 6h, 9h, 12h, Kindersicherung, Filter, Voll und Anti-Knitter) | 5 Taste Ein/Aus |
| 3 Spezielle Funktionstasten (Startzeitverzögerung, Anti-Knitter, Kindersicherung) | 6 Betriebskontrollleuchte |

Installation

Transport

Gehen Sie beim Bewegen des Geräts vorsichtig vor. Ergreifen Sie das Gerät niemals an seinen hervorspringenden Bestandteilen. Die Tür darf bei der Lieferung nicht als Griff benutzt werden. Der muss aufrecht transportiert werden, er darf bis zu einem Winkel von 30° geneigt werden.

Installationsort

- Aus praktischen Gründen empfehlen wir Ihnen, den Trockner in der Nähe der Waschmaschine zu installieren.
- Ihr Wäschetrockner muss an einem sauberen Ort, an dem sich kein Schmutz anhäufen kann, aufgestellt werden. Um das Gerät herum muss eine ungehinderte Luftzirkulation gewährleistet sein. Verlegen Sie weder den vorderen Lufteintritt noch das Belüftungsgitter an der Rückseite des Geräts.
- Um Vibrationen und Lärm beim Betrieb möglichst gering zu halten sollte das Gerät auf eine feste und ebene Fläche gestellt werden.
- Niemals die Füße entfernen. Den Abstand zum Boden nicht durch das Legen von Teppichen, Holzstücken oder anderen Gegenständen unter das Gerät verringern. Das könnte zu einer Erhitzung und zu einer Beeinträchtigung des einwandfreien Betriebs des Gerätes führen.

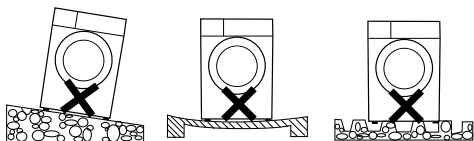

Das Gerät waagrecht stellen

Wenn das Gerät sich an seinem endgültigen Betriebsort befindet, überprüfen Sie

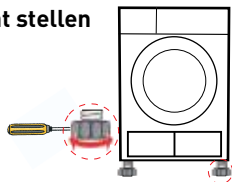

anhand einer Wasserwaage, dass das Gerät vollständig gerade steht. Stellen Sie die Füße bei Bedarf mit einem Werkzeug richtig ein.

Elektro-Anschluss

- Versichern Sie sich, dass die Spannung der Stromversorgung mit der für den Wäschetrockner angegebenen Spannung übereinstimmt.
- Schließen Sie das Gerät nicht mit einer Anschlussplatte, einem Universalstecker oder einer Universalsteckdose an.



ACHTUNG

- Berühren Sie das Gerät in den ersten zwei Stunden nach dem Transport nicht (nur für Modell MDS80-CH05/B05). Verwenden Sie vor dem ersten Gebrauch ein weiches Tuch für die Reinigung des Trommelinnenraums.
 - Legen Sie einige trockene Kleidungsstücke in die Trommel.
 - Schließen Sie den Stecker an und drücken Sie auf [Ein/Aus].
 - Wählen Sie das Programm [Refresh], drücken Sie dann auf die Taste [Start/Pause].
 c. Wenn das Programm beendet ist, folgen Sie den Anweisungen im Abschnitt "Regelmäßige Reinigung und Wartung" (Seite 69 der Gebrauchsanleitung), um die Klappe des Filters zu reinigen.
- Während des Trocknens ist es normal, dass der Kompressor und die Wasserpumpe Geräusche verursachen (nur für MDS80-CH05/B05).

Empfehlungen

- Vor dem Trocknen muss die Wäsche in der Waschmaschine gut geschleudert werden. Schleudern mit hoher Drehzahl verringert die Trockenzeit und spart Energie.
- Für ein gleichmäßiges Trocknen der Wäsche die Kleidung je nach Art des Gewebes und dem geeigneten Trockenprogramm sortieren.
- Vor dem Trocknen Reißverschlüsse, Knöpfe, Haken und Ösen schließen und Stoffgürtel befestigen.
- Die Wäsche nicht stark trocknen, durch zu starkes Trocknen kann die Wäsche knittern oder einlaufen.
- Trocknen Sie keine Wäsche mit Gummianteilen oder ähnlichen Materialien, keine Regenkleidung oder Fahrradschutzkleidung.
- Die Tür kann erst geöffnet werden, wenn der Trockenzyklus beendet ist. Öffnen Sie die Tür nicht, bevor das Programm beendet ist. Die heißen Oberflächen und der Kondensator können Verbrennungen verursachen.
- Reinigen Sie den Filter und leeren Sie den Tank regelmäßig nach dem Gebrauch, um eine Verlängerung der Trockenzeit und einen höheren Energieverbrauch zu vermeiden.
- Bitte wählen Sie für Wollkleidung ein entsprechendes Programm, damit das Gewebe frisch und weich wird.

- Es gelten folgende Richtgewichte:



Mantel aus Materialmix
(ungefähr 800 g)



Jacke (ungefähr 800 g aus
Baumwolle)



Jeans (ungefähr 800 g)



Bettbezug (ungefähr 900 g aus
Baumwolle)



Laken (ungefähr 600 g aus
Baumwolle)



Arbeitskleidung (Ober- und
Unterteil) ungefähr 1 120 g aus
Baumwolle)



Pyjama (ungefähr 200 g)



Hemden (ungefähr 300 g aus
Baumwolle)



Unterhemd (ungefähr 180 g aus
Baumwolle)



Slips (ungefähr 70 g aus
Baumwolle)



Socken (ungefähr 30 g aus
Materialmix)

Betrieb

Programmwahl

- Betätigen Sie den Schalter Ein/Aus]. Sobald die Betriebsleuchtanzeige leuchtet, das gewünschte Programm mit dem Programmwahlschalter einstellen.
- **Funktionsstasten wählen** [Startzeitverzögerung], oder [Anti-Knitter, um die Zusatzfunktionen des Geräts zu nutzen.
- Die Taste Pause drücken.

Start des Programms

Die Trommel beginnt sich zu drehen, sobald das Programm startet, die Betriebsanzeige **6** beginnt zu blinken.













HINWEIS

Die Trommel kann während des Trocknungsvorgangs manchmal für ungefähr 40 Sekunden anhalten, aber die Betriebsanzeige blinkt dabei normal. Der Trockner passt die verbleibende Zeit automatisch an und setzt den normalen Betrieb fort.

Programmende

- Nach dem Programmende hört die Trommel auf, sich zu drehen, die Betriebsanzeige bleibt erleuchtet und der Alarm erklingt. Die LEDs "Filter" und "Voll" erinnern Sie an die Reinigung des Filters und des Tanks. Der Wäschetrockner startet die Funktion [Anti-Knitter], wenn die Wäsche nicht rechtzeitig entnommen wird (siehe Seite 71). Denken Sie daran, die Taste [Ein/Aus] zu drücken, um das Gerät auszuschalten und ziehen Sie dann den Netzstecker.
- Lösen Sie das Problem, indem Sie den Anweisungen im Abschnitt "Anzeige einer Störung und Lösungen" folgen, wenn ein der Trockenvorgang unerwartet abgebrochen wird und folgen Sie dn auf dem Gerät angegebenen Informationen (siehe Seite 76).

Programm	Gewicht (max)	Anwendung/Eigenschaften
Auto	5,0kg	Beim Trocknen von Textilien aus unbekanntem Material automatisch.
		Für Textilien aus Baumwolle und farbige Textilien aus Baumwolle oder Leinen
 Baumwolle	8,0kg um Trocknen von Baumwoll- kleidung	Zum Trocknen von Baumwollkleidung Trocknungsstufe : Sehr trocken.
	8,0kg	Zum Trocknen von Baumwollkleidung Trocknungsstufe : schranktrocken
	8,0kg	Zum Trocknen von Baumwollkleidung Trocknungsstufe : bügelfeucht.
Jeans	Spezial Jeans	5,0kg Zum Trocknen von Jeans und Freizeitkleidung, die bei hoher Geschwindigkeit in der Waschmaschine geschleudert wurden.
Mix	Gemischte Textilien	3,5 kg Zum Trocknen von Textilien, deren Materialzusammensetzung Sie nicht bestimmen können.
 Sport	Sport	3,0 kg Zum Trocknen von Sportkleidung, dünne Kleidung, Kleidung aus Polyester, die nicht gebügelt wird.
 Feinwäsche	Feinwäsche	1,0 kg Zum Trocknen empfindlicher Wäsche, die in der Maschine getrocknet werden kann oder für Kleidung, für die Handwäsche bei niedriger Temperatur empfohlen wird.
 Pflege für Baby	Pflege für Baby	1,0 kg Zum Trocknen kleiner Babywäskemengen.
		Für Synthetikgewebe oder Mischgewebe aus Baumwolle, das nicht gebügelt wird.
 Synthetik	Extra	3,5 kg Zum Trocknen von dickerem oder aus mehreren Schichten zusammengesetztem Synthetikgewebe Trocknungsstufe : Sehr trocken.
	Standard	3,5 kg Zum Trocknen von dünnem Synthetikgewebe ohne Bügeln, wie leicht zu pflegende Hemden, Tischwäsche, Babykleidung oder Socken.

Programm	Gewicht (max)	Anwendung/Eigenschaften
 Kalt  Abkühlen	Kalt	Zum Auffrischen der Kleidung ohne Luft für eine Dauer von 10 Minuten.
 Abkühlen  Schnellprogramm 45'	Abkühlen Schnellprogramm 45'	Zum Auffrischen von Kleidung, die lange in geschlossenen Räumen gelagert war, minimale Dauer 20 Minuten bis maximal 150 Minuten (in 10-Minuten-Stufen). Zum Trocknen von maximal 3 Hemden in 45 Minuten.
 Warm 60 Min.  Warm 30 Min.	Warm 60 Min. Warm 30 Min.	Zum Erwärmen von Kleidung mit heißer Luft für 60 Minuten. Zum Erwärmen von Kleidung mit heißer Luft für 30 Minuten.

Anmerkung:

- ☐ Dieses Symbole bezieht sich auf das Testprogramm für Energieeffizienz "Standardprogramm Baumwolle", welches für das normale Trocknen von Baumwollkleidung mit der angegebenen Kapazität am besten geeignet ist.
- Die vorherigen Programme sind lediglich Empfehlungen, der Nutzer kann selbst das seinen Wohnheiten am besten entsprechende Programm wählen. Die dicksten Stoffe und Stoffe mit mehreren Schichten wie Bettwäsche, Jeans, Jacken etc. sind nicht einfach zu trocknen, Sie können dafür das Programm Jeans wählen und die höchste Trocknungsstufe einstellen.
- Da nicht einheitliche, dicke und mehrschichtige Stoffe schwieriger zu trocknen sind, sollte für das Trocknen die geeignete Zeit gewählt werden, wenn bestimmte Teile der Kleidung am Ende des Programms immer noch feucht sind.

Trockenfunktionen

Spezielle Trockenfunktionen

1. Trockenvorgang [mit Verzögerung]

Um den Start des Programms um 3, 6, 9 oder 12 Stunden zu verzögern.

Wenn das verzögerte Programm startet, verringert sich die Zeit und die Anzeige erleuchtet.

Detailliertes Vorgehen :

1. Laden Sie die Wäsche ein und achten Sie darauf, dass die Tür der Maschine fest geschlossen ist.

2. Drücken Sie auf [Ein/Aus], drehen Sie den Programmwahlschalter dann auf das gewünschte Programm.

3. Je nach Bedarf können Sie die Funktion [Anti-Knitter] einstellen.

4. Drücken Sie die Taste [Startzeitverzögerung].

5. Halten Sie die Taste [Startzeitverzögerung] gedrückt, um die gewünschte Zeit einzustellen.

6. Nach dem Drücken der Taste [Start/Pause] geht der Wäschetrockner in Betrieb. Der Trockenzyklus startet nach Ablauf der gewählten Dauer.

7. Wenn Sie erneut auf die Taste [Start/Pause] drücken, wird die Startzeitverzögerung in Pause gesetzt. (8). Um die Funktion Startzeitverzögerung abubrechen, drücken Sie die Taste [Ein/Aus].

2. Funktion [Anti-Knitter]

Am Ende des Trockenzyklus beträgt die Dauer des Anti-Knitter-Vorgangs entweder 30 Minuten (standardmäßig) oder 120 Minuten (nach Ihrer Wahl).

Die Anzeige [Anti-Knitter] erleuchtet, wenn Sie die Antiknitterfunktion gewählt haben. Diese Funktion verhindert das Knittern Ihrer Wäsche. Sie können die Wäsche während der Anti-Knitter-Phase entnehmen. Außer für die Programme [Kalt], [Auffrischen], [Warm 30'] und [Warm 60'] kann diese Funktion für alle Programme genutzt

werden.

3. Anweisungen zur Funktion [Kindersicherung]

1. Dieses Gerät ist mit einer speziellen Kindersicherung ausgestattet, um Kinder daran zu hindern, ausversehen die Tasten der Maschine zu drücken oder die Maschine falsch zu bedienen.

2. Wenn der Wäschetrockner läuft, drücken Sie gleichzeitig drei Sekunden lang auf die Tasten [Anti-Knitter] und [Startzeitverzögerung], um die Kindersicherung zu aktivieren. Wenn die Kindersicherung aktiviert ist, leuchtet die Anzeige und keine Taste des Wäschetrockners lässt sich bedienen, mit Ausnahme der Taste [Ein/Aus]. Wenn die Funktion Kindersicherung startet, können die Tasten [Anti-Knitter] und [Startzeitverzögerung] länger als 3 Sekunden lang gedrückt werden, um die Kindersicherung zu deaktivieren.

Regelmäßige Reinigung und Pflege

Abpumpen des Wassertanks

1. Halten Sie den Wassertank mit beiden Händen fest und ziehen ihn auf sich zu.

2. Neigen Sie den Wassertank und schütten Sie das Kondenswasser in eine Spüle.

3. Nachfüllen von Wasser in den Wassertank.

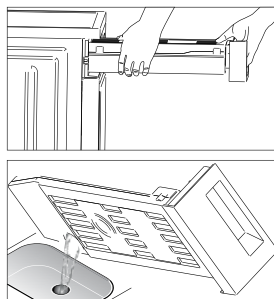

ACHTUNG

1. Leeren Sie den Wassertank nach jedem Gebrauch, das Programm geht in Pause und die Anzeige Voll leuchtet, wenn der Wassertank während des Trockenvorgangs voll ist. Nach dem Leeren des Wassertanks kann der Wäschetrockner wieder gestartet werden, indem die Taste [Start/Pause] gedrückt wird

2. Trinken Sie das Kondenswasser nicht

3. Benutzen Sie den Trockner nicht ohne Wassertank.

Reinigung der Filterklappe

1. Öffnen Sie die Klappe.

2. Entnehmen Sie den Filter aus der Klappe

3. Reinigen Sie die Filterklappe; entfernen Sie Fadenreste aus der Klappe des Filters.

4. Bringen Sie die Filterklappe wieder an

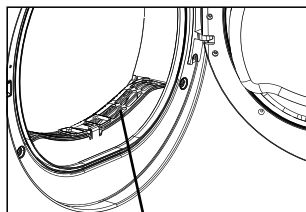

Filterklappe

Reinigung der Filterbasis

(Nur für das Modell MDS80-CH05/B05)

1. Öffnen Sie das Wartungsgitter.
2. Schrauben Sie die beiden Blockierhebel gegeneinander.
3. Reinigen Sie die Filterbasis vollständig.
4. Setzen Sie die Filterbasis wieder ein!
5. Schrauben Sie die beiden Blockierhebel wieder fest.
6. Schließen Sie die Wartungsklappe bis sie ordnungsgemäß eingerastet ist.

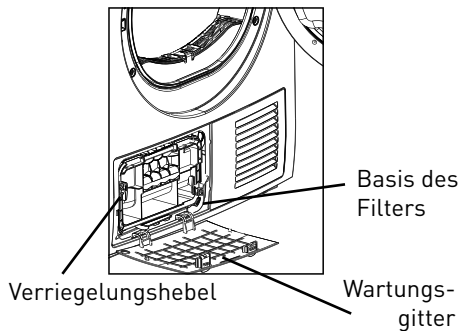

HINWEIS

- Auf dem Filter angesammelte Flusen verhindern die ordnungsgemäße Luftzirkulation, wodurch sich die Trockenzeit verlängert und der Energieverbrauch steigt;
- Vor der Reinigung den Netzstecker ziehen!
- Der Wäschetrockner darf niemals ohne Filter in Betrieb genommen werden!
- Reinigen Sie den Filter nach jedem Gebrauch, um die Ansammlung von Rückständen in dem Gerät zu vermeiden.

Reinigung des thermischen Kondensators

(Nur für das Modell MDS80-CH05/B05)

Wenn dieses notwendig ist (ungefähr alle 2 Monate); die Flusen mit einem Schwamm oder einer weichen Bürste von dem thermischen Kondensator entfernen.

Tragen Sie bei diesem Vorgang Handschuhe.



HINWEIS

Es ist einfacher, die Flusen zu entfernen, indem man sie vorher mit einem Wäschebefeuchter befeuchtet.

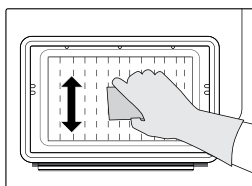

W a r t u n g d e s Luftkondensators

(Nur für Modell MDS80-C05/B05)

- Lassen Sie den Wäschetrockner abkühlen

- Es ist möglich, dass Restwasser hinausläuft
Legen Sie ein saugfähiges Tuch unter die Wartungsklappe.

1. Entriegeln Sie die Wartungsklappe.

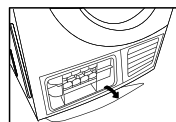

2. Öffnen Sie die Wartungsklappe vollständig.

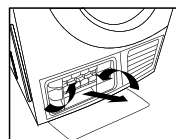

3. Schrauben Sie die beiden Blockierungshebel gegeneinander.

4. Ziehen Sie den Kondensator auf sich zu, um ihn zu entnehmen.

5. Reinigen Sie ihn gründlich und lassen Sie ihn gut abtropfen.

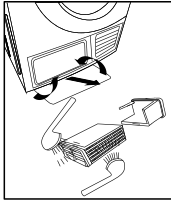

6. Reinigen Sie die Dichtungen.

7. Setzen Sie den Kondensator wieder ein, benutzen Sie den Knopf.

8. Schrauben Sie die beiden Blockierhebel los.

9. Schließen Sie die Wartungsklappe, bis sie ordnungsgemäß eingerastet ist. Reinigen Sie den Kondensator alle 3 Monate, wenn das Gerät häufig benutzt wird.

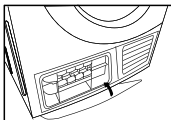

Achten Sie darauf, den Kondensator nicht zu beschädigen!



ACHTUNG

1. benutzen Sie zur Reinigung ausschließlich Wasser, keine scharfkantigen oder schneidenden Gegenstände verwenden.

Benutzen Sie die Maschine niemals ohne Kondensator!

2. Im Laufe des Trockenzyklus kann sich Wasser zwischen der Scheibe und der Dichtung ansammeln, dieses beeinträchtigt den Betrieb des Geräts nicht!

Anzeige einer Störung und Lösungen

Display	Ursache	Lösungen
Die LED "Voll" leuchtet dauerhaft	Der Wasserbehälter ist voll Problem an der Wasserpumpe oder am Wasserstandssensor	Leeren Sie den Tank
Kindersicherung + 9h	Störung des Temperatursensors	Wenden Sie sich an den Kundendienst, wenn das Problem fortbesteht
Kindersicherung + 6h	Störung des Feuchtigkeitssensors	
Kindersicherung + 3h	Störung des Wassererwärmers	

Vorsichtsmaßnahmen

Problem	Lösung
Die Startanzeige leuchtet nicht.	<ul style="list-style-type: none"> • Überprüfen Sie, ob der Netzstecker angeschlossen ist. • Überprüfen Sie das gewählte Programm. • Überprüfen Sie die Sicherungen Ihrer Wohnung.
Die Anzeige "Voll" leuchtet dauerhaft.	<ul style="list-style-type: none"> • Entleeren Sie das Kondensationswasser. • Überprüfen Sie im Falle einer Störung den Ablaufschlauch für das Kondensationswasser.
Der Wäschetrockner läuft nicht.	<ul style="list-style-type: none"> • Vergewissern Sie sich, dass Sie die Starttaste richtig gedrückt haben. • Achten Sie darauf, dass die Tür richtig geschlossen ist. • Vergewissern Sie sich, dass Sie ein Programm ausgewählt haben.
Wasser läuft aus der Maschine.	<ul style="list-style-type: none"> • Vergewissern Sie sich, dass das Gerät ordnungsgemäß waagrecht aufgestellt ist.
Die Tür öffnet sich von selbst.	<ul style="list-style-type: none"> • Drücken Sie gegen die Tür, bis Sie ein "Klick" hören.
Die Feuchtigkeit in dem Raum ist sehr stark gestiegen.	<ul style="list-style-type: none"> • Sorgen Sie für ausreichende Belüftung des Raums. • Reinigen Sie das Kühlgitter. • Überprüfen Sie, ob der Kondensator ordnungsgemäß installiert ist.
Das Trocknungsergebnis ist nicht optimal oder die Trocknungszeit ist zu lang.	<ul style="list-style-type: none"> • Reinigen Sie den Filter und den Kondensator. • Leeren Sie den Tank. • Kontrollieren Sie den Wasserausgang. • Die Installationsumgebung der Maschine ist zu eng. • Überprüfen Sie die Feuchtigkeitssensoren. • Benutzen Sie ein stärkeres Trocknungsprogramm.



Falls Sie das Problem nicht alleine lösen können und Hilfe benötigen:

1. Betätigen Sie den Schalter Ein/Aus].
2. Ziehen Sie den Netzstecker und wenden Sie sich an den Kundendienst.

Technische Daten

Stromversorgung	220-240V-50Hz
Eingangs-Nennspannung	2 700 W
Raumtemperatur	+5 C ~ +35°C
Gesamtgröße	595×615×845(mm)
Nenntrockenkapazität	8,0 kg
Nettogewicht	41kg



HINWEIS

1. Die Nennkapazität des Geräts ist die maximale Kapazität des Geräts. Achten Sie darauf, dass die Ladung trockener Wäsche in der Trommel nie die vorgesehene Kapazität überschreitet.
2. Installieren Sie den Wäschetrockner niemals in einem Raum, der Frost ausgesetzt ist. Im Falle von Temperaturen nahe 0°C funktioniert das Gerät möglicherweise nicht mehr ordnungsgemäß.
3. Es besteht ein Schadensrisiko, wenn das Kondenswasser in der Pumpe, den Schläuchen und/oder im Wassertank gefriert.

Produktmerkblatt

Marke	Bellavita
Modell	DF 8 CB WMIC
Evaluierte Kapazität	Wäschetrockner 8 kg
Typ	Kondensator
Energieeffizienzklasse	B
Stromverbrauch	561,0 kWh pro Jahr, uf der Basis von 160 Trockenzyklen im Standardbaumwollprogramm mit maximaler und teilweiser Beladung und in den Verbrauchssparmodi. Der tatsächliche Energieverbrauch der Maschine pro Zyklus hängt von der Gebrauchsweise ab.

Automatisch oder nicht-automatisch	Automatisch
Umweltlabel der Europäischen Union	N/A
Energieverbrauch des Standard-Baumwollprogramms bei voller Ladung	4,74 kWh
Energieverbrauch in Standardbaumwollprogramm bei Teilbeladung	2,56 kWh
Energieverbrauch im Off-Modus (Po)	0,28 W
Energieverbrauch im Ein-Modus (PI)	0,8 W
Dauer des Ein-Modus vor seinem Ende	10 Minuten

Das Programm Baumwolle Standard mit maximaler und teilweiser Beladung ist das Standardtrockenprogramm, auf das sich die Angaben auf dem Typenschild und dem Steckers beziehen. Es handelt sich um das für die Trocknung normaler und normal feuchter Baumwollwäsche geeignete Programm und das energiesparendste Programm für Baumwollwäsche.

Durchschnittliche Standardprogrammdauer für Baumwolle bei maximaler und teilweiser Beladung	112 Minuten
---	-------------

Durchschnittliche Standardprogrammdauer bei maximaler Beladung	140 Minuten
--	-------------

Durchschnittliche Standardprogrammdauer bei teilweiser Beladung	90 Minuten
---	------------

Effizeinsklasse B bezüglich Kondensation, auf einer Skala von G (am geringsten effizient) bis A (am effizientesten). Effizienz bezüglich der Kondensation den Baumwollstandardprogramms bei maximaler Beladung	80,1%
--	-------

Effizienz bezüglich der Kondensation den Baumwollstandardprogramms bei teilweiser Beladung	80,1%
--	-------

Durchschnittliche Effizienz bezüglich Kondensation für das Standardbaumwollprogramm bei maximaler und teilweiser Beladung	80,1%
---	-------

Schallpegel des Baumwollprogramms bei maximaler Beladung	69dB
--	------

Entsorgung Ihres Altgeräts

ENTSORGUNG VON ELEKTRISCHEN UND ELEKTRONISCHEN ABFÄLLEN



Dieses Gerät trägt das Symbol DEEE - Elektroschrott (Elektrisches oder elektronisches Altgerät), was bedeutet, dass es nach dem Ende des Lebenszyklus nicht mit dem Hausmüll entsorgt werden darf, sondern den örtlichen Sammelstellen zur Abfalltrennung zugeführt werden muss. Abfallverwertung trägt zum Umweltschutz bei.

UMWELTSCHUTZ - RICHTLINIE 2012/19/EG

Zum Schutz unserer Umwelt und Gesundheit müssen elektrische und elektronische Altgeräte nach den klar vorgegebenen Regeln entsorgt werden, die sowohl von Lieferanten als auch von Benutzern zu befolgen sind.

Daher darf Ihr Gerät, welches auf seinem Typenschild oder der Verpackung mit dem entsprechenden Symbol  gekennzeichnet ist, keinesfalls in einer öffentlichen Mülltonne oder im Hausmüll entsorgt werden. Der Benutzer hat das Recht, das Gerät den örtlichen Abfall- Sortierstellen zum Recycling oder zur Wiederverwendung zu anderen Zwecken im Sinne der Richtlinie zu übergeben.

¡Gracias!

Gracias por haber elegido este producto BELLAVITA.

Los productos de la marca BELLAVITA, elegidos, probados y recomendados por ELECTRO DEPOT, son sinónimo de utilización fácil, rendimientos fiables y calidad impecable.

Quedará muy satisfecho cada vez que utilice este aparato.

Bienvenido a ELECTRO DEPOT.

Consulte nuestro sitio web: www.electrodepot.es



ELECTRO DEPOT

A	Antes de usar el aparato	82	Instrucciones de seguridad
B	Presentación del aparato	89	Descripción del aparato
C	Utilización del aparato	92	Instalación
		94	Funcionamiento
		97	Funciones de secado
D	Informaciones prácticas	98	Limpieza y mantenimiento de rutina
		102	Tabla de fallos y soluciones
		102	Precauciones
		103	Especificaciones técnicas
		103	Ficha del producto
		105	Cómo desechar su antiguo aparato



Antes de cada utilización de la secadora, lea cuidadosamente este manual y consérvelo para cualquier consulta en el futuro.

Lea el manual del usuario

Este manual contiene información útil sobre el uso y el mantenimiento de la secadora. El mantenimiento preventivo de la secadora le evitará perder tiempo y dinero en la vida útil del aparato. La tabla de solución de problemas responde a los problemas más comunes. Antes de contactar al servicio postventa, consulte la tabla de solución de problemas.



Advertencia: ¡Superficie caliente!



Advertencia: ¡Riesgo de incendio!

Instrucciones de seguridad

Pictogramas de mantenimiento de tejidos - Secado

Atención: algunos tejidos no pueden secarse en la secadora. Siga sistemáticamente los siguientes pictogramas:



Secado



Secado a máquina normal



Secado a máquina prohibido



No secar



Secar en el tendedero / tender



Dejar escurrir



Tender en horizontal



Secar a la sombra



Limpieza en seco



Limpieza en seco prohibida



Limpieza en seco en ciclo normal con cualquier tipo de disolvente



Limpieza en seco en ciclo normal solo con disolvente de petróleo

Notas de seguridad



Para su seguridad y la de los demás, y para evitar daños en el aparato, siga las siguientes recomendaciones.

- Esta unidad pertenece a la categoría de aparatos eléctricos y sólo es adecuada para el secado de tejidos previamente lavados con agua en su hogar. ¡Preste especial atención a la seguridad del suministro de energía mientras la máquina está en funcionamiento!

- Utilice una fuente de alimentación debidamente conectada a tierra. El cable de tierra debe estar enterrado y en ningún caso debe estar conectado a instalaciones públicas, tales como tuberías de agua o de gas de la ciudad. El cable de tierra y el cable neutro deben diferenciarse el uno del otro y no pueden estar conectados el uno con el otro.

- La carga máxima de ropa seca aceptable en el aparato es de 8 kilogramos.

- No utilice la secadora si el tejido ha sido lavado con productos químicos industriales.

- No introduzca en su secadora prendas que no hayan sido lavadas previamente.

- Las prendas que tengan manchas procedentes de sustancias como aceite de cocina, acetona, alcohol, gasolina, queroseno, quitamanchas, trementina, cera y decapante a base de cera, deben lavarse con agua caliente y gran cantidad de detergente antes de colocarlas en la secadora.

- Los materiales como gomaespuma (en forma de látex), gorros de ducha, tejidos impermeables, prendas que contengan goma y prendas o almohadas que tengan partes de gomaespuma no deben secarse en la secadora.

- Los suavizantes o productos similares deben utilizarse conforme a las instrucciones de los fabricantes de dichos productos.

- La última fase del ciclo de la secadora se realiza sin calor (fase de enfriado) para que las prendas queden a una temperatura que evite que se puedan estropear.

- El filtro de pelusas se debe limpiar con frecuencia.

- No conviene dejar que se acumulen pelusas alrededor del tambor.

- Debe haber una ventilación adecuada en la habitación para evitar que el reflujo de gas emitido por el aparato arda a causa de otros combustibles, incluyendo fuegos de chimenea.



ADVERTENCIA

Nunca interrumpa el ciclo de su secadora antes de que se termine, a menos que retire inmediatamente la ropa del tambor para apagarlo y así disipar el calor.

- El aire que se evacúa del aparato no debe expulsarse a través de un conducto utilizado para humos procedentes de otros aparatos cuyo funcionamiento se basa en la combustión de gas u otros combustibles.

- El aparato no debe en ningún caso instalarse detrás de una puerta con cerradura, una puerta corredera o una puerta en la que las bisagras se encuentren del lado opuesto a la bisagra de

la secadora. El aparato debe instalarse de manera que permita la abertura completa de la puerta de la secadora.

- Mantenga a los animales domésticos alejados del aparato.

- La ropa manchada de aceite puede arder de manera espontánea, sobre todo en caso de exposición a una fuente de calor, como una secadora. El tejido se calienta, lo que provoca una reacción de oxidación del aceite. Este fenómeno de oxidación desprende calor. Cuando este calor no puede evacuarse, la ropa se calienta lo suficiente como para arder. Si se amontonan, apilan y almacenan prendas que tengan manchas de aceite, éstas pueden evitar que el calor evacúe y generar un peligro de incendio.

- Si necesita poner en la secadora prendas con aceite vegetal o aceite de cocina o que están contaminadas con

productos para el cuidado capilar, deben previamente lavarse con agua caliente con una cantidad significativa de detergente. Así se reducirá cualquier riesgo, sin eliminar por completo.

- No gire el aparato cuando esté en funcionamiento o durante su mantenimiento.

- Vacíe los bolsillos de las prendas y retire especialmente los mecheros y cerillas.

- Este aparato puede ser utilizado por niños menores de 8 años y por personas con capacidades psíquicas, sensoriales o mentales reducidas o por quienes no tengan los conocimientos y la experiencia necesarios siempre y cuando estén supervisados y hayan sido instruidos para el uso del aparato de forma segura y siempre que conozcan los riesgos que conlleva su uso. Los niños no deben jugar con este aparato. La limpieza y

el mantenimiento no deben ser realizados por niños sin supervisión.

- Si el cable de alimentación está dañado debe ser reemplazado por el fabricante, el suministrador o un técnico calificado para evitar cualquier riesgo.

- Este aparato está reservado para ser utilizado en interiores.

- Las aberturas no deben obstruirse, tenga cuidado con las alfombras.

- Los niños menores de 3 años no deben estar cerca del aparato, a menos que se les esté vigilando continuamente.

- Si parece que el aparato está muy caliente, desconecte el enchufe inmediatamente.

- El cable eléctrico debe estar conforme a las normas CEI y debe resistir las corrientes que se indican en la siguiente tabla.

Para su seguridad y la de su familia, solucione el problema de inmediato si la alimentación eléctrica de su instalación no está conforme a los requerimientos mencionados anteriormente.

Modelo	Corriente
MDS80-CH05/B08	10A
DF 8 CB WMIC	16A

Riesgo de descarga eléctrica

- No tire del cable con mucha fuerza para desconectar el enchufe.
- Nunca conecte/desconecte el enchufe mientras tenga las manos mojadas.
- Tenga cuidado de no dañar el cable de alimentación o el enchufe.

Riesgo de heridas

- Nunca desembale o instale la secadora sin haber recibido las instrucciones correspondientes o sin supervisión.
- Nunca instale la secadora sobre la lavadora sin un kit de superposición (si desea instalar la secadora sobre la lavadora, adquiera las piezas necesarias y solicite al fabricante, distribuidor o persona calificada que proceda con la instalación para evitar cualquier daño).
- Nunca se apoye en la puerta de la secadora mientras está abierta.

- Instale la secadora alejada de cualquier cocina, llama abierta u otros objetos inflamables.

Riesgo de daños

- No realice ningún ciclo de secado que sobrepase la capacidad nominal.
- No utilice la secadora si falta la puerta o la base del filtro.
- No seque ropa sin centrifugar.
- Asegúrese de que la secadora no está expuesta a la luz solar directa y utilícela solo en interiores.
- No instale la secadora en un ambiente húmedo o zonas inundables.
- Durante las operaciones de limpieza y mantenimiento, siempre asegúrese de desconectar el enchufe y no lavar la secadora con mucha agua.

Riesgo de explosión

- Nunca seque las prendas con sustancias inflamables, como el aceite pesado de hulla o alcohol. De lo contrario, puede provocar una explosión.

Descripción del aparato

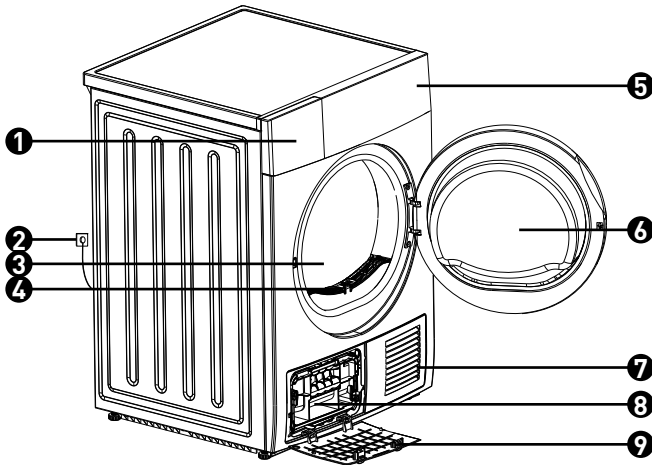

- | | | | |
|----------|-----------------------|----------|--------------------------|
| 1 | Depósito | 6 | Puerta |
| 2 | Cable de alimentación | 7 | Entrada de aire |
| 3 | Tambor | 8 | Tirador |
| 4 | Filtro | 9 | Rejilla de mantenimiento |
| 5 | Panel de control | | |

Accesorios

Las siguientes piezas son opcionales dependiendo del modelo.

Si su secadora tiene las siguientes piezas, instálaselas conforme a las siguientes instrucciones:

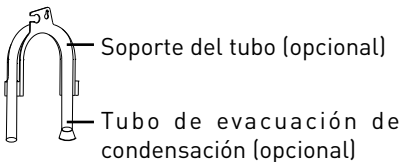

Instalación:

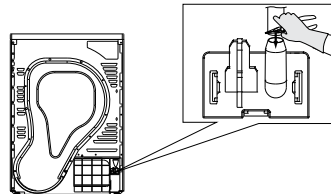

Etapa 1: Retire el tubo de evacuación del conector con una pinza.

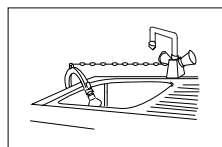
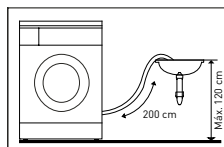
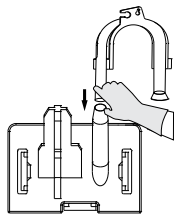

Etapa 2: Introduzca el tubo de drenaje externo

Primeros pasos

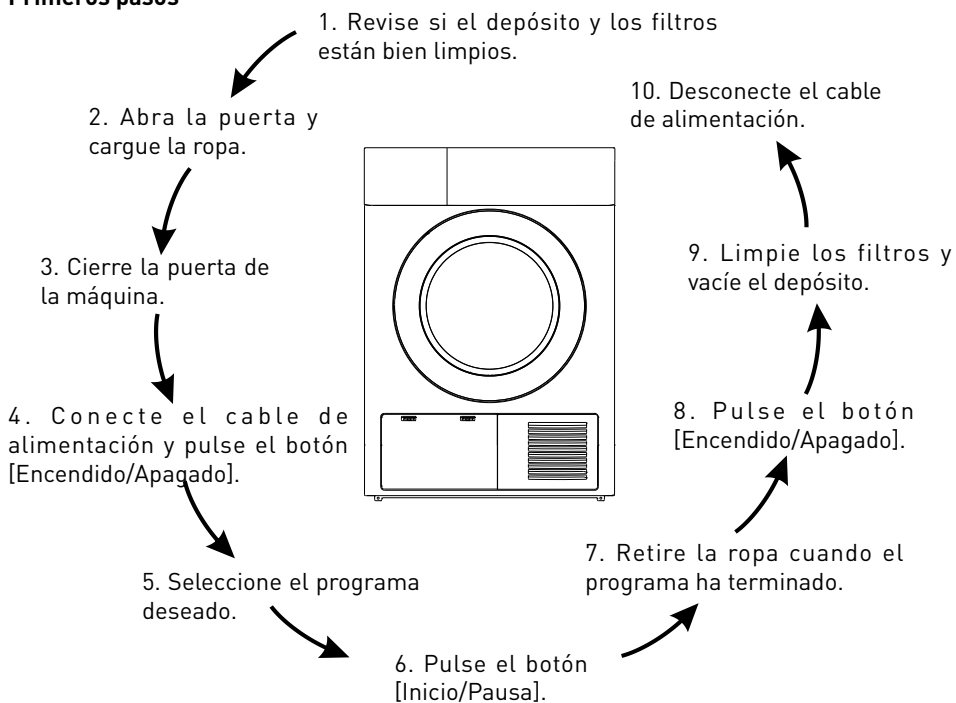

Panel de control

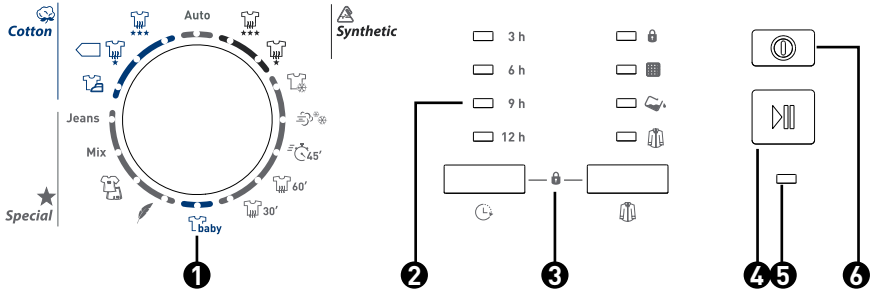

- | | | | |
|----------|--|----------|----------------------------------|
| 1 | Botón selector de programas | 4 | Botón Inicio/Pausa |
| 2 | Indicador DEL (DEL 3h, 6h, 9h, 12h, Seguridad para niños, Filtro, Lleno y Antidoblado) | 5 | Botón Encendido/Apagado |
| 3 | Botones de funciones especiales (Retardador, Antidoblado, Seguridad para niños) | 6 | Luz indicadora de funcionamiento |

Instalación

Transporte

Tenga cuidado al mover la máquina. Nunca tome el aparato de sus partes salientes. La puerta del aparato no puede servir de tirador durante la entrega. Si la secadora no puede transportarse verticalmente, se podrá inclinar a un ángulo inferior a 30°.

Lugar de instalación

- Por razones prácticas, le recomendamos instalar la secadora cerca de la lavadora.
- La secadora se debe instalar en un lugar adecuado donde no se pueda acumular suciedad. El aire debe circular libremente alrededor del aparato. No bloquee la entrada de aire en la parte delantera ni la rejilla de entrada de aire ubicada en la parte posterior del aparato.
- Para mantener las vibraciones y el ruido al mínimo cuando la secadora está en funcionamiento, se recomienda colocarla sobre una superficie sólida y plana.
- Nunca quite las patas. No reduzca el espacio en el suelo mediante la colocación de alfombras, trozos de madera u otro material debajo del aparato. Esto puede aumentar el calor e interferir con el buen funcionamiento del aparato.

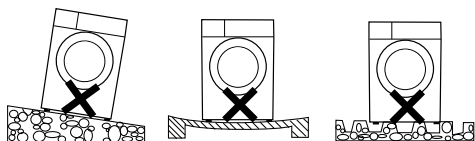

Colocación nivelada

Cuando está en su posición de funcionamiento permanente, asegúrese de que la secadora está perfectamente nivelada usando un

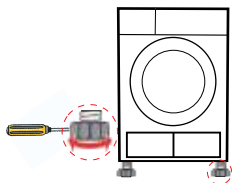

nivel de burbuja. Si es necesario, ajuste las patas con una herramienta.

Conexión eléctrica

- Asegúrese de que el voltaje de la fuente de alimentación es idéntica al voltaje especificado de la secadora.
- No conecte el aparato con una placa de conexión, un enchufe universal o una toma universal.



ADVERTENCIA

- No toque el aparato durante las primeras dos horas después de su transporte (solo para el modelo MDS80-CH05/B05). Antes del primer uso, utilice un trapo suave para limpiar el interior del tambor.
 - a. Coloque algunas prendas adecuadas en el tambor.
 - b. Conecte el enchufe y pulse el botón [Encendido/Apagado].
 - c. Seleccione el Programa [Actualizar] y luego pulse el botón [Inicio/Pausa].
- c. Cuando se termine el programa, siga las instrucciones de la sección "Limpieza y mantenimiento de rutina" (en la página 94 de este manual) para limpiar la puerta del filtro.
- Durante el secado, es normal que el compresor y la bomba de agua emitan ruidos (solo para el modelo MDS80-CH05/B05).

Recomendaciones

- Antes de comenzar el secado, centrifugue su ropa en la máquina. Un centrifugado a alta velocidad permite reducir el tiempo de secado y ahorrar energía.
- Para un secado uniforme de su ropa, clasifique sus prendas por tipo de tejido y según el programa de secado adecuado.
- Antes del secado, cierre las cremalleras, broches o corchetes, abotone sus prendas y cierre los cinturones de tejido, etc.
- No seque su ropa en exceso; un secado excesivo puede arrugar o encoger la ropa.
- No seque ropa que contenga goma o cualquier material elástico similar, especialmente los impermeables, protectores de bicicleta, etc.
- La puerta sólo puede abrirse si el ciclo de la secadora ha terminado. Nunca abra la puerta antes de que finalice el programa. De hecho, las superficies calientes y la condensación pueden causar quemaduras.
- Limpie el filtro y vacíe el depósito sistemáticamente después de cada uso para evitar un aumento del tiempo de secado y del consumo de energía.
- Seleccione el programa correspondiente cuando utilice el aparato para prendas de lana para que el tejido sea más fresco y más suave.

- Los pesos de referencia son los siguientes:



Abrigo de mezcla de materiales (aproximadamente 800 g)



Chaqueta (aproximadamente 800 g, de algodón)



Pantalones vaqueros (aproximadamente 800 g)



Edredón (aproximadamente 900 g, de algodón)



Sábana (aproximadamente 600 g, de algodón)



Ropa de trabajo (superior e inferior) (aproximadamente 1 120 g, de algodón)



Pijamas (aproximadamente 200 g)



Camisas (aproximadamente 300 g, de algodón)



Camiseta (aproximadamente 180 g, de algodón)



Calzoncillos (aproximadamente 70 g, de algodón)



Calcetines (30 g aproximadamente, mezcla de materiales)

Funcionamiento

Selección del programa

- Pulse el botón [Encendido/Apagado]. Cuando la luz indicadora de funcionamiento se encienda, seleccione el programa que desee con el botón de selección de programas.
- Seleccione las funciones [Inicio diferido] o [Antiarrugas] para obtener las opciones adicionales del aparato.
- Pulse el botón Pausa.

Inicio del programa

El tambor empezará a girar desde el inicio del programa, la luz indicadora de funcionamiento **6** empezará a parpadear.













OBSERVACIÓN

De vez en cuando, el tambor se detendrá por aproximadamente 40 segundos durante el procedimiento de secado, pero la luz indicadora de funcionamiento siempre parpadeará de manera normal. La secadora ajustará automáticamente el tiempo restante y seguirá funcionando con normalidad.

Fin del programa

- El tambor se detendrá luego de finalizar el programa, la luz indicadora de funcionamiento quedará encendida y sonará la alarma. Las luces LED "Filtro" y "Lleno" le permite recordar limpiar el filtro y el depósito. La secadora iniciará la función [Antiarrugas] si el usuario no quita la ropa a tiempo (véase la página 97). Pulse la tecla [Encendido/Apagado] para detener el aparato y luego desconecte el enchufe.
- Si se produce una parada inesperada durante el procedimiento de secado siguiendo las instrucciones para el uso del aparato (véase la página 102), resuelva el problema siguiendo las indicaciones de la sección "Tabla de fallos y soluciones".

Programa	Peso (máx.)	Aplicación/Propiedades
Auto Auto	5,0kg	Para secar tejidos de material desconocido automáticamente.
 Algodón	Extra	Permite secar prendas de algodón. Nivel de secado: Muy seco
	Estándar	Permite secar prendas de algodón. Nivel de secado: Listo para guardar
	Especial	Permite secar prendas de algodón. Nivel de secado: Listo para planchar
Jeans Pantalones vaqueros especiales	5,0kg	Permite secar pantalones vaqueros o prendas de uso diario centrifugadas a alta velocidad en la lavadora.
Mix Tejidos combinados	3,5 kg	Permite secar prendas cuyo material de fabricación no puede determinarse.
 Deportivo	3,0 kg	Permite secar prendas deportivas finas, de poliéster, que no se planchan.
 Delicado	1,0 kg	Permite secar prendas delicadas que pueden secarse a máquina o prendas que se aconseja lavarlas a mano a temperatura baja.
 Cuidado del bebé	1,0 kg	Permite secar pequeñas cantidades de ropa de bebé.
 Sintético	Extra	Para tejidos sintéticos y mezclas o tejidos de algodón sin planchar. Permite secar tejidos sintéticos gruesos o de varias capas. Nivel de secado: Muy seco
	Normal	Permite secar tejidos sintéticos finos sin planchar, tales como camisas de fácil cuidado, mantelería, ropa de bebé o calcetines.
 Fría	Fría	Permite enfriar las prendas sin aire durante 10 minutos.

Programa	Peso (máx.)	Aplicación/Propiedades
 Enfriar	Enfriar	Permite enfriar las prendas que quedaron en habitaciones cerradas por mucho tiempo por un mínimo de 20 minutos hasta un máximo de 150 minutos (por descanso de 10 minutos).
 Rápido 45'	0,6kg	Permite secar un máximo de 3 camisas en 45 minutos.
 60' Caliente 60'	Caliente 60'	Permite recalentar las prendas con el aire caliente por 60 minutos.
 30' Caliente 30'	Caliente 30'	Permite recalentar las prendas con el aire caliente por 30 minutos.

Nota:

- Este símbolo se refiere al programa de pruebas de eficiencia energética "programa normal de algodón" que es el que mejor corresponde a un secado normal para prendas de algodón de la capacidad indicada.
- Los siguientes programas son solo recomendaciones, el usuario es libre de elegir el programa adecuado en función de sus hábitos personales. Los tejidos más gruesos y de varias capas como la ropa de cama, los pantalones vaqueros, las chaquetas, etc. no son fáciles de secar, por lo que puede elegir el programa Pantalones vaqueros y poner el nivel de intensidad de secado al máximo.
- Como es difícil secar los tejidos no homogéneos, gruesos y de varias capas, es mejor elegir el tiempo de secado adecuado para secarlos si ciertas partes de las prendas siempre están húmedas al finalizar el programa.

Funciones de secado

Funciones de secado específicas

1. Procedimiento de secado [diferido]

Para retrasar el inicio del programa de 3, 6, 9 o 12h.

Cuando se inicia el programa diferido, el tiempo comienza a disminuir y la luz indicadora se enciende.

Procedimiento detallado:

1. Cargue la ropa y asegúrese de que la puerta de la máquina está bien cerrada.
2. Pulse el botón [Encendido/Apagado], luego gire el selector de programas para seleccionar el programa deseado.
3. Según sus necesidades, puede seleccionar la función [Antiarrugas].
4. Pulse el botón [Inicio diferido].
5. Mantenga presionado el botón [Inicio diferido] para seleccionar el tiempo deseado.
6. Luego de pulsar el botón [Inicio/Pausa], la secadora pasa al modo de funcionamiento. El ciclo de secado se inicia una vez que transcurre el tiempo seleccionado.
7. Si pulsa nuevamente el botón [Inicio/Pausa], la función de inicio diferido se pone en pausa. (8). Para anular la función de inicio diferido, pulse el botón [Encendido/Apagado].

2. Función [Antiarrugas]

Al final del ciclo de secado, la duración de la operación de antiarrugas es de 30 minutos (por defecto) o 120 minutos (después de su selección).

La luz indicadora [Antiarrugas] se enciende si ha seleccionado la función Antiarrugas. Esta función evita que la ropa se arrugue. Puede sacar la ropa durante la fase de antiarrugas. Aparte de los programas [Frío], [Enfriar], [Caliente 30'] y [Caliente 60'], esta función puede utilizarse para todos los programas.

3. Instrucciones para la función [Seguridad para niños]

1. Este aparato cuenta con un dispositivo de seguridad para niños especial para evitar que estos pulsen accidentalmente los botones de la máquina o hagan un mal uso del aparato.

2. Cuando la secadora está en marcha, pulse simultáneamente las teclas [Antiarrugas] e [Inicio diferido] por tres segundos para activar la función de seguridad para niños. Cuando la función de seguridad para niños se activa, la luz indicadora se enciende y ningún botón de la secadora funciona con excepción del botón [Encendido/Apagado]. Durante la fase de inicio de la función de seguridad para niños, es posible pulsar al mismo tiempo los botones [Antiarrugas] e [Inicio diferido] por más de 3 segundos para desactivar la función.

Limpeza y mantenimiento de rutina

Vaciado del depósito de agua

1. Sujete el depósito de agua con las dos manos y tire de él hacia usted.
2. Incline el depósito de agua y vierta el agua condensada en un lavadero.
3. Coloque nuevamente el depósito de agua.

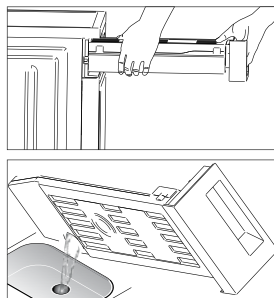

ADVERTENCIA

1. Vacíe el depósito de agua después de cada uso, el programa se pone en pausa y la luz indicadora Lleno se enciende si el tanque de agua está lleno durante el proceso de secado. Después de vaciar el depósito, la secadora se puede reiniciar pulsando el botón [Inicio/Pausa]
2. No beba el agua de condensación
3. No utilice la secadora sin su depósito de agua.

Limpeza de la puerta del filtro

1. Abra la puerta.
2. Retire el filtro de la puerta.
3. Limpie la puerta del filtro; quite los trozos de hilo acumulados en la puerta del filtro.

4. Coloque la puerta del filtro nuevamente en su lugar.

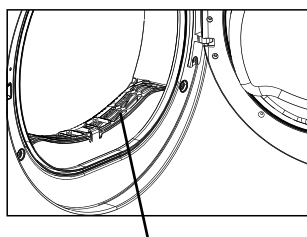

Puerta del filtro

Limpeza de la base del filtro (Solo para el modelo MDS80-CH05/B05)

1. Abra la rejilla de mantenimiento.
2. Desatornille las dos palancas de bloqueo.
3. Limpie toda la base del filtro.
4. Introduzca nuevamente la base del filtro.
5. Vuelva a atornillar las dos palancas de bloqueo.
6. Cierre la puerta de mantenimiento hasta que se enganche correctamente.

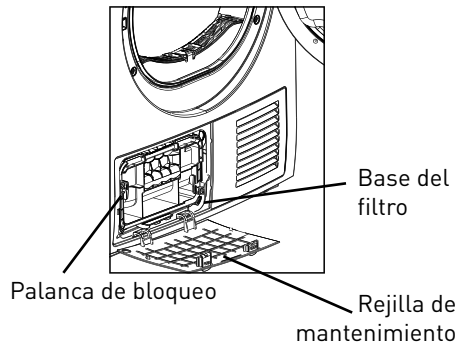

OBSERVACIÓN

- Las pelusas acumuladas en el filtro impiden la buena circulación del aire, lo cual hace que el secado tome más tiempo y aumente el consumo de energía.
- Antes de la limpieza, desconecte el cable de alimentación.
- La secadora nunca debe funcionar sin su filtro.
- Limpie el filtro después de cada uso para evitar la acumulación de residuos en la máquina.

Limpieza del condensador térmico (Solo para el modelo MDS80-CH05/B05)

Tan pronto como sea necesario (aproximadamente cada dos meses), quite la pelusa del condensador térmico con una esponja o un cepillo suave.

Utilice guantes durante esta operación.



OBSERVACIÓN

Es muy fácil quitar las pelusas humedeciéndolas previamente, por ejemplo con un humidificador para ropa.

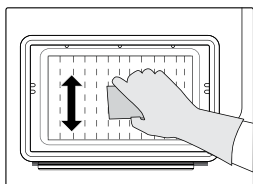

Mantenimiento del condensador de aire (Solo para el modelo MDS80-C05/B05)

- Deje enfriar la secadora.
- Es posible que corra el agua residual. Coloque un trapo absorbente debajo de la puerta de mantenimiento.

1. Desbloquee la puerta de mantenimiento.

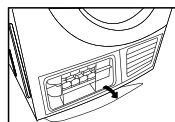

2. Abra completamente la puerta de mantenimiento.

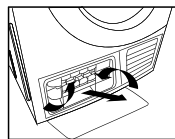

3. Desatornille las dos palancas de bloqueo.

4. Tire del condensador hacia usted para sacarlo.

5. Limpie bien el condensador y déjelo escurrir completamente.

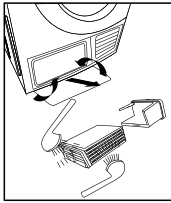

6. Limpie las juntas.

7. Vuelva a introducir el condensador, utilice el botón.

8. Atornille las dos palancas de bloqueo.

9. Cierre la puerta de mantenimiento hasta que se enganche correctamente. Limpie el condensador aproximadamente cada 3 meses, en caso de un uso frecuente.

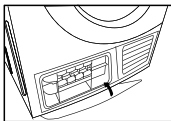

Tenga cuidado de no dañar el condensador.



ADVERTENCIA

1. Limpie con agua solamente, no utilice ningún objeto con bordes salientes o afilados.

Nunca utilice la máquina sin su condensador.

2. Durante el ciclo de secado, es posible que se acumule agua entre el vidrio y la junta, lo cual no afecta en nada el funcionamiento de la secadora.

Tabla de fallos y soluciones

Visualización	Razón	Soluciones
La luz LED "Lleno" se enciende en forma permanente	El depósito está lleno Problema en la bomba de agua o en el sensor del nivel de agua	Vacíe el depósito
Seguridad para niños + 9h	Fallo del sensor de temperatura	Si el problema continúa, póngase en contacto con nuestro servicio postventa local.
Seguridad para niños + 6h	Fallo del sensor de humedad	
Seguridad para niños + 3h	Fallo del calentador de agua	

Precauciones

Problema	Solución
La luz indicadora de puesta en marcha no se enciende.	<ul style="list-style-type: none"> • Revise si el enchufe está conectado. • Verifique el programa seleccionado. • Revise la condición de los fusibles de la habitación.
La luz indicadora "Lleno" se enciende en forma permanente.	<ul style="list-style-type: none"> • Vacíe el depósito de agua de condensación. • En caso de averías, revise el tubo previsto para la salida de la condensación.
La secadora no empieza a funcionar.	<ul style="list-style-type: none"> • Asegúrese de haber pulsado bien el botón de inicio. • Asegúrese de que la puerta está bien cerrada. • Asegúrese de haber seleccionado bien un programa.
El agua se escurre de la máquina.	<ul style="list-style-type: none"> • Asegúrese de que la máquina está correctamente instalada en línea horizontal.
La puerta se abre sola.	<ul style="list-style-type: none"> • Presione la puerta hasta que escuche un "clic".
El índice de humedad de la habitación aumenta de manera considerable.	<ul style="list-style-type: none"> • Ventile la habitación adecuadamente. • Limpie la rejilla de enfriamiento. • Revise si el condensador está bien instalado.
El secado no es óptimo o el tiempo de secado es demasiado largo.	<ul style="list-style-type: none"> • Limpie el filtro y el condensador. • Vacíe el depósito. • Controle la salida del agua. • El ambiente donde se encuentra la máquina instalada es muy limitado. • Revise los sensores de humedad. • Utilice un programa de secado más fuerte o un programa.



Si no puede solucionar el problema solo y necesita ayuda:

1. Pulse el botón [Encendido/Apagado].
2. Desconecte el enchufe y póngase en contacto con el servicio postventa.

Especificaciones técnicas

Alimentación eléctrica	220-240 V ~ 50 Hz
Potencia nominal de entrada	2 700 W
Temperatura ambiente	+5 C ~ +35°C
Tamaño global	595×615×845 (mm)
Capacidad nominal de secado	8,0kg
Peso neto	41 kg



OBSERVACIÓN

1. La capacidad nominal representa la capacidad máxima de la máquina. Asegúrese de que el peso de la ropa seca cargada en el tambor nunca supere la capacidad prevista.
2. No instale la secadora en una habitación expuesta a las heladas. En caso de temperaturas cercanas a 0 °C, se corre el riesgo de que la secadora no funcione adecuadamente.
3. Existe el riesgo de daños si el agua de condensación se congela en la bomba, los tubos o el depósito de agua de condensación.

Ficha del producto

Marca	Bellavita
Modelo	DF 8 CB WMIC
Capacidad evaluada	Secadora 8kg
Tipo	Condensador
Clase de eficiencia energética	B

Consumo de energía

561,0 kWh por año, sobre la base de 160 ciclos de secado en el programa Algodón Estándar a carga máxima y carga parcial, y modo de consumo reducido. El consumo de energía real de la máquina por ciclo depende de la manera en la que ésta se utiliza.

Automático o no automático	Automático
Etiqueta ecológica de la Unión Europea	N/A
Consumo de energía del programa algodón estándar a plena carga	4,74 kWh
Consumo de energía del programa algodón estándar a carga parcial	2,56 kWh
Consumo de energía en modo apagado (Po)	0,28 W
Consumo de energía si se deja en modo encendido (Pl)	0,8 W
Duración del modo encendido antes de finalizar	10 minutos
El 'programa algodón estándar' utilizado a carga máxima y parcial es el programa de secado estándar al que se refiere la información de la placa de características y de la ficha. Se trata de un programa adecuado para el secado de la ropa de algodón normal y húmeda y el programa más eficaz en términos de consumo de energía para la ropa de algodón.	
Duración ponderada del programa algodón estándar a carga máxima y parcial	112 minutos
Duración del programa algodón estándar a carga máxima	140 minutos
Duración del programa algodón estándar a carga parcial	90 minutos
Clase de eficiencia B en términos de condensación, en una escala de G (menos eficiente) a A (más eficiente). Eficiencia intermedia en términos de condensación del programa algodón estándar a carga máxima	80,1%
Eficiencia intermedia en términos de condensación del programa algodón estándar a carga parcial	80,1%
Eficiencia ponderada en términos de condensación del programa algodón estándar a carga máxima y parcial	80,1%
Nivel de ruido del programa algodón sonoro a carga máxima	69 dB

Cómo desechar su antiguo aparato

RECOGIDA SELECTIVA DE RESIDUOS DE APARATOS ELÉCTRICOS Y ELECTRÓNICOS



Este aparato lleva el símbolo RAEE (Residuos de Aparatos Eléctricos y Electrónicos) que significa que al final de su vida útil, no debe tirarse a la basura, sino que debe depositarse en la unidad de clasificación de residuos de su localidad. La valorización de los residuos contribuye a preservar nuestro medio ambiente.

PROTECCIÓN DEL MEDIO AMBIENTE - DIRECTIVA 2012/19/EU

Para preservar nuestro medio ambiente y nuestra salud, la eliminación de los aparatos eléctricos y electrónicos al final de su vida útil debe hacerse según normas muy precisas y requiere la participación de todos, tanto del proveedor como del usuario.

Es por esta razón por la que su aparato, tal y como señala el símbolo  que se encuentra en su placa de características o en su embalaje, no debe, bajo ningún concepto, tirarse a la basura pública o privada destinada a los residuos domésticos. El usuario tiene derecho a depositar el aparato en un lugar público de recogida selectiva de residuos para que sea reciclado o reutilizado para otras aplicaciones de conformidad con la directiva.

CONDITION DE GARANTIE

FR

Ce produit est garanti pour une période de 2 ans à partir de la date d'achat*, contre toute défaillance résultant d'un vice de fabrication ou de matériau. Cette garantie ne couvre pas les vices ou les dommages résultant d'une mauvaise installation, d'une utilisation incorrecte ou de l'usure anormale du produit.

*sur présentation du ticket de caisse.

GARANTIEVOORWAARDEN

NL

Dit product wordt gegarandeerd voor een periode van 2 jaar vanaf de aankoopdatum*, voor elke storing die het gevolg is van een fabricagefout of het materiaal. Gebreken of schade door slechte installatie, onjuist gebruik of abnormale slijtage van het product worden niet gedekt door deze garantie.

*op vertoon van kassabon.

GARANTIEBEDINGUNGEN

DE

Für dieses Produkt wird ab dem Verkaufsdatum* eine Garantie von 2 Jahren für Mängel infolge von Herstellungs- oder Materialfehlern gewährt. Von dieser Garantie ausgeschlossen sind Mängel oder Schäden, die durch falsche Installation, Handhabungsfehler oder unsachgemäßen Gebrauch verursacht werden.

*gegen Vorlage des Kassenbelegs.

CONDICIONES DE LA GARANTÍA

ES

Este producto tiene una garantía por un período de 2 años a partir de la fecha de compra*, ante cualquier fallo resultante de un defecto de fabricación o de material. Esta garantía no cubre los defectos o los daños provocados por una mala instalación, un uso inadecuado o por un desgaste anormal del producto.

*mediante la presentación del comprobante de compra.

ELECTRO DEPOT

1 route de Vendeville

59155 FACHES-THUMESNIL

France



Made in PRC