

Sèche-linge
Droogtrommel
Wäschetrockner
Secadora

954641
DF 7 E C WMIC 2

GUIDE D'UTILISATION	02
HANDLEIDING	26
GEBRAUCHSANLEITUNG	50
MANUAL DEL USUARIO	74

Bellavita

Merci !

Merci d'avoir choisi ce produit BELLAVITA. Choisis, testés et recommandés par ELECTRO DEPOT, les produits de la marque BELLAVITA sont synonymes d'utilisation simple, de performances fiables et de qualité irréprochable.

Grâce à cet appareil, vous savez que chaque utilisation vous apportera satisfaction.

Bienvenue chez ELECTRO DEPOT.

Consultez notre site Internet : www.electrodepot.fr



A	Avant d'utiliser l'appareil	4	Consignes de sécurité
		8	Informations avant utilisation
<hr/>			
B	Aperçu de l'appareil	13	Description de l'appareil
		13	Panneau de commande
		15	Spécifications techniques
		17	Tableau des programmes
<hr/>			
C	Utilisation de l'appareil	19	Installation simple
		20	Fonctionnement détaillé
<hr/>			
D	Informations pratiques	21	Nettoyage et entretien périodique
		22	Réinitialisation de sécurité
		22	Descriptif des autres fonctions
		23	Précautions

Consignes de sécurité

- Avant d'utiliser l'appareil pour la première fois, veuillez lire attentivement ces instructions de sécurité et les conserver pour référence ultérieure.
- Micro-commande : fonctionnement simple et pratique grâce à la carte de circuit imprimé, la température s'adapte automatiquement durant le cycle de séchage.
- Hublot grand format : observez le cycle de séchage sans difficulté grâce à ce grand hublot.
- Ouvrez la porte à 180° : l'ouverture à 180° permet un chargement ainsi qu'un déchargement aisés de votre linge.
- Format compact : capacité optimale, design unique anti-poussière, anti-humidité, anti-secousse, longue durée de vie et faible niveau de bruit.
- N'utilisez pas le sèche-linge si le textile a été lavé au moyen de produits chimiques industriels.
- Le filtre doit être nettoyé fréquemment.
- Il convient de ne pas laisser les peluches s'accumuler autour du tambour.
- Laissez l'air circuler correctement afin d'éviter tout reflux de gaz au sein de la pièce provenant de dispositifs brûlant d'autres combustibles, y compris les flammes nues.
- Ne séchez pas de vêtements n'ayant pas été préalablement lavés, au sein de votre sèche-linge.
- Les vêtements qui comportent des taches provenant de substances telles que de l'huile de cuisson, de l'acétone, de l'alcool, de l'essence, du kérosène, du détachant, de la térébenthine, de la cire et du décapant pour cire doivent

être lavés à l'eau chaude avec une quantité importante de lessive avant d'être séchés au sèche-linge.

- Les matières telles que le caoutchouc mousse (sous forme de latex), les bonnets de douche, les textiles imperméables, les vêtements contenant du caoutchouc et les vêtements ou oreillers comportant des empiècements en caoutchouc mousse ne doivent pas être séchés au sèche-linge.

- Les adoucissants ou produits similaires doivent être utilisés conformément aux instructions des fabricants desdits produits.

- L'ultime phase du cycle de votre sèche-linge s'opère sans chaleur (phase de refroidissement) afin que vos vêtements soient laissés à une température qui ne risque pas de les endommager.

**ATTENTION**

N'interrompez jamais le cycle de votre sèche-linge avant qu'il ne soit terminé, à moins que vous ne retiriez rapidement le linge du tambour pour l'étendre et ainsi dissiper la chaleur.

- L'appareil ne doit en aucun cas être installé derrière une porte verrouillable, une porte coulissante ou une porte dont la charnière se trouve du côté opposé à la charnière du sèche-linge. L'appareil doit être installé de façon à permettre l'ouverture complète de la porte du sèche-linge.

- Le linge taché d'huile peut prendre feu de manière spontanée, notamment en cas d'exposition à une source de chaleur, comme un sèche-

linge. Le textile devient chaud, ce qui entraîne une réaction d'oxydation de l'huile. Ce phénomène d'oxydation dégage de la chaleur. Lorsque cette chaleur ne peut s'échapper, le linge devient suffisamment chaud pour prendre feu. En empilant, en entassant et en stockant des vêtements comportant des taches d'huile, ceux-ci peuvent empêcher la chaleur de s'échapper et entraîner un risque d'incendie.

- Si vous n'avez d'autre choix que de placer votre linge taché d'huile végétale ou de cuisson ou ayant été en contact avec des produits de soin capillaire dans votre sèche-linge, lavez-le à l'eau chaude avec une quantité importante de lessive. Vous réduisez ainsi le risque d'incendie mais ne l'éliminez pas complètement.

- Lors de son utilisation ou des interventions d'entretien, l'appareil ne doit en aucun cas être retourné.

- Videz les poches de vos vêtements et retirez notamment tous les briquets ou allumettes.

- Cet appareil peut être utilisé par des enfants âgés d'au moins 8 ans, ainsi que par des personnes souffrant de déficiences physiques, sensorielles ou mentales, ou présentant un manque d'expérience ou de connaissances, à condition qu'ils soient surveillés ou aient reçu des instructions concernant l'utilisation en toute sécurité de l'appareil et qu'ils comprennent les risques encourus. Les enfants ne doivent pas jouer avec l'appareil. Le nettoyage et l'entretien de l'appareil ne doivent pas être effectués par des enfants sans surveillance.

- Pour les appareils pourvus d'ouvertures d'aération situées au bas de la caisse, assurez-vous qu'aucun tapis ne les obstrue.

- Si le câble d'alimentation est endommagé, celui-ci doit être remplacé par le fabricant, l'un de ses agents de service ou toute autre personne aux qualifications similaires, afin d'éviter tout danger.
- Cet appareil est réservé à une utilisation en intérieur.
- Les ouvertures ne doivent pas être obstruées, notamment par des tapis.
- Les enfants âgés de moins de 3 ans doivent rester à l'écart de l'appareil à moins qu'ils ne soient surveillés en permanence.

Informations avant utilisation

Étape 1 : alimentation électrique et mise à la terre

Le sèche-linge fonctionne au moyen de courant alternatif avec la fréquence et la tension spécifiées. Dans le cadre de fluctuations de tension équivalant à 6 % de la tension nominale, le sèche-linge peut fonctionner correctement. Par souci de sécurité et de praticité, il convient d'installer une prise de courant dédiée au sèche-linge à côté de celui-ci. Le raccordement de la prise se fait tel qu'illustré ci-dessous.

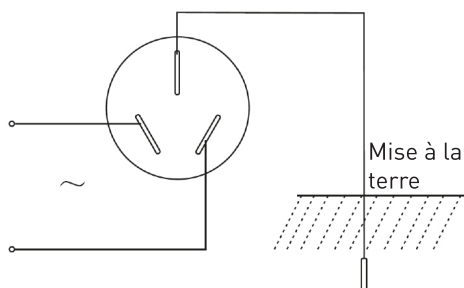

Pour garantir la sécurité de votre installation, procédez aux éventuelles modifications au plus vite afin de vous conformer aux règles et recommandations susmentionnées.

AVERTISSEMENT :

La prise ainsi que le câble de terre doivent être installés par un électricien afin d'éviter toute installation ou utilisation incorrecte de la prise, et garantir une utilisation en toute sécurité de votre système électrique. Le câble d'alimentation du sèche-linge utilise une connexion en Y, si le cordon d'alimentation est endommagé, celui-ci doit être remplacé par le fabricant, l'un de ses agents de service ou une personne disposant de qualifications similaires

pour écarter tout danger. Si le fil neutre de mise à la terre n'est pas connecté, le produit sera chargé, ce qui est susceptible de causer un risque de choc électrique.

Étape 2 : précautions

- Installez ou stockez l'appareil au sein d'un environnement non exposé à des températures inférieures à zéro, aux inondations et aux intempéries, ceci risquerait de causer des dommages permanents et d'invalider la garantie.
- Veillez à bien essorer votre linge en machine. Un essorage haute vitesse permet de réduire le temps de séchage et de réaliser des économies d'énergie.
- Ne lavez ni ne séchez jamais du linge ayant été nettoyé, lavé ou trempé dans des substances combustibles ou explosives (notamment

de la cire, de l'huile, de la peinture, de l'essence, du dégraissant, des solvants de nettoyage à sec, du kérosène, etc.) ou ayant été en contact avec celles-ci.

- Tenez les enfants à l'écart de l'appareil. Lorsque l'appareil fonctionne alors que des enfants se tiennent à proximité, surveillez-les en permanence.
- Veillez à ce que la zone entourant la bouche d'extraction ainsi que les zones environnantes soient dépourvues de peluches, poussières ou saletés. L'obstruction d'une ouverture réduit le débit d'air.
- Veillez à ce qu'aucun combustible sous forme de pulvérisateur ne se trouve à proximité du sèche-linge tandis que celui-ci est en marche. En cas de fuite de gaz, ne touchez pas la prise de l'appareil et n'appuyez pas sur le bouton de démarrage/pause.

- Ne tentez jamais de faire fonctionner cet appareil si celui-ci est endommagé, défaillant, partiellement désassemblé ou si certaines de ses pièces sont manquantes ou endommagées, comme par exemple, une fiche ou un cordon endommagé(e).
- N'utilisez jamais la machine si vous avez les mains ou les pieds mouillés.
- Ne placez jamais de plastique, papier ou tissu susceptible de brûler ou de fondre sur le capot supérieur du sèche-linge alors que celui-ci est en marche.
- Ne séchez jamais de linge comportant du caoutchouc, du plastique ou des matières similaires, notamment des soutiens-gorge rembourrés, chaussures de tennis, couvre-chaussures, tapis de bain, tapis, bavoirs, couches-culottes, imperméables, sacs en plastique ou oreillers susceptibles de fondre ou de brûler. Dans certaines circonstances, les matières à base de caoutchouc peuvent, lorsqu'elles sont exposées à la chaleur, s'enflammer par combustion spontanée.
- L'air qui s'évacue de votre appareil ne doit pas être rejeté au sein d'un conduit utilisé pour des fumées émanant d'autres appareils dont le fonctionnement repose sur la combustion du gaz ou d'autres combustibles.
- La porte ne peut être ouverte que si le sèche-linge a terminé son cycle. N'ouvrez jamais la porte avant la fin du programme. En effet, les surfaces brûlantes de l'appareil et la condensation peuvent entraîner des brûlures.

Cet appareil appartient aux équipements électriques de catégorie I, veuillez prendre en considération les remarques liées à la sécurité de ce type d'appareil :

- 1. Le courant utilisé doit provenir d'un câble enterré qui ne doit entrer en contact avec aucune installation publique telles que les conduites de gaz ou canalisations d'eau. Les différents câbles doivent être différenciés l'un de l'autre et ne peuvent être reliés l'un à l'autre.**
- 2. Veuillez utiliser une prise spécifique conforme aux normes nationales en vigueur et capable de supporter une intensité de courant de 10 A au moins. Pour garantir la sécurité de votre installation, procédez aux éventuelles modifications au plus vite afin de vous conformer aux règles et recommandations susmentionnées.**



ATTENTION

Certains textiles ne sont pas adaptés au séchage au sèche-linge. Reportez-vous systématiquement aux pictogrammes qui suivent :



Séchage

Séchage en machine
normalSéchage en machine
interdit

Ne pas sécher

Sécher sur fil /
SuspendreSéchage par
égouttage

Séchage à plat



Séchage à l'ombre



Nettoyage à sec

Nettoyage à sec
interditNettoyage à sec en
cycle normal avec
tout type de solvantNettoyage à sec en
cycle normal
avec solvant pétrolier
uniquement

Description de l'appareil

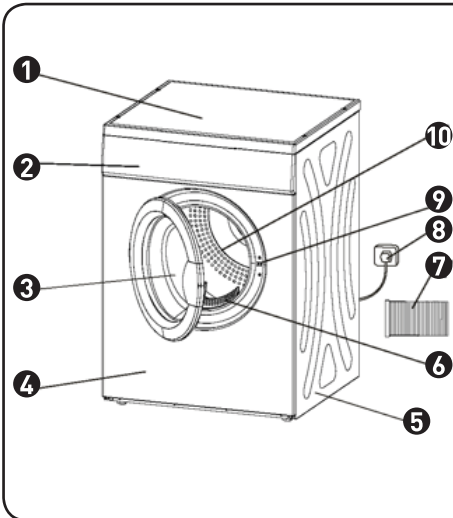

- ① Capot supérieur
- ② Panneau de commande
- ③ Porte
- ④ Panneau avant
- ⑤ Panneau latéral
- ⑥ Filtre
- ⑦ Tuyau souple
- ⑧ Prise
- ⑨ Interrupteur
- ⑩ Tambour

Panneau de commande

Les instructions qui suivent vous guident afin de démarrer et d'utiliser votre nouveau sèche-linge. Pour obtenir des informations plus détaillées, reportez-vous aux chapitres spécifiques de ce guide.



AVERTISSEMENT IMPORTANT

Afin de limiter le risque d'incendie, de choc électrique ou de blessure corporelle, veuillez lire ce guide dans son intégralité, y compris les instructions de sécurité importantes avant toute utilisation de ce sèche-linge.

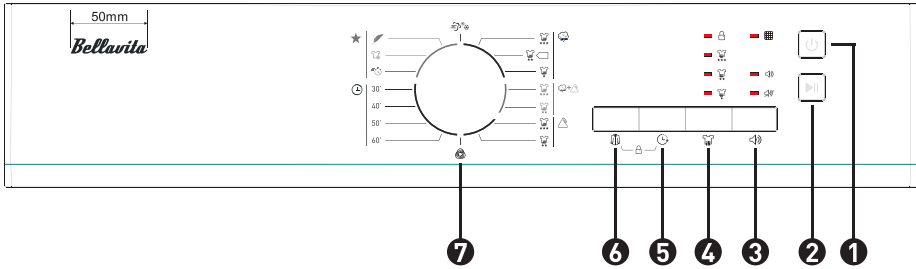

- | | |
|--------------------------|---------------------------------|
| 1 On/Off | 5 Départ différé |
| 2 Démarrage/Pause | 6 Anti-froissage |
| 3 Signal | 7 Sélecteur de programme |
| 4 Intensité | |

Notes

1) Appuyez sur le bouton [Signal] afin d'activer ou de désactiver la fonction d'alerte. L'alerte sonore du sèche-linge retentit une fois le cycle terminé. Appuyez sur le bouton [On/Off] et débranchez le cordon d'alimentation.

2) Appuyez sur le bouton [Intensité] afin de régler le niveau de séchage du linge. Trois niveaux ☀️ ☀️ ☀️ sont possibles. À chaque niveau, 3 minutes sont ajoutées au temps de séchage.

(1). La fonction Intensité peut exclusivement être activée avant le démarrage du programme.

(2). Appuyez sur le bouton [Intensité] à plusieurs reprises afin de sélectionner le temps de séchage.

3) Appuyez sur le bouton [Départ différé] afin de différer le séchage de votre linge de 24 heures au maximum. En maintenant le bouton enfoncé, vous pouvez différer le séchage entre 1 et 24 heures.

4) Appuyez sur le bouton [Anti-froissage] pour activer cette fonction. Au terme du cycle de séchage, l'étape « Anti-froissage » dure 30 minutes (par défaut) ou 120 minutes (à sélectionner). Le voyant associé à la fonction [Anti-froissage] s'allume lorsque la fonction est activée. Cette fonction permet de ne pas froisser le linge.

5) Pour activer la sécurité enfants, appuyez simultanément sur les boutons [Anti-froissage] et [Départ différé] pendant 3 secondes.

6) Nettoyez le filtre, la caisse et le tambour.

7) ☑️ Ce symbole est associé à l'efficacité énergétique du programme coton standard. Celui-ci est le mieux adapté au séchage des textiles en coton standard chargés selon la capacité prévue.

8) Veuillez nettoyer le filtre lorsque le voyant associé au « Filtre » clignote, lorsque le sèche-linge s'arrête.

Spécifications techniques

Dimensions (L x l x H)	555 x 595 x 840 (mm)
Poids du produit	33 kg
Puissance nominale d'entrée	2 000 W
Alimentation électrique	220-240 V — 50 Hz
Capacité nominale du sèche-linge	7 kg (linge sec)
Température ambiante	+5 °C — +35 °C
Type de sèche-linge	à évacuation
Classe d'efficacité énergétique	C
Consommation d'énergie	519,7 kWh par an, sur la base de 160 cycles de séchage en programme coton standard à charge maximale et charge partielle, et modes à consommation réduite. La consommation d'énergie réelle de la machine par cycle dépend de la manière dont celle-ci est utilisée.
Automatique ou non-automatique	automatique
Écolabel UE	S/O
Consommation d'énergie du programme coton standard à charge maximale	4,44 kWh
Consommation d'énergie du programme coton standard à charge partielle	2,31 kWh
Consommation d'énergie en mode arrêt (Po)	0,48 W
Consommation d'énergie en mode laissé sur marche (PI)	1 W
Durée du mode laissé sur marche	10 minutes
Durée pondérée du programme coton standard à charge maximale et partielle	105 minutes

Durée du programme coton standard à charge maximale	145 minutes
Durée du programme coton standard à charge partielle	75 minutes
Niveau de puissance acoustique du programme coton standard à charge maximale :	69 dB







Le + Standard, programme « Coton standard » utilisé à charge maximale et partielle, est le programme de séchage standard auquel les informations de la plaque signalétique et de la fiche se rapportent. Il s'agit du programme adéquat pour le séchage du linge en coton normal et humide et le programme le plus efficace en termes de consommations d'énergie pour le linge en coton.



REMARQUE

1. La capacité nominale représente la capacité maximale de la machine. Assurez-vous que le poids du linge sec chargé dans le tambour ne dépasse jamais la capacité prévue.
2. N'installez pas le sèche-linge au sein d'une pièce exposée à des températures proches de 0. En cas de gel, le sèche-linge risque de dysfonctionner.

Tableau des programmes

Programme	Poids (max)	Application/Propriétés	Départ différé	Durée
Coton 	Extra	Pour les textiles en coton et textiles colorés composés de coton ou de lin.		
	Standard	Permet de sécher les vêtements en coton. Niveau de séchage : très élevé.	0	N
	Faible	Permet de sécher les vêtements en coton. Niveau de séchage : standard.	0	N
Mélange 	Extra	Permet de sécher les vêtements en coton. Niveau de séchage : faible.	0	N
	Standard	Si vous ne parvenez pas à déterminer la matière de vos vêtements, choisissez le programme Mélange.		
	Standard	Permet de sécher les vêtements composés de mélanges. Niveau de séchage : très élevé.	0	N
Synthétique 	Extra	Permet de sécher les vêtements composés de mélanges. Niveau de séchage : standard.	0	N
	Standard	Permet de sécher les vêtements synthétiques et mélangés ou tissus en coton sans repassage.	0	N
	Standard	Permet de sécher les vêtements synthétiques. Niveau de séchage : très élevé.	0	N
Durée 	30 minutes	Permet de sécher les vêtements synthétiques. Niveau de séchage : standard.	0	0
	40 minutes		0	0
	50 minutes		0	0
	60 minutes		0	0
Spécial 	Délicat	Permet de sécher le linge délicat adapté au séchage en machine ou le linge prévu pour un lavage à la main à basse température.	0	0
	Rafraîchir	Permet d'éviter que les vêtements nécessitant un long séchage ne dégagent une odeur désagréable.	0	0
Séchage par aération 	Rapide	Bref apport de chaleur pour les vêtements nécessitant un long séchage.	0	0
	Séchage par aération	Pour aérer le linge sans souffler d'air chaud.	0	0
Laine 	Laine	Pour des lainages à la texture aérienne et rafraîchie (ce programme ne peut être utilisé pour sécher vos lainages). Une fois le cycle terminé, sortez vos vêtements en une seule fois et laissez-les sécher naturellement.	0	0

Remarque : Les programmes ci-dessus sont proposés à titre indicatif uniquement, il revient à l'utilisateur de choisir ses programmes selon ses habitudes personnelles. Les tissus épais et composés de plusieurs couches, notamment le linge de lit, le jean, les vestes, etc. ne sont pas faciles à sécher. Il convient de sélectionner le programme Jeans et l'intensité de séchage maximale.

Remarque

1. Le programme Coton Extra ci-dessus est proposé à titre indicatif uniquement, il revient à l'utilisateur de choisir le programme Coton Extra adéquat, selon ses habitudes personnelles.

Les tissus épais et composés de plusieurs couches, notamment le linge de lit, le jean, les vestes, etc. ne sont pas faciles à sécher. Il convient de sélectionner le programme Mélange Extra et l'intensité de séchage maximale.

2. La fonction d'air froid implique que seul de l'air froid est soufflé durant 3 minutes, avant la fin du séchage.

3. Lorsque l'option Anti-froissage est sélectionnée, le cycle peut durer jusqu'à 2 heures. Lorsqu'elle n'est pas sélectionnée, le cycle dure 30 minutes de moins.

4. La température intérieure ainsi que l'humidité ont un impact sur la durée du séchage.

5. Reportez-vous à l'étiquette de vos vêtements afin de sélectionner la durée et la température adéquates.

Recommandation : lorsque le poids du linge chargé est inférieur à 1 kg, sélectionnez le programme de 60 minutes.

Installation simple

Étape 1 : le sèche-linge doit être installé au sein d'un environnement ventilé, à 10 cm de distance du mur au minimum. Si l'appareil est installé dans une pièce telle qu'une salle de bains, aucun obstacle ne doit se trouver à moins d'1,5 m de l'avant du sèche-linge. La pièce doit également être correctement ventilée.

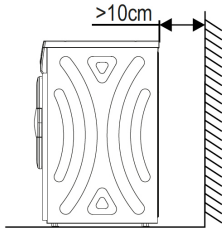

Étape 2 : Mise à niveau

reliez un poids à une ficelle à l'avant et sur les côtés de l'appareil. Reportez-vous à l'illustration ci-dessous. Si la distance $A=A'$ et la distance $B=B'$, le sèche-linge est installé à l'horizontale. Si tel n'est pas le cas, placez une cale sur le sol.

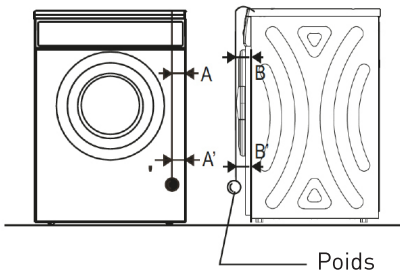

AVERTISSEMENT CONCERNANT L'INSTALLATION

- N'installez pas l'appareil en plein air ou dans un environnement exposé à la pluie ;
- Veillez à ce que l'arrière de l'appareil ne se trouve pas à proximité d'un rideau ou de tout autre élément exposé au vent ;
- N'installez pas l'appareil à proximité d'une source de gaz ou d'une zone inflammable.

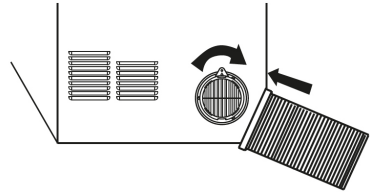

Étape 3 : fixation du tuyau souple :

- Reliez l'une des extrémités du tuyau souple à l'orifice situé à l'arrière de la machine. Serrez sans forcer.
- L'autre extrémité du tuyau doit être dirigée vers l'extérieur. Reportez-vous aux illustrations ci-dessous pour connaître le mode d'installation.

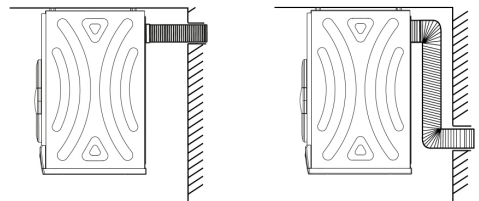

AVERTISSEMENT

Si le sèche-linge ne peut être installé à l'horizontale (inclinaison supérieure à 2°), celui-ci fonctionnera de manière déséquilibrée et par intermittence.

Fonctionnement détaillé

1. Avant de débiter le séchage, veillez à bien essorer votre linge en machine. Un essorage haute vitesse permet de réduire le temps de séchage et de réaliser des économies d'énergie.

2. Pour un séchage uniforme de votre linge, triezy vos vêtements selon le type de tissu et selon le programme de séchage adéquat.

3. Avant le séchage, fermez les fermetures Éclair, crochets ou œillets, boutonnez vos vêtements et attachez les ceintures en tissu, etc.

4. Ne séchez pas excessivement votre linge ; un séchage excessif peut froisser votre linge.

5. Ne séchez pas de linge contenant du caoutchouc ou toute autre matière élastique similaire.

6. La porte ne peut être ouverte que si le sèche-linge a terminé son cycle.













ATTENTION

Attention à ne pas ouvrir la porte trop rapidement, les surfaces chaudes de la machine et la condensation peuvent entraîner des brûlures.

7. Nettoyez le filtre et videz le réservoir systématiquement après utilisation afin d'éviter que les temps de séchage et la consommation d'énergie n'augmentent.

8. Ne séchez jamais les vêtements ayant subi un nettoyage à sec.

Poids de référence des vêtements secs

	Tissus composés de mélanges de tissus (environ 800 g)
	Veste (environ 800 g, en coton)
	Jeans (environ 800 g)
	Serviettes (environ 900 g, en coton)
	Drap (environ 600 g, en coton)
	Vêtements de travail (environ 1 120 g)
	Vêtements de nuit (environ 200 g)
	Chemise à manches longues (environ 300 g, en coton)
	Chemise à manches courtes (environ 180 g, en coton)
	Sous-vêtements (environ 70 g, en coton)
	Chaussettes (environ 50 g, mélange de matières)

Nettoyage et entretien périodique

Nettoyage du filtre

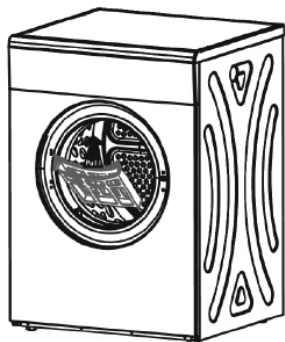

1) Nettoyez le filtre avant chaque utilisation. Tirez vers le haut pour l'extraire.

2) Nettoyage du filtre
Utilisez un chiffon et essuyez à la main.

3) Réinstallez le filtre
Si le filtre est nettoyé à l'aide d'un chiffon humide ou à l'eau, laissez-le sécher avant de le réinstaller.

Nettoyage de la caisse de l'appareil et du tambour

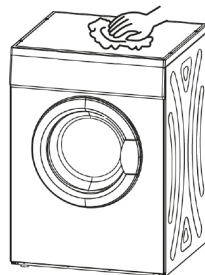

Nettoyez la caisse et le tambour interne à l'aide d'un chiffon doux humide.

1) Ne rincez pas directement à l'eau.

2) N'utilisez pas de produit à récurer.

3) N'utilisez pas d'essence ni d'alcool.

Veillez à laisser la porte de l'appareil ouverte à des fins d'aération, après le nettoyage du tambour.

Réinitialisation de sécurité

1. Ce sèche-linge intègre un disjoncteur de sécurité qui s'active selon la température.

2. Le bouton de réinitialisation de sécurité se trouve à l'arrière de l'appareil. Si votre sèche-linge ne sèche plus, ce bouton doit être actionné avant que le sèche-linge ne puisse fonctionner à nouveau. Vous devez patienter 10 minutes avant que l'appareil ne soit complètement refroidi.

3. Le plus souvent, les surchauffes sont causées par un filtre bloqué. Nettoyez le filtre après chaque utilisation afin d'éviter toute surchauffe de l'appareil.

Il n'est nécessaire d'actionner le bouton de réinitialisation de sécurité que si le sèche-linge ne sèche plus. Laissez le sèche-linge refroidir durant 10 minutes avant d'appuyer sur le bouton. Appuyez sur le bouton blanc jusqu'à ce que vous sentiez le « clic » de réinitialisation. En nettoyant le filtre après chaque utilisation, vous évitez le déclenchement à répétition du disjoncteur de sécurité.

Le disjoncteur peut se déclencher pour les raisons qui suivent :

1. Le filtre est bloqué.

2. Les bouches d'extraction à l'arrière de l'appareil sont obstruées.

3. La ventilation au sein de la laverie ou de la pièce est insuffisante. Ouvrez une fenêtre ou une porte.

4. Une petite pièce de tissu, comme un mouchoir, est passée dans le filtre.

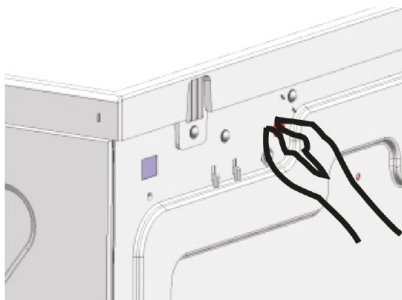

Descriptif des autres fonctions

Code erreur	Description	Critères	Mesure à prendre
E36	Erreur liée au capteur de température	Le capteur de température est défectueux.	Interrompez le programme et faites vérifier l'état du capteur de température.

Précautions

Problème	Cause	Solution
L'appareil ne démarre pas.	<ul style="list-style-type: none"> • Panne d'électricité. • La fiche n'est pas correctement branchée. • La charge de linge est trop importante. • Le coupe-circuit thermique s'est déclenché. 	<ul style="list-style-type: none"> • Attendez que le courant soit rétabli. • Contrôlez la prise, assurez-vous que le branchement est correct. • Le linge introduit dans le sèche-linge doit avoir été préalablement essoré. Le poids total du linge introduit ne peut dépasser 6 kg. • Consultez un professionnel pour remplacer le fusible de température.
De la chaleur ou une odeur de brûlé se dégage de l'appareil.	<ul style="list-style-type: none"> • Le filtre est sale. • L'arrivée ou la sortie d'air est sale. 	<ul style="list-style-type: none"> • Veillez à nettoyer le filtre régulièrement. • Videz le conduit.
Le linge est trop sec.	<ul style="list-style-type: none"> • La quantité de linge introduite est trop importante. • Le linge n'est pas sorti rapidement de la machine. • La température est trop élevée. 	<ul style="list-style-type: none"> • Veillez à ne pas remplir excessivement le tambour. • Sortez immédiatement le linge une fois le cycle terminé. • Reportez-vous à la page 7. • Conformez-vous à l'étiquette présente sur les vêtements.
Le linge rétrécit.	<ul style="list-style-type: none"> • Séchage excessif 	<ul style="list-style-type: none"> • Conformez-vous à l'étiquette présente sur les vêtements, si le tissu est susceptible de rétrécir, examinez bien vos vêtements une fois secs. Sortez votre linge lorsqu'il est peu humide ou trop sec, puis étendez-le jusqu'à ce qu'il soit complètement sec.
Bouloches présentes sur le linge	<ul style="list-style-type: none"> • Les fibres synthétiques et autres fibres enduites produisent souvent des bouloches. 	<ul style="list-style-type: none"> • Utilisez un adoucissant afin de lisser les fibres. • Séchez vos vêtements sur l'envers afin de limiter les frottements.

Les bruits provenant du sèche-linge peuvent être dus à :

- Bruit de vibration : les vêtements humides et lourds tournent et provoquent des secousses, causant des bruits.
- Secousses : durant le séchage, la machine génère de la vapeur provenant d'un tuyau et ce phénomène cause des secousses au bas du tambour.

COLLECTE SÉLECTIVE DES DÉCHETS ÉLECTRIQUES ET ÉLECTRONIQUES



Cet appareil porte le symbole DEEE (Déchet d'Équipement Électrique et Électronique) signifiant qu'en fin de vie, il ne doit pas être jeté aux déchets ménagers, mais déposé au centre de tri de la localité. La valorisation des déchets contribue à préserver notre environnement.

PROTECTION DE L'ENVIRONNEMENT - DIRECTIVE 2012/19/EU

Afin de préserver notre environnement et notre santé, l'élimination en fin de vie des appareils électriques et électroniques doit se faire selon des règles bien précises et nécessite l'implication de chacun, qu'il soit fournisseur ou utilisateur.

C'est pour cette raison que votre appareil, comme le signale le symbole  apposé sur sa plaque signalétique ou sur son emballage, ne doit en aucun cas être jeté dans une poubelle publique ou privée destinée aux ordures ménagères. L'utilisateur a le droit de déposer l'appareil dans un lieu public de collecte procédant à un tri sélectif des déchets pour être recyclé ou réutilisé pour d'autres applications, conformément à la directive.



Nos emballages peuvent faire l'objet
d'une consigne de tri.
Pour en savoir plus : www.consignesdetri.fr

Bedankt!

Bedankt om voor dit product van BELLAVITA gekozen te hebben.

Deze producten worden gekozen, getest en aanbevolen door ELECTRO DEPOT. De producten van het merk BELLAVITA staan synoniem voor eenvoud in gebruik, betrouwbare prestaties en een onberispelijke kwaliteit. Dankzij dit toestel weet u dat elk gebruik tevredenstellend zal zijn.

Welkom bij ELECTRO DEPOT.

Raadpleeg onze website: www.electrodepot.be



A Alvorens het toestel te gebruiken

- 28 Veiligheidsvoorschriften
 - 32 Informatie voor het gebruik
-

B Overzicht van het toestel

- 37 Beschrijving van het toestel
 - 37 Bedieningspaneel
 - 39 Technische specificaties
 - 41 Programma-overzicht
-

C Gebruik van het toestel

- 43 Eenvoudige installatie
 - 44 Gedetailleerde werking
-

D Praktische informatie

- 45 Reiniging en periodiek onderhoud
- 46 Veiligheidsherstart
- 46 Omschrijving van andere functies
- 47 Veiligheidsadviezen

Veiligheidsinstructies

- Alvorens het toestel voor gewassen werd met de eerste keer te gebruiken, industriële chemische dient u deze veiligheidsproducten.
- De filter dient regelmatig gereinigd te worden.
- Laat pluiz zich niet opstapelen rond de trommel.
- Laat de lucht correct circuleren om elke gasterugvloeiing in de kamer van brandbare stoffen van andere brandstoffen te voorkomen, met inbegrip van open vuur.
- Droog kledij die niet eerst gewassen werd niet in uw droogtrommel.
- Kledij met vlekken van stoffen zoals bakolie, aceton, alcohol, brandstof, kerosine, ontvlekker, terpentijn, boenwas en afbijtmiddel voor was, dient gewassen te worden in warm water met voldoende wasmiddel alvorens gedroogd te worden in de droogtrommel.
- Microbediening: eenvoudige en praktische werking dankzij de kaart met gedrukte bedrading, de temperatuur past zich automatisch aan tijdens de droogcyclus.
- Grote deur: u kunt de droogcyclus in de gaten houden dankzij deze grote deur.
- Open de deur met 180°: de opening met 180° maakt een lading alsook het uitladen van uw wasgoed eenvoudig.
- Compactformaat: optimale capaciteit, uniek stofwerend design, vochtwerend, schokbestendig, lange levensduur en laag geluidsniveau.
- Gebruik de droogtrommel niet wanneer het textiel

- **S t o f f e n** zoals schuimrubber (in de vorm van latex), douchemutsen, waterdichte stoffen, kleding met rubber en kleding of kussens met inzetstukken in schuimrubber mogen niet in de droogtrommel gedroogd worden.
- **D e v e r z a c h t e r s** of vergelijkbare producten dienen gebruikt te worden in overeenstemming met de instructies van de fabrikanten van de v o o r n o e m d e producten.
- **D e l a a t s t e f a s e** van de cyclus van uw droogtrommel gebeurt zonder warmte (koelfase) om uw kleding aan een temperatuur te brengen waardoor deze niet beschadigd zullen worden.

**OPGELET**

Onderbreek de cyclus van uw droogtrommel nooit voordat deze afgerond is, tenzij u het wasgoed niet snel uit de trommel haalt zodat het kan afkoelen.

- Het toestel mag in geen geval geïnstalleerd worden achter een vergrendelbare deur, een schuifdeur of een deur waarvan het scharnier zich aan de tegenovergestelde kant van het scharnier van de droger bevindt. Het toestel dient zodanig geïnstalleerd te worden dat de deur van de droger volledig geopend kan worden.
- Het met olie bevlekte wasgoed kan spontaan vuur vatten, in het bijzonder bij blootstelling aan een warmtebron, zoals een droogtrommel. Het textiel

wordt warm en hierdoor zal de olie oxideren. Bij de oxidatie komt warmte vrij. Wanneer deze warmte niet kan ontsnappen, wordt het wasgoed voldoende heet om vuur te vatten. Door met olie bevlekt wasgoed te stapelen, samen te persen of op te proppen kan verhinderd worden dat de warmte ontsnapt en kan dit een risico op brand opleveren.

- Wanneer u geen andere keuze heeft dan uw wasgoed bevlekt met plantaardige olie of bakolie of dat in contact is gekomen met huidverzorgingsproducten in uw droogtrommel te stoppen, dient u het eerst te wassen met warmwater met een grote hoeveelheid wasmiddel. Zo zult u het risico op brand verlagen maar het niet volledig wegwerken.
- Tijdens het gebruik van het toestel of bij onderhoudsinterventies mag het toestel in geen geval omgedraaid worden.

- Maak de zakken van uw kleding leeg en verwijder alle aanstekers en lucifers.

- Dit toestel mag gebruikt worden door kinderen jonger dan 8 jaar, alsook door personen met verminderde fysieke, zintuiglijke of mentale capaciteiten of die niet over de noodzakelijke ervaring en kennis beschikken, op voorwaarde dat zij instructies gekregen hebben en begeleid worden met het oog op het veilige gebruik van dit toestel en dat ze de mogelijke risico's begrijpen. Kinderen mogen niet spelen met het toestel. De reiniging en het onderhoud van het toestel mogen niet uitgevoerd worden door kinderen wanneer zij niet begeleid worden.

- Zorg ervoor dat de openingen voor de verluchting van de toestellen onderaan de behuizing niet verstopt.

- Wanneer de voedingskabel beschadigd is, dient deze door de fabrikant, één van zijn klantendienstmedewerkers of een ander vergelijkbaar bevoegd persoon vervangen te worden om elk gevaar te voorkomen.
- Dit toestel is enkel geschikt om binnen gebruikt te worden.
- De verluchtingsopeningen mogen niet afgedicht worden door een tapijt.
- Kinderen jonger dan 3 jaar dienen uit de buurt van het toestel gehouden te worden, tenzij ze permanent in de gaten gehouden worden.

Informatie voor het gebruik

Stap 1: Elektrische voeding en aarding

De droogtrommel werkt op wisselstroom met de gespecificeerde frequentie en spanning. In het kader van spanningsschommelingen gelijk aan 6% van de nominale spanning, kan de droogtrommel correct werken. Vanuit een zorg voor veiligheid en handigheid is het passend een gepast stopcontact voor de droogtrommel naast de droogtrommel te voorzien. De aansluiting van de stekker gebeurt zoals hieronder getoond.

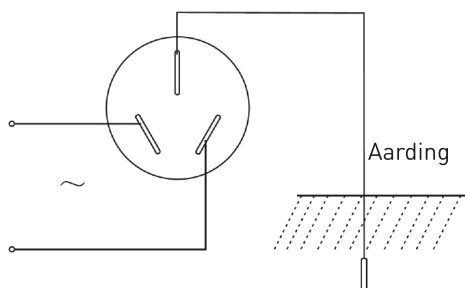

Om de veiligheid van uw installatie te garanderen, gaat u zo snel mogelijk over tot eventuele wijzigingen om u in overeenstemming te stellen met de hiervoor vermelde regels en aanbevelingen.

WAARSCHUWING:

Zowel het stopcontact als de aardingskabel dienen geïnstalleerd te worden door een elektricien om elke verkeerde installatie of verkeerd gebruik van het stopcontact te voorkomen en een veilig gebruik van uw elektrisch systeem te verzekeren. De voedingskabel van de droger gebruikt een Y-aansluiting, wanneer het voedingsnoer beschadigd is, dient het vervangen te worden door de fabrikant, één van zijn klantendienst-

medewerkers of een persoon met vergelijkbare scholing om elk gevaar te voorkomen. Wanneer de aardingsneutrale niet aangesloten is, zal het product een lading krijgen waardoor deze een elektrische schok kan veroorzaken.

Stap 2: Veiligheidsadviezen

- Installeer of bewaar het toestel in een omgeving die niet blootgesteld wordt aan temperaturen van minder dan nul graden, aan overstromingen en slechte weersomstandigheden. Deze riskeren permanente schade te veroorzaken en uw garantie te doen vervallen.
- Let erop uw wasgoed goed te centrifugeren in de machine. Een centrifugering aan hoge snelheid maakt het mogelijk de droogtijd te verkleinen en energie te besparen.

- Was of droog wasgoed dat gereinigd, gewassen of geweekt werd in brandbare of explosieve stoffen (in het bijzonder was, olie, verf, benzine, ontvetter, droogkuisoplosmiddelen, kerosine...) of dat ermee in contact is geweest nooit.
- Houd kinderen uit de buurt van het toestel. Wanneer het toestel in werking is en er zijn toch kinderen in de buurt, houdt u ze permanent in de gaten.
- Let erop dat de zone rond de extractiemond en de zones errond vrij van pluis, stof of vuil zijn. De verstopping van een opening kan het luchtdebiet verlagen.
- Let erop dat er zich geen brandstof in een verstuiver in de buurt van de droogtrommel bevindt wanneer deze in werking is. Bij een gaslek raakt u de stekker van het toestel niet aan en drukt u niet op de knop start/pauze.

- Probeer dit toestel nooit in werking te stellen wanneer het beschadigd, defect, deels gedemonteerd is of wanneer bepaalde onderdelen ontbreken of beschadigd zijn, zoals bijvoorbeeld een plug of beschadigd snoer.
- Gebruik het toestel nooit wanneer uw handen of voeten nat zijn.
- Plaats nooit brandbaar of smeltbaar plastic, papier of stof op de bovenkant van de machine wanneer deze in werking is.
- Droog nooit wasgoed met rubber, plastic of vergelijkbare materialen, in het bijzonder beha's met voorvulling, tennisschoenen, schoenkapjes, badmatjes, tapijten, slabbetjes, luiers, regenjassen, plasticzakken of kussens die kunnen smelten of verbranden. In bepaalde omstandigheden kunnen de rubberen basismaterialen wanneer ze blootgesteld worden aan warmte, spontaan ontbranden.
- De lucht die afgevoerd wordt uit uw toestel mag niet uitgestoten worden in een leiding die gebruikt wordt voor rook van andere toestellen waarvan de werking rust op verbranding van gas of andere brandstoffen.
- De deur mag pas geopend worden wanneer de wasmachine zijn cyclus afgerond heeft. Open de deur niet voor het einde van het programma. De hete oppervlakken van het toestel en de condens kunnen inderdaad tot brandwonden leiden.

Dit toestel behoort tot de elektrische uitrustingen van categorie I, gelieve de opmerkingen die verband houden met de veiligheid van dit type toestel in aanmerking te nemen:

1. De stroom die gebruikt wordt dient afkomstig te zijn van een ondergronds kabel die niet in contact mag komen met een openbare installatie zoals de gasleidingen of waterleidingen. De verschillende kabels kunnen van elkaar onderscheiden worden en mogen niet met elkaar verbonden worden.
2. Gelieve een specifiek stopcontact te gebruiken dat in overeenstemming is met de geldende normen en in staat is een stroomsterkte van ten minsten 10 A aan te kunnen.. Om de veiligheid van uw installatie te garanderen, gaat u zo snel mogelijk over tot eventuele wijzigingen om u in overeenstemming te brengen met de voorvermelde regels en aanbevelingen.

**OPGELET**

Sommige textielsoorten zijn niet aangepast om in de droogtrommel gedroogd te worden. Kijk systematisch naar de volgende pictogrammen:



Drogen



Normaal drogen in de machine



Drogen in de machine verboden



Niet drogen



Drogen op draad / ophangen



Drogen door te laten uitdruipen



Plat drogen



Drogen in de schaduw



Droogkuis



Droogkuis verboden



Droogkuis in normale cyclus met elk type oplosmiddel



Droogkuis in normale cyclus enkel met oplosmiddel op petroleumbasis

Beschrijving van het toestel

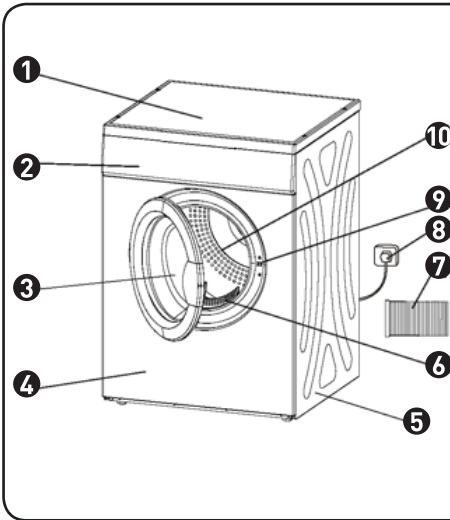

- ❶ Bovenste kap
- ❷ Bedieningspaneel
- ❸ Deur
- ❹ Frontpaneel
- ❺ Zijpaneel
- ❻ Filter
- ❼ Slang
- ❽ Stekker
- ❾ Schakelaar
- ❿ Trommel

Bedieningspaneel

De volgende instructies begeleiden u bij het starten en gebruiken van uw nieuwe droogtrommel. Om gedetailleerdere informatie te verkrijgen, gaat u naar de specifieke hoofdstukken van deze gids.



BELANGRIJKE WAARSCHUWING

Om het risico op brand, elektrische schok of lichamelijk letsel te voorkomen, gelieve deze gids volledig te lezen, met inbegrip van de belangrijke veiligheidsinstructies vóór elk gebruik van deze droogtrommel.

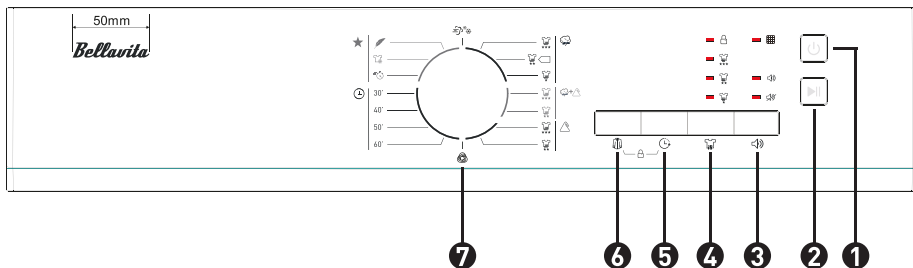

- | | |
|----------------------|-----------------------------|
| 1 On/Off | 5 Uitgesteld starten |
| 2 Start/Pauze | 6 Kreukbeveiliging |
| 3 Signaal | 7 Programmakiezer |
| 4 Intensiteit | |

Notities

1) Druk op de knop [Signaal] om de alarm functie in te schakelen of uit te schakelen. De droogtrommel laat een alarm horen zodra de cyclus afgerond is. Druk op de knop [On/Off] en trek de stekker uit het stopcontact.

2) Druk op de knop [Intensiteit] om het droogniveau van het wasgoed in te stellen. Drie niveaus ☀ ☁ ☂ zijn mogelijk. Bij elk niveau worden 3 minuten toegevoegd aan de droogtijd.

(1). De functie Intensiteit kan exclusief geactiveerd worden voor de start van het programma.

(2). Druk verschillende keren [Intensiteit] verschillende keren om de droogtijd te selecteren.

3) Druk op de knop [Vertraagde start] om het drogen van uw wasgoed met maximaal 24 uur uit te stellen. Door de knop ingedrukt te houden, kunt u het drogen tussen 1 en 24 uur uitstellen.

4) Druk op de knop [Antikreuk] om deze

functie te activeren. Na afloop van de droogcyclus, duurt de stap 'Antikreuk' 30 minuten (standaard) of 120 minuten (te selecteren). De indicator die bij de functie [Kreukbeveiliging] hoort licht op wanneer de functie geactiveerd is. Deze functie zorgt ervoor dat het wasgoed niet kreukt.

5) Om het kinderslot te activeren drukt u tegelijkertijd op de knoppen [kreukbeveiliging] en [Uitgesteld starten] gedurende 3 seconden.

6) Reinig de filter de behuizing en de trommel.

7) ☐ Dit symbool wordt geassocieerd met de energetische doeltreffendheid van het standaard katoenprogramma. Dit is het beste aangepast aan het drogen van katoenen stoffen geladen volgens de voorziene capaciteit.

8) Gelieve de filter te reinigen wanneer de bijbehorende indicator 'Filter' knippert wanneer de droogtrommel stopt.

Technische eigenschappen

Afmetingen (Lx B x H)	555 x 595 x 840 (mm)
Gewicht van het product	33 kg
Nominaal ingangsvermogen	2.000 W
Elektrische voeding	220-240 V — 50 Hz
Nominale capaciteit van de droogtrommel	7 kg (droog wasgoed)
Omgevingstemperatuur	+5 °C — +35 °C
Type droogtrommel	met afvoer
Energieklasse	C
Energieverbruik	519,7 kWh per jaar, op basis van 160 droogcycli in het standaard katoenprogramma met maximale lading en gedeeltelijke lading en modi met beperkt gebruik. Het werkelijke energieverbruik van de machine per cyclus hangt af van de manier waarop het gebruikt wordt.
Automatisch of niet-automatisch	automatisch
Ecolabel EU	S/O
Energieverbruik van het standaard katoenprogramma met een maximale lading	4,44 kWh
Energieverbruik van het standaard katoenprogramma met gedeeltelijke lading	2,31 kWh
Elektriciteitsverbruik in uit-stand (Po)	0,48 W
Elektriciteitsverbruik in aan-stand (Pl)	1 W
Duur van de in werking gelaten modus	10 minuten
Gewogen duur van het standaard katoenprogramma met maximale en gedeeltelijke lading	105 minuten

Duur van het standaard katoenprogramma bij maximale lading	145 minuten
Duur van het standaard katoenprogramma met gedeeltelijke lading	75 minuten
Geluidsvermogensniveau van het standaard katoenprogramma met maximale lading:	69 dB







Het + Standaard, programma 'katoen standaard' gebruik bij maximale en gedeeltelijke lading, is het standaard droogprogramma waarnaar het typeplaatje en de fiche verwijzen. Het betreft een passend programma voor het drogen van het normale en vochtige wasgoed in katoen en het meest doeltreffende programma inzake energieverbruik voor katoenen wasgoed.



OPMERKING

1. De nominale capaciteit vertegenwoordigt de maximale capaciteit van de machine. Vergewis u ervan dat het gewicht van het droge wasgoed dat in de trommel geladen wordt de voorziene capaciteit nooit overschrijdt.
2. Installeer de droogtrommel nooit in een kamer waar de temperatuur het vriespunt (0°) kan bereiken. Bij vorst kan de droogtrommel stuk gaan.

Programma-overzicht

Programma	Gewicht (max)	Toepassing/eigenschappen	Uitgesteld starten	Duur
Katoen 	Voor textiel in katoen, gekleurd gemengd textiel (katoen en linnen)			
	Extra	Maaakt het mogelijk katoenen kleding te drogen. Droogniveau: zeer hoog.	0	N
	Standaard	Maaakt het mogelijk katoenen kleding te drogen. Droogniveau: standaard.	0	N
	Zwak	Maaakt het mogelijk katoenen kleding te drogen. Droogniveau: zwak.	0	N
Gemengd 	Wanneer u er niet in slaagt de stof van uw kleding te bepalen, kiest u het programma Gemengd.			
	Extra	Maaakt het mogelijk gemengde kleding te drogen. Droogniveau: zeer hoog.	0	N
	Standaard	Maaakt het mogelijk wasgoed met gemengde samenstelling te drogen. Droogniveau: standaard.	0	N
Synthetisch 	Voor synthetische stoffen of katoenen stoffen die niet gestreken moeten worden.			
	Extra	Maaakt het mogelijk synthetische kleding te drogen. Droogniveau: zeer hoog.	0	N
	Standaard	Maaakt het mogelijk synthetische kleding te drogen. Droogniveau: standaard.	0	N
Duur 	30 minuten		0	0
	40 minuten		0	0
	50 minuten		0	0
	60 minuten		0	0
Speciaal 	Delicaat	Maaakt het mogelijk delicaat wasgoed te drogen dat aangepast is om te drogen in de machine of wasgoed dat voorzien is om met de hand gewassen te worden op een lage temperatuur.	0	0
	Verfrissen	Maaakt het mogelijk te voorkomen dat kleding die lang gedroogd moet worden een onaangename geur verspreidt.	0	0
Drogen door verlichting 	Snel drogen	Kort verwarmen voor kleding die lang gedroogd moet worden.	0	0
	Drogen door verlichting	Om wasgoed te ventileren zonder er warme lucht door te blazen.	0	0
Wol 	Wol	Voor wol met een luchtige en verfriste textuur (dit programma mag niet gebruikt worden om uw wol te drogen) Zodra de cyclus afgelopen is, neemt u uw kleding er in één keer uit en laat u deze aan de lucht drogen.	0	0

Opmerking: Bovenstaande programma's worden enkel ter informatie gegeven, het is de gebruiker die de programma's dient te kiezen op basis van zijn persoonlijke gewoonten. Dikke stoffen die uit verschillende lagen bestaan, in het bijzonder beddengoed, jeans, jassen... zijn niet makkelijk om te drogen. Kies het jeansprogramma en de maximale droogintensiteit.

Opmerking

1. Het programma Katoen Extra hierboven wordt enkel ter informatie gegeven, het is de gebruiker die het passende Katoen Extra programma dient te kiezen op basis van zijn persoonlijke gewoonten.

Dikke stoffen die uit verschillende lagen bestaan, in het bijzonder beddengoed, jeans, jassen... zijn niet makkelijk om te drogen. Kies het jeansprogramma en de maximale droogintensiteit.

2. De functie koude lucht betekent dat enkel koude lucht ingeblazen wordt gedurende 3 minuten, op het einde van de droogcyclus.

3. Wanneer de optie kreukbeveiliging geselecteerd is, kan de cyclus tot 2 uur duren. Wanneer deze niet geselecteerd is, duurt de cyclus 30 minuten minder lang.

4. De binnentemperatuur alsook de vochtigheid hebben een impact op de droogduur.

5. Bekijk het etiket van uw kleding om de passende duur en temperatuur te kiezen.

Aanbeveling: wanneer het gewicht van het geladen wasgoed lager is dan 1 kg, kiest u het programma van 60 minuten.

Eenvoudige installatie

Stap 1: de droogtrommel dient geïnstalleerd te worden in een geventileerde omgeving, op een afstand van ten minste 10 cm van de muur. Wanneer het toestel geïnstalleerd wordt in een kamer zoals een badkamer, mag er zich binnen 1,5 m van de droogtrommel geen obstakel bevinden. De kamer dient correct geventileerd te worden.

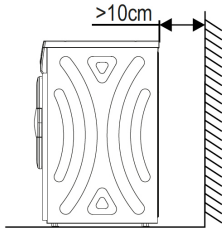

Stap 2: Waterpas zetten

hang een gewicht aan een draad aan de voorkant en zijkanten van het toestel. Zie onderstaande tekening. Wanneer de afstand $A=A'$ en de afstand $B=B'$, staat de droogtrommel waterpas. Wanneer dit niet het geval is, steekt u een wig onder de bodem.

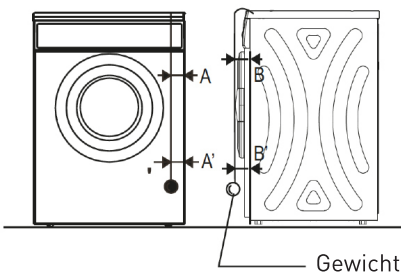

WAARSCHUWING BETREFFENDE DE INSTALLATIE

- Installeer het toestel niet in de open lucht of in een omgeving waar deze blootgesteld wordt aan regen;
- Let erop dat de achterzijde van het toestel zich niet in de buurt van een gordijn of een ander aan de wind blootgesteld element bevindt;
- Installeer het toestel niet in de buurt van een gasbron of onvlambare zone.

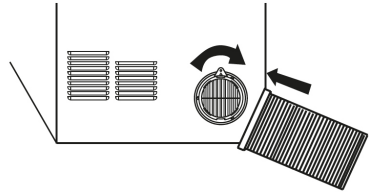

Stap 3: bevestiging van de slang:

- Verbind één van de uiteinden van de slang met de opening aan de achterzijde van de machine. Zet vast zonder kracht te gebruiken.
- Het andere uiteinde van de slang dient naar buiten gericht te worden. Zie bovenstaande tekeningen om de installatiewijze te kennen.

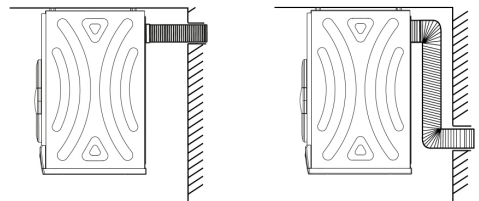

WAARSCHUWING

Wanneer de droogtrommel niet waterpas geïnstalleerd kan worden (hoek van meer dan 2°) zal deze onevenwichtig en intermitterend werken.

Gedetailleerde werking

1. Alvorens van start te gaan met het drogen, dient u uw wasgoed goed te centrifugeren in de machine. Door te centrifugeren aan hoge snelheid kunt u de droogtijd verlagen en energie besparen.

2. Voor een gelijkmatige droging van uw wasgoed, sorteert u uw wasgoed naargelang het type stof en kiest u het passende droogprogramma.

3. Voor het drogen sluit u de ritssluitingen, haken of ogen en knopen van uw kleding en maakt u stoffen riemen vast...

4. Droog uw wasgoed niet overmatig; door overmatig te drogen zal uw wasgoed gaan kreuken.

5. Droog nooit wasgoed met rubber of een vergelijkbare elastische stof.

6. De deur kan niet geopend worden voor de droogtrommel zijn cyclus heeft afgerond.



OPGELET

Let erop de deur niet te snel te openen, warme oppervlakken van de machine en de condens kunnen brandwonden veroorzaken.

7. Reinig de filter en ledig het reservoir systematisch na elk gebruik om te voorkomen dat de droogtijden en het energieverbruik toenemen.

8. Droog nooit kleding die een droogkuisbehandeling ondergingen.

Referentiegewicht van droge kleding

	Stoffen samengesteld uit stofmengelingen (ongeveer 800 g)
	Jas (ongeveer 800 g in katoen)
	Jeans (ongeveer 800 g)
	Handdoeken (ongeveer 900 g in katoen)
	Laken (ongeveer 600 g in katoen)
	Werkkledij (ongeveer 1.120 g)
	Nachtkledij (ongeveer 200 g)
	Hemd met lange mouwen (ongeveer 300 g in katoen)
	Hemd met korte mouwen (ongeveer 180 g in katoen)
	Ondergoed (ongeveer 70 g in katoen)
	Sokken (ongeveer 50 g, gemengde stoffen)

Reiniging en periodiek onderhoud

Reiniging van de filter

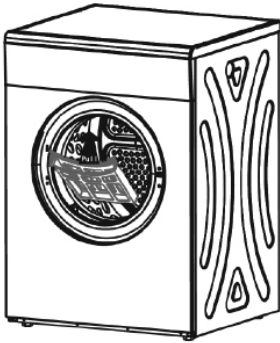

1) Reinig de filter voor elk gebruik. Trek naar boven om deze eruit te halen.

2) Reiniging van de filter
Gebruik een vod en handdoek.

3) Plaats de filter terug
Deze filter wordt gereinigd met behulp van een vochtige doek of in water en laat deze drogen alvorens deze terug te plaatsen.

Reiniging van de toestelbehuizing en de trommel

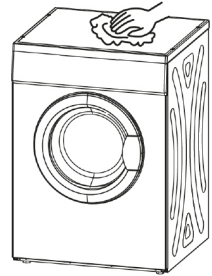

Reinig de behuizing en interne trommel met behulp van een vochtige zachte doek.

1) Spoel niet rechtstreeks met water.

2) Gebruik geen schuurmiddel.

3) Gebruik geen benzine of alcohol.

Let erop de deur van het toestel open te laten om te verluchten, na het reinigen van de trommel.

Veiligheidsherstart

1. Deze droogtrommel heeft een veiligheidszekering die het toestel uitschakelt aan de hand van de temperatuur.

2. De veiligheidsherstartknop bevindt zich aan de achterkant van het toestel. Wanneer uw droogtrommel niet meer droogt, dient deze knop ingedrukt te worden alvorens de droogtrommel opnieuw werkt. U dient 10 minuten te wachten voor het toestel volledig afgekoeld is.

3. Oververhittingen worden het vaakst veroorzaakt door een geblokkeerde filter. Reinig de filter na elk gebruik om oververhitting van het toestel te voorkomen.

Het is enkel noodzakelijk de veiligheidsherstartknop in te drukken wanneer de droogtrommel niet meer droogt. Laat de droogtrommel 10 minuten afkoelen alvorens op de knop te drukken. Druk op de witte knop tot wanneer u de 'klik' van de herstart hoort. Reinig de filter na elk gebruik, uw voorkomt de herhaling van de veiligheidszekering.

De zekering kan inschakelen om de volgende redenen:

1. De filter is geblokkeerd.
2. De extractiemonden aan de achterzijde van het toestel zitten verstopt.
3. De ventilatie in de waskamer of de kamer is onvoldoende. Open een venster of deur.
4. Er zit een klein stuk stof, zoals een zakdoek, in de filter.

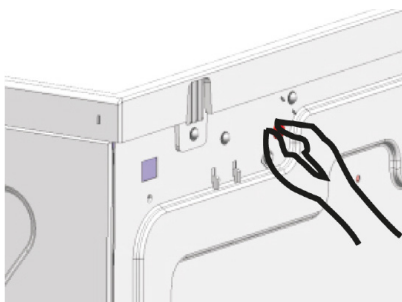

Beschrijving van andere functies

Foutcode	Beschrijving	Criteria	Te treffen maatregelen
E36	Fout die verband houdt met de temperatuursensor	De temperatuursensor is defect.	Onderbreek het programma en laat de toestand van de temperatuursensor controleren.

Voorzorgsmaatregelen

Probleem	Oorzaak	Oplossing
Het toestel start niet.	<ul style="list-style-type: none"> • Elektriciteitspanne • De stekker zit niet goed in het stopcontact. • Er zit te veel wasgoed in de machine. • De thermische kortsluiting is ingeschakeld. 	<ul style="list-style-type: none"> • Wacht tot er opnieuw stroom is. • Controleer het stopcontact en vergewis u ervan dat de aansluiting correct is. • Het wasgoed in de droogtrommel dient eerst gecentrifugeerd te worden. Het totale gewicht van het wasgoed in de trommel mag niet meer dan 6 kg bedragen. • Raadpleeg een vakman om de temperatuurzekering te laten vervangen.
Er komt warmte of een verbrandde geur uit het toestel.	<ul style="list-style-type: none"> • De filter is vies. • De luchtaanvoer of -afvoer is vies. 	<ul style="list-style-type: none"> • Let erop de filter regelmatig te reinigen. • Maak de leiding leeg.
Het wasgoed is te droog.	<ul style="list-style-type: none"> • Er zit te veel wasgoed in de machine. • Het wasgoed werd niet snel uit de machine gehaald. • De binnentemperatuur is te hoog. 	<ul style="list-style-type: none"> • Let erop de trommel niet te vol te doen. • Haal het wasgoed onmiddellijk uit de trommel wanneer de cyclus afgerond is. • Zie pagina 7. • Stel u in overeenstemming met het etiket op de kledij.
Het wasgoed krimpt.	<ul style="list-style-type: none"> • Overmatig drogen 	<ul style="list-style-type: none"> • Stel u in overeenstemming met het etiket op de kledij, wanneer de stof kan krimpen, onderzoekt u uw kleding goed wanneer deze droog is. Haal uw wasgoed eruit wanneer het een beetje vochtig is of te droog is, en wacht tot het volledig droog is.
Pluisjes op het wasgoed	<ul style="list-style-type: none"> • Synthetische vezels en andere gecoate vezels pluizen vaak. 	<ul style="list-style-type: none"> • Gebruik een wasverzachter om de vezels glas te maken. Laat uw kleding binnenstebuiten drogen om wrijving te beperken.

Lawaai uit de droger kan te wijten zijn aan:

- Trillingsgeluid: vochtige en zware kleding draaien en veroorzaken schokken, die lawaai veroorzaken.

Schokken: tijdens het drogen genereert de machine damp die afkomstig is uit een slang en dit fenomeen veroorzaakt schokken onderaan de trommel.

SELECTIEVE INZAMELING VAN ELEKTRISCH EN ELEKTRONISCH AFVAL

Dit toestel is voorzien van het AEEA-symbool, wat betekent dat het niet bij het huishoudelijke afval gegooid mag worden op het einde van zijn levensduur, maar dat het naar een recyclagecentrum voor elektrische en elektronische huishoudtoestellen gebracht dient te worden. De recyclage van afval vormt een belangrijke bijdrage tot de bescherming van het milieu.

BESCHERMING VAN HET MILIEU - RICHTLIJN 2012/19/CE

Wanneer u versleten elektrische en elektronische apparaten recycleert, levert u een aanzienlijke bijdrage tot de bescherming van ons milieu en onze gezondheid. Dit dient echter wel te gebeuren volgens bepaalde regels en vraagt de betrokkenheid van zowel leverancier als consument.

Daarom mag uw toestel, zoals aangegeven wordt door het symbool  op het kenplaatje of de verpakking, in geen geval in een openbare of private vuilnisbak voor huishoudelijk afval gegooid worden. De gebruiker heeft het recht om het toestel naar een openbaar inzamelpunt voor selectieve afvalverwerking te brengen, zodat het toestel gerecycleerd of opnieuw gebruikt kan worden voor toepassingen conform de richtlijn.

Vielen Dank!

Vielen Dank, dass Sie dieses BELLAVITA-Produkt gewählt haben.

Ausgewählt, getestet und empfohlen von ELECTRO DEPOT. Die Produkte der Marke BELLAVITA garantieren Ihnen Benutzerfreundlichkeit, zuverlässige Leistung und tadellose Qualität.

Mit diesem Gerät können Sie sicher sein, dass Sie jedes Mal zufriedengestellt werden, wenn Sie es benutzen.

Willkommen bei ELECTRO DEPOT.

Besuchen Sie unsere Internetseite: www.electrodepot.be



A Vor der Inbetriebnahme des Geräts

- 52 Sicherheitsvorschriften
- 56 Informationen vor dem Gebrauch

B Übersicht über Ihr Gerät

- 61 Beschreibung des Geräts
- 61 Bedienfeld
- 63 Technische Daten
- 65 Programmtabelle

C Verwendung des Geräts

- 67 Einfache Installation
- 68 Einzelheiten zum Betrieb

D Praktische Hinweise

- 69 Reinigung und Wartung
- 70 Sicherheits-Rückstellung
- 70 Beschreibung der anderen Funktionen
- 71 Vorsichtsmaßnahmen

Sicherheitsvorschriften

- Bevor Sie das Gerät zum ersten Mal benutzen, lesen Sie diese Sicherheitsanweisungen aufmerksam durch und bewahren Sie diese zur späteren Einsichtnahme auf.
- Mikrocontrollereinfache und praktische Funktionsweise: dank der Leiterplatte passt sich die Temperatur während dem Trocknungszyklus automatisch an.
- großes Bullauge: beobachten Sie durch dieses große Bullauge problemlos den Trocknungszyklus.
- Öffnen Sie die Tür um 180°: die 180°-Öffnung ermöglicht das bequeme Ein- und Ausladen Ihrer Wäsche.
- Kompaktes Format: optimales Fassungsvermögen, einzigartiges Design, Staubschutz, Feuchtigkeitsschutz, rüttelsicher, lange Lebensdauer und geringe Geräuschentwicklung.
- Verwenden Sie den Wäschetrockner nicht, wenn die Textilien mit Industriechemikalien gereinigt wurden.
- Der Filter muss häufig gereinigt werden.
- Eine Ansammlung von Flusen rund um die Trommel ist zu vermeiden.
- Ermöglichen Sie eine korrekte Luftzirkulation, um Rückflüsse von Gasen von Geräten, die mit anderen Brennstoffen betrieben werden, einschließlich offener Flammen, zu verhindern.
- Trocknen Sie in Ihrem Wäschetrockner keine Wäsche, die vorher nicht gewaschen wurde.
- Kleidung mit Speiseöl-, Azeton-, Alkohol-, Benzin-, Kerosin-, Fleckenlöser-, Terpentin-, Wachs- oder Wachsreinigerflecken müssen mit heißem Wasser

und reichlich Waschmittel gewaschen werden, bevor sie im Wäschetrockner getrocknet werden.

- Materialien wie Schaumgummi (in Form von Latex), Badekappen, wasserdichte Textilien, Bekleidung mit Gummibeschichtung und Kleidungsstücke oder Kopfkissen mit Schaumgummi dürfen nicht im Wäschetrockner getrocknet werden.

- Weichspüler oder ähnliche Produkte müssen entsprechend den Herstelleranweisungen der besagten Produkte verwendet werden.

- Die letzte Phase im Trocknungszyklus Ihres Wäschetrockners erfolgt ohne Wärme (Abkühlphase), damit Ihre Kleidungsstücke auf einer Temperatur belassen werden, die sie nicht beschädigen kann.

**ACHTUNG**

Unterbrechen Sie den Zyklus Ihres Wäschetrockners nie, bevor er beendet ist, es sei denn, sie entnehmen die Wäsche umgehend aus der Trommel, um sie aufzuhängen, wodurch die Wärme verfliegt.

- Das Gerät darf keinesfalls hinter einer abschließbaren Tür, hinter einer Schiebetür oder hinter einer Tür, deren Scharnier sich auf der gegenüberliegenden Seite vom Türscharnier des Wäschetrockners befindet, aufgestellt werden. Das Gerät muss so aufgestellt werden, dass die Tür des Wäschetrockners vollständig geöffnet werden kann.
- Wäsche mit Ölflecken kann selbst Feuer fangen, insbesondere, wenn sie einer Wärmequelle, wie einem

Wäschetrockner, ausgesetzt ist. Der Stoff erhitzt sich, was eine Oxidationsreaktion des Öls zur Folge hat. Dieser Oxidationsvorgang setzt Wärme frei. Wenn diese Wärme nicht entweichen kann, wird die Wäsche heiß genug, um Feuer zu fangen. Wenn ölbefleckte Kleidungsstücke gestapelt, eng aneinandergelegt und gelagert werden, kann dies ein Entweichen der Wärme verhindern und zu Bränden führen.

- Wenn Sie keine andere Wahl haben, als Ihre mit Pflanzen- oder Speiseöl befleckte bzw. mit Haarpflegeprodukten in Berührung gekommene Wäsche in den Wäschetrockner zu geben, waschen Sie diese mit heißem Wasser und reichlich Waschmittel. Somit verringern Sie das Brandrisiko, schalten es jedoch nicht vollständig aus.
- Das Gerät darf während

des Gebrauchs oder bei Wartungsarbeiten keinesfalls umgedreht werden.

- Leeren Sie die Taschen Ihrer Kleidungsstücke und entfernen Sie insbesondere Feuerzeuge oder Streichhölzer.

• Dieses Gerät kann von Kindern ab 8 Jahren sowie von Personen mit eingeschränkten körperlichen, sensorischen oder geistigen Fähigkeiten oder ohne ausreichende Erfahrung oder Kenntnisse verwendet werden, sofern sie beaufsichtigt werden oder Anweisungen für den sicheren Gebrauch des Geräts erhalten und die Risiken verstanden haben. Das Gerät ist kein Kinderspielzeug. Die Reinigungs- und Wartungsarbeiten am Gerät dürfen nicht von unbeaufsichtigten Kindern durchgeführt werden.

- Vergewissern Sie sich bei Geräten, die an der

Gehäuseunterseite über Lüftungsöffnungen verfügen, dass diese nicht durch Teppiche versperrt werden.

- Wenn das Stromkabel beschädigt ist, kann es durch den Hersteller, seinen Kundendienst oder einer ähnlich qualifizierten Fachkraft ersetzt werden, um jegliche Gefahr zu vermeiden.

- Dieses Gerät ist ausschließlich für den Gebrauch in Innenräumen bestimmt.

- Die Öffnungen dürfen nicht versperrt werden, insbesondere durch Teppiche.

- Kinder unter 3 Jahren müssen vom Gerät ferngehalten werden, es sei denn, sie werden ununterbrochen beaufsichtigt.

Informationen vor dem Gebrauch

Schritt 1: Stromversorgung und Erdung

Der Wäschetrockner funktioniert über Wechselstrom mit der angegebenen Frequenz und Spannung. Bei Schwankungen der Nennspannung von 6 % kann der Wäschetrockner ordnungsgemäß funktionieren. Aus Gründen der Sicherheit und Zweckmäßigkeit wird empfohlen, neben dem Wäschetrockner eine dafür bestimmte Steckdose zu installieren. Der Anschluss der Steckdose erfolgt wie nachfolgend dargestellt.

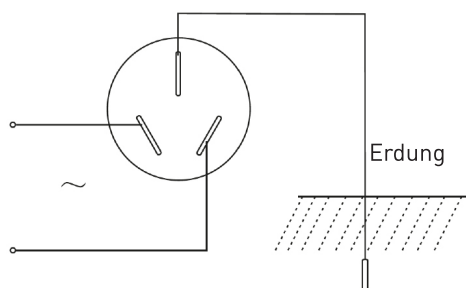

Um die Sicherheit Ihrer Installation zu garantieren, nehmen Sie eventuelle Änderungen schnellstmöglich vor, um den oben erwähnten Sicherheitsempfehlungen und -Vorschriften gerecht zu werden.

WARNUNG :

Die Steckdose und das Erdungskabel müssen von einem Elektriker installiert werden, um eine unsachgemäße Installation oder Verwendung der Steckdose zu verhindern und einen sicheren Gebrauch Ihrer elektrischen Anlage zu gewährleisten. Das Stromkabel des Wäschetrockners nutzt eine Y-Schaltung, wenn das Stromkabel beschädigt ist, muss es

vom Hersteller, dessen Kundendienst oder einer ähnlich qualifizierten Fachkraft ersetzt werden, um jegliche Gefahr auszuschließen. Wenn der neutrale Erdungsleiter nicht angeschlossen ist, ist das Gerät elektrisch geladen, was zu einem Stromschlag führen kann.

Schritt 2: Vorsichtsmaßnahmen

- Installieren bzw. lagern Sie das Gerät in einer Umgebung, die keinen Temperaturen unter dem Gefrierpunkt, keinen Überschwemmungen und keinen Witterungseinflüssen ausgesetzt ist, denn hierdurch könnten dauerhafte Schäden und ein Erlöschen der Garantie verursacht werden.
- Achten Sie darauf, Ihre Wäsche in der Waschmaschine gut zu schleudern. Hochtouriges

Schleudern kann die Trocknungsdauer verkürzen, womit Energie gespart wird.

- Waschen oder trocknen Sie niemals Wäsche, die mit brennbaren oder explosiven Substanzen gereinigt, gewaschen oder in solche getaucht wurde (insbesondere Wachs, Öl, Farbe, Benzin, Fettlöser, Lösungsmittel zur Trockenreinigung, Kerosin usw.), bzw. die mit diesen Substanzen in Berührung gekommen ist.

- Halten Sie Kinder fern vom Gerät. Wenn das Gerät in Betrieb ist, während Kinder in seiner Nähe sind, beaufsichtigen Sie diese ununterbrochen.

- Achten Sie darauf, dass der Bereich um die Abluftöffnung sowie die umgebenden Bereiche frei von Flusen, Staub oder Verschmutzungen sind. Wenn eine Öffnung verstopft ist, verringert dies den Luftdurchsatz.

- Achten Sie darauf, dass sich in der Nähe des Wäschetrockners keine Brennstoffe in Form von Zerstäubern befinden, während dieser in Betrieb ist. Im Falle von Gasleckagen berühren Sie den Stecker des Geräts nicht und betätigen Sie die Start/ Pause-Taste nicht.
- Versuchen Sie nie, dieses Gerät in Betrieb zu nehmen, wenn es beschädigt, fehlerhaft oder teilweise zerlegt ist bzw. wenn bestimmte Teile fehlen oder beschädigt sind, wie beispielsweise ein beschädigter Stecker oder ein beschädigtes Kabel.
- Verwenden Sie das Gerät nie mit nassen Händen oder Füßen.
- Legen Sie niemals Kunststoff, Papier oder Stoff, die brennen oder schmelzen können, auf die obere Abdeckung des Wäschetrockners, wenn dieser in Betrieb ist.
- Trocknen Sie niemals Wäsche mit Gummi, Kunststoff oder ähnlichen Materialien, insbesondere gepolsterte BH's, Tennisschuhe, Überschuhe, Badteppiche, Teppiche, Lätzchen, Windelhöschen, Regenmäntel, Plastiktüten oder Kopfkissen, die schmelzen oder brennen können. Unter bestimmten Bedingungen können sich Materialien auf Gummibasis selbst entzünden, wenn sie Wärme ausgesetzt sind.
- Die Abluft aus Ihrem Gerät darf nicht in eine Abluftleitung geleitet werden, die für Dämpfe aus anderen, mit Gas oder anderen Brennstoffen betriebenen Geräten verwendet wird.
- Die Tür darf erst geöffnet werden, wenn der Wäschetrockner seinen Zyklus beendet hat. Öffnen Sie die Tür nicht, bevor das Programm beendet ist. Die heißen Oberflächen des Gerätes und das Kondenswasser können zu Verbrennungen führen.

Dieses Gerät ist ein Elektrogerät der Schutzklasse I, berücksichtigen Sie die mit der Sicherheit dieser Art von Geräten verbundenen Hinweise:

1. Der genutzte Strom muss aus einem unterirdisch verlegten Kabel hervorgehen, das nicht mit einer öffentlichen Anlage wie einer Gasleitung oder einem Wasserrohr in Berührung kommen darf. Die verschiedenen Kabel müssen voneinander differenziert und dürfen nicht miteinander verbunden sein.

2. Nutzen Sie bitte eine spezielle Steckdose, die den geltenden nationalen Normen entspricht und für eine Stromstärke von mindestens 10 A geeignet ist. Um die Sicherheit Ihrer Installation zu gewährleisten, nehmen Sie eventuelle Änderungen schnellstmöglich vor, um die oben genannten Vorschriften und Empfehlungen einzuhalten.

**ACHTUNG**

Bestimmte Textilien sind für eine Trocknung im Wäschetrockner nicht geeignet. Lesen Sie systematisch die folgenden Symbole:



Trocknen

Normales
MaschinentrocknenMaschinentrocknen
verboten

Nicht trocknen

Auf der Leine
trocknen /
aufhängen

Tropfnass trocknen



Liegend trocknen

Im Schatten
trocknen

Chemisch reinigen

Chemische
Reinigung nicht
möglichChemische
Reinigung im
normalen Zyklus
mit jeder Art von
LösungsmittelChemische
Reinigung im
normalen Zyklus
ausschließlich mit
Lösungsmittel auf
Mineralölbasis

Beschreibung des Geräts

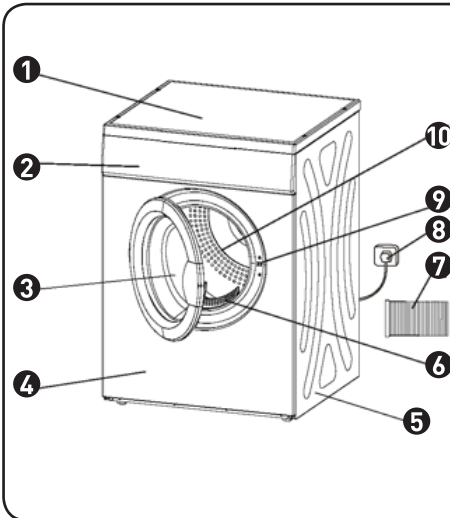

- ① Obere Abdeckung
- ② Bedienfeld
- ③ Tür
- ④ Frontplatte
- ⑤ Seitenwand
- ⑥ Filter
- ⑦ Flexibler Schlauch
- ⑧ Stecker
- ⑨ On/Off-Schalter
- ⑩ Trommel

Bedienfeld

Die folgenden Anweisungen leiten Sie bei der Inbetriebnahme und der Nutzung Ihres neuen Wäschetrockners an. Für genauere Informationen lesen Sie bitte die speziellen Kapitel dieser Anleitung.



WICHTIGE WARNUNG

Um das Risiko eines Brandes, eines Stromschlags oder der Körperverletzung zu beschränken, lesen Sie bitte diese Anleitung einschließlich der wichtigen Sicherheitsvorschriften vor dem Gebrauch des Geschirrspülers vollständig durch.

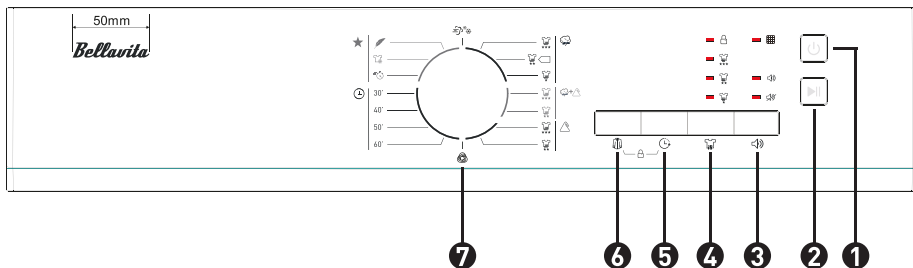

- | | |
|-----------------------|-------------------------------|
| 1 ON/OFF | 5 Startzeitvorwahl |
| 2 Start/ Pause | 6 Knitterschutz |
| 3 Signal | 7 Programmwahlschalter |
| 4 Intensität | |

Anmerkungen

1) Drücken Sie die Taste [Signal], um die Alarmfunktion ein- oder auszuschalten. Der Signalton des Wäschetrockners ertönt einmal am Ende des Zyklus. Drücken Sie die Taste [On/Off] und ziehen Sie das Stromkabel aus der Steckdose.

2) Drücken Sie die Taste [Intensität], um die Trocknungsstufe der Wäsche einzustellen. Drei Stufen stehen zur Verfügung. Bei jeder Stufe werden zur Trocknungszeit 3 Minuten hinzugefügt.

(1). Die Funktion Intensität kann nur vor dem Programmstart aktiviert werden.

(2). Drücken Sie mehrmals die Taste [Intensität], um die Trocknungszeit zu wählen.

3) Drücken Sie die Taste [Startzeitvorwahl], um die Trocknung Ihrer Wäsche um maximal 24 Stunden zu verschieben. Wenn Sie die Taste gedrückt halten, können Sie die Trocknung um 1 bis 24 Stunden verschieben.

4) Drücken Sie die Taste [Knitterschutz], um diese Funktion zu aktivieren. Die „Knitterschutz“-Phase am Ende des Trocknungszyklus dauert 30 Minuten (Standard) bzw. 120 Minuten (zur Auswahl).

Die mit der Funktion [Knitterschutz] verbundene Leuchte leuchtet, wenn die Funktion aktiviert ist. Mit dieser Funktion kann das Knittern der Wäsche verhindert werden.

5) Zur Aktivierung der Kindersicherung drücken Sie 3 Sekunden lang gleichzeitig die Tasten [Knitterschutz] und [Startzeitvorwahl].

6) Reinigen Sie den Filter, das Gehäuse und die Trommel.

7) Dieses Symbol ist mit der Energieeffizienz des Standard-Baumwollprogramms verbunden. Dieses ist zur Trocknung von Baumwolltextilien, die entsprechend dem vorgesehenen Fassungsvermögen geladen wurden, am besten geeignet.

8) Reinigen Sie bitte den Filter, wenn die „Filter“-Leuchte aufleuchtet, wenn sich der Wäschetrockner ausschaltet.

Technische Daten

Abmessungen (L x B x H)	555 x 595 x 840 (mm)
Gewicht des Produkts	33 kg
Eingangs-Nennspannung	2.000 W
Stromversorgung	220-240 V — 50 Hz
Nennkapazität	7 kg (trockene Wäsche)
Raumtemperatur	+5 °C — +35 °C
Art des Wäschetrockners	Ablufttrockner
Energieeffizienzklasse	C
Energieverbrauch	519,7 kWh pro Jahr, auf der Grundlage von 160 Trocknungszyklen im Standard-Baumwollprogramm bei voller Beladung und Teilbeladung und reduzierten Verbrauchsmodi. Der tatsächliche Energieverbrauch der Maschine pro Zyklus hängt von der Art der Nutzung ab.
Automatisch oder nicht automatisch	automatisch
EU-Ecolabel	S/O
Energieverbrauch des Standard-Baumwollprogramms bei voller Beladung	4,44 kWh
Energieverbrauch des Standard-Baumwollprogramms bei Teilbeladung	2,31 kWh
Energieverbrauch bei ausgeschaltetem Gerät (Po)	0,48 W
Stromverbrauch, wenn eingeschaltet gelassen (PI)	1 W
Dauer des Modus „eingeschaltet gelassen“	10 Minuten
Gewichtete Dauer des Standard-Baumwollprogramms bei voller und Teilbeladung	105 Minuten

Dauer des Standard-Baumwollprogramms bei voller Beladung	145 Minuten
--	-------------

Dauer des Standard-Baumwollprogramms bei Teilbeladung	75 Minuten
---	------------

Schalleistungspegel des Standard-Baumwollprogramms bei voller Beladung:	69 dB
---	-------







Das Programm + Standard, das bei voller Beladung verwendete „Baumwoll-Standard“-Programm, ist das Standard-Trocknungsprogramm, auf das sich das Typenschild und das Datenblatt beziehen. Es handelt sich hierbei um das zur Trocknung von normaler, feuchter Baumwollwäsche geeignete Programm, das im Hinblick auf den Energieverbrauch für Baumwollwäsche am effizientesten ist.



HINWEIS

1. Die Nennkapazität gibt die maximale Kapazität des Geräts wieder. Vergewissern Sie sich, dass das Gewicht der in die Trommel gegebenen Trockenwäsche die vorgesehene Kapazität niemals überschreitet.
2. Installieren Sie den Wäschetrockner nie in einem Raum, der Temperaturen um den Gefrierpunkt ausgesetzt ist. Frost kann zu Funktionsstörungen des Wäschetrockners führen.

Programmtabelle

Programm	Gewicht (max.)	Anwendung/ Eigenschaften	Startzeitvorwahl	Dauer
Baumwolle 		Für Baumwolltextilien und farbige Textilien aus Baumwolle und Leinen.		
Extra	7 kg	Ermöglicht die Trocknung von Baumwollwäsche. Trocknungsstufe: sehr hoch.	0	N
Standard		Ermöglicht die Trocknung von Baumwollwäsche. Trocknungsstufe: Standard.	0	N
Schwach		Ermöglicht die Trocknung von Baumwollwäsche. Trocknungsstufe: schwach.	0	N
Mischung 		Wenn Sie das Material Ihrer Kleidung nicht bestimmen können, wählen Sie das Programm Mischung.		
Extra	7 kg	Ermöglicht die Trocknung von Mischtextilien. Trocknungsstufe: sehr hoch.	0	N
Standard		Ermöglicht die Trocknung von Mischtextilien. Trocknungsstufe: Standard.	0	N
Synthetik 		Für synthetische und Mischgewebe oder biegefreie Baumwollstoffe.		
Extra	3,0 kg	Ermöglicht die Trocknung synthetischer Kleidung. Trocknungsstufe: sehr hoch.	0	N
Standard		Ermöglicht die Trocknung synthetischer Kleidung. Trocknungsstufe: Standard.	0	N
Dauer 				
30 Minuten		Dauer 30 Minuten	0	0
40 Minuten		Dauer 40 Minuten	0	0
50 Minuten		Dauer 50 Minuten	0	0
60 Minuten		Dauer 60 Minuten	0	0
Sonderprogramm 				
Empfindliche Wäsche		Ermöglicht die Trocknung empfindlicher, für den Wäschetrockner geeigneter Wäsche oder für Wäsche, die zur Handwäsche bei niedriger Temperatur geeignet ist.	0	0
Auffrischen		Ein unangenehmer Geruch von Kleidung mit langer Trocknungszeit wird damit verhindert.	0	0
Schnellprogramm		Kurze Wärmezufuhr für Kleidung mit einer langen Trocknungszeit.	0	0
Trocknung durch Auslüften 				
Trocknung durch Auslüften		Zum Lüften der Wäsche, ohne Warmluft zuzuführen.	0	0
Wolle 				
Wolle		Für Wollgewebe mit luftigem und aufgerichtetem Gewebe (dieses Programm kann nicht zum Trocknen Ihrer Wollsachen verwendet werden). Wenn der Zyklus beendet ist, entnehmen Sie Ihre Kleidung in einem Mal und lassen Sie sie natürlich trocknen.	0	0

Anmerkung: die nachfolgend empfohlenen Programme sind zur Information gedacht, der Nutzer muss seine Programme entsprechend seiner persönlichen Gewohnheiten wählen. Dicke Gewebe aus mehreren Schichten, insbesondere Bettwäsche, Jeans, Jacken usw., sind nicht einfach zu trocknen. Es ist zu empfehlen, das Jeans-Programm und die maximale Trocknungsintensität zu wählen.

Hinweis

1. Das nachfolgend empfohlene Programm Baumwolle Extra ist zur Information gedacht, der Nutzer muss das geeignete Programm Baumwolle Extra entsprechend seiner persönlichen Gewohnheiten wählen.

Dicke Gewebe aus mehreren Schichten, insbesondere Bettwäsche, Jeans, Jacken usw., sind nicht einfach zu trocknen. Es ist zu empfehlen, das Programm Mischung Extra und die maximale Trocknungsintensität zu wählen.

2. Die Kaltluftfunktion bedeutet, dass vor dem Ende der Trocknung während 3 Minuten nur kalte Luft zugeführt wird.

3. Wenn die Knitterschutzfunktion gewählt wurde, kann der Zyklus bis zu 2 Stunden dauern. Wenn sie nicht gewählt wurde, ist der Zyklus 30 Minuten kürzer.

4. Die Raumtemperatur sowie die Feuchtigkeit haben einen Einfluss auf die Dauer der Trocknung.

5. Lesen Sie die Etiketten Ihrer Kleidungsstücke, um die geeignete Dauer und Temperatur zu wählen.

Empfehlung: wenn das Gewicht der geladenen Wäsche unter 1 kg ist, wählen Sie das 60-Minuten-Programm.

Einfache Installation

Schritt 1: der Wäschetrockner wurde in einer gut belüfteten Umgebung und mindestens 10 cm von der Wand entfernt aufgestellt. Wenn das Gerät in einem Raum wie z.B. im Bad steht, darf keinerlei Hindernis in weniger als 1,5 m Entfernung vom Wäschetrockner stehen. Der Raum muss ebenfalls ordnungsgemäß belüftet sein.

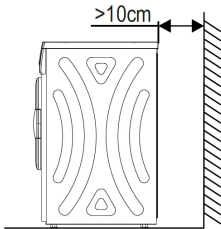

Schritt 2: Das Gerät waagrecht stellen

verbinden Sie ein Gewicht mit einer Schnur vorne und an den Seiten des Geräts. Schauen Sie sich die nachfolgende Darstellung an. Wenn der Abstand $A=A'$ und der Abstand $B=B'$, steht der Geschirrspüler waagrecht. Wenn das nicht der Fall ist, legen Sie einen Keil auf den Boden.

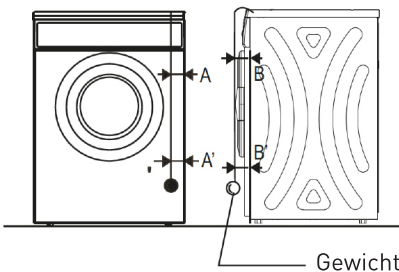

WARNUNG ZUR INSTALLATION

- Stellen Sie das Gerät nicht im Freien oder an einem Ort auf, wo es Regen ausgesetzt ist;
- Achten Sie darauf, dass sich die Rückseite des Geräts nicht in der Nähe eines Vorhangs oder jeglichen anderen Objekts befindet, das dem Wind ausgesetzt ist;
- Installieren Sie das Gerät nicht in der Nähe einer Gasquelle oder eines brennbaren Bereichs.

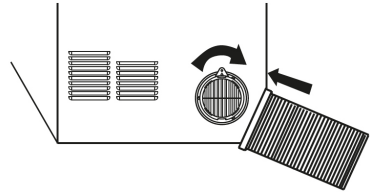

Schritt 3: Befestigung des flexiblen Schlauchs:

- Schließen Sie ein Ende des flexiblen Schlauchs an die Öffnung auf der Rückseite der Maschine an. Vorsichtig festziehen.
- Das andere Ende des Schlauchs muss nach außen geführt werden. Schauen Sie sich die untenstehende Darstellung an, um die Installationsweise zu sehen.

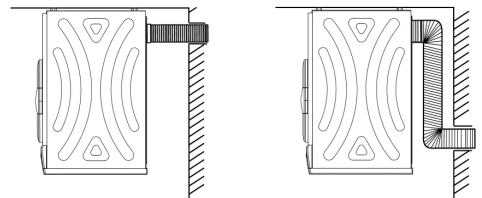

WARNUNG

Wenn der Wäschetrockner nicht waagrecht aufgestellt werden kann (Neigung über 2°), wird dieser unausgeglichen und sporadisch funktionieren.

Einzelheiten zum Betrieb

1. Schleudern Sie Ihre Wäsche gut in der Waschmaschine, bevor Sie mit der Trocknung beginnen. Hochtouriges Schleudern kann die Trocknungsdauer verkürzen, womit Energie gespart wird.

2. Für eine gleichmäßige Trocknung Ihrer Wäsche sortieren Sie Ihre Kleidungsstücke je nach Gewebeat und je nach geeignetem Trocknungsprogramm.

3. Schließen Sie Reißverschlüsse, Haken oder Ösen vor dem Trocknen, knöpfen Sie Ihre Kleidungsstücke zu und befestigen Sie Ihre Stoffgürtel usw.

4. Trocknen Sie Ihre Wäsche nicht übermäßig; eine übermäßige Trocknung kann Ihre Wäsche zerknittern.

5. Trocknen Sie keine Wäsche mit Gummi oder jeglichem anderen ähnlich elastischem Material.

6. Die Tür darf erst geöffnet werden, wenn der Wäschetrockner seinen Zyklus beendet hat.



ACHTUNG

Darauf achten, die Tür nicht zu schnell zu öffnen, die heißen Oberflächen des Geräts und das Kondensationswasser können zu Verbrennungen führen.

7. Reinigen Sie den Filter und leeren Sie systematisch den Behälter nach dem Gebrauch, um zu verhindern, dass die Trocknungszeit und der Energieverbrauch steigen.

8. Trocknen Sie keine Wäsche, die chemisch gereinigt wurde.

Referenzgewicht trockener Kleidung

	Stoffe aus Mischgewebe (etwa 800 g)
	Jacke (etwa 800 g, aus Baumwolle)
	Jeans (etwa 800 g)
	Handtücher (etwa 900 g, aus Baumwolle)
	Laken (etwa 600 g, aus Baumwolle)
	Arbeitskleidung (etwa 1 120 g)
	Nachtwäsche (etwa 200 g)
	Langärmeliges Hemd (etwa 300 g, aus Baumwolle)
	Kurzärmeliges Hemd (etwa 180 g, aus Baumwolle)
	Unterwäsche (etwa 70 g, aus Baumwolle)
	Socken (etwa 50 g, Mischgewebe)

Regelmäßige Reinigung und Wartung

Reinigung des Filters



1) Reinigen Sie den Filter vor jedem Gebrauch. Ziehen Sie ihn zum Herausnehmen nach oben.

2) Reinigung des Filters
Verwenden Sie ein Tuch und wischen sie ihn mit der Hand ab.

3) Setzen Sie den Filter wieder ein.
Wenn der Filter mit einem Tuch oder mit Wasser gereinigt wird, lassen Sie ihn vor dem Wiedereinbau trocknen.

Reinigung des Gehäuses des Geräts und der Trommel

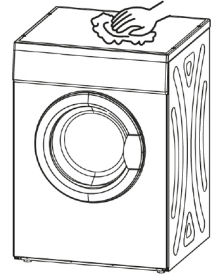

Reinigen Sie das Gehäuse und die Trommel im Inneren mit einem weichen, feuchten Tuch.

1) Nicht direkt mit Wasser abspülen.

2) Kein Scheuermittel verwenden.

3) Kein Benzin oder Alkohol verwenden.

Achten Sie darauf, die Gerätetür nach der Reinigung der Trommel zum Lüften offen zu lassen.

Sicherheits-Rückstellung

1. Dieser Wäschetrockner besitzt einen Sicherheitsschalter, der sich je nach Temperatur einschaltet.

2. Die Sicherheits-Rückstelltaste befindet sich auf der Rückseite des Geräts. Wenn Ihr Wäschetrockner nicht mehr trocknet, muss diese Taste gedrückt werden, bevor der Wäschetrockner wieder funktionieren kann. Sie müssen 10 Minuten warten, bis das Gerät vollständig abgekühlt ist.

3. In den meisten Fällen wird eine Überhitzung durch einen verstopften Filter hervorgerufen. Reinigen Sie den Filter nach jedem Gebrauch, um jegliche Überhitzung des Geräts zu vermeiden.

Die Sicherheits-Rückstelltaste muss nur dann betätigt werden, wenn der Wäschetrockner nicht mehr trocknet. Lassen Sie den Wäschetrockner 10 Minuten abkühlen, bevor Sie auf die Taste drücken. Drücken Sie die weiße Taste, bis Sie den Rückstell-„Klick“ spüren. Durch die Reinigung des Filters nach jedem Gebrauch vermeiden Sie das wiederholte Auslösen des Sicherheitsschalters.

Der Schalter kann aus folgenden Gründen ausgelöst werden:

1. Der Filter ist verstopft.
2. Die Abluftöffnungen an der Rückseite des Geräts sind verstopft.
3. Die Lüftung im Waschsalon oder im Raum reicht nicht aus. Öffnen Sie ein Fenster oder eine Tür.
4. Ein kleines Stück Stoff, wie z.B. ein Taschentuch, ist in den Filter geraten.

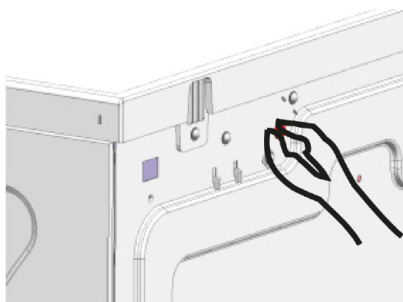

Beschreibung der anderen Funktionen

Fehlercode	Beschreibung	Kriterien	Erforderliche Maßnahme
E36	Mit dem Temperatursensor verbundener Fehler	Der Temperatursensor ist defekt.	Brechen Sie das Programm ab und lassen Sie den Zustand des Temperatursensors prüfen.

Vorsichtsmaßnahmen

Problem	Ursache	Lösung
Das Gerät startet nicht.	<ul style="list-style-type: none"> • Stromausfall. • Der Stecker ist nicht ordnungsgemäß angeschlossen. • Die Wäschemenge ist zu hoch. • Die thermische Sicherung wurde ausgelöst. 	<ul style="list-style-type: none"> • Warten Sie, bis die Stromversorgung wiederhergestellt ist. • Überprüfen Sie die Steckdose und vergewissern Sie sich über den ordnungsgemäßen Anschluss. • Die in den Wäschetrockner gegebene Wäsche muss vorher geschleudert worden sein. Das Gesamtgewicht der Wäsche darf 6 kg nicht überschreiten. • Wenden Sie sich an einen Fachmann, um die Temperatursicherung auszutauschen.
Das Gerät strahlt Wärme oder einen verbrannten Geruch aus.	<ul style="list-style-type: none"> • Der Filter ist verunreinigt. • Die Zu- oder Abluftöffnung ist verunreinigt. 	<ul style="list-style-type: none"> • Achten Sie auf die regelmäßige Reinigung des Filters. • Leeren Sie die Leitung.
Die Wäsche ist zu trocken.	<ul style="list-style-type: none"> • Die in den Wäschetrockner gegebene Wäschemenge ist zu hoch. • Die Wäsche wurde nicht schnell aus der Maschine genommen. • Die Temperatur ist zu hoch. 	<ul style="list-style-type: none"> • Achten Sie darauf, die Trommel nicht übermäßig zu beladen. • Nehmen Sie die Wäsche unmittelbar nach Ende des Zyklus heraus. • Lesen Sie Seite 7. • Halten Sie sich an das Etikett in den Kleidungsstücken.
Die Wäsche läuft ein.	<ul style="list-style-type: none"> • Übermäßige Trocknung 	<ul style="list-style-type: none"> • Halten Sie sich an das Etikett in den Kleidungsstücken, wenn der Stoff möglicherweise einlaufen könnte, überprüfen Sie Ihre Wäsche gut nach dem Trocknen. Nehmen Sie Ihre Wäsche aus dem Gerät, wenn sie noch leicht feucht und zu trocken ist, und hängen Sie sie dann auf, bis sie vollständig getrocknet ist.

Problem

Auf der Wäsche entsteht Pilling

Ursache

• An synthetischen Fasern und anderen beschichteten Fasern entsteht häufig Pilling.

Lösung

• Verwenden Sie einen Weichspüler, um die Fasern geschmeidig zu machen.
Drehen Sie Ihre Wäsche beim Trocknen auf links, um Reibungen zu verringern.

Geräusche aus dem Wäschetrockner können zurückgeführt werden auf:

- Vibrationsgeräusch: feuchte und schwere Kleidung wird gedreht und dadurch gerüttelt, was Geräusche verursacht.
- Erschütterungen: während dem Trocknen erzeugt das Gerät Dampf, der aus einem Rohr kommt, was zu leichten Erschütterungen im unteren Bereich der Trommel führt.

ENTSORGUNG VON ELEKTRISCHEN UND ELEKTRONISCHEN ABFÄLLEN

Dieses Gerät trägt das Symbol DEEE - Elektroschrott (Elektrisches oder elektronisches Altgerät), was bedeutet, dass es nach dem Ende des Lebenszyklus nicht mit dem Hausmüll entsorgt werden darf, sondern den örtlichen Sammelstellen zur Abfalltrennung zugeführt werden muss. Abfallverwertung trägt zum Schutz der Umwelt bei.

UMWELTSCHUTZ - RICHTLINIE 2012/19/EG

Zum Schutz unserer Umwelt und Gesundheit müssen elektrische und elektronische Altgeräte nach den klar vorgegebenen Regeln entsorgt werden, die sowohl von Lieferanten als auch von Benutzern zu befolgen sind.

Daher darf Ihr Gerät, welches auf seinem Typenschild oder der Verpackung mit

dem entsprechenden Symbol  gekennzeichnet ist, keinesfalls in einer öffentlichen Mülltonne oder im Hausmüll entsorgt werden. Der Benutzer hat das Recht, das Gerät den örtlichen Abfall- Sortierstellen zum Recycling oder zur Wiederverwendung zu anderen Zwecken im Sinne der Richtlinie zu übergeben.

¡Gracias!

Gracias por haber elegido este producto BELLAVITA.

Los productos de la marca BELLAVITA, elegidos, probados y recomendados por ELECTRO DEPOT, son sinónimo de utilización fácil, rendimientos fiables y calidad impecable.

Quedará muy satisfecho cada vez que utilice este aparato.

Le damos la bienvenida a ELECTRO DEPOT.

Consulte nuestra página web: www.electrodepot.es



A	Antes de utilizar el aparato	76	Instrucciones de seguridad
		80	Información antes de utilizar el aparato

B	Presentación del aparato	85	Descripción del aparato
		85	Panel de mando
		87	Características técnicas
		89	Tabla de programas

C	Utilización del aparato	91	Instalación simple
		92	Funcionamiento detallado

D	Información práctica	93	Limpieza y mantenimiento periódico
		94	Reinicio de seguridad
		94	Descripción de las otras funciones
		95	Precauciones

Instrucciones de seguridad

- Antes de utilizar el aparato por primera vez, lea atentamente estas instrucciones de seguridad y consérvelas para posteriores consultas.
- Micromando: funcionamiento sencillo y práctico gracias a la placa de circuito impreso, la temperatura se adapta automáticamente durante el ciclo de secado.
- Puerta de grandes dimensiones: observe el ciclo de secado sin dificultad gracias a esta puerta.
- Abra la puerta 180°: La abertura de 180° permite una carga y descarga cómoda de su ropa.
- Formato compacto: capacidad óptima, diseño único antipolvo, antihumedad, antivibraciones, de larga vida útil y bajo nivel de ruido.
- No utilice la secadora si el textil se ha lavado con productos químicos industriales.
- El filtro debe limpiarse con frecuencia.
- No conviene dejar que las pelusas se acumulen alrededor del tambor.
- Deje que el aire circule correctamente para evitar la circulación de gas en el interior de la habitación procedente de aparatos calientes de otros combustibles, incluidas las llamas.
- No introduzca en su secadora prendas que no hayan sido lavadas previamente.
- Las prendas que tengan manchas procedentes de sustancias como aceite de cocina, acetona, alcohol, gasolina, queroseno, quitamanchas, trementina, cera y decapante a base de cera, deben lavarse con agua caliente y gran cantidad de detergente antes de secarse en la secadora.

- Los materiales como gomaespuma (en forma de látex), gorros de ducha, tejidos impermeables, prendas que contengan goma y prendas o almohadas que tengan partes de gomaespuma no deben secarse en la secadora.
- Los suavizantes o productos similares deben utilizarse conforme a las instrucciones de los fabricantes de dichos productos.
- La última fase del ciclo de la secadora se realiza sin calor (fase de enfriado) para que las prendas queden a una temperatura que evite que se puedan estropear.

**ATENCIÓN**

Nunca interrumpa el ciclo de su secadora antes de que se termine, a menos que retire inmediatamente la ropa del tambor para apagarlo y así disipar el calor.

- El aparato no debe en ningún caso instalarse detrás de una puerta con cerradura, una puerta corredera o una puerta en la que las bisagras se encuentren del lado opuesto a la bisagra de la secadora. El aparato debe instalarse de manera que permita la abertura completa de la puerta de la secadora.
- La ropa manchada de aceite puede arder de manera espontánea, sobre todo en caso de exposición a una fuente de calor, como una secadora. El tejido se calienta, lo que provoca

una reacción de oxidación del aceite. Este fenómeno de oxidación desprende calor. Cuando este calor no puede evacuarse, la ropa se calienta lo suficiente como para arder. Si se amontonan, apilan y almacenan prendas que tengan manchas de aceite, éstas pueden evitar la evacuación del calor y generar un peligro de incendio.

- Si debe colocar su ropa manchada de aceite vegetal o de cocina o que haya estado en contacto con productos de capilares dentro de su secadora, lávela con agua caliente y gran cantidad de detergente. Así reducirá el riesgo de incendio aunque no lo eliminará por completo.
- No gire el aparato cuando esté en funcionamiento o durante su mantenimiento.
- Vacíe los bolsillos de sus prendas y retire sobre todo los mecheros y cerillas.
- Este aparato puede ser

utilizado por niños menores de 8 años y por personas con sus capacidades psíquicas, sensoriales o mentales reducidas o por quienes no tengan los conocimientos y la experiencia necesarios siempre y cuando estén supervisados y hayan sido instruidos para el uso del aparato de forma segura y siempre que conozcan los riesgos que conlleva su uso. Los niños no deben jugar con este aparato. La limpieza y el mantenimiento no deben ser realizados por niños sin supervisión.

- En el caso de aparatos con aberturas de ventilación situadas en la parte inferior de la carcasa, asegúrese de que no las obstruye con la alfombra, por ejemplo.
- Si el cable de alimentación está dañado debe ser reemplazado por el fabricante, el suministrador o un técnico cualificado para evitar cualquier riesgo.

- Este aparato está reservado para un uso en el interior.
- Las aberturas no deben obstruirse, tenga cuidado con las alfombras.
- Los niños menores de 3 años no deben estar cerca del aparato, a menos que se les esté vigilando continuamente.

Información antes de utilizar el aparato

Etapa 1: alimentación eléctrica y puesta a tierra

La secadora funciona mediante corriente alterna con la frecuencia y tensión especificadas. En el caso de fluctuaciones de tensión equivalentes al 6 % de la tensión nominal, la secadora puede funcionar correctamente. Como precaución de seguridad y por sentido práctico, es conveniente instalar una toma de corriente específica para la secadora al lado de ésta. La conexión a la toma se realiza como se indica en la ilustración a continuación.

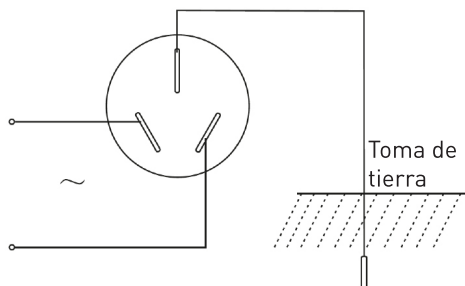

Para garantizar la seguridad de su instalación, realice las eventuales modificaciones lo más rápidamente posible para cumplir las reglamentaciones y recomendaciones mencionadas anteriormente.

ADVERTENCIA:

La toma de corriente así como el cable de puesta a tierra deben instalarse por un electricista para evitar la instalación o utilización incorrecta de la toma y garantizar el uso seguro de su sistema eléctrico. El cable de alimentación de la secadora utiliza una conexión en Y, si el cable de alimentación está dañado debe ser reemplazado por el fabricante, el suministrador o un técnico cualificado para evitar cualquier riesgo. Si el cable neutro de puesta

a tierra no estuviese conectado, el aparato se cargará, lo que podría provocar un riesgo de descarga eléctrica.

Etapa 2: precauciones

- Instale o almacene el aparato en un entorno no expuesto a temperaturas bajo cero, a inundaciones ni a la intemperie, esto podría causar daños permanentes e invalidar la garantía.
- Centrifugue su ropa en la lavadora. Un centrifugado a alta velocidad permite reducir el tiempo de secado y ahorrar energía.
- Nunca lave ni seque ropa que se haya limpiado, lavado, o empapado con sustancias combustibles o explosivos (sobre todo cera, aceite, pintura, gasolina, desengrasante, disolventes de limpieza en seco, queroseno, etc.) o que haya estado en contacto con éstas.
- Mantenga a los niños alejados del aparato. Cuando el aparato esté en funcionamiento y haya niños cerca, vigílelos continuamente.
- Procure que la zona alrededor de la boca de extracción así como las zonas circundantes no tengan pelusas, polvo o suciedad. La obstrucción de una abertura reduce el caudal de aire.
- Procure que ningún combustible en forma de pulverizador se encuentre próximo de la secadora mientras esté en funcionamiento. En caso de escape de gas no toque el enchufe del aparato y no accione el botón de inicio/pausa.
- Nunca intente hacer funcionar este aparato si está dañado, defectuoso, parcialmente desmontado o si algunas de sus piezas están dañadas o faltan, como por ejemplo un enchufe o un cable dañado.

- Nunca utilice la máquina si tiene las manos o los pies mojados.
- No coloque nunca plástico, papel o tejido susceptible de quemarse o fundirse sobre la tapa superior de la secadora cuando esté en funcionamiento.
- Nunca seque ropa que tenga goma, plástico o materiales similares, sobre todo sujetadores con relleno, calzado de tenis, cubrecalzado, alfombras de baño, alfombras, baberos, pañales, impermeables, bolsas de plástico o almohadas susceptibles de fundirse o arder. En algunas circunstancias, los materiales a base de goma pueden inflamarse por combustión espontánea al exponerse al calor.
- El aire que se evacúa de su aparato no debe expulsarse a través de un conducto utilizado para humos procedentes de otros aparatos cuyo

funcionamiento se basa en la combustión de gas u otros combustibles.

- La puerta no puede abrirse a menos que la secadora haya terminado su ciclo. Nunca abra la puerta antes de que finalice el programa. Las superficies calientes del aparato y la condensación pueden causar quemaduras.

Este aparato pertenece a los equipos eléctricos de categoría I, tenga en cuenta las observaciones ligadas a la seguridad de este tipo de aparatos:

1. La corriente utilizada debe proceder de un cable enterrado que no debe entrar en contacto con ninguna instalación pública como conductos de gas o canalizaciones de agua. Los distintos cables deben diferenciarse unos de otros y no pueden estar unidos entre sí.

2. Utilice una toma de corriente específica conforme a las normas nacionales en vigor que pueda soportar una intensidad de corriente de al menos 10 A. Para garantizar la seguridad de su instalación, realice las eventuales modificaciones lo más rápidamente posible para cumplir las reglamentaciones y recomendaciones mencionadas anteriormente.

**ATENCIÓN**

Algunos tejidos no se pueden secar en la secadora.
Siga sistemáticamente los pictogramas siguientes:



Secado

Secado a máquina
normalSecado a máquina
prohibido

No secar

Secar en el
tendedero / tender

Dejar escurrir



Tender en horizontal



Secar a la sombra



Limpieza en seco

Limpieza en seco
prohibidaLimpieza en seco
en ciclo normal con
cualquier tipo de
disolventeLimpieza en seco en
ciclo normal
únicamente con
disolventes de
petróleo

Descripción del aparato

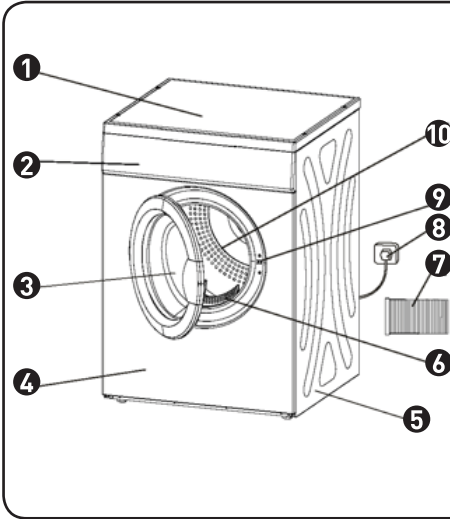

- ❶ Tapa superior
- ❷ Panel de control
- ❸ Puerta
- ❹ Panel delantero
- ❺ Panel lateral
- ❻ Filtro
- ❼ Tubo flexible
- ❽ Toma
- ❾ Interruptor
- ❿ Tambor

Panel de control

Las siguientes instrucciones le guiarán en el funcionamiento y la utilización de su nueva secadora. Para obtener información más detallada, consulte los capítulos específicos de esta guía.



ADVERTENCIA IMPORTANTE

Para limitar el riesgo de incendio, de descarga eléctrica o de lesiones corporales, lea la totalidad de esta guía, incluidas las instrucciones de seguridad importantes antes de la utilización de esta secadora.

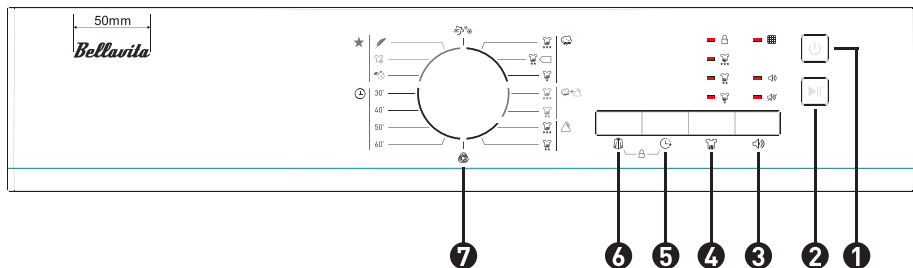

- | | |
|-----------------------|-------------------------------|
| 1 On/Off | 5 Inicio diferido |
| 2 Inicio/Pausa | 6 Antiarrugas |
| 3 Señal | 7 Selector de programa |
| 4 Intensidad | |

Notas

1) Pulse el botón [Señal] para activar o desactivar la función de alerta. La alerta sonora de la secadora suena una vez terminado el ciclo. Pulse el botón [On/Off] y desconecte el cable de alimentación.

2) Pulse el botón [Intensidad] para ajustar el nivel de secado de la ropa. Hay tres niveles ☀️ ☀️ ☀️ posibles. En cada nivel, se añaden 3 minutos al tiempo de secado.

(1). La función Intensidad puede activarse exclusivamente antes del inicio del programa.

(2). Pulse el botón [Intensidad] varias veces para seleccionar el tipo de secado.

3) Pulse el botón [Inicio programado] para retrasar el secado de su ropa 24 horas como máximo. Si mantiene el botón pulsado, puede retrasar el secado entre 1 y 24 horas.

4) Pulse el botón [Antiarrugas] para activar esta función. Al final del ciclo de secado, la etapa "antiarrugas" dura treinta minutos (por defecto) o 120 minutos (si lo selecciona). El indicador asociado a la

función [Antiarrugas] se enciende cuando la función se activa. Esta función permite evitar que la ropa se arrugue.

5) Para activar la seguridad para niños, pulse simultáneamente los dos botones [Antiarrugas] e [Inicio programado] durante 3 segundos.

6) Limpie el filtro, la carcasa y el tambor.

7)  Este símbolo se asocia a la eficacia energética del programa algodón estándar. Es el mejor adaptado para el secado de tejidos de algodón estándar cargados según la capacidad prevista.

8) Limpie el filtro cuando el indicador asociado al "Filtro" parpadee, cuando la secadora se pare.

Especificaciones técnicas

Dimensiones (ancho x profundidad x alto)	555 x 595 x 840 (mm)
Peso del producto	33 kg
Potencia nominal de entrada	2000 W
Alimentación eléctrica	220-240 V — 50 Hz
Capacidad nominal de la secadora	7 kg (ropa seca)
Temperatura ambiente	+5 °C — +35 °C
Tipo de secadora	de evacuación
Clase de eficiencia energética	C
Consumo de energía	519,7 kWh por año, sobre la base de 160 ciclos de secado en el programa Algodón Estándar a carga máxima y carga parcial, y modo de consumo reducido. El consumo de energía real de la máquina por ciclo depende de la manera en la que ésta se utiliza.
Automático o no automático	automático
Ecolabel UE	S/O
Consumo de energía del programa algodón estándar a carga máxima	4,44 kWh
Consumo de energía del programa algodón estándar a carga parcial	2,31 kWh
Consumo de energía en modo parada (Po)	0,48 W
Consumo de electricidad en modo marcha (Pl)	1 W
Duración en modo marcha	10 minutos
Duración ponderada del programa algodón estándar a carga máxima y parcial	105 minutos
Duración del programa algodón estándar a carga máxima	145 minutos

Duración del programa algodón estándar a carga parcial 75 minutos

Nivel de potencia acústica del programa algodón estándar a carga máxima: 69 dB







El + Estándar, programa "Algodón estándar" utilizado a carga máxima y parcial, es el programa de secado estándar al que están referidos la información de la placa de características y de la ficha. Se trata de un programa adecuado para el secado de la ropa de algodón normal y húmeda y el programa más eficaz en términos de consumo de energía para la ropa de algodón.



OBSERVACIÓN

1. La capacidad nominal representa la capacidad máxima del aparato. Asegúrese de que el peso de la ropa seca cargado en el tambor no supere jamás la capacidad prevista.
2. No instale la secadora en una habitación con temperaturas cercanas a los 0 °C.
En caso de heladas, la secadora podría dejar de funcionar.

Tabla de programas

Programa	Peso (máx.)	Aplicación/Propiedades	Inicio diferido	Duración
Algodón 		Para los tejidos de algodón y los tejidos de color de algodón o lino. Extra Permite secar prendas de algodón. Nivel de secado: muy elevado. Estándar Permite secar prendas de algodón. Nivel de secado: estándar. Bajo Permite secar prendas de algodón. Nivel de secado: bajo.	S S S	N N N
Mezcla 		Si no logra determinar el material de sus prendas, elija el programa Mezcla. Extra Permite secar prendas compuestas de mezclas. Nivel de secado: muy elevado. Estándar Permite secar prendas compuestas de mezclas. Nivel de secado: estándar.	S S	N N
Sintético 		Para tejidos sintéticos y mezclas o tejidos de algodón sin planchar. Extra Permite secar prendas sintéticas. Nivel de secado: muy elevado. Estándar Permite secar prendas sintéticas. Nivel de secado: estándar.	S S	N N
Duración 		30 minutos Duración 30 minutos 40 minutos Duración 40 minutos 50 minutos Duración 50 minutos 60 minutos Duración 60 minutos	S S S S	S S S S
Especial 		Delicado Permite secar ropa delicada adaptada al secado a máquina o la ropa prevista para ser lavada a mano a baja temperatura. Enfriar Evita que las prendas que necesitan un secado largo no desprendan un olor desagradable. Rápido Ligero aporte de calor para las prendas que necesitan un secado largo.	S S S	S S S
Secado por ventilación 		Secado por ventilación Para ventilar la ropa sin propulsar aire caliente.	S	S
Lana 		Lana Para las prendas de lana con textura ligera y fresca (este programa no puede utilizarse para secar sus prendas de lanal. Una vez terminado el ciclo, saque sus prendas y déjelas secar naturalmente.	S	S

Observaciones: Los programas aquí descritos se proponen a título indicativo, es el usuario quien debe elegir sus programas según sus costumbres personales. Los tejidos gruesos y compuestos de varias capas, sobre todo la ropa de cama, los jeans, las chaquetas, etc. no son fáciles de secar. Conviene seleccionar el programa Jeans y la intensidad de secado máxima.

Observaciones

1. El programa Algodón Extra en la parte superior se propone a título indicativo únicamente, es el usuario quien debe elegir el programa Algodón Extra según sus costumbres personales.

Los tejidos gruesos y compuestos de varias capas, sobre todo la ropa de cama, los jeans, las chaquetas, etc. no son fáciles de secar. Conviene seleccionar el programa Mezcla Extra y la intensidad de secado máxima.

2. La función de aire frío implica que sólo se propulsa aire frío durante 3 minutos, antes de finalizar el secado.

3. Cuando la función Antiarrugas está seleccionada, el ciclo puede durar hasta 2 horas. Cuando no está seleccionada, el ciclo dura 30 minutos menos.

4. La temperatura interior y la humedad influyen en la duración del secado.

5. Consulte la etiqueta de sus prendas para seleccionar la duración y temperatura adecuadas.

Recomendación: cuando el peso de la ropa cargada es inferior a 1 kg, seleccione el programa de 60 minutos.

Instalación simple

Etapa 1: la secadora debe instalarse en un entorno ventilado, a 10 cm de distancia de la pared como mínimo. Si el aparato se instala en una habitación como un cuarto de baño, no debe haber ningún obstáculo a menos de 1,5 m del frontal de la secadora. La habitación también debe estar correctamente ventilada.

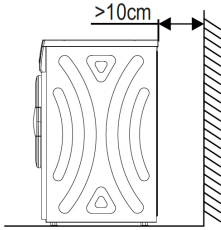

Eta

pa 2: Colocación nivelada

amarre un peso a una cuerda en la parte frontal y en los laterales del aparato. Consulte la ilustración a continuación. Si la distancia $A=A'$ y la distancia $B=B'$, la secadora está instalada horizontalmente. Si no es el caso, coloque un calzo en el suelo.

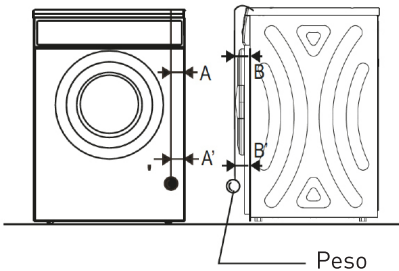

ADVERTENCIA SOBRE LA INSTALACIÓN

- No instale el aparato al aire libre o en un lugar expuesto a la lluvia;
- Compruebe que la parte trasera del aparato no se encuentre cerca de una cortina o de otro elemento expuesto al viento;
- No instale el aparato cerca de una fuente de gas o de una zona inflamable.

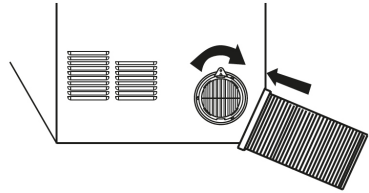

Eta

pa 3: fijación del tubo flexible:

- Conecte uno de los extremos del tubo flexible con el orificio situado en la parte posterior de la máquina. Apriete sin forzar.
- El otro extremo del tubo debe dirigirse hacia el exterior. Consulte las ilustraciones a continuación para conocer el modo de instalación.

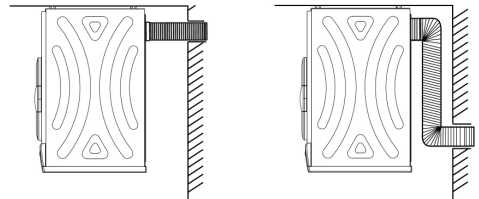

ADVERTENCIA

Si la secadora no puede instalarse horizontalmente (inclinación superior a 2°), ésta funcionará de manera desequilibrada e intermitente.

Funcionamiento detallado

1. Antes de comenzar el secado, centrifugue su ropa en la lavadora. Un centrifugado a alta velocidad permite reducir el tiempo de secado y ahorrar energía.

2. Para un secado uniforme de su ropa, clasifique sus prendas por tipo de tejido y según el programa de secado adecuado.

3. Antes del secado, cierre las cremalleras, broches o corchetes, abotone sus prendas y cierre los cinturones textiles, etc.

4. Ne seque su ropa en exceso; un secado excesivo puede arrugar la ropa.

5. No seque ropa que tenga goma u otro material elástico similar.

6. La puerta no puede abrirse a menos que la secadora haya terminado su ciclo.



ATENCIÓN

Preste atención a no abrir la puerta demasiado rápido, las superficies calientes de la máquina y la condensación podrían producir quemaduras.

7. Limpie el filtro y vacíe el depósito sistemáticamente después de cada uso para evitar un aumento del tiempo de secado y del consumo de energía.

8. Nunca seque las prendas que hayan sido limpiadas en seco.

Peso de referencia de prendas secas

	Tejidos compuestos de mezclas de tejidos (800 g aproximadamente)
	Chaqueta (800 g aproximadamente, de algodón)
	Jeans (800 g aproximadamente)
	Toallas (900 g aproximadamente, de algodón)
	Sábana (600 g aproximadamente, de algodón)
	Ropa de trabajo (1120 g aproximadamente)
	Traje de noche (200 g aproximadamente)
	Camisa de manga larga (300 g aproximadamente, de algodón)
	Camisa de manga corta (180 g aproximadamente, de algodón)
	Ropa interior (70 g aproximadamente, de algodón)
	Calcetines (50 g aproximadamente, mezcla de materiales)

Limpieza y mantenimiento periódicos

Limpieza del filtro



1) Limpie el filtro antes de cada uso. Tire hacia arriba para extraerlo.

2) Limpieza del filtro
Utilice un paño y enjuáguelo a mano.

3) Vuelva a instalar el filtro
Si limpia el filtro con ayuda de un paño húmedo o con agua, deje que se seque antes de reinstalarlo.

Limpieza de la carcasa del aparato y del tambor

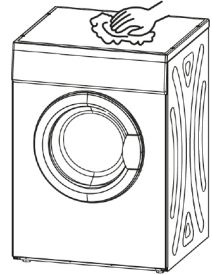

Limpie la carcasa y el tambor interno con ayuda de un paño suave húmedo.

1) No lo enjuague directamente con agua.

2) No utilice productos abrasivos.

3) No utilice ni gasolina ni alcohol.

Deje la puerta del aparato abierta para que se ventile después de limpiar el tambor.

Reinicio de seguridad

1. Esta secadora integra un disyuntor de seguridad que se activa según la temperatura.

2. El botón de reinicio de seguridad se encuentra en la parte trasera del aparato. Si su secadora ha dejado de secar, debe accionarse este botón antes de que la secadora pueda volver a funcionar. Debe esperar 10 minutos antes de que el aparato se enfríe completamente.

3. Con frecuencia, los sobrecalentamientos se producen a causa de un filtro bloqueado. Limpie el filtro después de cada uso para evitar cualquier sobrecalentamiento del aparato.

Sólo se debe accionar el botón de reinicio de seguridad si la secadora no seca. Deje que la secadora se enfríe durante diez minutos antes de presionar el botón. Presione el botón blanco hasta notar el "clic" de reinicio. Si se limpia el filtro después de cada uso, se evitará que se active repetidamente el disyuntor de seguridad.

El disyuntor puede activarse por las siguientes razones:

1. El filtro está bloqueado.
2. Las bocas de extracción de la parte trasera del aparato están obstruidas.
3. La ventilación en el lavadero o en la habitación es insuficiente. Abra una ventana o una puerta.
4. Una pequeña pieza de tejido, como un pañuelo, ha pasado al filtro.

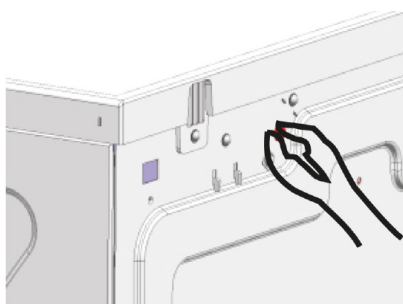

Descripción de otras funciones

Código de error	Descripción	Criterios	Medidas a tomar
E36	Error ligado al sensor de temperatura	El sensor de temperatura está defectuoso.	Interrumpa el programa y haga verificar el estado del sensor de temperatura.

Precauciones

Problema	Causa	Solución
El aparato no funciona.	<ul style="list-style-type: none"> • Avería eléctrica. • El enchufe no está correctamente conectado. • Se ha cargado demasiada ropa. • Se ha activado el cortocircuito térmico. 	<ul style="list-style-type: none"> • Espere a que la corriente se restablezca. • Revise el enchufe, asegúrese de que está correctamente conectado. • La ropa debe centrifugarse antes de introducirse en la secadora. El peso total de la ropa no puede superar los 6 kg. • Consulte a un profesional para reemplazar el fusible de temperatura.
El aparato desprende calor u olores quemados.	<ul style="list-style-type: none"> • El filtro está sucio. • La entrada o la salida de aire está sucia. 	<ul style="list-style-type: none"> • Limpie el filtro regularmente. • Vacíe el conducto.
La ropa está demasiado seca.	<ul style="list-style-type: none"> • Se ha introducido demasiada ropa. • No se ha sacado la ropa rápidamente de la máquina. • La temperatura es demasiado alta. 	<ul style="list-style-type: none"> • No llene el tambor en exceso. • Saque inmediatamente la ropa cuando el ciclo se termine. • Consulte la página 7. • Consulte la etiqueta presente en las prendas.
La ropa se encoge.	<ul style="list-style-type: none"> • Secado excesivo. 	<ul style="list-style-type: none"> • Consulte la etiqueta presente en las prendas, si el tejido es susceptible de encoger, examine bien sus prendas una vez secas. Saque su ropa cuando esté poco húmeda o demasiado seca, y después extiéndala hasta que esté completamente seca.
Bolitas presentes en la ropa	<ul style="list-style-type: none"> • Las fibras sintéticas y otras fibras recubiertas producen frecuentemente bolitas. 	<ul style="list-style-type: none"> • Utilice un suavizante para alisar las fibras. • Seque sus prendas del revés para limitar los roces.

Los ruidos procedentes de la secadora pueden deberse a:

- Ruido de vibración: las prendas húmedas y pesadas giran y provocan vibraciones, provocando ruidos.
- Vibraciones: durante el secado, la máquina genera vapor procedente de un tubo y este fenómeno provoca vibraciones bajo el tambor.

RECOGIDA SELECTIVA DE RESIDUOS DE APARATOS ELÉCTRICOS Y ELECTRÓNICOS

Este aparato lleva el símbolo RAEE (Residuos de Aparatos Eléctricos y Electrónicos) que indica que, al final de su vida útil, no debe tirarse junto con los residuos domésticos, sino que debe llevarse a un punto limpio de la localidad. La valorización de los residuos permite contribuir a preservar nuestro medio ambiente.

PROTECCIÓN DEL MEDIO AMBIENTE - DIRECTIVA 2012/19/EU

Para preservar nuestro medio ambiente y nuestra salud, la eliminación de los aparatos eléctricos y electrónicos al final de su vida útil debe hacerse según normas muy precisas y requiere la participación de todos, tanto del abastecedor como del usuario.



Es por esta razón por la que su aparato, tal y como señala el símbolo  que se encuentra en su placa de características o en su embalaje, no debe bajo ningún concepto tirarse a la basura pública o privada destinada a los residuos domésticos. El usuario tiene derecho a depositar el aparato en un lugar público de recolección selectiva de residuos para que sea reciclado o reutilizado para otras aplicaciones de conformidad con la directiva.

CONDITIONS DE GARANTIE

FR

Ce produit est garanti pour une période de 2 ans à partir de la date d'achat*, contre toute défaillance résultant d'un vice de fabrication ou de matériel. Cette garantie ne couvre pas les vices ou les dommages résultant d'une mauvaise installation, d'une utilisation incorrecte ou de l'usure anormale du produit.

*sur présentation du ticket de caisse.

GARANTIEVOORWAARDEN

NL

Dit product wordt gegarandeerd voor een periode van 2 jaar vanaf de aankoopdatum*, voor elke storing die het gevolg is van een fabricagefout of het materiaal. Gebreken of schade door slechte installatie, onjuist gebruik of abnormale slijtage van het product worden niet gedekt door deze garantie.

*op vertoon van kassabon.

GARANTIEBEDINGUNGEN

DE

Für dieses Produkt wird ab dem Verkaufsdatum* eine Garantie von 2 Jahren für Mängel infolge von Herstellungs- oder Materialfehlern gewährt. Von dieser Garantie ausgeschlossen sind Mängel oder Schäden, die durch falsche Installation, Handhabungsfehler oder unsachgemäßen Gebrauch verursacht werden.

*gegen Vorlage des Kassenbelegs.

CONDICIONES DE GARANTÍA

ES

Este producto tiene una garantía por un período de 2 años a partir de la fecha de compra*, ante cualquier fallo resultante de un defecto de fabricación o de material. Esta garantía no cubre los defectos o los daños provocados por una mala instalación, un uso inadecuado o por un desgaste anormal del producto.

*mediante la presentación del comprobante de compra.

ELECTRO DEPOT

1 route de Vendeville

59155 FACHES-THUMESNIL - FRANCE



Made in PRC