**CONDITION DE GARANTIE**

FR Ce produit est garanti pour une période de 2 ans à partir de la date d'achat*, contre toute défaillance résultant d'un vice de fabrication ou de matériau. Cette garantie ne couvre pas les vices ou les dommages résultant d'une mauvaise installation, d'une utilisation incorrecte ou de l'usure anormale du produit.

*sur présentation du ticket de caisse.

GARANTIEVOORWAARDEN

NL Dit product wordt gegarandeerd voor een periode van 2 jaar vanaf de aankoopdatum*, voor elke storing die het gevolg is van een fabricagefout of het materiaal. Gebreken of schade door slechte installatie, onjuist gebruik of abnormale slijtage van het product worden niet gedekt door deze garantie.

*op vertoon van kassabon.

CONDICIONES DE GARANTÍA

ES El certificado de garantía de este producto tiene una duración de 2 años a partir de la fecha de compra* que se limita a los defectos de fabricación y averías del material. Se excluyen de la garantía deficiencias o daños originados por una mala instalación, errores en la manipulación o por un uso inadecuado.

*previa presentación del comprobante de compra.

Sèche-linge
Wasdroger
Secadora

955768
DC 8 B WMIC

GUIDE D'UTILISATION	02
HANDLEIDING	22
INSTRUCCIONES DE USO	42

ELECTRO DEPOT
1 route de Vendeville
59155 FACHES-THUMESNIL - FRANCE



Made in PRC

09/2017

Bellavita 955768 DC 8 B WMIC	
561 kWh/annum	
ENERGIA · ЕНЕРГИЯ · ENERGEIA ENERGIJA · ENERGY · ENERGIE ENERGI	
140 min/cycle*	
8,0 kg	
	69 dB
	ABCDEFG
<small>*цикл · cyklus · portion · zyklus прораба · ciclo · tsükkel ohjelma · ciklus · ciklas · cikls ciklu · cyclus · cykl · ciclu program · torkomgång</small>	
<small>392/2012</small>	

Bellavita

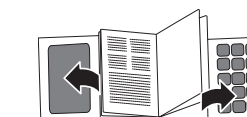

138 x 210 mm

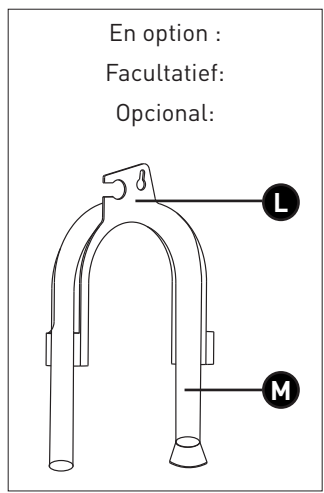
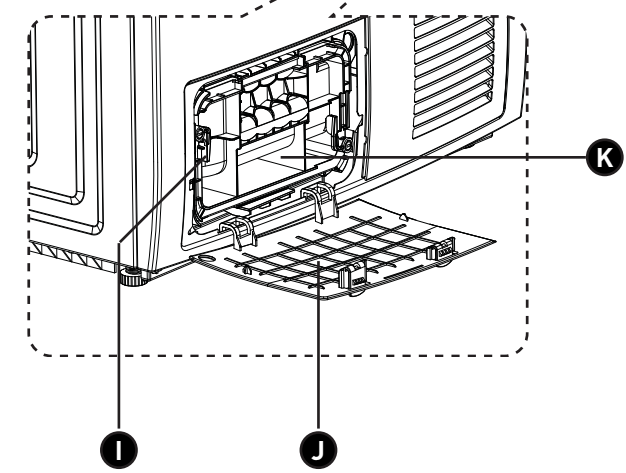
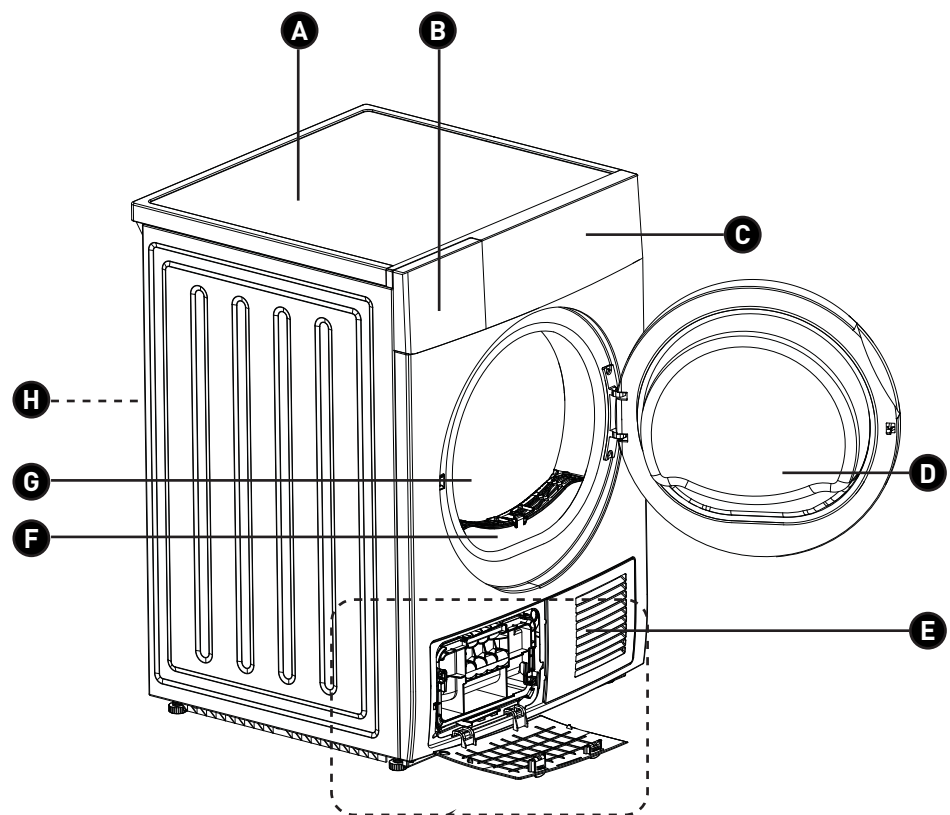

140 x 210 mm

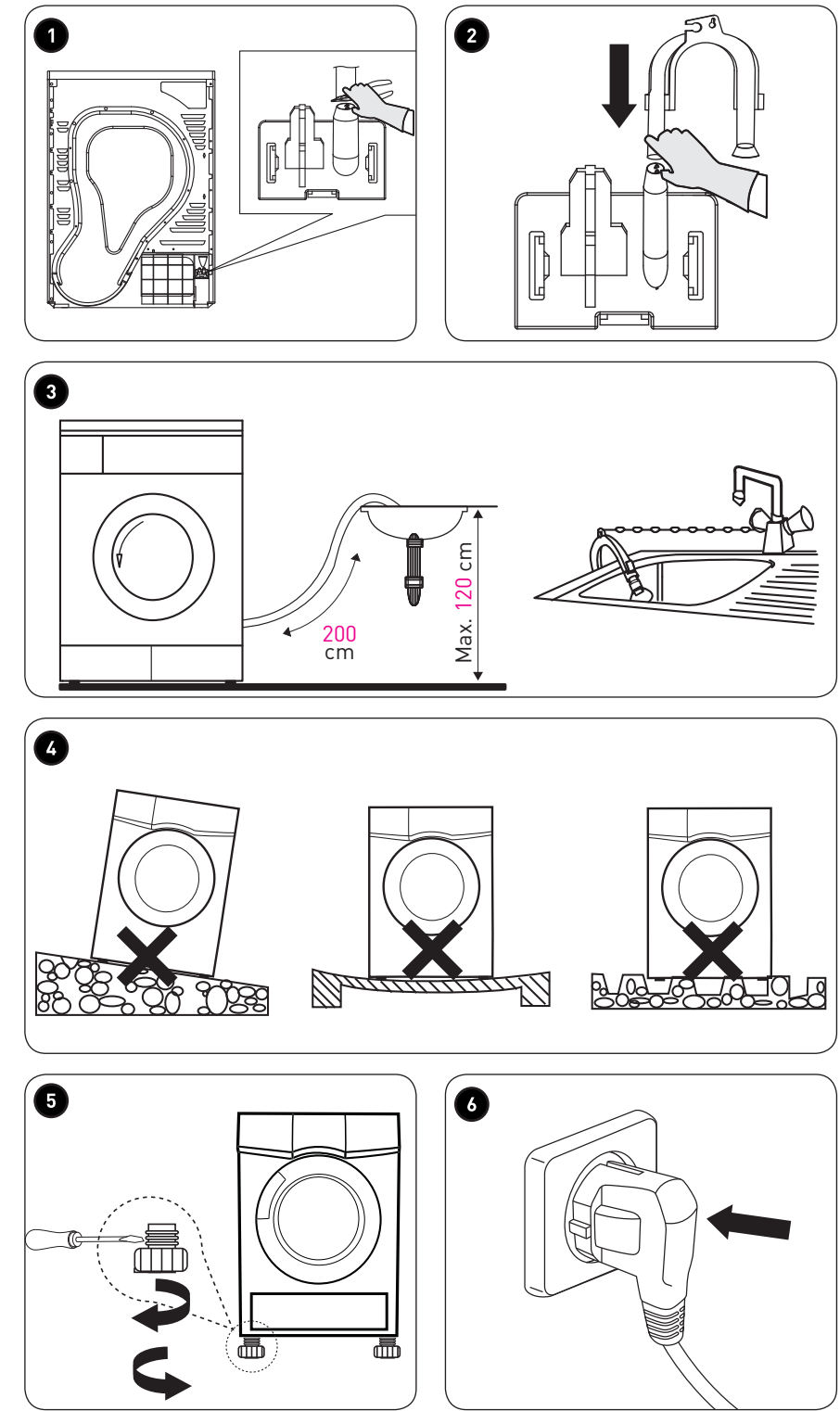

138 x 210 mm

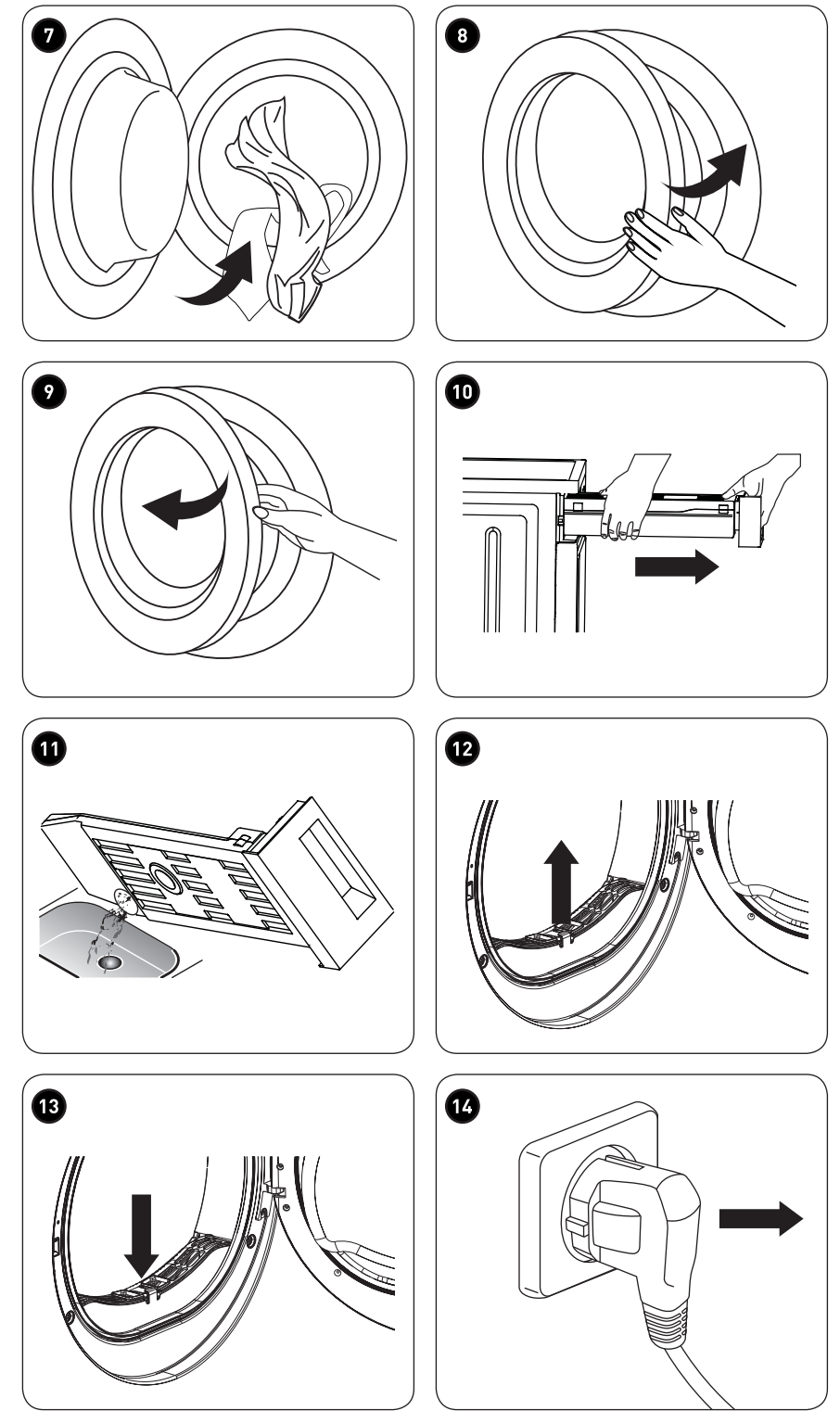

Merci !

Merci d'avoir choisi ce produit BELLAVITA. Choisis, testés et recommandés par ELECTRO DEPOT, les produits de la marque BELLAVITA vous assurent une utilisation simple, une performance fiable et une qualité irréprochable. Grâce à cet appareil, vous savez que chaque utilisation vous apportera satisfaction.

Bienvenue chez ELECTRO DEPOT.

Visitez notre site Internet : www.electrodepot.fr

VOTRE AVIS COMPTE !



PARTAGEZ
VOTRE EXPERIENCE
SUR LES PRODUITS

Parce que votre satisfaction est notre priorité, nous vous proposons de donner votre avis sur ce produit. Il sera transmis et analysé par nos équipes afin d'améliorer continuellement le produit.

Donnez votre avis sur : <http://www.electrodepot.fr/avis-client>



A Avant d'utiliser l'appareil

4 Consignes de sécurité

B Aperçu de l'appareil

7 Composants
8 Aperçu de l'appareil
8 Caractéristiques

C Utilisation de l'appareil

8 Installation
9 Démarrage rapide
10 Utilisation
12 Panneau de commandes
13 Fonction principale
13 Autres fonctions
14 Tableau des programmes

D Nettoyage et entretien

16 Nettoyage et entretien
18 Dépannage
19 Réparations
19 Fiche signalétique du produit UE

E Mise au rebut

21 Mise au rebut de votre ancien appareil

Les notices sont aussi disponibles sur le site <http://www.electrodepot.fr/sav/notices/>

Consignes de sécurité

VEUILLEZ LIRE ATTENTIVEMENT LES INSTRUCTIONS AVANT D'UTILISER L'APPAREIL ET CONSERVEZ-LES POUR POUVOIR VOUS Y RÉFÉRER ULTÉRIEUREMENT.

Avant de mettre en service votre nouveau sèche-linge, veuillez lire attentivement les instructions de ce mode d'emploi. Il contient des consignes de sécurité importantes concernant l'utilisation, l'installation et l'entretien de l'appareil. Veuillez conserver ce mode d'emploi pour vous y référer ultérieurement. Transmettez-le aux éventuels prochains propriétaires. Si vous avez des questions, veuillez contacter le service clients.

Sécurité pour les enfants et les personnes ayant des capacités limitées

- Les éléments de l'emballage (p. ex. films, polystyrène, etc.) peuvent être dangereux pour les enfants. Risque d'asphyxie ! Tenez les matériaux d'emballage hors de portée des

enfants !

- Cet appareil peut être utilisé par des enfants de plus de 8 ans et par des personnes ayant des capacités physiques, sensorielles ou mentales limitées ou ayant une expérience et des connaissances réduites, seulement s'ils sont surveillés ou s'ils ont reçu des instructions concernant l'utilisation en toute sécurité de l'appareil et ont compris les risques encourus. Les enfants ne doivent pas jouer avec l'appareil. Le nettoyage et l'entretien réalisable par l'utilisateur ne doivent pas être effectués par des enfants sans surveillance.
- Tenez les enfants de moins de 3 ans hors de portée du sèche-linge !
- Ne laissez pas les enfants effectuer des travaux de nettoyage et d'entretien sur le sèche-linge sans exercer une surveillance.
- Tenez les animaux domestiques hors de portée du sèche-linge.

Risque de blessure ou danger de mort !

- Ne laissez pas le sèche-linge sans surveillance,

lorsque des enfants ou des personnes qui ne peuvent pas estimer les dangers sont à proximité.

- Ne laissez pas les enfants jouer avec le sèche-linge.
- Les enfants peuvent en jouant s'enrouler dans les emballages ou les films ou les placer sur leur tête et s'étouffer. Tenez les emballages, les éléments d'emballage et les films hors de portée des enfants.
- Les enfants peuvent s'enfermer dans le sèche-linge. Par conséquent, sur des appareils usagés, vous devez débrancher la fiche de secteur, couper le cordon d'alimentation et détruire la serrure de la porte du sèche-linge.

Consignes générales de sécurité

- Ce sèche-linge n'est prévu que pour un usage domestique privé.
- Les raccordements électriques doivent être effectués seulement par une personne qualifiée.
- Le cordon d'alimentation et la fiche de secteur doivent être remplacés uniquement par des pièces de rechange originales. Le

travail doit seulement être effectué par un technicien spécialisé et habilité.

- Seuls les articles recommandés peuvent être mis dans le sèche-linge.
- Le sèche-linge doit être maintenu par un centre de service après-vente agréé. Seules des pièces de rechange originales doivent être utilisées.
- Après chaque utilisation, coupez l'alimentation électrique. L'appareil doit être débranché à chaque fois qu'il est inutilisé sur une longue période (p. ex. fin de semaine, vacances, etc.)
- Le dos du sèche-linge devient chaud durant son fonctionnement. Le sèche-linge doit être placé de façon à ce que le dos ne soit pas touché durant le fonctionnement.
- Lors de l'installation du sèche-linge assurez-vous que la fiche reliée à l'électricité reste accessible.
- Si le câble d'alimentation est endommagé, il doit être remplacé par le fabricant, son service après-vente ou des personnes de qualification similaire afin d'éviter un danger.
- Prière de ne pas utiliser de

rallonge ! Le sèche-linge doit être directement relié à la prise de courant.

- Le branchement sur secteur du sèche-linge doit être correctement effectué sur une prise de contact de courant alternatif avec protection, sinon la garantie ne sera pas applicable.
- La section du conducteur doit être suffisante.
- La fiche secteur doit être compatible à la prise de courant.
- Prière de ne pas toucher la fiche de secteur avec les mains humides ! Risque de choc électrique !
- Ne tirez pas sur la fiche reliée au cordon d'alimentation pour débrancher de la prise de courant.
- Prière de ne pas endommager le câble électrique : risque de choc électrique
- Veillez à ne pas dépasser le seuil maximal recommandé.
- Ne séchez dans votre sèche-linge aucun textile qui a auparavant subi un nettoyage avec des produits chimiques (p. ex. essence, détachant).
- **Risque d'explosion !** Aérez donc les textiles durant un bon moment. Le sèche-

linge est conçu exclusivement pour du linge qui se lave à l'eau.

- N'utiliser jamais le sèche-linge, si vous croyez que celui-ci peut être endommagé par une utilisation inappropriée. Ne tentez jamais de réparer l'appareil vous-même !

Sécurité électrique DANGER DE MORT !

Le sèche-linge fonctionne sous électricité. Risque de choc électrique ! Veillez donc par conséquent à :

- ne jamais toucher la fiche de secteur avec les mains mouillées,
- ne pas tirer sur le fil électrique pour le débrancher de la prise de courant car celui-ci pourrait être endommagé, mais à toujours utiliser la fiche,
- ne jamais utiliser de rallonges, de multiprises ou de prises multiples l'une derrière l'autre,
- remplacer un câble électrique défectueux seulement en faisant appel au service après-vente.
- La dernière étape d'un cycle de séchage dans le sèche-linge s'exécute sans chaleur (cycle de refroidis-

rapidement retiré et étalé afin que la chaleur se dissipe.

- L'appareil ne doit pas être installé derrière une porte qui ferme à clé, une porte coulissante ou une porte comportant des charnières situées du côté opposé à celles du sèche-linge. Cette disposition est nécessaire afin de ne pas empêcher l'ouverture complète du sèche-linge.

sement) afin que le linge soit laissé à une température à laquelle il ne risque pas d'être endommagé.

- Une aération adéquate doit être assurée dans la pièce afin d'éviter le reflux de gaz émis par un appareil qui brûle d'autres combustibles, y compris des feux ouverts.
- **AVERTISSEMENT :** n'arrêtez jamais un sèche-linge avant la fin du cycle de séchage à moins que l'ensemble du linge n'en soit

Composants

- | | |
|-------------------------------|--|
| A Panneau supérieur | H Cordon d'alimentation avec fiche d'alimentation (Non illustrés) |
| B Récipient | I Leviers de verrouillage |
| C Panneau de commandes | J Couvercle d'entretien |
| D Porte | K Base de filtre |
| E Entrée d'air | L Support de tuyau (en option) |
| F Collecteur à filtre | M Tuyau de vidange de condensation (en option) |
| G Tambour | |

Aperçu de l'appareil

- Déballiez l'appareil. Retirer toutes les étiquettes du produit. Veuillez vérifier son exhaustivité et s'il est en bon état. Si l'appareil est endommagé ou présente un dysfonctionnement, ne l'utilisez pas et rapportez-le à votre revendeur ou service après-vente.
- Conservez tous les emballages hors de portée des enfants. Il existe un risque d'accident si les enfants jouent avec les matériaux d'emballage.

Caractéristiques

Modèle :	955768
Tension :	DC 8 B WMIC
Fréquence :	220-240 V~, 50 Hz
Puissance électrique :	2700 W
Dimensions :	H 845 cm L 595 cm P 615 cm
Poids non emballé :	41 kg
Liquide de refroidissement :	R134A

Toutes modifications techniques réservées !

Installation

Accessoires supplémentaires (en option)

 **Remarque :** le support de tuyau et le tuyau de vidange de condensation sont disponibles en option pour des modèles spécifiques. Si votre sèche-linge dispose de ces pièces, portez des gants et installez-les en suivant les instructions ci-dessous.

- 1 Utilisez des pinces pour retirer le tuyau de vidange du raccord du tuyau.
- 2 Insérez le tuyau de drainage externe.
- 3 Placez le support de tuyau sur le lavabo ou tout autre évier.

Transport

- Déplacez le produit avec précaution. Ne saisissez aucune partie saillante de la machine. La porte de la machine ne peut être utilisée comme poignée pour effectuer la livraison. Si le sèche-linge ne peut être transporté à la verticale, celui-ci risque de s'incliner vers la droite de moins de 30°.

Position d'installation

- Il est recommandé que, pour votre commodité, la machine soit positionnée à proximité de votre machine à laver.
- Le sèche-linge doit être installé dans un endroit propre, où la saleté ne s'accumule pas. L'air doit pouvoir circuler librement autour de l'appareil. Ne pas obstruer l'entrée d'air avant ou les grilles d'admission d'air situées au dos de la machine.

Démarrage rapide

 **Remarques :**

- Avant d'utiliser le sèche-linge, assurez-vous que celui-ci est correctement installé.
- Lisez au préalable le chapitre « Utilisation » « Avant chaque séchage » avant d'utiliser le sèche-linge.

- 4 Pour réduire les vibrations et bruits au minimum lorsque le sèche-linge est utilisé, celui-ci doit être placé sur une surface ferme et nivelée. Les pieds ne doivent jamais être retirés. Ne pas limiter l'écart par rapport au sol par des tapis très épais, des lattes de bois ou des matériaux similaires. Cela pourrait causer une surchauffe qui entraverait le fonctionnement de l'appareil.

Réglage de niveaux

- 5 Une fois dans sa position de fonctionnement permanente, assurez-vous que le sèche-linge est absolument à niveau à l'aide d'un niveau à bulle d'air. Si tel n'est pas le cas, réglez les pieds à l'aide d'un outil.

Branchement à la source d'alimentation



 **ATTENTION**

Assurez-vous que la tension de l'alimentation électrique est identique aux spécifications électriques du sèche-linge.

Ne pas brancher le sèche-linge au tableau de branchement électrique, à la fiche ou à la prise universelle.

- 6 Branchez la fiche d'alimentation.
- 7 Chargez le linge.
- 8 Fermez la porte.

Mise en marche du sèche-linge

- Mettez sous tension le sèche-linge en appuyant sur .
- Sélectionnez le programme de votre choix à l'aide du sélecteur de programmes.
- Sélectionnez une fonction. Si aucune modification n'est effectuée, la fonction par défaut est utilisée.
- Démarrez la progression du séchage en appuyant sur .

Après le séchage

- 9 Ouvrez la porte et sortez le linge.
- 10 Sortez le récipient en tirant dessus.
- 11 Verser l'eau de condensation. Remettez en place le récipient.
- 12 Sortez le collecteur à filtre en tirant dessus, puis nettoyez-le.

- 13 Remettez en place le collecteur à filtre.
- 14 Débranchez la fiche d'alimentation.





Remarque : si vous utilisez une prise dotée d'un commutateur, appuyez sur le commutateur pour couper l'alimentation directement.

Utilisation

Avant chaque séchage



Remarques :

- Laissez le sèche-linge reposer pendant 2 heures après son transport. Avant la première utilisation, veuillez utiliser un tissu doux pour nettoyer le tambour intérieur.
- Mettez des chiffons propres dans le tambour.
- Branchez la fiche d'alimentation, puis appuyez sur .
- Sélectionnez le programme Refresh (Rafraîchir), appuyez sur .
- Au terme de ce programme, nettoyez le porte-filtre (« Soins et entretien »).
- Pendant le séchage, le compresseur et la pompe à eau produisent du bruit, phénomène tout à fait normal.

- Avant de procéder au séchage, essorez convenablement le linge dans la machine à laver. Une vitesse d'essorage élevée peut permettre de réduire le temps de séchage et limiter la consommation d'énergie.
- Pour obtenir un séchage uniforme, triez le linge en fonction du type de tissu et du programme de séchage.
- Avant de procéder au séchage, fermez fermetures à glissière, crochets et œillets ; boutonnez les vêtements, liez les ceintures, etc.
- Ne pas sursécher les vêtements, car des vêtements surséchés peuvent facilement prendre des plis.
- Ne pas sécher des articles contenant du caoutchouc ou des matières élastiques similaires.
- La porte ne peut être ouverte qu'au terme du programme du sèche-linge afin d'éviter que la peau humaine ne soit ébouillantée par de la vapeur chaude ou par un sèche-linge surchauffé.
- Nettoyez le filtre à peluches et videz le récipient après chaque utilisation afin d'éviter la prolongation du temps de séchage et un surcroît de consommation d'énergie.
- Ne pas sécher de vêtements après nettoyage à sec.
- Choisissez le programme correspondant lorsqu'il s'agit de vêtements en laine, afin de rendre le tissu plus frais et plus moelleux.

Poids de référence des vêtements secs (chaque)



Vêtements en tissu mélangé (environ 800 g)



Drap pour lit à 1 place (en coton, environ 600 g)



Chemise à manches courtes (en coton, environ 180 g)



Jeans (environ 800 g)



Vêtements de nuit (environ 200 g)



Chaussettes (en toile mélangée, environ 50 g)



Veste (en coton, environ 800 g)



Vêtements de travail (environ 1 200 g)



Pantalons courts (en coton, environ 70 g)



Couette en serviette (en coton, environ 900 g)



Chemise à manches longues (en coton, environ 300 g)



ATTENTION

- Ne jamais surcharger le sèche-linge.
- Ne jamais sécher du textile présentant des gouttes d'eau. Le sèche-linge pourrait être endommagé ou même prendre feu.

Faites toujours attention lorsque vous utilisez le sèche-linge si les matières de vos vêtements ne peuvent pas être séchées par celui-ci ou s'ils contiennent les symboles suivants :



Sec



Normal



Ne pas utiliser de sèche-linge normal



Ne pas sécher



Faire sécher sur une corde/sécher à l'air libre



Séchage par égouttement



Séchage à plat



À l'ombre



Nettoyer à sec



Ne pas nettoyer à sec



Nettoyage à sec, cycle normal, avec tous les solvants.



Nettoyage à sec, cycle normal, avec les solvants à base de pétrole exclusivement.

Panneau de commandes

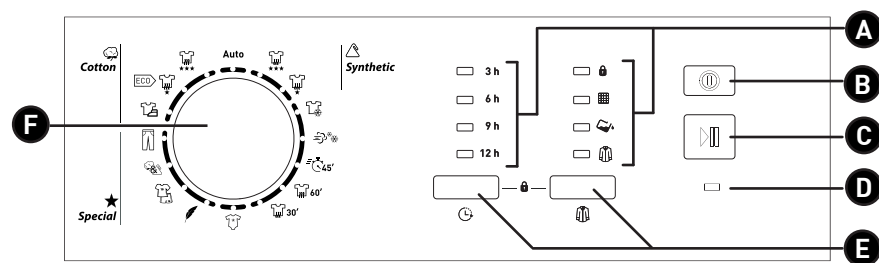

A Voyant LED des fonctions 3h, 6h, 9h, 12h, (Verrouillage enfants),



B **On/Off (Mettre Sous/ Hors tension)** Le produit est mis sous ou hors tension.

C **Start/Pause (Démarrer/Mettre en pause)** Appuyez sur la touche pour démarrer ou mettre en pause le cycle de séchage.

D Voyant LED d'état de fonctionnement

E Fonction spécialisée Ces touches servent à définir des fonctions supplémentaires (Temporisation, Anti-pli, Verrouillage enfants).

F Programmes Divers cycles de séchage peuvent être choisis en fonction des besoins de l'utilisateur afin d'obtenir un résultat optimal de séchage des vêtements.

Fonction principale

Sélection des programmes

- Mettez sous tension le sèche-linge en appuyant sur .
- Sélectionnez le programme de votre choix à l'aide du sélecteur de programmes.
- Sélectionnez une fonction. Si aucune modification n'est effectuée, la fonction par défaut est utilisée.
- Démarrez la progression du séchage en appuyant sur .

Démarrage de programme

- Après le démarrage, le tambour commence à tourner. Le voyant LED d'état de fonctionnement clignote en séquence. Le temps restant s'affiche sur l'écran.

Fin de programme

- Le tambour arrête de fonctionner au terme du programme. Le voyant LED d'état de fonctionnement reste allumé. La sonnerie retentit. Les voyants LED (Filtre) et (Plein) rappellent à l'utilisateur de nettoyer les filtres et le récipient.
- Si le linge n'est pas retiré immédiatement, le sèche-linge démarre la fonction Anti-pli (voir le chapitre Fonction Anti-pli).
- Mettez hors tension le sèche-linge en appuyant sur .
- Débranchez la fiche d'alimentation.

Autres fonctions

Temporisation

Cette fonction sert à retarder le temps de séchage des vêtements jusqu'à 24 heures. Le délai de temporisation signifie que le programme démarrera au bout de x heures. Lorsque le programme de temporisation démarre, le temps commence à diminuer sur l'écran et l'icône de temporisation clignote.

- Chargez le linge et assurez-vous que la porte de la machine est fermée.
- Mettez sous tension le sèche-linge en appuyant sur .
- Sélectionnez le programme de votre choix à l'aide du sélecteur de programmes.
- Vous pouvez sélectionner les fonctions Anti-pli en fonction de vos besoins.
- Appuyez sur pour activer la fonction de temporisation.
- Maintenez enfoncé pour sélectionner le délai de temporisation.
- Appuyez sur pour démarrer le minuteur. Le séchage commence lorsque le délai de temporisation est écoulé.
- Appuyez à nouveau sur pour mettre en pause la fonction de temporisation.
- Si vous souhaitez interrompre la fonction de temporisation, appuyez sur .

Verrouillage enfants

Cette machine est dotée d'un dispositif spécial de verrouillage enfants, qui peut empêcher les enfants d'appuyer des touches négligemment ou de faire une mauvaise utilisation. Lorsque le verrouillage enfants est activé, toutes les touches et tous les boutons sont verrouillés.



Remarque : la touche reste disponible pendant que le verrouillage enfants est activé.

- Démarrage de la progression de séchage ou de la fonction de temporisation.
- Maintenez les deux touches et enfoncées pendant 3 secondes. Le verrouillage enfants est à présent activé. L'icône de verrouillage s'allume.
- Pour déverrouiller le verrouillage enfants, maintenez à nouveau les deux touches et enfoncées pendant 3 secondes.

Tableau des programmes

Programme	Max.	Application/Propriétés
	8,0 kg	
Auto (Auto-matique) Auto	5,0 kg	Pour sécher automatiquement des vêtements en matières inconnues.
Pour le linge de couleur ou en coton.		
Coton	Extra	8,0 kg Pour sécher les vêtements en coton. Niveau de séchage : très sec.
	Standard	8,0 kg Pour sécher les vêtements en coton. Niveau de séchage : prêt à ranger.
	Iron (Re-passage)	8,0 kg Pour sécher les vêtements en coton. Niveau de séchage : applicable en cas de repassage
Jeans	5,0 kg	Pour sécher des jeans ou vêtements de loisirs centrifugés à grande vitesse dans la machine à laver.
Mélangé	3,5 kg	Dans l'incapacité de déterminer la matière du vêtement, veuillez choisir Mélangé (Mix).
Sport	3,0 kg	Pour sécher des vêtements de sport, des tissus fins, du polyester à ne pas repasser.
Délicat	1,0 kg	Pour sécher du linge délicat qui convient au séchage ou du linge qu'il est conseillé de laver à la main à basse température.
Baby Care (Soins pour bébés)	1,0 kg	Pour sécher une petite quantité de vêtements pour bébés.

Programme	Max.	Application/Propriétés
	8,0 kg	
		Pour vêtements défroissables en matières synthétiques et tissus mélangés, coton.
Matières synthétiques	60' Extra	3,5 kg Pour sécher des tissus épais ou en matières synthétiques à plusieurs couches. Niveau de séchage : très sec.
	30' Standard	3,5 kg Pour sécher des tissus synthétiques fins à ne pas repasser, notamment chemises à entretien facile, linge de table, vêtements pour bébés, chaussettes.
Cool (Frais)		— Pour sécher des vêtements à l'air libre sans souffler de l'air chaud dessus en 10 mn.
Refresh (Rafraîchir)		— Pour rafraîchir des vêtements qui ont été conservés dans des endroits fermés pendant de longues périodes entre 20 mn au minimum et 150 mn au maximum (en étapes de 10 mn).
Rapide 45 mn	45'	0,6 kg Pour sécher au plus 3 chemises en 45 mn.
Warm (Réchauffer) 60 mn	60'	— Pour réchauffer des vêtements avec de l'air chaud en 60 mn.
Warm (Réchauffer) 30 mn	30'	— Pour réchauffer des vêtements avec de l'air chaud en 30 mn.



Remarques :

- Ce symbole indique le programme de test d'efficacité énergétique «programme standard coton», qui est conforme à la norme EN 61121 en vigueur et convient le plus pour sécher une charge de coton normale à la capacité nominale.
- Les tissus épais ou comportant plusieurs couches, p. ex. linge de lit, jeans, vestes, etc. ne sont pas faciles à sécher. Vous feriez mieux de choisir le programme **Cotton Extra**.
- Comme la matière non uniforme, les vêtements épais et comportant plusieurs couches ne sont pas faciles à sécher, il est préférable de choisir le programme du temps de séchage approprié pour les sécher si certaines parties des vêtements sont encore humides au terme du programme.

Nettoyage et entretien

Vidange du récipient d'eau

- 10 Sortez le récipient en tirant dessus.
 - 11 Verser l'eau de condensation.
- Remettez en place le récipient d'eau.



Avertissement !

- Videz le récipient d'eau après chaque utilisation, le programme sera mis en pause, puis le voyant LED (plein) s'allumera si le récipient d'eau est plein pendant le séchage. Après vidange du récipient, le sèche-linge peut être redémarré en appuyant sur la touche .
- Ne pas boire l'eau de condensation.
- Ne pas utiliser le sèche-linge sans le récipient d'eau.

Nettoyage du collecteur à filtre

- 9 Ouvrez la porte.
- 12 Sortez le collecteur à filtre.
 - Nettoyez le collecteur à filtre ; essuyez toute accumulation de résidus de fils sur le couvercle de la trappe du filtre.
- 13 Réinstallez le collecteur à filtre

Nettoyage de la base du filtre

- 16 Ouvrez le couvercle.
 - Dévissez les deux leviers de verrouillage l'un vers l'autre.
 - Nettoyez entièrement la base du filtre.
 - Réinsérez la base du filtre !
 - Vissez les deux leviers de verrouillage.
- 20 Fermez le couvercle jusqu'à ce qu'il s'enclenche.



Remarques :

- La poussière et les peluches accumulées sur le filtre bloqueront la circulation de l'air, ce qui entraînera la prolongation du temps de séchage et un surcroît de consommation d'énergie.
- Débranchez le câble d'alimentation avant de procéder au nettoyage du produit !
- Ne pas utiliser le sèche-linge sans le filtre !
- Nettoyez le filtre après chaque utilisation afin d'éviter l'accumulation de peluches à l'intérieur du sèche-linge.

Nettoyez l'échangeur thermique

- Utilisez des gants à cet effet.
- 15 Au besoin, env. une fois tous les 2 mois, éliminez la poussière et les peluches de l'échangeur thermique à l'aide d'une éponge ou d'une brosse douce.



Remarque : la poussière et les peluches peuvent être éliminées plus facilement si elles sont humidifiées au préalable.

Lavage du condensateur à air

- Laissez refroidir le sèche-linge.
 - De l'eau résiduelle peut s'échapper, placez un chiffon absorbant sous le couvercle d'entretien.
- 16 Déverrouillez le couvercle d'entretien. Ouvrez entièrement le couvercle d'entretien.
 - 17 Vissez les deux leviers de verrouillage l'un vers l'autre.
 - 18 Sortez le condensateur à air en tirant dessus.
 - 19 Nettoyez entièrement le condensateur à air, laissez égoutter à fond. Nettoyez les joints.
 - Réinsérez le condensateur à air, manipulez-le au niveau de la touche !
 - Dévissez les deux leviers de verrouillage.
 - 20 Fermez le couvercle d'entretien jusqu'à ce qu'il se verrouille en position.



Remarques :

- Veuillez nettoyer le condensateur à air env. une fois tous les 3 mois en cas d'utilisation fréquente.
- Pendant le séchage, de l'eau peut s'accumuler entre la fenêtre et le joint, mais cela n'affecte pas le fonctionnement de votre sèche-linge.



Avertissement !

- Nettoyez avec de l'eau uniquement ; ne pas utiliser d'objets durs/aux bords tranchants !
- Ne pas utiliser le sèche-linge sans le condensateur à air !

Dépannage

Tableau des codes d'erreur

Affichage	Raison	Solution
Voyant LED « Plein » allumé en permanence.	Le récipient est plein	Videz le récipient.
Voyant LED « Plein » allumé en permanence	Panne de la pompe à eau ou du capteur de niveau d'eau.	Veuillez contacter le centre de service de votre localité si le problème persiste.
Verrouillage enfants + 9h	Erreur du capteur de température	
Verrouillage enfants + 6h	Erreur du capteur d'humidité	
Verrouillage enfants + 3h (le modèle MDS80-C05/B05 uniquement)	Problème de chauffage	

Dérangement	Mesure à prendre
Voyant LED d'état de fonctionnement non allumé	<ul style="list-style-type: none"> La fiche d'alimentation est insérée. Vérifiez le programme sélectionné.
Voyant LED « Plein » allumé en permanence.	<ul style="list-style-type: none"> Videz le récipient de condensation. En cas de panne, vérifiez l'état du tuyau de sortie de vapeur.
Le sèche-linge ne démarre pas.	<ul style="list-style-type: none"> Assurez-vous que la touche de démarrage a été sélectionnée. Assurez-vous que la porte est fermée.
De l'eau s'écoule.	<ul style="list-style-type: none"> Alignez le sèche-linge horizontalement. Débloquez le condensateur à air clair et les joints de porte.
La porte s'ouvre d'elle-même	<ul style="list-style-type: none"> Appuyez sur la porte jusqu'à ce qu'elle « s'enclenche » en position. Vérifiez les vêtements pour détecter une surcharge éventuelle.
L'humidité augmente considérablement dans la pièce.	<ul style="list-style-type: none"> Aérez convenablement la pièce. Nettoyez la grille de refroidissement. Assurez-vous que le condensateur à air a été inséré.
Le degré de séchage n'a pas été atteint ou le temps de séchage est trop long.	<ul style="list-style-type: none"> Nettoyez le filtre à peluches et lavez le condensateur. Videz le récipient. Vérifiez la sortie d'eau. L'installation du sèche-linge est trop restreinte. Nettoyez les capteurs d'humidité. Utilisez le programme de séchage supérieur suivant ou utilisez le programme du minuteur.

En cas d'incapacité à traiter la panne par vous-même et de besoin d'aide :

- Appuyez sur la touche [On/Off].
- Retirez la fiche d'alimentation, puis contactez le service de réparation.

Réparations



AVERTISSEMENT !

Les réparations sur des appareils électriques doivent être réalisées exclusivement par un spécialiste qualifié. Une mauvaise réparation et/ou une réparation non appropriée peut provoquer des dangers pour l'utilisateur et rend la garantie nulle et non avenue.

Fiche signalétique du produit UE

Marque		Bellavita
Modèle		955768 - DC 8 B WMIC
Capacité nominale	kg	8,0
Type de sèche-linge à usage domestique		Condenser
Classe d'efficacité énergétique ¹⁾		B
Consommation d'énergie annuelle ²⁾	kW/an	561,0
Sèche-linge avec automatisme		Oui
Consommation d'énergie standard pour coton pleine charge	kWh	4,74
Consommation d'énergie standard pour coton 1/2 charge	kWh	2,56
Consommation d'énergie à l'arrêt P ₀	W	0,28
Durée du mode « Left-On » (Laissez en fonctionnement)	mn	10

Temps de programme pondéré du programme de coton standard à pleine charge ou à charge partielle.	mn	112
Consommation d'énergie en stand-by P _L	W	0,8
Durée du programme standard pour coton pleine charge	mn	140
Durée du programme standard pour coton ½ charge	mn	90
Classe d'efficacité de condensation ³⁾		B
Efficacité de condensation standard pour coton	%	80,1
Efficacité de condensation standard pour coton ½	%	80,1
Émission de bruit aérien	dB	69
Type de fabrication		Appareil à poser

- 1) **A+++** (efficacité la plus élevée) jusqu'à **D** (efficacité la plus faible)
- 2) Consommation d'énergie annuelle sur la base de **160** cycles de séchage pour une norme standard de coton lors d'un remplissage complet et d'un remplissage partiel et la consommation des modes de fonctionnement avec une consommation d'énergie faible. La consommation d'énergie effective par cycle dépend du type d'utilisation de l'appareil.
- 3) **A** (efficacité la plus élevée) jusqu'à **G** (efficacité la plus faible)

Fluide frigorigène

L'échangeur de chaleur du sèche-linge contient du gaz à effet de serre fluoruré dans une installation hermétiquement fermée.

Cet appareil répond aux directives de la **CEE 73/23** et **93/68** - « Basse tension » ainsi que la directive de la **CEE** de **89/336** « Compatibilité électromagnétique ».



Cette étiquette au dos de votre sèche-linge fait remarquer que la surface devient chaude durant le fonctionnement → Ne pas toucher.

Toutes les données spécifiques relatives à l'appareil sur l'étiquette énergétique sont établies par le fabricant de l'appareil selon des méthodes de mesure standard à l'échelle européenne sous des conditions de laboratoire. Elles sont consignées dans la directive **95/13/CE**. La consommation d'énergie effective des appareils dans une habitation dépend naturellement du lieu de l'installation ainsi que du comportement de l'utilisateur et peut donc aussi être supérieure aux valeurs déterminées par le fabricant de l'appareil sous des conditions standard.

Le technicien spécialisé connaît ces rapports et réalise les contrôles avec des instruments de mesure spéciaux conformément aux normes en vigueur.

* Toutes modifications techniques réservées !

Mise au rebut de votre ancien appareil

COLLECTE SÉLECTIVE DES DÉCHETS ÉLECTRIQUES ET ÉLECTRONIQUES



Cet appareil comporte le symbole DEEE (Déchet d'équipement électrique et électronique) signifiant qu'en fin de vie, il ne doit pas être jeté aux déchets ménagers, mais déposé au centre de tri de la localité. La valorisation des déchets permet de contribuer à préserver notre environnement.



Nos emballages peuvent faire l'objet d'une consigne de tri. Pour en savoir plus : www.consignesdetri.fr

PROTECTION DE L'ENVIRONNEMENT - DIRECTIVE 2012/19/UE

Afin de préserver notre environnement et notre santé, l'élimination en fin de vie des appareils électriques et électroniques doit se faire selon des règles bien précises et nécessite l'implication de chacun, qu'il soit fournisseur ou utilisateur.

C'est pour cette raison que votre appareil, tel que le signale le symbole  apposé sur sa plaque signalétique ou sur l'emballage, ne doit en aucun cas être jeté dans une poubelle publique ou privée destinée aux ordures ménagères. L'utilisateur a le droit de déposer l'appareil dans un lieu public de collecte procédant à un tri sélectif des déchets pour être recyclé ou réutilisé pour d'autres applications, conformément à la directive.

Pour la sécurité des enfants, rangez vos vieux appareils en lieu sûr jusqu'à ce qu'ils soient mis au rebut, hors de votre domicile.

Mise au rebut des matériaux d'emballage

Les matériaux d'emballage protègent votre machine contre les dommages susceptibles de survenir pendant le transport. Ces matériaux sont respectueux de l'environnement puisqu'ils sont recyclables. Le recyclage des matériaux permet à la fois d'économiser les matières premières et de réduire la production de déchets.

Bedankt!

Bedankt voor uw keuze van dit BELLAVITA product.

Gekozen, getest en aanbevolen door ELECTRO DEPOT, de producten van het merk BELLAVITA waarborgen u een eenvoudig gebruik, een betrouwbare werking en een onberispelijke kwaliteit.

Dankzij dit toestel weet u dat elk gebruik tevredenstellend zal zijn.

Welkom bij ELECTRO DEPOT.

Bezoek onze website: www.electrodepot.fr



De gebruiksaanwijzingen kunnen tevens worden geraadpleegd op de website:
<http://www.electrodepot.be>

A Alvorens het apparaat

24 Veiligheidsinstructies

B Overzicht van het apparaat

27 Onderdelen
28 Overzicht van het apparaat
28 Specificaties

C Het apparaat gebruiken

28 Installatie
29 Snelle start
30 Bediening
32 Bedieningspaneel
33 Voornaamste functie
33 Andere functies
34 Programmatafel

D Reiniging en onderhoud

36 Reiniging en onderhoud
38 Probleemoplossing
39 Reparaties
39 EU-productidentificatieformulier

E Verwijdering

41 Afdanken van uw oude machine

Veiligheidsinstructies

LEES DEZE GEBRUIKSAANWIJZING AANDACHTIG DOOR VOORDAT U HET APPARAAT IN GEBRUIK NEEMT EN BEWAAR ZE VOOR LATERE RAADPLEGING.

Voordat u uw nieuwe droogtrommel in gebruik neemt, lees de instructies in deze gebruiksaanwijzing aandachtig door. Deze bevat belangrijke veiligheidsvoorschriften over het gebruik, de installatie en het onderhoud van het apparaat. Bewaar deze gebruiksaanwijzing voor toekomstige raadpleging. Als u dit apparaat aan iemand anders geeft, doe dan tevens deze gebruiksaanwijzing erbij. In geval van vragen, neem contact op met de klantenservice.

Veiligheid voor kinderen en personen met beperkte mogelijkheden

- Het verpakkingsmateriaal (bijv. folie, polystyreen, etc.) kan gevaar bij kinderen opleveren.

Verstikkingsgevaar! Houd alle verpakkingsmateriaal buiten het bereik van kinderen.

- Dit apparaat kan worden gebruikt door kinderen vanaf **8** jaar en ouder of personen met beperkte fysieke, visuele of mentale mogelijkheden, of die een gebrek hebben aan ervaring en kennis, als ze onder toezicht staan of instructies hebben gekregen over het veilig gebruik van het apparaat en de gevaren die het gebruik van het apparaat met zich meebrengen begrijpen. Kinderen mogen niet met het apparaat spelen. Kinderen zonder toezicht mogen het apparaat niet reinigen of onderhouden.
- Houd kinderen jonger dan **3** jaar uit de buurt van de droogtrommel!
- Kinderen mogen zonder toezicht geen reinigungs- of onderhoudswerkzaamheden op de droogtrommel uitvoeren.
- Houd huisdieren uit de buurt van de droogtrommel.

Risico op letsel of de dood!

- Laat de droogtrommel nooit zonder toezicht achter wanneer er zich kinderen of personen die de gevaren niet kunnen inschatten in de buurt bevinden.
- Laat kinderen nooit met de droogtrommel spelen.
- De kinderen kunnen zich al spelend in de verpakking of folie wikkelen of het materiaal op hun hoofd plaatsen en stikken. Houd de verpakking en folie uit de buurt van kinderen.
- De kinderen kunnen zich in de droogtrommel opsluiten. Bij afgedankte apparaten, haal de stekker uit het stopcontact, snij het snoer af en vernietig de sluiting van de deur van de droogtrommel.

Algemene veiligheidsinstructies

- Deze droogtrommel is alleen bestemd voor huishoudelijk gebruik.
- De elektrische aansluitingen mogen alleen door een vakbekwaam persoon worden uitgevoerd.
- Vervang het snoer en stekker alleen door originele

reserveonderdelen. Het werk dient door een erkende en vakbekwame technicus uitgevoerd te worden.

- Breng alleen aanbevolen artikelen in de droogtrommel.
- Laat het onderhoud van de droogtrommel door een erkende servicecentrum uitvoeren. Gebruik alleen originele reserveonderdelen.
- Ontkoppel het apparaat na elk gebruik van de voeding. Haal de stekker uit het stopcontact wanneer u het apparaat gedurende een lange periode niet zult gebruiken (bijv. einde van de week, vakantie, etc.)
- De achterkant van de droogtrommel wordt warm tijdens de werking. Plaats de droogtrommel op een dergelijke manier zodat de achterkant tijdens de werking geen enkel voorwerp aanraakt.
- Tijdens de installatie van de droogtrommel, zorg dat het gebruikte stopcontact eenvoudig bereikbaar blijft.
- Als het snoer is beschadigd, laat het vervangen door de fabrikant, zijn ser-

- vicecentrum of een gelijkwaardig bevoegd persoon om elk gevaar te vermijden.
- Maak geen gebruik van een verlengsnoer! Sluit het snoer van de droogtrommel direct op het stopcontact aan.
 - Steek de stekker van de droogtrommel in een geaard stopcontact met wisselstroom, anders zal de garantie ongeldig worden.
 - De doorsnede van de geleider moet voldoende groot zijn.
 - De stekker moet juist in het stopcontact passen.
 - Raak de stekker niet met natte handen aan. Risico op elektrische schokken!
 - Trek niet aan het snoer om de stekker uit het stopcontact te halen.
 - Beschadig het snoer niet : risico op elektrische schokken
 - Overschrijd de maximum aanbevolen grens niet.
 - Droog geen textiel in uw droogtrommel die voordien met chemische producten (bijv. benzine, vlekkenmiddel) is gereinigd.
 - **Explosiegevaar!** Lucht het

textiel in dit geval grondig. De droogtrommel is alleen ontworpen voor het drogen van wasgoed dat in water is gewassen.

- Gebruik de droogtrommel nooit als u denkt dat deze schade kan oplopen door een ongepast gebruik. Repareer het apparaat nooit zelf.

Elektrische veiligheid LEVENSGEVAAR!

De droogtrommel werkt op elektriciteit. Risico op elektrische schokken! Zorg er dus voor dat u:

- de stekker nooit met natte handen aanraakt,
- de stekker nooit uit het stopcontact haalt door aan het snoer te trekken, het snoer kan worden beschadigd. Gebruik altijd de stekker,
- nooit verlengsnoeren of verdeelkasten gebruikt,
- een defect snoer alleen door een erkend servicecentrum laat vervangen.
- De laatste fase van de droogcyclus gebeurt zonder warmte-afgifte (afkoelcyclus) om het wasgoed op een temperatuur te bren-

gen zodat het geen schade oploopt.

- Zorg voor een goede luchtcirculatie in de kamer om het terugstromen van gas dat door een apparaat dat brandstof verbrandt, waaronder een open haard, wordt afgegeven te vermijden.
- **WAARSCHUWING:** Stop de wasdroger nooit voor het einde van de droogcyclus, tenzij u snel artikels uit de wasdroger haalt en deze

onmiddellijk ophangt zodat de warmte verdwijnt.

- Dit apparaat mag niet worden geïnstalleerd achter een vergrendelbare deur, een schuifdeur of een deur met scharnieren aan de kant tegenover die van de droogtrommel. Deze opstelling is nodig om de volledige opening van de droogtrommel niet te beletten.

Onderdelen

- | | |
|---------------------------|--|
| A Bovenpaneel | H Snoer met stekker (Niet afgebeeld) |
| B Reservoir | I Vergrendelingshendels |
| C Bedieningspaneel | J Onderhoudsklep |
| D Deur | K Onderkant van filter |
| E Luchtinlaat | L Slanghouder (optioneel) |
| F Verzamelfilter | M Condensatie-afvoerslang (optioneel) |
| G Trommel | |

Overzicht van het apparaat

- Haal het apparaat uit de verpakking. Verwijder alle labels van het product. Controleer of het volledig is en zich in een goede staat bevindt. Als het apparaat beschadigd of defect is, gebruik het niet en breng het terug naar uw handelaar of klantenservice.
- Houd alle verpakking buiten het bereik van kinderen. Er is risico op een ongeval als kinderen met de verpakking spelen.

Specificaties

Model:	955768 DC 8 B WMiC
Spanning:	220-240 V~,
Frequentie:	50 Hz
Stroomverbruik:	2700 W
Afmetingen:	H 845 cm B 595 cm D 615 cm
Gewicht onverpakt:	41 kg
Koelvlloeistof:	R134A

Alle technische aanpassingen voorbehouden!

Installatie

Extra toebehoren (optioneel)

 **Opmerking:** De slanghouder en condensatie-afvoerslang zijn voor bepaalde modellen als optie beschikbaar. Als uw droogtrommel over deze onderdelen beschikt, draag handschoenen en installeer ze volgens onderstaande instructies.

- 1 Gebruik een tang om de afvoerslang van de slangafsluiting los te maken.
- 2 Breng de externe afvoerslang aan.
- 3 Plaats de slanghouder op een lavabo of gootsteen.

Transport

- Wees voorzichtig wanneer u het product verplaatst. Neem geen enkel uitstekend deel van de machine vast. De deur van de machine mag niet als handgreep worden gebruikt om het te verplaatsen. Als de droogtrommel niet verticaal kan worden verplaatst, kan deze minder dan 30° naar rechts worden gekanteld.

Installatieplaats

- Voor uw gemak wordt het aanbevolen om de machine in de buurt van uw wasmachine te installeren.
- Installeer de droogtrommel in een schone ruimte waar het vuil zich niet ophoopt. Zorg dat de lucht ongehinderd rond het apparaat kan circuleren. Bepaal de luchtinlaat aan de voorkant of de luchttoevoerroosters aan de achterkant van de machine niet.

Snelle start

 **Opmerkingen:**

- Voordat u de droogtrommel gebruikt, zorg dat deze juist is geïnstalleerd.
- Lees eerst de hoofdstukken "Bediening" en «Voor elke droogcyclus» voordat u de droogtrommel gebruikt.

- 4 Plaats de droogtrommel op een stevige en vlakke ondergrond om trillingen en lawaai tijdens de werking te beperken. Haal de voetjes nooit af. Verklein de vrije ruimte onder de machine niet door het op een zeer dik tapijt, houten latten of een gelijksoortig materiaal te plaatsen. Dit kan een oververhitting veroorzaken en tot schade aan het apparaat leiden.

De droogtrommel waterpas zetten

- 5 Eenmaal de machine op een gepaste plaats is geïnstalleerd, zorg dat deze volledig horizontaal met de vloer staat met gebruik van een waterpas. Als dit niet het geval is, stel de voetjes af met behulp van gereedschap.



De droogtrommel op de voeding aansluiten

 **OPGELET**

- Zorg dat de spanning van uw elektriciteitsnet overeenstemt met de elektrische specificaties van uw droogtrommel.
- Sluit de droogtrommel niet aan op een elektrisch aansluit-schema, stekker of universeel stopcontact.

- 6 Steek de stekker in het stopcontact.
- 7 Vul de machine met wasgoed.
- 8 Sluit de deur.

De droogtrommel inschakelen

- Druk op  om de droogtrommel onder stroom te zetten.
- Kies het gewenste programma met behulp van de programmakeuzeschakelaar.
- Selecteer een functie. Als er geen aanpassing wordt uitgevoerd, wordt de standaard functie gebruikt.
- Druk op  om het droogprogramma te starten.

Na een droogcyclus

- 9 Open de deur en haal het wasgoed uit.
- 10 Trek het reservoir naar boven om uit te halen.
- 11 Giet het condensatiewater weg. Breng het reservoir opnieuw op zijn plaats aan.
- 12 Trek de verzamelfilter naar boven om uit te halen en reinig het vervolgens.

13 Breng de verzamelfilter opnieuw op zijn plaats aan.

14 Haal de stekker uit het stopcontact.



Opmerking: Als u een stopcontact met een schakelaar gebruikt, druk op de schakelaar om de stroomtoevoer direct te onderbreken.

Bediening

Voor elke droogcyclus



Opmerkingen:

- Laat de droogtrommel na het transport 2 uur met rust. Voor ingebruikname, gebruik een zachte doek om de interne trommel te reinigen.
- Stop schone doeken in de trommel.
- Steek de stekker in het stopcontact en druk op .
- Selecteer het programma **Refresh** (Opfrissen) en druk op .
- Na het beëindigen van dit programma, reinig de filterhouder ("Onderhoud en reiniging").
- Tijdens de droogcyclus maken de compressor en de waterpomp lawaai. Dit is normaal.

- Voordat u start met een droogcyclus, zorg dat het wasgoed grondig in de wasmachine is gecentrifugeerd. Een hoge centrifugesnelheid zorgt voor een kortere droogtijd en een lager stroomverbruik.
- Voor een gelijkmatige droogcyclus, sorteert het wasgoed op soort textiel en het droogprogramma.
- Voordat u start met een droogcyclus, sluit de ritssluitingen, haken en knoopsgaten; knoop de kledingstukken dicht, zet de riemen vast, etc.
- Droog de kledingstukken niet te veel. Te droge kledingstukken kunnen makkelijk kreuken.
- Droog geen artikelen die rubber of gelijksoortige elastische materialen bevatten.
- Open de deur niet tijdens het droogprogramma om brandwonden op de huid door de hete damp of de zeer warme droogtrommel te vermijden.
- Maak de pluïsfiler schoon en leeg het reservoir na elk gebruik om een langere droogtijd en hoger stroomverbruik te vermijden.
- Droog geen kledingstukken die chemisch zijn gereinigd.
- Kies het juiste programma als u wollen kleding wilt drogen om de stof fris en zacht te houden.

Referentiegewichten van droge kledingstukken (elk)



Kledingstukken van verschillende stoffen (circa **800 g**)



Laken voor eenpersoonsbed (van katoen, circa **600 g**)



Hemd met korte mouwen (van katoen, circa **180 g**)



Jeans (circa **800 g**)



Nachtkleding (circa **200 g**)



Sokken van gemengd weefsel (circa **50 g**)



Jas (van katoen, circa **800 g**)



Werkkleding (circa **1120 g**)



Korte broek (van katoen, circa **70 g**)



Dekbedovertrek (van katoen, circa **900 g**)



Hemd met lange mouwen (van katoen, circa **300 g**)



OPGELET

- Stop nooit te veel wasgoed in de droogtrommel.
- Droog nooit textiel waar waterdruppels zichtbaar zijn. De droogtrommel kan worden beschadigd of zelfs vuur vatten.

Wees altijd voorzichtig wanneer u de droogtrommel gebruikt voor het drogen van kledingstukken die niet mogen worden gedroogd of de volgende symbolen bevatten:



Droog



Normaal



Geen normale droogtrommel gebruiken



Niet drogen



Aan de waslijn/in de open lucht laten drogen



Laten uitdruipen



Liggend drogen



In de schaduw



Chemisch reinigen

Niet chemisch
reinenChemisch reinigen,
normale cyclus,
met alle oplosmid-
delen.Chemisch reinigen,
normale cyclus,
alleen met oplos-
middelen op basis
van petroleum.

Bedieningspaneel

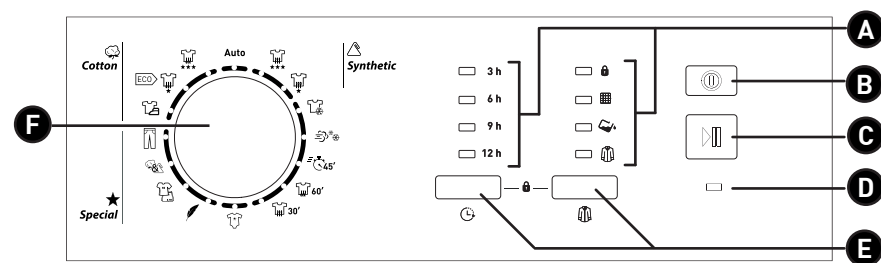

- A** LED-werkingscontro-
lelampjes 3u, 6u, 9u, 12u, (Kinderslot),
(Filter),
(Vol) en
(Antikreuk)
- B** **On/Off
(In-/uitschakelen)** Het product is in- of uitgeschakeld.
- C** **Start/Pause (Starten/
Onderbreken)** Druk op de knop om de droogcyclus te starten of
te onderbreken.
- D** LED-
statuscontrolelampje
- E** Speciale functie Deze toetsen dienen om extra functies in te stellen
(startuitstel, antikreuk, kinderslot).
- F** Programma's U hebt keuze uit verschillende droogcycli naar ge-
lang de behoefte van de gebruiker om een optimaal
droogresultaat van de kledingstukken te krijgen.

Voornaamste functie

Een programma kiezen

- Druk op om de droogtrommel on-
der stroom te zetten.
- Kies het gewenste programma met
behelp van de programmakeuzescha-
kelaar.
- Selecteer een functie. Als er geen
aanpassing wordt uitgevoerd, wordt
de standaard functie gebruikt.
- Druk op om het droogprogramma
te starten.

Het programma starten

- Eenmaal gestart begint de trommel te
draaien. Het LED-statuscontrole-
lampje knippert. De resterende tijd
verschijnt op het scherm.

Einde van het programma

- Aan het einde van het programma
stopt de trommel met draaien. Het
LED-statuscontrolelampje blijft brand-
den. U hoort een geluidssignaal. De
LED-controlelampjes (Filter) en
 (Vol) waarschuwen de gebruiker
om de filters te reinigen en het reser-
voir te legen.
- Als het wasgoed niet onmiddellijk
wordt verwijderd, start de droogtrom-
mel met de antikreukfunctie (zie het
hoofdstuk Antikreukfunctie).
- Druk op om de droogtrommel uit
te schakelen.
- Haal de stekker uit het stopcontact.

Andere functies

Startuitstel

Deze functie dient om de starttijd voor het
drogen van de kledingstukken tot 24 uur
uit te stellen. De startuitstel betekent dat
het programma na x aantal uur zal starten.
Eenmaal het startuitstelprogramma start,
wordt de resterende tijd op het scherm
weergegeven en knippert het startuitstel-
pictogram op het scherm.

- Vul de machine met wasgoed en con-
troleer of de deur goed dicht is.
- Druk op om de droogtrommel on-
der stroom te zetten.
- Kies het gewenste programma met
behelp van de programmakeuzescha-
kelaar.
- U kunt indien gewenst de antikreuk-
functie selecteren.
- Druk op om de startuitstelfunctie
in te schakelen.
- Houd ingedrukt om de startuit-
steluur te selecteren.
- Druk op om de timer te starten.
De droogcyclus start zodra de start-
uitsteluur is verstreken.
- Druk opnieuw op om de startuit-
stelfunctie te onderbreken.
- Als u de startuitstelfunctie wilt annu-
leren, druk op .

Kinderslot

Deze machine is voorzien van een speciaal
veiligheidsmechanisme om te beletten dat
kinderen de toetsen ongewenst indrukken
of een verkeerde handeling op de machine
uitvoeren. Als het kinderslot actief is, zijn
alle toetsen en knoppen vergrendeld.



Opmerking: De toets blijft beschikbaar wanneer het kinderslot actief is.

- Start de droogcyclus of de startuitstelfunctie.
- Druk tegelijkertijd op de en toets en houd ze 3 seconden ingedrukt. Het kinderslot is nu geactiveerd. Het kinderslotpictogram wordt weergegeven.
- Om het kinderslot te deactiveren, druk opnieuw tegelijkertijd op de en toets en houd ze 3 seconden ingedrukt.

Programmatabel

Programma	Max.	Toepassing/Eigenschappen
	8,0 kg	
Auto (Automatisch)	5,0 kg	Voor het automatisch drogen van kleding van niet gekende stoffen.
Voor kleur of katoenen wasgoed.		
Coton (Katoen)	Extra 8,0 kg	Voor het drogen van katoenen kleding. Droogniveau: extra droog
	Standard (Standaard) 8,0 kg	Voor het drogen van katoenen kleding. Droogniveau: kastdroog
	Iron (Strijken) 8,0 kg	Voor het drogen van katoenen kleding. Droogniveau: strijkdroog
Jeans	5,0 kg	Om jeans of vrijetijdskleding te drogen die in de wasmachine op een hoge snelheid is gecentrifugeerd.
Mix (Gemengd)	3,5 kg	Als u de stof van het kledingsstuk niet weet, kies Mix (Gemengd).
Sport	3,0 kg	Voor het drogen van sportkleding, dunne stoffen, polyester die niet gestreken mogen worden.
Delicat (Fijne was)	1,0 kg	Voor het drogen van fijne was die gedroogd mag worden of wasgoed die met de hand op een lage temperatuur gewassen wordt.
Baby Care (Babyverzorging)	1,0 kg	Voor het drogen van een kleine hoeveelheid babykleding.

Programma	Max.	Toepassing/Eigenschappen
	8,0 kg	
		Voor gladgestreken kleding van synthetische stoffen, gemengd weefsel of katoen.
Synthetische stoffen	Extra 3,5 kg	Voor het drogen van dikke stoffen of synthetische stoffen uit meerdere lagen. Droogniveau: zeer droog
	Standard 3,5 kg	Voor het drogen van niet te strijken, fijne synthetische stoffen, in het bijzonder eenvoudig te onderhouden hemden, tafellakens, babykleding, sokken.
Cool (Koel)	—	Voor het drogen van kledingstukken aan de open lucht zonder warme lucht erop te blazen, gedurende 10 min.
Refresh (Oprissen)	—	Voor het oprissen van kleding die gedurende een lange periode in een gesloten ruimte is opgeborgen, tussen minimum 20 min en maximum 150 min (in stappen van 10 min).
Snel 45 min	0,6 kg	Voor het drogen van maximum 3 hemden in 45 min .
Warm (Verwarmen) 60 min	—	Voor het verwarmen van kleding met warme lucht, gedurende 60 min .
Warm (Verwarmen) 30 min	—	Voor het verwarmen van kleding met warme lucht, gedurende 30 min .



Opmerkingen:

- Dit symbool staat voor het testprogramma voor de energiezuinigheid "standaardprogramma katoen", dat in overeenstemming is met de geldende norm EN 61121 en het beste overeenkomt met een normaal droogprogramma voor katoenen kleding op de aangegeven capaciteit.
- De dikste stoffen en stoffen uit meerdere lagen, zoals beddengoed, jeans, jassen, etc. zijn niet gemakkelijk te drogen. U kunt beter het programma **Cotton Extra** kiezen.
- Omdat het moeilijk is om niet-homogene stoffen die dik zijn en uit meerdere lagen bestaan te drogen, is het beter om het juiste droogprogramma te kiezen, om bepaalde delen van de kleding te drogen die nog altijd vochtig zijn aan het einde van het programma.

Reiniging en onderhoud

Het waterreservoir legen

- 10 Trek het reservoir naar boven om uit te halen.
 - 11 Giet het condensatiewater weg.
- Breng het waterreservoir opnieuw op zijn plaats aan.



Waarschuwing!

- Leeg het waterreservoir na elk gebruik. Het programma wordt onderbroken en het LED-control lampje  (vol) brandt als het waterreservoir tijdens de droogcyclus vol is. Na het legen van het reservoir, start de droogtrommel opnieuw na het drukken op de  toets.
- Drink het condensatiewater niet op.
- Gebruik de droogtrommel niet zonder waterreservoir.

De verzamelfilter reinigen

- 9 Open de deur.
- 12 Haal de verzamelfilter uit.
 - Reinig de verzamelfilter. Veeg eventuele stukjes draad op het deksel van de filterklep weg.
- 13 Breng de verzamelfilter opnieuw aan.

De onderkant van de filter reinigen

- 16 Open het deksel.

Schuif de twee vergrendelingshendels naar elkaar toe om ze los te maken.

Reinig de volledige onderkant van de filter.

Breng de onderkant van de filter opnieuw aan.

Schroef de twee vergrendelingshendels vast.
- 20 Sluit het deksel totdat deze op zijn plaats vastklikt.



Opmerkingen:

- Stof en pluis die op de filter ophopen zullen de luchtcirculatie belemmeren, dit zorgt voor een langere droogtijd en een hoger stroomverbruik.
- Haal de stekker uit het stopcontact voordat u het product schoonmaakt!
- Gebruik de droogtrommel niet zonder filter!
- Reinig de filter na elk gebruik om ophoping van pluis binnenin de droogtrommel te vermijden.

De warmtewisselaar reinigen

- Gebruik handschoenen wanneer u dit doet.
- 15 Wanneer dit nodig is, ongeveer een keer om de 2 maanden, verwijder het pluis van de warmtewisselaar met behulp van een spons of een zachte borstel.



Opmerking: Stof en pluis kunnen makkelijker worden verwijderd wanneer ze eerst worden natgemaakt.

De luchtcondensator onderhouden

- Laat de droogtrommel afkoelen.
 - Er stroomt mogelijk wat afvalwater uit. Plaats een absorberende doek onder de onderhoudsklep.
- 16 Ontgrendel de onderhoudsklep. Open de onderhoudsklep volledig.
 - 17 Schuif de twee vergrendelingshendels naar elkaar toe.
 - 18 Trek de condensator naar u toe om te verwijderen.
 - 19 Reinig de condensator grondig en laat ze volledig uitdruppelen. Maak de pakkingen schoon.

Breng de luchtcondensator opnieuw aan, gebruik de knop!

Schroef de twee vergrendelingshendels los.
 - 20 Sluit de onderhoudsklep totdat deze op zijn plaats wordt vergrendeld.



Opmerkingen:

- Reinig de luchtcondensator circa elke 3 maanden wanneer u de droogtrommel regelmatig gebruikt.
- Tijdens de droogcyclus kan er water tussen het venster en de pakking ophopen, dit heeft geen impact op de werking van uw droogtrommel.



Waarschuwing!

- Reinig alleen met water; gebruik geen zware voorwerpen of voorwerpen met scherpe randen!
- Gebruik de droogtrommel niet zonder luchtcondensator!

Probleemoplossing

Tabel met foutcodes

Weergave	Reden	Oplossing
Het LED-controlelampje "Vol" brandt continu.	Het reservoir is vol.	Leeg het reservoir.
Het LED-controlelampje "Vol" brandt continu.	Probleem met de waterpomp of de sensor van het waterpeil.	
Kinderslot + 9u	Slechte werking van temperatuursensor.	Neem contact op met uw lokale klantenservice als het probleem niet is opgelost.
Kinderslot + 6u	Slechte werking van vochtigheids-sensor.	
Kinderslot + 3u (alleen model MDS80-C05/B05)	Probleem met de verwarming.	

Storing	Oplossing
Het LED-werkingscontrolelampje brandt niet.	<ul style="list-style-type: none"> Controleer of de stekker in het stopcontact zit. Controleer het geselecteerde programma.
Het LED-controlelampje "Vol" brandt continu.	<ul style="list-style-type: none"> Leeg het reservoir voor condenswater. Controleer bij een defect de leiding voor de afvoer van condens.
De droogtrommel start niet.	<ul style="list-style-type: none"> Controleer of u goed op de startknop hebt gedrukt. Zorg dat de deur goed gesloten is.
Er stroomt water uit de machine.	<ul style="list-style-type: none"> Controleer of de machine op de juiste wijze horizontaal is geïnstalleerd. Ontstop de luchtcondensator en de deurpakkingen.
De deur gaat vanzelf open.	<ul style="list-style-type: none"> Druk op de deur totdat u de "klik" hoort. Controleer of er niet te veel kleding in de machine is gestopt.
Het vochtigheidsniveau in de ruimte gaat sterk omhoog.	<ul style="list-style-type: none"> Laat de ruimte voldoende luchten. Reinig het koelrooster. Controleer of de luchtcondensator juist is geïnstalleerd
De droging is niet optimaal of de droogtijd is te lang.	<ul style="list-style-type: none"> Reinig de pluisfilter en was de condensator. Leeg het reservoir. Controleer de afvoer van het water. De ruimte waar de machine is geïnstalleerd is te klein. Reinig de vochtigheidssensoren. Gebruik een krachtiger droogprogramma of het timerprogramma.

Als u het probleem zelf niet kunt oplossen en hulp nodig hebt:

- Druk op de knop [On/Off].
- Haal de stekker uit het stopcontact en neem contact op met een erkend servicecentrum.

Reparaties



WAARSCHUWING!

Laat reparaties aan elektrische apparatuur altijd door een vakbekwame reparateur uitvoeren. Een verkeerde en/of ongepaste reparatie kan gevaar voor de gebruiker teweegbrengen en zal de garantie ongeldig maken.

EU-productidentificatieformulier

Merk		Bellavita
Model		955768 - DC 8 B WMIC
Nominale capaciteit	kg	8,0
Type droogtrommel voor huishoudelijk gebruik		Condensor
Energetische efficiëntieklasse ¹⁾		B
Jaarlijks energieverbruik ²⁾	kW/jaar	561,0
Droogtrommel met automatisme		Ja
Standaard energieverbruik voor volle lading met katoenen wasgoed	kWh	4,74
Standaard energieverbruik voor 1/2 lading met katoenen wasgoed	kWh	2,56
Energieverbruik bij uitschakeling P ₀	W	0,28
Duur in stand "Left-On" (in werking gelaten)	min	10
Gewogen duur van het standaardprogramma voor katoen bij een volle of gedeeltelijke lading.	min	112

Energieverbruik in stand-by P _L	W	0,8
Programmaduur voor volle lading met katoenen wasgoed	min	140
Programmaduur voor ½ lading met katoenen wasgoed	min	90
Condensatie-efficiëntieklasse ³⁾		B
Standaard condensatie-efficiëntie voor katoen	%	80,1
Standaard condensatie-efficiëntie voor katoen ½	%	80,1
Geluidsemissie	dB	69
Productietype		Te plaatsen apparaat

- 1) A+++ (hoogste efficiëntie) tot D (laagste efficiëntie)
 2) Jaarlijks energieverbruik op basis van 160 droogcycli van standaard katoenen wasgoed bij een volle of gedeeltelijke lading en het verbruik van de werkingsmodi bij een laag energieverbruik. Het werkelijk energieverbruik is afhankelijk van de gebruiksomstandigheden van het apparaat.
 3) A (hoogste efficiëntie) tot G (laagste efficiëntie)

Koelmiddel

De warmtewisselaar van de droogtrommel bevat koelgas in een hermetisch afgesloten installatie.

Dit apparaat voldoet aan de richtlijnen CEE 73/23 en 93/68 - "Laagspanning" en richtlijn CEE 89/336 "Elektromagnetische compatibiliteit».



Dit etiket op de achterkant van uw droogtrommel meldt dat het oppervlak tijdens de werking warm wordt → Niet aanraken.

Alle gegevens die op het energie-etiket van het apparaat zijn vermeld zijn vastgesteld door de fabrikant van het apparaat volgens standaard Europese meetmethodes en onder laboratoriumomstandigheden. Deze zijn vermeld in de richtlijn 95/13/CE. Het werkelijk energieverbruik van het apparaat in een woning is afhankelijk van de plaats waar het apparaat wordt geïnstalleerd en het gedrag van de gebruiker, en kan dus groter zijn dan de waarden die door de fabrikant van het apparaat onder standaard omstandigheden zijn vastgesteld.

De vakbekwame technicus is op de hoogte van deze rapporten en heeft de controles uitgevoerd met speciale meetinstrumenten die aan deze geldende richtlijnen voldoen.

* Alle technische aanpassing voorbehouden!

Afdanken van uw oude machine

SELECTIEVE INZAMELING VAN ELEKTRISCH EN ELEKTRONISCH AFVAL



Dit toestel is voorzien van het AEEA-symbool, wat betekent dat het aan het einde van zijn levensduur niet met het gewone huisvuil weggegooid mag worden, maar dat het naar een recyclagecentrum voor elektrische en elektronische huishoudtoestellen gebracht dient te worden. Wanneer u versleten huishoudtoestellen recycleert, levert u een aanzienlijke bijdrage tot de bescherming van ons milieu.

BESCHERMING VAN HET MILIEU - RICHTLIJN 2012/19/EU

Wanneer u versleten elektrische en elektronische apparaten recycleert, levert u een aanzienlijke bijdrage tot de bescherming van ons milieu en onze gezondheid. Dit dient echter wel te gebeuren volgens bepaalde regels en vraagt de betrokkenheid van zowel leverancier als consument.



Dit is de reden waarom uw apparaat van het symbool  op het typeplaatje of de verpakking is voorzien om aan te geven dat u het apparaat nooit in een openbare vuilnisbak of met het huisvuil mag weggoaien. De gebruiker heeft het recht om het toestel naar openbare inzamelpunten voor selectieve afvalverwerking te brengen zodat het toestel gerecycleerd of opnieuw gebruikt kan worden voor toepassingen conform de richtlijn.

Afdanken van de verpakkingsmaterialen

De verpakkingsmaterialen beschermen uw machine tegen de schade die mogelijk kan optreden tijdens het transport. Deze materialen zijn milieuvriendelijk want ze kunnen gerecycleerd worden. Door materialen te recyclen kan op grondstoffen bespaard worden en wordt er minder afval geproduceerd.

Voor de veiligheid van de kinderen, bergt u uw oude toestellen in uw huis op tot ze afgedankt worden.

¡Muchas gracias!

Muchas gracias por haber elegido nuestro producto BELLAVITA.

Seleccionado, testado y recomendado por ELECTRO DEPOT. Los productos de la marca BELLAVITA le garantizan una facilidad de uso, un rendimiento eficaz y una calidad impecable.

Con este dispositivo puede estar seguro de que siempre quedará satisfecho al utilizarlo.

Bienvenido a ELECTRO DEPOT.

Visite nuestra página web: www.electrodepot.es



A Antes de empezar

44 Indicaciones de seguridad

B Descripción del aparato

47 Lista de partes
48 Descripción del dispositivo
48 Especificaciones técnicas

C Uso del dispositivo

48 Instalación
49 Inicio rápido
50 Uso
52 Panel de control
53 Función principal
53 Otras funciones
54 Cuadro de programas

D Mantenimiento y limpieza

56 Mantenimiento y limpieza
58 Resolución de problemas
59 Reparaciones
59 Etiqueta de identificación del producto UE

E Eliminación

61 Desecho de su dispositivo obsoleto

El manual se puede consultar en el sitio web de <http://www.electrodepot.es>

Indicaciones de seguridad

POR FAVOR, LEA ESTE MANUAL CON DETENIMIENTO ANTES DE UTILIZAR EL APARATO Y CONSÉRVELO PARA FUTURAS CONSULTAS.

Antes de poner en servicio la nueva secadora, lea atentamente las instrucciones de este manual de uso. Incluye indicaciones de seguridad importantes relacionadas con el uso, instalación y mantenimiento del aparato. Conserve este manual de uso para futuras consultas. Entréguelo a los futuros propietarios. Si tiene preguntas, contacte con el servicio de atención al cliente.

Seguridad para niños y personas con capacidades limitadas

- Los elementos del embalaje de este aparato (p. ej. plásticos, poliestireno, etc.) pueden ser peligrosos para los niños. **¡Riesgo de asfixia! ¡Mantenga los**

materiales del embalaje fuera del alcance de los niños!

- Este dispositivo puede ser utilizado por niños mayores de 8 años y por personas con capacidades físicas, sensoriales o mentales reducidas, o con poca experiencia o conocimiento, siempre que se encuentren bajo supervisión o se les haya informado sobre el uso seguro del dispositivo, y sean conscientes de los posibles peligros. No está permitido que los niños jueguen con el dispositivo. La limpieza y el mantenimiento por parte del usuario no deben realizarlos los niños sin supervisión.
- ¡Mantenga a los niños menores de 3 años alejados de la secadora!
- Los menores no deben realizar trabajos de limpieza y mantenimiento en la secadora sin supervisión.
- Mantenga a las mascotas lejos de la secadora.

¡Riesgo de lesiones o peligro de muerte!

- No deje la secadora desatendida si están cerca niños o personas incapaces de advertir los peligros.
- Los niños no deben jugar con la secadora.
- Al jugar, los niños pueden involucrarse con los embalajes o con los plásticos, o colocárselos en la cabeza y asfixiarse. Guarde los embalajes, elementos del embalaje y plásticos fuera del alcance de los niños.
- Los niños pueden quedar encerrados en la secadora. Por lo tanto, desenchufe, corte el cable de alimentación y destruya la cerradura de la puerta de los aparatos viejos.

Indicaciones generales de seguridad

- Esta secadora se ha diseñado para el uso doméstico privado.
- Las conexiones eléctricas deben ser realizadas por profesionales.
- El cable de alimentación y el enchufe solo deben cambiarse por piezas de

recambio originales. Solo un técnico especializado y homologado debe realizar el trabajo.

- Solo las prendas recomendadas pueden meterse en la secadora.
- El mantenimiento de la secadora debe ser realizado por un servicio posventa homologado. Solo deben utilizarse piezas de recambio originales.
- Después de cada uso, corte el suministro eléctrico. Desenchufe el aparato cada vez que no deba utilizarlo durante un largo periodo (p. ej. fines de semana, vacaciones, etc.)
- La parte trasera de la secadora se calienta durante su funcionamiento. La secadora debe colocarse de manera que la parte trasera no pueda tocarse durante el funcionamiento.
- Al instalar la secadora, asegúrese de que puede acceder fácilmente al enchufe.
- Para evitar peligros, si el cable de conexión de red está dañado, deberá ser

- reemplazado por el fabricante, su servicio al cliente o una persona cualificada.
- ¡No utilice un cable de extensión! La secadora debe estar directamente enchufada a la toma de corriente de la pared.
 - La conexión al suministro eléctrico debe realizarse mediante un enchufe de corriente alterna con protección; de lo contrario, no se aplicará la garantía.
 - La sección del conductor debe ser adecuada.
 - El enchufe debe ser compatible con la toma de corriente.
 - ¡No toque el enchufe con las manos húmedas! ¡Riesgo de descarga eléctrica!
 - No tire del cable de alimentación para desenchufar el aparato de la toma de corriente.
 - No dañe el cable eléctrico: riesgo de descarga eléctrica
 - No sobrepase el límite máximo recomendado.
 - No seque en la secadora ninguna prenda que, previamente, haya sido lava-

da con productos químicos (p. ej. gasolina, quitamanchas).

- **¡Riesgo de explosión!** Ventile las prendas un buen rato. La secadora se ha diseñado únicamente para prendas que se lavan con agua.
- No utilice la secadora si cree que puede estar dañada por un uso inadecuado. ¡Nunca intente repararla usted mismo!

Seguridad eléctrica

¡PELIGRO DE MUERTE!

La secadora funciona con electricidad. ¡Riesgo de descarga eléctrica! Así pues, procure:

- no tocar nunca el enchufe con las manos mojadas,
- no tirar del cable eléctrico para desenchufarla ya que podría dañarlo; utilice siempre el enchufe,
- no utilizar cables de extensión, enchufes múltiples o tomas múltiples consecutivas,
- sustituir un cable eléctrico defectuoso mediante la asistencia del servicio posventa.

- La última etapa del ciclo de secado se realiza sin calor (ciclo de enfriamiento) para que la temperatura no dañe la ropa.
- La habitación debe disponer de una ventilación adecuada para evitar el reflujo de gases de un aparato que quema otros combustibles, incluyendo chimeneas abiertas.
- **ADVERTENCIA:** no pare la secadora antes de que finalice el ciclo de secado a

menos que retire inmediatamente toda la ropa para que el calor se disipe.

- No instale el aparato detrás de una puerta cerrada con llave, una puerta corredera o una puerta con bisagras situadas en el lado opuesto de la secadora. Esta disposición es necesaria para no impedir la apertura completa de la secadora.

Lista de partes

- | | |
|------------------------------|--|
| A Panel superior | H Cable de alimentación con enchufe (no ilustrados) |
| B Recipiente | I Palancas de bloqueo |
| C Panel de control | J Tapa de mantenimiento |
| D Puerta | K Base del filtro |
| E Entrada de aire | L Soporte del tubo (opcional) |
| F Colector con filtro | M Tubo de descarga de condensación (opcional) |
| G Tambor | |

Descripción del aparato

- Desembale el aparato. Retire todos los adhesivos del aparato. Controle que el aparato reúne todas las condiciones establecidas y se encuentra en perfecto estado. Si el aparato está dañado o presenta averías, no lo utilice y hágase lo llevar a su distribuidor o servicio al cliente.
- Mantenga el embalaje fuera del alcance de los niños. Existe un riesgo de accidente si los niños juegan con el embalaje.

Especificaciones técnicas

Modelo:	955768 DC 8 B WMIC
Tensión:	220-240 V~,
Frecuencia:	50 Hz
Potencia eléctrica:	2700 W
Dimensiones:	Al. 845 cm An. 595 cm Pr. 615 cm
Peso sin embalaje:	41 kg
Líquido refrigerante:	R134A

¡Reservado el derecho de realizar modificaciones técnicas!

Instalación

Accesorios complementarios (opcionales)

 **Nota:** el soporte del tubo y el tubo de descarga de condensación son opcionales para modelos específicos. Si su secadora dispone de estas piezas, póngase guantes e instélaslas respetando las siguientes instrucciones.

- 1 Utilice unas pinzas para retirar el tubo de descarga del empalme del tubo.
- 2 Inserte el tubo de drenaje externo.
- 3 Coloque el soporte del tubo sobre el lavabo o sobre cualquier otro desagüe.

Transporte

- Mueva el producto con precaución. No sujete ninguna parte saliente de la máquina. La puerta de la máquina no se puede utilizar como asa para realizar el traslado. Si no se puede transportar la secadora en posición vertical, puede acabar inclinándose hacia la derecha menos de 30°.

Posición de instalación

- Por su comodidad, se recomienda colocar la máquina cerca de la lavadora.
- La secadora debe instalarse en un lugar limpio y en el que no se acumule la suciedad. El aire debe poder circular libremente alrededor del aparato. No obstruya la entrada de aire delantera ni las rejillas de entrada de aire situadas en la parte posterior de la máquina.

Inicio rápido

 **Advertencia:**

- Antes de utilizar la secadora, compruebe que esté correctamente instalada.
- Lea el capítulo "Uso" "Antes de cada secado" antes de utilizar la secadora.

- 4 Para reducir las vibraciones y los ruidos al mínimo cuando use la secadora, esta debe colocarse sobre una superficie firme y nivelada. Nunca se deben retirar las patas. No reduzca la distancia hasta el suelo con alfombras muy espesas, listones de madera o materiales similares. Esto podría provocar un sobrecalentamiento que dificultaría el funcionamiento del aparato.

Ajuste de los niveles

- 5 Una vez ubicada en su posición de funcionamiento definitiva, asegúrese de que la secadora esté perfectamente nivelada con ayuda de un nivel de burbuja. Si no está nivelada, ajuste las patas con una herramienta.



Conexión a la fuente de alimentación

 **ATENCIÓN**

- Asegúrese de que la tensión de la corriente eléctrica es idéntica a la de las especificaciones eléctricas de la secadora.
- No enchufe la secadora al panel de conexiones eléctricas, al enchufe o a la toma universal.

- 6 Enchufe el aparato.
- 7 Introduzca la ropa.
- 8 Cierre la puerta.

Puesta en marcha de la secadora

- Encienda la secadora pulsando .
- Seleccione el programa que desee mediante el selector de programas.
- Seleccione una función. Si no realiza ninguna modificación, se utilizará la función por defecto.
- Inicie el proceso de secado pulsando .

Después del secado

- 9 Abra la puerta y saque la ropa.
- 10 Extraiga el recipiente tirando de él.
- 11 Vierta el agua de la condensación. Vuelva a colocar en su sitio el recipiente.
- 12 Retire el colector con filtro tirando de él y límpielo.

- 13 Vuelva a colocar en su sitio el colector con filtro.
- 14 Desenchufe el aparato.





Nota: si utiliza un enchufe dotado de conmutador, pulse el conmutador para cortar la alimentación directamente.

Uso

Antes de cada secado



Notas:

- Deje reposar la secadora durante 2 horas después de transportarla. Antes del primer uso, utilice un paño suave para limpiar el interior del tambor.
- Meta trapos limpios en el tambor.
- Enchufe el aparato y pulse .
- Seleccione el programa **Refresh** (Refrescar) y pulse .
- Cuando finalice el programa, limpie el portafiltros ("Limpieza y mantenimiento").
- Durante el secado, el compresor y la bomba de agua hacen ruido, algo que es totalmente normal.

- Antes de proceder con el secado, centrifugue bien la ropa en la lavadora. Una velocidad de centrifugado elevada puede permitir reducir el tiempo de secado y limitar el consumo de energía.
- Para conseguir un secado uniforme, separe la ropa en función del tipo de tejido y del programa de secado.
- Antes de proceder con el secado, cierre las cremalleras, los corchetes y los ojales; abotone las prenda, ate los cinturones, etc.
- No seque en exceso la ropa, ya que las prendas demasiado secas pueden arrugarse fácilmente.
- No seque artículos que contengan caucho o materiales elásticos similares.
- Solo debe abrir la puerta al finalizar el programa de la secadora para evitar que se queme la piel humana con el vapor caliente o con una secadora sobrecalentada.
- Limpie el filtro de las pelusas y vacíe el recipiente después de cada uso para evitar la prolongación del tiempo de secado y un aumento del consumo de energía.
- No seque estas prendas después de una limpieza en seco.
- Elija el programa correspondiente cuando se trate de prendas de lana para conseguir que el tejido quede más fresco y mullido.

Peso de referencia de las prendas secas (cada una)



Prendas de tejido mixto (unos 800 g)



Sábana de cama individual (de algodón, unos 600 g)



Camisa de manga corta (de algodón, unos 180 g)



Vaqueros (unos 800 g)



Trajes de noche (unos 200 g)



Calcetines (de tela mixta, unos 50 g)



Chaqueta (de algodón, unos 800 g)



Ropa de trabajo (unos 1 120 g)



Pantalones cortos (de algodón, unos 70 g)



Edredón de tela (de algodón, unos 900 g)



Camisa de manga larga (de algodón, unos 300 g)



ATENCIÓN

- Nunca sobrecargue la secadora.
- Nunca seque prendas que presenten gotas de agua. La secadora podría resultar dañada o incluso incendiarse.

Cuando utilice la secadora preste siempre atención a si los materiales de las prendas se pueden secar en ella o a si contienen los símbolos siguientes:



Seco



Normal



No utilizar secadora normal



No secar



Secar en un tendal o al aire libre



Secado por goteo



Secar en plano



A la sombra



Limpiar en seco



No limpiar en seco



Limpieza en seco, ciclo normal, con todos los disolventes.



Limpieza en seco, ciclo normal, exclusivamente con disolventes derivados del petróleo.

Panel de control

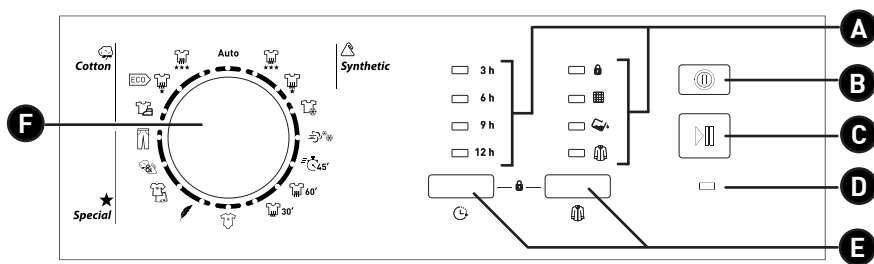

A Piloto LED de las funciones 3h, 6h, 9h, 12h, (Bloqueo para niños),



(Filtro),



(Lleno) y



(Antiarrugas)

B	On/Off (Encendido/ Apagado)	El producto se enciende o apaga.
C	Start/Pause (Inicio/ Pausa)	Pulse el botón para iniciar o poner en pausa el ciclo de secado.
D	Piloto LED de estado de funcionamiento	
E	Función especializada	Estos botones sirven para definir funciones complementarias (Temporización, Antiarrugas, Bloqueo para niños).
F	Programas	Se pueden elegir diversos ciclos de secado en función de las necesidades del usuario para obtener un resultado óptimo de secado de la ropa.

Función principal

Selección de programas

- Encienda la secadora pulsando .
- Seleccione el programa que desee mediante el selector de programas.
- Seleccione una función. Si no realiza ninguna modificación, se utilizará la función por defecto.
- Inicie el proceso de secado pulsando .

Inicio de programa

- Después de ponerlo en marcha, el tambor empieza a girar. El piloto LED de estado de funcionamiento parpadea en secuencia. El tiempo restante se muestra en la pantalla.

Fin de programa

- El tambor deja de funcionar al finalizar el programa. El piloto LED de estado de funcionamiento permanece encendido. El timbre suena. Los pilotos LED (Filtro) y (Lleno) recuerdan al usuario que debe limpiar los filtros y el recipiente.
- Si no se retiran las prendas inmediatamente, la secadora activa la función Antiarrugas (véase el capítulo Función Antiarrugas).
- Apague la secadora pulsando .
- Desenchufe el aparato.

Otras funciones

Temporización

Esta función sirve para retrasar el tiempo de secado de las prendas hasta 24 horas. El plazo de temporización significa que el programa comenzará dentro de x horas. Cuando se pone en marcha el programa de temporización, el tiempo empieza a disminuir en la pantalla y el icono de la temporización parpadea.

- Introduzca la ropa y asegúrese de que la puerta de la máquina está cerrada.
- Encienda la secadora pulsando .
- Seleccione el programa que desee mediante el selector de programas.
- Puede seleccionar las funciones Antiarrugas con arreglo a sus necesidades.
- Pulse para activar la función de temporización.
- Mantenga pulsado para seleccionar el plazo de temporización.
- Pulse para poner en marcha el temporizador. El secado comienza una vez transcurrido el plazo de temporización.
- Pulse de nuevo para poner en pausa la función de temporización.
- Si desea interrumpir la función de temporización, pulse .

Bloqueo para niños

Esta máquina está dotada de un dispositivo especial de bloqueo para niños que puede evitar que los niños pulse los botones por descuido o que hagan un mal uso. Cuando se activa el bloqueo para niños, todas las teclas y botones están desactivados.



Nota: el botón sigue estando disponible cuando el bloqueo para niños está activado.

- Inicio del proceso de secado o de la función de temporización.
- Mantenga las teclas y pulsadas durante **3** segundos. Ahora el bloqueo para niños está activado. El icono de bloqueo se enciende.
- Para desactivar el bloqueo para niños, mantenga de nuevo pulsadas las teclas y durante **3** segundos.

Cuadro de programas

Programa	Máx.	Aplicación/Propiedades
	8,0 kg	
Auto (Automático) Auto	5,0 kg	Para secar automáticamente prendas de materiales desconocidos.
Para la ropa de color o de algodón.		
Algodón	Extra	8,0 kg Para secar prendas de algodón. Nivel de secado: muy seco.
	Normal	8,0 kg Para secar prendas de algodón. Nivel de secado: listo para guardar.
	Iron (Plancha)	8,0 kg Para secar prendas de algodón. Nivel de secado: aplicable en caso de que se vaya a planchar.
Vaqueros	5,0 kg	Para secar vaqueros o ropa informal centrifugados a gran velocidad en la lavadora.
Mezcla	3,5 kg	Si no puede determinar el material de la ropa, elija Mezcla (Mix).
Ropa deportiva	3,0 kg	Para secar ropa de deporte, tejidos finos y poliéster que no se debe planchar.
Delicada	1,0 kg	Para secar ropa delicada que se puede meter en secadora o ropa que es aconsejable lavar a mano a baja temperatura.
Baby Care (Cuidados para bebés)	1,0 kg	Para secar una pequeña cantidad de ropa para bebés.

Programa	Máx.	Aplicación/Propiedades
	8,0 kg	
Para prendas alisables de materiales sintéticos y tejidos mixtos, algodón.		
Materiales sintéticos	60' Extra	3,5 kg Para secar tejidos gruesos o de materiales sintéticos de varias capas. Nivel de secado: muy seco.
	30' Normal	3,5 kg Para secar tejidos sintéticos finos que no se planchan, en particular camisas de escaso mantenimiento, manteles, ropa para bebés, calcetines.
Cool (Fresco)	—	Para secar prendas al aire libre sin insuflar aire caliente en 10 min.
Refresh (Refrescar)	—	Para refrescar prendas que se han guardado en lugares cerrados durante largos periodos de tiempo entre 20 min como mínimo y 150 min como máximo (en tandas de 10 min).
Rápido 45 min	45' 0,6 kg	Para secar como máximo 3 camisas en 45 min.
Warm (Recalentar) 60 min	60' —	Para recalentar prendas con aire caliente en 60 min.
Warm (Recalentar) 30 min	30' —	Para recalentar prendas con aire caliente en 30 min.



Notas:

- El símbolo indica el programa de prueba de la eficiencia energética "programa estándar algodón", que está conforme a la norma EN 61121 en vigor y es el más conveniente para secar una carga de algodón normal con la capacidad nominal.
- Los tejidos gruesos o con varias capas (p. ej., ropa de cama, vaqueros, chaquetas, etc.) no son fáciles de secar. Es mejor que elija el programa **Cotton Extra**.
- Al igual que con los materiales no uniformes, las prendas gruesas o con varias capas no son fáciles de secar; es preferible que elija el programa de tiempo de secado apropiado para secarlas si algunas partes de ellas aún están húmedas al finalizar el programa.

Mantenimiento y limpieza

Vaciado del recipiente de agua

- 10 Extraiga el recipiente tirando de él.
 - 11 Vacíe el agua de la condensación.
- Vuelva a colocar en su sitio el recipiente de agua.



¡Advertencia!

- Vacíe el recipiente de agua después de cada uso; el programa se pondrá en pausa y el piloto LED (lleno) se encenderá si el recipiente de agua está lleno durante el secado. Después de vaciar el recipiente, puede volver a poner en marcha la secadora pulsando el botón .
- No beba el agua de la condensación.
- No utilice la secadora sin el recipiente de agua.

Limpieza del colector con filtro

- 9 Abra la puerta.
- 12 Retire el colector con filtro.
 - Limpie el colector con filtro; limpie la acumulación de residuos de hilos que haya en la tapa de la trampa del filtro.
- 13 Vuelva a colocar el colector con filtro.

Limpieza de la base del filtro

- 16 Abra la tapa.
 - Gire las dos palancas de bloqueo una hacia la otra.
 - Limpie totalmente la base del filtro.
 - ¡Vuelva a colocar la base del filtro!
 - Gire las dos palancas de bloqueo en sentido inverso.
- 20 Cierre la tapa hasta que se enganche.



Advertencia:

- El polvo y las pelusas acumuladas en el filtro bloquearán la circulación del aire, lo que implicará la prolongación del tiempo de secado y un aumento del consumo de energía.
- ¡Desenchufe el cable de alimentación antes de proceder con la limpieza del producto!
- ¡No utilice la secadora sin el filtro!
- Limpie el filtro después de cada uso para evitar la acumulación de pelusas en el interior de la secadora.

Limpieza del intercambiador térmico

- Utilice guantes para limpiarlo.
- 15 Cuando sea necesario, aprox. una vez cada 2 meses, retire el polvo y las pelusas del intercambiador térmico con ayuda de una esponja o de un cepillo suave.



Nota: el polvo y las pelusas se pueden eliminar más fácilmente si se han humedecido previamente.

Lavado del condensador de aire

- Deje que se enfríe la secadora.
 - Puede que se escape agua residual, por lo que debe poner un paño absorbente bajo la tapa de mantenimiento.
- 16 Desbloquee la tapa de mantenimiento. Abra totalmente la tapa de mantenimiento.
 - 17 Gire las dos palancas de bloqueo una hacia la otra.
 - 18 Extraiga el condensador de aire tirando de él.
 - 19 Limpie totalmente el condensador de aire y deje que escurra bien. Limpie las juntas.
 - Vuelva a colocar el condensador de aire y manipúlelo con un toque.
 - Gire las dos palancas de bloqueo en sentido inverso.
 - 20 Cierre la tapa de mantenimiento hasta que encaje en su sitio.



Advertencia:

- Limpie el condensador de aire aproximadamente una vez cada 3 meses en caso de que utilice el aparato con frecuencia.
- Durante el secado, puede que se acumule agua entre la ventana y la junta, pero esto no afecta al funcionamiento de la secadora.



¡Advertencia!

- Limpie únicamente con agua; ¡no utilice objetos duros o con bordes cortantes!
- ¡No utilice la secadora sin el condensador de aire!

Resolución de problemas

Tabla de códigos de error

Pantalla	Razón	Solución
Piloto LED "Lleno" encendido permanentemente	El recipiente está lleno.	Vacíe el recipiente.
Piloto LED "Lleno" encendido permanentemente.	Avería de la bomba de agua o del sensor del nivel de agua.	Contacte con el centro posventa de su localidad si el problema persiste.
Bloqueo para niños + 9h.	Error del sensor de temperatura.	
Bloqueo para niños + 6h.	Error del sensor de humedad.	
Bloqueo para niños + 3h (Únicamente el modelo MDS80-C05/B05).	Problema de calentamiento.	

Avería	Medidas correctivas
Piloto LED de estado de funcionamiento no encendido.	<ul style="list-style-type: none"> • Enchufe el aparato. • Compruebe el programa seleccionado.
Piloto LED "Lleno" encendido permanentemente.	<ul style="list-style-type: none"> • Vacíe el recipiente de condensación. • En caso de avería, compruebe el estado del tubo de salida del vapor.
La secadora no se pone en marcha.	<ul style="list-style-type: none"> • Compruebe que haya seleccionado el botón de inicio. • Compruebe que la puerta esté cerrada.
Hay una fuga de agua.	<ul style="list-style-type: none"> • Coloque la secadora en posición horizontal. • Desbloquee el condensador de aire limpio y las juntas de la puerta.
La puerta se abre sola.	<ul style="list-style-type: none"> • Presione la puerta hasta que se "enganche" en su posición. • Revise la ropa, por si ha introducido demasiada.
Aumenta considerablemente la humedad en la habitación.	<ul style="list-style-type: none"> • Ventile bien la habitación. • Limpie la rejilla de refrigeración. • Asegúrese de que se haya insertado el condensador de aire.
No se alcanza el grado de secado o el tiempo de secado es demasiado largo.	<ul style="list-style-type: none"> • Limpie el filtro de pelusas y lave el condensador. • Vacíe el recipiente. • Compruebe la salida de agua. • Hay muy poco espacio libre alrededor de la secadora. • Limpie los sensores de humedad. • Utilice el siguiente programa de secado o el programa del temporizador.

Si se ve incapaz de resolver la avería y necesita ayuda:

- Pulse el botón [On/Off].
- Desenchufe el aparato y contacte con el servicio de reparaciones.

Reparaciones



¡AVISO!

Solo el personal cualificado debe realizar las reparaciones en los aparatos eléctricos. Una reparación incorrecta y/o una reparación no adecuada pueden provocar peligros para el usuario e invalidar la garantía.

Etiqueta de identificación del producto UE

Marca		Bellavita
Modelo		955768 - DC 8 B WMIC
Capacidad nominal	kg	8,0
Tipo de secadora para uso doméstico		Condensador
Clase de eficiencia energética ¹⁾		B
Consumo energético anual ²⁾	kW/año	561,0
Secadora automática		Sí
Consumo energético estándar para carga llena de algodón	kWh	4,74
Consumo energético estándar para carga media de algodón	kWh	2,56
Consumo energético en modo desactivado P _o	W	0,28
Duración del modo "Left-On" (Dejado funcionando)	min	10
Tiempo de programa ponderado del programa de algodón estándar a plena carga o a media carga.	min	112

Consumo energético en modo de espera P _L	W	0,8
Duración del programa estándar para carga llena de algodón	min	140
Duración del programa estándar para carga media de algodón	min	90
Clase de eficiencia de condensación ³⁾		B
Eficiencia de condensación estándar para algodón	%	80,1
Eficiencia de condensación estándar para algodón ½	%	80,1
Emisión de ruido	dB	69
Tipo de fabricación	Aparato para instalar	

- 1) **A+++** (eficiencia más alta) hasta **D** (eficiencia más baja)
 2) Consumo de energía anual en base a **160** ciclos de secado para una norma estándar de algodón durante un llenado completo y un llenado parcial, y el consumo de los modos de funcionamiento con un consumo energético bajo. El consumo real de energía por ciclo depende del tipo de uso del aparato.
 1) **A+++** (eficiencia más alta) hasta **G** (eficiencia más baja)

Refrigerante

El intercambiador de calor de la secadora contiene gas de fluoruro de efecto invernadero en una instalación cerrada herméticamente.

Este aparato cumple con las directivas de la **CEE 73/23** y **93/68** - «Baja tensión» y con la directiva de la **CEE de 89/336** «Compatibilidad electromagnética».



Esta etiqueta en la parte trasera de la secadora indica que la superficie se calienta durante el funcionamiento → No tocar.

Todos los datos específicos de la etiqueta energética relacionados con el aparato son definidos por el fabricante del aparato según los métodos de medición estándar de referencia europea en condiciones de laboratorio. Se indican en la directiva **95/13/CE**. El consumo energético real de los aparatos en una habitación depende del lugar de instalación y del comportamiento del usuario; en consecuencia, puede ser superior a los valores determinados por el fabricante del aparato en condiciones normales.

El técnico especialista conoce estos informes y realiza los controles con los instrumentos de medición especiales de acuerdo con la normativa vigente.

*¡Reservado el derecho de realizar modificaciones técnicas!

Desecho de su dispositivo obsoleto

ELIMINACIÓN DE DESECHOS ELÉCTRICOS Y ELECTRÓNICOS



Este dispositivo contiene el símbolo de la Directiva RAEE (Directiva sobre residuos de aparatos eléctricos y electrónicos), lo que significa que no puede ser desechado en la basura doméstica una vez finalizada su vida útil, sino en puntos de recogida locales para la separación de residuos. La recuperación de residuos contribuye a la protección del medio ambiente.

PROTECCIÓN DEL MEDIO AMBIENTE - DIRECTIVA 2012/19/UE

Para proteger nuestro medio ambiente y nuestra salud, los dispositivos viejos eléctricos y electrónicos deben desecharse según las normas establecidas, a seguir tanto por los proveedores, como por los usuarios.



Es por ello que su dispositivo, como indica el símbolo  colocado en la placa de identificación o en el embalaje, no debe en ningún caso desecharse en un contenedor público o privado destinado a los residuos domésticos. El usuario debe entregar el dispositivo en puntos de recogida locales para su reciclaje y clasificación, o para ser reutilizados con otros fines según lo definido en la Directiva.

Cómo desechar los materiales del embalaje

Los materiales del embalaje protegen su aparato contra posibles los daños que se puedan originar en el transporte. Estos materiales son respetuosos con el medio ambiente ya que son reciclables. El reciclaje de los materiales permite, al mismo tiempo, ahorrar materias primas y reducir la producción de residuos.

Por la seguridad de los niños, ordene sus antiguos aparatos en lugares seguros hasta que puedan reciclarse, preferentemente fuera de su domicilio.