

Bellavita

Guide de l'utilisateur et Instruction d'installation

LF 1214 BC MSC

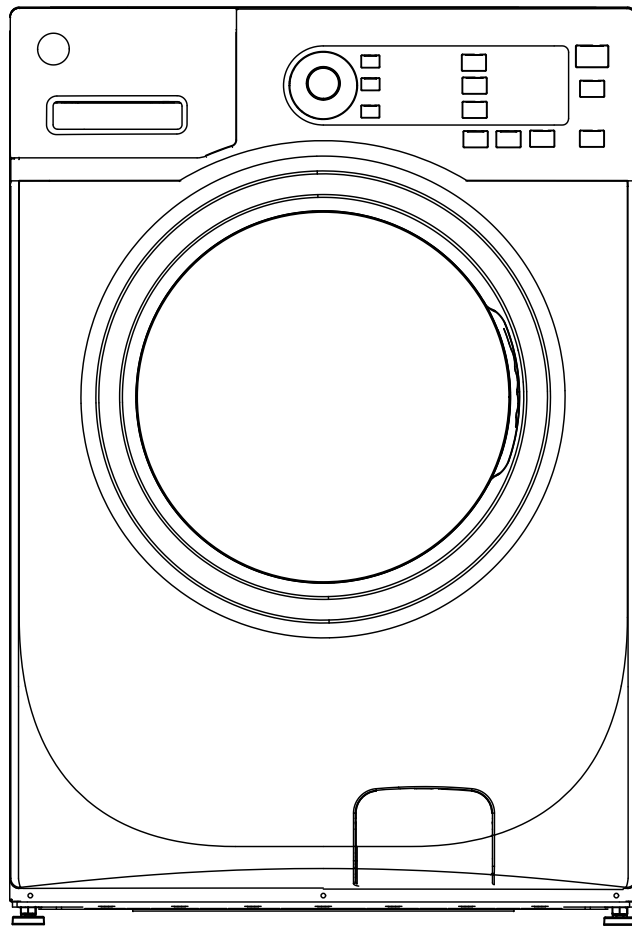

**Veillez lire attentivement cette notice d'utilisation avant d'utiliser votre sèche-linge.
Conservez-la pour toute future référence.**

v1.0072014

Mesures de sécurité..... 2, 3

Fonctionnement

Panneau de commandes..... 4-7

Caractéristiques..... 8-9

Chargement et utilisation
de la laveuse..... 10, 11

Nettoyage de la laveuse..... 12-14

Installation..... 15-20

Préparation à l'installation
de votre laveuse 15

Dimensions de la plomberie brute..... 16

Emplacement de votre laveuse 16

Déballage de votre laveuse..... 17

Exigences quant aux égouts..... 18

Exigences quant à l'électricité 18

Exigences quant à l'alimentation
en eau..... 18

Installation de la laveuse 19, 20

Pièces de rechange 20

Conseils de dépannage..... 21-24

.....26

**Inscrivez ici les numéros de
modèle et de série :**

No de modèle # _____

No de série # _____

Vous pouvez les trouver sur une
étiquette sur le côté de la laveuse.

IMPORTANTES MESURES DE SÉCURITÉ

LISEZ TOUTES LES INSTRUCTIONS AVANT D'UTILISER VOTRE LAVE-LINGE

⚠ AVERTISSEMENT!

Pour votre sécurité, vous devez suivre les instructions contenues dans ce manuel pour réduire le danger d'incendie ou d'explosion, de décharge électrique et pour empêcher les dommages matériels, les blessures corporelles ou les pertes de vie humaine.

Les instructions dans ce manuel et toute la documentation comprise avec cette lave-linge ne sont pas conçues pour couvrir toutes les conditions ou situations possibles qui peuvent se produire. Vous **DEVEZ** appliquer des bonnes pratiques sécuritaires et faire preuve de prudence lors de l'installation, du fonctionnement et de l'entretien de tout appareil électroménager.

Les enfants de moins de 3 ans doivent être tenus à l'écart ou surveillés constamment.

Les ouvertures ne doivent pas être obstruées par un tapis

Cet appareil peut être utilisé par des enfants âgés d'au moins 8 ans, à condition qu'ils bénéficient d'une surveillance ou qu'ils aient reçu des instructions quant à l'utilisation de l'appareil en toute sécurité et qu'ils comprennent bien les dangers encourus. Le nettoyage et l'entretien par l'utilisateur ne doivent pas être effectués par des enfants, à moins qu'ils ne soient âgés de plus de 8 ans et qu'ils soient sous la surveillance d'un adulte.

Si le cordons d'alimentation est endommagé, il doit être remplacé par le fabricant, un agent de service ou un technicien qualifié afin d'éviter un danger.

Ne pas réutiliser les tuyaux de votre ancienne machine à laver. Utilisez uniquement ceux fournis avec cette machine.



BONNE INSTALLATION

Vous devez bien installer et placer ce lave-linge, conformément aux instructions d'installation, avant de l'utiliser.

- Installez ou placez votre lave-linge dans un endroit où il n'est pas exposé à des températures sous le point de congélation ou exposée aux intempéries, ce qui pourrait causer des dommages permanents et annuler la garantie.
- Mettez le lave-linge à la terre correctement afin de se conformer à tous les codes et ordonnances en vigueur. Suivez tous les détails des instructions d'installation.



VOTRE AIRE DE LESSIVE

- Ne conservez aucun matériau combustible, comme de la charpie, du papier, des chiffons ou des produits chimiques, en dessous ou à proximité du lave-linge laveuse.
- Ne laissez pas la porte du lave-linge ouverte. Une porte ouverte pourrait attirer les enfants à s'y accrocher ou à entrer à l'intérieur de la laveuse.
- Vous devez surveiller constamment votre lave-linge si vous l'utilisez à proximité d'enfants ou si des enfants l'utilisent. Ne permettez pas à des enfants de jouer avec, ou dans cet appareil, ou avec tout autre appareil électroménager.



N'utilisez votre laveuse qu'aux fins prévues décrites dans ce Guide de l'utilisateur

QUAND VOUS UTILISEZ VOTRE LAVE-LINGE

- N'essayez jamais d'ouvrir votre lave-linge quand elle fonctionne. Attendez que la machine soit complètement arete pour ouvrir la porte.
- Ne mélangez pas d'eau de javel au chlore avec de l'ammoniaque ou des acides comme du vinaigre et/ou de l'antirouille. Le mélange de différents produits chimiques peut produire des gaz toxiques qui peuvent causer la mort.
- Ne lavez pas ou ne faites pas sécher des articles qui ont été nettoyés, lavés, trempés ou mouillés dans des substances combustibles ou explosives (comme la cire, l'huile, la peinture, l'essence, les substances dégraissantes, les solvants de nettoyage à sec, le pétrole) qui peuvent brûler ou exploser. N'ajoutez pas ces substances à l'eau de lavage. N'utilisez pas ou ne placez pas ces substances à proximité de votre lave-linge ou de votre sècheuse pendant leur fonctionnement.
- Le lavage peut réduire l'ignifugation des tissus. Pour éviter un tel résultat, suivez attentivement les instructions du fabricant du vêtement.
- La procédure de lessivage peut réduire la résistance aux flammes des tissus. Pour éviter de tels résultats, suivez soigneusement les instructions de lavage et de soins du fabricant de vêtements. Pour réduire le risque de décharge électrique, débranchez votre laveuse de sa prise murale ou débranchez la laveuse au niveau du panneau de distribution de l'immeuble en enlevant le fusible ou en faisant basculer le disjoncteur, avant d'entreprendre tout entretien ou nettoyage. **REMARQUE:** En appuyant sur le bouton POWER (alimentation), vous ne débranchez **PAS** votre appareil de son alimentation électrique.
- N'essayez pas de faire fonctionner votre lave-linge si elle est endommagée, si elle ne fonctionne pas bien, si elle est partiellement démontée ou si elle a des pièces manquantes ou cassées, y compris sa fiche ou son cordon d'alimentation endommagé.
- Ne fermez pas violemment la porte de la lave-linge. N'essayez pas de forcer la porte pour l'ouvrir lorsqu'elle est verrouillée (le témoin LOCKED est ALLUMÉ). Ceci peut entraîner des dommages à la laveuse.
- La lave-linge est équipée d'un dispositif de protection contre les surcharges électriques. Le moteur s'arrêtera s'il surchauffe. La lave-linge redémarrera automatiquement après une période de refroidissement pouvant atteindre 2 heures, si elle n'a pas été arrêtée manuellement pendant ce temps.



QUAND VOUS NE L'UTILISEZ PAS

- Fermez les robinets d'eau pour réduire la pression sur les tuyaux et les robinets et pour réduire les fuites s'il se produisait un bris ou une rupture. Vérifiez l'état des tuyaux d'alimentation; Nous vous recommandons les remplacer tous les 5 ans.
- Avant de jeter le lave-linge ou de la mettre hors service, enlevez sa porte pour empêcher les enfants de se cacher à l'intérieur.
- N'essayez pas de réparer ou de remplacer une pièce de cet appareil électroménager à moins que ce soit spécifiquement recommandé dans ce Guide de l'utilisateur ou dans des instructions publiées de réparation par l'utilisateur que vous comprenez et pour lesquelles vous possédez les compétences nécessaires.
- Ne jouez pas avec les commandes.



LISEZ ET SUIVEZ SOIGNEUSEMENT CES DIRECTIVES DE SÉCURITÉ.
CONSERVEZ CES INSTRUCTIONS

Le panneau de contrôle de votre lave-linge.

Trouvez l'illustration qui correspond exactement à votre modèle et voyez les descriptions pour les détails.

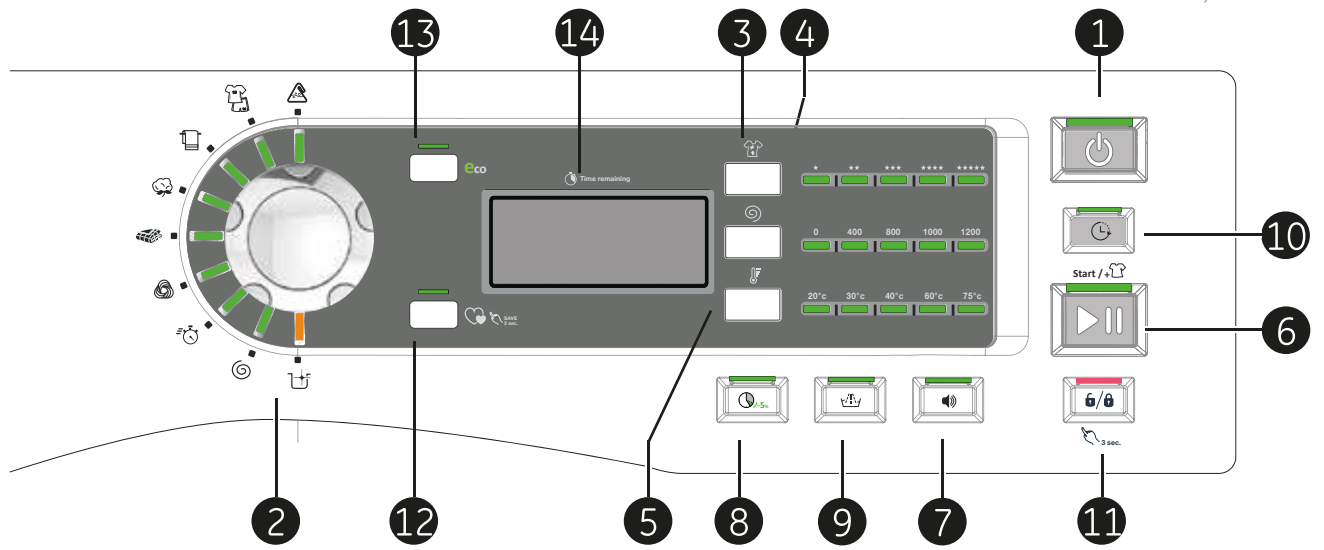

1 Alimentation

Appuyez pour activer l'affichage. Si l'affichage est actif, appuyez pour mettre le lave-linge en mode d'attente.
REMARQUE: Appuyer sur **Alimentation** ne débranche pas l'appareil de l'alimentation électrique.

2 Cycles de Lavage

Les cycles sont optimisés pour des types particuliers de brassées de lavage. Le tableau ci-dessous vous aidera à trouver le réglage qui correspond à votre brassée de lavage. Les pales élévatrices GentleCleanMC font délicatement culbuter les vêtements dans la solution d'eau et de détergent pour les laver.

 **Synthétiques** - Pour les vêtements en matière synthétique légèrement ou durement tachés.

 **Sport** - Programme spécifique aux vêtements de sport, en coton ou en microfibres, tachés et marqués en sueur.

 **Linge de maison** - Programme spécifique pour les torchons, serviettes et autres tissus similaires.

 **Coton** - Programme spécifique pour les sous-vêtements, le linge de table et les serviettes en coton.

 **Couette** - Pour les manteaux, couvre-lits, alèses, sacs de couchage, couettes, tapis, etc.

 **Laine** - Programme à utiliser pour le linge délicat. Permet de laisser tremper et rincer le linge.

 **Lavage rapide** - Pour le linge légèrement sale dont on a besoin rapidement. Le temps du cycle est d'environ 40 minutes selon les options choisies.

 **Essorage** - Vidange et essore à tout moment.

 **Nettoyage de la cuve** - A utiliser pour éliminer les résidus et les odeurs du tambour. Il est recommandé d'utiliser une fois par mois ce programme.

ATTENTION : Ne jamais mettre de linge dans le tambour lorsque ce programme est utilisé. Il pourrait être abîmé. Voir la partie "Entretien et Nettoyage"

3 Niveau de saleté

Le changement du Niveau de saleté augmente ou diminue le temps de lavage pour enlever différentes quantités de saleté. Pour changer le Niveau de saleté, appuyez sur la touche Niveau de saleté jusqu'au réglage désiré.

4 Vitesse d'essorage

Le changement de la Vitesse d'essorage modifie la vitesse d'essorage final des cycles. Observez toujours les instructions de lavage de l'étiquette du fabricant lorsque vous changez la vitesse d'essorage.

Pour changer la vitesse d'essorage, appuyez sur la touche Vitesse d'essorage jusqu'au réglage désiré. Les vitesses d'essorage plus rapides ne sont pas disponibles sur certains cycles, comme Délicats. Les vitesses d'essorage plus rapides enlèvent plus d'eau des vêtements et aideront à réduire le temps de séchage, mais elles augmentent la possibilité de froisser certains tissus.

5 Température de lavage

Ajustez pour choisir la bonne température d'eau pour le cycle de lavage. Rinçage est toujours froide pour réduire l'utilisation d'énergie et diminuer la fixation des taches et froissements.

Observez les instructions de lavage de l'étiquette du fabricant lorsque vous changez la température de lavage.

Pour changer la température de lavage, appuyez sur la touche Température de lavage jusqu'au réglage désiré.

REMARQUE: L'eau est toujours froide. Cette fonction aide à conditionner le tissu et à empêcher la fixation des taches sur les vêtements.

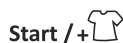
6 Mise en marche/ajout d'un vêtement

Appuyer pour démarrer un cycle de lavage. Si l'eau coule, appuyez une fois pour que la laveuse fasse une pause et déverrouille la porte. Appuyez de nouveau pour redémarrer le cycle de lavage.

REMARQUE: La laveuse effectue des vérifications automatiques du système après avoir appuyé sur la touche Mise en marche. L'eau coulera en 45 secondes ou moins. Vous pouvez entendre la porte se verrouiller et se déverrouiller avant que l'eau coule; c'est normal.

Le panneau de commande de votre laveuse.

7

Signal 

Cycle Signal (Signal de Cycle)

Utilisez la touche Signal pour changer le volume du signal de fin de cycle.

Appuyez sur la touche jusqu'au volume désiré.

8

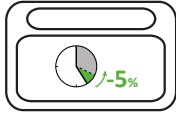

Gain de temps - Utilisez cette option pour réduire la durée du cycle de lavage de 5%. Cette option est valable sur tous les cycles sauf "nettoyage de la cuve", "coton", "lavage rapide" et "essorage".

1. Sélectionnez une programme disponible avec cette option.
2. Ajustez votre cycle grâce à la dureté des tâches, de la température et de la vitesse d'essorage.
3. Appuyez sur le bouton pour réduire la durée du cycle.
4. Appuyez sur le bouton Start.

9

Rinçage



Rinçage Supplémentaire

Utilisez un rinçage supplémentaire quand il faut rincer davantage pour enlever la saleté et le détergent supplémentaire des brassées de linge souillé.

10

Départ différé

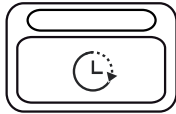

Lavage en Différé

(sur certains modèles)

Vous pouvez retarder la mise en marche d'un cycle de lavage pendant 24 heures, selon le modèle. Appuyez sur la touche Lavage retardé pour choisir le nombre d'heures de délai que vous désirez pour le démarrage du cycle, puis appuyez sur la touche Mise en marche. La machine compte le temps d'attente, puis se met en marche automatiquement à l'heure désirée.

REMARQUE : Si vous oubliez de bien fermer la porte, un signal de rappel se fera entendre pour vous rappeler de le faire.

REMARQUE : Si vous ouvrez la porte pendant le compte à rebours du délai, la machine se mettra à pause. Vous devez fermer la porte et appuyer à nouveau sur la touche Mise en marche pour recommencer le compte à rebours.

11



Verrouillage

Vous pouvez verrouiller les commandes pour empêcher que d'autres choix soient faits. Ou vous pouvez verrouiller les commandes après avoir commencé un cycle.

Les enfants ne peuvent pas accidentellement mettre en marche la laveuse au moyen des touches lorsque cette option est choisie.

Pour verrouiller les commandes de la laveuse, appuyez sur la touche Verrouillage pendant 3 secondes. Pour déverrouiller les commandes de la laveuse, appuyez sur la touche Verrouillage pendant 3 secondes.

L'icône du verrouillage s'affichera sur l'écran si les commandes sont verrouillées.

REMARQUE: La touche Alimentation peut être utilisée même lorsque la machine est verrouillée.

12



Favori (sur certains modèles)

Pour sauvegarder un cycle favori, choisissez le réglage désiré pour le cycle de lavage, le degré de souillure, la vitesse d'essorage et la température de l'eau et appuyez sur la touche (Favori) pendant 3 secondes. Un signal sonore indiquera que le cycle a été sauvegardé.

Pour utiliser votre cycle personnalisé, appuyez sur la touche (Favori) avant de laver une brassée.

Pour changer le cycle sauvegardé, choisissez le réglage appuyez sur la touche (Favori) pendant 3 secondes.

REMARQUE: Lorsque vous utilisez (Favori), les options de lavage ne peuvent pas être modifiées après que le cycle est commencé.

REMARQUE: Si vous changez les options de lavage avec (Favori) avant de commencer le cycle, le témoin (Favori) s'éteindra et vous reviendrez au cycle de base.

13



Lavage économiseur d'énergie

Utilisez **eWASH** pour économiser l'énergie sur des cycles de lavage particuliers. **eWASH** ne peut pas être.

utilise avec **Rafraîchissement à la vapeur, Lavage intense ou Nettoyage de Cuve.**

14

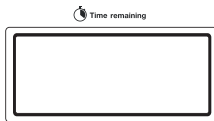

Affichage

L'affichage montre le temps approximatif restant jusqu'à la fin du cycle.

REMARQUE: Le temps du cycle est touché par le temps requis pour que la laveuse se remplisse. Ceci dépend de la pression de l'eau dans votre maison.

Caractéristiques de votre lave-linge

REMARQUE: Certaines caractéristiques peuvent ne pas être offertes sur tous les modèles.

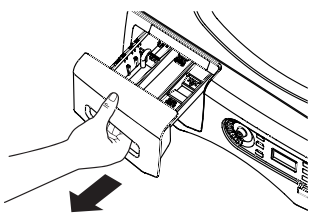

Le Tiroir Distributeur

Ouvrez doucement le tiroir distributeur en le tirant jusqu'à ce qu'il s'arrête. Après avoir ajouté les produits de lavage, fermez doucement le tiroir distributeur. Une fermeture trop rapide du tiroir pourrait entraîner une distribution prématurée du javellisant, de l'assouplisseur ou du détergent.

Il est possible que vous voyiez de l'eau dans les compartiments de javellisant et de l'assouplisseur à la fin du cycle. C'est le résultat de l'action de chasse/siphonnement de l'eau et fait partie du fonctionnement normal de la laveuse.

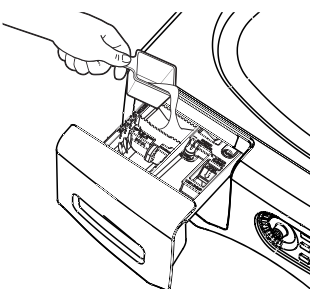

Le Compartiment de Pré-lavage (sur certains modèles)

- Utilisez le compartiment de pré-lavage seulement si vous avez choisi le cycle de pré-lavage pour le linge très souillé. Ajoutez une mesure de détergent ou un additif de pré-lavage dans le compartiment à l'arrière gauche du tiroir distributeur.

- Le détergent ou l'additif de pré-lavage est chassé du distributeur durant le cycle de pré-lavage (s'il a été choisi).

REMARQUE: Le détergent liquide s'écoulera dans le panier de la laveuse à mesure que vous l'ajoutez.

- L'utilisation du détergent peut nécessiter un ajustement pour la température et la dureté de l'eau, la taille et le niveau de souillure de la brassée. Évitez d'utiliser trop de détergent dans votre laveuse, car cela peut entraîner un excédent de mousse et des résidus de détergente sur les vêtements.

Sur certains modèles :

Enlevez pour détergent en poudre

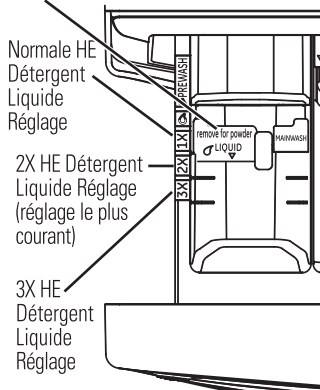

L'apparence peut varier

Sur certains modèles :

Enlevez pour détergent en poudre

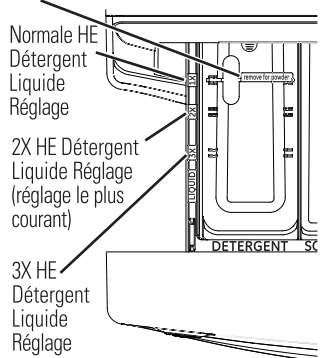

L'apparence peut varier

Le Compartiment de Détergent

- **Un détergent à haute efficacité est nécessaire pour ce lave-linge . Utilisez la quantité recommandée par le fabricant du détergent.**

La case de choix de détergent doit être placée dans le compartiment de détergent dans une position particulière selon le type de détergent que vous utilisez.

- **Détergent en Poudre** – Enlevez la case de choix de détergent.

- **Détergent Liquide**– Vous devrez ajuster la case selon le type de détergent liquide que vous utilisez. Les icônes sur le côté du compartiment de détergent doivent être alignées sur le centre lorsque la case est en position.

REMARQUE: Les modèles n'ont pas tous les réglages de détergent liquide 2x et 3x. Certains modèles ont seulement les réglages pour le détergent HE. Vous devez réduire la quantité de détergent pour le détergent 2x et 3x selon les instructions sur la bouteille.

Déplacez la case en la tirant et remplacez-la en la glissant à l'arrière ou à l'avant entre les rails moulés du compartiment de détergent, si désiré, pour le détergent liquide. Enlevez la case pour le détergent en poudre.

- Ajoutez une mesure de détergent à l'avant gauche du compartiment de détergent du tiroir distributeur.

- Le détergent est chassé du distributeur au début du cycle de lavage. Vous pouvez utiliser du détergent en poudre ou liquide.

- L'utilisation du détergent peut nécessiter un ajustement pour la température et la dureté de l'eau, la taille et le niveau de souillure de la brassée. Évitez d'utiliser trop de détergent dans votre laveuse, car cela peut entraîner un excédent de mousse et des résidus de détergente sur les vêtements.

- L'utilisation de plus de détergent qu'il est recommandé peut entraîner des accumulations de résidus dans votre laveuse.

- Ajouter le détergent en fonction des mesures indiqué sur le compartiment gauche.

- La lessive est distribué au début du cycle de lavage. Il est possible d'utiliser de la lessive en poudre ou en liquide.

- La quantité de lessive est à ajuster en fonction de la température de l'eau, de la dureté de l'eau, du niveau de saleté et de charge. Evitez d'utiliser trop de lessive dans la machine à laver car cela peut entraîner la création de résidus sur le linge.

- L'utilisation excessive de lessive peut entrainer l'accumulation de résidus dans le tambour.

Sur certains modèles :

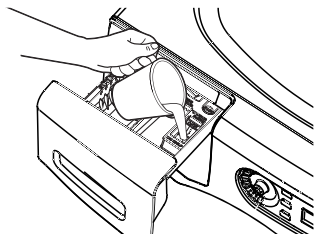

Le Compartiment de Javel Liquide

IMPORTANT :

Assurez-vous d'identifier le bon compartiment pour le javellisant avant de l'utiliser.

Si désiré, mesurez la quantité recommandée d'assouplisseur liquide, ne dépassez pas 80 ml (1/3 de tasse) et versez-le dans le compartiment de droite marqué « LIQUID BLEACH » (javellisant liquide).

Ne dépassez pas la ligne de remplissage maximum. Un remplissage excessif peut causer une distribution prématurée du javellisant, ce qui peut endommager les vêtements.

REMARQUE : N'utilisez pas de javellisant en poudre dans le distributeur.

Sur certains modèles :

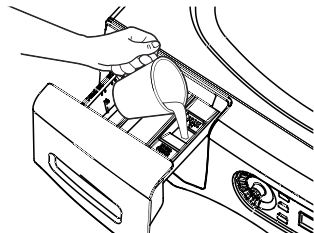

Sur certains modèles :

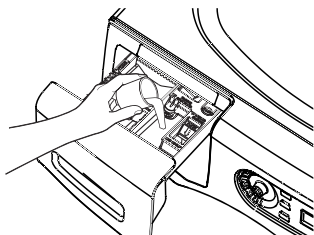

Le Compartiment d'assouplisseur

IMPORTANT :

Assurez-vous d'identifier le bon compartiment pour l'assouplisseur avant de l'utiliser.

Si désiré, versez la quantité recommandée d'assouplisseur liquide dans le compartiment marqué « FABRIC SOFTENER » (assouplisseur). Utilisez uniquement de l'assouplisseur liquide dans le distributeur.

Diluez avec de l'eau jusqu'à la ligne de remplissage maximum.

Ne dépassez pas la ligne de remplissage maximum. Un remplissage excessif peut causer une distribution prématurée de l'assouplisseur, ce qui peut tacher les vêtements.

REMARQUE : Ne versez pas l'assouplisseur directement sur la brassée de lavage.

Sur certains modèles :

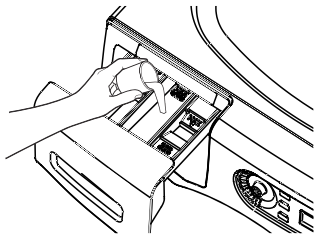

Chargement et utilisation du lave-linge.

Suivez toujours l'étiquette du fabricant de tissus pour laver.



Triage des Brassées

Triez la lessive en brassées qui peuvent être lavées ensemble.

Couleurs	Souillure	Tissus	Peluche
Blanc	Grosse	Déliçats	Producteurs de peluches
Pâle	Normale	Entretien réduit	Collecteurs de peluche
Foncé	Légère	Cotons solides	

- *Combinez les articles gros et petits dans une brassée. Chargez les gros articles en premier. Les gros articles ne devraient pas représenter plus que la moitié de la brassée.*
- *Le lavage d'articles seuls n'est pas recommandé. Ceci peut causer une brassée déséquilibrée. Ajoutez un ou deux articles semblables.*
- *Les oreillers et les douillettes ne devraient pas être mêlés avec d'autres articles. Ceci peut causer une brassée déséquilibrée.*

Préparation des Vêtements

- *Pour éviter les accrocs durant le lavage :*
 - *Fermez les fermetures à glissière, les boutons-pression, les boutons et les crochets.*
 - *Raccordez les coutures, les bords, les déchirures.*
 - *Videz bien toutes les poches.*
 - *Enlevez les accessoires de vêtements non lavables comme les ornements et les garnitures non lavables.*
- *Pour éviter les nœuds, attachez les cordons, les courroies et les ceintures de tous types.*
- *Brossez la saleté de surface et la peluche; traitez les taches.*
- *Lavez rapidement les vêtements mouillés ou tachés pour maximiser les résultats.*
- *Utilisez des sacs en filet de nylon pour laver les petits articles.*
- *Lavez plusieurs vêtements en même temps pour de meilleurs résultats.*



Chargement du lave-linge.

Vous pouvez remplir entièrement le panier de lavage avec des articles ajoutés les uns après les autres. **Ne lavez pas de tissus contenant des matières inflammables (cires, liquides nettoyants, etc.).**

Pour ajouter des articles après que la le lave-linge a démarré, appuyez sur **Start** (mise en marche) et attendez que la porte se déverrouille. La laveuse peut prendre jusqu'à 30 secondes pour déverrouiller la porte après que vous avez appuyé sur **Start** (mise en marche) selon les conditions de la machine. Ne forcez pas l'ouverture de la porte lorsqu'elle est verrouillée. Après que la porte est déverrouillée, ouvrez-la doucement. Ajoutez les articles, fermez la porte et appuyez sur **Start** (mise en marche) pour redémarrer la laveuse.

Nettoyage du lave-linge.



Entretien et Nettoyage

Extérieur : Essuyez immédiatement tout déversement. Essuyez avec un linge humide. Ne frappez pas la surface avec des objets coupants.

Déménagement et entreposage : Demandez au technicien d'entretien de vider l'eau de la pompe de vidange et des conduites. N'entreposez pas la laveuse où elle serait exposée aux intempéries. Lorsque vous déménagez la laveuse, le panier devrait rester stationnaire au moyen des boulons de transport enlevés durant l'installation. Voir les instructions d'installation dans ce guide.

Vacances prolongées : Assurez-vous que l'alimentation en eau soit fermée aux robinets. Videz toute l'eau des conduites si la température peut être plus froide que le point de congélation.

Nettoyage de l'intérieur du lave-linge

Pour nettoyer l'intérieur de la du lave-linge, choisissez la fonction **Nettoyage de la cuve** sur le panneau de commande.

Le cycle utilisera plus d'eau en plus du javellisant pour rafraîchir votre du lave-linge.

REMARQUE : Lisez les instructions ci-dessous en entier avant de démarrer le cycle de **Nettoyage de la cuve**.

1. Enlevez tout vêtement ou objet de la du lave-linge et assurez-vous que le panier de la du lave-linge est vide.
2. Ouvrez la porte de la du lave-linge et versez une tasse ou 250 ml de javellisant liquide ou autre nettoyant dans le panier.
3. Fermez la porte et choisissez le cycle de **Nettoyage de la cuve**. Appuyez sur la touche **Start** (*Mise en Marche*).
4. Lorsque le cycle de **Nettoyage de la cuve** fonctionne, vous verrez le temps restant estimé sur l'affichage. Le cycle se terminera dans 90 minutes. N'interrompez pas le cycle.
5. Lorsque le cycle est terminé, laissez la porte légèrement ouverte pour une meilleure aération.

Si pour une raison quelconque le cycle doit être interrompu, la porte ne s'ouvrira pas immédiatement. Forcer la porte à s'ouvrir à ce stade peut causer un débordement d'eau. La porte s'ouvrira lorsque l'eau aura été vidée à un niveau où elle ne débordera pas sur le plancher.

Vous pouvez interrompre le cycle de **Nettoyage de la cuve** en appuyant sur la touche **Start** (*Mise en marche*) entre les cycles. Une panne de courant peut également interrompre le cycle. Au retour du courant, le cycle de **Nettoyage de la cuve** reprend là où il s'était arrêté. Lorsque le cycle est interrompu, assurez-vous de reprendre un cycle complet de Nettoyage de Cuve avant d'utiliser la le lave-linge Si vous appuyez sur la touche **Start** (*Alimentation*) durant le **Nettoyage de la cuve**, le cycle sera perdu.

IMPORTANT :

- Effectuez le **Nettoyage de la cuve** avec 250 ml (1 tasse) de javellisant une fois par mois.
- Lorsque le cycle **Nettoyage de la cuve** est terminé, l'intérieur de votre laveuse peut avoir une odeur de javellisant.
- Il est recommandé de laver une brassée de couleur pâle après le cycle de **Nettoyage de la cuve**.

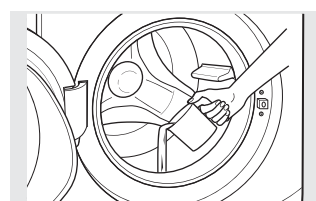

Nettoyage du Filtre de la Pompe

À cause de la nature de ju lave-linge à chargement frontal, il est parfois possible que de petits articles passent à la pompe. Le lave-linge possède un filtre pour capturer les articles perdus afin qu'ils soient versés dans l'égout. Pour récupérer ces articles perdus, nettoyez le filtre de la pompe.

1. À l'aide d'une pièce de monnaie ou d'un tournevis plat, dans l'encoche de la porte, ouvrez la porte d'accès.
2. Placez une casserole peu profonde ou une assiette sous la porte d'accès de la pompe et des serviettes sur le plancher devant l'avant de la laveuse pour protéger le plancher. Il est normal de capturer environ 250 ml (une tasse) d'eau lorsqu'on enlève le filtre.
3. Tirez le bec verseur vers le bas.
4. Tournez le filtre de la pompe dans le sens inverse des aiguilles d'une montre et enlevez le filtre. Ouvrez-le lentement pour permettre à l'eau de s'écouler.
5. Enlevez les débris du filtre.
6. Remettez le filtre et tournez-le dans le sens des aiguilles d'une montre. Serrez-le solidement.
7. Relevez le bec verseur.
8. Fermez la porte d'accès.

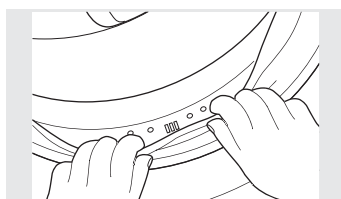
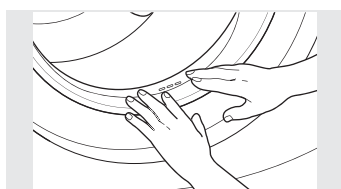
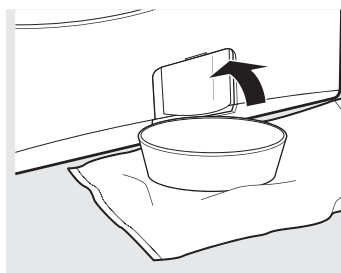
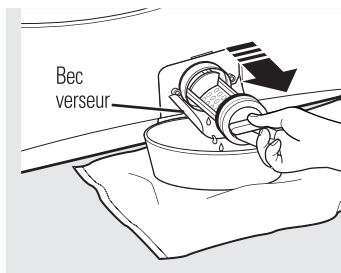
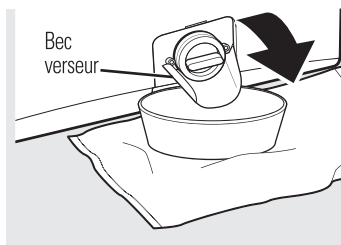
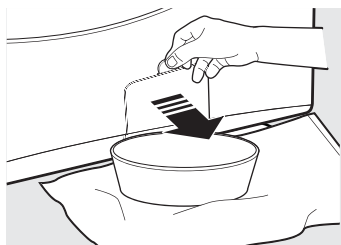
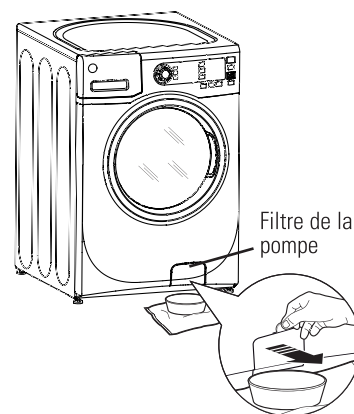

Nettoyage du Joint d'étanchéité de la Porte

Ouvrez la porte de la du lave-linge. À l'aide de vos deux mains, appuyez sur le joint de la porte. Enlevez tout corps étranger pris à l'intérieur du joint. Assurez-vous qu'il n'y a rien qui bloque les trous derrière le joint.

En maintenant vers le bas le joint de la porte, inspectez l'intérieur du joint en le tirant vers le bas avec les doigts. Enlevez tout corps étranger pris à l'intérieur du joint. Assurez-vous qu'il n'y a rien qui bloque les trous derrière le joint.

Lorsque vous avez fini le nettoyage du joint de la porte, enlevez vos mains et le joint reviendra en position de fonctionnement.

Nettoyage de du lave-linge.

Onglet à droite ou à gauche selon le modèle

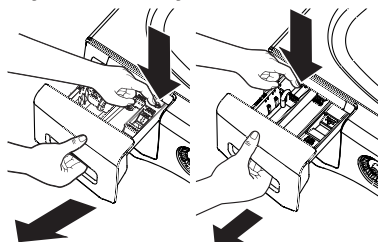

L'onglet de blocage est visible uniquement après que le tiroir est ouvert

Zone du tiroir distributeur : Le détergent et l'assouplisseur peuvent s'accumuler dans le tiroir distributeur. Vous devez enlever les résidus une ou deux fois par mois.

- Enlevez le tiroir en le tirant jusqu'à ce qu'il s'arrête. Ensuite, passez la main dans le coin gauche ou droit (selon le modèle) de la cavité du tiroir et appuyez fermement sur l'onglet de blocage en tirant le tiroir.

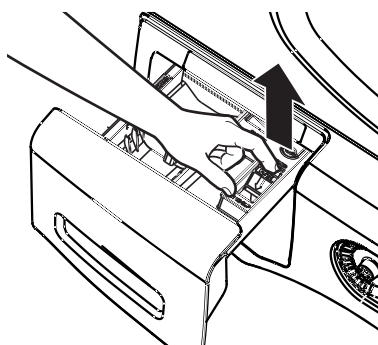

- Enlevez les cases des compartiments de javellisant et d'assouplisseur et la case de détergent. Rincez les cases et le tiroir à l'eau chaude afin d'enlever toute trace de produits de lessive.

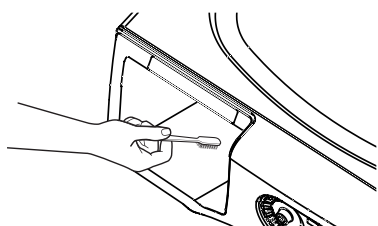

- Pour nettoyer l'ouverture du tiroir, servez-vous d'une petite brosse pour nettoyer les recoins. Enlevez tout résidu de la partie supérieure et inférieure du recoin.
- Remettez les cases dans leur compartiment respectif. Replacez le tiroir distributeur.

Instructions d'installation

Laveuse

AVANT DE COMMENCER

Lisez ces instructions entièrement et attentivement.

- **IMPORTANT** – Conservez ces instructions pour l'inspecteur municipal.
- **IMPORTANT** – Observez tous les codes et toutes les ordonnances en vigueur.
- **Note à l'installateur** – Assurez-vous de laisser ces instructions au consommateur.
- **Note au Consommateur** – Conservez ces instructions pour référence future.
- **Niveau de compétence** – L'installation de cet électroménager requiert des compétences techniques et électriques de base.
- **Durée de l'installation** – 1 à 3 heures
- L'installateur est responsable de l'installation correcte.
- La défaillance de ce produit à cause d'une installation incorrecte n'est pas couverte par la Garantie.

POUR VOTRE SÉCURITÉ :

⚠ AVERTISSEMENT

- Cet appareil doit être correctement mis à la terre et installé comme le décrivent ces instructions d'installation
- Ne pas installer ou entreposer cet appareil dans un endroit où il sera exposé à l'eau ou aux intempéries. Voir la section Emplacement de votre laveuse.
- **REMARQUE** : Cet appareil doit être correctement mis à la terre et son alimentation électrique doit être conforme aux codes normes en vigueur.

OUTILS REQUIS

- Clé ajustable ou douille de 9/16 po à cliquet
- Clé ajustable ou clé ouverte de 9/16 po
- Pince multiprise ordinaire
- Niveau à bulle

PIÈCES REQUISES (À obtenir localement)

Flexibles d'eau (2)



PIÈCES FOURNIES



- Attache de Câble



- Crépines (2) pour Boyau d'admission

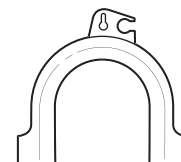

- Guide de Boyau

Instructions d'Installation

EMPLACEMENT DE VOTRE LAVE-LINGE

N'installez pas la le lave-linge:

1. Dans un endroit exposé à l'égouttement d'eau ou aux intempéries à l'extérieur. La température ambiante ne doit jamais inférieure à 15,6 °C (60 °F) pour le bon fonctionnement de la laveuse.
2. Dans un endroit où elle sera en contact avec des rideaux ou des tentures.
3. Sur du tapis. Le plancher **DOIT** être une surface dure avec une pente maximum de 1,27 cm/30 cm (0.5 po/pi). Pour être sûr que la laveuse ne vibre pas ni ne bouge, vous pourriez avoir à renforcer le plancher.

REMARQUE : Si le plancher est en mauvais état, utilisez un contreplaqué imprégné solidement fixé au couvre-plancher existant.

IMPORTANT:

Dégagements minimums d'installation

- Lorsqu'elle est installée dans une alcôve : côtés, arrière, dessus = 0 cm (0 po)
- Lorsqu'elle est installée dans un placard : côtés, arrière dessus = 0 cm (0 po), avant = 2,54 cm (1 po)
- Des ouvertures d'aération de la porte du placard sont requises : 2 persiennes chacune de 387 cm² (60 po²) située à 7,6 cm (3 po) du dessus au pied de la porte

DIMENSIONS BRUTES

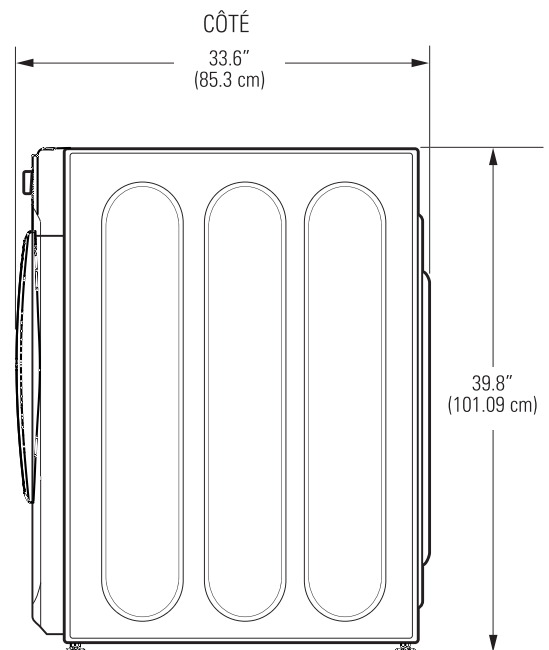
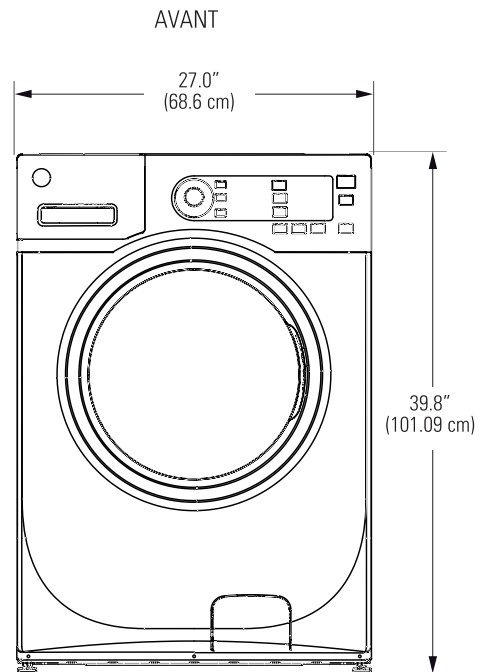

*REMARQUE : Avec piédestal, 133,6 cm (52,6 po)
Superposée 213,4 cm (84 po)

Instructions d'Installation

DÉBALLAGE DE LA DU LAVE-LINGE

⚠ AVERTISSEMENT: Recyclez ou détruisez la boîte et les sacs de plastique après avoir déballé le lave-linge. Gardez ces matériaux hors de la portée des enfants. Les enfants pourraient les utiliser pour jouer. Les boîtes couvertes de tapis, de couvre-lits ou de pellicules de plastique peuvent devenir des pièces hermétiques et causer l'asphyxie.

1. Coupez et enlevez les courroies d'expédition du haut et du bas.
2. Pendant qu'elle est dans la boîte, couchez doucement la laveuse sur le côté. **NE COUCHEZ PAS** la laveuse sur l'avant ou l'arrière.
3. Dépliez les rabats du bas — enlevez tout l'emballage de la base, y compris le carton, la base en mousse de polystyrène et les blocs de soutien en polystyrène de la cuve (insérés au centre de la base)
4. Ramenez doucement la laveuse en position debout et enlevez le carton.
5. Déplacez doucement la laveuse en dedans de 1,22 m (4 pi) de l'endroit où elle sera installée.

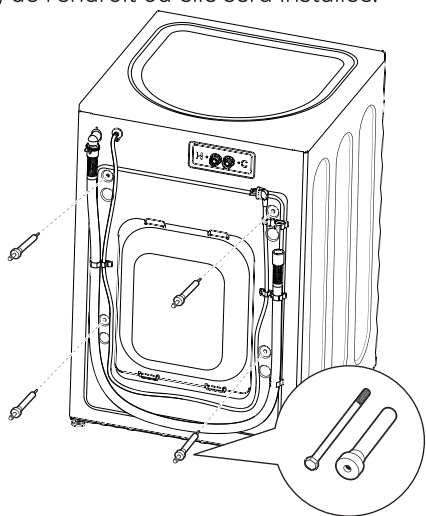

6. Enlevez ce qui suit de l'arrière de la laveuse :
 - 4 boulons
 - 4 cales d'espacements en plastique (y compris les œillets en caoutchouc)
 - 4 attaches de câble d'alimentation

REMARQUE : Si vous oubliez d'enlever les attaches de transport, cela peut rendre la laveuse gravement déséquilibrée. Gardez les boulons pour utilisation future.

DÉBALLAGE DE DU LAVE-LINGE (suite)

REMARQUE : Si vous souhaitez transporter le lave-linge à une date ultérieure, vous devrez réinstaller la quincaillerie des supports de transport afin de prévenir les dommages. Gardez la quincaillerie dans le sac de plastique fourni.

Instructions d'Installation

EXIGENCES QUANT À L'ÉLECTRICITÉ

Lisez ces instructions entièrement et attentivement.

⚠ AVERTISSEMENT :

AFIN DE RÉDUIRE LE RISQUE D'INCENDIE, DE DÉCHARGE ÉLECTRIQUE ET LES BLESSURES CORPORELLES :

- N'UTILISEZ PAS UNE RALLONGE DU CÂBLE D'ALIMENTATION OU UNE FICHE D'ADAPTATION AVEC CET ÉLECTROMÉNAGER.

CIRCUIT – Circuit de dérivation individuel, de 15 A correctement polarisé et mis à la terre avec dispositif de surcharge ou disjoncteur de 15 A.

ALIMENTATION ÉLECTRIQUE – 2 fils avec mise à la terre, courant alternatif 60 Hz monophasé 120 V.

PRISE D'ALIMENTATION - Branchez correctement votre lave-linge dans une prise reliée à la terre. Celle-ci doit être accessible après l'installation de l'appareil.

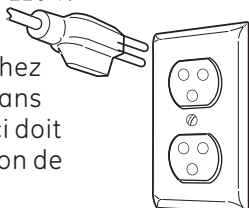

EXIGENCES QUANT À LA MISE À LA TERRE

⚠ AVERTISSEMENT :

Une connexion incorrecte du

conducteur de mise à la terre de l'appareil peut entraîner un risque de décharge électrique. Vérifiez auprès d'un électricien accrédité si vous avez des doutes que l'électroménager est incorrectement mis à la terre.

1. La laveuse **DOIT** être mise à la terre, en cas de mauvais fonctionnement ou de panne, la mise à la terre réduira le risque de décharge électrique en fournissant un trajet de moindre résistance pour le courant électrique.
2. Comme votre laveuse est équipée d'un cordon d'alimentation doté d'un conducteur de mise à la terre de la machine et une fiche de mise à la terre, la fiche **DOIT** être branchée dans une prise à fils de cuivre appropriée qui est installée et mise à la terre correctement vous avez des doutes, appelez un électricien certifié. **NE PAS** couper ou modifier la broche de mise à la terre du cordon d'alimentation. Dans les situations où il s'agit d'une prise à deux broches, il incombe au propriétaire de faire venir un électricien certifié pour la remplacer par une prise à trois broches **correctement mise à la terre**.

EXIGENCES QUANT AUX ÉGOUTS

1. L'égout doit pouvoir éliminer 64,3 l (17 gal) par minute.
2. Une conduite verticale ayant un diamètre de 3,18 cm (1,25 po).
3. La hauteur de la conduite verticale devrait avoir au-dessus du plancher :

Une hauteur minimale de 61 cm (24 po)

Une hauteur maximale de 244 cm (96 po)

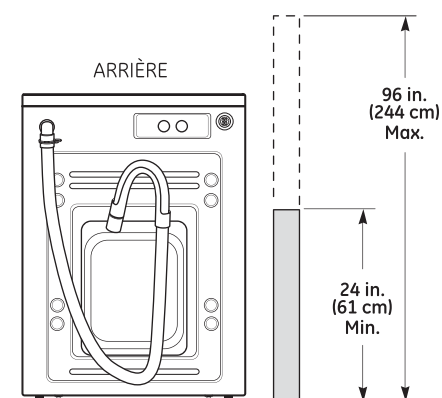

REMARQUE : La conduite de vidange attachée à la laveuse peut atteindre une conduite verticale de 147 cm (58 po). Pour une conduite plus haute contactez un distributeur de pièces certifié.

Instructions d'Installation

INSTALLATION DE LA DU LAVE-LINGE

1. Faites couler de l'eau des robinets d'eau froide pour vider les tuyaux d'eau et enlever les particules qui peuvent boucher les tuyaux d'admission et les crépines des robinets.

2. Assurez-vous qu'il y a une rondelle de caoutchouc dans les tuyaux d'eau. Réinstallez les rondelles de caoutchouc dans le raccord du tuyau s'il est tombé lors du transport.

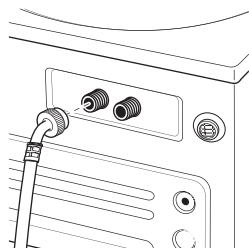

Connectez doucement le tuyau d'admission à la sortie extérieure « C » (Froide) de la soupape. Serrez à la main, puis serrez un autre $\frac{2}{3}$ de tour avec les pinces. **Ne foussez pas le filetage et ne serrez pas trop ces connexions.**

3. Installer les rondelles à grille en les insérant dans les bouts libres des tuyaux avec la partie protubérante face au robinet. C (F) Tuyau d'admission Grille Rondelles.

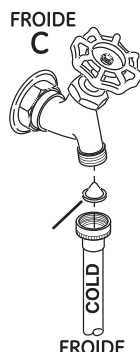

4. Connectez les bouts des tuyaux d'admission aux robinets d'eau FROIDE en serrant solidement à la main, puis serrez un autre $\frac{2}{3}$ de tour avec les pinces. Ouvrez les robinets et vérifiez s'il y a des fuites.



5. Déplacez doucement la le lave-linge sa position finale. Balancez doucement la le lave-linge en position en vous assurant que les tuyaux d'admission ne s'entortillent pas. Il est important de ne pas endommager les pattes de nivellement lorsque vous déplacez votre lave-linge à sa position finale. Les pattes endommagées peuvent augmenter la vibration de la du lave-linge Il peut être utile de vaporiser du nettoyant à vitres sur le plancher afin de vous aider à déplacer votre lave-linge dans sa position finale. **REMARQUE :** Pour réduire la vibration, assurez-vous que les quatre pattes de nivellement en caoutchouc touchent fermement le sol. Poussez et tirez sur l'arrière droite et ensuite sur l'arrière gauche de votre laveuse.

REMARQUE : N'utilisez pas le tiroir distributeur ou la porte pour lever la le lave-linge.

REMARQUE : Si vous l'installez dans plateau de vidange, vous pouvez utiliser un 2 X 4 de 61 cm (24 po) pour servir de levier pour déplacer la le lave-linge à sa place.

6. Avec la le lave-linge dans sa position finale, mettez un niveau sur le dessus de la du lave-linge (si la l'appareil est installée sous un comptoir, la le lave-linge ne devrait pas pouvoir se balancer). Ajustez de bas en haut les pattes de nivellement avant pour vous assurer que la le lave-linge repose solidement. Tournez l'écrou de blocage de chaque patte vers la base de la du lave-linge et serrez-les avec une clé.

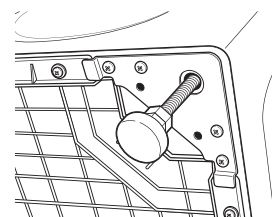

REMARQUE : Gardez l'extension des pattes à un minimum pour éviter une vibration excessive. Plus les pattes sont sorties, plus la laveuse vibre.

Si le sol n'est pas de niveau ou qu'il est endommagé, vous pourriez avoir à allonger les pattes de nivellement arrière.

Instructions d'Installation

INSTALLATION DE LA DU LAVE-LINGE(suite)

8. Fixez le guide de bout de tuyau en U au bout du tuyau de vidange. Placez les tuyaux dans une cuve à lessive ou la conduite verticale et fixez-le avec les attaches de câbles fournies dans l'emballage.

REMARQUE : Si vous mettez le tuyau de vidange trop bas, le tuyau d'égout peut causer un effet de siphon. On ne peut pas mettre plus que 17,8 cm (7 po) de tuyau dans le tuyau d'égout. Il doit y avoir un espace d'air autour du tuyau de vidange. Un ajustement trop serré peut également produire un effet de siphon. Attache de câble Attache de câble.

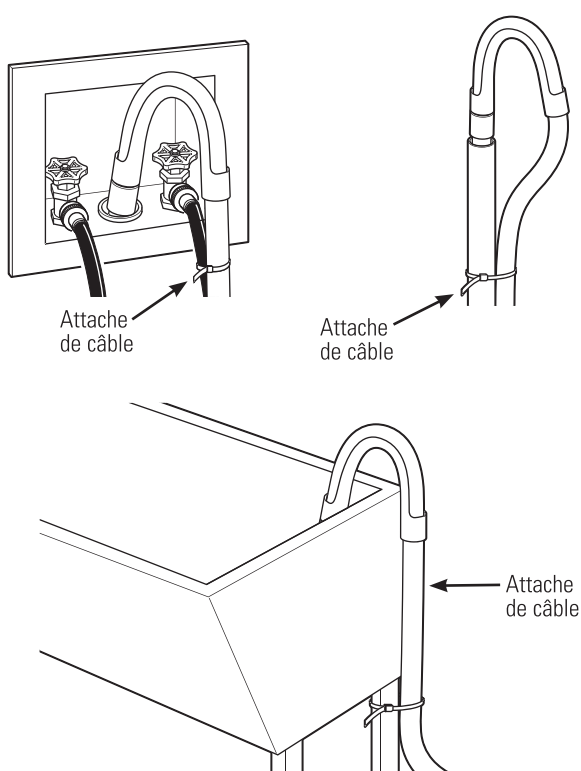

9. Branchez le cordon d'alimentation dans une prise avec mise à la terre.

REMARQUE : Vérifiez que le courant est coupé au disjoncteur ou à la boîte de fusibles avant de brancher le cordon d'alimentation dans la prise.

10. Mettez le courant au disjoncteur/à la boîte de fusibles.
11. Lisez le reste de ce guide de l'utilisateur. Il contient de l'information précieuse et utile qui vous fera économiser temps et argent.
12. **Avant de mettre en marche le lave-linge, assurez-vous que :**
- Le courant principal est branché.
 - La lave-linge est branchée.
 - Les robinets d'eau sont ouverts.
 - L'appareil est de niveau et que les quatre pattes de nivellement sont fermement sur le sol.
 - La quincaillerie de transport est enlevée et conservée.
 - Le tuyau de vidange est correctement fixé.
 - Il n'y a pas de fuites aux robinets, aux tuyaux de vidange ou à la laveuse.
13. Faites fonctionner la laveuse pour un cycle complet. Vérifiez qu'il n'y a pas de fuites et qu'elle fonctionne correctement.
14. Si votre laveuse ne fonctionne pas, veuillez vérifier la section *Avant d'appeler pour une réparation*.
15. Placez ces instructions à un endroit près de la laveuse pour référence future.

Avant d'appeler pour une réparation...

electromenagersge.ca



Conseils de dépannage – Économisez temps et argent!
Consultez d'abord les tableaux qui suivent et vous
pourrez peut-être éviter de faire un appel pour une
réparation.

Problème	Causes Possibles	Correctifs
Ne se vide N'essore pas N'agite pas	La brassée est d.balancée	<ul style="list-style-type: none"> Redistribuez les vêtements et effectuez une vidange et essorage ou un rinçage et essorage. Augmentez la taille de la brassée si vous lavez une petite brassée contenant des articles lourds.
	Pompe obstruée	<ul style="list-style-type: none"> Voir la page 13 sur la façon de nettoyer le filtre de la pompe.
	Le tuyau de vidange est entortillé ou incorrectement connectée	<ul style="list-style-type: none"> Redressez le tuyau de vidange et assurez-vous que la laveuse n'est pas dessus.
	L'égout de la maison est peut-être bouché	<ul style="list-style-type: none"> Vérifiez la plomberie de la maison. Vous pourriez devoir appeler un plombier.
Fuite d'eau	Le tuyau de vidange siphonne ou est poussé trop loin dans l'égout	<ul style="list-style-type: none"> Assurez-vous qu'il y a un espace d'air entre le tuyau et l'égout.
	Le joint d'étanchéité de la porte est endommagé	<ul style="list-style-type: none"> Vérifiez si le joint est bien enfoncé et qu'il n'est pas déchiré. Les objets laissés dans les poches peuvent causer du dommage à la laveuse (clous vis, stylos, crayons).
	Le joint d'étanchéité de la porte n'est pas endommagé	<ul style="list-style-type: none"> De l'eau peut s'égoutter de la porte lorsqu'elle est ouverte. Ceci est un fonctionnement normal. Essuyez doucement le joint en caoutchouc de la porte. Parfois, la saleté ou les vêtements sont laissés dans ce joint et peuvent causer une petite fuite
	Vérifiez l'arrière gauche de du lave-linge	<ul style="list-style-type: none"> Si l'espace est mouillé, vous avez un excédent de savon pour de l'eau. Utilisez moins de détergent.
	Les tuyaux de remplissage ou le tuyau de vidange est incorrectement connectée	<ul style="list-style-type: none"> Assurez-vous que les connexions des tuyaux sont serrées à la laveuse et aux robinets et assurez-vous que le bout du tuyau de vidange est correctement inséré et fixé au tuyau d'égout.
	L'égout de la maison est peut-être bouché	<ul style="list-style-type: none"> Vérifiez la plomberie de la maison. Vous pourriez devoir appeler un plombier.
	Le distributeur est bouché	<ul style="list-style-type: none"> Les détergents en poudre peuvent causer les blocages dans dans le distributeur et faire fuir de l'eau au devant du distributeur Enlevez le tiroir et nettoyez le tiroir et l'intérieur de la boîte du distributeur. Veuillez voir référer à la section de Nettoyage de la laveuse.
Vêtements trop mouillés	Utilisation de détergent incorrecte	<ul style="list-style-type: none"> Utilisez la bonne quantité de détergent HE.
	La boîte de distribution craque	<ul style="list-style-type: none"> Si l'agit s'agit une nouvelle installation, vérifiez qu'il n'y a pas de fissures dans la boîte de distribution.
	Mauvaise répartition de la charge	<ul style="list-style-type: none"> Redistribuez les vêtements et effectuez une vidange et essorage ou un rinçage et essorage. Augmentez la taille de la brassée si vous lavez une petite brassée contenant des articles lourds. La machine ralentira sa vitesse de rotation à 410 t/m. si elle a de la difficulté à équilibrer la brassée. Cette vitesse est normale.
	Pompe obstruée	<ul style="list-style-type: none"> Voir la page 13 sur la façon de nettoyer le filtre de la pompe.
	Surcharge	<ul style="list-style-type: none"> Le poids sec de la brassée devrait être inférieur à 35,2 kg (14kg).
	Le tuyau de vidange est entortillé ou incorrectement connectée	<ul style="list-style-type: none"> Redressez le tuyau de vidange et assurez-vous que la laveuse n'est pas dessus.
	L'égout de la maison est peut-être bouché	<ul style="list-style-type: none"> Vérifiez la plomberie de la maison. Vous pourriez devoir appeler un plombier.
	Le tuyau de vidange siphonne ou est poussé trop loin dans l'égout	<ul style="list-style-type: none"> Assurez-vous qu'il y a un espace d'air entre le tuyau et l'égout.

Mesures de sécurité

Fonctionnement

Installation

Conseils de dépannage

Soutien aux consommateurs

Avant d'appeler pour une réparation...

Problème	Causes Possibles	Correctifs
Cycle incomplet ou la minuterie n'avance pas	Distribution automatique de la brassée	<ul style="list-style-type: none"> La minuterie ajoute 3 minutes au cycle pour chaque rebalancement. De 11 à 15 rebalancements peuvent se faire. C'est un fonctionnement normal. Ne faites rien, la laveuse terminera son cycle de lavage.
	Pompe obstruée	<ul style="list-style-type: none"> Voir la page 13 sur la façon de nettoyer le filtre de la pompe.
	Le tuyau de vidange est entortillé ou incorrectement connectée	<ul style="list-style-type: none"> Redressez le tuyau de vidange et assurez-vous que la laveuse n'est pas dessus.
	L'égout de la maison est peut-être bouché	<ul style="list-style-type: none"> Vérifiez la plomberie de la maison. Vous pourriez devoir appeler un plombier.
Le tuyau de vidange siphonne ou est poussé trop loin dans l'égout	Le tuyau de vidange siphonne ou est poussé trop loin dans l'égout	<ul style="list-style-type: none"> Assurez-vous qu'il y a un espace d'air entre le tuyau et l'égout.
	L'appareil se déplace	<ul style="list-style-type: none"> La lave-linge est conçue pour se déplacer de 0,635 cm (1/4 po) pour réduire les forces transmises au plancher. Ce mouvement est normal.
Bruits forts ou inhabituels; vibration ou tremblement	Toutes les pattes de nivellement ne touchent pas fermement le plancher	<ul style="list-style-type: none"> Poussez et tirez sur l'arrière droite et l'arrière gauche de votre lave-linge pour vérifier si elle est de niveau. Si la lave-linge n'est pas de niveau, ajustez les pattes de nivellement pour qu'elles touchent toutes fermement le plancher et qu'elles sont bloquées en place. Votre installateur devrait corriger ce problème.
	Cycle de lavage incorrect	<ul style="list-style-type: none"> Ouvrez la porte et redistribuez de nouveau le linge. Pour vérifier, la machine, faites un rinçage et un essorage à vide. S'ils sont normaux, le déséquilibre était causé par le linge.
Pas de courant/la laveuse ne fonctionne pas ou est morte	Pompe obstruée	<ul style="list-style-type: none"> Voir la page 13 sur la façon de nettoyer le filtre de la pompe.
	La lave-linge est débranché	<ul style="list-style-type: none"> Assurez-vous que le cordon est branché solidement dans une prise qui fonctionne.
	L'alimentation en eau est fermée	<ul style="list-style-type: none"> Ouvrez au maximum le robinet d'eau froide.
	Le disjoncteur/le fusible est	<ul style="list-style-type: none"> Vérifiez les disjoncteurs/fusibles de la maison. Remplacez le fusible ou réinitialisez le disjoncteur. La laveuse devrait avoir une prise séparée.
Autovérification du système	Autovérification du système	<ul style="list-style-type: none"> La première fois que la lave-linge est branchée, des vérifications automatiques ont lieu. Elles peuvent prendre jusqu'à 20 secondes avant que vous puissiez utiliser votre laveuse. C'est un fonctionnement normal.
	Accrocs, trous, déchirures ou usure excessive	<ul style="list-style-type: none"> Le poids à sec du linge ne doit pas dépasser 14kg.
Le temps de contrôle est erroné ou change	Remplissage excessif	<ul style="list-style-type: none"> Videz les poches.
	Stylos, crayons, clous, vis ou autres objets laissés dans les poches	<ul style="list-style-type: none"> Fermez les boutons-poussoirs, les crochets, les boutons et les fermetures à glissière.
Épingles, boutons-poussoirs, crochets, boutons coupants, les boucles de ceinture, les fermetures à glissière et objets coupants laissés dans les poches	Épingles, boutons-poussoirs, crochets, boutons coupants, les boucles de ceinture, les fermetures à glissière et objets coupants laissés dans les poches	<ul style="list-style-type: none"> Fermez les boutons-poussoirs, les crochets, les boutons et les fermetures à glissière.
	Le temps de contrôle est erroné ou change	<ul style="list-style-type: none"> Le durant l'essorage, la laveuse peut avoir besoin de rééquilibrer la brassée à l'occasion afin de réduire les vibrations. Lorsque cela se produit le temps estimé est augmenté, causant le temps restant à augmenter ou à sauter.
Pas assez d'eau	C'est normal	<ul style="list-style-type: none"> Les lave-linges horizontales de nécessitent pas que la cuve se remplisse d'eau comme pour les laveuse à chargement par le haut.
La laveuse s'arrête ou doit être redémarrée ou la porte de laveuse est verrouillée et elle ne s'ouvre pas	Pompe obstruée	<ul style="list-style-type: none"> Voir la page 13 sur la façon de nettoyer le filtre de la pompe.

Problème	Causes Possibles	Correctifs
La porte se déverrouille ou on appui sur Mise en marche et la machine ne fonctionne pas	<i>C'est normal</i>	<ul style="list-style-type: none"> Les lave-linges à chargement frontal démarrent différemment des lave-linges chargés par le haut et il faut environ 30 secondes pour vérifier le système. La porte se verrouillera et se déverrouillera.
	<i>Fonctionnement incorrect</i>	<ul style="list-style-type: none"> Ouvrez et fermez la porte fermement, puis appuyez sur Start (<i>Mise en marche</i>).
L'eau n'entre pas dans la laveuse ou coule lentement	<i>Autovérification du système</i>	<ul style="list-style-type: none"> Après avoir appuyé sur Start (<i>Mise en marche</i>), la laveuse effectue plusieurs vérifications du système. L'eau coulera 60 secondes après avoir appuyé sur Start (<i>Mise en marche</i>).
	<i>L'alimentation en eau est fermée</i>	<ul style="list-style-type: none"> Ouvrez entièrement le robinet d'eau froide.
	<i>Les grilles des soupapes sont bloquées</i>	<ul style="list-style-type: none"> Fermez l'alimentation et enlevez les tuyaux d'eau de derrière la partie haute de la laveuse. Utilisez une brosse ou un cure-dent pour nettoyer les grilles de la machine. Reconnectez les tuyaux et ouvrez l'eau de nouveau.
Froissement	<i>Triage incorrect</i>	<ul style="list-style-type: none"> Évitez de mêler les articles lourds (comme les vêtements de travail) à des articles légers (comme des blouses).
	<i>Surcharge</i>	<ul style="list-style-type: none"> Chargez votre laveuse pour que les vêtements aient suffisamment de place pour se déplacer plus librement.
	<i>Cycle de lavage incorrect</i>	<ul style="list-style-type: none"> Assortissez le choix du cycle au type de tissus que vous lavez (particulièrement pour les brassées à soin réduit).
	<i>Lavage répété dans de l'eau trop chaude</i>	<ul style="list-style-type: none"> Lavez à l'eau tiède ou froide.
Vêtements ternis et jaunis	<i>Pas assez détergent</i>	<ul style="list-style-type: none"> Utilisez la bonne quantité de détergent.
	<i>N'utilisez pas du détergent HE</i>	<ul style="list-style-type: none"> Utilisez du détergent HE.
	<i>Eau dure</i>	<ul style="list-style-type: none"> Choisissez l'eau la plus chaude sûre pour les tissus. Utilisez du conditionneur d'eau comme la marque Calgon ou installez un adoucisseur d'eau
	<i>Le détergent ne se dissout pas</i>	<ul style="list-style-type: none"> Essayez un détergent liquide.
	<i>Transfert de teinture</i>	<ul style="list-style-type: none"> Triez les vêtements par couleur. Si l'étiquette de lavage recommande un lavage séparé, des teintures instables peuvent y être indiquées.
Taches de couleur	<i>Utilisation de l'assouplisseur incorrecte</i>	<ul style="list-style-type: none"> Vérifiez l'emballage de l'assouplisseur pour les instructions et suivez les indications pour utiliser le distributeur.
	<i>Transfert de teinture</i>	<ul style="list-style-type: none"> Triez les articles blancs et légèrement colorés à part des articles foncés. Sortez rapidement la brassée de la laveuse.
La température de l'eau est incorrecte	<i>L'alimentation en eau est incorrectement connectée</i>	<ul style="list-style-type: none"> Assurez-vous que les tuyaux sont connectés aux bons robinets.
Légère variation dans la couleur métallisée	<i>C'est normal</i>	<ul style="list-style-type: none"> À cause des propriétés métalliques de la peinture utilisée pour ce produit unique, de légères variations de couleur peuvent être visibles à cause de l'angle de vue et des conditions d'éclairage.

Avant d'appeler pour une réparation...

Problème	Causes Possibles	Correctifs
Mauvaise odeur à l'intérieur de votre laveuse	<i>Le lave-linge n'a pas utilisée depuis long temps, vous n'utilisez pas la qualité de détergent HE recommandée ou vous utilisez trop de détergent</i>	<ul style="list-style-type: none"> Faites un cycle de Basket Clean (Nettoyage de cuve). Dans le cas d'odeurs fortes, vous pourriez avoir besoin d'effectuer le Basket Clean (Nettoyage de cuve) plus d'une fois. Utilisez seulement la quantité de détergent recommandée sur le contenant du détergent. Utilisez uniquement du détergent HE (haute efficacité). Sortez toujours rapidement de la laveuse les articles mouillés après que la machine ait fini de fonctionner. Laissez la porte légèrement ouverte pour assécher l'eau. Une étroite supervision est nécessaire si cet appareil est utilisé par ou près des enfants. Ne laissez pas les enfants de jouer sur, avec ou dans cet appareil ou n'importe quel autre électroménager dans cet appareil ou n'importe quel autre électroménager.
Le détergent fuit	<i>Position incorrecte de case de détergent</i>	<ul style="list-style-type: none"> Assurez-vous que la case de détergent est correctement située et entièrement la enfoncée. Ne mettez jamais de détergent au-dessus de la ligne de remplissage maximum.
Mauvaise distribution de l'assouplisseur ou du javellisant	<i>Distributeur bouché</i> <i>L'assouplisseur ou le javellisant sont remplis au-dessus de la ligne maximale</i> <i>Problème de couvercle d'assouplisseur ou de javellisant</i>	<ul style="list-style-type: none"> Lavez chaque mois le tiroir distributeur pour enlever les résidus de produits de lessive. Assurez-vous d'avoir la bonne quantité d'assouplisseur ou de javellisant. Assurez-vous que le couvercle du distributeur d'assouplisseur et de javellisant sont bien enfoncés ou ils ne fonctionneront pas.

Fiche produit

Marque : BELLAVITA
Modèle : LF 1214 BC MSC

Capacité nominale : 14kg
Classe d'efficacité énergétique : A++
Ecolabel Européen : S/O

La consommation d'énergie est estimée à 350kwh par an, basée sur 230 cycles de lavage standard pour les programmes Coton 60°C et 40°C +ECO à charge pleine ou partielle, ainsi que pour la consommation des modes économiques. La consommation d'énergie réelle dépendra de la manière d'utiliser l'appareil.

La consommation d'eau est estimée à 13200 litres par an, basée sur 220 cycles de lavage standard pour les programmes Coton 60°C et 40°C +ECO à charge pleine ou partielle. La consommation d'eau réelle dépendra de la manière d'utiliser l'appareil.

La classe d'efficacité du programme Rinçage-essorage est C sur une échelle de G (moins efficace) à A (plus efficace) Vitesse maximale d'essorage : 1200rpm

Valeurs de consommation (1200rpm) :

Programme standard	Charge	Consommation d'énergie	Consommation d'eau	Taux d'humidité résiduelle	Durée du programme
Coton 60°C	14kg	1,5kwh	55L	60%	280min
Coton 60°C	7kg	1,5kwh	45L	55%	280min
Coton 40°C	7kg	1,5kwh	45L	55%	280min

Remarques :

1. Réglage du programme de test conformément à la norme applicable EN60456-2011.
2. Lors du lancement des programmes de test, lavez la charge spécifiée avec la vitesse d'essorage maximale.
3. Les paramètres réels dépendront de la manière d'utiliser l'appareil, et peuvent être différents des paramètres susmentionnés dans le tableau.

Consommation d'énergie à l'arrêt : 0,5W

Consommation d'énergie en marche : 0,5W

Bruit aérien (lors du lavage) : 58

Bruit aérien (essorage) : 70

Remarques : Les émissions de bruit aérien pendant le lavage/essorage pour le programme standard Coton 60°C à charge pleine

Paramètres	
Capacité de lavage	14kg
Dimension (L*P*H)	686*813*1010mm
Poids	87kg
Puissance nominale	2100W
Alimentation électrique	220-240V~, 50Hz
Intensité nominale	10A
Pression d'eau standard	0.1MPa~0.8MPa

Mesures de sécurité

Fonctionnement

Installation

Conseils de dépannage

Soutien aux consommateurs

Collecte sélective des déchets électriques et électroniques



Cet appareil comporte le symbole DEEE (Déchet d'Équipement Électrique et Électronique) signifiant qu'en fin de vie, il ne doit pas être jeté aux déchets ménagers, mais déposé au centre de tri de la localité.



La valorisation des déchets permet de contribuer à préserver notre environnement.

PROTECTION DE L'ENVIRONNEMENT – DIRECTIVE 2012/19/EU

Afin de préserver notre environnement et notre santé, l'élimination en fin de vie des appareils électriques et électroniques doit se faire selon des règles bien précises et nécessite l'implication de chacun, qu'il soit fournisseur ou utilisateur. C'est pour cette raison que votre appareil, tel que le signale le symbole  apposé sur sa plaque signalétique ou sur l'emballage, ne doit en aucun cas être jeté dans une poubelle publique ou privée destinée aux ordures ménagères. L'utilisateur a le droit de déposer l'appareil dans des lieux publics de collecte procédant à un tri sélectif des déchets pour être soit recyclé, soit réutilisé pour d'autres applications conformément à la directive.

CONDITION DE GARANTIE

Ce produit est garanti pour une période de 1 an à partir de la date d'achat*, contre toute défaillance résultant d'un vice de fabrication ou de matériau.

Cette garantie ne couvre pas les vices ou les dommages résultant d'une mauvaise installation, d'une utilisation incorrecte ou de l'usure anormale du produit.

*sur présentation du ticket de caisse.

  	Importé par ELECTRO DEPOT 1 route de vendeville 59155 FACHES-THUMESNIL	Fabriqué en RPC
---	--	-----------------

La mise sur le marché de ce produit est opérée par ELECTRO DEPOT qui s'assure de la conformité du produit aux exigences applicables.