



ASL6001W

Sèche-linge

Tumble Dryer



INSTRUCTIONS D'UTILISATION **F**

INSTRUCTIONS FOR USE **GB**

BUT INTERNATIONAL  
1, AVENUE SPINOZA  
77184 EMERAINVILLE, FRANCE

## TABLE DE MATIERES

Consignes de sécurité importantes.....	3
Installation avant d'utilisation.....	9
Installation simple.....	12
Panneau de contrôle.....	15
Instruction d'utilisation.....	16
Nettoyage et maintenance.....	18
Réinitialisation de la sécurité.....	19
Avertissement.....	20
Les autres fonctions.....	21
Spécifications technique.....	22



FAITES UN GESTE ECOCITOYEN  
EN TRIANT VOS EMBALLAGES CARTON

À LA FIN DE VIE DE VOTRE PRODUIT, PENSEZ À  
LE RAPPORTER DANS UN POINT DE COLLECTE  
OU DÉPOSER LE À LA DÉCHETERIE PROCHE DE  
VOTRE DOMICILE



### CET APPAREIL EST DESTINE A UN USAGE DOMESTIQUE UNIQUEMENT!

Veuillez lire attentivement toutes les instructions avant la première utilisation et conservez-les pour une référence ultérieure.

## CONSIGNE DE SECURITES IMPORTANTES

### Consignes de sécurité important

Lorsque vous utilisez ces appareils électriques, suivez les instructions suivantes :

- 1) Conception et design unique : L'appareil est conçu conformément à une machine à laver à chargement frontal avec une apparence unique.
- 2) Micro-contrôle: simple et facile d'emploi, le panneau de commande permet en plus de contrôler la température pendant le cycle de séchage automatique.

框出内容大写字体高度大于  
4mm

框出内容大写字体高度大  
于4mm

框出内容大写字体高度大于  
4mm

- 3) Porte avec un large hublot : surveillez le cycle de séchage à travers ce hublot.
- 4) Ouverture de la porte à 180°: Ce large degré d'ouverture facilite grandement l'introduction du linge dans l'appareil.
- 5) Facilité d'emploi, dispositifs anti poussière, anti humidité, anti vibrations et un faible niveau sonore permettront à votre appareil de vous donner longtemps satisfaction.
- 6) L'appareil ne doit pas être utilisé si les détergents industriels ont été utilisés pour le nettoyage.
- 7) Le logement du filtre doit être nettoyé fréquemment.
- 8) Il doit empêcher toute accumulation de poussières ou de fibres contre le tambour.
- 9) Une ventilation adéquate permettra d'éviter l'échappement de gaz et autre combustible dans la pièce de l'appareil.
- 10) Ne pas faire sécher du linge non lavé dans ce sèche-linge

- 11) Les linges et vêtements salis avec des huiles alimentaires ou industrielles, des alcools, de l'acétone, de l'essence, des détachants, des cires doivent être préalablement lavés à l'eau très chaude avec de lessive supplémentaire avant le séchage dans ce sèche –linge.
- 12) Les linges et les vêtements contenant des morceaux de plastique, de caoutchouc, de mousse (textiles étanches, bonnet de bains, etc ...) ne doivent pas être séchés dans ce sèche-linge.
- 13) Les adoucissants doivent être utilisés suivant les prescriptions indiquées par leur fabricant.
- 14) Les dernières minutes de chaque cycle sont sans chauffage pour permettre au linge de refroidir un peu empêchant ainsi toutes brûlures lors du retrait du linge.
- 15) MISE EN GRADE : NE JAMAIS ARRETER LE SECHE- LINGE EN COURS DE CYCLE DE SECHAGE sans en retirer immédiatement le contenu afin que la chaleur se dissipe.

框出内容大写字体高度大于  
4mm

16) L'air ne doit pas être évacué par un conduit conçu pour l'échappement du gaz inflammable ou d'autres combustibles.

17) Cet appareil ne doit pas être installé derrière une porte verrouillable, une porte coulissante ou une porte avec une charnière sur le côté opposé à celui du sèche-linge. L'ouverture totale de la porte de sèche-linge serait alors limitée.

18) Les articles facilement exposés par les pétroles peuvent s'enflammer spontanément, en particulier en cas d'exposition à des sources de chaleur telles que dans un sèche-linge. Les articles deviennent chauds, provoquant une réaction d'oxydation en l'huile. L'oxydation engendre de la chaleur. Si la chaleur ne peut pas s'échapper, les articles peuvent devenir assez chauds pour prendre feu. Entasser, empiler ou stocker des articles touchés facilement par les pétroles peut empêcher la chaleur de s'échapper et créer ainsi un risque d'incendie.

19) Si les tissus ont été imprégnés d'huiles de cuisson ou par des produits de soin des cheveux et sont placés dans ce sèche-linge, ils doivent d'abord être lavés à l'eau chaude avec un détergent supplémentaire ce qui réduira tous risques.

20) L'appareil ne doit pas être renversé lors d'utilisation ou pendant l'entretien.

21) Retirer tous les objets dans la poche tels que les briquets.

22) Cet appareil peut être utilisé par des enfants à partir de 8 ans et par des personnes ayant des capacités physiques, sensorielles ou mentales réduites ou un manque d'expérience et de connaissances à condition qu'elles aient été placées sous surveillance ou qu'elles aient reçu des instructions concernant l'utilisation de l'appareil en toute sécurité et qu'elles comprennent les dangers encourus. Les enfants ne doivent pas jouer avec l'appareil. Le nettoyage et l'entretien par l'utilisateur ne doivent pas être effectués par des enfants, sans surveillance.

框出内容大写字体高度大于  
4mm

23) Ne pas disposer de tapis ou moquette autour de la base du sèche-linge afin de ne pas obstruer les entrées d'air par le dessous.

24) Si le câble d'alimentation est endommagé, il doit être remplacé par le fabricant, son service après vente ou des personnes de qualification similaire afin d'éviter tout danger.

25) Cet appareil est conçu seulement pour l'utilisation domestique.

26) Les ouvertures ne doivent pas être obstruées par un tapis.

27) Les enfants de moins de 3 ans doivent être tenus hors de portée de l'appareil à moins qu'ils soient surveillés en permanence.



Attention, surface chaude.

28) Ne pas sécher dans le sèche-linge à tambour des articles non lavés.

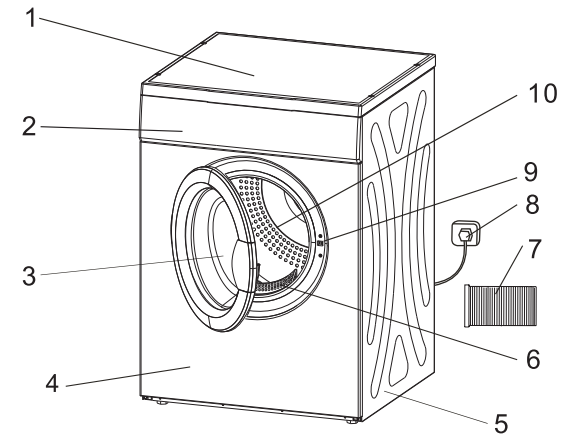

1. Couvercle supérieur
2. Panneau de commande
3. Porte
4. Panneau frontal
5. Panneau latéral

6. Filtre
7. Tuyau flexible
8. Câble d'alimentation et fiche
9. Interrupteur de porte
10. Tambour

## Notice avant utilisation

Première étape : l'alimentation électrique et mise à la terre

L'appareil utilise une alimentation électrique courante avec la tension et fréquence normale. La tension peut varier jusqu'à 6% autour de cette tension nominale. Il est préférable de disposer d'une prise de courant adaptée à côté de l'appareil pour votre commodité et sécurité. Connectez la prise de courant est comme suit :

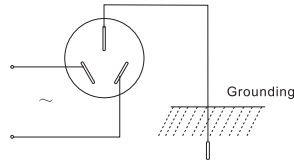

## Notices :

Ce sèche-linge doit être raccordé électriquement à une installation électrique conforme aux normes en vigueur. Particulièrement il doit être raccordé par l'intermédiaire d'une prise électrique individuelle munie d'une borne raccordée à la terre. La prise de courant mise à la terre doit être installée par un électricien afin de garantir la sécurité d'utilisation de l'électricité. La prise de courant de cet appareil utilise la connexion Y. Si le câble d'alimentation est endommagé, il doit être remplacé par le fabricant, son service après-vente ou des personnes de qualification similaire afin d'éviter tout danger. Ne pas brancher la mise à la terre avec un fil neutre ce qui serait susceptible d'entraîner un risque de choc électrique.

Ne pas stocker ou installer l'appareil dehors ou exposé aux intempéries.



Installez l'appareil dans un endroit ventilé. Assurez-vous que les ouvertures de ventilation ne sont pas obstruées par toute accumulation de poussière ou de saleté, etc. Gardez un espace suffisant sur tous les côtés l'appareil.

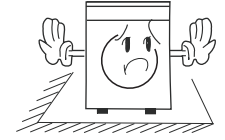

Les vêtements mouillés doivent être essorés dans la machine à laver avant le séchage, afin de réduire le temps de séchage et d'économiser la consommation d'énergie.



Ne pas placer d'aérosol à proximité de l'appareil. En cas de fuite de gaz, ne toucher aucune partie électrique et aérez le lieu d'installation.



Il est interdit d'utiliser l'appareil pour sécher des vêtements enduits de nettoyants inflammables (comme de cire, d'huile, d'essence, de dégraissant, de solvant, de kérosène, etc.)

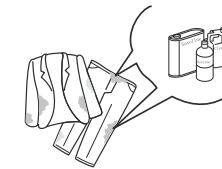

Ne pas utiliser cet appareil s'il est abîmé (y compris le câble d'alimentation ou la fiche endommagé(e)), en panne, démonté ou s'il présente un problème de fonctionnement ou émet un bruit anormal.

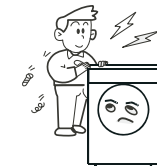

Lors du fonctionnement, l'arrière de cet appareil devient très chaud. Ne pas autoriser les enfants à s'asseoir sur ou entrer dans cet appareil. Une surveillance est nécessaire si l'appareil est utilisé à proximité des enfants.

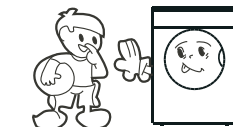

Ne pas utiliser cet appareil avec les mains ou les pieds mouillé(e)s.



## INSTALLATION SIMPLE

Ne pas stocker de plastique, de papier, de chiffon qui pourrait s'enflammer ou faire fondre au dessus de l'appareil lors de l'utilisation. Ne pas poser toute charge lourde sur l'appareil.



Il est interdit de connecter l'évacuation d'air de cet appareil à tous dispositifs d'évacuation de fumée.

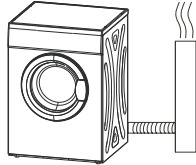

Ne pas sécher de vêtements contenant du duvet, des matériaux élastiques ou de générateurs de chaleur.





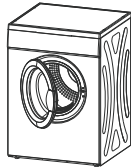









Ne pas ouvrir la porte avant la fin normale du cycle de séchage.



Pour être en sécurité, améliorer autant que possible selon les règles et les suggestions indiquées comme suit.

ATTENTION: Ne pas utiliser le sèche-linge, si les matériaux des vos vêtements ne peuvent pas être séchés dans un sèche-linge. Rappel des symboles figurant sur les étiquettes des vêtements.

 Séchage	 Séchage en machine	 Pas de séchage mécanique	 Pas de séchage
 Etendre	 Séchage à l'air libre	 Séchage à plat	 Séchage à l'ombre
 Lavage à sec	 Pas de lavage à sec	 Lavage à sec tous types avec détergent	 Lavage à sec uniquement avec détergent à base de pétrole

## INSTALLATION SIMPLE

Etape 1 : Ce sèche-linge doit être installé dans un endroit aéré à une distance minimal de 10 cm du mur arrière. En cas d'installation dans une salle de bain, nous recommandons de laisser au moins 1,50 mètre de dégagement devant et de s'assurer de la bonne ventilation du lieu d'installation.

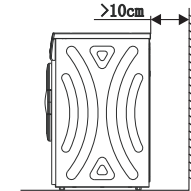

Etape2 : Ce sèche-linge doit être installé de niveau. Pour vérifier que cela soit le cas, vous pouvez utiliser un fil à plomb (ou accrocher un petit objet lourd au bout d'une ficelle) et mesurer l'écart avec la face de l'appareil si A=A' et B=B's alors l'installation est correcte. Sinon, utilisez des cales pour le mettre de niveau (une tolérance de +/- 2° est donnée)

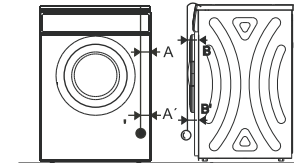

Notice :

Si cet appareil ne peut pas être installé horizontalement (l'angle d'inclinaison est pas plus de 2), il va fonctionner en déséquilibre ou va cesser de fonctionner à certains moments.

Notice en cours d'installation :

Ne pas installer à un endroit où l'appareil pourrait être endommagé par la pluie. Ne pas placer l'arrière de l'appareil devant un rideau ou à quelque chose au vent. Ne pas placer l'appareil à côté de sources de chaleur, de gaz ou autres composants inflammables.

Etape 3 : sur la fixation du tuyau flexible :

Montage du tuyau d'extraction à l'arrière de l'appareil. Connecter le tuyau puis serrer en tournant

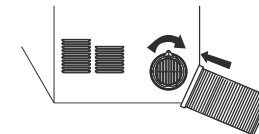

L'autre extrémité du tube flexible sera étendue à l'extérieur. Merci de vous référer aux images ci-dessous.

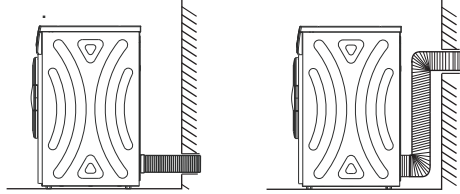

### Réglage du niveau

Une fois dans sa position de fonctionnement permanent, vérifiez que le sèche-linge est d'aplomb à l'aide d'un niveau à bulle. Si ce n'est pas, ajuster les pieds avec l'outil.

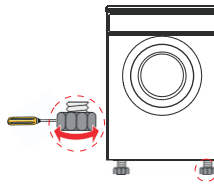

Les instructions suivantes vous aident lors de la première utilisation de votre appareil. Merci de vous référer aux sections spécifiques de cette instruction pour plus d'informations détaillées.

**Avertissement Important :** Afin de réduire un risque d'incendie, un choc électrique ou des blessures corporelles, lire l'ensemble de ce manuel, y compris les consignes de sécurité importantes, avant d'utiliser cet appareil.

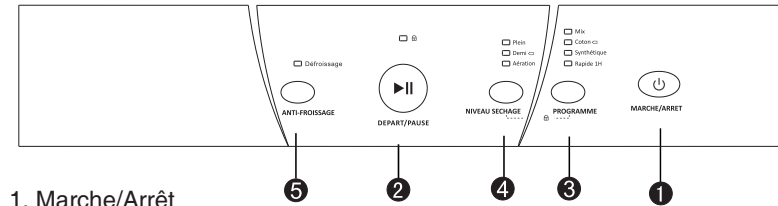

1. Marche/Arrêt
2. Départ/Pause
3. Programme (Mix/ Coton/ Synthétique /Rapide 1 heure)
4. Sélecteur de Chauffage (Plein/demi/aération)
5. Anti-froissage

Note :











- 1) Appuyez sur le bouton Programme pour choisir le programme désiré.
- 2) Appuyez sur le bouton Chauffage pour sélectionner le mode désiré.
- 3) Appuyez sur le bouton Anti- froissage pour utiliser cette fonction.
- 4) Appuyez sur les deux boutons Programme et Chauffage en même temps pendant plus de 3 secondes pour activer la fonction Sécurité enfant.
- 5) Appuyez sur le bouton Départ/Pause.
- 6) L'appareil retentira à la fin d'un cycle de séchage. Appuyez sur le bouton Marche/Arrêt et retirez la fiche de la prise du courant.
- 7) Nettoyez soigneusement le filtre, les surfaces extérieures et la cuve intérieure.



Conseils utiles pour le séchage

1. Avant le séchage, assurez-vous d'essorer les vêtements complètement dans la machine à laver. L'essorage avec une forte vitesse peut réduire la durée de séchage et économiser de l'énergie consommé.
2. Pour assurer un bon résultat de séchage, classez les vêtements en fonction du type de tissu et du programme de séchage.
3. Avant de sécher les vêtements, veillez à fermer les zips, les agrafes et les œillets et à nouer la ceinture du tissu, etc.
4. Ne séchez pas trop de vêtements.
5. Ne séchez pas d'articles contenant du caoutchouc et du matériel élastique similaire.
6. Afin d'éviter de vous brûler par la vapeur chaude ou la partie très chaude du sèche-linge, la porte ne doit pas être ouverte avant la fin du programme de séchage.
7. Nettoyez le filtre et videz le tambour des vêtements après chaque utilisation pour éviter une augmentation de la durée de séchage et un gaspillage de consommation d'énergie.
8. Ne séchez pas les vêtements après le lavage à sec.

Poids indicatif de différent vêtements et linges secs

 blousons fibres mélangés ( 800g)	 Vestes ( 800g)	 Jeans ( 800g)	 Serviettes de toilettes (300g)
 Drap 1 personne coton (800g)	 Vêtement de travail (1120g)	 Pyjama (200g)	 Chemise manches longues coton (300g)
 Chemise manches courtes coton (180g)	 Sous vêtements coton (70g)	 chaussettes ( 50g)	

框出内容大写字体高度大于3mm

Instructions de séchage des vêtements

linge	Humidité résiduelle	Capacité (KG)	programme	Niveau de séchage	note
coton	70%	6 / 3 / 1	coton	extra	Selon le type et la capacité des vêtements choisir le programme et le niveau de séchage
	60%	6 / 3 / 1	coton	standard	
		6 / 3	coton	léger	
mixture	70%	6 / 3 / 1	mixture	extra	
	60%	6 / 3 / 1	mixture	standard	
synthétique	50%	3 / 1	synthétique	extra	
	40%	3 / 1	synthétique	standard	
coton	-----	1	1heure	-----	

Note :

1. La fonction « vent froid » signifie qu'uniquement du vent froid circulera pendant 3 minutes avant de finir de le séchage. ( excepté le programme de 1heure pour lequel la fonction durera 10minutes.)
2. Si l'option Anti-Froissage est choisie, le programme durera 2 heures, sinon 30min sans cette option.
3. La température intérieur et l'humidité résiduelle peut affecter le temps de séchage.
4. Vérifiez les étiquettes sur les vêtements et choisissez la température appropriée et le temps correct en fonction du type et de la quantité des vêtements à sécher  
Suggestion : Pour un poids de moins de 0.5kg, il est recommandé d'utiliser le programme 1heure et «extra » pour le séchage.

## Nettoyage du filtre

1) Nettoyez le filtre après chaque usage.

Retirez le filtre en le soulevant.

2) Utilisez un chiffon doux et propre pour nettoyer le filtre, puis remettez-le en place.

3) Si le filtre est nettoyé à l'eau ou avec un chiffon mouillée, laissez-le sécher avant de le remonter

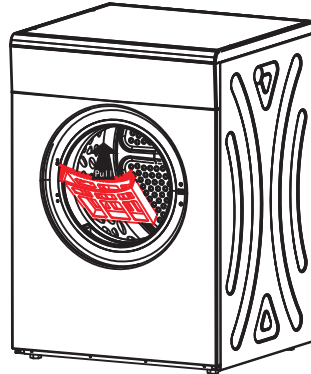

## Nettoyage des surfaces extérieures et du tambour

1. Utilisez un chiffon mouillé et doux pour le nettoyage les surfaces extérieures et du tambour.

2. Ne pas rincer directement à l'eau.

3. Ne pas utiliser d'éponge abrasive.

4. Ne pas utiliser de nettoyants industriels ou ménagers à base d'alcool ou d'essence.

5. Après le nettoyage, laissez la porte-avant ouverte pour la ventilation.



1. Cet appareil dispose d'un interrupteur de sécurité qui est s'active en fonction de la température.

2. Le bouton de réinitialisation de sécurité est sur le panneau arrière. Ce bouton doit être réinitialisé avant de faire fonctionner l'appareil à nouveau. Vous devez attendre 10 minutes de refroidissement.

3. La cause la plus possible du chauffage pour cet appareil : filtre bloqué. Nettoyer le filtre après chacun chargement afin d'éviter la surchauffe de l'appareil.

Il ne faut appuyer sur le bouton de réinitialisation de sécurité que si l'appareil ne chauffe pas. Il est nécessaire d'attendre 10 minutes de refroidissement avant d'appuyer ce bouton. Appuyer ce bouton blanc jusqu'à ce que vous sentez un clic lors de la réinitialisation. Nettoyer le filtre après chaque chargement, cela évitera une utilisation répétitive de ce interrupteur de sécurité.

L'interrupteur de sécurité peut fonctionner pour la raison suivante :

1. Le filtre est obstrué.

2. L'évacuation est bouchée à l'arrière de l'appareil.

3. Une mauvaise ventilation autour de l'appareil ou dans le lieu d'installation.

4. Les vêtements légers par exemple les mouchoirs ont été aspirés par le filtre.

Bouton de réinitialisation de sécurité

Utilisez votre doigt ou un crayon pour appuyer sur le bouton jusqu'à ce que vous entendiez un clic.

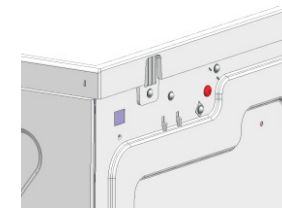

Symptômes	causes	solutions
L'appareil ne démarre pas	<ul style="list-style-type: none"> <li>- L'alimentation est coupée.</li> <li>- La fiche d'alimentation n'est pas branchée.</li> <li>- Il y a trop de linge</li> <li>- La protection de température est activée .</li> </ul>	<ul style="list-style-type: none"> <li>- Remettez le courant</li> <li>- Vérifiez que la prise de courant soit branchée</li> <li>- La quantité de linge ne doit pas dépasser 7kg</li> <li>- Ressayez un peu plus tard. Si le problème persiste, faites appel à un dépanneur.</li> </ul>
Odeur chaude ou température élevée du panneau latéral	<ul style="list-style-type: none"> <li>- Le filtre est sale</li> <li>- La prise d'air et/ou l'évacuation sont bouchée.</li> </ul>	<ul style="list-style-type: none"> <li>- Nettoyez le filtre à temps</li> <li>- Nettoyez le tuyau et ou la/les grilles</li> </ul>
Le linge est trop sec	<ul style="list-style-type: none"> <li>- Il y a trop de linge</li> <li>- Le linge n'a pas été retiré de l'appareil rapidement après la fin du cycle</li> <li>- Les types de vêtements sont trop disparates pour assurer un séchage correct pour tous</li> <li>- La température réglée est inappropriée au type de linge</li> </ul>	<ul style="list-style-type: none"> <li>- La quantité de linge ne doit pas dépasser la valeur nominale de l'appareil</li> <li>- Retirez le linge dès que le signal de fin de cycle retentit</li> <li>- Voir ci-dessus les durées de cycle en fonction de la nature du linge</li> <li>- Vérifiez l'étiquette du linge avant de régler le chauffage</li> </ul>
Rétrécissement des vêtements	<ul style="list-style-type: none"> <li>- Le linge est trop sec</li> </ul>	<ul style="list-style-type: none"> <li>- Observer l'étiquette d'entretien des vêtements. Retirer les vêtements quand ils sont un peu humides pas trop sec. Puis accrocher les vêtements pour les sécher complètement.</li> </ul>
Apparitions des bouloches	<ul style="list-style-type: none"> <li>- Les fibres synthétiques peuvent provoquer l'apparition de bouloches avec les frottements.</li> </ul>	<ul style="list-style-type: none"> <li>- Utilisez un pulvérisateur fixant lors du repassage des cols et poignets.</li> </ul>

Des nuisances sonores peuvent s'échapper du sèche-linge pour les raisons suivantes :

Vibration : Les vêtements mouillés et lourds peuvent provoquer du bruit lorsqu'ils cognent sur la paroi du tambour.

Evacuation de l'air : Lors du séchage, l'appareil laissera s'échapper de la vapeur par le tuyau et cela provoquera du bruit au fond de la cuve intérieure.

Code d'erreur	Description	Critères	Action après la faute d'anti-rebond	Indication de défaillance
E1	surchauffe	Faute NTC ou PCB	Arrêtez le programme et passer à l'état de défaut	Led clignotent moins
E3	Erreur du capteur de température	Le capteur de température est ouvert ou A / D lecture de moins de 10	Arrêtez le programme et passer à l'état de défaut	Led clignotent normalement ou moins fortement
E4	Erreur du capteur de température	Capteur de température est court ou A / D lecture de moins de 1000	Arrêtez le programme et passer à l'état de défaut	Led clignotent fortement

Marque	AYA
Modèle	ASL6001W
Capacité nominale (1)	6kg
Classe énergétique	C
Consommation annuelle d'énergie (2)	451.6kwh/an
Cycle de séchage standard	Coton
Consommation d'énergie du Programme standard coton (3) à pleine charge	3.81kwh
Consommation d'énergie du Programme standard coton à demi-charge	2.05kwh
Consommation d'énergie en mode d'arrêt	0.46W
Consommation d'énergie en mode de veille	0.46W
Durée en mode de veille	10minutes
Durée du Programme standard coton à pleine charge	120 minutes
Durée du Programme standard coton à demi-charge	68 minutes
Niveau de puissance acoustique du programme standard coton à pleine charge	69dB
Montage	Autoportant
Pouvant être intégré	Non
Hauteur	840mm
Largeur	595mm
Profondeur	550mm
Consommation électrique	2000W
Alimentation électrique	220-240V~/50Hz
Puissance utilisée de moteur	200W
Puissance de chauffage	1800W
Poids du produit	33 kg

- Le fabricant et le revendeur ne peuvent pas être tenus responsables de tout accident ou dommage causé par une utilisation impropre de l'appareil, ou si les instructions données dans le présent manuel n'ont pas été respectées.

#### ENLEVEMENT DES APPAREILS MENAGERS



La directive Européenne 2002/96/EC sur les Déchets des Equipements Electriques et Electroniques (DEEE), exige que les appareils ménagers usagés ne soient pas jetés dans le flux normal des déchets municipaux. Les appareils usagés doivent être collectés séparément afin d'optimiser le taux de récupération et le recyclage des matériaux qui les composent et réduire l'impact sur la santé humaine et l'environnement. Le symbole de la poubelle barrée est apposé sur tous les produits pour rappeler les obligations de la collecte séparée. Les consommateurs doivent contacter les autorités locales ou leur revendeur concernant la démarche à suivre pour l'enlèvement de leur appareil.

# CATALOGUE

- Safety information ..... 25
- Installation before use .....31
- Simple installation ..... 34
- Control panel ..... 36
- Operation explanation ..... 37
- Cleaning and routine maintenance ..... 39
- Safety reset ..... 40
- Precautions ..... 41
- Technical specifications ..... 43

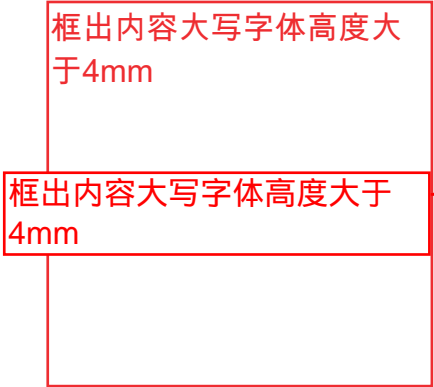

**This product is for household use only!**  
 Please read these instructions carefully before the first use of this product and save this manual for your future reference.

## SAFETY INFORMATION

### Safety information

- 1) Unique and luxury design: Design is according to front loading washing machine with unique appearance.
- 2) Micro Control: Simple and convenient operation with the help of PCB board, and it will feel the temperature when drying automatic.
- 3) Big size door window: See the procedure of drying clearly through this window.
- 4) Open the door with 180°: It is very convenient to put in and out clothes with 180°angle opening range.
- 5) Compact instruction: Suitable capacity and unique outlook with anti-dust, anti-humidity, anti shake, long life and low noise design.

框出内容大写字体高度大于4mm

- 6) The tumble dryer is not to be used if industrial chemicals have been used for cleaning.
- 7) The lint trap has to be cleaned frequently.
- 8) Lint must not to be allowed to accumulate around the tumble dryer.
- 9) Adequate ventilation has to be provided to avoid the back flow of gases into the room from appliance burning other fuels, including open fires.
- 10) Do not dry unwashed items in the tumble dryer.
- 11) Items that have been soiled with substance such as cooking oil, acetone, alcohol, petrol, kerosene, spot removers, turpentine, waxes and wax removers should be washed in hot water with a extra amount of detergent before being dried in the tumble dryer.

- 12) Items such as foam rubber (latex form), shower caps, waterproof textiles, rubber backed articles and clothes or pillows fitted with foam rubber pads should not be dried in the tumble dryer.
- 13) Fabric softeners, or similar products, should be used as specified by the fabric softener instructions.
- 14) The final part of a tumble dryer cycle occurs without heat (cool down cycle) to ensure that the items are left at a temperature the ensures that the items will not be damaged.
- 15) **WARNING:** never stop a tumble dryer before the end of the drying cycle unless all items are quickly removed and spread out so that the heat is dissipated.
- 16) The exhaust air must not be discharged into a flue which is used for exhausting fumes from appliance burning gas or other fuels.

框出内容大写字体高度大于  
4mm

17) The appliance must not be install behind a lockable door, a sliding door or a door with a hinge on the opposite side to that of the tumble dryer. In such a way that a full opening of the tumble dryer door is restricted.

18) Oil-affected items can ignite spontaneously, especially when exposed to heat sources such as in a tumble dryer. The items become warm, causing an oxidation reaction in the oil. Oxidation creates heat. If the heat cannot escape, the items can become hot enough to catch fire. Piling, stacking or storing oil-affected items can prevent heat from escaping and so create a fire hazard.

19) If it is unavoidable that fabrics that contain vegetable or cooking oil or have been contaminated by hair care products be placed in a tumble dryer they should first be washed in hot water with extra detergent-this will reduce, but not eliminate, the hazard.

20) The appliance should not be overturned during normal use or maintenance.

21) Remove all objects from pockets such as lighters and matches.

22) This appliance can be used by children aged from 8 years and above and persons with reduced physical, sensory or mental capabilities or lack of experience and knowledge if they have been given supervision or instruction concerning use of the appliance in a safe way and understand the hazards involved. Children shall not play with the appliance. Cleaning and user maintenance shall not be made by children without supervision.

23) For appliances with ventilation openings in the base, that a carpet must not obstruct the openings.

24) If the power cable is damaged, it must be replaced by the manufacturer, its service agent or similarly qualified persons in order to avoid a hazard.

25) This appliance is for indoor use only.

框出内容大写字体高度大于4mm

GB

## SAFETY INFORMATION

26) The openings must not be obstructed by a carpet.

27) Children of less than 3 years should be kept away unless continuously supervised.

 **Caution: Hot Surface.**

28) Do not dry unwashed items in the tumble-dryer.

## INSTALLATION BEFORE USE

### Part name

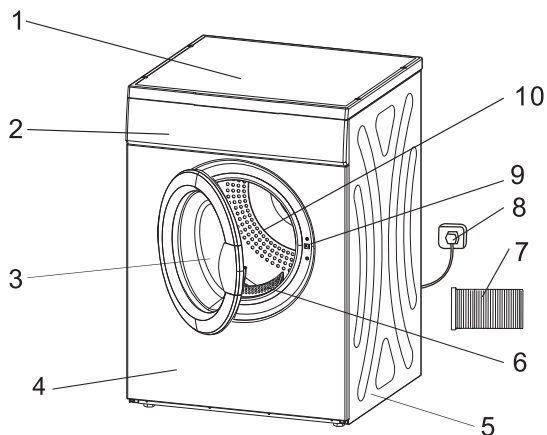

1.Top board 2.Control panel 3.Door 4.Front panel 5.Side panel 6.Filter  
7.Flex tube 8.Power plug 9.Switch 10.Tumbling box

## INSTALLATION BEFORE USE

GB

### Notice before use

The first step: Power source and grounding.

The dryer employs alternative current with the rated voltage and frequency. When the voltage fluctuates between 6% of rated voltage, the dryer can work normally. A special power socket for the dryer had better be set beside the dryer for convenience and safety. The method of connection of the socket is as the figure below.

To be safe, please make improvements as soon as possible according to the rules and suggestions mentioned above.

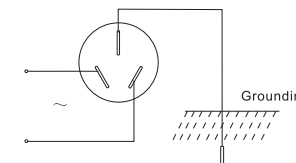

Notices:

The socket and the grounding wire must be installed by an electrician to prevent incorrect installation or use of the socket and to guarantee the safety of use of electricity. The power wire of the dryer employs Y connection, if the supply cord is damaged, it must be replaced by the manufacturer, its service agent or similarly qualified persons in order to avoid a hazard. No connection of the grounding wire with the neutral wire, otherwise the cabinet will be charged, which is likely to cause the danger of electric shock.



# INSTALLATION BEFORE USE

## Step2:Precautions

Install or store where it will not be exposed to temperatures below freezing or exposed to water or weather, which could cause permanent damage and invalidate the warranty.



Keep area around the exhaust opening and adjacent surrounding areas free from the accumulation of lint, dust and dirt. An obstructed port might reduce the airflow

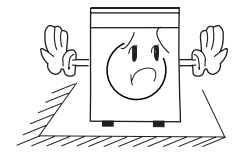

Thoroughly spin the laundry in washing machine. High spin speed can reduce the drying time and save energy consumption.

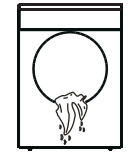

Make sure combustible sprayer will not be close to dryer when it is working, and once the gas leaks, do not touch plug or start / pause on it.

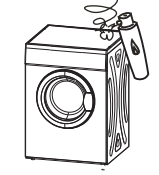

Do not wash or dry articles that have been cleaned in, washed in, soaked in or spotted with combustible or explosive substances (such as wax, oil, paint, gasoline, degreasers, dry-cleaning solvents, kerosene, etc.).

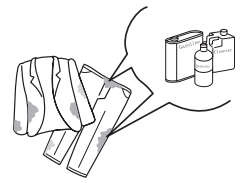

Never attempt to operate this appliance if it is damaged, malfunctioning, partially disassembled, or has missing or broken parts, including a damaged cord or plug.

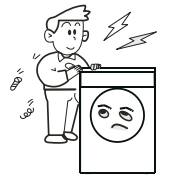

# INSTALLATION BEFORE USE

Do not allow children on or in the appliance. Close supervision of children is necessary when the appliance is used near children.

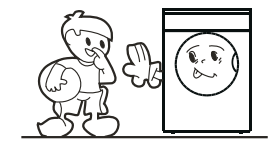

Please do not use the machine when your foot or hand with water..

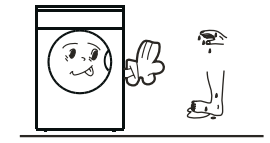

Do not store plastic, paper or clothing that may burn or melt on top of the dryer during operation.



The exhaust air must not be discharged into a flue which is used for exhausting fumes from appliance burning gas or other fuels.

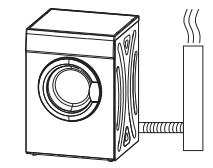

Do not dry articles containing rubber, plastic or similar materials such as padded bras, tennis shoes, galoshes, bath mats, rugs, bibs, baby pants, raincoat plastic bags or pillows that may melt or burn. Some rubber materials, when heated, can under certain circumstances produce fire by spontaneous combustion..



The door can be opened only after the programme of the drying machine is completed. Do not open the door before the programme finished to avoid the human skin from being scalded by hot steam or over heated drying machine.

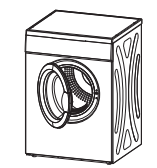













This product belongs to type I electronic products and please take note of safety problem accordingly:

- 1.It is rule to use power which is buried in the earth and will not touch any socialequipments such as gas pipe or water pipe etc. Make sure the difference of different lines and they are not connected.
  - 2.Please use special socket which is according to National Standard and will endure 10A current.
- To be safe, please make improvements as soon as possible according to the rules and suggestions mentioned above.

## SIMPLE INSTALLATION

Please pay attention to use the drying machine if the materials of your clothes can not be dried by it or contain the symbols as follows:

 Dry	 Normal	 Not tumble dry normal	 Do not dry
 Line dry / hang to dry	 Drip dry	 Dry flat	 In the shade
 Dry clean	 Do not dry clean	 Dry clean normal cycle with any solvent	 Dry clean normal cycle petroleum solvent only

## Simple installation

Step 1: Dryer should be placed in a ventilated area with not less than 10cm distance from the wall. If placed in a room such as bath room, it is suggested there are no obstacles within 1.5m in front of dryer and keep ventilated.

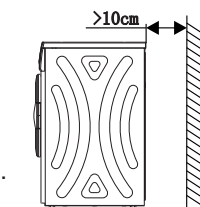

Step 2: The horizontal adjustment:

Tie a heavy subject on the string on the front and two sides of the dryer. Please refer this to below figure, and if  $A=A'$ ,  $B=B'$ , this means the dryer is placed horizontally. While the opposite, you could place something on the grounding.

Notice:

if dryer could not be placed horizontally (the lean angle is no more than 2°), the dryer will work unbalanced or stop working sometimes.

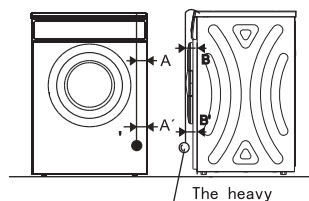

## SIMPLE INSTALLATION

Notice when installing:

- Do not install the dryer in the open air or place easily damaged by rain;
- Do not place the back of dryer near curtain or something in the wind;
- Do not place the dryer near gas or flammable area.

Step 3: Regarding the fixing of flex tube:

- Connect one side of flex tube with whorl to the back vent, then fix it deasilly till tight.
- The other end of flex tube will be extended to outdoor, please refer the right assemble way to the below pictures.

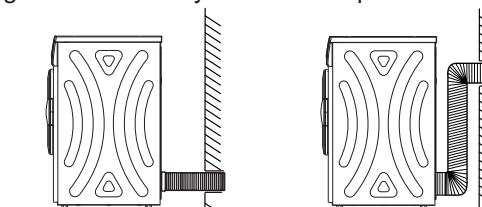
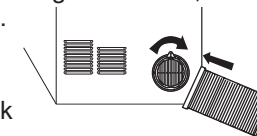

## Level Adjusting

Once in its permanent operating position, check that the dryer is absolutely level with the aid of a spirit level. If it is not, adjust the feet with a tool.

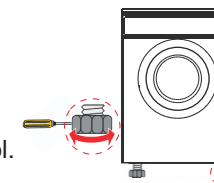

## CONTROL PANEL

### Control panel

Following are instructions for starting and using your new dryer. Please refer to specific sections of this manual for more detailed information.

**Important Warning:** To reduce the risk of fire, electric shock, or injury to person, read this entire manual, including the Important Safety Instructions, before operating this dryer.

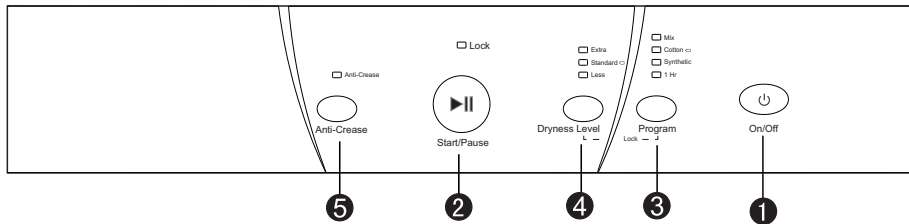

- ❶ On/Off
- ❷ Start/Pause
- ❸ Program(Mix/Cotton/Synthetic/1hour)
- ❹ Dryness Level(Extra/Standard/Less)
- ❺ Anti-Crease

Note:

- 1) Press the **【Program】** button to select the desired programme.
- 2) Press the **【Dryness Level】** button to select the desired programme.
- 3) Press the **【Anti-Crease】** button to start Anti-Crease function.
- 4) Press the **【Start/Pause】** button.
- 5) If users need child lock function, pressing the **【Program】** and **【Dryness Level】** buttons simultaneously for over 3 seconds to start child lock function.
- 6) The buzzer will prompt from the dryer when finishing the cycle. Press the **【On/Off】** button and pull out the power cable.
- 7) Clean the filter, cabinet and inner tube.

## OPERATION EXPLANATION

### Operation explanation

1. Before drying, thoroughly spin the laundry in washing machine. High spin speed can reduce the drying time and save energy consumption.
2. For uniform drying result, sort the laundry according to fabric type and drying programme.
3. Before drying, please close zips, hooks and eyelets, button up, tie fabric belts, etc.
4. Do not over dry the clothes, because over dried clothes can easily get creases
5. Do not dry the articles containing rubber or similar elastic materials
6. The door can be opened only after the programme of the drying machine is human skin from being scalded by hot steam or over heated drying machine.
7. Clean the lint filter and empty container after each use to avoid extension of drying time and energy use.
8. Do not dry these clothes after dry-clean process.

### The reference weight of dry clothes

Mixed-fabric clothes (about 800g)	Jacket (about 800g cotton)	Jeans (about 800g)	Towel quilt (about 900g cotton)
Single bedsheet (about 600g cotton)	Work clothes (about 1120g)	Sleepwear (about 200g)	Long sleeve shirt (about 300g cotton)
Short sleeve shirt (about 180g cotton)	Short pants (about 70g cotton)	Socks (about 50g mixed-weave)	

## Drying clothes instruction

Clothing Type	Approximate amount of remaining humidity	Capacity (KG)	Programs	Dryness Level	Note
Cotton	70%	6 / 3 / 1	Cotton	Extra	Please according to the Type and Capacity of the clothing to select the most suitable Program and Dryness Level.
	60%	6 / 3 / 1	Cotton	Standard	
		6 / 3	Cotton	Less	
Mix	70%	6 / 3 / 1	Mix	Extra	
	60%	6 / 3 / 1	Mix	Standard	
Synthetic	50%	3 / 1	Synthetic	Extra	
	40%	3 / 1	Synthetic	Standard	
Cotton	—	1	1Hr	—	

- Note: 1. Cold wind function means there is only cold wind for circulating before finishing heating 3 minutes. (Except 1 hour program which runs 10 minutes cold wind.)
2. If Anti-Crease option is selected, the anti-crease process will enlarge to 2 hours, otherwise it keeps 30min without this option.
3. The inside temperature and humidity will affect drying time;
4. Check the label attached on clothes and choose the right temperature and time according to the explanation.

Suggestion: When clothes is less than 0.5kg, please select an hour dry and Extra for drying.

## Filter clean

## Filter clean

- 1) Clean the lint filter before each use. Remove by pulling straight up.
- 2) Cleaning filter  
Use wiping cloth wipe with your hand.
- 3) Install filter  
If the filter is cleaned by damp cloth or in the water, please install after the sun dry.

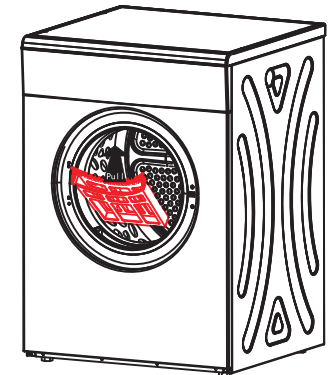

## Cleaning cabinet and inner tube

## Cleaning cabinet and inner tube

Use soft damp cloth wipe when cleaning cabinet and inner tube.

1. Not to rinse by water direct.
  2. Not to use neutral scour wipe.
  3. Not to use gasoline and alcohol wipe.
- Make sure open the front door for aeration after cleaning the inner tube.

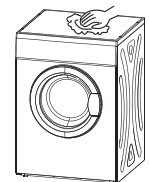

框出内容大写字体高度大于3mm

## SAFETY RESET

### Safety reset

1. These dryers have a safety cut out switch which is activated by temperature.
2. The safety reset button is on the backboard. If your dryer not heating this button must be reset before the dryer will operate again. You may need to wait 10 minutes for cooling to occur.
3. The most common reason for the dryer to overheat is a blocked filter. Clean the line filter after each load to prevent overheating of the dryer.

It will only be necessary to press the safety reset button if the dryer not heating. Allow the dryer at least 10 minutes to cool down before pressing the button .Press the white button in until you feel the reset click. Cleaning the filter after each load will avoid repetitive operation of the safety cut out switch.

The cut out switch may operate for the following reason:

1. Lint filter is blocked.
2. Exhaust outlets blocked at the back of the dryer.
3. Poor ventilation in the laundry or room-open a window or door
4. Lightweight garment eg. handkerchief, sucked over the filter.

### Safety Reset Button

Use your finger or a pencil to press the button in until you feel it click.

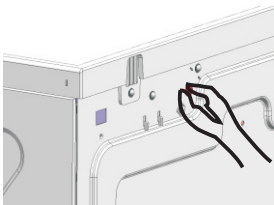

## PRECAUTIONS

### Precautions

Trouble	Cause	Solution
Will not start	<ul style="list-style-type: none"> <li>● Power cut.</li> <li>● The power plug is not plugged tight.</li> <li>● Dry clothes exceed.</li> <li>● The temperature fuse is cut.</li> </ul>	<ul style="list-style-type: none"> <li>● Wait for switching on electricity.</li> <li>● Check the power socket, make sure plug tight.</li> <li>● The clothes in drier must be after spinning, and drying clothes can not exceed 7kg.</li> <li>● Please career man restore the temperature fuse.</li> </ul>
External hot or can smell hot	<ul style="list-style-type: none"> <li>● The lint filter is dirty.</li> <li>● The uptake or exhaust duct is dirty.</li> </ul>	<ul style="list-style-type: none"> <li>● Make sure clean the lint filter in time.</li> <li>● Clean out the stem.</li> </ul>
Clothes too dry	<ul style="list-style-type: none"> <li>● The clothes in machine are too full.</li> <li>● Not to take out the clothes in time when finish.</li> <li>● The clothes don't assort properly.</li> <li>● The temperature is enacted too high.</li> </ul>	<ul style="list-style-type: none"> <li>● Make sure the clothes are not too full.</li> <li>● Take out the clothes immediately when finish.</li> <li>● See page 7.</li> <li>● Observe the maintenance label on clothes.</li> </ul>
Clothes shrink	<ul style="list-style-type: none"> <li>● Too dry.</li> </ul>	<ul style="list-style-type: none"> <li>● Observe the maintenance label on clothes, if easy to shrink, should examine the clothes when dry. Take out the clothes when tiny damp for too dry. Then hang the clothes until full dry.</li> </ul>
Hairball on clothes	<ul style="list-style-type: none"> <li>● It is right for synthetic fibre and permanent press fibre causing hairballs. This is because the ri-ght rub causing.</li> </ul>	<ul style="list-style-type: none"> <li>● Use fabric softener lubricate fibre, please spray settled gule on cuff and neckline when iron clothes. Turn the sarcenet out for reducing rub.</li> </ul>

The sound of dryer when runs can cause

- Buzzer of vibration: Due to heavy wet clothes' turning and bumping, and this will cause noise accordingly.
- Air bumping: When drying, machine will generate steam which will come out from pipe and this will cost bumping with the bottom of inner tub.

## Other functions description

Error code	description	Criteria	Action after fault debounced	Failure indication
E1	Over-temperature	NTC or PCB fault	Stop the program and go to fault state	Led less flashing
E3	Temperature Sensor error	Temperature Sensor is open or PCB fault	Stop the program and go to fault state	Led less and standard flashing
E4	Temperature Sensor error	Temperature Sensor is short or PCB fault	Stop the program and go to fault state	Led extra flashing

## Sheet of household dryer according to EU Directive 1015/2010

Brand	AYA
Type/Description	ASL6001W
Capacity (1)	6kg
Energy efficiency class	C
Annual energy consumption (2)	451.6kwh/an
Standard washing cycle	Cotton
Energy consumption of the standard cotton programme at full load (3)	3.81kwh
Energy consumption of the standard cotton programme at partial load	2.05kwh
Power consumption of off - mode	0.46W
Power consumption of left - on mode	0.46W
Duration of the left - on mode	10minutes
Programme time of the standard cotton programme at full load	120 min
Programme time of the standard cotton programme at partial load	68 min
Sound power level for the standard cotton programme at full load	69dB
Mounting	Free standing
Could be built in	No
Height	840mm
Width	595mm
Depth	550mm
Power consumption	2000W
Rate voltage / frequency	220-240V~/50Hz
Motor Input Power	200W
Heating Power	1800W
Weight of Product	33KG

- We decline liability for any damage or accident derived from any use of this product which is not in conformity with the instructions contained in this booklet.

#### **CORRECT DISPOSAL OF THIS PRODUCT**



This marking indicates that this product should not be disposed with other household wastes throughout the EU. To prevent possible harm to the environment or human health from uncontrolled waste disposal, recycle it responsibly to promote the sustainable reuse of material resources. To return your used device, please use the return and collection systems or contact the retailer where the product was purchased. They can take this product for environmental safe recycling.