

140



Sèche-linge

Modèle:ASL7000W

Capacité:	7.0kg
Tension nominale :	220-240V~
Fréquence nominale :	50Hz
Puissance maximum :	2000W
Puissance utilisée de moteur :	200W
Puissance de chauffage :	1800W
Classe d'isolement :	IPX4

No. de Série

BUT INTERNATIONAL
1, avenue Spinoza
77184 EMERAINVILLE, France



FABRIQUE EN CHINE

DIAGRAMME DE CIRCUIT ELECTRIQUE

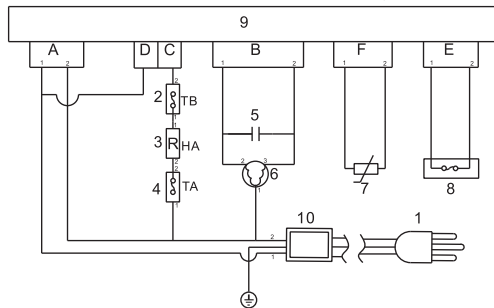

1. Prise 2.Régulateur de température d'auto-reset 3. Elément de chauffage
4.Régulateur de température manuelle 5.Capaciteur 6.Moteur
7.Sonde de température 8. Interrupteur de la porte 9.Carte de circuit imprimé
10.Filtre

60