

California
Sèche-Linge
MANUEL DE L'UTILISATEUR

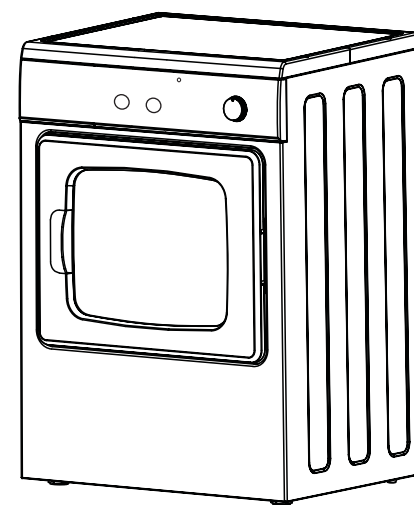

DV-60Q2ME

NOTICE D'UTILISATION



Veuillez lire attentivement cette notice d'utilisation avant d'utiliser votre sèche-linge.
Conservez-la pour toute future référence.

French #6xxx size : 297x210mm

PREFACE

Nous vous remercions d'avoir choisi notre sèche-linge. Veuillez lire attentivement ce manuel. Il fournit les instructions, sur l'utilisation et l'entretien. Conservez-le afin de pouvoir y revenir ultérieurement. Rappelez-vous du modèle et du numéro de série de votre machine. Il faudra fournir cette information à votre revendeur si vous avez besoin d'une révision.

Les symboles suivants sont utilisés dans ce manuel :

-  **Information importante concernant votre sécurité personnelle et les informations sur comment éviter d'endommager l'appareil.**
-  **Informations générales et conseils**
-  **Information environnementale.**

Sommaire

Informations de Sécurité	1
Description du produit	4
Tableau de Contrôle	5
Utilisation	6-8
Conseils de séchage	9
Soin et nettoyage	10
Problèmes de fonctionnement	11
Données Techniques	12
Installation	13-15
Protection de Environnement	16
Garantie/Service Clientèle	17

Informations de Sécurité

Avant Utilisation



AVERTISSEMENT

Il est important de lire soigneusement et de comprendre ces instructions de sécurité avant toute utilisation. Les éléments indiqués ici sont des précautions de sécurité très importantes, qui doivent être suivies attentivement. Le fabricant rejette toute responsabilité en cas de non respect de toutes ou parties de ces règles.

Cet appareil ne doit pas être utilisé par des enfants ou des personnes aux capacités physiques, sensorielles ou mentales réduites, ou manquant d'expérience et de connaissances, sans la surveillance d'une personne responsable de leur sécurité ou sans instruction concernant l'utilisation de l'appareil. Les enfants doivent être surveillés afin de s'assurer qu'ils ne jouent pas avec l'appareil.

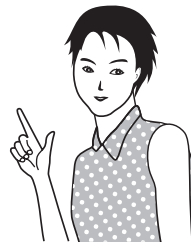

⚠ Risques potentiels de chocs électriques

- La réparation ne peut être effectuée que par du personnel qualifié, la réparation ou la modification ne peut être effectuée par des personnes autres qu'un personnel d'entretien professionnel.
- Les éléments du système d'alimentation électrique domestique (le courant, le niveau de voltage, le câble) par exemple un fusible avec des spécifications en accord doivent être fournis en respect des spécifications du sèche-linge sous conditions de chargement normal, et au niveau des dispositifs de sécurité.
- La fiche secteur doit être branchée dans une prise murale appropriée. Installée et mise à la terre en accord avec tous les codes et règles locaux.
- Si le cordon d'alimentation est endommagé, il doit être remplacé par le fabricant, son agent de révision ou par des personnes aux qualifications similaires, cela afin d'éviter tout risque.
- Ne pas déconnecter la fiche secteur en tirant sur le câble d'alimentation. Faire cela en tenant la prise fermement et la retirer directement hors du réceptacle.
- Ne pas utiliser le cordon d'alimentation lorsque la connexion entre la prise d'alimentation et le cordon d'alimentation est lâche.
- Ne pas toucher l'appareil avec les mains et les pieds mouillés. Essuyer la poussière ou les gouttes d'eau autour de la prise de courant avec un chiffon sec.
- Ne pas poser l'appareil ou exercer une pression sur le câble d'alimentation.
- Ne pas utiliser le cordon d'alimentation/ la sortie de courant/ ou la prise de courant si l'une de celles-ci est endommagée ou cassée.

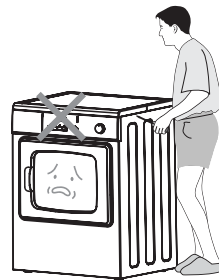

⚠ Risques potentiels d'explosions

- Ne pas mettre de liquide combustible comme de l'essence, de l'huile ou de l'alcool dans l'appareil ou autour. Ne pas placer de vêtements imbibés de ce genre de liquide dans l'appareil.
- Ne pas connecter/ déconnecter la prise de courant lorsqu'une fuite de gaz ou d'autres types de gaz combustibles surviennent.

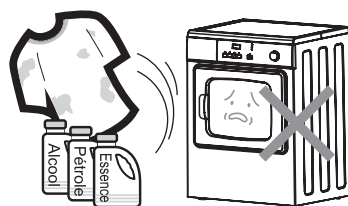

Informations de Sécurité

Avant Utilisation

⚠ Risque d'incendie/court circuit ou problème électrique

- Ne pas installer l'appareil à proximité de sources de chaleur.
- Ne pas laisser de chandelles ou cigarettes allumées sur l'appareil.
- Installer l'appareil de préférence à l'abri de l'humidité.
- Ne pas installer le sèche-linge dans un endroit en contact direct avec les rayons du soleil, pour éviter que les composants plastiques ou en caoutchouc ne s'usent prématurément.
- Ne pas utiliser de jet d'eau sur l'appareil lors de son nettoyage.
- Afin d'éviter tout risque d'incendie causé par un séchage excessif, ne pas utiliser l'appareil pour sécher les objets suivants : les coussins, couettes et autres (ce type d'objets accumulent la chaleur).
- Les éléments qui ont été tâchés ou imbibés par de l'huile de cuisson ou végétale constituent un risque d'incendie et ne doivent en aucun cas être placés dans le sèche-linge.
- Si vous avez lavé votre linge avec un détachant, vous devez effectuer un cycle supplémentaire de rinçage avant de charger le linge dans votre sèche-linge.
- Veuillez vous assurer qu'aucun briquet ou boîte d'allumettes n'aient été accidentellement oubliés dans une poche d'un des vêtements à mettre dans l'appareil.

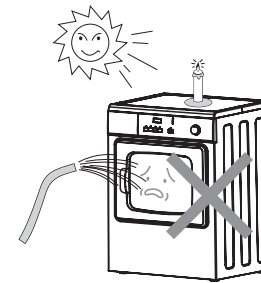

Avertissement

Ne jamais interrompre un sèche-linge avant la fin du cycle de séchage à moins que tous les éléments soient alors rapidement retirés et éparpillés de façon à ce que la chaleur se dissipe.

- Ce sèche-linge n'est pas destiné à être utilisé par des personnes (notamment des enfants) présentant des capacités physiques motrices ou mentales réduites, sans la surveillance d'une personne responsable de leur sécurité.
- Les matériaux d'emballage peuvent être dangereux pour les enfants. Placer tous les matériaux d'emballage (par exemple les sacs de plastiques) à un endroit hors d'atteinte des enfants.
- Ne pas toucher le linge placé dans le sèche-linge, avant que celui-ci ne soit complètement arrêté.
- Ne pas laisser des enfants ou des animaux près d'un sèche-linge en marche. Veuillez vérifier attentivement le tambour interne avant de fermer la porte.

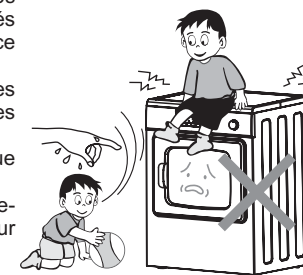

⚠ Autres Instructions

- Cet appareil est à usage domestique uniquement, il ne doit pas être utilisé à d'autres fins que celles pour lesquelles il a été conçu.
- Ne laver que les tissus qui ont été conçus pour être séchés en machine. Suivre les instructions sur les étiquettes de chaque vêtement.
- Tous travaux électriques requis dans le cadre de l'installation de cet appareil doivent être effectués par un électricien qualifié ou une personne compétente.

Informations de Sécurité

Avant Utilisation

- Si la machine est située sur un sol à moquette, veuillez ajuster les pieds de l'appareil afin de laisser circuler l'air librement sous l'appareil.
- Ne pas grimper sur le sèche-linge ou laisser des objets lourds, des appareils chauffants ou encore des objets avec de l'eau ou ayant des fuites de liquides sur le sèche-linge, afin d'éviter les risques de déformation du plateau avant ou des composants plastiques.
- Tout objet comme les pièces, épingles, punaises, vis, pierres ou autre matières dures ou effilées peut entraîner des dommages considérables et ne doit pas être placé dans la machine.
- Après avoir installé l'appareil, vérifier qu'il n'y ait pas de pression ou obstruction sur le câble d'alimentation ou le tuyau d'évacuation.
- Les éléments tels que la mousse de caoutchouc (mousse de latex), les bonnets de bain, le textile étanche, les articles et vêtements renforcés de caoutchouc ou les oreillers remplis de gomme de caoutchouc ne doivent pas être séchés à l'aide d'un sèche-linge.
- Il faut toujours débrancher l'appareil après usage, pour nettoyage et révision.
- Ne pas surcharger l'appareil. Voir la section de référence dans le manuel d'utilisateur.
- Les vêtements mouillés dégoulinants ne doivent pas être placés dans le sèche-linge.
- Les vêtements qui ont été en contact avec des produits pétroliers volatiles ne doivent pas être séchés en machine. Si des fluides nettoyants volatiles sont utilisés, il faut faire attention à ce que ces fluides aient été retirés de ce vêtement avant de le placer dans la machine.
- Ne jamais utiliser le sèche-linge si le cordon d'alimentation, le panneau de contrôle, la surface de travail ou le bas a été endommagé (e) de façon à ce que l'intérieur du sèche-linge soit accessible.
- Le sèche-linge ne doit pas être utilisé si des produits chimiques industriels ont été utilisés pour le lavage.
Il ne faut pas laisser les peluches s'accumuler dans le sèche-linge.
- Ne pas sécher de linge non lavé et sale dans l'appareil.
- Les adoucissants ou produits similaires doivent être utilisés comme spécifié dans les instructions de cet adoucissant.
- La partie finale d'un cycle de sèche-linge s'effectue sans aucune chaleur (cycle de refroidissement) pour assurer que tous les éléments soient laissés à une température qui assure que les éléments ne sont pas endommagés.
Les filtres doivent être nettoyés après chaque utilisation.
- Une bonne ventilation est nécessaire au bon fonctionnement du sèche-linge. Son conduit d'évacuation ne doit strictement pas être placé à côté des autres tuyaux de conduit évacuant les matières combustibles (gaz, essence) des autres appareils. Cela entraînerait des risques d'incendie.
- La lampe qui se trouve à l'intérieur de l'appareil est utilisée pour éclairer l'appareil. Cette lampe ne convient pas pour l'éclairage d'une pièce.



Avertissement

Il convient que les articles qui ont été salis avec des substances telles que l'huile de cuisson, l'acétone, l'alcool, l'essence, le kérosène, les détachants, la térébenthine, la cire et les substances pour retirer la cire soient lavés dans de l'eau chaude avec une quantité supplémentaire de détergent avant d'être séchés dans le sèche-linge à tambour.



Avertissement

Pour les appareils comportant des ouvertures de ventilation à leur base, les ouvertures ne doivent pas être obstruées par un tapis.



Avertissement

Une ventilation appropriée doit être fournie afin d'éviter un refoulement, à l'intérieur de la pièce, de gaz provenant d'appareils brûlant d'autres combustibles, y compris les feux ouverts.

Description du Produit

Avant Utilisation

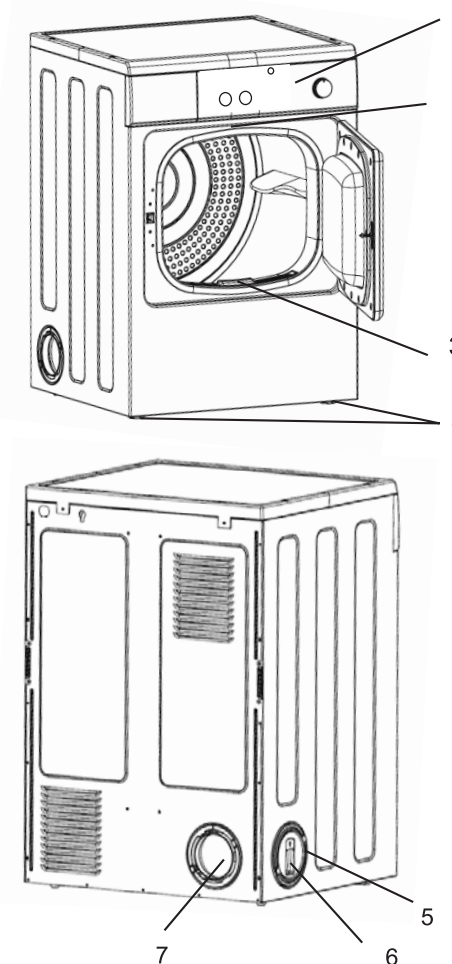

1. Panneau de Contrôle

4. Pieds Ajustables

6. Couvercle Tuyau Ventilation

2. Lumière Tambour

5. Sortie Ventilation Latérale

7. Sortie Ventilation Arrière

3. Filtre

Panneau de contrôle

Méthode d'Utilisation

Panneau de contrôle DV-60Q2ME

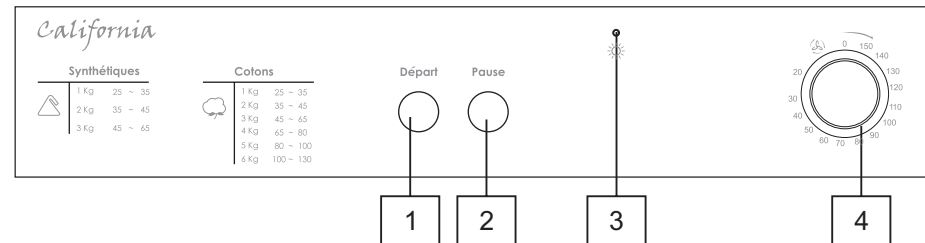

1. Départ
2. Pause
3. Indicateur lumineux
4. Minuterie

Utilisation

Méthode d'Utilisation

i Première utilisation

- Assurez-vous que les raccordements électriques sont conformes à la notice d'installation.
- Retirer le bloc de polystyrène et tout autres matériaux de l'intérieur du tambour.

i Utilisation quotidienne

Connecter l'appareil

- Ouvrir la porte (voir image).
- Placez un à un votre linge dans le tambour, afin de les disperser le plus possible.
- Fermer la porte. Veuillez vérifier que le linge ne soit pas coincé entre la porte et le filtre.

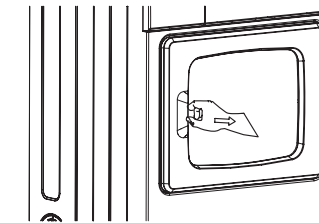

Utilisation

Méthode d'Utilisation

Bouton Départ :

- Appuyez sur le bouton Départ après avoir sélectionné le programme souhaité (minuterie).

Bouton Pause :

- Appuyez sur le bouton Pause pour arrêter le programme en cours.

Cadran de sélection (minuterie) :

- Choisissez le temps de votre programme en fonction de la quantité (poids) et matières des vêtements. Se référer à la charte inscrite sur le panneau de contrôle.
- Si vous souhaitez rajouter du linge pendant que le sèche-linge est en marche.
- Appuyez sur le bouton Pause et ouvrez la porte. Rajouter le linge supplémentaire dans le tambour et refermez la porte. Choisissez à nouveau le temps de votre programme en fonction de la nouvelle quantité (poids) du linge. Appuyez ensuite sur le bouton Départ afin de relancer le sèche-linge.

A la fin du programme :

- Tournez le cadran (minuterie) vers 0. L'indicateur lumineux s'éteint.



Important !

Si la porte de l'appareil est ouverte alors que le programme est en cours, il faut de nouveau appuyer sur le bouton Départ (après avoir fermé la porte) afin de redémarrer le programme depuis le point auquel il a été interrompu.

Après chaque utilisation

Nettoyer le filtre

NB : Si vous devez absolument arrêter le programme en cours et retirer le linge qui se situe dans le tambour, nous vous recommandons de tourner le cadran vers le symbole « ⏸ » (appuyez sur Pause/ Tournez le cadran vers « ⏸ » / appuyez sur Départ) et attendre que la phase de refroidissement se termine avant de retirer le linge. Cela évitera d'accumuler de la chaleur dans le sèche-linge.

Synthétiques			Cotons		
	1 Kg	25 ~ 35		1 Kg	25 ~ 35
	2 Kg	35 ~ 45		2 Kg	35 ~ 45
	3 Kg	45 ~ 65		3 Kg	45 ~ 65
				4 Kg	65 ~ 80
				5 Kg	80 ~ 100
				6 Kg	100 ~ 130

Utilisation

Méthode d'Utilisation

Conseils de Séchage

Avant de charger le linge

Ne jamais passer au sèche-linge ce qui suit : les éléments particulièrement délicats comme les rideaux maillés, en laine, en soie, en tissu avec des garnitures en métal, en nylon serré, les pièces encombrantes comme les anoraks, les couvertures, les duvets, les sacs de couchages, les couettes ou tout autres éléments contenant de la mousse de caoutchouc ou matières similaires.

- Il faut toujours suivre les instructions sur les étiquettes des vêtements :



Peut être passé au sèche-linge



Séchage normal (haute température)



Séchage délicat (basse température)



Ne pas passer au sèche-linge

- Fermer les taies d'oreillers et couvertures à fermetures afin d'éviter que de petits éléments de linge ne se retrouvent emmêlés avec. Fermer les bouton-pression, fermetures éclairs, et crochets ou lacets ou ficelle de tabliers. Trier le linge en fonction du type et du degré de séchage requis.
- Ne pas sécher exagérément le linge, cela évitera la formation de faux plis et économisera de l'énergie.
- Éviter de sécher les vêtements de couleurs sombres avec les éléments de couleur claire et pelucheux comme les serviettes, pour éviter de mettre des peluches.
- Le linge doit être essoré consciencieusement avant d'être passé au sèche-linge.

Conseils de Séchage

Méthode d'Utilisation

- Il faut également brièvement essorer les éléments d'entretien facile avant de les sécher.
- Les articles tissés peuvent rétrécir un peu durant le séchage. Veuillez ne pas sécher excessivement les articles de ce genre. Il est recommandé de prendre en compte une marge de rétrécissement durant le choix d'achats de nouveaux vêtements.
- Pour retirer les résidus d'amidon, nettoyer l'intérieur du tambour après le séchage avec un chiffon humide puis le frotter au sec.
- Pour éviter les charges statiques une fois le séchage terminé, utiliser soit un adoucissant lorsque vous lavez du linge, ou un conditionneur de tissu spécialement conçu pour sèche-linge.
- Retirer le linge lorsque le sèche-linge a accompli le séchage.
- Si certains éléments sont toujours humides après le séchage, configurer une durée post-séchage brève, mais d'au moins 30 minutes. Cela sera nécessaire, en particulier pour les éléments à couches multiples (par exemple les cols, les poches, etc.)

Assurez-vous qu'aucun objet en métal ne soit laissé dans le linge (par exemple les pinces à cheveux, les épingles, les broches)

Boutonner les taies, fermer les fermetures éclair, crochets et bouton-pression. Attacher les ceintures ou les longs rubans. Pour éviter que le linge ne s'emmêle :

Fermer les fermetures éclair, boutonner les draps de duvet et attacher les cravates ou rubans lâches (par exemple pour les tabliers).

Retourner les éléments à tissu double couche (par exemple pour un anorak en coton molletonné, la couche en coton doit être à l'extérieur.) Ces tissus sécheront alors mieux.

Charges Maximales

Règles Générales :

- **Coton, lin** : Le tambour est complètement rempli, mais pas trop étroitement.
- **Synthétique** : Le tambour ne peut au maximum être rempli que de moitié.

Soin et Nettoyage

Méthode d'Utilisation

Entretien et nettoyage

Vous devez débrancher l'appareil, avant de pouvoir effectuer tout travail de nettoyage ou d'entretien.

Nettoyage Extérieur

Utiliser du savon et de l'eau, puis sécher consciencieusement. Important : ne pas utiliser d'alcool à brûler, de diluants ou produits similaires.

Nettoyage de la porte

Nettoyer périodiquement la partie interne de la porte et retirer toutes les peluches. Un nettoyage précis assure un séchage correct.

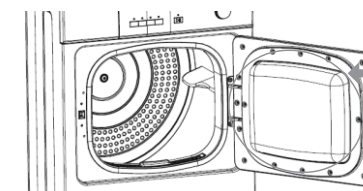

Nettoyer le filtre

Votre sèche-linge ne fonctionnera correctement que si le filtre est propre. Ce filtre collecte toutes les peluches qui s'accumulent durant le séchage et doit par conséquent être nettoyé à la fin de chaque programme, avant de retirer le linge, avec un chiffon humide.

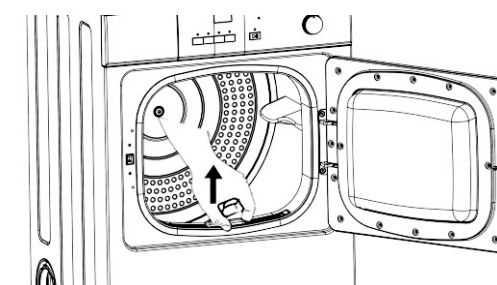
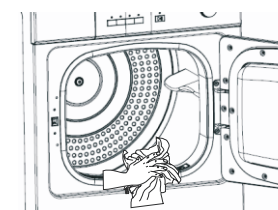

 Avertissement

Ne pas utiliser l'appareil sans filtre.

Problèmes de fonctionnement Méthode d'Utilisation

Problèmes de fonctionnement

- Certains problèmes sont dus à un manque d'entretien ou de supervision simple, pouvant être facilement résolus sans avoir à appeler un ingénieur. Avant de contacter votre Service après vente, veuillez parcourir la liste de vérification ci-dessous.
- Durant le fonctionnement de cette machine, il est possible que l'indicateur s'allume. Démarrer/Pause clignote pour indiquer que la machine ne marche pas. Une fois que le problème a été éliminé, presser la touche Démarrer/Pause pour redémarrer le programme. Si après toutes ces vérifications, le problème persiste, veuillez contacter votre Service après vente local.

Dysfonctionnement	Cause	Solutions
Le sèche-linge ne fonctionne pas	<ul style="list-style-type: none"> • La prise d'alimentation n'est pas branchée • La porte de chargement est ouverte • Avez-vous pressé la touche « >II » ? 	<ul style="list-style-type: none"> • Brancher le courant. • Fermer la porte de chargement • Presser la touche « >II » à nouveau.
Les résultats de séchage ne sont pas satisfaisants	<ul style="list-style-type: none"> • Le mauvais programme a été choisi. • Le filtre est obstrué. • Le volume du linge est incorrect. 	<ul style="list-style-type: none"> • Choisir un programme différent au prochain séchage (voir la section « Programmes de séchage ») • Nettoyer le filtre à linge. • Respecter les volumes de chargement recommandés. • L'utilisation de kit de condensation est déconseillée.
La lumière du tambour ne fonctionne pas.	<ul style="list-style-type: none"> • L'ampoule est défectueuse. 	<ul style="list-style-type: none"> • Remplacer l'ampoule.
Le cycle de séchage dure un temps inhabituellement long.	<ul style="list-style-type: none"> • Le volume chargé est trop important. 	<ul style="list-style-type: none"> • Réduire le volume chargé.

i Si vous êtes incapable d'identifier ou de résoudre un problème, contacter notre centre de révision. Avant d'appeler prendre note du modèle, du numéro de série et de la date d'achat de votre machine : le Service après vente aura besoin de ces informations.

Données Techniques

Annexes

IMPORTANT :

Si vous souhaitez faire appel à un technicien pour résoudre l'un des problèmes cités dans la liste ou pour une réparation ayant pour origine une mauvaise utilisation, son intervention vous sera facturée même si l'appareil se trouve encore sous garantie.

Données Techniques

Capacité de Séchage (kg)	6.0
Connexion électrique Voltage-Puissance Totale-Fusible	Les informations quant à la connexion électrique sont indiquées sur la plaque des taux
Profondeur avec la porte de séchage ouverte (mm)	1030
Utilisation	La température de la pièce ne doit pas être inférieure à +5°C et supérieure à +35°C
Dimensions (LA x PR xHA) (mm)	595x555x850

! Il est dangereux d'altérer les spécifications ou d'essayer de modifier ce produit de façon quelconque.



! Une attention particulière doit être accordée pour s'assurer que l'appareil ne soit pas posé sur un câble d'alimentation électrique.

! Tout travail électrique requis pour l'installation de l'appareil doit être effectué par un électricien qualifié ou une personne compétente.

! **IMPORTANT : L'appareil ne doit pas être intégré.**

- **Déballage**
Tous les éléments d'emballage doivent être retirés avant tout usage de l'appareil.

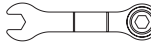
- **Vérifier les accessoires**
Ouvrir le sac des accessoires et vérifier les accessoires.

Accessoire	Nom	Quantité
	Tuyau de ventilation	1
	Clé	1
	Manuel	1

! Si l'appareil doit être déplacé, il doit être transporté verticalement.

Installation

Annexes

Positionnement

Il est recommandé, pour votre confort, que la machine soit positionnée près de votre machine à laver. Durant le séchage, le sèche-linge expulsera une certaine quantité de chaleur, d'air très humide, qui doit être expulsé de la pièce aussi vite que possible pour éviter la condensation. Dans une pièce extrêmement bien ventilée ou près d'une fenêtre ouverte, cela surviendra naturellement. Cependant, en général, il est préférable d'évacuer les échappements dehors via le tuyau de ventilation fourni avec cet appareil; en l'amenant temporairement à une fenêtre ouverte, ou de façon permanente en le fixant à une grille de ventilation, attachée à un mur ou une fenêtre externe.

Le sèche-linge doit être installé dans un endroit propre, où la saleté ne s'accumule pas. Assurez-vous qu'il n'y ait pas d'objet ou matière obstruant (e) près des lucarnes d'entrée d'air fournies à l'arrière (par exemple papiers, chiffons, etc.). Pour réduire et maintenir au minimum les vibrations et les bruits lorsque le sèche-linge est en marche, il faut placer celui-ci sur une surface, solide et plane. L'appareil étant doté de capteurs d'humidité nous vous déconseillons afin de ne pas perturber son bon fonctionnement d'ajouter un kit de condensation.

Note Si le plancher n'est pas régulier, ajuster les pieds réglables. Ne pas placer de pièces de bois ou d'autres objets sous la base des pieds.

Ajustement du niveau

Lorsque vous appuyez sur les bords de la plaque du haut du sèche-linge de façon diagonale, la machine ne doit pas du tout bouger (vérifier dans les deux directions), si la machine bouge lorsque vous appuyez sur les bords de la plaque du haut du sèche-linge de façon diagonale, ajuster les pieds à nouveau.

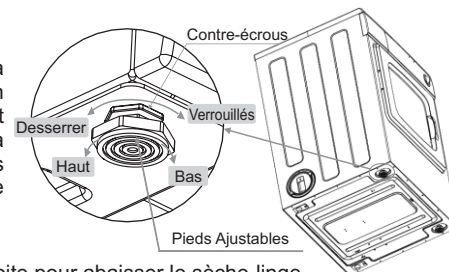

- Dévisser les contre-écrous avec la clé.
- Ajuster les pieds réglables : en tournant à droite pour abaisser le sèche-linge, en tournant à gauche pour le remonter.
- Resserrer les contre-écrous avec la clé après avoir réglé le niveau du sèche-linge.

Note Les contre-écrous doivent être resserrés après ajustement. Tout desserrement peut provoquer des vibrations et des bruits.

Les pieds doivent être retirés. Ne pas restreindre l'espace au sol avec des grosses piles de tapis, des plinthes de bois ou autres. Cela peut entraîner une accumulation de la chaleur qui gênerait le bon fonctionnement de l'appareil.

Installation

Annexes

IMPORTANT :

L'air chaud émis par le sèche-linge peut atteindre des températures jusqu'à 60°C. Cet appareil ne doit donc pas être installé sur des sols qui ne sont pas résistants à des températures élevées. Lors de l'utilisation du sèche-linge, la température de la pièce ne doit pas être inférieure à +5°C et supérieure à +35°C, du fait que cela pourrait influencer sur les performances de l'appareil.

Ajustement du tuyau de ventilation

! Pour simplifier l'installation, il y a un choix possible entre différentes sorties de ventilation : une à l'arrière, l'autre sur le côté gauche.

Tenez l'extrémité du tube (A), avec la flèche dirigée en face de la flèche de la sortie d'air de l'appareil. Insérez l'extrémité du tube et vissez-le dans le sens des aiguilles d'une montre. L'orifice de ventilation non utilisé doit être maintenu scellé avec le couvercle à pression (B) fourni.

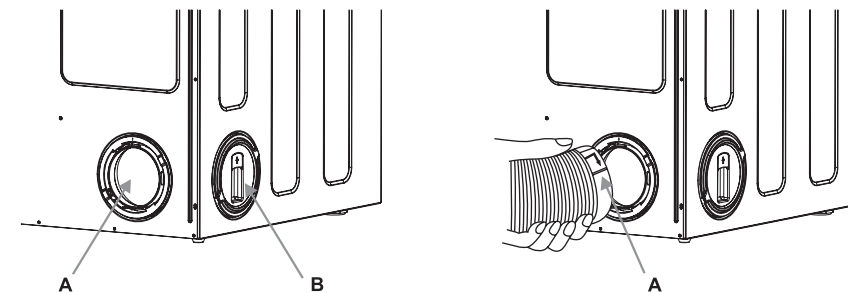

Conseil :

Si le tuyau s'avère trop long et que la température est basse, l'humidité peut se condenser dans le tuyau. C'est un phénomène naturel et inévitable. Pour éviter de laisser cette eau stagner dans le tuyau ou retourner dans le sèche-linge, il est recommandé de percer un petit trou (dia. 3mm) au point le plus bas du tuyau et de placer un petit récipient en dessous. (Voir image, point B).

Une fois connecté au sèche-linge, faire passer le tuyau de ventilation jusqu'au point de sortie désiré, il ne faut pas qu'il y ait plus de deux courbes. Concernant la sortie elle-même, si vous avez décidé de fixer le tuyau à une grille murale/de fenêtre, un bon fournisseur d'équipement de construction devrait être à même de vous fournir les matériaux et les conseils d'installation nécessaires.

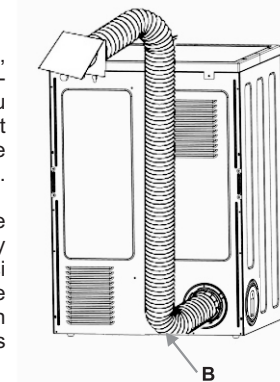

Installation

Annexes

 Il est important de ne pas connecter le tuyau de ventilation, par exemple, à une hotte, une cheminée ou un tuyau à gaz conçu pour transporter les émanations d'un appareil de chauffage.

Il est à noter qu'afin d'éviter les problèmes de condensation, il est essentiel que le sèche-linge soit branché avec le tuyau flexible pour transporter ses «effluves» au moins au-delà des appareils de cuisines; de préférence hors de la cuisine.

Afin d'éviter la surchauffe de l'appareil, il est important que la chaleur expulsée ne soit pas obstruée.

Si le sèche-linge est placé près d'appareils de cuisine, assurez-vous que le tuyau de ventilation ne soit pas écrasé, le coupe-circuit de sécurité avec lequel la machine est équipée se mettra en marche.

Lors de l'utilisation du sèche-linge, la température de la pièce ne doit pas être inférieure à 5°C et supérieure à +35°C, du fait que cela pourrait influencer sur les performances de l'appareil.

L'évacuation de l'air ne doit pas se faire via un conduit carneau servant à évacuer la fumée provenant de la combustion (gaz, essence) des autres appareils.

Le sèche-linge ne doit être en aucun cas placé derrière ou à côté d'une porte. Le sèche-linge doit être placé le long d'un mur.



Avertissement

CET APPAREIL DOIT ETRE MIS A LA TERRE.



Le fabricant décline toute responsabilité dans les cas de non-respect des mesures de sécurité.

Avant d'allumer l'appareil, assurez-vous que le taux de voltage de l'alimentation électrique soit le même que celui indiqué sur la plaque de voltage de l'appareil.

Si la prise doit être remplacée pour quelque raison qu'il soit, faites comme décrit ci-dessous.

- Les fils des prises d'alimentations sont colorés en respect du code suivant :
- Vert et Jaune - Terre
- Bleu - Neutre
- Marron ou noir - Phase

Les fils colorés en vert et jaune doivent être connectés au terminal marqué de la lettre « ⊕ » ou par le symbole de terre ou encore coloré en vert et jaune.

Protection de l'environnement

Annexes



Avertissement

- **Une prise sectionnée insérée dans une fiche est un sérieux danger (par choc) pour la sécurité.**
- **Assurez-vous que la prise sectionnée soit détruite de façon sûre.**
- **Connexion permanente :**
Dans le cas d'une connexion permanente il est nécessaire que vous installiez un interrupteur électrique à deux pôles.
L'interrupteur ne doit pas casser le file de terre jaune ou vert en aucun point.



Matériaux d'emballage

- Les matériaux marqués par le symbole  sont recyclables.
>PE <= polyéthylène
>PS <= polystyrène
>PE <= polypropylène

Cela signifie qu'ils peuvent être recyclés en se débarrassant d'eux dans des conteneurs de collecte appropriés.

Appareils usagés

Utilisez des sites de dépôt agréés pour vos appareils usagés. Aides à maintenir votre pays propre !

- Le symbole  sur le produit ou sur son emballage indique que ce produit ne doit pas être traité comme un déchet ménager. Au lieu de cela, il doit être déposé dans un point de collecte approprié pour le recyclage des équipements électriques ou électroniques. En vous assurant que ce produit est correctement collecté, vous aiderez à éviter de potentielles conséquences négatives sur l'environnement et la santé humaine, qui pourraient autrement être causées par un traitement de déchet inapproprié de ce produit. Pour des informations plus détaillées à propos du recyclage de ce produit, veuillez contacter votre comité local, votre service de débarras d'ordures ménagères ou le magasin où vous avez acheté le produit.



Conseils écologiques

Pour économiser de l'énergie et pour aider à préserver l'environnement, nous vous recommandons de suivre ces conseils : Essayez de charger à la capacité maximale de la machine, du fait que les petites charges ne sont pas économiques.

- Evitez de sécher le linge trop longtemps.
- Sélectionnez le programme de séchage en fonction du type de linge et du degré de séchage requis.
- Nettoyez les filtres régulièrement pour éviter des temps de séchages excessifs et une consommation d'énergie importante.
- Ventilez bien la pièce. La température de la pièce ne doit excéder 35°C.

Conditions de garantie standard

Conformément à la législation en vigueur, votre Vendeur est tenu, lors de l'acte d'achat de votre appareil, de vous communiquer par écrit les conditions de garantie et sa mise en œuvre appliquées sur celui-ci.

Sous son entière initiative et responsabilité, votre Vendeur répondra à toutes vos questions concernant l'achat de votre appareil et les garanties qui y sont attachées. N'hésitez pas à le contacter.

Cette garantie ne couvre pas

- Les dommages ou problèmes résultant du transport, d'un usage inapproprié ou d'une négligence, le remplacement de toutes ampoules ou parties amovibles de plastique ou de verre.
- Les appareils déclarés comme étant utilisés dans un environnement commercial, plus ceux qui sont sujets à location.

REFERENCE : DV-60Q2ME
ALIMENTATION : 220-240V ~ 50Hz
PUISSANCE : 2000W

Importé par **WESDER SAS**
67 bis, Rue de Seine
94140 Alfortville
France