



ALVI1247A++/W.ALVI1247A++/B.ALVI1247A++/X

LAVE-VAISSELLE

DISH WASHER



INSTRUCTIONS D'UTILISATION

F

INSTRUCTIONS FOR USE

GB

GUIDE D'OPERATION RAPIDE

Pour la méthode détaillée de chaque opération, lisez les instructions correspondantes dans le manuel d'utilisation.

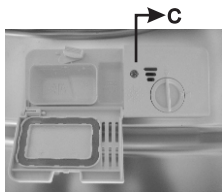
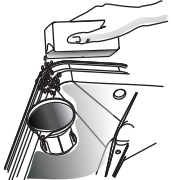
Allumer l'appareil	Presser le bouton Marche/Arrêt pour allumer l'appareil. Ouvrir la porte.
Remplir le distributeur de détergent	<p>Compartiment A: pour chaque cycle de lavage. Compartiment B: Pour les programmes avec un prélavage uniquement. (Lisez le manuel)</p> 
Vérifier le niveau du liquide de rinçage	Indicateur mécanique C. Indicateur électrique sur le panneau de commande (si fourni).
Vérifier le niveau de sel	<p>(Pour les modèles avec le système d'adoucissant d'eau seulement) Indicateur électrique sur le panneau de commande. (Si fourni). S'il n'y a pas d'indicateur d'alarme du sel sur le panneau de commande (pour certains modèles), vous pouvez estimer quand remplir le sel dans l'adoucisseur selon le nombre des cycles que le lave-vaisselle a déjà fait.</p> 
Charger les paniers	Grattez tous les résidus alimentaires. Retirez tous les débris d'aliments brûlés dans les poêlons et charger les paniers. Référez-vous aux instructions de chargement des paniers.
Sélectionner un programme	Tournez la poignée pour sélectionner le programme désiré. (Voir la section intitulée "Instructions de fonctionnement")
Mise en marche du lave-vaisselle	Fermez la porte, ouvrir le robinet d'eau. Presser le bouton Départ/Reset. La machine commencera à fonctionner après 10 secondes.
<ul style="list-style-type: none"> • Changement du programme 	<ul style="list-style-type: none"> • 1. Le cycle de lavage peut être modifié uniquement s'il a fonctionné durant une courte période. Sinon, le détergent pourrait être déjà dispensé et l'eau drainée. Dans ce cas, le distributeur doit être rempli encore une fois. • 2. Pressez le bouton Départ/Reset pendant plus de 3 secondes pour annuler le programme sélectionné • 3. Sélectionnez un nouveau programme. • 4. Redémarrez le lave-vaisselle.
<ul style="list-style-type: none"> • Ajouter les plats oubliés dans le lave-vaisselle 	<ul style="list-style-type: none"> • 1. Appuyez sur le bouton Start/Reset pour arrêter le lave-vaisselle. • 2. Atteindre que les bras vaporisateurs s'arrêtent pour ouvrir la porte • 3. Ajoutez les plats oubliés • 4. Fermez la porte, le lave-vaisselle fonctionnera à nouveau dans 10 secondes..
<ul style="list-style-type: none"> • Si l'appareil s'est éteint pendant un cycle de lavage. 	<ul style="list-style-type: none"> • Si l'appareil s'est éteint pendant un cycle de lavage, lors du démarrage, re-sélectionner le cycle de lavage et remettez le lave-vaisselle en marche.
Eteindre l'appareil	Lorsque le cycle de lavage est terminé, la sirène du lave-vaisselle retentira 8 fois, puis s'arrêtera. Eteindre l'appareil en appuyant sur le bouton Marche/Arrêt.
Arrêter l'eau du robinet. Décharger les paniers	Avertissement : attendre quelques minutes (environ 15) avant de décharger le lave-vaisselle pour ne pas retirer les plats et les ustensiles lorsqu'ils sont encore chauds et qu'ils sont faciles à casser. Ils sécheront aussi plus rapidement. Pour décharger, commencer par le panier inférieur.

⚠ AVERTISSEMENT!
 Ouvrir la porte avec précaution. La vapeur chaude peut s'échapper lorsque la porte est ouverte !

SOMMAIRE

1. Consignes de sécurité importantes.....	2
2. Instructions de fonctionnement.....	8
3. Avant la première utilisation.....	9
4. Chargement des paniers du lave-vaisselle.....	14
5. Démarrage d'un programme de lavage.....	22
6. Entretien et nettoyage.....	24
7. Instructions d'installation.....	27
8. Conseils en cas de problème.....	43
9. Information technique.....	45
10. Fiche technique.....	48
11. Mise au rebut.....	49

Remarque:

Le fabricant, poursuivant une politique constante de développement et d'amélioration du produit, peut effectuer des modifications sans avis préalable.



FAITES UN GESTE ECOCITOYEN
EN TRIANT VOS EMBALLAGES CARTON

À LA FIN DE VIE DE VOTRE PRODUIT, PENSEZ À
LE RAPPORTER DANS UN POINT DE COLLECTE
OU DÉPOSER LE À LA DÉCHETERIE PROCHE DE
VOTRE DOMICILE



**CET APPAREIL EST DESTINÉ À UN USAGE
DOMESTIQUE UNIQUEMENT!**

Veuillez lire attentivement toutes les instructions
avant la première utilisation et conservez-les pour
une référence ultérieure.

1. CONSIGNES DE SECURITE IMPORTANTES

LISEZ TOUTES LES INSTRUCTIONS AVANT L'UTILISATION

⚠ AVERTISSEMENT! Lors de l'utilisation de votre
lave-vaisselle, suivez les précautions indiquées
ci-dessous:

INSTRUCTIONS DE MISE A LA TERRE

■ Cet appareil doit être relié à la terre. En cas d'un
dysfonctionnement ou de panne, la mise à la terre peut
réduire le risque de choc électrique en fournissant un

chemin de moindre résistance au courant électrique. Cet appareil est équipé d'un cordon d'alimentation comportant un conducteur à la terre et d'une prise de « terre ».

■ La fiche doit être branchée à une prise de courant appropriée qui est installée et reliée à la terre conformément à tous les décrets et codes locaux.

■ La fiche de prise de courant doit demeurer facilement accessible après l'installation de l'appareil.

■ En ce qui concerne les informations détaillées sur la méthode de l'installation et toutes les dimensions nécessaires , référez-vous dans la section “INSTRUCTION D'INSTALLATION ET INFORMATION TECHNIQUE” en pages 27-42 et 45.

⚠ AVERTISSEMENT!

■ Une connexion impropre du conducteur de « terre » peut causer le risque de choc électrique.

■ Vérifiez avec un électricien ou une personne qualifiée si vous n'êtes pas sûr que l'appareil soit relié à la terre correctement. Ne modifiez pas la fiche fournie avec l'appareil; Si elle ne convient pas à votre prise de courant, installez une prise de courant adaptée par un électricien qualifié.

AVERTISSEMENT! UTILISATION CORRECTE

■ Cet appareil peut être utilisé par des enfants à partir de 8 ans et par des personnes ayant des capacités physiques, sensorielles ou mentales réduites ou un manque d'expérience et de connaissances à condition qu'elles aient été placées sous surveillance ou qu'elles aient reçu des instructions concernant l'utilisation de

l'appareil en toute sécurité et qu'elles comprennent les dangers encourus. Les enfants ne doivent pas jouer avec l'appareil. Le nettoyage et l'entretien par l'utilisateur ne doivent pas être effectués par des enfants, sans surveillance.

■ Ne forcez pas, ne vous asseyez pas et ne marchez pas sur la porte ou sur un compartiment roulant du lave-vaisselle.

■ Ne touchez pas l'élément chauffant pendant ou immédiatement après l'utilisation. (Cette instruction s'applique seulement à des machines avec un élément chauffant visible.)

■ Ne faites pas fonctionner votre lave-vaisselle avant que tous les panneaux ne soient correctement positionnés. Ouvrez très soigneusement la porte si le lave-vaisselle est en marche car des éclaboussures d'eau pourraient se produire.

■ Ne placez aucun objet lourd sur la porte lorsqu'elle est ouverte car l'appareil pourrait basculer en avant.

■ Lorsque vous chargez les éléments à laver :

1) Positionnez correctement les éléments tranchants afin qu'ils n'endommagent pas le scellé de la porte. Positionnez les couteaux pointus avec les poignées en haut pour éviter le risque de vous blesser.

2) MISE EN GARDE: Les couteaux et les autres ustensiles pointus doivent être placés dans le panier pointe vers le bas ou en position horizontale.

3) En ce qui concerne les informations détaillées sur la façon de charger le lave-vaisselle, référez-vous dans la section "CHARGEMENT DES PANIERS DU LAVE-VAISSELLE" en pages 14-21.

- Lors de l'utilisation de votre lave-vaisselle, vous devez éviter que les éléments en plastique soient en contact avec l'élément chauffant. (Cette instruction s'applique à des machines avec un élément chauffant visible.)
- Vérifiez que le compartiment du détergent soit vide une fois que le cycle de lavage est terminé.
- Ne lavez pas les éléments en plastique sauf s'ils comportent une indication qu'ils peuvent être lavés au lave-vaisselle ou une mention équivalente. Pour les éléments en plastique ne comportant aucune indication, vérifiez les recommandations du fabricant.
- Utilisez seulement un détergent et des additifs de rinçage conçus pour un lave-vaisselle automatique.
- N'utilisez jamais de savon, de lessive pour les vêtements ou du liquide vaisselle dans votre lave-vaisselle.
- Gardez le détergent et le liquide de rinçage hors de portée des enfants. Gardez les enfants éloignés de la porte du lave-vaisselle lorsqu'elle est ouverte car il pourrait y rester du détergent à l'intérieur.
- Cet appareil est destiné à être utilisé dans des applications domestiques et analogues telles que:
 - les coins cuisines réservés au personnel des magasins, bureaux et autres environnements professionnels;
 - les fermes;
 - l'utilisation par les clients des hôtels, motels et autres environnements à caractère résidentiel;
 - les environnements de type chambres d'hôtes.

- Les détergents de lave-vaisselle sont fortement alcalins, ils peuvent être extrêmement dangereux s'ils sont avalés. Evitez tout contact avec la peau et les yeux et gardez les enfants éloignés lorsque la porte du lave-vaisselle est ouverte.
- Il convient que la porte ne soit pas laissée en position ouverte dans la mesure où cela pourrait présenter un danger de basculement.
- Si le câble d'alimentation est endommagé, il doit être remplacé par le fabricant, son service après-vente ou des personnes de qualification similaire afin d'éviter tout danger.
- Veuillez jeter les matériaux d'emballage dans un endroit adapté. Assurez-vous de retirer la porte avant la mise au rebut de l'appareil.
- Utilisez le lave-vaisselle seulement pour la fonction à laquelle elle est destinée. Cette machine est conçue pour une utilisation domestique normale et à l'intérieur.
- Durant l'installation, assurez-vous que le câble d'alimentation ne soit pas endommagé, plié ou coincé et il doit être toujours accessible.
- Ne jouez pas avec les boutons de contrôle.
- Cet appareil doit être connecté à l'alimentation d'eau en utilisant un nouvel ensemble de tuyaux. L'ancien ensemble de tuyaux ne doit pas être réutilisé.
- Le nombre maximal de couverts à laver par ce lave-vaisselle est de 12 couverts.
- La pression d'eau d'entrée maximum permise est de 1MPa.
- La pression d'eau d'entrée minimum permise est de 0.04MPa.

- Les appareils ne sont pas destinés à être mis en fonctionnement au moyen d'une minuterie extérieure ou par un système de commande à distance séparé.
- Cet appareil est équipé d'une prise de terre pour vous protéger d'éventuels risques électriques et doit être branché sur une prise de courant comportant un contact de terre.
- Il est recommandé d'examiner régulièrement le câble d'alimentation pour déceler tout signe de détérioration éventuelle, et l'appareil ne doit pas être utilisé si le câble est endommagé.

LISEZ ET SUIVEZ SOIGNEUSEMENT CES INFORMATIONS DE SECURITE
CONSERVEZ CES INSTRUCTIONS

2. INSTRUCTIONS DE FONCTIONNEMENT

IMPORTANT!

Pour obtenir les meilleures performances de votre lave-vaisselle, lisez toutes les instructions de fonctionnement avant de l'utiliser la première fois.

Panneau de contrôle

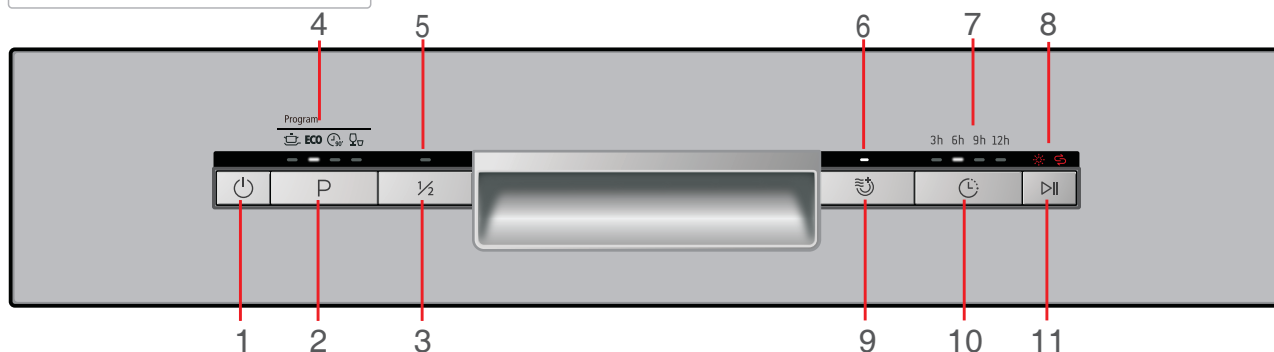

1. Bouton Marche/Arrêt : Allume et éteint l'appareil.
2. Bouton des programmes : Pressez le bouton pour sélectionner un programme.
3. Bouton fonction à demi charge : Pour sélectionner les fonctions à demi-charge. (Cette fonction peut être uniquement utilisée lorsque vous chargez environ/moins de 6 couverts pour les programmes Intensif, Normal, ECO, et 90 min, afin d'économiser la consommation d'énergie et d'eau.)
4. Indicateur lumineux de programme : Pour indiquer quel programme a été sélectionné
5. Indicateur lumineux demi-charge
6. Indicateur lumineux de séchage lumineux
7. Indicateurs lumineux départ différé : Pour indiquer le temps du départ différé (3h/6h/9h).
8. Indicateur d'avertissement de rinçage Indicateur d'avertissement de sel Indique quand le distributeur ou l'adoucisseur d'eau doit être rempli. * S
9. Bouton de séchage supplémentaire : Appuyez sur le bouton pour sélectionner la fonction de séchage supplémentaire (ne peut être utilisé qu'avec Intensive, ECO et 90 Min. La température de rinçage atteindra 69 °C. La fonction de demi-charge et Extra La fonction de séchage ne peut pas être sélectionnée en même temps.)
10. Bouton de départ différé : Pressez le bouton pour activer le départ différé.
11. Bouton Démarrer / Pause: Pour démarrer le programme de lavage sélectionné ou l'interrompre.

Description du lave-vaisselle

Vue de face



- | | |
|--------------------|-----------------------------|
| 1 Panier supérieur | 4 Récipient à sels |
| 2 Tuyau intérieur | 5 Distributeur de détergent |
| 3 Panier inférieur | 6 Panier à verres |

Vue de dos

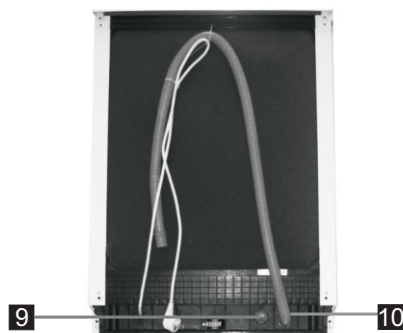

- | | |
|---------------------------------|---------------------|
| 7 Bras vaporisateurs | 10 Tuyau de vidange |
| 8 Ensemble de filtre | |
| 9 Connecteur du tuyau d'arrivée | |

3.AVANT LA PREMIERE UTILISATION

Avant d'utiliser votre lave-vaisselle pour la première fois :

- A.Activer le système d'adoucissant d'eau.
- B.Ajouter 1.5Kg de sel et remplir le récipient à sels d'eau
- C.Remplir le distributeur de liquide de rinçage.
- D.Remplir du détergent.

A.Adoucissant d'eau

Le système d'adoucissant d'eau doit être réglé manuellement, en utilisant le cadran de mesure de la dureté de l'eau. Le système d'adoucisseur d'eau est conçu pour enlever les minéraux et les sels de l'eau, qui pourrait autrement avoir un effet nuisible ou contraire au bon fonctionnement de la machine. Plus il y a de minéraux et de sels, plus l'eau est dure. L'adoucisseur doit être ajusté selon la dureté de l'eau de votre domicile. Votre fournisseur d'eau local pourra vous conseiller sur la dureté de l'eau de votre ville.

Ajustement de la consommation de sel

Le lave-vaisselle est conçu pour permettre un ajustement de la quantité de sel consommé basé sur la dureté de l'eau utilisée. Ceci est destiné à optimiser et à personnaliser le niveau de consommation de sel.

Suivez les étapes ci-dessous pour ajuster la consommation de sel.

- 1.Dévissez le capuchon du récipient à sels. Allumez la machine.
- 2.Appuyez sur le bouton Rapid pendant plus de 5 secondes pour commencer l'adoucissement de l'eau dans les 60 secondes après l'allumage de l'appareil. (Les indicateurs lumineux de sel et de rinçage seront allumés périodiquement).
- 3.Appuyez sur le bouton Rapide pour sélectionner le mode approprié en fonction de votre environnement local. Les modes changent dans l'ordre suivant : H1->H2->H3->H4->H5->H6.
- 4.Appuyez sur le bouton Marche/Arrêt pour mettre fin au mode de configuration.

DURETE DE L'EAU				Position du sélecteur	Consommation du sel(grammes/cycle)
°dH	°fH	°Clarke	mmol/l		
0~5	0~9	0~6	0~0.94	H1	0
6-11	10-20	7-14	1.0-2.0	H2	9
12-17	21-30	15-21	2.1-3.0	H3	12
18-22	31-40	22-28	3.1-4.0	H4	20
23-34	41-60	29-42	4.1-6.0	H5	30
35-55	61-98	43-69	6.1-9.8	H6	60

Note:1

$1^{\circ}\text{dH}=1.25^{\circ}\text{Clarke}=1.78^{\circ}\text{fH}=0.178\text{mmol/l}$
°dH: Degrés allemand
°fH: Degrés français
°Clark : Degrés anglais

Note:2

Le réglage d'usine: H3 (EN 50242)

Contactez votre conseiller d'eau local pour obtenir des informations sur la dureté de votre approvisionnement en eau.



REMARQUE: Si votre modèle n'a pas d'adoucisseur d'eau, vous pouvez ignorer cette section.

Adoucisseur d'eau

La dureté de l'eau varie d'un endroit à l'autre. Si de l'eau dure est utilisée dans le lave-vaisselle, des dépôts se formeront sur la vaisselle et les ustensiles.

L'appareil est équipé d'un adoucissant spécial qui utilise un récipient à sel spécialement conçu pour éliminer la chaux et les minéraux de l'eau.

B. Chargement du sel dans le système adoucisseur

Utilisez toujours le sel destiné à une utilisation pour lave-vaisselle.
Le casier pour le sel est situé sous le casier inférieur et doit être rempli comme suit :

Attention!

- Utilisez uniquement un sel spécifique à une utilisation pour lave-vaisselle ! Tout autre type de sel non spécifiquement conçu pour une utilisation en lave-vaisselle, comme le sel de table, endommagera le système adoucisseur. En cas de dommage causé par l'utilisation d'un sel non adapté, le fabricant annulera toute garantie et ne sera pas responsable des dommages causés.
- Versez uniquement le sel avant de démarrer l'un des programmes complets de lavage. Cela évitera que des grains de sel ou de l'eau salée ne restent dans le fond de la machine durant une longue période, ce qui pourrait causer de la corrosion.



- Enlevez le panier inférieur puis dévissez et enlevez le capuchon du récipient à sels.
- Placez l'extrémité de l'entonnoir (fourni) dans le tuyau et ajoutez 1.5Kg de sel.
- Remplir le récipient d'eau. Il est normal qu'une petite quantité d'eau fuit du récipient à sel.
- Après avoir rempli le récipient, visser fermement le bouchon dans le sens des aiguilles d'une montre.
- L'indicateur lumineux d'avertissement pour le sel s'éteindra une fois que le récipient sera plein de sel. Immédiatement après le remplissage du sel dans le récipient, un programme de lavage doit être commencé (Nous recommandons d'utiliser le programme de trempage ou le programme rapide) Sinon, le système de filtre, pompe, ou d'autre parties importantes de la machine peuvent être endommagés par de l'eau salée. La garantie ne couvre pas ce cas.

! **REMARQUE:**

1. Le récipient à sels ne doit être rempli que lorsque l'indicateur lumineux d'avertissement pour le sel s'allume. En fonction de la façon dont le sel se dissout, l'indicateur lumineux peut toujours être allumé même si le récipient à sel est rempli.

S'il n'y a pas d'indicateur lumineux de sel dans le panneau de commande (pour certains modèles), vous pouvez estimer quand remplir le sel en fonction du fonctionnement du lave-vaisselle.

2. Si du sel se déverse dans la cuve du lave-vaisselle, sélectionnez le programme de trempage pour rincer cet excès de sel.

C. Remplissage du distributeur de liquide de rinçage

Distributeur de liquide de rinçage

Le liquide de rinçage est déversé durant le rinçage final pour empêcher l'eau de former des gouttes sur vos plats pouvant laisser des tâches et des traînées. Cela améliore également le séchage en permettant à l'eau de glisser des plats. Votre lave-vaisselle est conçu pour utiliser un liquide de rinçage. Le distributeur de liquide de rinçage est situé à

l'intérieur de la porte près du distributeur de détergent.

Pour remplir le distributeur, ouvrez le bouchon et versez le liquide de rinçage dans le distributeur jusqu'à ce que l'indicateur de niveau vienne complètement noir. Le distributeur a un volume pouvant contenir environ 110ml de liquide de rinçage.

Fonction du liquide de rinçage

Le liquide de rinçage est automatiquement ajouté durant le dernier rinçage pour assurer un rinçage complet des tâches et des traînées restantes avant que la vaisselle ne sèche.

Attention!

Utilisez uniquement un liquide de rinçage de marque pour votre lave-vaisselle. Ne remplissez jamais le distributeur de liquide de rinçage avec toute autre substance (comme un agent nettoyant ou du détergent liquide) car cela pourrait endommager la machine.

Quand remplir le distributeur de liquide de rinçage

À moins que le témoin de rinçage du panneau de commande ne soit allumé, vous pouvez toujours estimer le montant de la couleur de l'indicateur de niveau optique " C " situé à côté de la capsule.

Lorsque le récipient de rinçage est plein, l'indicateur sera complètement noir. La taille du point sombre diminue à mesure que le rinçage diminue. Vous ne devez jamais laisser le niveau d'aide au rinçage être inférieur à ¼..

Au fur et à mesure que le rinçage diminue, la taille du point noir sur l'indicateur de niveau de rinçage change, comme illustré ci-dessous.

- Plein
- 3 / 4 plein
- 1 / 2 plein
- 1 / 4 plein - doit être rempli pour éliminer les tâches
- Vide

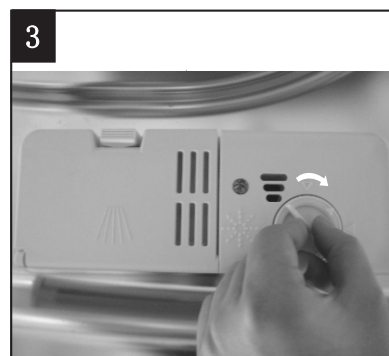
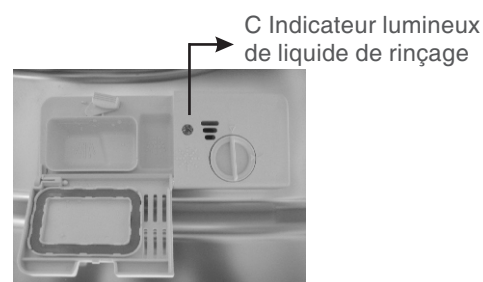

1. Pour ouvrir le distributeur, tournez le bouchon dans la direction de la flèche « open » (vers la gauche) et soulevez-le.
2. Versez le liquide de rinçage dans le distributeur, en faisant attention à ne pas déborder.
3. Replacez le bouchon et insérez-le en l'alignant sur la flèche « open » puis tournez-le vers la flèche de fermeture (vers la droite).



REMARQUE:

Nettoyez tout débordement de liquide de rinçage lorsque vous le versez avec un chiffon absorbant pour éviter tout excès de mousse durant le lavage suivant. Ne pas oublier de remplacer le capuchon avant de fermer la porte du lave-vaisselle

Réglage du distributeur du liquide de rinçage

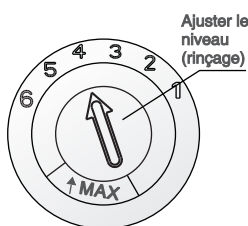

Le distributeur de liquide de rinçage offre six ou quatre réglages.

Démarrez toujours avec le réglage du distributeur sur « 4 ». Si des tâches ou un séchage insuffisant se produisent, augmentez la quantité de liquide de rinçage en enlevant le couvercle du distributeur et en tournant le cadran sur « 5 ». Si les plats ne sèchent toujours pas correctement ou s'ils comportent encore des tâches, réglez le cadran au chiffre supérieur jusqu'à ce que les plats n'aient plus aucune tâche. Nous vous suggérons de le régler sur « 4 » (le réglage par défaut est « 4 »).

▲ REMARQUE:

Augmentez la dose de liquide de rinçage s'il y a des gouttes d'eau ou des tâches ou des traces de chaux sur la vaisselle après le lavage. Réduisez la quantité s'il y a des traînées blanchâtres collantes sur la vaisselle ou un film bleuâtre sur les verres ou sur les lames de couteaux.

D. Fonctions du détergent

Les détergents composés d'ingrédients chimiques sont nécessaires pour enlever et nettoyer les saletés puis les extraire du lave-vaisselle. La plupart des détergents achetés dans le commerce conviennent à cette fonction.

Attention !

Utilisez uniquement un détergent spécialement destiné à être utilisé dans le lave-vaisselle. Gardez le détergent frais et sec. Versez pas le détergent en poudre dans le distributeur jusqu'à ce que vous être prêt à laver la vaisselle.

Détergents

Il y a 3 sortes de détergents

1. Avec du phosphate et du chlore
2. Avec du phosphate et sans chlore
3. Sans phosphate et sans chlore

Généralement, les nouveaux détergents pulvérisés sont sans phosphate. La fonction d'adoucisseur d'eau du phosphate n'est pas fournie. Dans ce cas, nous recommandons de verser du sel dans le casier pour le sel même si la dureté de l'eau est seulement de 6dH. Si des détergents sans phosphate sont utilisés en cas d'eau dure, des tâches blanches apparaissent sur les plats et les verres. Dans ce cas, ajoutez plus de détergent pour obtenir un meilleur résultat. Les détergents sans chlore décolorent juste un peu. Les tâches puissantes et colorées seront complètement enlevées. Dans ce cas, choisissez un programme avec une température plus élevée.

Détergents concentrés

Selon leur composition chimique, les détergents peuvent être classés en deux types différents :

- Détergents conventionnels, alcalins avec des composants caustiques
- Détergents concentrés avec une faible dose d'alcalins composés d'enzymes naturels.

Détergents en tablettes

Le détergent en tablettes se dissout à une vitesse différente selon les marques de détergent. Pour cette raison, certaines tablettes ne peuvent pas se dissoudre et développer leur puissance complète de lavage durant les programmes courts. Ainsi il est conseillé d'utiliser des programmes longs lorsque vous utilisez des tablettes pour assurer un enlèvement total des résidus du détergent.

Distributeur de détergent

Le distributeur doit être rempli avant le démarrage de chaque cycle de lavage en suivant les instructions fournies dans le « Tableau des cycles de lavage ». Votre lave-vaisselle utilise moins de détergent et de liquide

de rinçage qu'un lave-vaisselle classique. Généralement, une seule cuillère à soupe de détergent est suffisante pour un lavage normal. Un lavage d'éléments fortement salis nécessite plus de détergent. Ajoutez toujours le détergent juste avant de démarrer le lave-vaisselle, autrement il pourrait s'humidifier et ne pas dissoudre complètement.

Quantité de détergent à utiliser

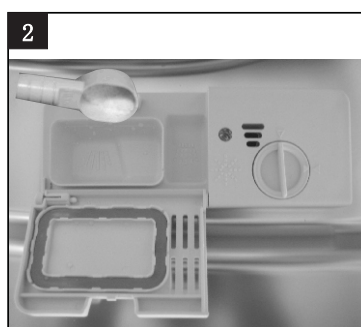
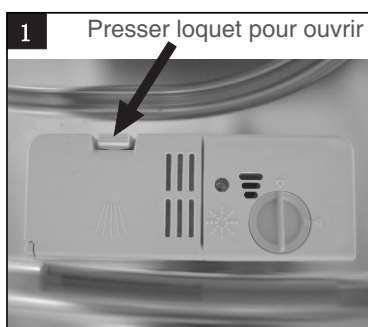

! REMARQUE:

- Si le couvercle est fermé : appuyez sur le bouton de déverrouillage. Le ressort ouvrira le couvercle.
- Ajoutez toujours le détergent avant de démarrer chaque cycle de lavage. Utilisez uniquement un détergent de marque pour votre lave-vaisselle.
- Utilisez uniquement un liquide de rinçage de marque pour votre lave-vaisselle.

! **AVERTISSEMENT!** Le détergent pour lave-vaisselle est corrosif!
Prenez bien soin de le garder hors de portée des enfants.

Remplissage du détergent

Remplissez le distributeur de détergent avec le détergent. Les marques indiquant les niveaux de dosage, comme illustrées sur la droite :

- A. L'emplacement du détergent pour le cycle de lavage principal.
- B. L'emplacement du détergent pour le cycle de pré-lavage.

Veillez respecter les doses conseillées par le fabricant et les recommandations de conservation donnés sur l'emballage du détergent. Fermez le couvercle et appuyez dessus jusqu'à ce qu'il s'enclenche en position. Si les plats sont très sales, placez une dose de détergent supplémentaire dans le casier de pré-lavage. Ce détergent prendra effet durant la phase de pré-lavage.

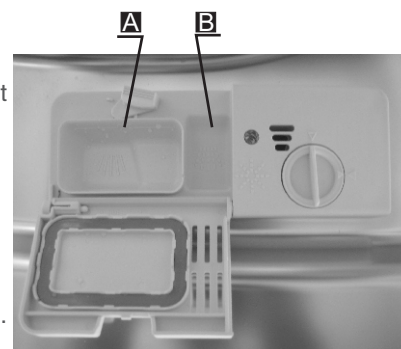

! REMARQUE:

- Vous trouverez les informations concernant la quantité de détergent pour les programmes simples à la dernière page.
- Les doses seront différentes selon le niveau de saleté de la vaisselle et le degré de dureté de l'eau utilisée.
- Veuillez respecter les recommandations du fabricant données sur l'emballage du détergent.

4. CHARGEMENT DES PANIERS DU LAVE-VAISSELLE

Recommandations

- Utilisez des ustensiles adaptés à un lavage dans le lave-vaisselle.
- Utilisez un détergent doux et spécialement conçu pour laver ce genre d'éléments fragiles. Si nécessaire, demandez des informations supplémentaires au fabricant du détergent.
- Pour les éléments particuliers, sélectionnez un programme avec basse température.
- Pour éviter tout dommage, retirez les verres et les ustensiles le plus tôt possible une fois que le lavage est terminé.

Pour le lavage des ustensiles/plats suivants dans le lave-vaisselle:

- Eléments non appropriés
- Ustensiles avec poignée en bois, en porcelaine ou en nacre
- Eléments en plastique qui ne sont pas résistants à la chaleur
- Vieux ustensiles avec des pièces recollées non résistants à la chaleur

- Ustensiles ou plats dont certaines pièces sont ajoutées
- Éléments en étain ou en cuivre
Verre de cristal
- Éléments en acier sujets à la rouille
Plats en bois
- Éléments composés de fibres synthétiques

Éléments pas tout à fait appropriés

- Certains types de verre peuvent devenir ternes après un grand nombre de lavage.
- Les pièces argentées et en aluminium ont tendance à se décolorer durant le lavage.
- Les modèles émaillés peuvent se ternir s'ils sont lavés fréquemment en machine.

Précautions à prendre avant et après le chargement des paniers du lave-vaisselle

(Pour obtenir la meilleure performance du lave-vaisselle, suivez ces conseils de chargement. Les fonctions et les apparences des casiers et des paniers à couverts peuvent varier selon les modèles.) Grattez toutes les larges quantités d'aliments restants dans les plats.
Il n'est pas nécessaire de rincer les plats sous l'eau courante.

Placez les objets dans le lave-vaisselle de cette façon:

1. Les éléments comme les tasses, les verres, les pots/casseroles etc sont placés à l'envers.
2. Les éléments courbes ou avec des cavités doivent être inclinés afin que l'eau puisse s'écouler.
3. Tous les éléments doivent être coincés de manière à ce qu'ils ne basculent pas.
4. Ils doivent être placés de façon à ne pas obstruer le passage des bras vaporisateurs lors du lavage.

▲ REMARQUE: Les petits éléments ne doivent pas être lavés dans le lave-vaisselle car ils pourraient facilement tomber hors de casiers.

- Chargez les articles creux comme les tasses, verres, casseroles etc., en mettant l'ouverture vers le bas de sorte que de l'eau ne peut pas être collectée dans un récipient ou une base profonde.
- Les plats et les ustensiles ne peuvent pas mettre à l'intérieur un de l'autre ou couvrir l'un l'autre.
- Pour éviter le dommage à des verres, ne laissez pas toucher ensemble.
- Chargez les grands articles qui sont la plus difficiles à laver dans le panier inférieur.
- Le panier supérieur est conçu pour charger la vaisselle plus fragile et légère tel que des verres, des tasses à café ou à thé.

- Les articles avec des lames longues ou pointues tel que le couteau doivent être positionnés horizontalement dans le panier inférieur pour éviter tout danger potentiel !
- Ne surchargez pas votre lave-vaisselle. C'est très important pour le meilleur résultat du lavage de la vaisselle et la consommation d'énergie raisonnable.

Retirer la vaisselle

Pour éviter tout écoulement d'eau du casier supérieur vers le casier inférieur, nous vous conseillons de vider tout d'abord le panier inférieur puis le casier supérieur.

Charger le panier supérieur

Le panier supérieur est conçu pour contenir des éléments délicats et légers comme les verres, les tasses à café et à thé et les soucoupes, ainsi que les assiettes, les petits bols et les petites casseroles (si elles ne sont pas trop sales).

Positionnez les éléments et les ustensiles de façon à ce qu'ils ne soient pas déplacés par les jets d'eau.

Vers l'intérieur

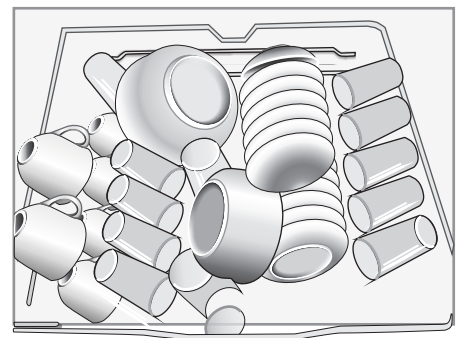

Remarque:

- Les pots, les bols etc. doivent toujours être placés à l'envers.
- Les pots profonds doivent être inclinés pour permettre à l'eau de s'écouler. Le panier inférieur offre des rangées pouvant se rabattre afin que des éléments plus larges ou plus de poêles et de casseroles puissent être placés.

Charger le panier inférieur

Nous vous conseillons de placer les grands éléments étant les plus difficiles à nettoyer, dans le panier inférieur: pots, poêles, couvercles, plats et bols, comme illustré sur le schéma à droite.

Il est préférable de placer les plats et les couvercles sur le côté du panier afin d'éviter de bloquer la rotation du bras vaporisateur.

Vers l'intérieur

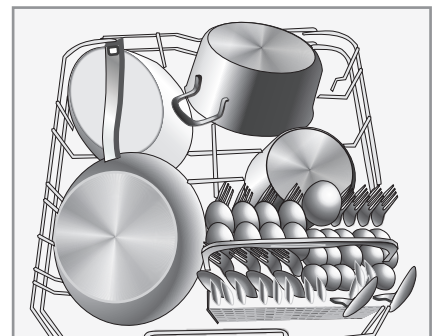

Ajuster le panier supérieur

Si nécessaire, le panier supérieur peut être ajusté en hauteur afin de créer plus de place pour des ustensiles plus larges placés dans le panier supérieur ou inférieur. Le panier supérieur peut être ajusté en hauteur en insérant ses roulettes dans les rails de différentes hauteurs. Les ustensils longs comme les couverts de service, les couverts à salade ou les grands couteaux de cuisine doivent être placés sur l'étagère de sorte qu'ils n'obstruent pas la rotation des bras vaporisateurs.

Position inférieure

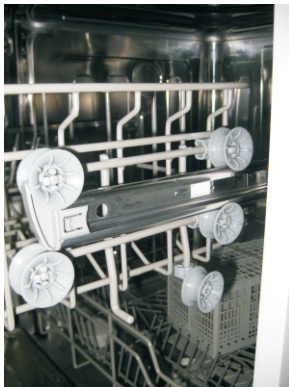

Position supérieure



Roulettes

Replier les pointes du panier à verres

Pour un meilleur empilement des pots et des casseroles, les pointes peuvent être pliées comme indiqué dans les images suivantes.

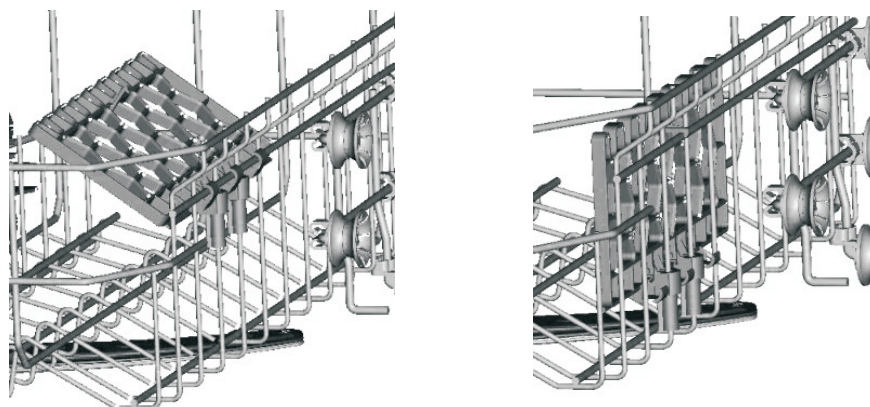

Replier les pointes du panier inférieur

Pour permettre de placer des pots et des casseroles, les pointes peuvent être pliées comme indiqué dans l'image.



Panier à couverts

Les couverts doivent être placés dans le panier à couverts avec les poignées en bas: Si le casier a des paniers sur le côté, les cuillères doivent être chargées individuellement dans les fentes appropriées. Les longs ustensiles doivent être placés en position horizontale à l'avant du casier supérieur comme indiqué dans l'image suivante.



⚠ AVERTISSEMENT !

- Ne laissez aucun article à travers le fond du panier.
- Toujours charger les ustensiles tranchants avec les points vers le bas.

Pour la sécurité personnelle et le nettoyage de meilleure qualité, placez les plats et les ustensiles dans le panier et assurez-vous que:

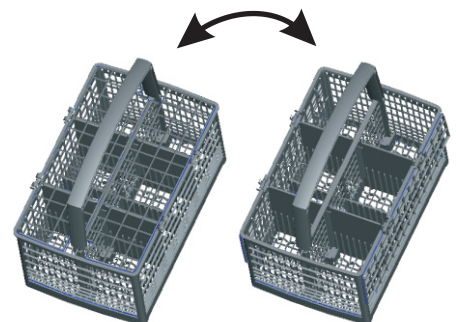

- Ils ne doivent pas être placés les uns dans les autres.
- L'argenterie doit être placée avec les poignées en position verticalement.
- Les ustensiles longs doivent être placés au milieu du panier.



5. DEMARRAGE D'UN PROGRAMME DE LAVAGE

Tableau des cycles de lavage

REMARQUE: (★) signification: il faut remplir le liquide de détergent dans le distributeur de liquide de rinçage.

Programme	Information sur le cycle sélectionné	Description du cycle	Détergent pré-lavage/ lavage principal	Durée de fonctionnement (min)	Energie (kWh)	Eau (L)	Liquide de rinçage
Intensif 	Pour la vaisselle très sale et normalement sale comme des pots, des casseroles et des assiettes qui ont contenu des aliments frits un certain temps.	Prélavage (50°C) Lavage(60°C) Rinçage Rinçage Rinçage (70°C) Séchage	5/25g (ou 2 en 1)	170	1.6	18.5	★
ECO (*EN 50242)	Le cycle standard pour laver la vaisselle normalement sale. C'est un programme le plus efficace en termes de la consommation combinée de l'énergie et de l'eau pour ce type de la vaisselle.	Prélavage Lavage(45°C) Rinçage (65°C) Séchage	5/25g (ou 2 en 1)	190	0.90	11	★
90 Mins 	Pour d la vaisselle légèrement sale qui ne nécessite pas de séchage efficace.	Prélavage(65°C) Rinçage Rinçage (65°C) Séchage	30g (1pièce)	90	1.35	12.5	★
Rapide 	Un cycle de lavage plus court pour la vaisselle légèrement sale qui ne nécessite pas d'être séchée.	Lavage(45°C) Rinçage(50°C) Rinçage (55°C)	25g	30	0.75	11	

REMARQUE:

*EN 50242: Ce programme est un cycle de test. L'information pour le test de comparabilité conformément à l'EN 50242 est comme suit :

- Capacité: 12 couverts
- Position du panier supérieur: roulettes supérieures sur les rails.
- Réglage de liquide de rinçage: 6
- PI: 0.49W; Po: 0.45W.

Mise en marche du lave-vaisselle

Démarrage d'un cycle de lavage

1. Tirez les paniers inférieur et supérieur en dehors de la machine, placez votre vaisselle sale et repoussez les paniers. Il est recommandé de charger tout d'abord le panier inférieur, puis le panier supérieur (voir le paragraphe intitulé «Chargement des paniers du lave-vaisselle »).

2. Versez le détergent (voir le paragraphe intitulé « Sel, détergent et liquide de rinçage »).
 3. Insérez la prise d'alimentation dans la prise murale. La source d'alimentation est de 220-240V AC /50HZ, la spécification de la prise est de 10A 250VAC. Assurez-vous que l'alimentation d'eau est activée en pleine pression.
 4. Fermez la porte, pressez le bouton Marche/Arrêt, puis l'indicateur Marche/Arrêt correspondant s'allume.
 5. Appuyez sur le bouton du programme pour sélectionner le cycle de lavage désiré (Les programmes de lavage sont: **ECO ->90Min -> Rapide->Intensif -> ECO**)
- Si un programme est sélectionné, l'indicateur de Programme correspondant s'allume. Fermez la porte, le lave-vaisselle démarrera après 10 secondes.

! REMARQUE: Lorsque vous appuyez sur le bouton Départ/Pause pour mettre en pause lors du fonctionnement, l'indicateur lumineux de fonctionnement s'arrêtera de clignoter et la sonnerie retentira chaque minute jusqu'à ce que vous pressiez le bouton Départ/Pause pour démarrer.

Changement d'un programme...

Sous condition:

1. Vous pouvez modifier le programme de lavage si le lave-vaisselle n'a démarré que peu de temps auparavant. Sinon, le détergent aura déjà été déversé et la machine aura déjà vidangé l'eau de lavage. Si c'est le cas, vous devrez remplir de nouveau le distributeur de détergent (voir le paragraphe intitulé « Verser le détergent »).
2. Appuyez sur le bouton Démarrer / Pause pendant plus de 3 s, la machine s'arrêtera, puis vous pouvez modifier le programme au réglage du cycle souhaité (voir la section intitulée « Démarrer un cycle de lavage ... »).

! REMARQUE: Si vous ouvrez la porte lors d'un cycle de lavage, la machine se mettra en pause. L'indicateur du programme s'arrêtera de clignoter et la sonnerie retentira toutes les minutes jusqu'à ce que vous fermiez complètement la porte. Une fois la porte fermée, la machine se remettra à fonctionner après 10 secondes.

Vous avez oublié un plat?

Si vous avez oublié de placer un plat dans le lave-vaisselle, il pourra être ajouté à n'importe quel moment avant que le distributeur de détergent ne se soit ouvert.

1. Ouvrez légèrement la porte pour arrêter le cycle de lavage.
2. Lorsque les bras de vaporisation s'arrêtent, ouvrez complètement la porte.
3. Ajoutez les plats oubliés.
4. Fermez la porte.
5. Le lave-vaisselle se remettra à fonctionner après 10 secondes.

A la fin d'un cycle de lavage

Lorsque le programme de lavage est terminé, l'alarme du lave-vaisselle sonne pendant 8 secondes, puis s'arrête. Eteignez le lave-vaisselle en appuyant sur le bouton Marche / Arrêt, coupez l'alimentation d'eau et ouvrez la porte du lave-vaisselle. Attendez quelques minutes avant de charger le lave-vaisselle pour éviter de retirer de les plats et les ustensiles lorsqu'ils encore chauds. Ils se sèchent mieux.

■ Eteindre le lave-vaisselle

Lorsque l'indicateur lumineux s'allume seulement en blanc, un cycle de programme est terminé.

1. Eteignez le lave-vaisselle en appuyant sur le bouton Marche / Arrêt.
2. Arrêtez l'alimentation d'eau.

■ Ouvrir doucement la porte.

De la vapeur chaude peut s'échapper lorsque la porte est ouverte! Les plats chauds sont sensibles aux chocs. Ils doivent refroidir environ 15 minutes avant d'être enlevés du lave-vaisselle.

Ouvrez ensuite complètement la porte, laissez-la ouverte et attendez quelques minutes avant d'enlever les plats.

Ainsi, ils refroidiront et sècheront plus vite.

■ Décharger le lave-vaisselle

Il est normal que le lave-vaisselle soit mouillé à l'intérieur.

Videz en premier le panier inférieur puis le panier supérieur. Cela évitera les écoulements d'eau du casier supérieur sur les plats du panier inférieur.

⚠ AVERTISSEMENT! Il est dangereux d'ouvrir la porte lors du lavage, car de l'eau chaude pourrait vous brûler.

6. ENTRETIEN ET NETTOYAGE

Système de filtrage

Les filtres empêchent de gros morceaux d'aliments ou d'autres articles de pénétrer à l'intérieur de la pompe. Ces résidus peuvent occasionnellement bloquer les filtres.

Le système de filtrage est composé d'un gros filtre, d'un filtre plat (filtre principal) et d'un micro filtre (filtre fin).

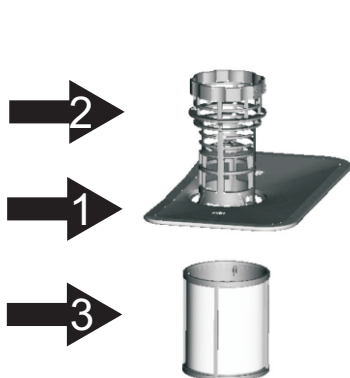

Filtre principal **1**

Les aliments et les saletés bloqués par ce filtre sont pulvérisés par un jet spécial provenant du bras inférieur de vaporisation qui les enverra vers la vidange.

Gros filtre **2**

Les éléments plus larges, comme des morceaux d'os ou de verre, pouvant bloquer la vidange sont bloqués par ce gros filtre. Pour enlever un élément coincé dans ce filtre, appuyez doucement sur les languettes situées sur le haut de ce filtre et enlevez le filtre.

Filtre fin **3**

Ce filtre maintient des résidus alimentaires et des saletés et les empêche d'être déposés de nouveau sur les plats durant un cycle de lavage.

Assemblage du système de filtrage

Pour obtenir la meilleure performance et les meilleurs résultats du lave-vaisselle, l'assemblage du filtre doit être nettoyé. Le filtre enlève efficacement les particules des aliments en permettant à l'eau de circuler de nouveau durant le cycle. Pour cette raison, il est conseillé d'enlever les plus grosses particules d'aliments récupérés dans le filtre après chaque cycle de lavage en rinçant le filtre semi circulaire avec de l'eau courante. Pour enlever l'assemblage du filtre, tirez sur la poignée vers le haut.

⚠ AVERTISSEMENT!

Ne jamais utiliser le lave-vaisselle sans les filtres.

Un remplacement du filtre impropre peut réduire la performance de l'appareil et endommager les plats et les ustensiles.



Étape 1: Tournez le filtre dans le sens contraire des aiguilles d'une montre, puis soulevez-le.

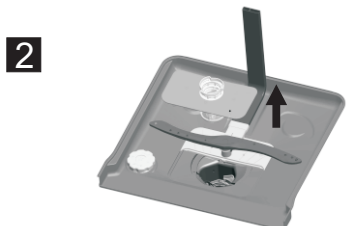

Étape 2: Soulevez l'assemblage du système du filtre.

⚠ REMARQUE: Lorsque vous suivez la procédure de l'étape 1 à étape 2, le système de filtrage sera retiré; Lorsque vous suivez la procédure de l'étape 2 à étape 1, le système de filtrage sera installé.

Remarques:

- Inspectez les filtres après chaque utilisation du lave-vaisselle.
- En dévissant le gros filtre, vous pouvez retirer le système de filtrage. Enlevez tous résidus alimentaires et nettoyez les filtres sous l'eau courante.



REMARQUE: L'ensemble d'assemblage du filtre doit être nettoyé au moins une fois tous par semaine.

Nettoyage du filtre

Pour nettoyer le gros filtre et le filtre fin, utilisez une brosse de nettoyage. Puis, assemblez de nouveau les parties du filtre comme illustré dans les figures à la page précédente et insérez de nouveau l'assemblage entier dans le lave-vaisselle, en le remettant en position et en le poussant vers le bas.

AVERTISSEMENT! Lors du nettoyage des filtres, évitez tout choc. Sinon, les filtres seront déformés et la performance du lave-vaisselle peut être diminuée.

Entretien de votre lave-vaisselle

Pour nettoyer le panneau de commande, utilisez un chiffon légèrement humidifié puis séchez-le complètement. Pour nettoyer l'extérieur, utilisez une cire de polissage pour l'appareil ménager. N'utilisez jamais d'objets coupants, de tampons à récurer ou de puissants nettoyeurs sur aucune partie du lave-vaisselle.

Nettoyage de la porte

Pour nettoyer le bord autour de la porte, vous devriez utiliser seulement un chiffon doux et humidifiée d'eau tiède. Pour empêcher la pénétration de l'eau dans le loquet de la porte et dans les composants électriques, n'utilisez aucun vaporisateur nettoyant.

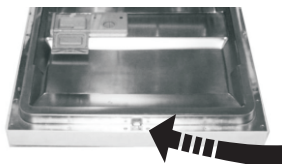

AVERTISSEMENT!

- N'utilisez jamais de vaporisateur nettoyant pour nettoyer le panneau de la porte car cela pourrait endommager le loquet de la porte et les composants électriques.
- N'utilisez pas d'agents abrasifs ou certaines serviettes en papier à cause du risque de rayures ou de tâches que cela pourrait laisser sur la surface en inox.

Protection contre le gel

Si votre lave-vaisselle est disposé dans un lieu non chauffé durant l'hiver, procédez comme suit après chaque cycle de lavage :

1. Coupez l'alimentation électrique du lave-vaisselle.
2. Coupez l'alimentation d'eau et déconnectez le tuyau d'arrivée de la valve d'eau.
3. Vidangez l'eau du tuyau d'arrivée et de la valve d'eau (utilisez une casserole pour récolter l'eau).
4. Connectez de nouveau le tuyau d'arrivée d'eau à la valve d'eau.
5. Enlevez le filtre de l'intérieur de la cuve et utilisez une éponge pour enlever l'eau restante de la pompe de vidange.



REMARQUE: Si votre lave-vaisselle ne fonctionne pas à cause de la glace, contactez une personne de service qualifiée.

Nettoyage des bras vaporisateurs

Il est nécessaire de nettoyer régulièrement les bras de vaporisation car les produits chimiques utilisés contre la dureté de l'eau peuvent bloquer les jets des bras de vaporisation et les paliers.

Pour enlever les bras de vaporisation, dévissez l'écrou pour enlever la rondelle en haut du bras de vaporisation et enlevez le bras.

Lavez les bras dans une eau chaude et savonneuse et utilisez une brosse souple pour nettoyer les jets. Remplacez-les après les avoir rincés complètement.

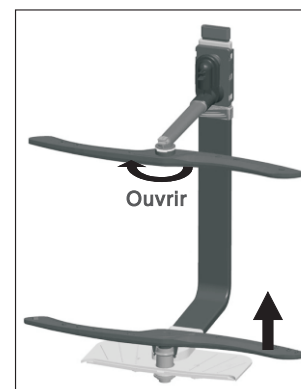

Comment entretenir votre lave-vaisselle

■ Après chaque cycle de lavage

Après chaque lavage, coupez l'alimentation d'eau et laissez la porte légèrement entrouverte afin que l'humidité et les odeurs s'échappent.

■ Débranchement de la prise

Avant de nettoyer ou d'effectuer un entretien, débranchez toujours la prise du courant électrique. Ne prenez aucun risque.

■ Nettoyage sans solvants ou nettoyants abrasifs

Pour nettoyer l'extérieur et les parties en caoutchouc du lave-vaisselle, n'utilisez aucun produit de nettoyage, de type solvant ou abrasif. Utilisez seulement un chiffon et de l'eau tiède et savonneuse. Pour enlever des tâches ou une salissure de la surface intérieure, utilisez un chiffon humidifié avec de l'eau et un peu de vinaigre blanc, ou un produit nettoyant conçu spécialement pour le lave-vaisselle.

■ Lors de non-usage pendant une longue durée

Lorsque vous partez en vacances, il est recommandé d'effectuer un cycle de lavage à vide puis de débrancher la prise du courant électrique, de couper l'alimentation d'eau et de laisser la porte du lave-vaisselle légèrement entrouverte. Cela aidera à entretenir les scellés et empêchera les odeurs de se former à l'intérieur de l'appareil.

■ Déplacement de l'appareil

Si l'appareil doit être déplacé, essayez de le garder en position verticale. Si c'est absolument nécessaire, il peut être positionné sur son dos.

■ Scellés

L'un des facteurs qui causent les odeurs se formant dans le lave-vaisselle est la présence d'aliments coincés dans les scellés. Un nettoyage régulier avec une éponge humidifiée empêchera ces odeurs de se former.

7.INSTRUCTIONS D'INSTALLATION

▲ ATTENTION :

L'installation des pipes et des équipements électriques doit être effectuée par des professionnels.

! AVERTISSEMENT!



Choc électrique! Déconnectez l'électricité avant d'installer le lave-vaisselle.
Un non-respect de cette instruction peut conduire à la mort ou un choc électrique.

Préparations pour l'installation

La position d'installation du lave-vaisselle doit être près des tuyaux d'arrivée et les tuyaux de vidange et le cordon d'alimentation. Un côté du lave-vaisselle doit être placé pour faciliter la connexion des tuyaux de vidange du lave-vaisselle.

Remarque: Vérifiez que les accessoires d'installation fournis (crochet pour le panneau esthétique, vis)

Lisez soigneusement les instructions d'installation et les illustrations pour les dimensions du cabinet et la position du lave-vaisselle. (figure 2) lorsque la porte est ouverte.

Les préparations doivent être faites avant de placer le lave-vaisselle dans son emplacement d'installation.

1. Choisissez un emplacement près de l'évier pour faciliter l'installation des tuyaux d'alimentation de l'eau et des tuyaux de vidange du lave-vaisselle. (Voir la figure 1)
2. Si le lave-vaisselle est installé dans un coin du cabinet, il doit avoir un espace (illustré dans la figure 2) lorsque la porte est ouverte.

【Figure1】

Les dimensions du cabinet est moins de 5 mm entre le haut du lave-vaisselle et le cabinet et la porte extérieure alignée sur le cabinet.

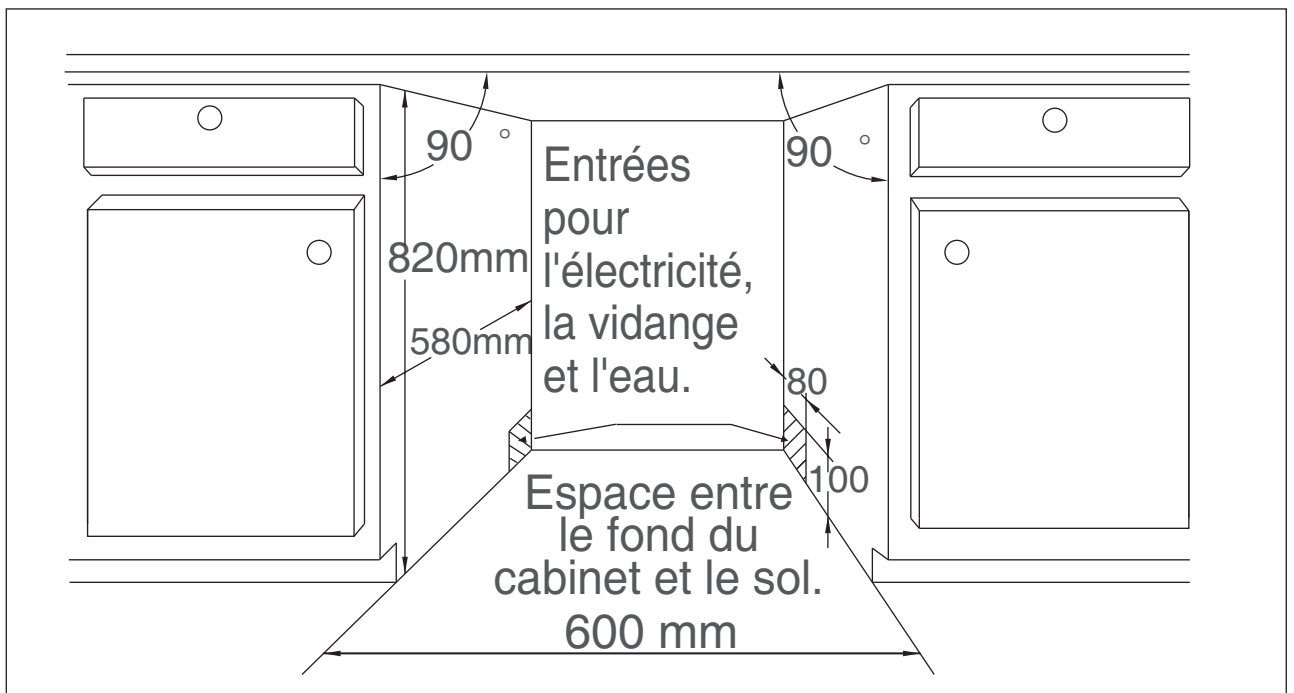

【Figure2】

L'espace minimum lorsque la porte est ouverte.

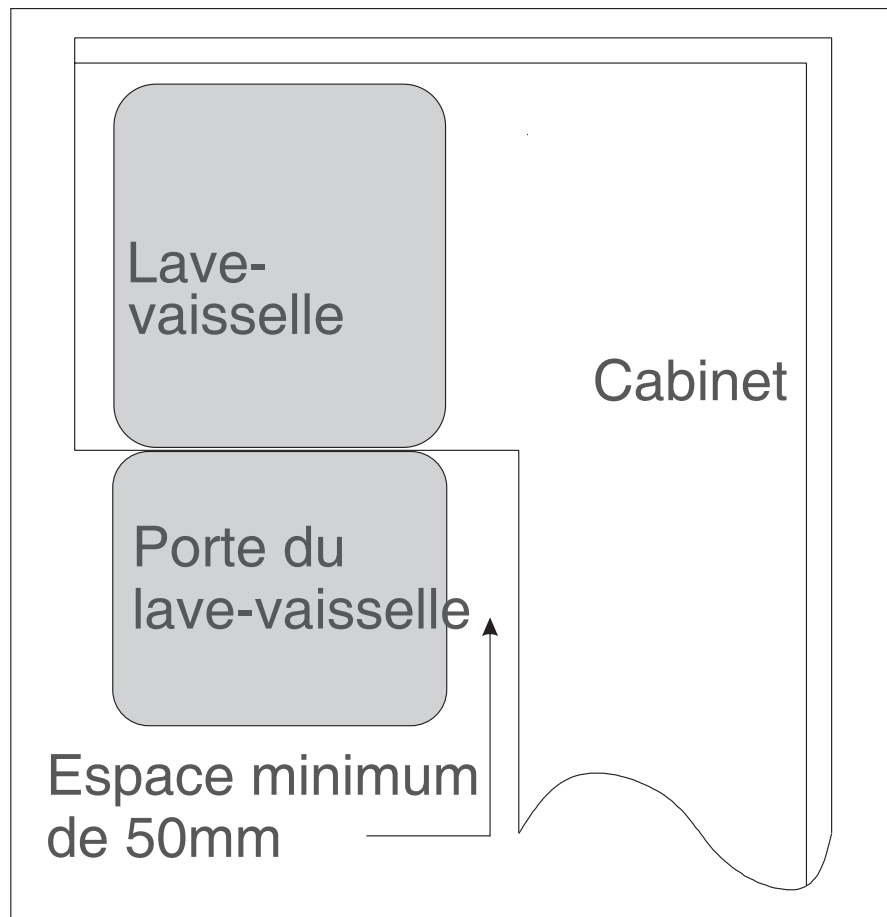

Installation et dimensions du panneau esthétique

1. Le panneau esthétique en bois peut être traité selon la figure 3.

【Figure3】

Le panneau esthétique en bois doit être traité conformément à dimensions illustrées.

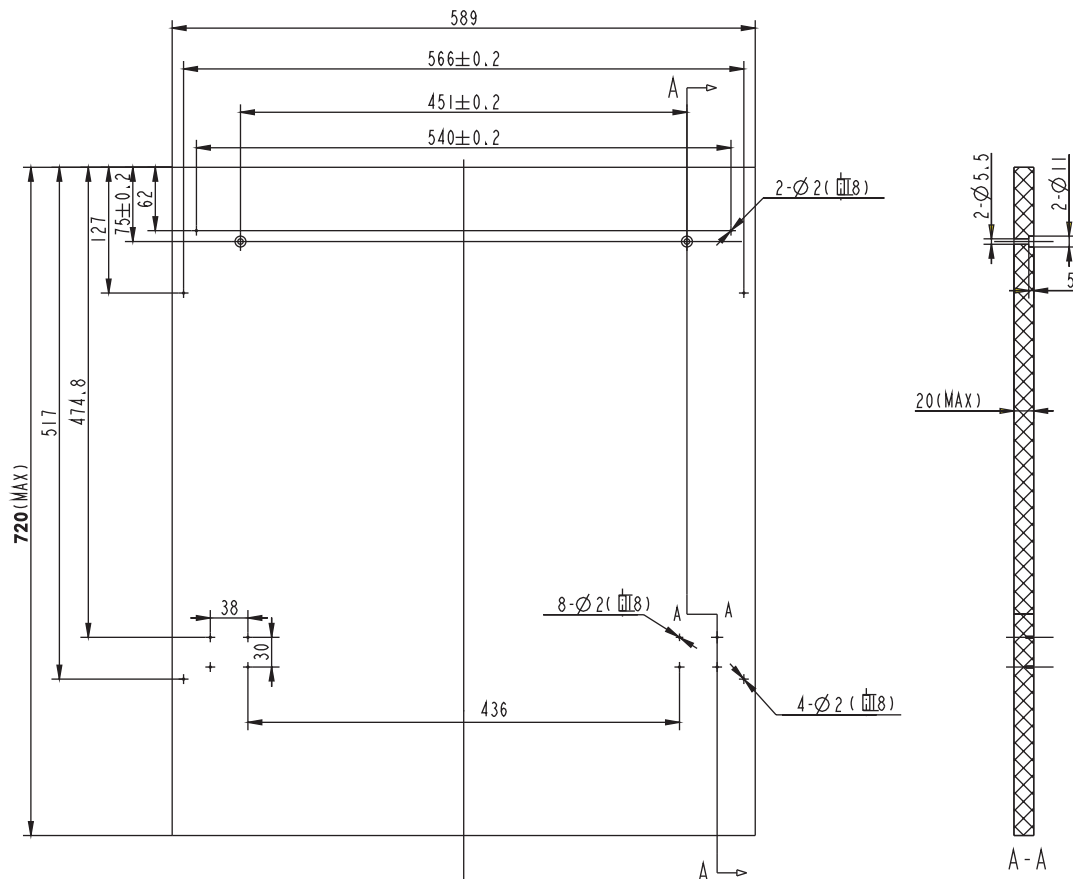

(Unité: mm)

- Fixez l'auto collant A sur le panneau esthétique en bois et l'auto collant B sur la porte extérieure du lave-vaisselle (Voire la figure 4a). Après de positionner le panneau, fixez le panneau sur la porte extérieure avec des vis et des boulons (Voir la figure 4b).

【Figure4a】

Installation du panneau esthétique

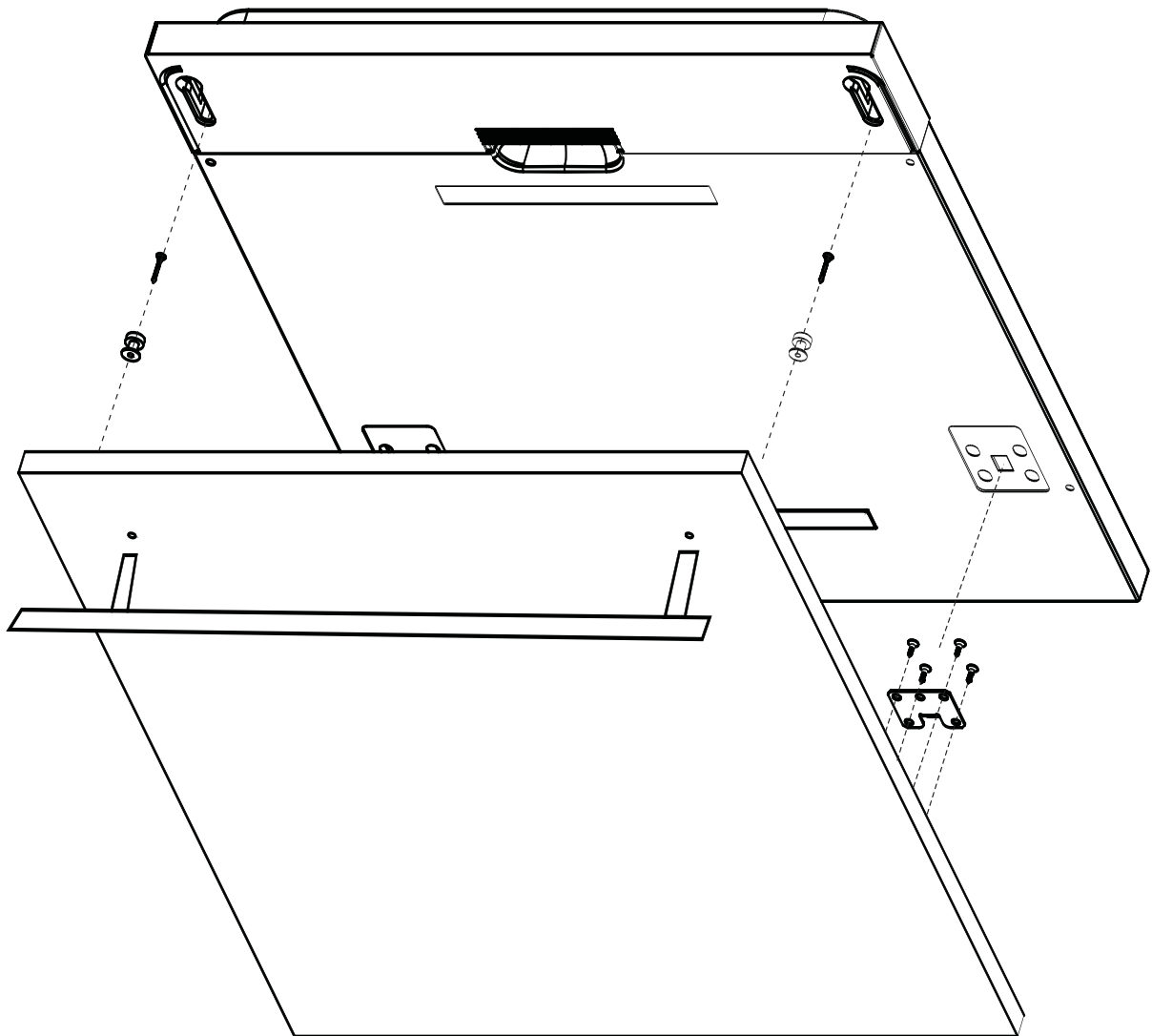

【Figure4b】

Installation du panneau esthétique en bois

1. Retirez les quatre vis courtes.
2. Vissez les quatre vis longues.

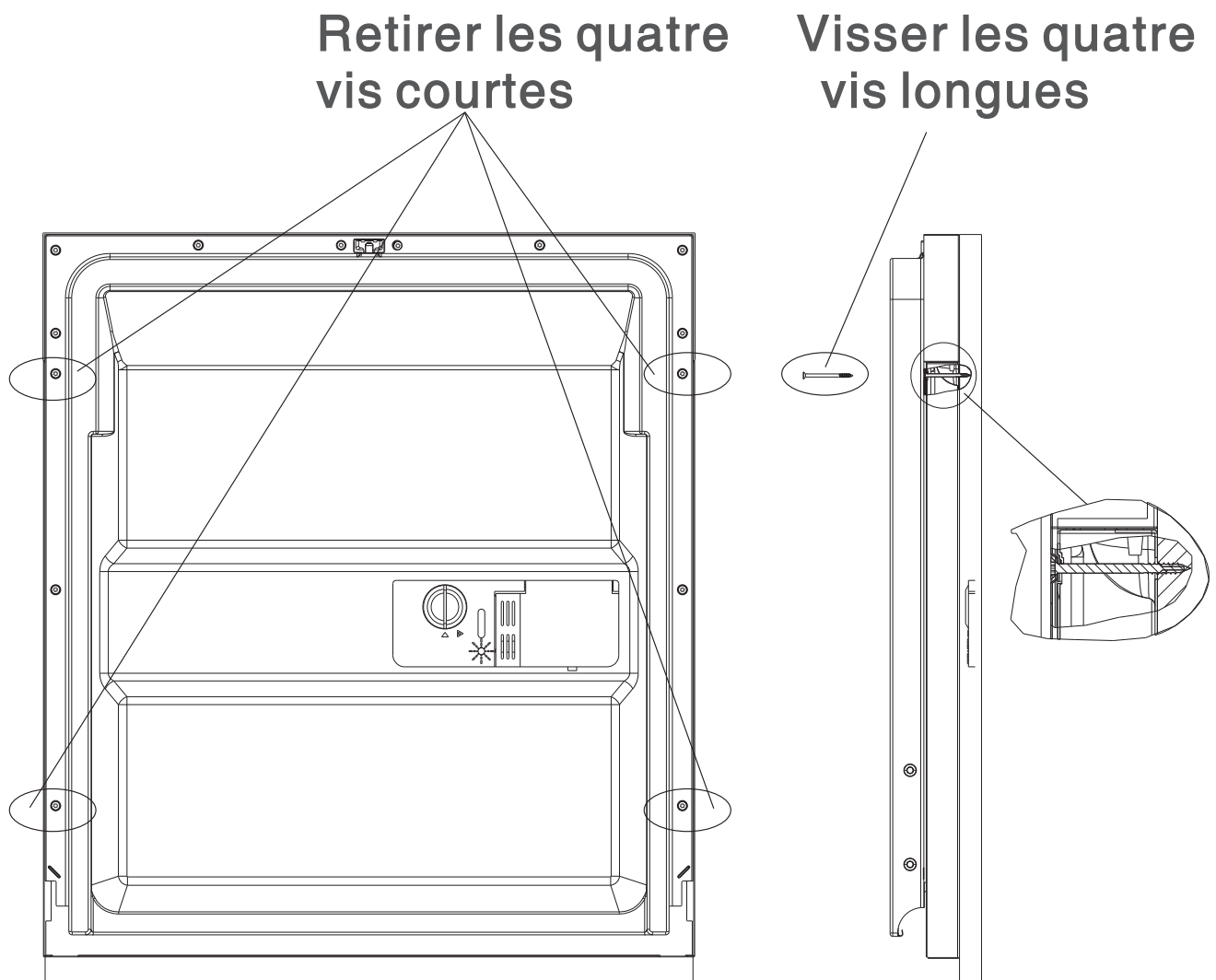

Ajustement de la tension des ressorts de la porte

Les ressorts de la porte sont réglés dans l'usine à une tension propre pour la porte extérieure. Si le panneau esthétique en bois est installé, vous devez ajuster la tension du ressort de la porte.

Tournez la vis de réglage pour faire serrer le réglage ou détendre le cordon en acier. (Voir figure 5)

Ajustez la tension du ressort de la porte jusqu'à ce que la porte maintienne l'équilibre en position ouverte complètement.

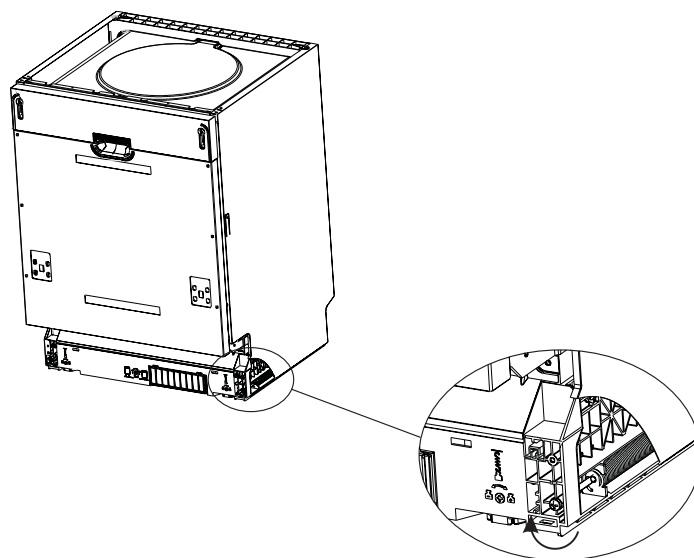

【Figure5】

Ajustement de la tension
des ressorts de la porte

Connexion des tuyaux de vidange

Insérez le tuyau de vidange dans une pipe de vidange avec un diamètre (minimum) de 40 mm ou laissez l'eau s'écouler dans l'évier, en vous assurant que le tuyau ne soit pas plié ou coincé. L'extrémité du tuyau doit être placée à une hauteur moins de 1000mm. (Voir la figure suivante)

⚠ Fixez le tuyau de vidange en position A ou B

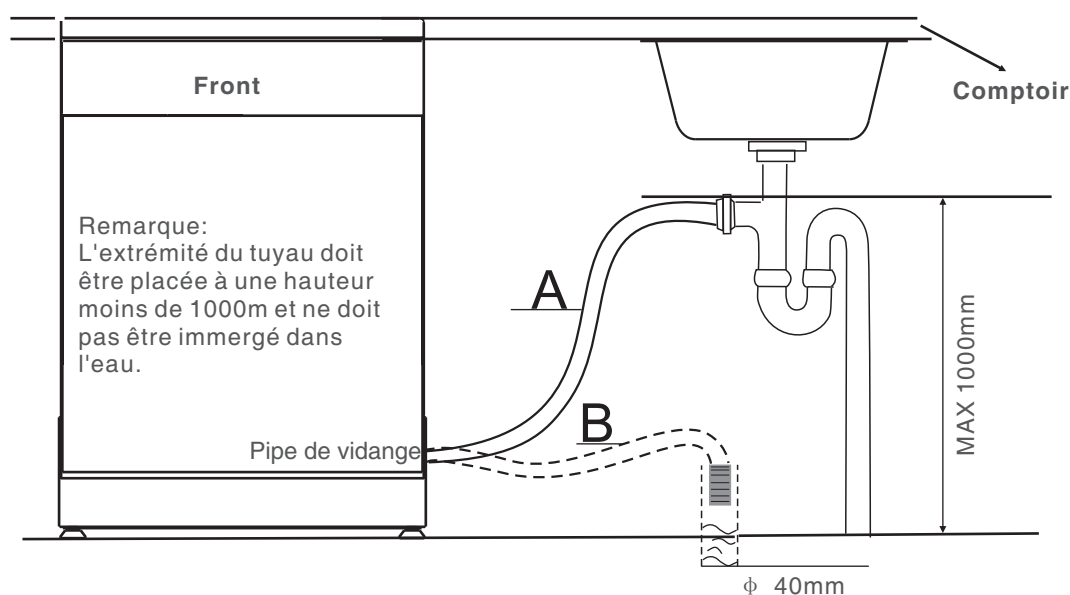

Étapes d'installation pour le lave-vaisselle

1. Installez la porte du meuble sur la porte extérieure du lave-vaisselle en utilisant les supports fournis. Référez-vous au modèle pour le positionnement des supports.
2. Réglez la tension des ressorts de la porte à l'aide d'une clé Allen dans le sens des aiguilles d'une montre pour serrer les ressorts de la porte gauche et droite afin de protéger votre lave-vaisselle.
(Illustration 2)
3. Raccordez le tuyau d'arrivée à l'alimentation de l'eau froide.
4. Connectez le tuyau de vidange en vous référant au diagramme dans la figure 6.
5. Raccordez le cordon d'alimentation.
6. Apposez la bande de condensation en dessous de la surface du cabinet.
7. Installez le lave-vaisselle en place. (Illustration 4)
8. Mettez le lave-vaisselle de niveau. Le pied arrière peut être ajusté de l'avant du lave-vaisselle en tournant les vis dans la base du lave-vaisselle en utilisant une clé Allen (Illustration 5A). Pour ajuster le pied avant, utilisez un tournevis plat et tournez-le jusqu'à ce qu'il soit de niveau (Illustration 5B).

9. Le lave-vaisselle doit être fixé en place. Il y a deux modes comme suit:

A. Surface de travail normale: Mettez le crochet de montage dans la fente du panneau latéral droit (gauche) et puis fixez-le sur la surface de travail avec deux vis à bois. (Illustration 6).

B. Surface en marbre ou en granit: Fixez le côté avec des vis (Illustration 7).

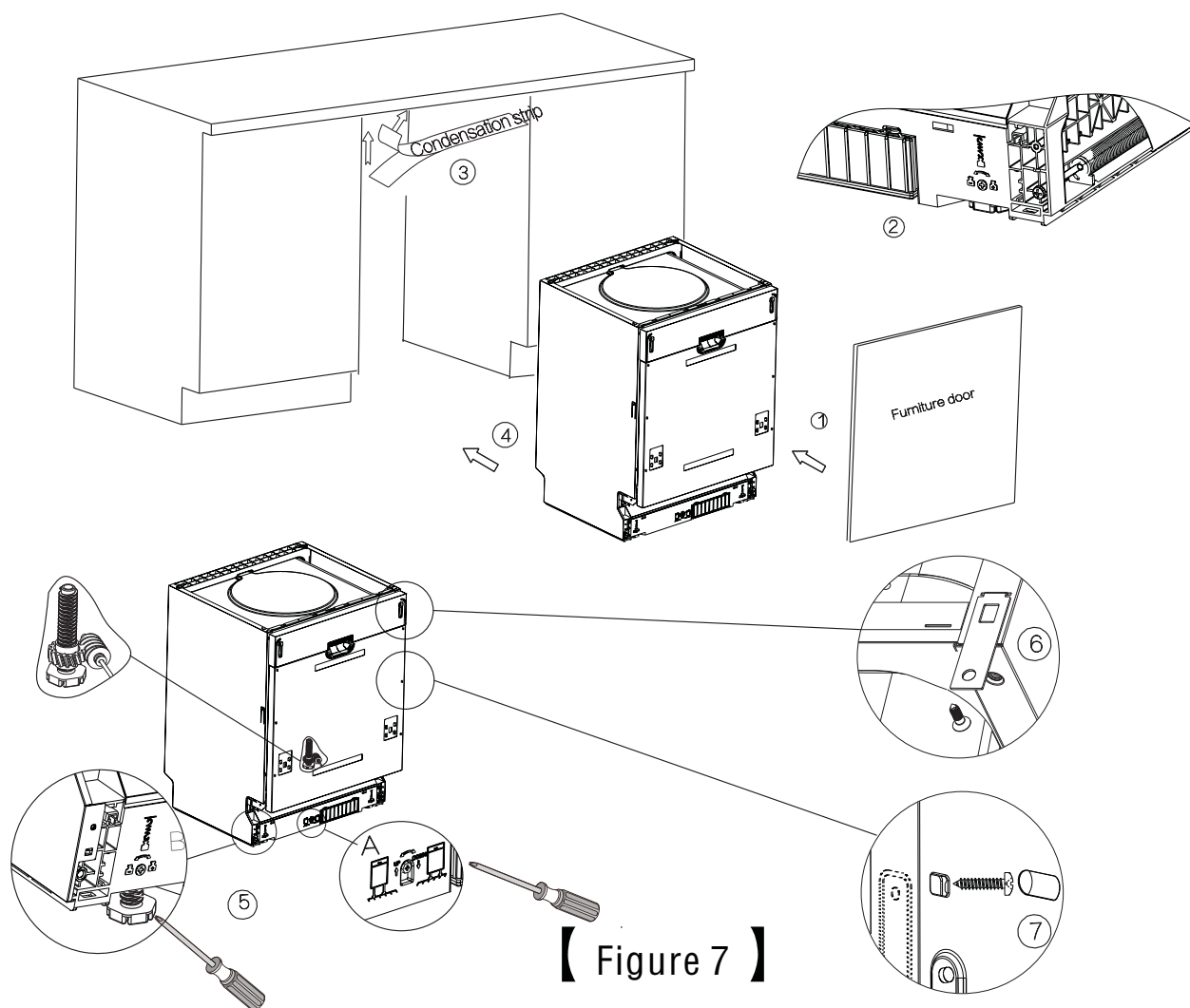

Le lave-vaisselle doit être mis de niveau pour une bonne performance de lavage.

1. Placez un niveau à bulle sur la porte ou le rail du support à l'intérieur de la cuve comme indiqué pour vérifier si le lave-vaisselle est de niveau.
2. Nivelez le lave-vaisselle en réglant individuellement les trois pieds de nivellement.
3. Lors du nivellement du lave-vaisselle, faites attention à ne pas laisser renverser le lave-vaisselle.

【Figure 8】

Illustration de l'ajustement des pieds.

Remarque:

L'hauteur maximum des pieds réglables est de 50mm.

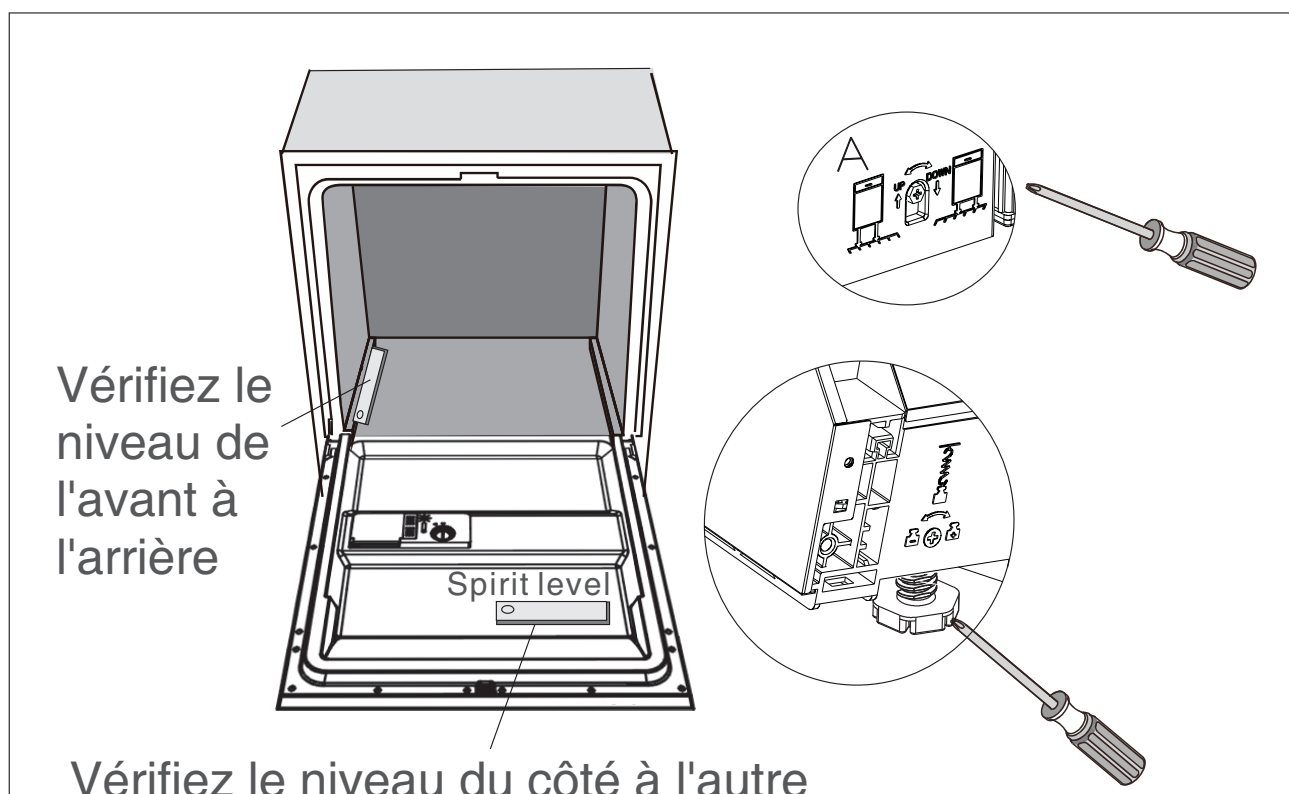

Branchement électrique

AVERTISSEMENT!

- Pour la sécurité personnelle :
N'UTILISEZ PAS DE RALLONGE OU D'ADAPTATEUR DE PRISE AVEC CET APPAREIL;
- VOUS NE DEVEZ NI COUPER NI ENLEVER LA FICHE DE TERRE DU CABLE D'ALIMENTATION.

Conditions requises de l'électricité

Veillez-vous référer à la fiche signalétique de l'appareil pour connaître la tension nécessaire et pour connecter le lave-vaisselle à une source d'alimentation appropriée. Utilisez un fusible de 10 ampères, un fusible avec retardement ou un disjoncteur recommandé et prévoyez un circuit séparé destiné à cet appareil seulement.

 **Assurez-vous d'avoir une prise de terre fonctionnelle avant l'utilisation.**

Connexion électrique

Assurez-vous que les valeurs de tension et de fréquence pour le courant domestique correspondent à celles indiquées sur la fiche signalétique et que le système électrique supporte la tension maximale indiquée sur la fiche signalétique. Insérez la prise dans la prise électrique de terre. Si la prise domestique à laquelle l'appareil sera connecté n'est pas adaptée à la prise de l'appareil, remplacez la prise domestique plutôt que d'utiliser un adaptateur ou un accessoire équivalent car ils pourraient causer une surchauffe et des brûlures.

Instructions concernant la mise à la terre

Cet appareil doit être relié à la terre. Dans le cas d'un dysfonctionnement, la connexion à la terre réduira le risque de choc électrique en fournissant une voie de moindre résistance au courant électrique. Cet appareil est équipé d'un câble composé d'un conducteur vers la terre et une prise de terre. La prise doit être branchée à une prise domestique appropriée, installée et reliée à la terre selon tous les codes et décrets locaux.

⚠ AVERTISSEMENT!

- Une connexion incorrecte du connecteur de terre peut causer un risque de choc électrique.
- Si vous avez un doute concernant la connexion à la terre du lave-vaisselle, faites vérifier l'installation avec un électricien qualifié ou un prestataire de service.
- Ne modifiez pas la prise fournie avec l'appareil ; si elle ne convient pas à votre prise domestique, faites installer une prise adaptée par un électricien qualifié.

Connexion à l'eau

Connexion à l'eau froide

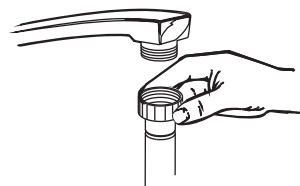

Connectez le tuyau d'alimentation d'eau froide à un connecteur fileté de $\frac{3}{4}$ (pouces) et assurez-vous qu'il soit solidement attaché en place.

Si les tuyaux d'eau sont neufs ou n'ont pas été utilisés durant une longue période, laissez couler l'eau pour vous assurer que l'eau est claire, sans impuretés. Si cette précaution n'est pas prise, il peut y avoir un risque que l'arrivée d'eau soit bloquée et qu'elle endommage l'appareil.

⚠ AVERTISSEMENT!

Fermez la prise d'eau après l'utilisation.

Positionnement de la machine

Positionnez l'appareil à l'endroit désiré. L'arrière doit être placé contre un mur et les côtés placés le long de meubles de cuisine ou de murs. Le lave-vaisselle est équipé des tuyaux d'alimentation d'eau et de vidange qui peuvent être placés sur la droite ou sur la gauche pour faciliter l'installation.

Comment vidanger l'excès d'eau des tuyaux

Si l'évier est à une hauteur de plus de 1000mm du sol, l'excès d'eau dans les tuyaux ne pourra pas être vidangé directement dans l'évier. Il sera nécessaire de vidanger l'excès d'eau des tuyaux dans un bol ou dans un récipient approprié tenu à l'extérieur et à une hauteur inférieure de celle de l'évier.

Sortie d'eau

Connectez le tuyau de vidange d'eau. Le tuyau de vidange doit être correctement attaché pour éviter toute fuite d'eau.

Assurez-vous que le tuyau d'arrivée d'eau n'est pas écrasé ou tordu.

Démarrage du lave-vaisselle

Les points suivants doivent être vérifiés avant de démarrer le lave-vaisselle :

1. Le lave-vaisselle est nivelé et stable.
2. La valve d'arrivée d'eau est ouverte.
3. Il n'y a pas de fuite aux points de connexion des conduits.
4. Les câbles sont solidement connectés.
5. L'alimentation électrique est activée.
6. Le tuyau d'arrivée et le tuyau de vidange sont connectés.
7. Tous les matériaux d'emballage et les imprimés ont été enlevés du lave-vaisselle.

ATTENTION:

Après l'installation, veuillez ranger ce manuel d'utilisation.

8. CONSEILS EN CAS DE PROBLEME

Avant d'appeler un service pour la réparation

Ce tableau pourra vous aider et vous éviter d'appeler pour une réparation.

Problème	Causes possibles	Que faire
Le lave-vaisselle ne fonctionne pas.	Le fusible est grillé ou le disjoncteur est activé.	Remplacez le fusible ou réinitialisez le disjoncteur. Enlevez tout autre appareil partageant le même circuit électrique avec le lave-vaisselle.
	L'alimentation électrique n'est pas activée.	Vérifiez que le lave-vaisselle est mis en marche et que la porte est bien fermée. Vérifiez que la fiche du câble d'alimentation est correctement branchée dans la prise murale.
Problèmes techniques	La pression d'eau est faible.	Vérifiez que l'alimentation d'eau est correctement connectée et que l'eau coule.
	La porte du lave-vaisselle n'est pas bien fermée.	Vérifiez que la porte est bien fermée et fait au loquet.
L'eau n'est pas pompée du lave-vaisselle.	Un problème dans le tuyau de vidange.	Vérifiez le tuyau de vidange.
	Le filtre est bouché.	Vérifiez le gros filtre. (Voir la section « Nettoyage du filtre »)
	L'évier de cuisine est bouché.	Vérifiez l'évier de cuisine en vous assurant que qu'il draine bien. Si ce n'est pas le cas, contactez un plombier.
Mousse savonneuse dans la cuve.	Détergent incorrecte.	Utilisez seulement le détergent spécial pour le lave-vaisselle afin d'éviter la mousse. Si cela se produit, ouvrez le lave-vaisselle et laissez la mousse s'évaporer. Ajoutez 1 gallon d'eau froid dans la baignoire. Fermez et verrouillez le lave-vaisselle, et ensuite l'eau s'écoule par un cycle de lavage. Répétez si nécessaire.
	Débordement du liquide de rinçage.	Essuyez toujours immédiatement le surplus du liquide de rinçage.
L'intérieur de la cuve est tâché	Un détergent avec colorant a été utilisé.	Assurez-vous d'utiliser un détergent sans colorant.
Film blanc sur la surface intérieure.	Minéraux de l'eau dure.	Pour nettoyer l'intérieur, utilisez une éponge humidifiée avec du détergent de lave-vaisselle et portez des gants en caoutchouc. N'utilisez jamais aucun autre nettoyage que le détergent de lave-vaisselle pour éviter le risque de mousse ou de savon.
Il y a des taches de rouilles sur les couverts.	Les articles ne sont pas résistants à la corrosion.	
	Un programme ne fonctionne qu'après que le sel du lave-vaisselle soit ajouté. Des traces du sel ont obtenues dans le cycle de lavage.	Toujours démarrez le programme de lavage rapide. Après avoir ajouté le sel du lave-vaisselle, ne mettez pas les couverts dans le lave-vaisselle, ne sélectionnez pas la fonction Turbo (Si présent).
	Le couvercle de l'adoucisseur d'eau est mal fixé.	Vérifiez le couvercle et assurez-vous qu'il soit bien fixé.
Le bruit de frappement dans le lave-vaisselle.	Le bras vaporisateur frappe sur un article dans le panier.	Arrêtez le programme, réarrangez l'article qui bloque le bras vaporisateur.
	La vaisselle est relâchée dans le lave-vaisselle.	Arrêtez le programme, réarrangez la vaisselle.
Le bruit de frappement dans les tuyaux d'eau.	Un problème possible de l'installation.	Cela n'influence pas la fonction du lave-vaisselle. Contactez un plombier si nécessaire.

Problème	Causes possibles	Que faire
Les plats et les assiettes ne sont pas bien nettoyés.	La vaisselle n'est pas chargée correctement.	Voir les remarques dans la section « Chargement des paniers du lave-vaisselle ».
	Le programme n'est pas suffisamment efficace.	Sélectionnez un programme plus intensif.
	Le détergent n'est pas assez efficace.	Utilisez plus de détergent ou changez votre détergent.
	Les articles ont bloqués l'espace des bras vaporisateurs.	Réarrangez les articles de sorte que les bras vaporisateurs peuvent tourner librement.
	Le filtre dans la base du lave-vaisselle n'est pas fixé correctement ou n'est pas propre. Les jets des bras vaporisateurs sont bloqués.	Nettoyez et/ou fixez le filtre correctement. Nettoyez les jets des bras vaporisateurs. Voir « Nettoyage du bras vaporisateur ».
Buée sur les verres.	La combinaison de l'eau douce et trop de détergent.	Utilisez moins de détergent si vous avez de l'eau douce et sélectionnez un cycle plus court pour laver les verres et les rendre propres.
Les marques noires ou grises sur la vaisselle.	Les ustensiles en aluminium se sont frottés à la vaisselle.	Utilisez un nettoyant abrasif doux pour éliminer ces marques.
Le détergent laissé dans le distributeur.	La vaisselle bloque le distributeur de détergent.	Rechargez la vaisselle correctement.
La vaisselle n'est pas séchée.	Un chargement impropre.	Chargez la vaisselle en suivant les instructions.
	Le distributeur de liquide de rinçage est peu rempli ou vide.	Augmentez une quantité de liquide de rinçage ou remplissez le distributeur de liquide de rinçage.
	La vaisselle est retirée trop vite.	Ne videz pas votre lave-vaisselle immédiatement après le lavage. Ouvrez la porte légèrement de sorte que la vapeur s'échappe. Ne commencez à décharger la vaisselle. Videz le panier inférieur d'abord.
	Le programme sélectionné n'est pas correct.	Avec un programme court, la température de lavage est basse et la performance de lavage est faible. Choisissez un programme avec le temps plus long.
	La vaisselle avec un revêtement de mauvaise qualité.	La vidange d'eau est plus difficile avec ces articles. La vaisselle de ce type ne convient pas pour le lavage dans le lave-vaisselle.

Codes d'erreur

Lorsqu'un dysfonctionnement se produit, la machine affichera des codes d'erreur pour vous avertir:

Codes	Significations	Causes possibles
L'indicateur lumineux de "rapide" clignote	Temps d'entrée plus long.	Les robinets ne sont pas ouverts, l'arrivée d'eau est restreinte ou la pression de l'eau est trop faible.
L'indicateurs lumineux "90MIN+Rapide" clignote	Ne pas atteindre la température requise.	Dysfonctionnement de l'élément chauffant.
L'indicateur lumineux de "ECO" clignote	Débordement	Certains éléments du lave-vaisselle fuient.

⚠ AVERTISSEMENT!

Si un débordement se produit, arrêtez l'alimentation d'eau principale avant d'appeler de l'aide. S'il y a de l'eau dans le fond de la machine à cause d'un débordement ou d'une petite fuite, enlevez l'eau avant de redémarrer la machine.

9. INFORMATION TECHNIQUE

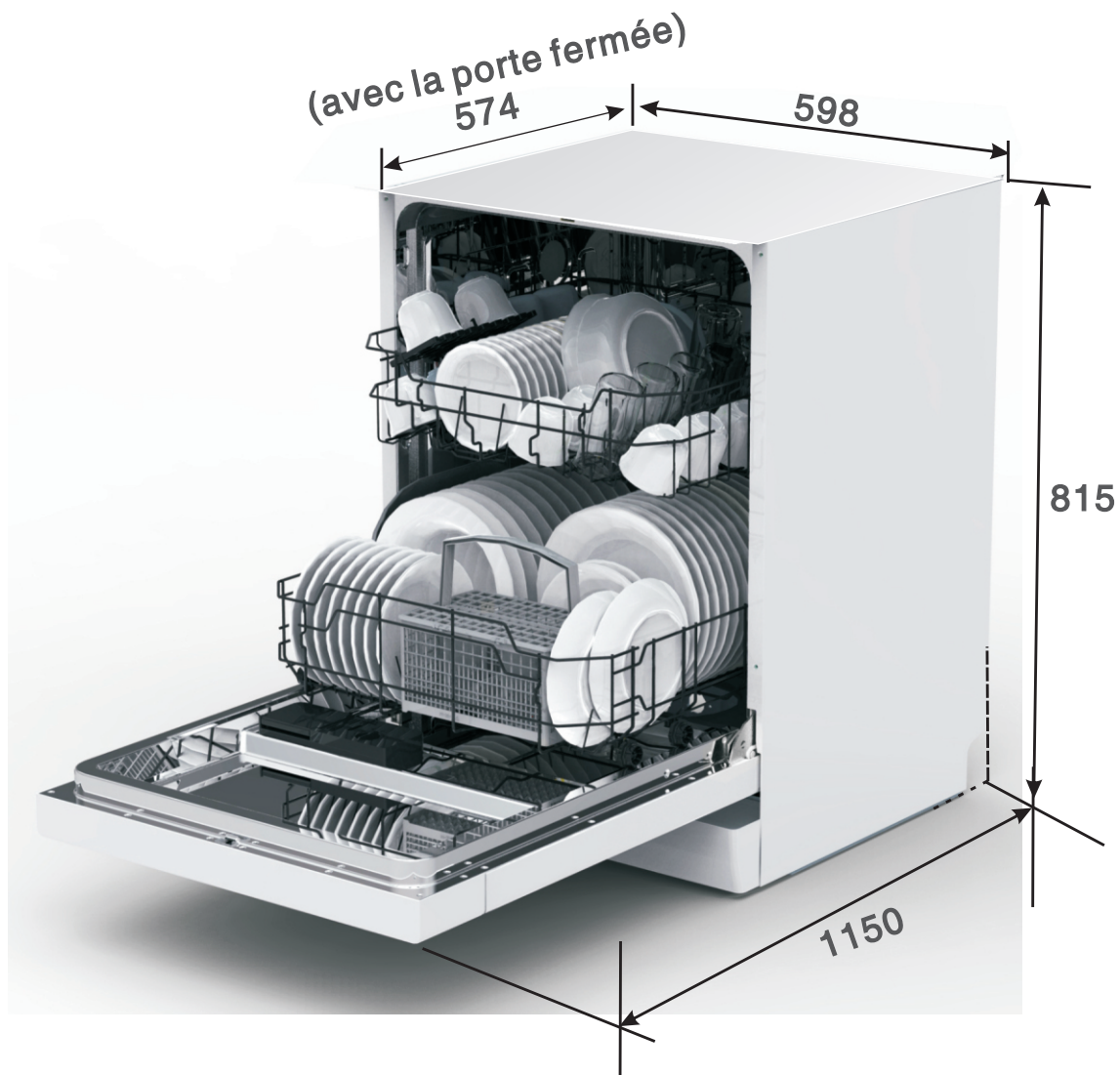

Hauteur :	815mm
Largeur :	598mm
Profondeur :	574mm (avec la porte fermée)
Pression d'eau :	0.04-1.0MPa
Alimentation électrique :	Voir la plaque signalétique
Capacité :	12 couverts

Chargement des paniers selon EN50242

1. Panier supérieur

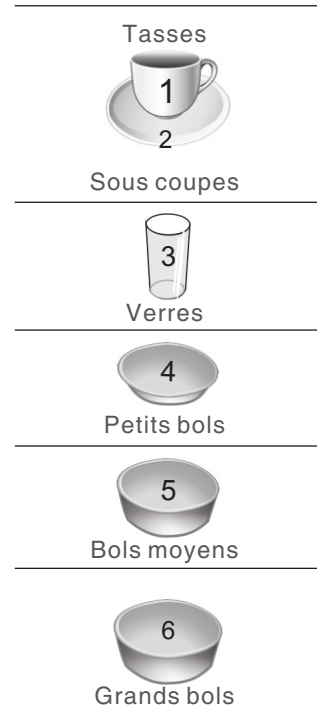
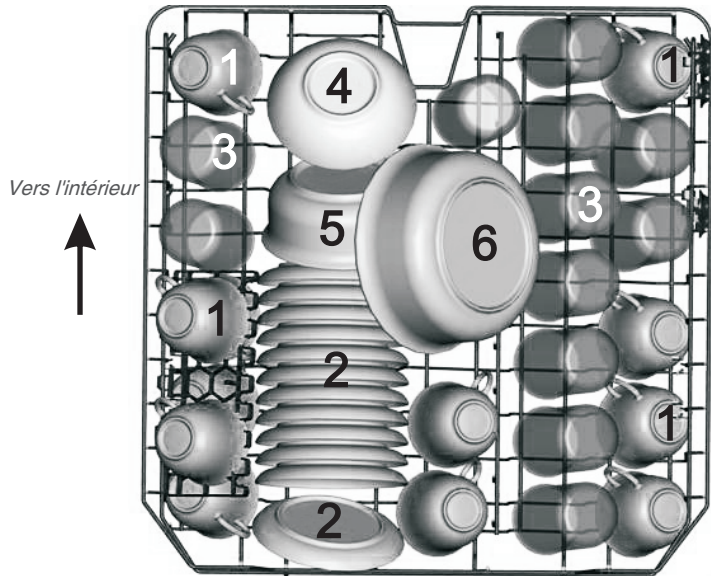



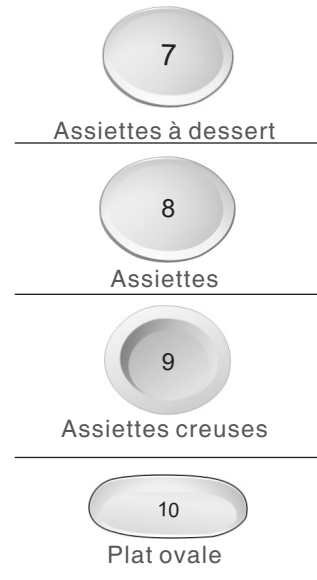
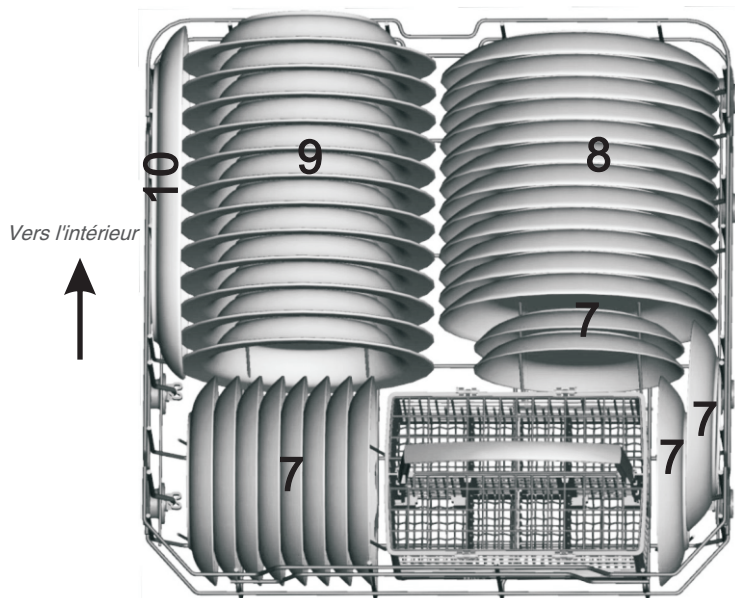





2. Panier inférieur



3. Panier à couverts

1	2	1		5	5	5	5	5	5		1	2	1
2	2	2			3			3		3	3		2
1	2	1		5	5	5	5	5	5		1	3	1
1	2	1		4	4	4	4	4	4		3	3	3
2	2	2			8			7		3	3	3	3
1	2	1		4	4	4	4	4	4		6		6

1	Cuillères à soupe		5	Cuillères à dessert	
2	Fourchettes		6	Cuillères de service	
3	Couteaux		7	Fourchette de service	
4	Cuillères à café		8	Louche	

Information sur les tests de comparabilité conformément à EN 50242

Capacité: 12 couverts

Position du panier supérieur: position inférieure

Programme: ECO

Réglage de liquide de rinçage: 6

Réglage d'adoucissant d'eau: H4

10.FICHE TECHNIQUE

Cette fiche technique pour le lave-vaisselle ménager est conformément à la directive l'UE 1059/2010.

Marque:	AYA
Modèle:	ALVI1247A++/W.ALVI1247A++/B.ALVI1247A++/X
Nombre de couverts:	12
Classe énergétique (1) :	A++
Consommation annuelle d'énergie (2) :	258 kWh
Consommation du cycle de lavage standard:	0.90 kWh
Consommation électrique en mode d'arrêt:	0.45 W
Puissance consommée en mode veille:	0.49 W
Consommation annuelle d'eau (3) :	3080 litre
Classe d'efficacité de séchage (4) :	A
Cycle de lavage standard (5) :	ECO 45°C
Durée du cycle de lavage standard:	190 min
Niveau sonore:	47 dB(A) re 1 pW
Montage:	Encastrable
Peut être encastré:	Oui
Hauteur:	81.5 cm
Largeur:	59.8 cm
Profondeur (avec des connecteurs) :	57.4 cm
Consommation électrique:	1760-2100W
Tension nominale/Fréquence nominale:	AC220-240V/50Hz
Pression d'eau (une basse pression):	0.4-10bar = 0.04-1MPa

Remarque:

1.A+++ (efficacité optimale) à D (efficacité minimale).

2.La consommation d'énergie de « 258» kWh par an : sur la base de 280 cycles de lavage standard en utilisant de l'eau froide et la consommation dans les modes de faible puissance. La consommation d'énergie réelle dépend des conditions d'utilisation de l'appareil.

3.La consommation d'eau de «3080» litres par an: sur la base de 280 cycles de lavage standard. La consommation d'énergie réelle dépend des conditions d'utilisation de l'appareil.

4.A (efficacité optimale) à G (efficacité minimale).

5.Ce programme est adapté pour nettoyer les vaisselles normalement sales et ce programme est le plus efficace en matière de son énergie combinée à la consommation d'eau pour ce type des vaisselles. L'appareil répond aux normes européennes et les directives dans la version actuelle à la livraison:

- LVD 2014/35/EU
- EMC 2014/30/EU
- EUP 2009/125/EC

Les valeurs ci-dessus ont été mesurées conformément aux normes des conditions de fonctionnement spécifiées. Les résultats peuvent varier considérablement selon la quantité et la saleté des vaisselles, la dureté de l'eau, la quantité du détergent, etc.

Le manuel est basé sur les normes et les règles de l'Union européenne.

11.MISE AU REBUT

Veillez jeter les matériaux d'emballage du lave-vaisselle dans un endroit adapté.
Tous les matériaux d'emballage doivent être recyclés.

Les pièces en plastique sont marquées de l'abréviation standard internationale:

- PE : pour polyéthylène, comme les feuilles d'emballage.
- PS : Pour le polystyrène, comme les matériaux de rembourrage.
- POM : Pour le polyoxyméthylène, comme les attaches en plastique.
- PP : Pour le polypropylène comme le filtre du sel
- ABS : Pour l'acrylonitrile butadiène styrène, comme le panneau de commande.

⚠ AVERTISSEMENT!

- Les matériaux d'emballage peuvent être dangereux pour les enfants!
- Pour jeter les matériaux d'emballage et la machine, veuillez aller dans un centre de recyclage.
Coupez le câble d'alimentation et détruisez le système d'ouverture de la porte.
- Les emballages en carton sont fabriqués par le papier recyclé et doivent être jetés dans une poubelle pour papier afin qu'ils soient recyclés.
- En assurant que ce produit soit jeté de manière appropriée, vous aiderez à éviter les conséquences potentiellement négatives pour l'environnement et la santé humaine, qui pourraient sinon être mis en danger par une mise au rebut non appropriée de ce produit.
- Pour plus d'informations à propos du recyclage de ce produit, veuillez contacter vos autorités locales et votre service de recyclage domestique.
- MISE AU REBUT: Ne jetez pas ce produit avec les autres déchets domestiques non séparés. Un tel produit doit être jeté séparément car un traitement spécial est nécessaire.



Le fabricant et le revendeur ne peuvent pas être tenus responsable de tout accident ou dommage causé par une utilisation impropre de l'appareil, ou si les instructions données dans le présent manuel n'ont pas été respectées.

● ENLEVEMENT DES APPAREILS MENAGERS USAGES



La directive Européenne 2002/96/EC sur les Déchets des Equipements Electriques et Electroniques (DEEE), exige que les appareils ménagers usagés ne soient pas jetés dans le flux normal des déchets municipaux. Les appareils usagés doivent être collectés séparément afin d'optimiser le taux de récupération et le recyclage des matériaux qui les composent et réduire l'impact sur la santé humaine et l'environnement. Le symbole de la poubelle barrée est apposé sur tous les produits pour rappeler les obligations de la collecte séparée. Les consommateurs devront contacter les autorités locales ou leur revendeur concernant la démarche à suivre pour l'enlèvement de leur appareil.