

13 mm



80 mm

17 mm

ADW06000A+S

LAVE-VAISSELLE

DISH WASHER



42 mm

INSTRUCTIONS D'UTILISATION



INSTRUCTIONS FOR USE



6 mm

10 mm

6 mm

20 mm  
3 mm

3 mm

## TABLE DES MATIERES

10 mm

1. Consignes de sécurité importantes	1
2. Instructions de fonctionnement	3
3. Avant la première utilisation	4
4. Chargement du panier du lave-vaisselle	8
5. Démarrage d'un programme de lavage	11
6. Entretien et nettoyage	13
7. Instructions d'installation	16
8. Conseils en cas de problème	19
9. Fiche technique	21
10. Mise au rebut	22

20 mm

### **NOTE:**

Le fabricant, poursuivant une politique constant de développement et d'amélioration du produit, peut effectuer des modifications sans avis préalable.



**CET APPAREIL EST DESTINE A UN USAGE DOMESTIQUE UNIQUEMENT!**  
Veuillez lire attentivement toutes les instructions avant la première utilisation et conservez-les pour une référence ultérieure.

## 1. CONSIGNES DE SECURITE IMPORTANTES

### LISEZ TOUTES LES INSTRUCTIONS AVANT L'UTILISATION

**⚠ AVERTISSEMENT!** Lorsque vous utilisez votre lave-vaisselle, suivez les précautions indiquées ci-dessous :

#### INSTRUCTIONS DE MISE A LA TERRE

- Cet appareil doit être relié à la terre. En cas d'un dysfonctionnement ou d'en panne, la mise à la terre peut réduire le risque de choc électrique en fournissant un chemin de moindre résistance au courant électrique. Cet appareil est équipé d'un cordon d'alimentation comportant un conducteur à la terre et une prise de « terre ».
- La fiche doit être branchée à une prise de courant appropriée qui est installée et reliée à la terre conformément aux tous les décrets et codes locaux.

#### ⚠ AVERTISSEMENT!

- La connexion impropre du conducteur de « terre » peut causer le risque de choc électrique.
- Vérifiez avec un électricien qualifié ou un représentant de service si vous n'êtes pas sûr que l'appareil soit relié à la terre correctement. Ne pas modifier la fiche fournie avec l'appareil; Si elle ne convient pas à votre prise de courant, installez une prise de courant adaptée par un électricien qualifié.

#### AVERTISSEMENT ! UTILISATION CORRECTE

- Avant l'utilisation, vérifiez que la tension de la prise murale de courant à votre domicile correspond à celle montrée sur la plaque signalétique du lave-vaisselle.
- Ne forcez pas, ne vous asseyez pas et ne marchez pas sur la porte ou sur un panier roulant du lave-vaisselle.
- Ne placez aucun objet lourd sur la porte lorsqu'elle est ouverte car l'appareil pourrait basculer en avant.
- Si le câble d'alimentation est endommagé, il doit être remplacé par le fabricant, son service après vente ou des personnes de qualification similaire afin d'éviter tout danger.
- Lorsque vous chargez les éléments à laver :
  - 1) Positionnez correctement les éléments tranchants afin qu'ils n'endommagent pas le scellé de la porte. Positionnez les couteaux pointus avec les poignées en haut pour éviter le risque de vous blesser.
  - 2) Avertissement : Les couteaux ou les ustensiles tranchants doivent être placés dans le panier avec la pointe vers le bas ou en position horizontale.
- Lorsque vous utilisez votre lave-vaisselle, vous devez éviter que les éléments en plastique soient en contact avec l'élément chauffant. (Cette instruction s'applique à des machines avec un élément chauffant visible.)
- Vérifiez que le contenant du détergent soit vide une fois que le cycle de lavage est terminé.
- Ne lavez pas les éléments en plastique sauf s'ils comportent une indication qu'ils peuvent être lavés en lave-vaisselle ou une mention équivalente. Pour les éléments en plastique ne comportant aucune indication, vérifiez les recommandations du fabricant.

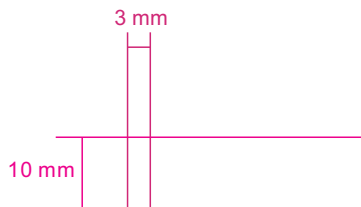

3 mm

- Utilisez seulement un détergent et des additifs de rinçage conçus pour un lave-vaisselle automatique.
- N'utilisez jamais de savon, de lessive pour les vêtements ou de la liquide vaisselle dans votre lave-vaisselle. Ces produits doivent être tenus à l'écart des enfants.
- Gardez le détergent et le liquide de rinçage hors de portée des enfants. Gardez les enfants éloignés de la porte du lave-vaisselle lorsqu'elle est ouverte car il pourrait y rester du détergent à l'intérieur.
- Cet appareil n'est pas prévu pour être utilisé par des personnes (y compris les enfants) dont les capacités physiques, sensorielles ou mentales sont réduites, ou des personnes dénuées d'expérience ou de connaissance, sauf si elles ont pu bénéficier, par l'intermédiaire d'une personnes responsable de leur sécurité, d'une surveillance ou d'instructions préalables concernant l'utilisation de l'appareil.
- Il convient de surveiller les enfants pour s'assurer qu'ils ne jouent pas avec cet appareil.
- Les détergents de lave-vaisselle sont fortement alcalins, ils peuvent être extrêmement dangereux s'ils sont avalés. Evitez tout contact avec la peau et les yeux et gardez les enfants éloignés lorsque la porte du lave-vaisselle est ouverte.
- La porte ne doit pas être laissée en position ouverte car cela pourrait provoquer des risques de chute.
- Si le câble d'alimentation est endommagé, ou si l'appareil fonctionne mal ou a été endommagé d'une façon ou d'une autre, rappelez l'appareil dans un service après-vente pour une réparation, un réglage et une révision.
- Veuillez jeter les matériaux d'emballage dans un endroit adapté.
- Utilisez le lave-vaisselle seulement pour la fonction à laquelle il est destiné. Cette machine est conçue pour une utilisation domestique normale et à l'intérieur.
- Durant l'installation, assurez-vous que le câble d'alimentation ne soit pas endommagé, plié ou coincé et il doit être toujours accessible. Ne forcez pas sur les boutons de contrôle.
- Cet appareil doit être connecté à l'alimentation d'eau en utilisant un nouvel ensemble de tuyaux et l'ancien ensemble de tuyaux ne doit pas être réutilisé.
- L'appareil n'est pas destiné à être mis en fonctionnement au moyen d'une minuterie extérieure ou par un système de commande à distance séparé.
- Veuillez débrancher la machine avant de la nettoyer.
- L'espace maximum convient pour 6 couverts de taille normale.
- La pression d'eau d'entrée maximum permis est de 1MPa.
- La pression d'eau d'entrée minimum permis est de 0.04MPa.
- Cet appareil est équipé d'une prise de terre pour vous protéger d'éventuels risques électriques et doit être branché sur un socle de prise de courant comportant un contact de terre.
- Il est recommandé d'examiner régulièrement le câble d'alimentation pour déceler tout signe de détérioration éventuelle, et l'appareil ne doit pas être utilisé si le câble est endommagé.
- Cet appareil satisfait aux directives CE, il a été contrôlé d'après toutes les directives européennes, actuelles, applicables, telles que la compatibilité électromagnétique (EMC) et la basse tension (LVD). Cet appareil a été conçu et fabriqué en respectant des dernières réglementations et prescriptions techniques, en matière de sécurité.
- Cet appareil est conçu uniquement pour une utilisation domestique et des utilisations similaires, comme dans:
  - Les cuisines de magasins, de bureaux et autres environnements professionnels ;
  - Les habitations de fermes;
  - Les chambres d'hôtels, de motels et autres environnements résidentiels ;
  - Les chambres d'hôtes et établissements du même type.

## 2. INSTRUCTIONS DE FONCTIONNEMENT

### IMPORTANT!

Pour obtenir les meilleures performances de votre lave-vaisselle, lisez toutes les instructions de fonctionnement avant de l'utiliser la première fois.

### Panneau de contrôle



1. Indicateur lumineux de Bouton ON/OFF: S'allume lorsque le Bouton ON/OFF est pressé.
2. Bouton ON/OFF (Mise en Marche/Arrêt): Pour mettre en Marche /Arrêt l'alimentation électrique.
3. Indicateur lumineux d'Avertissement pour le distributeur de liquide de rinçage : S'allume lorsque le distributeur doit être rempli à nouveau.
4. Indicateur lumineux d'Avertissement de sel : S'allume lorsque le récipient à sels doit être rempli à nouveau.
5. Indicateur lumineux de Programme : Lorsque vous sélectionnez un programme de lavage, l'indicateur lumineux correspondant s'allume.
6. Bouton lumineux de Programme : Lorsque vous appuyez sur le bouton de programme, l'affichage correspondant est affiché.
7. Bouton Départ/Pause: Pour mettre en marche/pause le lave-vaisselle en appuyant sur ce bouton, le témoin lumineux de processus se met à clignoter lors du démarrage.

### Fonctions du lave-vaisselle

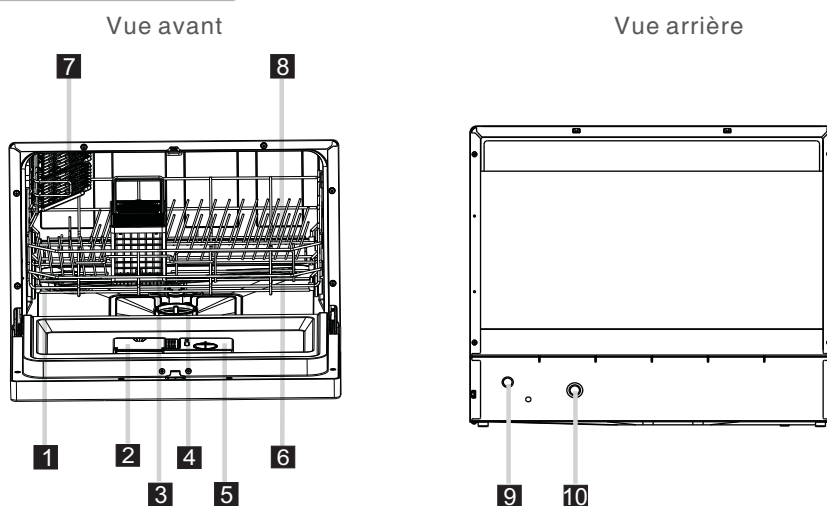

- |                             |                                      |                                  |
|-----------------------------|--------------------------------------|----------------------------------|
| 1 Récipient à sels          | 5 Distributeur de liquide de rinçage | 9 Connecteur de tuyau de vidange |
| 2 Distributeur de détergent | 6 Bras vaporisateurs                 | 10 Connecteur du tuyau d'arrivée |
| 3 Panier à couverts         | 7 Panier à verres                    |                                  |
| 4 Assemblage de filtre      | 8 Panier                             |                                  |

### 3. AVANT LA PREMIERE UTILISATION

#### ! REMARQUE:

■ Si votre modèle n'est pas équipé d'un système d'adoucissant d'eau, vous pouvez passer sur cette partie.

#### A. Chargement du sel dans le système adoucisseur

Utilisez toujours un sel destiné à une utilisation pour lave-vaisselle.  
Le récipient à sels est situé sous le panier et doit être rempli comme suit :

#### Attention!

■ Utilisez uniquement un sel spécifique à une utilisation pour lave-vaisselle! Tout autre type de sel non spécifiquement conçu pour une utilisation en lave-vaisselle, comme le sel de table, endommagera le système adoucisseur. En cas de dommage causé par l'utilisation d'un sel non adapté, le fabricant annulera toute garantie et ne sera pas responsable des dommages causés.

■ Versez uniquement le sel avant de démarrer l'un des programmes complets de lavage. Cela évitera que des grains de sel ou de l'eau salée ne restent dans le fond de la machine durant une longue période, ce qui pourrait causer de la corrosion. Après le premier cycle de lavage, l'indicateur lumineux du panneau de contrôle s'éteindra.

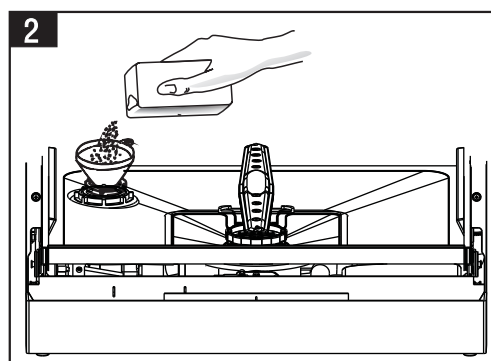
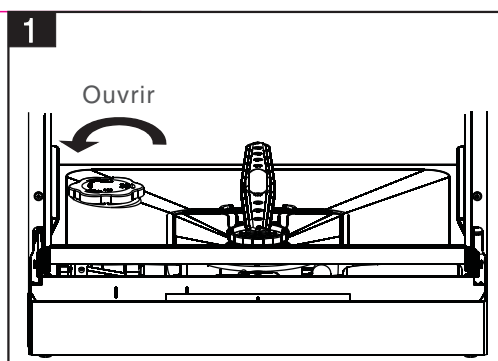

- Retirez le panier puis dévissez et enlevez le capuchon du récipient à sels. **1**
- Avant le premier lavage, remplir le récipient à sels d'eau (1 litre).
- Placez l'extrémité de l'entonnoir (fourni) dans le trou et versez environ 1kg de sel. Il est normal qu'une petite quantité d'eau déborde du compartiment pour le sel. **2**
- Revissez soigneusement le capuchon.
- Habituellement, l'indicateur lumineux d'Avertissement de sel s'éteindra après 2 à 6 jours une fois que le récipient sera rempli de sel.
- Immédiatement après le remplissage du sel dans le récipient, un programme de lavage doit être commencé (Nous recommandons d'utiliser le programme **Rapide**) Sinon, le système de filtre, pompe, ou d'autre parties importantes de la machine peuvent être endommagés par de l'eau salée. La garantie ne couvre pas ce cas.

#### ! REMARQUE :

- Le récipient à sels doit être rempli lorsque l'indicateur lumineux d'Avertissement de sel s'allume. Même si le récipient à sels est assez rempli, l'indicateur lumineux d'Avertissement de sel ne s'éteindra que lorsque le sel sera entièrement dissous.
- Si du sel se déverse dans la cuve du lave-vaisselle, sélectionnez le programme Rapide pour rincer cet excès de sel.

10 mm

## B. Remplissage du distributeur de liquide de rinçage

10 mm

### Distributeur de liquide de rinçage

Le liquide de rinçage est déversé durant le rinçage final pour empêcher l'eau de former des gouttes sur vos plats pouvant laisser des tâches et des traînées. Cela améliore également le séchage en permettant à l'eau de glisser des plats. Votre lave-vaisselle est conçu pour utiliser un liquide de rinçage. Le distributeur de liquide de rinçage est situé à l'intérieur de la porte près du distributeur de détergent. Pour remplir le distributeur, ouvrez le bouchon et versez le liquide de rinçage dans le distributeur jusqu'à ce que l'indicateur de niveau devienne complètement noir. Le distributeur a un volume pouvant contenir environ 110ml de liquide de rinçage.

10 mm

### Fonction du liquide de rinçage

Le liquide de rinçage est automatiquement ajouté durant le dernier rinçage pour assurer un rinçage complet des tâches et des traînées restantes avant que la vaisselle ne sèche.

10 mm

### Attention!

Utilisez uniquement un liquide de rinçage de marque pour votre lave-vaisselle. Ne remplissez jamais le distributeur de liquide de rinçage avec toute autre substance (comme un agent nettoyant ou du détergent liquide) car cela pourrait endommager la machine.

10 mm

### Quand remplir le distributeur de liquide de rinçage

S'il n'y a pas d'indicateur lumineux d'avertissement pour le rinçage sur le panneau de contrôle, vous pouvez juger de la quantité de liquide de rinçage grâce aux moyens suivants. Le point noir sur le distributeur de liquide de rinçage indique la quantité de liquide de rinçage mis dans le distributeur. Alors que la quantité de liquide de rinçage se réduit, la taille du point noir diminue. Vous ne devriez jamais laisser le liquide de rinçage diminuer moins de 1/4 du distributeur.

10 mm

Alors que la quantité de liquide de rinçage se réduit, la taille du point noir sur l'indicateur de niveau diminue, comme illustré ci-dessous : C – Indicateur de liquide de rinçage.

- Plein
- ◐ 3 / 4 plein
- ◑ 1 / 2 plein
- ◒ 1 / 4 plein - doit être rempli pour éliminer les tâches
- Vide

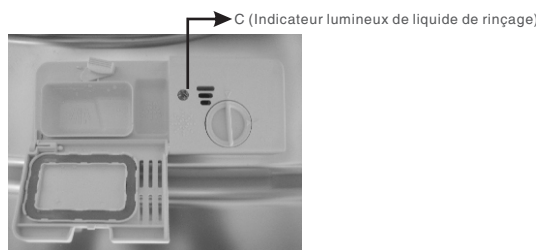

10 mm

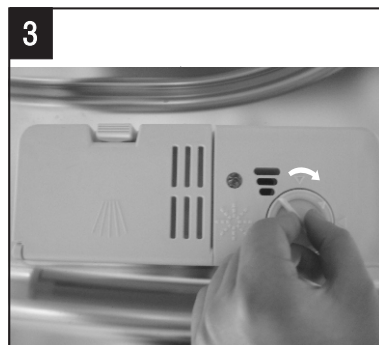

1. Pour ouvrir le distributeur, tournez le capuchon dans la direction de la flèche « Ouvrir » (vers la gauche) et soulevez-le.
2. Versez le liquide de rinçage dans le distributeur, en faisant attention à ne pas déborder.
3. Remplacez le capuchon et insérez-le en l'alignant sur la flèche « Ouvrir » puis tournez-le vers la flèche de fermeture (vers la droite).

### ▲ REMARQUE:

Nettoyez tout débordement de liquide de rinçage lorsque vous le versez avec un chiffon absorbant pour éviter tout excès de mousse durant le lavage prochain. Ne pas oublier de remplacer le capuchon avant de fermer la porte du lave-vaisselle.

10 mm

## Ajustement de distributeur du liquide de rinçage

10 mm

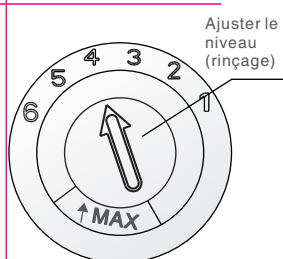

Le distributeur de liquide de rinçage offre six ou quatre réglages. Démarrez toujours avec le réglage du distributeur sur « 4 ». Si des tâches ou un séchage insuffisant se produisent, augmentez la quantité de liquide de rinçage en enlevant le couvercle du distributeur et en tournant le cadran sur « 5 ». Si les plats ne sèchent toujours pas correctement ou s'ils comportent encore des tâches, réglez le cadran au chiffre supérieur jusqu'à ce que les plats n'aient plus aucune tâche. Nous vous suggérons de le régler sur « 4 » (le réglage par défaut est « 4 »).

**▲ REMARQUE:** Augmentez la dose de liquide de rinçage s'il y a des gouttes d'eau ou des tâches ou des traces de chaux sur la vaisselle après le lavage. Réduisez la quantité s'il y a des traînées blanchâtres collantes sur la vaisselle ou un film bleuâtre sur les verres ou sur les lames de couteaux.

10 mm

## C. Fonctions du détergent

10 mm

Les détergents composés d'ingrédients chimiques sont nécessaires pour enlever et nettoyer les saletés puis les extraire du lave-vaisselle. La plupart des détergents achetés dans le commerce conviennent à cette fonction.

10 mm

### Détergents

Il y a 3 sortes de détergents

1. Avec du phosphate et du chlore
2. Avec du phosphate et sans chlore
3. Sans phosphate et sans chlore

10 mm

Généralement, les nouveaux détergents pulvérisés sont sans phosphate. La fonction d'adoucisseur d'eau du phosphate n'est pas fournie. Dans ce cas, nous recommandons de verser du sel dans le récipient à sels même si la dureté de l'eau est seulement de 6dH. Si des détergents sans phosphate sont utilisés en cas d'eau dure, des tâches blanches apparaissent sur les plats et les verres. Dans ce cas, ajoutez plus de détergent pour obtenir un meilleur résultat. Les détergents sans chlore décolorent juste un peu. Les tâches puissantes et colorées seront complètement enlevées. Dans ce cas, choisissez un programme avec une température plus élevée.

10 mm

### Détergents concentrés

Selon leur composition chimique, les détergents peuvent être classés en deux types différents :

- Détergents conventionnels, alcalins avec des composants caustiques.
- Détergents concentrés avec une faible dose d'alcalins composés d'enzymes naturels.

10 mm

### Détergents en tablettes

Le détergent en tablettes se dissout à une vitesse différente selon les marques de détergent. Pour cette raison, certaines tablettes ne peuvent pas se dissoudre et développer leur puissance complète de lavage durant les programmes courts. Ainsi il est conseillé d'utiliser des programmes longs lorsque vous utilisez des tablettes pour assurer un enlèvement total des résidus du détergent.

### Distributeur de détergent

Le distributeur doit être rempli avant le démarrage de chaque cycle de lavage en suivant les instructions fournies dans le « Tableau des cycles de lavage ». Votre lave-vaisselle utilise moins de détergent et de liquide de rinçage qu'un lave-vaisselle classique. Généralement, une seule cuillère à soupe de détergent est suffisante pour un lavage normal. Un lavage d'éléments fortement salis nécessite plus de détergent. Ajoutez toujours le détergent juste avant de démarrer le lave-vaisselle, autrement il pourrait s'humidifier et ne pas se dissoudre complètement.



3 mm

3 mm

10 mm

## Quantité de détergent à utiliser

10 mm

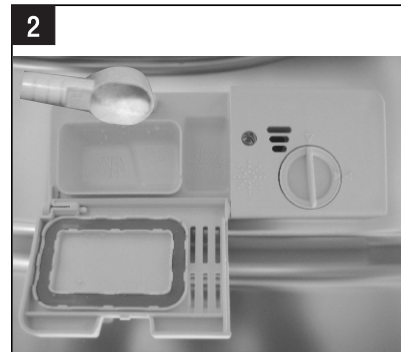
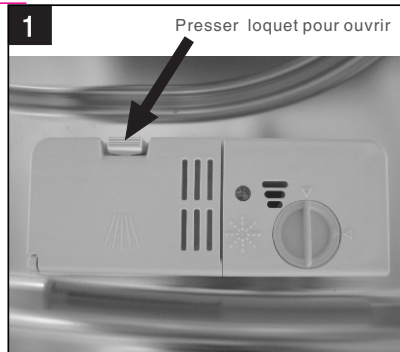

10 mm

### ! REMARQUE:

1. Si le couvercle est fermé : appuyez sur le bouton de déverrouillage. Le ressort ouvrira le couvercle.
2. Ajoutez toujours le détergent avant de démarrer chaque cycle de lavage. Utilisez uniquement un détergent de marque pour votre lave-vaisselle.
3. Utilisez uniquement un liquide de rinçage de marque pour votre lave-vaisselle.

10 mm

**! AVERTISSEMENT!** Le détergent pour lave-vaisselle est corrosif ! Prenez bien soin de le garder hors de portée des enfants.

10 mm

### Utilisation correcte de détergent

Utilisez seulement un détergent spécifique à une utilisation en lave-vaisselle. Conservez votre détergent frais et sec. Ne mettez pas de poudre de détergent dans le distributeur jusqu'à ce que vous soyez prêt(e) à lancer le lavage.

10 mm

## Remplir le détergent

10 mm

Remplissez le distributeur de détergent avec le détergent. Les marques indiquant les niveaux de dosage, comme illustrées sur la droite :

- A. L'emplacement du détergent pour le cycle de lavage principal.
  - B. L'emplacement du détergent pour le cycle de pré-lavage.
- Veuillez respecter les doses conseillées par le fabricant et conservez les recommandations données sur l'emballage du détergent. Fermez le couvercle et appuyez dessus jusqu'à ce qu'il s'enclenche en position. Si les plats sont très sales, placez une dose de détergent supplémentaire dans le panier de pré-lavage. Ce détergent prendra effet durant la phase de pré-lavage.

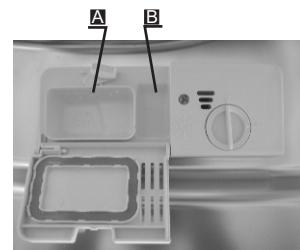

10 mm

### ! REMARQUE:

- Vous trouverez les informations concernant la quantité de détergent pour les programmes simples à la dernière page.
- Les doses seront différentes selon le niveau de saleté de la vaisselle et le degré de dureté de l'eau utilisée.
- Veuillez respecter les doses conseillées par le fabricant et conservez les recommandations données sur l'emballage du détergent.

10 mm

## 4. CHARGEMENT DU PANIER DU LAVE-VAISSELLE

10 mm

Pour obtenir la meilleure performance du lave-vaisselle, suivez ces lignes directives de chargement. Les fonctions et les apparences du panier et des paniers à couverts peuvent varier selon les modèles.

10 mm

### Pour le lavage des ustensiles/plats suivants dans le lave-vaisselle:

10 mm

#### Éléments non appropriés

- Ustensiles avec poignée en bois, en porcelaine ou en nacre
- Éléments en plastique qui ne sont pas résistants à la chaleur
- Vieux ustensiles avec des pièces recollées non résistants à la chaleur
- Ustensiles ou plats dont certaines pièces sont ajoutées
- Éléments en étain ou en cuivre
- Verre de cristal
- Éléments en acier sujets à la rouille
- Plats en bois
- Éléments composés de fibres synthétiques

10 mm

#### Éléments pas tout à fait appropriés

- Certains types de verre peuvent devenir ternes après un grand nombre de lavages.
- Les pièces argentées et en aluminium ont tendance à se décolorer durant le lavage.
- Les modèles émaillés peuvent se ternir s'ils sont lavés fréquemment en machine.

10 mm

### Précautions à prendre avant et après le chargement du panier du lave-vaisselle

10 mm

Grattez toutes les larges quantités d'aliments restants dans les plats. Il n'est pas nécessaire de rincer les plats sous l'eau courante. Placez les objets dans le lave-vaisselle de cette façon :

1. Éléments comme les tasses, les verres, les pots/casseroles etc. sont placés à l'envers.
2. Les éléments courbes ou avec des cavités doivent être inclinés afin que l'eau puisse s'écouler.
3. Tous les éléments doivent être coincés de manière à ce qu'ils ne basculent pas.
4. Ils doivent être placés de façon à ne pas obstruer le passage des bras vaporisateurs lors du lavage.

10 mm

**! REMARQUE:** Les petits éléments ne doivent pas être lavés dans le lave-vaisselle car ils pourraient facilement tomber du panier.

- Charger les articles creux comme tasses, verres, casseroles etc., en mettant l'ouverture vers le bas de sorte que de l'eau ne peut pas collecter dans le récipient ou une base profonde.
- Les plats et les ustensiles ne peuvent pas mettre à l'intérieur un de l'autre ou couvrir l'un l'autre.
- Pour éviter le dommage à des verres, ne pas laisser toucher ensemble.
- Charger les articles grands qui sont la plus difficiles à laver dans le panier inférieur.
- Le panier supérieur est conçu pour charger la vaisselle plus fragile et légère tel que des verres, des tasses à café ou à thé.
- Les articles avec des lames longues ou pointues tel que le couteau doit être positionnés horizontalement dans le panier inférieur pour éviter tout danger potentiel !
- Ne pas surcharger votre lave-vaisselle. C'est très important pour la meilleur lavage de la vaisselle et la consommation d'énergie raisonnable.

10 mm

## Charger le panier

10 mm

Le panier supérieur est conçu pour contenir des éléments délicats et légers comme les verres, les tasses à café et à thé et les soucoupes, ainsi que les assiettes, les petits bols et les petites casseroles (si elles ne sont pas trop sales). Positionnez les éléments et les ustensiles de façon à ce qu'ils ne soient pas déplacés par les jets d'eau.

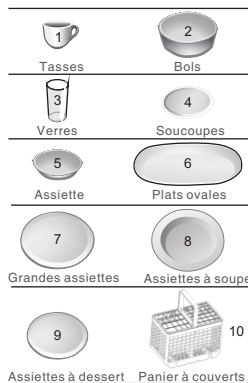
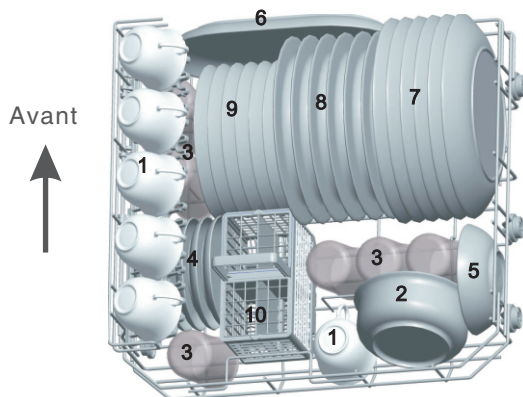

Egouttoirs du panier

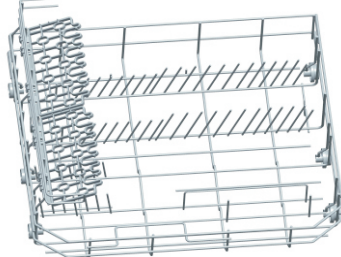

## Panier à couverts

10 mm

Les couverts doivent être placés dans le panier à couverts avec les poignées en bas : Si le panier a des paniers sur le côté, les cuillères doivent être chargées individuellement dans les fentes appropriées. Les longs ustensiles doivent être placés en position horizontale à l'avant du panier supérieur comme indiqué dans l'image suivante.

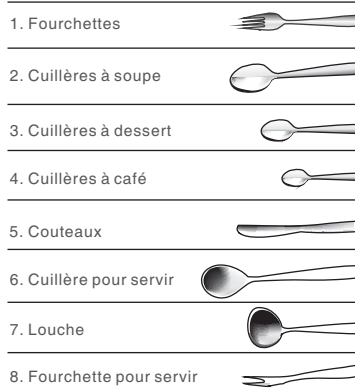
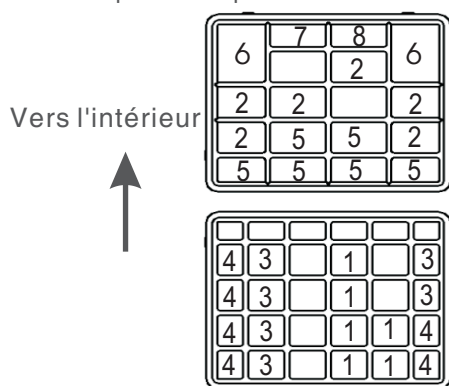

### ⚠ AVERTISSEMENT!

- Ne laissez aucun élément dépasser par le fond.
- Chargez toujours les ustensiles tranchants avec la pointe tranchante vers le bas. Pour la sécurité personnelle et le nettoyage de meilleure qualité, placer les plats et les ustensiles dans le panier et s'assurer que :
  - Ils ne doivent pas être placés les uns dans les autres ou couvrir d'autres ustensiles.
  - L'argenterie doit être placée avec les poignées en position verticalement.
  - Les couteaux ou les éléments dangereux potentiellement doivent être placés dans le panier avec la pointe vers le bas ou en position horizontale.



3 mm

3 mm

10 mm

### Lors du chargement des assiettes plus grandes

10 mm

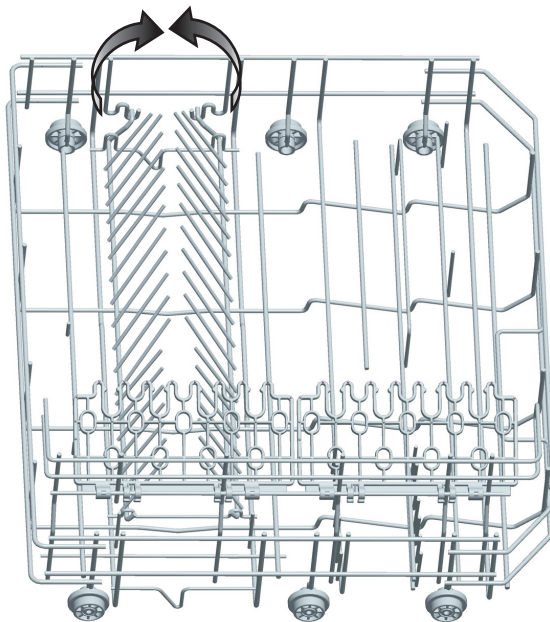

Lors du chargement des assiettes plus grandes, veuillez replier le rack à l'image de gauche montrant l'emplacement. La diamètre maximal de l'assiette pouvant être chargée est 270 mm (10 pouces)







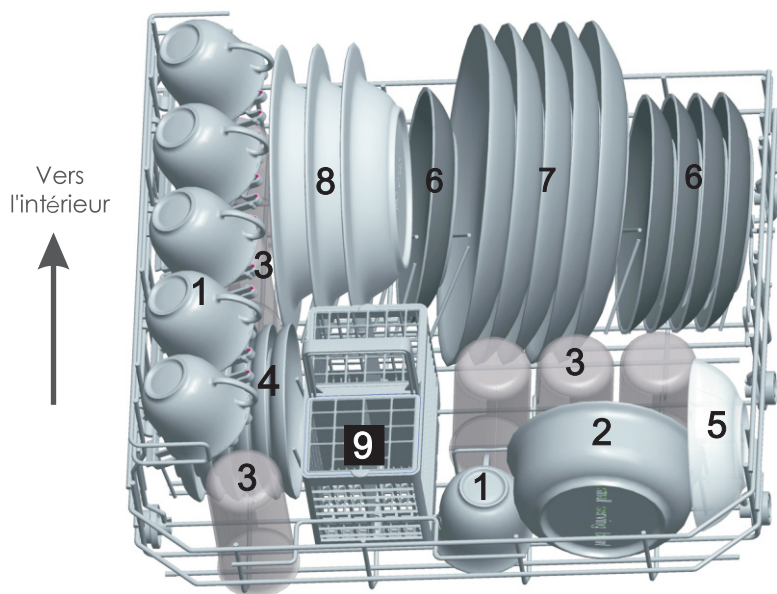

10 mm

### Comment utiliser le panier

10 mm

Placez la vaisselle et ustensiles de cuisson afin qu'elles ne soient pas déplacées par les jets d'eau.







	
Tasses	Saladiers
	
Verres	Saucières
	
Coupelles	Assiettes à dessert
	
Assiettes plates	Assiettes à soupe
	
Panier à couverts	

## 5. DEMARRAGE D'UN PROGRAMME DE LAVAGE

### Tableau des cycles de lavage

■ (★) Signifie : il faut remplir le liquide de détergent dans le distributeur de liquide de détergent.

■ \*EN50242 : C'est un programme de test, il est recommandé de régler le distributeur de liquide de rinçage sur la position 6.

Programme	Informations sur la sélection de cycle	Description du cycle	Détergent pré-lavage/ lavage principal	Durée de fonctionnement (minutes)	Energie (KWh)	Eau (L)	Liquide de rinçage
 Intensif	Pour les vaisselle très sales, comme des pots, des poêles, des casseroles et des plats qui ont contenu des aliments frits un certain temps.	Prélavage (50° C) Lavage (70° C) Rinçage Rinçage Rinçage (70° C) Séchage	3/15 g.	145	0.94	11.0	★
 Normal	Pour des vaisselles normalement sales comme des pots, des assiettes, et des casseroles légèrement salies.	Prélavage Lavage (60°C) Rinçage Rinçage (70°C) Séchage	3/15 g.	125	0.70	8.4	★
ECO (*EN50242)	C'est un programme standard, il est convient de nettoyer normalement la vaisselle sale et il est le plus efficace en termes de la consommation combinée de l'énergie et l'eau de ce type de vaisselle.	Prélavage Lavage (50°C) Rinçage Rinçage (70°C) Séchage	3/15 g.	170	0.61	7.0	★
 1 heure	Pour les vaisselles peu sales qui ne nécessite pas un excellent séchage.	Lavage (65° C) Rinçage Rinçage (50° C) Séchage	15 g.	60	0.55	6.8	
 Rapide	Un cycle de lavage plus court pour des vaisselles légèrement sales. Un lavage rapide.	Lavage (40°C) Rinçage Rinçage	15 g.	30	0.30	6.0	

### ⚠ Remarque:

\*EN50242 : C'est un programme de test. L'information pour le test de comparabilité correspond à EN 50242, comme suit :

- Capacité : 6 couverts
- Réglage de l'aide au rinçage: 6
- La consommation électrique en mode d'arrêt est de 0.49W  
La consommation électrique en mode de veille est de 0.49W

### Mise en marche du lave-vaisselle

#### Démarrage d'un cycle de lavage

1. Tirez le panier en dehors de la machine, (Lisez le paragraphe intitulé « Chargement du panier du lave-vaisselle »).
2. Versez le détergent (Lisez le paragraphe intitulé « Détergent et liquide de rinçage »).
3. Insérez la prise d'alimentation dans la prise murale. La source d'alimentation est de AC 220-240V 50Hz, la spécification de la prise est de 10A 250VAC.
4. Assurez-vous que l'alimentation d'eau est activée soit en pleine pression.
5. Appuyez sur le Bouton ON/OFF, pressez le bouton de Programme souhaité, l'indicateur lumineux correspondant s'allumera. Pressez alors le Bouton **Départ/Pause**, le programme se met en route.

3 mm

3 mm

10 mm

### ⚠ NOTE:

Lorsque vous pressez le Bouton Départ/Pause pour faire une pause pendant le lavage, l'indicateur lumineux de programme va s'arrêter de clignoter et le signal sonore du lave-vaisselle va retentir toutes les minutes jusqu'à ce que vous pressiez le Bouton Départ / Pause pour remettre en marche.

10 mm

## Changement du programme

10 mm

Préalable: Vous pouvez modifier le programme de lavage si le lave-vaisselle n'a démarré que peu de temps auparavant. Sinon, le détergent aura déjà été déversé et la machine aura déjà vidangé l'eau de lavage. Si c'est le cas, vous devrez remplir de nouveau le distributeur de détergent (voir le paragraphe intitulé « Remplissage du distributeur de liquide de rinçage »).

Si vous voulez changer le programme pendant le fonctionnement, pressez le Bouton Départ / Pause. Puis appuyez sur le Bouton de Programme souhaité pendant plus de 3 secondes ; la machine va se mettre en attente, alors vous pouvez changer le programme pour le cycle de lavage souhaité (voir le paragraphe intitulé « Démarrage d'un programme de lavage »).

L'indicateur lumineux de Bouton Départ/Pause indiquera l'état du lave-vaisselle:

- a) L'un des indicateurs lumineux de programme s'allume - mode de veille;
- b) L'un des indicateurs lumineux de programme s'allume -- pause ;
- c) L'un des indicateurs lumineux de programme clignote – mise en marche.

### ⚠ REMARQUE:

Si vous ouvrez la porte lors du lavage, la machine se mettra en pause. Si vous fermez la porte, la machine se remettra à fonctionner après 10 secondes.

## Vous avez oublié un plat ?

10 mm

Si vous avez oublié de placer un plat dans le lave-vaisselle, il pourra être ajouté à n'importe quel moment avant que le distributeur de détergent ne se soit ouvert.

1. Appuyez sur le bouton Départ/Pause.
2. Ouvrez légèrement la porte pour arrêter le cycle de lavage.
3. Lorsque les bras de vaporisation s'arrêtent, ouvrez complètement la porte.
4. Ajoutez les plats oubliés.
5. Fermez la porte.
6. Appuyez sur le bouton Départ/Pause, le lave-vaisselle va fonctionner après 10 seconds.

### A la fin d'un cycle de lavage

Lorsque le programme de lavage est terminé, L'alarme du lave-vaisselle sonne pendant 8 secondes, puis arrête. Eteindre le lave-vaisselle en appuyant sur le bouton ON/OFF, couper l'alimentation d'eau et ouvrir la porte du lave-vaisselle. Attendez quelques minutes avant de charger le lave-vaisselle pour éviter tirer de les plats et les ustensiles lorsqu'ils encore chauds. Ils se sèchent plus mieux.

### Eteindre le lave-vaisselle

1. Eteignez le lave-vaisselle en appuyant sur le bouton ON/OFF.
2. Arrêtez l'alimentation d'eau.

### Ouvrir doucement la porte.

De la vapeur chaude peut s'échapper lorsque la porte est ouverte !

Les plats chauds sont sensibles aux chocs. Ils doivent refroidir environ 15 minutes avant d'être enlevés du lave-vaisselle.

Ouvrez ensuite complètement la porte, laissez-la ouverte et attendez quelques minutes avant d'enlever les plats. De cette façon, ils refroidiront et sècheront plus vite.

### Décharger le lave-vaisselle

Il est normal que le lave-vaisselle soit mouillé à l'intérieur.

**⚠ AVERTISSEMENT!** Il est dangereux d'ouvrir la porte lors du lavage car de l'eau chaude pourrait vous brûler.

10 mm

## 6. ENTRETIEN ET NETTOYAGE

10 mm

### Systeme de filtrage

10 mm

Les filtres empêchent les morceaux d'aliments ou autres objets de pénétrer à l'intérieur de la pompe. Ces résidus peuvent occasionnellement bloquer les filtres.

Le système de filtrage est composé du gros filtre, d'un filtre plat (filtre principal) et d'un micro filtre (filtre fin).

#### Filtre principal **1**

Les aliments et les saletés bloqués par ce filtre sont pulvérisés par un jet spécial provenant du bras inférieur de vaporisation qui les enverra vers la vidange.

#### Gros filtre **2**

Les éléments plus larges, comme des morceaux d'os ou de verre, pouvant bloquer la vidange sont bloqués par ce gros filtre. Pour enlever un élément coincé dans ce filtre, appuyez doucement sur les languettes situées sur le haut de ce filtre et enlevez le filtre.

#### Filtre fin **3**

Ce filtre maintient les résidus d'aliments et de saletés dans le puisard et les empêche d'être déposés de nouveau sur les plats durant un cycle.

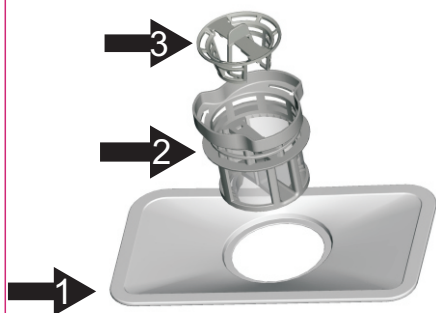

#### Assembler le système de filtrage

Pour obtenir la meilleure performance et les meilleurs résultats du lave-vaisselle, l'assemblage du filtre doit être nettoyé. Le filtre enlève efficacement les particules des aliments de l'eau de lavage en permettant à l'eau de circuler de nouveau durant le cycle. Pour cette raison, il est conseillé d'enlever les plus grosses particules d'aliments attrapées dans le filtre après chaque cycle de lavage en rinçant le filtre semi circulaire et le puisard avec de l'eau courante. Pour enlever l'assemblage du filtre, tirez sur la poignée du puisard vers le haut.

10 mm

#### ⚠ AVERTISSEMENT !

- Ne jamais utiliser le lave-vaisselle sans les filtres.
- Le remplacement de filtre impropre peut réduire la performance de l'appareil et endommager les plats et les ustensiles.



Etape 1: Tournez le filtre dans les sens contraire des aiguilles d'une montre.



Etape 2: Soulevez le filtre.

⚠ **Remarque:** Lorsque vous suivez la procédure de l'étape 1 à étape 2, le système de filtrage sera retiré; Lorsque vous suivez la procédure de l'étape 2 à étape 1, le système de filtrage sera installé.

3 mm

3 mm

10 mm

### Remarque :

- Inspecter les filtres de blocage après chaque utilisation du lave-vaisselle.
- En dévissant le Gros filtre, vous pouvez retirer le système de filtrage. Enlever tous résidus alimentaires et nettoyer les filtres sous l'eau courante

10 mm

**⚠ Attention :** L'assemblage entier du filtre doit être nettoyé au moins une fois tous par semaine.

10 mm

### Nettoyage du filtre

Pour nettoyer le gros filtre et le filtre fin, utilisez une brosse de nettoyage. Puis, assemblez de nouveau les parties du filtre comme illustré sur le schéma à gauche et insérez de nouveau l'assemblage entier dans le lave-vaisselle, en le remettant en position et en le poussant vers le bas.

### ⚠ AVERTISSEMENT!

Lors du nettoyage des filtres, ne pas les frapper. Sinon, les filtres doivent être déformés et la performance du lave-vaisselle peut être diminuée.

10 mm

### Entretien de votre lave-vaisselle

10 mm

Pour nettoyer le panneau de contrôle, utilisez un chiffon légèrement humidifié puis séchez-le complètement. Pour nettoyer l'extérieur, utilisez une cire de polissage pour appareil ménager. N'utilisez jamais d'objets coupants, de tampons à récurer ou de puissants nettoyants sur aucune partie du lave-vaisselle.

10 mm

### Nettoyage de la porte

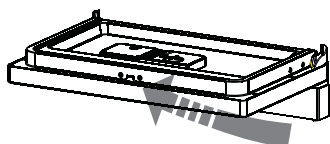

Pour nettoyer le bord autour de la porte, vous devriez utiliser seulement un chiffon doux et humidifié d'eau tiède. Pour empêcher la pénétration d'eau dans le loquet de la porte et dans les composants électriques, n'utilisez aucun vaporisateur nettoyant.

N'utilisez également aucun nettoyant abrasif ou tampon à récurer sur les surfaces externes car ils pourraient rayer le revêtement. Certaines serviettes en papier peuvent aussi rayer ou laisser des marques sur la surface.

### ⚠ AVERTISSEMENT!

- N'utilisez jamais de vaporisateur nettoyant pour nettoyer le panneau de la porte car cela pourrait endommager le loquet de la porte et les composants électriques.
- Il n'est pas autorisé d'utiliser des agents abrasifs ou certaines serviettes en papier à cause du risque de rayures ou de tâches que cela pourrait laisser sur la surface en inox.

10 mm

### Protection contre le gel

10 mm

Si votre lave-vaisselle est laissé dans un lieu non chauffé durant l'hiver, demandez à un technicien de :

1. Couper l'alimentation électrique du lave-vaisselle.
2. Couper l'alimentation d'eau et déconnecter le tuyau d'arrivée de la valve d'eau.
3. Vidanger l'eau du tuyau d'arrivée et de la valve d'eau (utiliser une casserole pour récolter l'eau).
4. Connecter de nouveau le tuyau d'arrivée d'eau à la valve d'eau.
5. Enlever le filtre de l'intérieur de la cuve et utiliser une éponge pour enlever l'eau restante de la pompe de vidange.

**⚠ Remarque:** Si votre lave-vaisselle ne fonctionne pas à cause de la glace, contactez une personne de service qualifié.



10 mm

## Nettoyage des bras de vaporisation

10 mm

Il est nécessaire de nettoyer régulièrement les bras de vaporisation car les produits chimiques utilisés contre la dureté de l'eau bloqueront les jets des bras de vaporisation et les paliers.

Saisissez bien le bras de vaporisation, retirez-le vers le haut et puis l'enlevez. Lavez les bras sous d'eau du robinet et utilisez une brosse souple pour nettoyer les jets. Remplacez-les après les avoir rincés complètement. Assurez-vous qu'ils soient installés correctement.

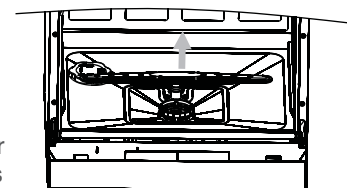

10 mm

## Comment entretenir votre lave-vaisselle

10 mm

### ■ Après chaque lavage

Après chaque lavage, coupez l'alimentation d'eau et laissez la porte légèrement entrouverte afin que l'humidité et les odeurs s'échappent.

10 mm

### ■ Débrancher la prise

Avant de nettoyer ou d'effectuer un entretien, débranchez toujours la prise du courant électrique. Ne prenez aucun risque.

10 mm

### ■ Ne pas utiliser de solvants ou d'abrasifs pour nettoyer

Pour nettoyer l'extérieur et les parties en caoutchouc du lave-vaisselle, n'utilisez aucun produit de nettoyage, de type solvant ou abrasif. Utilisez seulement un chiffon et de l'eau tiède et savonneuse. Pour enlever des tâches ou une salissure de la surface intérieure, utilisez un chiffon humidifié avec de l'eau et un peu de vinaigre blanc, ou un produit nettoyant conçu spécialement pour le lave-vaisselle.

10 mm

### ■ Lorsque vous partez en vacances

Lorsque vous partez en vacances, il est recommandé d'effectuer un cycle de lavage à vide puis de débrancher la prise du courant électrique, de couper l'alimentation d'eau et de laisser la porte du lave-vaisselle légèrement entrouverte. Cela aidera à entretenir les scellés et empêchera les odeurs de se former à l'intérieur de l'appareil.

10 mm

### ■ Déplacer l'appareil

Si l'appareil doit être déplacé, essayez de le garder en position verticale. Si c'est absolument nécessaire, il peut être positionné sur son dos.

10 mm

### ■ Scellés

L'un des facteurs qui causent les odeurs se formant dans le lave-vaisselle est la présence d'aliments coincés dans les scellés. Un nettoyage régulier avec une éponge humidifiée empêchera ces odeurs de se former.

10 mm

## 7 INSTRUCTIONS D'INSTALLATION

10 mm



### Attention :

L'installation des pipes et les équipements électriques doit être effectué par des personnes professionnels.



### Avertissement!



Débrancher avant d'installer le lave-vaisselle pour éviter tout choc électrique !

Assurez-vous que les tuyaux d'arrivée /d'évacuation et le cordon d'alimentation soient accessible.

### Positionnement de la machine

10 mm

Positionnez l'appareil à l'endroit désiré. L'arrière doit être placé contre un mur et les côtés placés le long de meubles de cuisine ou de murs. Le lave-vaisselle est équipé des tuyaux d'alimentation d'eau et de vidange qui peuvent être placés sur la droite ou sur la gauche pour faciliter l'installation.

10 mm

### Connexion à l'électricité

10 mm



### ATTENTION!

Pour la sécurité des personnes :

- NE PAS UTILISER UN CABLE D'EXTENSION OU UN ADAPTATEUR DE PRISE AVEC CET APPAREIL;
- SOUS AUCUNE CIRCONSTANCE, VOUS NE DEVEZ PAS COUPER OU ENLEVER LA TROISIEME FICHE DE TERRE DU CABLE D'ALIMENTATION.

10 mm

### Conditions requises d'électricité



S'assurer qu'il existe une connexion à la terre avant l'utilisation

Veillez vous référer à la fiche signalétique de l'appareil pour connaître la tension nécessaire et pour connecter le lave-vaisselle à une source d'alimentation appropriée. Utilisez un fusible de 16 ampères. Un fusible avec retardement ou un disjoncteur est recommandé pour fournir à cet appareil un circuit séparé.

10 mm

### Connexion électrique

10 mm

Assurez-vous que les valeurs de tension et de fréquence pour le courant domestique correspondent à celles indiquées sur la fiche signalétique et que le système électrique supporte la tension maximale indiquée sur la fiche signalétique. Insérez la prise dans la prise électrique de terre. Si la prise domestique à laquelle l'appareil sera connecté n'est pas adaptée à la prise de l'appareil, remplacez la prise domestique plutôt que d'utiliser un adaptateur ou un accessoire équivalent car ils pourraient causer une surchauffe et des brûlures.

10 mm



Assurez-vous d'avoir une prise de terre fonctionnelle avant l'utilisation.

10 mm

## INSTRUCTIONS CONCERNANT LA CONNEXION A LA TERRE

10 mm

Cet appareil doit être relié à la terre. Dans le cas d'un dysfonctionnement ou d'une cassure, la connexion à la terre réduira le risque de choc électrique en fournissant une voie de moindre résistance au courant électrique. Cet appareil est équipé d'un câble composé d'un conducteur vers la terre et une prise de terre. La prise doit être branchée à une prise domestique appropriée, installée et reliée à la terre selon tous les codes et décrets locaux.

10 mm

### ⚠ AVERTISSEMENT !

- Une connexion incorrecte du connecteur de terre peut causer un risque de choc électrique.
- Si vous avez un doute concernant la connexion à la terre du lave-vaisselle, faites vérifier l'installation avec un électricien qualifié ou un prestataire de service.
- Ne pas modifier la prise fournie avec l'appareil ; si elle ne convient pas à votre prise domestique, faites installer une prise adaptée par un électricien qualifié.

10 mm

## Connexion à l'eau

10 mm

### Connexion à l'eau froide

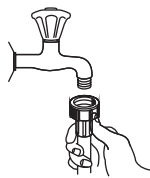

Connectez le tuyau d'alimentation d'eau froide à un connecteur fileté de  $\frac{3}{4}$  (pouces) et assurez-vous qu'il soit solidement attaché en place. Si les tuyaux d'eau sont neufs ou n'ont pas été utilisés durant une longue période, laissez couler l'eau pour vous assurer que l'eau est claire, sans impuretés. Si cette précaution n'est pas prise, il peut y avoir un risque que l'arrivée d'eau soit bloquée et qu'elle endommage l'appareil.

### ⚠ AVERTISSEMENT !

veuillez fermer la prise d'eau après l'utilisation.

10 mm

### Connexion du tuyau de vidange

Insérez le tuyau de vidange dans un tube de vidange d'un diamètre minimum de 4cm ou laissez, couler l'eau dans l'évier, en vous assurant que le tuyau ne soit pas plié ou coincé. Utilisez le support spécial en plastique fourni avec l'appareil. L'extrémité libre du tuyau doit être placée à une hauteur moins de 75 cm et ne doit pas être immergée dans l'eau.

10 mm

### ⚠ ATTENTION:

Le support du tuyau en plastique spécialisé doit être fixé fermement contre le mur pour prévenir le mouvement du tuyau de vidange et laisser de l'eau déverser dehors le drainage.

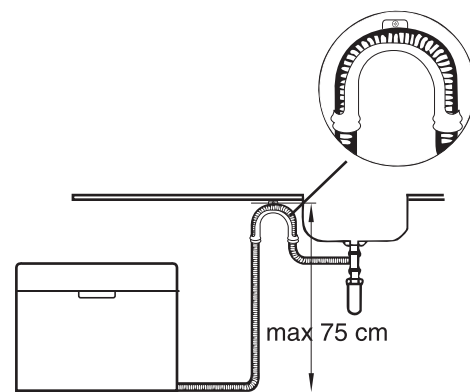

3 mm  
10 mm

3 mm

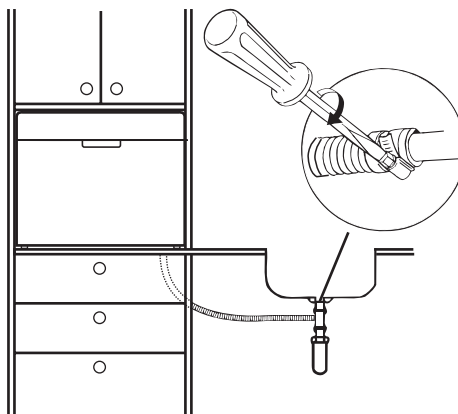

### Comment vidanger l'excès d'eau des tuyaux

Si l'évier est à une hauteur de plus de 1000mm du sol, l'excès d'eau dans les tuyaux ne pourra pas être vidangé directement dans l'évier. Il sera nécessaire de vidanger l'excès d'eau des tuyaux dans un bol ou dans un récipient approprié tenu à l'extérieur et à une hauteur inférieure de celle de l'évier.

10 mm

### Sortie d'eau

Connectez le tuyau de vidange d'eau. Le tuyau de vidange doit être correctement attaché pour éviter toute fuite d'eau. Assurez-vous que le tuyau d'arrivée d'eau n'est pas écrasé ou tordu.

10 mm

### Tuyau d'extension

S'il est nécessaire d'ajouter un tuyau d'extension, utilisez un tuyau de vidange similaire. Il ne doit pas être plus long que 4 mètres, sinon l'efficacité du nettoyage du lave-vaisselle pourrait être diminuée.

10 mm

## Démarrer le lave-vaisselle

10 mm

Les points suivants doivent être vérifiés avant de démarrer le lave-vaisselle :

1. Le lave-vaisselle est nivelé et stable.
2. La valve d'arrivée d'eau est ouverte.
3. Il n'y a pas de fuite aux points de connexion des conduits.
4. Les câbles sont solidement connectés.
5. L'alimentation électrique est activée.
6. Le tuyau d'arrivée et le tuyau de vidange sont connectés.
7. Tous les matériaux d'emballage et les imprimés ont été enlevés du lave-vaisselle.

10 mm

**⚠ Attention:** Après l'installation, veuillez placer ce manuel dans le sac des imprimés. Le contenu de ce manuel est très utile à tous les utilisateurs.

10 mm

## 8. CONSEILS EN CAS DE PROBLEME

10 mm

### Avant d'appeler pour une réparation

10 mm

Relisez ce tableau sur les pages suivantes pourra vous aider et vous éviter d'appeler pour une réparation.

10 mm

Problèmes	Causes possibles	Que faire
Le lave-vaisselle ne fonctionne pas.	Fusible grillé ou le circuit électrique coupé.	Remplacez le fusible ou réinitialisez le circuit électrique. Enlevez tout autre appareil partageant le même circuit avec le lave-vaisselle.
	L'alimentation électrique n'est pas activée.	Vérifiez que le lave-vaisselle est mis en marche et que la porte est solidement fermée. Vérifiez que le câble d'alimentation est correctement branché dans la prise murale.
	Code d'erreur E1: La pression de l'eau est faible.	Vérifiez que l'alimentation d'eau est correctement connectée et que l'eau coule.
	La porte du lave-vaisselle n'est pas bien fermée.	Assurez-vous que la porte est bien fermée et fait au loquet.
L'eau n'est pas pompée du lave-vaisselle.	Problème dans le tuyau de vidange.	Vérifiez le tuyau de vidange.
	Le filtre est bouché.	Vérifiez le gros filtre. Voir « nettoyage des filtres »
	L'évier de cuisine est bouché.	Vérifiez l'évier de cuisine.
Mousse savonneuse dans la cuve	Détergent incorrect	Utilisez seulement un détergent spécial pour lave-vaisselle pour éviter trop de mousse. Si cela se produit, ouvrez le lave-vaisselle et laissez la mousse s'évaporer. Ajoutez 1 gallon d'eau froide dans la cuve. Fermez le lave-vaisselle puis vidangez l'eau en tournant doucement le cadran jusqu'à ce qu'une période de vidange soit atteinte. Répétez la procédure si nécessaire.
	Débordement de l'agent de rinçage	Essayez toujours immédiatement le surplus du liquide de rinçage.
Intérieur de la cuve tâché	Un détergent avec colorant a été utilisé.	Assurez-vous d'utiliser un détergent sans colorant.
Film blanc sur la surface intérieure	Minéraux d'eau dure	Pour nettoyer l'intérieur, utilisez une éponge humidifiée avec du détergent de lave-vaisselle et porter des gants en caoutchouc. N'utilisez jamais aucun autre nettoyant que le détergent de lave-vaisselle ne contre le risque de mousse ou de savon.
Il y a des taches de rouilles sur les couverts.	L'article affecté n'est pas restant à la corrosion	Toujours faites fonctionner le programme de lavage rapide. Après d'ajouter le sel du lave-vaisselle, ne mettre pas les couverts dans le lave-vaisselle.
	Un programme ne fonctionne après que le sel du lave-vaisselle est ajouté.	
	Le couvercle est lâche.	Vérifiez la fixation du couvercle.
Le bruit de frappingement dans le lave-vaisselle.	Le bras vaporisateur frappe sur un article dans le panier	Arrêtez le programme, réarranger l'article qui est bloqué le bras vaporisateur.
	La vaisselle est relâchée dans le lave-vaisselle	Arrêtez le programme, réarranger la vaisselle.
Le bruit de frappingement dans les tuyaux d'eau	Un problème possible de l'installation.	Cela n'influence pas la fonction du lave-vaisselle. Contactez un plombier si nécessaire.
Les plats et les assiettes ne sont pas nettoyés.	La vaisselle n'est pas chargée correctement.	Lisez les remarques « Chargement des paniers du lave-vaisselle)
	Le programme n'est pas efficace suffisamment	Sélectionnez un programme plus intensif, Lisez

3 mm

3 mm

10 mm

		« tableau du cycle de lavage »
	Le détergent n'est pas bien dispensé.	Utilisez plus de détergent ou changez votre détergent.
	Les articles ont bloqué l'espace des bras vaporisateurs.	Réarrangez les articles de sorte que le bras vaporisateur peut tourner librement.
	Le combiné de filtre dans la base du lave-vaisselle n'est pas fixé correctement ou n'est pas propre. Cela peut causer les jets des bras vaporisateurs bloqués.	Nettoyez et/ou fixez le combiné de filtre correctement. Nettoyez les jets du bras vaporisateur. Voir « Nettoyage du bras vaporisateur »
Buée sur les verres	Combiné d'eau douce et trop de détergent	Utilisez moins de détergent si vous avez de l'eau douce et sélectionnez un cycle plus court pour laver les verres et les rendre propres.
Marques noires ou grises sur la vaisselle.	Les ustensiles en aluminium se sont frottés à la vaisselle	Utilisez un nettoyant abrasif doux pour éliminer ces marques.
Détergent laissé dans le distributeur	la vaisselle bloque le distributeur de détergent	Enlevez et rechargez la vaisselle correctement
La vaisselle n'est pas séchée.	Chargement impropre.	Chargez la vaisselle comme conseillé dans les instructions.
	Le distributeur de liquide de rinçage est peu ou vide.	Augmentez une quantité de liquide de rinçage ou remplissez le distributeur avec le liquide de rinçage
	La vaisselle est tirée trop vite.	Ne pas faire vider votre lave-vaisselle immédiatement après le lavage. Ouvrir la porte légèrement de sorte que la vapeur s'échappe. Ne commencez à décharger la vaisselle qu'ils peuvent être touchés à plein. Vider le panier inférieur d'abord.
	Le programme sélectionné n'est pas correct.	Avec un programme court, la température de lavage est basse et que la performance de lavage est faible. Choisissez un programme avec le temps plus long.
	La vaisselle avec un revêtement de mauvaise qualité.	La vidange d'eau est plus difficile avec ces articles

10 mm

## Codes d'erreur

10 mm

Lorsqu'un dysfonctionnement se produit, la machine affichera un code d'erreur pour vous avertir:

Codes	Significations	Causes possibles
L'indicateur lumineux du bouton Rapide,  , clignote.	Durée d'arrivée d'eau plus longue.	Les robinets ne sont pas ouverts, l'arrivée d'eau est restreinte ou la pression de l'eau est trop faible.
L'indicateur lumineux ECO du bouton ECO, clignote.	Débordement	Certaines pièces du lave-vaisselle fuient.

10 mm

## ⚠ AVERTISSEMENT!

Si un débordement se produit, arrêtez l'alimentation d'eau principale avant d'appeler de l'aide.

S'il y a de l'eau dans le fond de la machine à cause d'un débordement ou d'une petite fuite, enlevez l'eau avant de redémarrer la machine

## 9 FICHE TECHNIQUE

Fiche du lave-vaisselle domestique selon la Directive UE 1059/2010:

Fabricant	AYA
Modèle	ADW06000A+S
Nombre de couverts	6
Classe énergétique (1)	A+
Consommation annuelle d'énergie (2)	174 kWh
Consommation du cycle de lavage standard	0.61 kWh
Consommation électrique en mode d'arrêt	0.49 W
Puissance consommée en mode de veille	0.49 W
Consommation annuelle d'eau (3)	1960 litres
Classe d'efficacité de séchage (4)	A
Cycle de lavage standard (5)	ECO 50°C
Durée du cycle de lavage standard	170 min
Niveau sonore	55 dB(A) re 1 pW
Montage	Autoportant
Pouvant être intégré	Oui
Hauteur	43.8 cm
Largeur	55.0 cm
Profondeur (avec des connecteurs)	51.15 cm
Consommation électrique	1280 W
Tension nominale/ Fréquence nominale	AC220-240V/50Hz
Pression d'eau (pression)	0.4-10 bar = 0.04-1.00MPa

### Remarque :

(1) A+++ (efficacité optimale) à D (efficacité minimale).

(2) La consommation d'énergie de « 174 » kWh par an : sur la base de 280 cycles de lavage standard en utilisant de l'eau froide et la consommation dans les modes de faible puissance. La consommation d'énergie réelle dépend des conditions d'utilisation de l'appareil.

(3) La consommation d'eau de « 1960 » litres par an: sur la base de 280 cycles de lavage standard. La consommation d'énergie réelle dépend des conditions d'utilisation de l'appareil.

(4) A (efficacité optimale) à G (efficacité minimale).

(5) Ce programme est adapté pour nettoyer les vaisselles normalement sales et ce programme est le plus efficace en matière de son énergie combinée à la consommation d'eau pour ce type des vaisselles.

L'appareil répond aux normes européennes et les directives dans la version actuelle à la livraison:

- LVD 2006/95/EC
- EMC 2004/108/EC
- EUP 2009/125/EC

Les valeurs ci-dessus ont été mesurées conformément aux normes des conditions de fonctionnement spécifiées. Les résultats peuvent varier considérablement selon la quantité et la saleté des vaisselles, la dureté de l'eau, la quantité du détergent, etc.

Le manuel est basé sur les normes et les règles de l'Union européenne.

3 mm

3 mm

10 mm

## 10. MISE AU REBUT

10 mm

Ne jetez pas ce produit avec les autres déchets domestiques non séparés.  
 Un tel produit doit être jeté séparément car un traitement spécial est nécessaire.  
 Veuillez jeter les matériaux d'emballage du lave-vaisselle dans un endroit adapté.  
 Tous les matériaux d'emballage doivent être recyclés.  
 Les pièces en plastique sont marquées de l'abréviation standard internationale:

10 mm

- PE : pour polyéthylène, comme les feuilles d'emballage.
- PS : Pour le polystyrène, comme les matériaux de rembourrage.
- POM : Pour le polyoxyméthylène, comme les attaches en plastique.
- PP : Pour le polypropylène comme le filtre du sel.
- ABS : Pour l'acrylonitrile butadiène styrène, comme le panneau de contrôle.

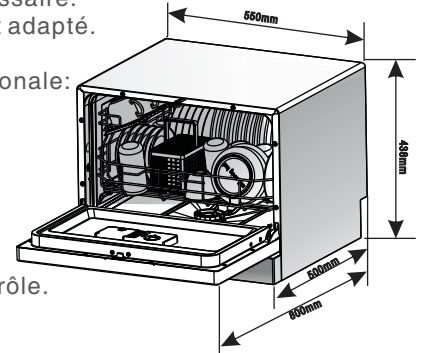

10 mm

### ⚠ Avertissement !

10 mm

- Les matériaux d'emballage peuvent être dangereux pour les enfants !
- Pour jeter les matériaux d'emballage et la machine, veuillez aller dans un centre de recyclage. Débranchez le câble d'alimentation et détruisez le système d'ouverture de la porte.
- Les emballages en carton sont fabriqués à partir de papier recyclé et doivent être jetés dans une poubelle pour papier afin qu'ils soient recyclés.
- En assurant que ce produit soit jeté de manière appropriée, vous aidez à éviter les conséquences potentiellement négatives pour l'environnement et la santé humaine, qui pourraient sinon être mis en danger par une mise au rebut non appropriée de ce produit.
- Pour plus d'informations à propos du recyclage de ce produit, veuillez contacter vos autorités locales et votre service de recyclage domestique.

10 mm

**ÉLIMINATION:** Ne pas jeter ce produit avec les déchets municipaux non triés. Collection de ces ordures pour un traitement adapté si nécessaire.

10 mm

➤ Le fabricant et le revendeur ne peuvent pas être tenus responsables de tout accident ou dommage causé par une utilisation impropre de l'appareil, ou si les instructions données dans le présent manuel n'ont pas été respectées.

10 mm

## ● ENLEVEMENT DES APPAREILS MENAGERS USAGES



La directive Européenne 2002/96/EC sur les Déchets des Equipements Electriques et Electroniques (DEEE), exige que les appareils ménagers usagés ne soient pas jetés dans le flux normal des déchets municipaux. Les appareils usagés doivent être collectés séparément afin d'optimiser le taux de récupération et le recyclage des matériaux qui les composent et réduire l'impact sur la santé humaine et l'environnement. Le symbole de la poubelle barrée est apposé sur tous les produits pour rappeler les obligations de la collecte séparée. Les consommateurs devront contacter les autorités locales ou leur revendeur concernant la démarche à suivre pour l'enlèvement de leur appareil.



TABLE OF CONTENT

1. Important safety information	23
2. Operating Instructions	25
3. Prior using for the first time	26
4. Loading the Dishwasher Basket	30
5. Starting a washing programme	33
6. Maintenance and cleaning	35
7. Installation instructions	38
8. Troubleshooting Tips	41
9. Technical Data Sheet	43
10. Disposal of the appliance	44

**NOTE:**

The manufacturer, following a policy of constant development and updating of the product, may make modifications without giving prior notice.

3 mm

3 mm

10 mm



**THIS PRODUCT IS FOR HOUSEHOLD USE ONLY!**  
Please read these instructions carefully before the first use of this product and save this manual for your future reference.

20 mm

## 1. IMPORTANT SAFETY INFORMATION

### READ ALL INSTRUCTIONS BEFORE USING

10 mm

**⚠ WARNING!** When using your dishwasher, follow the precautions listed below:

10 mm

#### GROUNDING INSTRUCTIONS

10 mm

■ This appliance must be grounded. In the event of a malfunction or breakdown, grounding will reduce the risk of electric shock by providing a path of least resistance of electric current. This appliance is equipped with a cord having an equipment-grounding conductor and a grounding plug.

■ The plug must be plugged into an appropriate outlet that is installed and grounded in accordance with all local codes and ordinances.

#### ⚠ WARNING!

■ Improper connection of the equipment-grounding conductor can result in a risk of electric shock.

■ Check with a qualified electrician or service representative if you are in doubt whether the appliance is properly grounded. Do not modify the plug provided with the appliance; If it is not fit for the outlet. Have a proper outlet installed by a qualified electrician.

10 mm

#### WARNING! PROPER USE

10 mm

■ This appliance has been incorporated with a grounded plug. Please ensure the wall outlet in your house is well earthed.

■ It is recommended to check regularly the supply cord for any sign of possible deterioration, and the appliance should not be used if the cable is damaged.

■ The appliance is not intended to be operated by means of an external timer or a separate remote control system.

■ This device has been tested according to all relevant current CE guidelines, such as electromagnetic compatibility and low voltage directives, and has been constructed in accordance with the latest safety regulations.

■ This appliance is intended to be used in household and similar applications such as:

- staff kitchen areas in shops, offices and other working environments;
- farm houses;
- by clients in hotels, motels and other residential type environments;
- bed and breakfast type environments.

■ Do not abuse, sit on, or stand on the door or dish rack of the dishwasher.

■ Do not place any heavy objects of stand on the door when it is open. The appliance could tip forward.

■ When loading items to be washed:

1) Locate sharp items so that they are not likely to damage the door seal;

2) Warning: Knives and other utensils with sharp points must be loaded in the basket with their points down or placed in a horizontal position.

3 mm

3 mm

10 mm

- When using your dishwasher, you should prevent plastic items from coming into contact with heating element. (This instruction is only applicable to machines with a visual heating element.)
- Check that the detergent receptacle is empty after completion of the wash cycle.  
Do not wash plastic items unless they are marked dishwasher safe or the equivalent. For plastic items not so marked, check the manufacturer's recommendations.
- Use only detergent and rinse additives designed for an automatic dishwasher.  
Never use soap, laundry detergent, or hand washing detergent in your dishwasher. Keep these products out of the reach of children.
- Keep children away from detergent and rinse aid, keep children away from the open door of the dishwasher, there could still be some detergent left inside.
- This appliance is not intended for use by persons (including children) with reduced physical, sensory or mental capabilities, or lack of experience and knowledge, unless they have been given supervision or instruction concerning use of the appliance by a person responsible for their safety.
- Children should be supervised to ensure that they do not play with the appliance.
- Dishwasher detergents are strongly alkaline, they can be extremely dangerous if swallowed. Avoid contact with skin and eyes and keep children away from the dishwasher when the door is open.
- The door should not be left in the open position since this could present a tripping hazard.
- If the supply cord is damaged, it must be replaced by the manufacturer or its service agent or a similarly qualified person in order to avoid a hazard.
- Please dispose of packing materials properly.
- Use the dishwasher only for its intended function.
- During installation, the power supply must not be excessively or dangerously bent or flattened.
- Do not tamper with controls.
- The appliance is to be connected to the water mains using new hose sets and that old hose-sets should not be reused.
- The maximum number of place settings to be washed is 6.
- The maximum permissible inlet water pressure is 1 MPa.
- The minimum permissible inlet water pressure is 0.04 MPa.

## 2. Operating Instructions

### IMPORTANT!

To get the best performance from your dishwasher, read all operating instructions before using it for the first time.

### Control Panel



1. Power on light: To come on when Power ON/OFF button is pressed down.
2. ON/OFF Button: To turn on/off the power supply.
3. Rinse Aid Warning Light : To be on when the rinse aid dispenser needs to be refilled.
4. Salt Warning Light : To be on when the softener needs to be refilled.
5. Program indicator light: when you select washing program, the correspond light will display.
6. Program indicator button: when you press washing program button, the correspond light will display.
7. Start/Reset Button: Press this button to start or pause the dishwasher, the process pilot lamp will be blinking when starting.

### Dishwasher Features

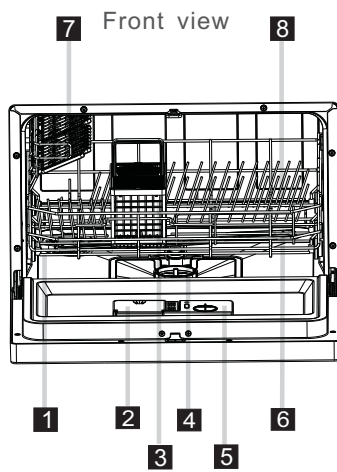

Back View

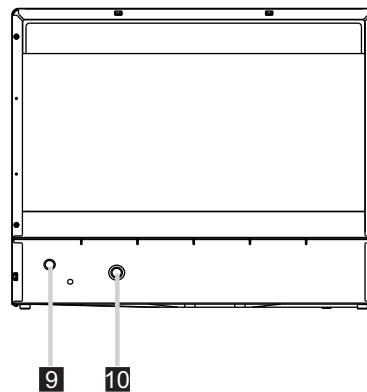

- |                       |                       |                        |                         |
|-----------------------|-----------------------|------------------------|-------------------------|
| 1 Salt Container      | 4 Filter assembly     | 7 Cup Shelf            | 10 Inlet pipe connector |
| 2 Detergent Dispenser | 5 Rinse Aid Dispenser | 8 Basket               |                         |
| 3 Cutlery Basket      | 6 Spray Arms          | 9 Drain pipe connector |                         |

### 3. Prior using for the first time

#### NOTE:

If your model have no water softener, you may skip this section.

#### A. Loading the Salt Into the Softener

Always use the salt intended for use with dishwasher.  
The salt container is located beneath the basket and should be filled as follows:

#### Attention!

■ Only use salt specifically designed for use in dishwashers! All other types of salt not specifically designed for use in a dishwasher, especially table salt, will damage the water softener. In case of damages caused by the use of unsuitable salt the manufacturer does not give any warranty nor is liable for any caused damages.

■ Only fill with salt just before starting one of the complete washing programmes.  
This will prevent any grains of salt or salty water, which may have been split, remaining of the bottom of the machine for any period of time, which may cause corrosion.

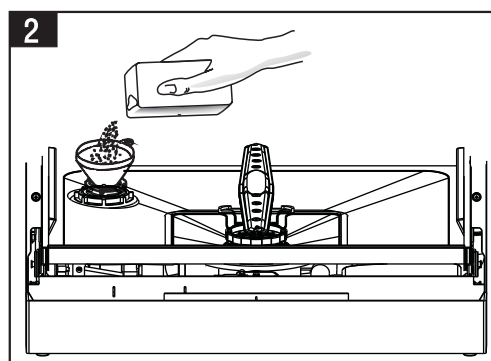
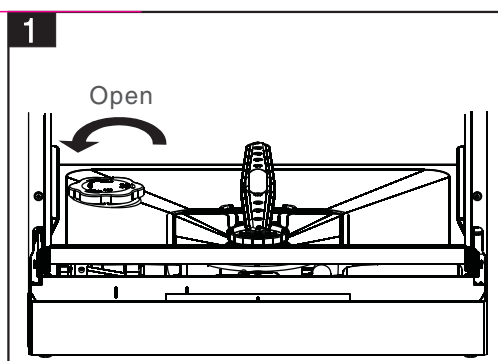

A. Remove the basket and then unscrew and remove the cap from the salt container. **1**

B. Before first wash, add 1lt. of water in the salt container of your machine.

C. Place the end of the funnel (supplied) into the hole and introduce about 1kg of salt. **2**

It is normal for a small amount of water to come out of the salt container.

D. After filling the container, screw the cap tightly back clockwise.

E. Usually, the salt warning light will cease to be illuminated within 2-6 days after the salt container has been filled with salt.

F. Immediately after filling the salt into the salt container, a washing programme should be started (Suggest choose rapid programme). Otherwise filter system, pump or other important parts of the machine may be damaged by salty water. It is out of warranty.

#### NOTE:

1. The salt container must only be refilled when the salt warning light in the control panel comes on.

Depending on how fully the salt dissolves, the salt warning light may still be on even though the salt container is filled.

If there is no salt warning light in the control panel (For some Models), you can judge when to load the salt into the softener by the cycles that the dishwasher had run.

2. If there are spills of the salt, a soak or a rapid program should be run to remove the excess salt.

10 mm

## B. Fill the Rinse Aid Dispenser

10 mm

### Rinse Aid Dispenser

The rinse aid is released during the final rinse to prevent water from forming droplets on your dishes. That can leave spots and streaks. It also improves drying by allowing water to sheet off the dishes. Your dishwasher is designed to use liquid rinse aids. The rinse aid dispenser is located inside the door next to the detergent dispenser. To fill the dispenser, open the cap and pour the rinse aid into the dispenser until the level indicator turns completely black. The volume of the rinse aid container is about 110ml.

10 mm

### Function of Rinse Aid

Rinse aid is automatically added during the last rinse, ensuring thorough rinsing, and spot and streak free drying.

10 mm

### Attention!

Only use branded rinse aid for dishwasher. Never fill the rinse aid dispenser with any other substances (e.g. Dishwasher cleaning agent, liquid detergent). This would damage the appliance.

10 mm

### When to Refill the Rinse Aid Dispenser

If there is no rinse-aid warning light in the control panel, you can judge the amount of rinse-aid by the color of the optical level indicator "C" located next to the cap. When the rinse-aid container is full, the whole indicator will be dark. As the rinse-aid diminishes, the size of the dark dot decreases. You should never let the rinse aid get below 1 / 4 full.

10 mm

As the rinse aid diminishes, the size of the black dot on the rinse aid level indicator changes, as illustrated below.

- Full
- ◐ 3 / 4 full
- ◑ 1 / 2 full
- ◒ 1 / 4 full - Should refill to eliminate spotting
- Empty

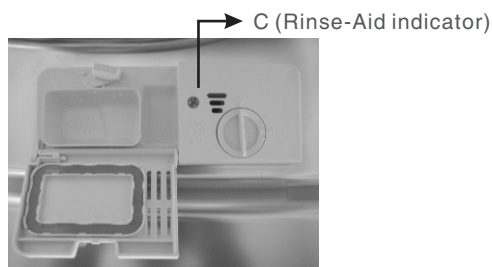

10 mm

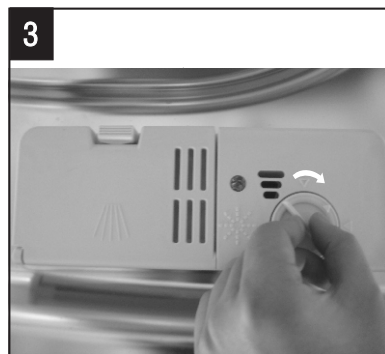

10 mm

- 1 To open the dispenser, turn the cap to the "open" (left) arrow and lift it out.
- 2 Pour the rinse aid into the dispenser, being careful not to overfill.
- 3 Replace the cap by inserting it aligned with "open" arrow and turning it to the closed (right) arrow.

**NOTE:** Clean up any rinse aid spilled while during filling with an absorbent cloth to avoid excessive foaming during the next wash. Don't forget to replace the cap before you close dishwasher door.

## Adjusting Rinse Aid Dispenser

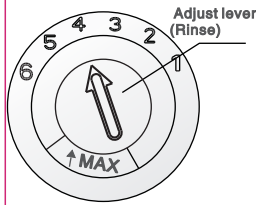

The rinse aid dispenser has six or four settings. Always start with the dispenser set on "4". If spots and poor drying are a problems, increase the amount of rinse aid dispensed by removing the dispenser lid and rotating the dial to "5". If the dishes still are not drying properly or are spotted, adjust the dial to the next higher number until your dishes are spot-free. The recommended setting is "4". (Factory value is "4".)

### ▲ NOTE:

Increase the dose if there are drops of water or lime spots on the dishes after washing. Reduce it if there are sticky whitish stains on your dishes or a bluish film on glassware or knife blades.

## C. Function of Detergent

Detergents with its chemical ingredients are necessary to remove dirt, crush dirt and transport it out of the dishwasher. Most of the commercial quality detergents are suitable for this purpose.

### Detergents

There are 3 sorts of detergents

1. With phosphate and with chlorine
2. With phosphate and without chlorine
3. Without phosphate and without chlorine

Normally new pulverised detergent is without phosphate. The water softener function of phosphate is not given. In this case we recommend to fill salt in the salt container even when the hardness of water is only 6 °dH. If detergents without phosphate were used in case of hard water often white spots appear at dishes and glasses. In this case please add more detergent to reach better results. Detergents without chlorine do only bleach a little. Strong and coloured spots will not removed completely. In this case please choose a programme with higher Temperature.

### Concentrated Detergent

Based on their chemical composition, dishwasher can be split in two basic types:

- conventional, alkaline detergents with caustic components
- low alkaline concentrated detergents with natural enzymes

### Detergent Tablets

Detergent tablets of different brands dissolve at different speeds. For this reason some detergent tablets cannot dissolve and develop their full cleaning power during short programmes. Therefore please use long programmes when using detergent tablets, to ensure the complete removal of detergent residuals.

### Detergent Dispenser

The dispenser must be refilled before the start of each wash cycle following the instructions provided in the Wash Cycle Table. Your dishwasher uses less detergent and rinse aid then conventional dishwasher. Generally, only one tablespoon of detergent is needed for a normal wash load. Also, more heavily soiled items need more detergent. Always add the detergent just before starting the dishwasher, otherwise it could get damp and will not dissolve properly.

10 mm

### Amount of Detergent to Use

10 mm

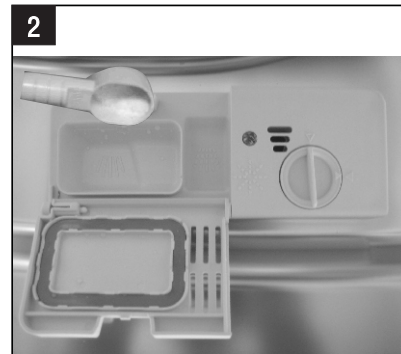
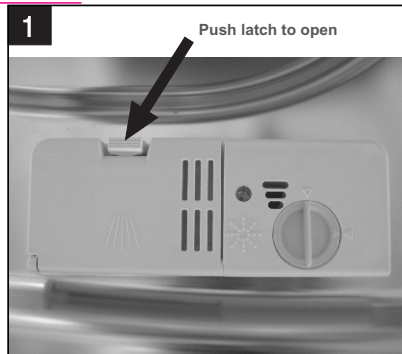

10 mm

#### ! NOTE:

- If the lid is closed: press release button. The lid will spring open.
- Always add the detergent just before starting each wash cycle.
- Only use branded detergent aid for dishwasher.

10 mm

**! WARNING!** Dishwasher detergent is corrosive! Take care to keep it out of reach of children.

10 mm

#### Proper Use of Detergent

Use only detergent specifically made for the use in dishwashers. Keep your detergent fresh and dry. Don't put powdered detergent into the dispenser until you're ready to wash dishes.

10 mm

#### Fill in Detergent

10 mm

Fill the detergent dispenser with detergent. The marking indicates the dosing levels, as illustrated on the right:

- A. The place of main wash cycle detergent placed.
- B. The place of pre-wash cycle detergent placed.

Please observe the manufacturers dosing and storage Recommendations as stated on the detergent packaging.

Close the lid and press until it locks in place.

If the dishes are heavily soiled, place an additional detergent dose in the pre-wash detergent chamber. This detergent will take effect during the pre-wash phase.

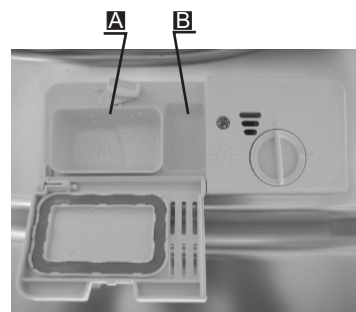

10 mm

#### ! NOTE:

- You find information about the amount of detergent for the single programme on the last page.
- Please aware, that according to the level soiling and the specific hardness of water differences are possible.
- Please observe the manufacturer's recommendations on the detergent packaging.



## 4. Loading the Dishwasher Basket

### Recommendation

- Consider buying utensils which are identified as dishwasher-proof.
- Use a mild detergent that is described as 'kind of dishes'. If necessary, seek further information from detergent manufacturers.
- For particular items, select a programme with as low a temperature.
- To prevent damage, do not take glass and cutlery out of the dishwasher immediately after the programme has ended.

### For washing in the dishwasher the following cutlery/dishes

#### Are not suitable

- Cutlery with wooden, horn china or mother-of-pearl handles
- Plastic items that are not heat resistant
- Older cutlery with glued parts that is not temperature resistant
- Bonded cutlery items or dishes
- Pewter or cooper items
- Crystal glass
- Steel items subject to rusting
- Wooden platters
- Items made from synthetic fibres

#### Are of limited suitability

- Some types of glasses can become dull after a large number of washes
- Silver and aluminum parts have a tendency to discolour during washing
- Glazed patterns may fade if machine washed frequently

### Attention before or after loading the Dishwasher Baskets

(For best performance of the dishwasher, follow these loading guidelines.  
Features and appearance of baskets and cutlery baskets may vary from your model.)  
Scrape off any large amounts of leftover food. Soften remnants of burnt food in pans  
It is not necessary to rinse the dishes under running water.

Place objects in the dishwasher in following way:

1. Items such as cups, glasses, pots/pans, etc. are face down.
2. Curved items, or those with recesses, should be loaded at a slant so that water can run off.
3. All utensils are stacked securely and can not tip over.
4. All utensils are placed in the way that the spray arms can rotated freely during washing.

**⚠ NOTE:** Very small items should not be washed in the dishwasher as they could easily fall out of the basket.

- Load hollow items such as cups, glasses, pans etc. With the opening downwards so that water cannot collect in the container or a deep base.
- Dishes and items of cutlery must not lie inside one another, or cover each other.
- To avoid damage to glasses, they must not touch.
- Load large items which are most difficult to clean into the basket.
- Long bladed knives stored in an upright position are a potential hazard!
- Long and/or sharp items of cutlery such as carving knives must be positioned horizontally in the basket.
- Please do not overload your dishwasher.

10 mm

### Loading the Basket

10 mm

Position the dishes and cookware so that they will not get moved by the spray of water.

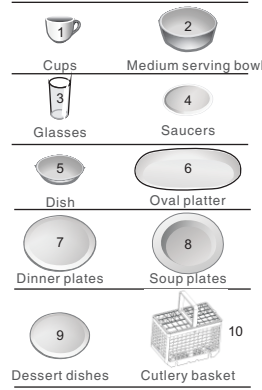
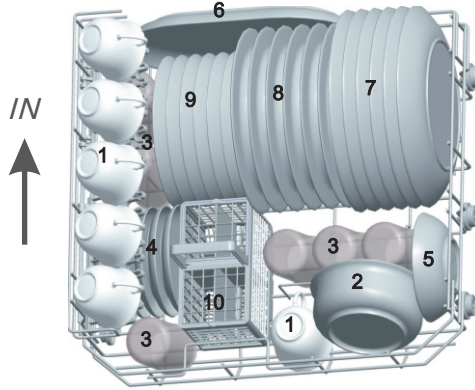
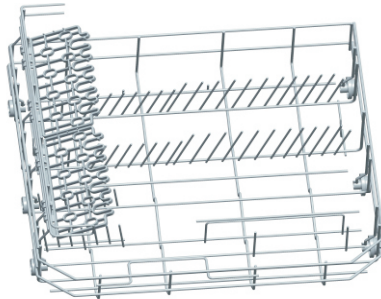

Plate racks of Basket



### Cutlery Basket

10 mm

Cutlery should be placed in the cutlery basket with handles at the bottom. If the rack has side baskets, the spoon should be loaded individually into the appropriate slots, especially long utensils should be placed in the horizontal position at the front of the upper basket as shown.

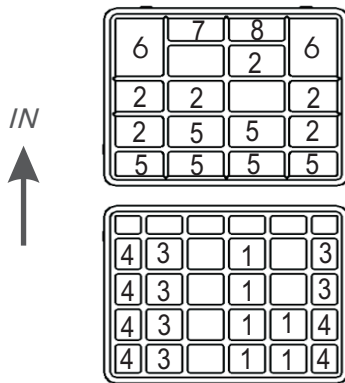

### ⚠ WARNING!

- Do not let any item extend through bottom.
- Always load sharp utensils with the sharp point down!



For personal safety and a top quality clean, place the silverware in the basket:

- They do not nest together.
- Place silverware with handles-down.
- But place knives and other potentially dangerous utensils handles-up.

3 mm

3 mm

10 mm

### When load bigger Dinner Plates

10 mm

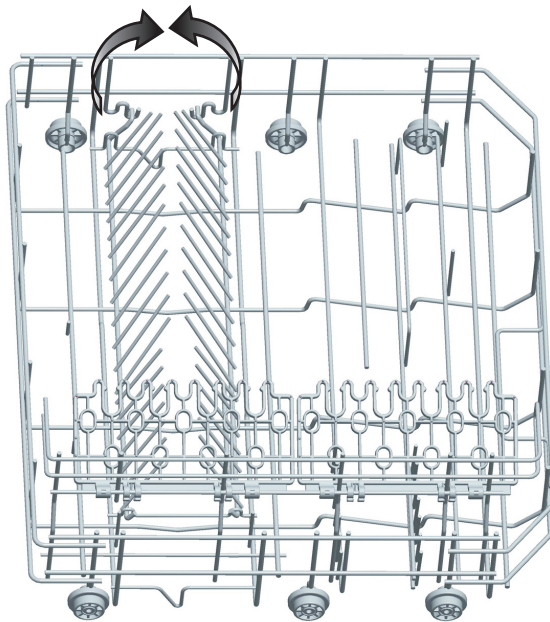

Plate racks of Basket  
 When load bigger Dinner plates,  
 please fold the rack to left picture  
 showed location.  
 The maximum plate can be loaded  
 is 270mm(10 inches) diameter.







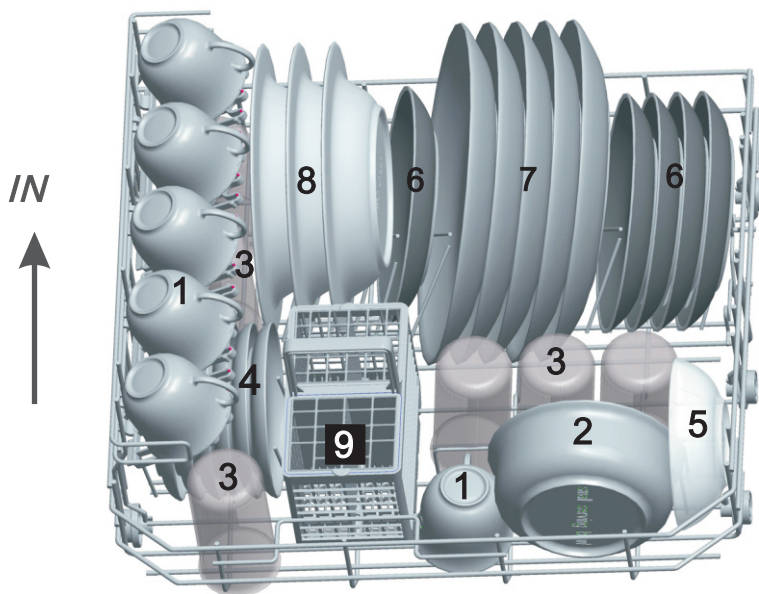

10 mm

### Loading the Basket

10 mm

Position the dishes and cookware so that they will not get moved by the spray of water.







 1	 2
Cups	Large serving bowl
 3	 4
Glasses	Saucers
 5	 6
Dish	Dessert dishes
 7	 8
Dinner plates	Soup plates
 9	
Cutlery basket	

## 5. Starting a washing programme

### Wash Cycle Table

**NOTE:** ■ (★) Means: need to fill rinse into the Rinse-Aid Dispenser.

■ \*En50242: This program is the test cycle, the rinse-aid dispenser setting is recommended to Position 6.

Program	Cycle Selection Information	Description of Cycle	Detergent pre/main	Running time(min)	Energy (Kwh)	Water (l)	Rinse Aid
 Intensive	For normally soiled loads, such as pots, plates, glasses and lightly soiled pans.	Pre-wash (50 °C) Wash (70 °C) Rinse Rinse Rinse (70 °C) Drying	3/15 g.	145	0.94	11.0	★
 Normal	For normally soiled loads, such as pots, plates, glasses and lightly soiled pans.	Pre-wash Wash (60 °C) Rinse Rinse (70 °C) Drying	3/15 g.	125	0.70	8.4	★
ECO (EN 50242)	This is standard programme, it is suitable to clean normally soiled tableware and it is the most efficient programme in terms of its combined energy and waterconsumption for that type of tableware.	Pre-wash Wash (50 °C) Rinse Rinse (70 °C) Drying	3/15 g.	170	0.61	7.0	★
 1 hour	For lightly soiled loads that do not need excellent drying efficiency.	Wash (65 °C) Rinse Rinse (50 °C) Drying	15 g.	60	0.55	6.8	
 Rapid	A shorter wash for lightly soiled loads and quick wash	Wash(40 °C) Rinse Rinse	15 g.	30	0.30	6.0	

### NOTE:

\*EN 50242 : This programme is the test cycle. The information for comparability test in accordance with EN 50242, as follows:

- Capacity: 6 setting
- Rinse aid setting: 6
- The power consumption of off-mode is 0.49 W  
left-on mode is 0.49 W

### Turning On the Appliance

#### Starting a wash cycle

1. Draw out the basket(see the section entitled “Loading the Dishwasher” ).
2. Pour in the detergent (see the section entitled “Detergent and Rinse Aid” ).
3. Insert the plug into the socket. The power supply is 220-240VAC 50 Hz, the specification of the socket is 10 A 250 VAC.
4. Make sure that the water supply is turned on to full pressure.
5. Turn on the power button, press the program button that you want , the response light will light. Then press the Start/Reset button, the dishwasher begins to start.

3 mm

3 mm

10 mm

**⚠ NOTE:**

When you press the Start/Reset button to pause during washing, the program light will stop blinking and the dishwasher will mooring every minute unless you press the Start/Reset button to start.

10 mm

**Change the Programme**

10 mm

Premise: You can modify the washing program, When the dishwasher just runs for a short time. Otherwise, the detergent may have already been released, and the appliance may have already drained the wash water. If this is the case, the detergent dispenser must be refilled (see the section entitled " Loading the Detergent " ).

If the machine operation, you want to convert program, press the start/reset button, and then click Program Button that you want to choose more than 3 seconds, can be turned to the program, enter standby(see the section entitled " Starting a wash cycle. . . " ).

The program lights show the state of the dishwasher:

- a) One of the program lights on-----stand by
- b) One of the program lights on-----pause
- c) One of the program lights blinking----- run

**⚠ NOTE:**

If you open the door when washing, the machine will pause. When you close the door , the machine will keep on working after 10 seconds.

**Forgot to Add a Dish?**

10 mm

A forgotten dish can be added any time before the detergent cup opens.

1. Press the start/reset button
2. Open the door a little to stop the washing.
3. After the spray arms stop working,you can open the door completely.
4. Add forgotten dishes.
5. Close the door
6. Press the start/reset button, the dishwasher will run after 10 seconds.

10 mm

**At the End of the Wash Cycle**

When the working cycle has finished, the buzzer of dishwasher will sound 8 seconds, then stop. Turn off the appliance using the ON/OFF button, shut off the water supply and open the door of the dishwasher. Wait a few minutes before unloading the dishwasher to avoid handling the dishes and utensils while they are still hot and more susceptible to breakage. They will also dry better.

**Switch Off the Dishwasher**

- 1.Switch off the dishwasher by pressing the ON/OFF button.
- 2.Turn off the water tap!

**Open the door carefully.**

Hot dishes are sensitive to knocks. The dishes should therefore be allowed to cool down around 15 minutes before removing from the appliance.

Open the dishwasher's door, leave it ajar and wait a few minutes before removing the dishes. In this way they will be cooler and the drying will be improved.

**Unloading the dishwasher**

It is normal that the dishwasher is wet inside.

**⚠ WARNING!**

It is dangerous to open the door when washing, because the hot water may scald you.

# 6.Maintenance and Cleaning

## Filtering System

The filter prevent larger remnants of food or other objects from getting inside the pump.

The filter system consists of a coarse filter, a flat (Main filter) and a micro filter (fine filter).

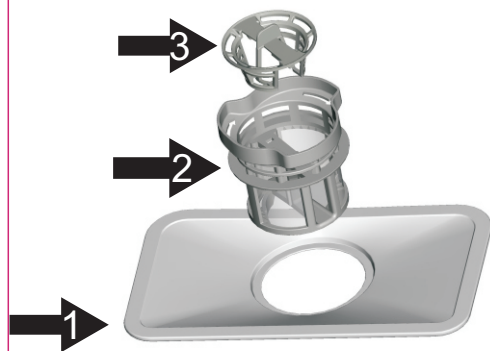

### Main filter 1

Food and soil particles trapped by this filter are pulverized by a special jet on the spray arm and washed down to drain.

### Fine filter 2

This filter holds soil and food residue in the sump area and prevents it from being redeposit on the dishes during wash cycle.

### Coarse filter 3

Larger items, such as pieces of bone or glass, that could block the drain are trapped in the coarse filter. To remove the items caught by the filter, gently squeeze the tap on the top of this filter and lift out.

## Filter assembly

The filter efficiently removes food particles from the wash water, allowing it to be re-cyclated during the cycle. For best performance and results, the filter assembly must be regularly. For this reason, it is a good idea to remove the larger food particles trapping in the filter after each wash cycle by rinsing the filter and cup under running water. To remove the filter assembly, pull on the cup handle in the upward direction.

### ⚠ WARNING!

- Never run the dishwasher without the filters in place.
- The dishwasher must never be used without the filters.
- Improper replacement of the filter may reduce the performance level of the appliance and damage dishes and utensils.



Step 1: Turn the filter in anti-clockwise direction



Step 2: lift the filter assy up

⚠ **NOTE:** When following this procedure from step1 to step 2, the filter system will be removed; when following it from Step 2 to Step 1, the filter system will be installed.

3 mm

3 mm

10 mm

### Remarks:

- Inspect the filters for blocking every time the dishwasher has been used.
- By unscrewing the coarse filter, you can remove the filter system. Remove any food remnants and clean the filters under running water.

10 mm

**▲ NOTE:** The entire filter assembly should be cleaned once a week.

10 mm

### Cleaning the Filter

To clean the coarse filter and the fine filter, use a cleaning brush. Reassemble the filter parts as shown in the figures in the last page and reinsert the entire assembly in the dishwasher, positioning in its seat and pressing downward.

10 mm

### ▲ WARNING!

When cleaning the filters, don't knock on them. Otherwise, the filters could be contorted and the performance of the dishwasher could be decreased.

10 mm

### Caring for the Dishwasher

10 mm

The control panel can be cleaned by using a lightly dampened cloth and dry thoroughly.  
The exterior use a good appliance polish wax.  
Never use sharp objects, scouring pads or harsh cleaners on any part of the dishwasher.

10 mm

### Cleaning The Door

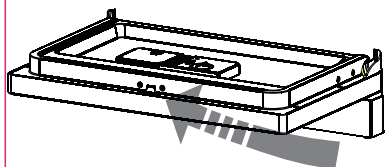

To clean the edge around the door, you should use only a soft warm, damp cloth. To avoid penetration of water into the door lock and electrical components, do not use a spray cleaner of any kind.

### ▲ WARNING!

- Never use a spray cleaner to clean the door panel as it may damage the door lock and electrical components.
- Abrasive agent or some paper towel should not be used because of the risk of scratching or leaving spots on the stainless steel surface.

10 mm

### Protect Against Freezing

10 mm

please take frost protection measures on dishwasher in winter. Each time after washing cycles, please operate as follows:

1. Cut off electrical power to the dishwasher.
2. Turn off the water supply and disconnect the water inlet pipe from the water valve.
3. Drain water from the inlet pipe and water valve. (Use a pan to catch the water)
4. Reconnect the water inlet pipe to the water valve.
5. Remove the filter at the bottom of the tub and use a sponge to use up water in sump.

**▲ NOTE:** If your dishwasher cannot work because of the ice, please contact professional service persons.

10 mm

### Cleaning the Spray Arms

10 mm

The spray arms can be easily removed for periodic cleaning of the nozzles, to prevent possible clogging. Wash them under running water and carefully replace them in their seats, checking that their rotary movement is in no way impeded.

Grasp the middle of the spray arm, pull it upwards to remove it. Wash the arms under a jet of running water and return them carefully to their seat. After reassembly, check that the spray arms turn freely. Otherwise, check that they have been installed correctly.

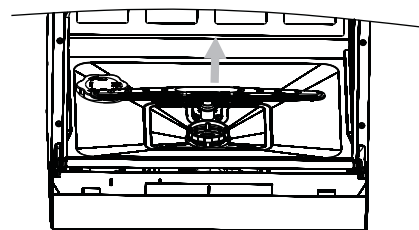

10 mm

### How to Keep Your Dishwasher in Shape

10 mm

#### ■ After Every Wash

After every wash, turn off the water supply to the appliance and leave the door slightly open so that moisture and odors are not trapped inside.

10 mm

#### ■ Remove the Plug

Before cleaning or performing maintenance, always remove the plug from the socket.

10 mm

#### ■ No Solvents or Abrasive Cleaning

To clean the exterior and rubber parts of the dishwasher, do not use solvents or abrasive cleaning products. Only use a cloth with warm soapy water.

To remove spots or stains from the surface of the interior, use a cloth dampened with water with a little vinegar, or a cleaning product made specifically for dishwashers.

10 mm

#### ■ When it is not in need for a long time

It is recommend that you run a wash cycle with the dishwasher empty and then remove the plug from the socket, turn off the water supply and leave the door of the appliance slightly open. This will help the door seals to ast longer and prevent odours from forming within the appliance.

10 mm

#### ■ Moving the Appliance

If the appliance must be moved, try to keep it in the vertical position. If absolutely necessary, it can be positioned on its back.

10 mm

#### ■ Seals

One of the factors that cause odors to form in the dishwasher is food that remains trapped in the seals. Periodic cleaning with a damp sponge will prevent this from occurring.



10 mm

10 mm

## 7. Installation instructions

**⚠ Attention:**  
 The installation of the pipes and electrical equipments should be done by professionals.

<b>⚠ Warning</b>	
	<p><b>Electrical Shock Hazard</b>          Disconnect electrical power before installing dishwasher.</p> <p>Failure to do so can result in death or electrical shock.</p>

### Installation preparation

10 mm

The installation position of dishwasher should be near the existing inlet and drain hoses and power cord. One side of the cabinet sink should be chosen to facilitate the connection of drain hoses of the dishwasher.

10 mm

### Positioning the Appliance

10 mm

Position the appliance in the desired location. The back should rest against the wall behind it, and the sides, along the adjacent cabinets or wall. The dishwasher is equipped with water supply and drain hoses that can be positioned to the right or the left to facilitate proper installation.

10 mm

### About Power Connection

10 mm

**⚠ WARNING!**  
 For personal safety:  
 ■ DO NOT USE AN EXTENSION CORD OR AN ADAPTER PLUG WITH THIS APPLIANCE.  
 ■ DO NOT, UNDER ANY CIRCUMSTANCES, CUT OR REMOVE THE EARTHING CONNECTION FROM THE POWER CORD.

10 mm

### Electrical Requirements

10 mm

Please look at the rating label to know the rating voltage and connect the dishwasher to the appropriate power supply. Use the required fuse 10 amp, time delay fuse or circuit breaker recommended and provide separate circuit serving only this appliance.

#### Electrical Connection

**⚠ Insure proper ground exists before use**  
 Ensure the voltage and frequency of the power being corresponds to those on the rating plate. Only insert the plug into an electrical socket which is earthed properly. If the electrical socket to which the appliance must be connected is not appropriate for the plug, replace the socket, rather than using a adaptors or the like as they could cause overheating and burns.

10 mm

## GROUNDING INSTRUCTIONS

10 mm

This appliance must be earthed. In the event of a malfunction or breakdown, earthing will reduce the risk of electric shock by providing a path of least resistance for the electric current. This appliance is equipped with a cord having an equipment-earthing conductor and an earthing plug. The plug must be plugged into an appropriate outlet that is installed and earthed in accordance with all local standards and requirements.

10 mm

### ⚠ WARNING!

- Improper connection of the equipment earthing conductor can result in the risk of an electric shock.
- Check with a qualified electrician or service representative if you are in doubt whether the appliance is properly earthed.
- Do not modify the plug provided with the appliance. If the plug does not fit properly to the outlet, please have a qualified electrician to install a proper outlet.

10 mm

## Water Connection

10 mm

### Cold Water Connection

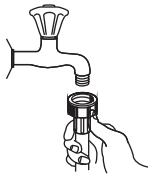

Connect the cold water supply hose to a threaded 3/4(inch) connector and make sure that it is fastened tightly in place. If the water pipes are new or have not been used for an extended period of time, let the water run to make sure that the water is clear and free of impurities. If this precaution is not taken, there is a risk that the water inlet can get blocked and damage the appliance.

### ⚠ WARNING!

please close the hydrant after using.

10 mm

### Connection of drain hoses

Insert the drain hose into a drain pipe with a minimum diameter of 4cm, or let it run into the sink, making sure to avoid bending or crimping it. Use the special plastic support that comes with the appliance. The free end of the hose must be at a height lower than 75cm and must not be immersed in water to avoid the back flow of it.

10 mm

### ⚠ Attention:

The special plastic hose support must be solidly fastened to the wall to prevent the drain hose from moving and allowing water to spill outside the drain.

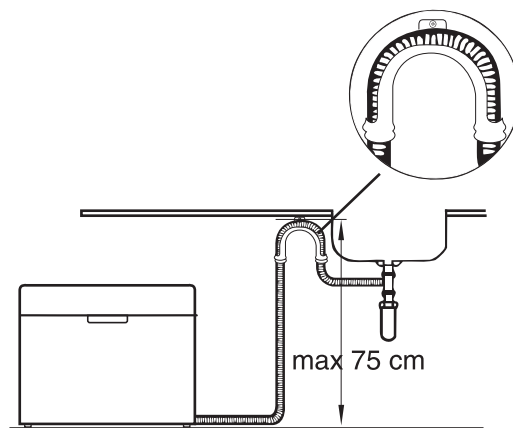

3 mm  
10 mm

3 mm

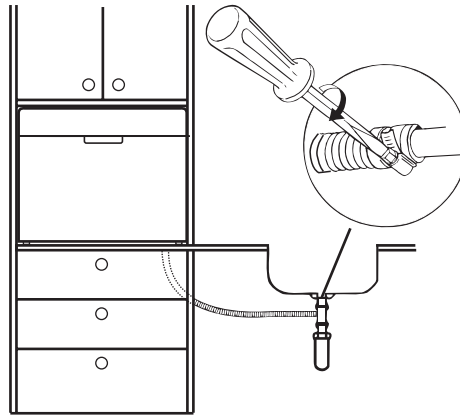

### How to Drain Excess Water From Hoses

If the sink is 1000 higher from the floor, the excess water in hoses cannot be drained directly into the sink. It will be necessary to drain excess water from hoses into a bowl or suitable container that is held outside and lower than the sink.

10 mm

### Water Outlet

Connect the water drain hose. The drain hose must be correctly fitted to avoid water leaks. Ensure that the water inlet hose is not kinked or squashed.

10 mm

### Extension Hose

If you need a drain hose extension, observe to use a similar drain hose. It must be no longer than 4 metres; otherwise the cleaning effect of the dishwasher could be reduced.

10 mm

### Start of Dishwasher

10 mm

The following things should be checked before starting the dishwasher.

- 1 The dishwasher is level and fixed properly
- 2 The inlet valve is open
- 3 There is a leakage at the connections of the conducts
- 4 The wires are tightly connected
- 5 The power is switched on
- 6 The inlet and drain hoses are knotted
- 7 All packing materials and printings should be taken out from the dishwasher

10 mm

**⚠ Attention:** After installation, please make sure to keep this manual.  
The content of this manual is very helpful to the users.

10 mm

## 8. Troubleshooting Tips

10 mm

### Before Calling for Service

10 mm

Review the charts on the following pages may save you from calling for service.

10 mm

Problem	Possible Causes	What To Do
Dishwasher doesn't start	Fuse blown, or the circuit breaker tripped.	Replace fuse or reset circuit breaker. Remove any other appliances sharing the same circuit with the dishwasher
	Power supply is not turned on.	Make sure the dishwasher is turned on and the door is closed securely. Make sure the power cord is properly plugged into the wall socket.
Technical problems	Door of dishwasher not properly closed.	Closed dishwasher making sure that door latches.
Water not pumped from dishwasher	Kink in drain hose	Check drain hose.
	Filter clogged.	Check coarse the filter. (see section titled " Cleaning The Filter ")
	Kitchen sink clogged.	Check kitchen sink to make sure it is draining well. If problem is kitchen sink not draining ,you may need a plumber rather than a serviceman for dishwasher.
Suds in the tub	Improper detergent	Use only the special dishwasher detergent to avoid suds. If this occurs, open the dishwasher and let suds evaporate. Add 1 gallon of cold water to the tub. Close and latch the dishwasher, then Start the "soak" wash cycle to drain out the water . Repeat if necessary.
	Spilled rinse-aid	Always wipe up rinse-aid spills immediately.
Stained tub interior	Detergent with colourant was used	Make sure that the detergent is the one without colourant.
White film on inside surface	Hard water minerals	To clean the interior, use a damp sponge with dishwasher detergent and wear rubber gloves. Never use any other cleaner than dishwasher detergent for the risk of foaming or suds.
General problems	There are rust stains on cutlery	The affected items are not corrosion resistant. A programme was not run after dishwasher salt was added. Traces of salt have got into the wash cycle. The lid of softer is loose
		Always run the Quick wash programme . without any crockery in the dishwasher and without selecting the Turbo function (if present), after adding dishwasher salt.
		Check the lip .Ensure the fix is fine.
Knocking noise in the wash cabinet	The spray arm is knocking against an item in a basket.	Interrupt the programme, and rearrange the items which are obstructing the spray arm.
Rattling noise in the wash cabinet	Item of crockery are insecure in the wash cabinet.	Interrupt the programme, and rearrange the items of crockery.
Noise in the water pipes	Knocking noise in the water pipes	This may be caused by on-site installation or the cross-section of the piping. This has no influence on dishwasher function. if in doubt, contact a suitably qualified plumber.

3 mm

3 mm

10 mm

Problem	Possible Causes	What To Do
The dishes are not clean	The dishes were not loaded correctly.	See notes in " Loading the Dishwasher Baskets " .
	The programme was not powerful enough.	Select a more intensive programme. See" Wash Cycle Table " .
	Not enough detergent was dispensed.	Use more detergent, or change your detergent.
	Item are blocking the path of spray arms.	Rearrange the items so that the spray can rotate freely.
Unsatisfactory washing result	The filter combination in the base of wash cabinet is not clean or is not correctly fitted. This may cause the spray arm jets to get blocked.	Clean and/or fit the filter combination correctly. Clean the spray arm jets. See "Cleaning the Spray Arms" .
Cloudiness on glassware	Combination of soft water and too much detergent.	Use less detergent if you have soft water and select a shortest cycle to wash the glassware and to get them clean.
Black or gray marks on dishes	Aluminum utensils have rubbed against dishes.	Use a mild abrasive cleaner to eliminate those marks.
Detergent left in dispenser cups	Dishes block detergent cups.	Re-loading the dishes properly.
The dishes are not drying	Improper loading	Load the dishwasher as suggested in the directions.
	Too little rinse-aid	Increase the amount of rinse-aid/Refill the rinse-aid dispenser.
Unsatisfactory drying result	Dishes are removed too soon	Do not empty your dishwasher immediately after washing. Open the door slightly so that the steam can escape. Begin unloading the dishwasher only once the dishes are barely warm to the touch. Empty the low basket first. This prevents water from dropping off dishes in the upper basket.
	Wrong programme selection	In short programmes the washing temperature is lower. This also lowers cleaning performance. Choose a programme with a long washing time.
	Using cutlery with a low-quality coating	Water drainage is more difficult with these items. Cutlery or dishes of this type are not suitable for washing in the dishwasher.

10 mm

## Error Codes

10 mm

When some malfunctions come on, the appliance will display error codes to warn you:

Codes	Meanings	Possible Causes
The Rapid light flicker fleetly 	Longer inlet time.	Faucets is not opened, or water intake is restricted, or water pressure is too low.
The ECO light flicker fleetly ECO	Overflow.	Some element of dishwasher leaks .

10 mm

### WARNING!

If overflow occurs, turn off the main water supply before calling a service.

If there is water in the base pan because of an overflow or small leak, the water should be removed before restarting the dishwasher.

## 9. Technical Data Sheet

Sheet of household dishwasher according to EU Directive 1059/2010:

Manufacturer	AYA
Type / Description	ADW06000A+S
Standard place settings	6
Energy efficiency class (1)	A+
Annual energy consumption (2)	174 kWh
Energy consumption of the standard cleaning cycle	0.61 kWh
Power consumption of off-mode	0.49 W
Power consumption of left-on mode	0.49 W
Annual water consumption (3)	1960 liter
Drying efficiency class (4)	A
Standard cleaning cycle (5)	ECO 50°C
Program duration of the standard cleaning cycle	170 min
Noise level	55 dB(A) re 1 pW
Mounting	Freestanding
Could be built-in	Yes
Height	43.8 cm
Width	55.0 cm
Depth (with connectors)	51.15 cm
Power consumption	1280 W
Rated voltage / frequency	AC220-240V/50Hz
Water pressure (flow pressure)	0.4-10bar = 0.04-1MPa

### NOTE:

1. A + + + (highest efficiency) to D (lowest efficiency)
2. Energy consumption "174" kWh per year, based on 280 standard cleaning cycles using cold water fill and the consumption of the low power modes. Actual energy consumption will depend on how the appliance is used.
3. Water consumption "1960" litres per year, based on 280 standard cleaning cycles. Actual water consumption will depend on how the appliance is used.
4. A (highest efficiency) to G (lowest efficiency)
5. This program is suitable for cleaning soiled normally soiled tableware and that it is the most efficient programme in terms of its combined energy and water consumption for that type of tableware.

The device meets the European standards and the directives in the current version at delivery:

- LVD 2006/95/EC
- EMC2004/108/EC
- EUP 2009/125/EC

The above values have been measured in accordance with standards under specified operating conditions. Results may vary greatly according to quantity and pollution of the dishes, water hardness, amount of detergent, etc.

The manual is based on the European Union's standards and rules.

3 mm

3 mm

10 mm

## 10. Disposal of the appliance

10 mm

Dispose of the dishwasher packaging material correctly. All packaging materials can be recycled. Plastic parts are marked with the standard international abbreviations:

- PE — for polyethylene, e.g. sheet wrapping material
- PS — for polystyrene, e.g. padding material
- POM — polyoxymethylene, e.g. plastic clips
- PP — polypropylene, e.g. Salt filler
- ABS — Acrylonitrile Butadiene Styrene, e.g. Control Panel.

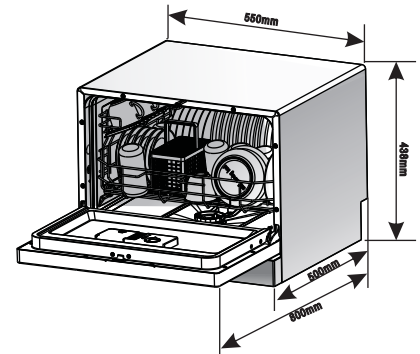

10 mm

### **⚠ WARNING!**

10 mm

- Packaging material could be dangerous for children!
- For disposing of package and the appliance please go to a recycling centre. Therefore cut off the power supply cable and make the door closing device unusable.
- Cardboard packaging is manufactured from recycled paper and should be disposed in the waste paper collection for recycling.
- By ensuring this product is disposed of correctly, you will help prevent potential negative consequences for the environment and human health, which could otherwise be caused by inappropriate waste handling of this product.
- For more detailed information about recycling of this product, please contact your local city office and your household waste disposal service
- DISPOSAL: Do not dispose this product as unsorted municipal waste. Collection of such waste separately for special treatment is necessary.

10 mm

➤ We decline liability for any damage or accident derived from any use of this product which is not in conformity with the instructions contained in this booklet.

10 mm

## ● CORRECT DISPOSAL OF THIS PRODUCT



This marking indicates that this product should not be disposed with other household wastes throughout the EU. To prevent possible harm to the environment or human health from uncontrolled waste disposal, recycle it responsibly to promote the sustainable reuse of material resources.

To return your used device, please use the return and collection systems or contact the retailer where the product was purchased. They can take this product for environmental safe recycling.

BUT International  
1, avenue Spinoza,  
77184 Emerainville, France