

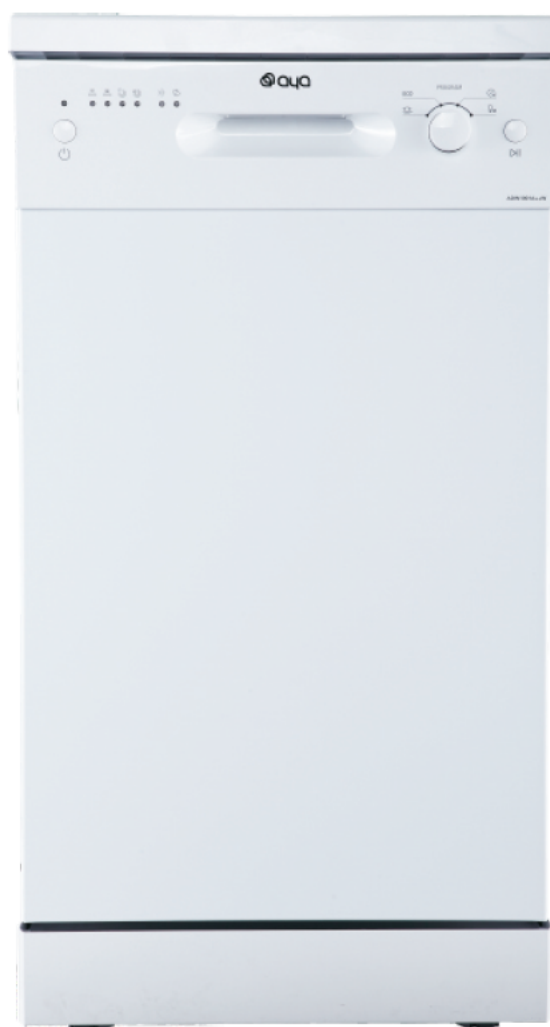

MANUEL D'UTILISATION ADW1002EWNE



FR



Lave-vaisselle

Guide d'utilisation rapide

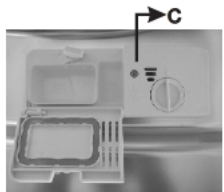
Pour la méthode d'opération détaillée, lisez le contenu correspondant dans ce manuel d'utilisation.

Allumer l'appareil	Presser le bouton On/Off pour allumer l'appareil. Ouvrir la porte.
Remplir le distributeur de détergent	<p>Compartiment A: pour chaque cycle de lavage. Compartiment B: Seulement pour les programmes avec pré-lavage. (Lisez le manuel)</p> 
Vérifier le niveau du liquide de rinçage	Indicateur mécanique C. Indicateur électrique sur le panneau de commande (si fourni).
Vérifier le niveau du sel régénérant	<p>(Seulement pour les modèles avec le système d'adoucissant d'eau.) Indicateur électrique sur le panneau de commande. (Si fourni). S'il n'y a pas d'indicateur lumineux du niveau de sel sur le panneau de commande (pour certains modèles), vous devez estimer quand vous devez remplir le sel en fonction du nombre de cycles de lavage déjà effectués.</p> 
Charger les paniers	Enlever tous les résidus alimentaires. Gratter les aliments brûlés dans les poêles et charger les paniers. Se référer aux instructions de chargement des paniers du lave-vaisselle.
Sélectionner un programme	Tourner la poignée pour sélectionner le programme désiré. (Voir la section intitulée "Instructions de fonctionnement")
Démarrer le lave-vaisselle	Fermer la porte, ouvrir le robinet d'eau. Presser le bouton Départ/Reset. La machine commencera à fonctionner immédiatement.
<ul style="list-style-type: none"> • Changer le programme 	<ul style="list-style-type: none"> • 1. Le cycle de lavage peut être modifié uniquement s'il a fonctionné durant une courte période. Sinon, le détergent pourrait être déjà dispensé et l'eau drainée. Dans ce cas, le distributeur doit être rempli encore une fois. • 2. Presser le bouton Départ/Reset pendant plus de 3 secondes pour annuler le programme sélectionné • 3. Sélectionner un nouveau programme. • 4. Dédémarrer le lave-vaisselle
<ul style="list-style-type: none"> • Ajouter les plats 	<ul style="list-style-type: none"> • 1. Appuyer sur le bouton Start/Reset pour arrêter le lave-vaisselle • 2. Ouvrir la porte • 3. Ajouter les plats oubliés. • 4. Fermer la porte, appuyer sur le bouton Start/Reset, le lave-vaisselle fonctionnera à nouveau dans 10 secondes. <div style="border: 1px dashed black; padding: 5px; width: fit-content;"> <p>AVERTISSEMENT! Ouvrir la porte avec précaution. La vapeur chaude peut s'échapper lorsque la porte est ouverte!</p> </div>
<ul style="list-style-type: none"> • Si l'appareil est éteint durant un cycle de lavage 	<ul style="list-style-type: none"> • Si l'appareil est éteint pendant un cycle de lavage, après le redémarrage, ré-sélectionnez le cycle de lavage et faites fonctionner le lave-vaisselle.
l'appareil	Lorsque le cycle de lavage est terminé, la sirène du lave-vaisselle retentira 8 fois, puis s'arrêtera. Eteindre l'appareil en appuyant sur le bouton On/Off Quand l'appareil est en pause, il s'éteint automatiquement après 30 minutes sans aucune opération.
Arrêter l'eau du robinet. Décharger les paniers	Avertissement : attendre quelques minutes (environ 15 minutes) avant de décharger le lave-vaisselle pour éviter de retirer les plats et les ustensiles lorsqu'ils sont encore chauds et plus faciles à casser. Ils seront également plus secs. Commencer ensuite par décharger l'appareil du panier inférieur.

SOMMAIRE

1. Consignes de sécurité importantes.....	2
2. Instructions de fonctionnement.....	8
3. Instructions d'installation.....	9
4. Avant la première utilisation.....	14
5. Chargement des paniers du lave-vaisselle.....	19
6. Démarrage d'un programme de lavage.....	29
7. Entretien et nettoyage.....	31
8. Conseils en cas de problème.....	34
9. Fiche technique.....	36
10. Mise au rebut.....	37

Remarque:

Le fabricant, poursuivant une politique constante de développement et d'amélioration du produit, peut effectuer des modifications sans avis préalable.



FAITES UN GESTE ECOCITOYEN
EN TRIANT VOS EMBALLAGES CARTON

À LA FIN DE VIE DE VOTRE PRODUIT, PENSEZ À
LE RAPPORTER DANS UN POINT DE COLLECTE
OU DÉPOSER LE À LA DÉCHETERIE PROCHE DE
VOTRE DOMICILE



**CET APPAREIL EST DESTINÉ À UN USAGE
DOMESTIQUE UNIQUEMENT!**

Veuillez lire attentivement toutes les instructions
avant la première utilisation et conservez-les pour
une référence ultérieure.

1. CONSIGNES DE SECURITE IMPORTANTES LISEZ TOUTES LES INSTRUCTIONS AVANT L'UTILISATION

⚠ AVERTISSEMENT! Lors de l'utilisation de votre
lave-vaisselle, suivez les précautions indiquées
ci-dessous:

INSTRUCTIONS DE MISE A LA TERRE

■ Cet appareil doit être relié à la terre. En cas d'un
dysfonctionnement ou de panne, la mise à la terre peut
réduire le risque de choc électrique en fournissant un

chemin de moindre résistance au courant électrique. Cet appareil est équipé d'un cordon d'alimentation comportant un conducteur à la terre et d'une prise de « terre ».

■ La fiche doit être branchée à une prise de courant appropriée qui est installée et reliée à la terre conformément à tous les décrets et codes locaux.

■ La fiche de prise de courant doit demeurer facilement accessible après l'installation de l'appareil.

⚠ AVERTISSEMENT!

■ Une connexion impropre du conducteur de « terre » peut causer le risque de choc électrique.

■ Vérifiez avec un électricien ou une personne qualifiée si vous n'êtes pas sûr que l'appareil soit relié à la terre correctement. Ne modifiez pas la fiche fournie avec l'appareil; Si elle ne convient pas à votre prise de courant, installez une prise de courant adaptée par un électricien qualifié.

AVERTISSEMENT! UTILISATION CORRECTE

■ Cet appareil peut être utilisé par des enfants à partir de 8 ans et plus et par des personnes ayant des capacités physiques, sensorielles ou mentales réduites ou un manque d'expérience et de connaissances à condition qu'elles aient reçu une supervision ou des instructions concernant l'utilisation de l'appareil en toute sécurité et

qu'elles comprennent les dangers encourus. Les enfants ne doivent pas jouer avec l'appareil. Le nettoyage et l'entretien par l'utilisateur ne doivent pas être effectués par des enfants, sauf s'ils ont plus de 8 ans et qu'ils sont surveillés. Maintenir l'appareil et son cordon hors de portée des enfants de moins de 8 ans.

■ Ne forcez pas, ne vous asseyez pas et ne marchez pas sur la porte ou sur un compartiment roulant du lave-vaisselle.

■ Ne touchez pas l'élément chauffant pendant ou immédiatement après l'utilisation. (Cette instruction s'applique seulement à des machines avec un élément chauffant visible.)

■ Ne faites pas fonctionner votre lave-vaisselle avant que tous les paniers ne soient correctement positionnés. Ouvrez très soigneusement la porte si le lave-vaisselle est en marche car des éclaboussures d'eau pourraient se produire.

■ Ne placez aucun objet lourd sur la porte lorsqu'elle est ouverte car l'appareil pourrait basculer en avant.

■ Lorsque vous chargez les éléments à laver :

1) Positionnez correctement les éléments tranchants afin qu'ils n'endommagent pas le scellé de la porte. Positionnez les couteaux pointus avec les poignées en haut pour éviter le risque de vous blesser.

2) MISE EN GARDE: Les couteaux et les autres ustensiles pointus doivent être placés dans le panier pointe vers le bas ou en position horizontale.

- Vérifiez que le compartiment du détergent soit vide une fois que le cycle de lavage est terminé.
- Ne lavez pas les éléments en plastique sauf s'ils comportent une indication qu'ils peuvent être lavés au lave-vaisselle ou une mention équivalente. Pour les éléments en plastique ne comportant aucune indication, vérifiez les recommandations du fabricant.
- Utilisez seulement un détergent et des additifs de rinçage conçus pour un lave-vaisselle automatique.
- N'utilisez jamais de savon, de lessive pour les vêtements ou du liquide vaisselle dans votre lave-vaisselle.
- Gardez le détergent et le liquide de rinçage hors de portée des enfants. Gardez les enfants éloignés de la porte du lave-vaisselle lorsqu'elle est ouverte car il pourrait y rester du détergent à l'intérieur.
- Cet appareil est destiné à être utilisé dans des applications domestiques et analogues telles que:
 - les coins cuisines réservés au personnel des magasins, bureaux et autres environnements professionnels;
 - les fermes;
 - l'utilisation par les clients des hôtels, motels et autres environnements à caractère résidentiel;
 - les environnements de type chambres d'hôtes.

- Les détergents de lave-vaisselle sont fortement alcalins, ils peuvent être extrêmement dangereux s'ils sont avalés. Evitez tout contact avec la peau et les yeux et gardez les enfants éloignés lorsque la porte du lave-vaisselle est ouverte.
- Il convient que la porte ne soit pas laissée en position ouverte dans la mesure où cela pourrait présenter un danger de basculement.
- Si le câble d'alimentation est endommagé, il doit être remplacé par le fabricant, son service après-vente ou des personnes de qualification similaire afin d'éviter tout danger.
- Veuillez jeter les matériaux d'emballage dans un endroit adapté. Assurez-vous de retirer la porte avant la mise au rebut de l'appareil.
- Utilisez le lave-vaisselle seulement pour la fonction à laquelle elle est destinée. Cette machine est conçue pour une utilisation domestique normale et à l'intérieur.
- Durant l'installation, assurez-vous que le câble d'alimentation ne soit pas endommagé, plié ou coincé et il doit être toujours accessible.
- Ne jouez pas avec les boutons de contrôle.
- Cet appareil doit être connecté à l'alimentation d'eau en utilisant un nouvel ensemble de tuyaux. L'ancien ensemble de tuyaux ne doit pas être réutilisé.
- Le nombre maximal de couverts à laver par ce lave-vaisselle est de 10 couverts.
- La pression d'eau d'entrée maximum permise est de 1MPa.
- La pression d'eau d'entrée minimum permise est de 0.04MPa.

- Les appareils ne sont pas destinés à être mis en fonctionnement au moyen d'une minuterie extérieure ou par un système de commande à distance séparé.
- Cet appareil est équipé d'une prise de terre pour vous protéger d'éventuels risques électriques et doit être branché sur une prise de courant comportant un contact de terre.
- Il est recommandé d'examiner régulièrement le câble d'alimentation pour déceler tout signe de détérioration éventuelle, et l'appareil ne doit pas être utilisé si le câble est endommagé.

LISEZ ET SUIVEZ SOIGNEUSEMENT CES INFORMATIONS DE SECURITE
CONSERVEZ CES INSTRUCTIONS

2. INSTRUCTIONS DE FONCTIONNEMENT

IMPORTANT!

Pour obtenir les meilleures performances de votre lave-vaisselle, lisez toutes les instructions de fonctionnement avant la première utilisation.

Panneau de contrôle

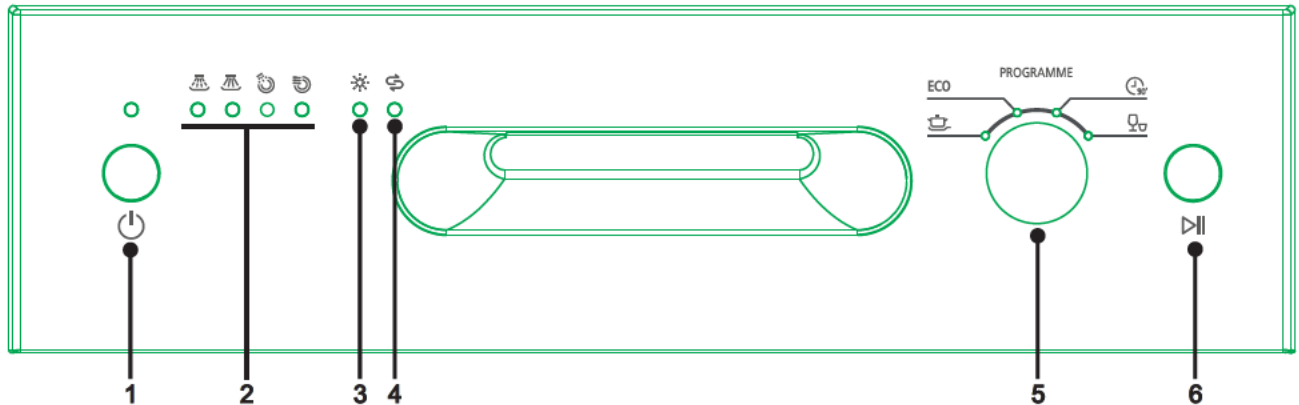

1. Bouton de mise en marche et indicateurs : Bouton On/Off, le voyant s'allume lorsque l'appareil est allumé.

2. Indicateur d'état de lavage : Montre l'avancement du lavage.



3. Indicateur de rinçage : s'allume lorsque le distributeur doit être rempli.

4. Indicateur de sel : s'allume lorsque le distributeur doit être rempli.

5. Commande du programme : faites pivoter le bouton pour sélectionner un programme de lavage.

6. Bouton Start/Reset Appuyez sur le bouton pour démarrer ou interrompre la progression du lavage.

Caractéristiques du lave-vaisselle

Vue avant

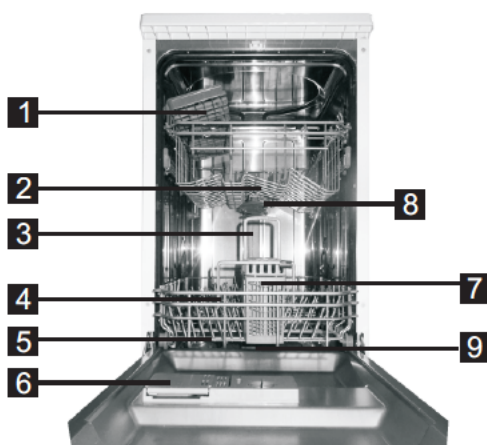

Vue arrière

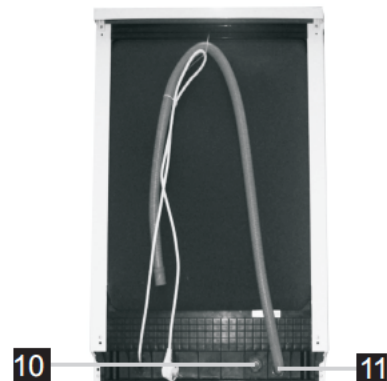

- 1** Panier à verres
- 2** Panier supérieur
- 3** Tuyau intérieur
- 4** Panier inférieur
- 5** Récipient à sels
- 6** Distributeur de détergent

- 7** Panier à couverts
- 8** Bra vaporisateurs
- 9** Ensemble du filtre

- 10** Connecteur du tuyau d'arrivée
- 11** tuyau de vidange

3.INSTRUCTIONS D'INSTALLATION

Positionnement de la machine

Positionnez l'appareil à l'endroit désiré. L'arrière doit être placé contre un mur et les côtés placés le long de meubles de cuisine ou de murs. Le lave-vaisselle est équipé des tuyaux d'alimentation d'eau et de vidange qui peuvent être placés sur la droite ou sur la gauche pour faciliter l'installation.

Nivellement de l'appareil

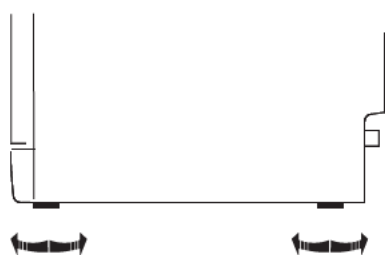

Une fois que l'appareil est positionné pour le nivellement, la hauteur du lave-vaisselle peut être modifiée par un réglage du niveau de vissage des pieds.

Connexion à l'électricité

⚠ ATTENTION!

Pour la sécurité des personnes:

- Ne pas utiliser un câble d'extension ou un adaptateur de prise avec cet appareil.
- Sous aucune circonstance, vous ne devez pas couper ou enlever la troisième fiche de terre du câble d'alimentation.

Conditions requises de l'électricité

Regardez l'étiquette d'évaluation pour connaître la tension nominale et connectez le lave-vaisselle à l'alimentation appropriée. Utilisez le fusible requis 10 ampères, le fusible à retardement ou le disjoncteur recommandé et fournissez un circuit séparé ne servant qu'à cet appareil

⚠ Assurez-vous d'avoir une prise de terre fonctionnelle avant l'utilisation

Connexion à l'eau

Connexion à l'eau froide

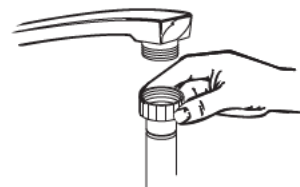

Connectez le tuyau d'alimentation d'eau froide à un connecteur fileté de $\frac{3}{4}$ (pouces) et assurez-vous qu'il soit solidement attaché en place.

Si les tuyaux d'eau sont neufs ou n'ont pas été utilisés durant une longue période, laissez couler l'eau pour vous assurer que l'eau est claire, sans impuretés. Si cette précaution n'est pas prise, il peut y avoir un risque que l'arrivée d'eau soit bloquée et qu'elle endommage l'appareil.

⚠ AVERTISSEMENT!

Fermez la prise d'eau après l'utilisation.

Connexion des tuyaux de vidange

Insérez le tuyau de vidange dans une pipe de vidange avec un diamètre (minimum) de 40 mm ou laissez l'eau s'écouler dans l'évier, en vous assurant que le tuyau ne soit pas plié ou coincé. L'extrémité du tuyau doit être placée à une hauteur moins de 1000mm. (Voir la figure suivante)

⚠ Accrocher le tuyau de vidange en A ou B

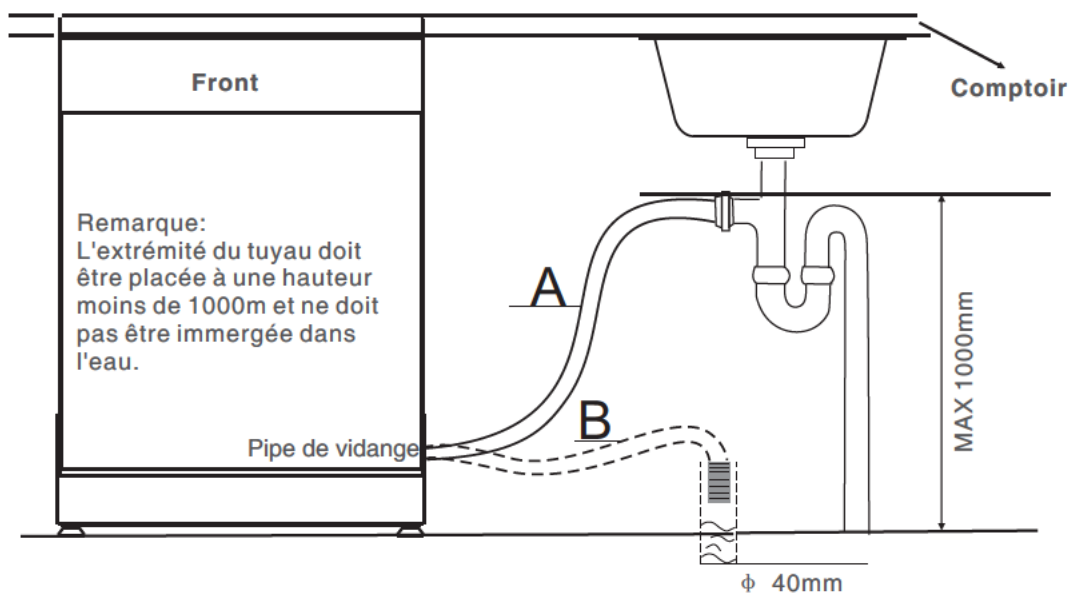

Comment vidanger l'excès d'eau des tuyaux

Si l'évier est à une hauteur de plus de 1000mm du sol, l'excès d'eau dans les tuyaux ne pourra pas être vidangé directement dans l'évier. Il sera nécessaire de vidanger l'excès d'eau des tuyaux dans un bol ou dans un récipient approprié tenu à l'extérieur et à une hauteur inférieure de celle de l'évier.

Sortie d'eau

Connectez le tuyau de vidange d'eau. Le tuyau de vidange doit être correctement attaché pour éviter toute fuite d'eau.

Assurez-vous que le tuyau d'arrivée d'eau n'est pas écrasé ou tordu.

Tuyau d'extension

S'il est nécessaire d'ajouter un tuyau d'extension, utilisez un tuyau de vidange similaire. Il ne doit pas être plus long que 4 mètres, sinon l'efficacité du nettoyage du lave-vaisselle pourrait être diminuée.

Connexion au siphon

La connexion au lieu de vidange doit être d'une hauteur de 100 cm (maximum) à partir du bas de la machine. Le tuyau de vidange d'eau doit être fixé par une attache.

Démarrage du lave-vaisselle

Les points suivants doivent être vérifiés avant de démarrer le lave-vaisselle :

1. Le lave-vaisselle est nivelé et stable.
2. La valve d'arrivée d'eau est ouverte.
3. Il n'y a pas de fuite aux points de connexion des conduits.
4. Les câbles sont solidement connectés.
5. L'alimentation électrique est activée.
6. Le tuyau d'arrivée et le tuyau de vidange sont connectés.
7. Tous les matériaux d'emballage et les imprimés ont été enlevés du lave-vaisselle.

ATTENTION:

Après l'installation, veuillez ranger ce manuel d'utilisation.

4. AVANT LA PREMIERE UTILISATION

Avant d'utiliser votre lave-vaisselle pour la première fois :

- A. Activer le système d'adoucissant d'eau.
- B. Verser 1.5Kg de sel pour lave-vaisselle puis remplir le récipient à sels d'eau.
- C. Remplir le distributeur de liquide de rinçage.
- D. Fonction du détergent.

A. Adoucissant d'eau

Le système d'adoucissant d'eau doit être réglé manuellement, en utilisant le cadran de mesure de la dureté de l'eau. Le système d'adoucisseur d'eau est conçu pour enlever les minéraux et les sels de l'eau, qui pourrait autrement avoir un effet nuisible ou contraire au bon fonctionnement de la machine. Plus il y a de minéraux et de sels, plus l'eau est dure. L'adoucisseur doit être ajusté selon la dureté de l'eau de votre domicile. Votre fournisseur d'eau local pourra vous conseiller sur la dureté de l'eau de votre ville.

Ajustement de la consommation du sel

Le lave-vaisselle est conçu pour permettre un ajustement de la quantité du sel consommé basé sur la dureté de l'eau utilisée. Ceci permet d'optimiser et de personnaliser le niveau de consommation du sel en procédant comme suit :

1. Ouvrez la porte, allumez l'appareil.
2. Appuyez sur le bouton Départ/Pause et maintenez-le pendant plus de 5 secondes pour démarrer le mode d'adoucissant d'eau en 60 secondes après avoir allumé l'appareil ;
3. Tournez le bouton Programme pour sélectionner le réglage approprié en fonction de votre environnement local, les réglages changeront dans l'ordre suivant : H1->H2->H3->H4->H5->H6
4. Appuyez sur le bouton On/Off pour arrêter ce mode de réglage.

DURETE DE L'EAU				Position du sélecteur	Consommation du sel(grammes/cycle)
°dH	°fH	°Clarke	mmol/l		
0~5	0~9	0~6	0~0.94	H1-Voyant lumineux rapide	0
6 11	10 20	7 14	1.0 2.0	H2-90mins voyant lumineux	9
12 17	21 30	15 21	2.1 3.0	H3-90mins voyant lumineux rapide	12
18 22	31 40	22 28	3.1 4.0	H4-ECO voyant lumineux	20
23 34	41 60	29 42	4.1 6.0	H5-ECO, Voyant lumineux rapide	30
35 55	61 98	43 69	6.1 9.8	H6-ECO, 90min Voyant lumineux	60

Note:1

$1^{\circ}\text{dH} = 1.25^{\circ}\text{Clarke} = 1.78^{\circ}\text{fH} = 0.178\text{mmol/l}$
°dH: Degrés allemand
°fH: Degrés français
°Clark : Degrés anglais

Note:2

Le réglage d'usine: H3 (EN 50242)

Contactez votre fournisseur d'eau local pour les informations sur la dureté de l'eau fournie.



REMARQUE: Si votre modèle n'est pas équipé d'un système d'adoucissant d'eau, vous pouvez continuer au prochain paragraphe.

Adoucisseur d'eau

La dureté de l'eau varie d'un endroit à un autre. Si de l'eau dure est utilisée dans le lave-vaisselle, des dépôts se formeront sur les plats et les ustensiles.

L'appareil est équipé d'un système adoucissant qui nécessite l'utilisation d'un sel spécialement conçu pour éliminer le calcaire et les minéraux de l'eau.

B. Chargement du sel dans le système adoucisseur

Utilisez toujours le sel destiné à une utilisation pour lave-vaisselle.

Le récipient à sels est situé sous le compartiment inférieur et doit être rempli comme suit :

Attention!

- Utilisez uniquement un sel spécifique à une utilisation pour lave-vaisselle ! Tout autre type de sel non spécifiquement conçu pour une utilisation en lave-vaisselle, comme le sel de table, endommagera le système adoucisseur. En cas de dommage causé par l'utilisation d'un sel non adapté, le fabricant annulera toute garantie et ne sera pas responsable des dommages causés.
- Versez uniquement le sel avant de démarrer l'un des programmes complets de lavage. Cela évitera que des grains de sel ou de l'eau salée ne restent dans le fond de la machine durant une longue période, ce qui pourrait causer de la corrosion

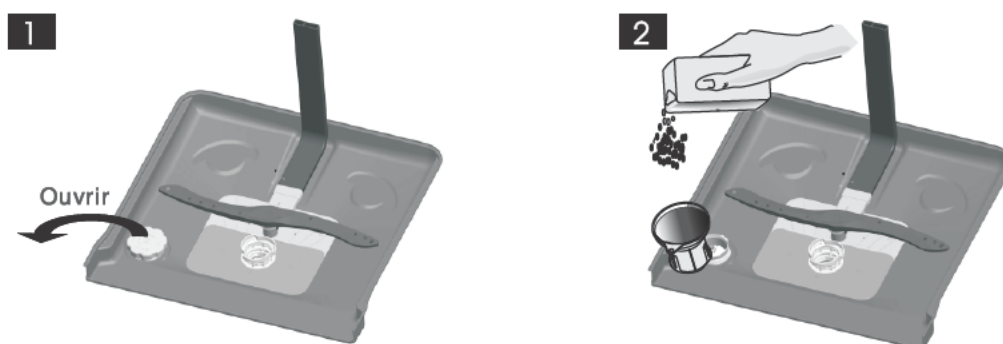

- Enlevez le panier inférieur puis dévissez et retirez le capuchon du récipient à sels. 1
- Placez l'extrémité de l'entonnoir (fourni) dans le tuyau et ajoutez 1.5kg de sel pour lave-vaisselle.
- Remplir le récipient d'eau. Il est normal qu'une petite quantité d'eau fuit du récipient à sels. 2
- Revisser soigneusement le capuchon.
- Habituellement, l'indicateur lumineux d'alarme pour le sel s'éteindra une fois que le récipient est rempli de sel.
- Immédiatement après le remplissage du sel dans le récipient, un programme de lavage doit être commencé (Nous recommandons de commencer le programme rapide) Sinon, le système de filtre, la pompe, ou d'autres parties importantes de la machine peuvent être endommagés par de l'eau salée. La garantie ne couvre pas ce cas.

! REMARQUE:

- Le récipient à sels doit être rempli lorsque l'indicateur lumineux d'alarme pour le sel s'allume. Même si le récipient à sels est assez rempli, l'indicateur lumineux d'avertissement pour le sel ne s'éteindra que lorsque le sel sera entièrement dissous.
- Si du sel se déverse dans la cuve du lave-vaisselle, sélectionnez le programme de trempage pour rincer cet excès de sel.

C. Remplissage du distributeur de liquide de rinçage

Distributeur de liquide de rinçage Le liquide de rinçage est déversé durant le rinçage final pour empêcher l'eau de former des gouttes sur vos plats pouvant laisser des tâches et des traînées. Cela améliore également le séchage en permettant à l'eau de glisser des plats. Votre lave-vaisselle est conçu pour utiliser un liquide de rinçage. Le distributeur de liquide de rinçage est situé à l'intérieur de la porte près du distributeur de détergent. Pour remplir le distributeur, ouvrez le bouchon et versez le liquide de rinçage dans le distributeur jusqu'à ce que l'indicateur de niveau devienne complètement noir. Le distributeur a un volume pouvant contenir environ 110ml de liquide de rinçage.

Fonction du liquide de rinçage

Le liquide de rinçage est automatiquement ajouté durant le dernier rinçage pour assurer un rinçage complet des tâches et des traînées restantes avant que la vaisselle ne sèche.

Attention!

Utilisez uniquement un liquide de rinçage de marque pour votre lave-vaisselle. Ne remplissez jamais le distributeur de liquide de rinçage avec toute autre substance (comme un agent nettoyant ou du détergent liquide) car cela pourrait endommager la machine.

Quand remplir le distributeur de liquide de rinçage

À moins que le témoin de rinçage du panneau de commande ne soit allumé, vous pouvez toujours estimer le montant de la couleur de l'indicateur de niveau optique " C " situé à côté de la capsule. Lorsque le récipient de rinçage est plein, l'indicateur sera complètement noir. La taille du point sombre diminue à mesure que le rinçage diminue. Vous ne devez jamais laisser le niveau d'aide au rinçage être inférieur à 1/4.

Alors que la quantité de liquide de rinçage se réduit, la taille du point noir sur l'indicateur de niveau diminue, comme illustré ci-dessous :

- Plein
- 3 / 4 plein
- 1 / 2 plein
- 1 / 4 plein - doit être rempli pour éliminer les tâches
- Vide

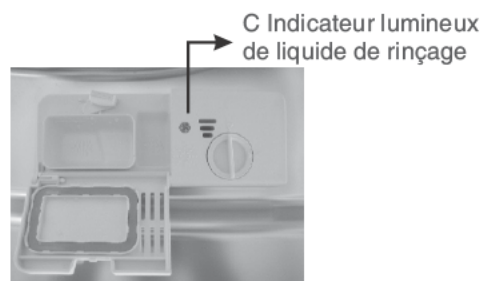

1. Pour ouvrir le distributeur, tournez le bouchon dans la direction de la flèche « open » (vers la gauche) et soulevez-le.
2. Versez soigneusement le rinçage dans son distributeur, tout en évitant de déborder.
3. Replacez le bouchon et insérez-le en l'alignant sur la flèche « open » puis tournez-le vers la flèche de fermeture (vers la droite).

! REMARQUE: Nettoyez tout débordement de liquide de rinçage lorsque vous le versez avec un chiffon absorbant pour éviter tout excès de mousse durant le lavage suivant. Ne pas oublier de remplacer le capuchon avant de fermer la porte du lave-vaisselle

Réglage du distributeur du liquide de rinçage

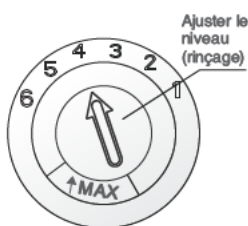

Le distributeur de liquide de rinçage offre six ou quatre réglages. Démarrez toujours avec le réglage du distributeur sur « 4 ». Si des tâches ou un séchage insuffisant se produisent, augmentez la quantité de liquide de rinçage en enlevant le couvercle du distributeur et en tournant le cadran sur « 5 ». Si les plats ne sèchent toujours pas correctement ou s'ils comportent encore des tâches, réglez le cadran au chiffre supérieur jusqu'à ce que les plats n'aient plus aucune tâche. Nous vous suggérons de le régler sur « 4 » (le réglage par défaut est « 4 »).

▲ REMARQUE:

Augmentez la dose de liquide de rinçage s'il y a des gouttes d'eau ou des tâches ou des traces de chaux sur la vaisselle après le lavage. Réduisez la quantité s'il y a des traînées blanchâtres collantes sur la vaisselle ou un film bleuâtre sur les verres ou sur les lames de couteaux.

D. Fonctions du détergent

Les détergents composés d'ingrédients chimiques sont nécessaires pour enlever et nettoyer les saletés puis les extraire du lave-vaisselle. La plupart des détergents achetés dans le commerce conviennent à cette fonction. Attention !

Utilisez uniquement un détergent spécialement destiné à être utilisé dans le lave-vaisselle. Gardez le détergent frais et sec. Versez pas le détergent en poudre dans le distributeur jusqu'à ce que vous êtes prêt à laver la vaisselle.

Détergents

Il y a 3 sortes de détergents

1. Avec du phosphate et du chlore
2. Avec du phosphate et sans chlore
3. Sans phosphate et sans chlore

Généralement, les nouveaux détergents pulvérisés sont sans phosphate. La fonction d'adoucisseur d'eau du phosphate n'est pas fournie. Dans ce cas, nous recommandons de verser du sel dans le casier pour le sel même si la dureté de l'eau est seulement de 6dH. Si des détergents sans phosphate sont utilisés en cas d'eau dure, des tâches blanches apparaissent sur les plats et les verres. Dans ce cas, ajoutez plus de détergent pour obtenir un meilleur résultat. Les détergents sans chlore décolorent juste un peu. Les tâches puissantes et colorées seront complètement enlevées. Dans ce cas, choisissez un programme avec une température plus élevée.

Détergents concentrés

Selon leur composition chimique, les détergents peuvent être classés en deux types différents :

- Détergents conventionnels, alcalins avec des composants caustiques
- Détergents concentrés avec une faible dose d'alcalins composés d'enzymes naturels.

Détergents en tablettes

Le détergent en tablettes se dissout à une vitesse différente selon les marques de détergent. Pour cette raison, certaines tablettes ne peuvent pas se dissoudre et développer leur puissance complète de lavage durant les programmes courts. Ainsi il est conseillé d'utiliser des programmes longs lorsque vous utilisez des tablettes pour assurer un enlèvement total des résidus du détergent.

Distributeur de détergent

Le distributeur doit être rempli avant le démarrage de chaque cycle de lavage en suivant les instructions fournies dans le « Tableau des cycles de lavage ». Votre lave-vaisselle utilise moins de détergent et de liquide

de rinçage qu'un lave-vaisselle classique. Généralement, une seule cuillère à soupe de détergent est suffisante pour un lavage normal. Un lavage d'éléments fortement salis nécessite plus de détergent. Ajoutez toujours le détergent juste avant de démarrer le lave-vaisselle, autrement il pourrait s'humidifier et ne pas dissoudre complètement.

Quantité de détergent à utiliser

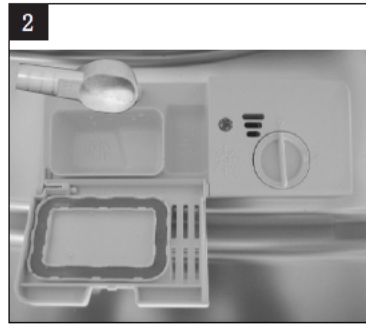
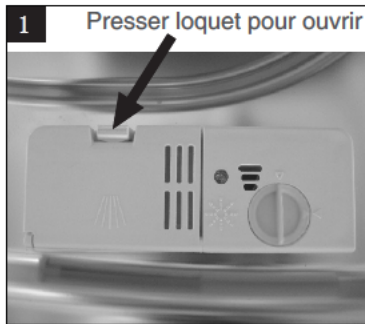

! REMARQUE:

- Si le couvercle est fermé : appuyez sur le bouton de déverrouillage. Le ressort ouvrira le couvercle.
- Ajoutez toujours le détergent avant de démarrer chaque cycle de lavage. Utilisez uniquement un détergent de marque pour votre lave-vaisselle.
- Utilisez uniquement un liquide de rinçage de marque pour votre lave-vaisselle.

! AVERTISSEMENT! Le détergent pour lave-vaisselle est corrosif!
Prenez bien soin de le garder hors de portée des enfants.

Remplir le détergent

Remplissez le distributeur de détergent avec le détergent. Les marques indiquant les niveaux de dosage, comme illustrées sur la droite :
A. L'emplacement du détergent pour le cycle de lavage principal.
B. L'emplacement du détergent pour le cycle de prélavage.

Veillez respecter les doses conseillées par le fabricant et les recommandations de conservation donnés sur l'emballage du détergent. Fermez le couvercle et appuyez dessus jusqu'à ce qu'il s'enclenche en position. Si les plats sont très sales, placez une dose de détergent supplémentaire dans le casier de prélavage. Ce détergent prendra effet durant la phase de prélavage.

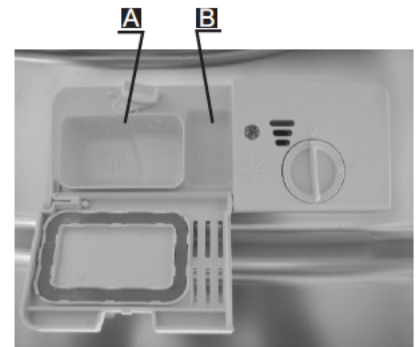

! REMARQUE:

- Vous trouverez les informations concernant la quantité de détergent pour les programmes simples à la dernière page.
- Les doses seront différentes selon le niveau de saleté de la vaisselle et le degré de dureté de l'eau utilisée.
- Veuillez respecter les recommandations du fabricant données sur l'emballage du détergent.

5.CHARGEMENT DU LAVE-VAISSELLE

Recommandations

- Utilisez des ustensiles adaptés à un lavage dans le lave-vaisselle.
- Utilisez un détergent doux et spécialement conçu pour laver ce genre d'éléments fragiles. Si nécessaire, demandez des informations supplémentaires au fabricant du détergent.
- Pour les éléments particuliers, sélectionnez un programme avec basse température.
- Pour éviter tout dommage, retirez les verres et les ustensiles le plus tôt possible une fois que le lavage est terminé.

Pour le lavage des ustensiles/plats suivants dans le lave-vaisselle:

- Eléments non appropriés
- Ustensiles avec poignée en bois, en porcelaine ou en nacre
- Eléments en plastique qui ne sont pas résistants à la chaleur
- Vieux ustensiles avec des pièces recollées non résistants à la chaleur

- Ustensiles ou plats dont certaines pièces sont ajoutées
- Éléments en étain ou en cuivre
Verre de cristal
- Éléments en acier sujets à la rouille
Plats en bois
- Éléments composés de fibres synthétiques

Éléments pas tout à fait appropriés

- Certains types de verre peuvent devenir ternes après un grand nombre de lavage.
- Les pièces argentées et en aluminium ont tendance à se décolorer durant le lavage.
- Les modèles émaillés peuvent se ternir s'ils sont lavés fréquemment en machine.

Précautions à prendre avant et après le chargement des paniers du lave-vaisselle

(Pour obtenir la meilleure performance du lave-vaisselle, suivez ces conseils de chargement. Les fonctions et les apparences des casiers et des paniers à couverts peuvent varier selon les modèles.) Grattez toutes les larges quantités d'aliments restants dans les plats.
Il n'est pas nécessaire de rincer les plats sous l'eau courante.

Placez les objets dans le lave-vaisselle de cette façon:

1. Les éléments comme les tasses, les verres, les pots/casseroles etc sont placés à l'envers.
2. Les éléments courbes ou avec des cavités doivent être inclinés afin que l'eau puisse s'écouler.
3. Tous les éléments doivent être coincés de manière à ce qu'ils ne basculent pas.
4. Ils doivent être placés de façon à ne pas obstruer le passage des bras vaporisateurs lors du lavage.

⚠ REMARQUE: Les petits éléments ne doivent pas être lavés dans le lave-vaisselle car ils pourraient facilement tomber hors de casiers.

- Chargez les articles creux comme les tasses, verres, casseroles etc., en mettant l'ouverture vers le bas de sorte que de l'eau ne peut pas être collectée dans un récipient ou une base profonde.
- Les plats et les ustensiles ne peuvent pas mettre à l'intérieur un de l'autre ou couvrir l'un l'autre.
- Pour éviter le dommage à des verres, ne laissez pas toucher ensemble.
- Chargez les grands articles qui sont la plus difficiles à laver dans le panier inférieur.
- Le panier supérieur est conçu pour charger la vaisselle plus fragile et légère tel que des verres, des tasses à café ou à thé.

- Les articles avec des lames longues ou pointues tel que le couteau doivent être positionnés horizontalement dans le panier inférieur pour éviter tout danger potentiel !
- Ne surchargez pas votre lave-vaisselle. C'est très important pour le meilleur résultat du lavage de la vaisselle et la consommation d'énergie raisonnable.

Retirer la vaisselle

Pour éviter tout écoulement d'eau du casier supérieur vers le casier inférieur, nous vous conseillons de vider tout d'abord le panier inférieur puis le casier supérieur.

Charger le panier supérieur

Le panier supérieur est conçu pour contenir des éléments délicats et légers comme les verres, les tasses à café et à thé et les soucoupes, ainsi que les assiettes, les petits bols et les petites casseroles (si elles ne sont pas trop sales).

Positionnez les éléments et les ustensiles de façon à ce qu'ils ne soient pas déplacés par les jets d'eau.

Vers l'intérieur

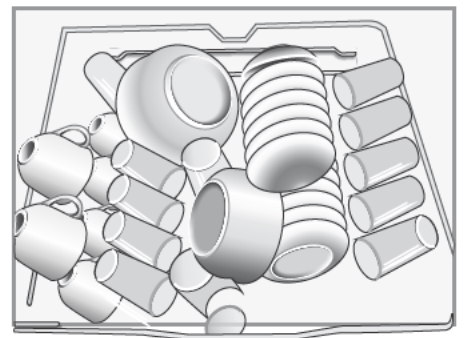

Remarque:

- Les pots, les bols etc. doivent toujours être placés à l'envers.
- Les pots profonds doivent être inclinés pour permettre à l'eau de s'écouler. Le panier inférieur offre des rangées pouvant se rabattre afin que des éléments plus larges ou plus de poêles et de casseroles puissent être placés.

Charger le panier inférieur

Nous vous conseillons de placer les grands éléments étant les plus difficiles à nettoyer, dans le panier inférieur: pots, poêles, couvercles, plats et bols, comme illustré sur le schéma à droite.

Il est préférable de placer les plats et les couvercles sur le côté du panier afin d'éviter de bloquer la rotation du bras vaporisateur.

Vers l'intérieur

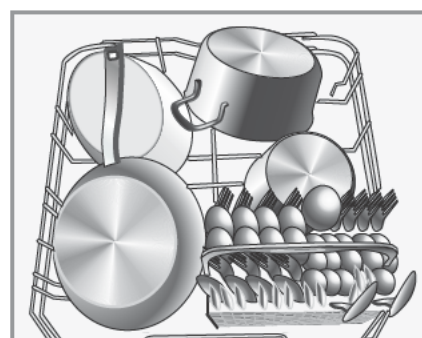

Ajuster le panier supérieur

Si nécessaire, le panier supérieur peut être ajusté en hauteur afin de créer plus de place pour des ustensiles plus larges placés dans le panier supérieur ou inférieur. Le panier supérieur peut être ajusté en hauteur en insérant ses roulettes dans les rails de différentes hauteurs. Les ustensils longs comme les couverts de service, les couverts à salade ou les grands couteaux de cuisine doivent être placés sur l'étagère de sorte qu'ils n'obstruent pas la rotation des bras vaporisateurs.

Position inférieure

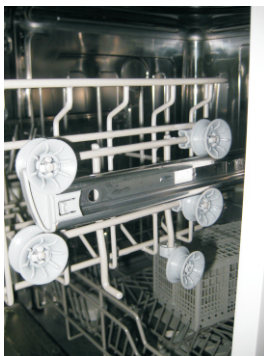

Position supérieure



Roulettes

Replier les pointes du panier à verres

Pour faire de la place pour les objets plus hauts dans le panier supérieur, soulevez le porte-tasses vers le haut. Vous pouvez y appuyer les grands verres. Vous pouvez également le retirer lorsqu'il n'est pas nécessaire à son utilisation.

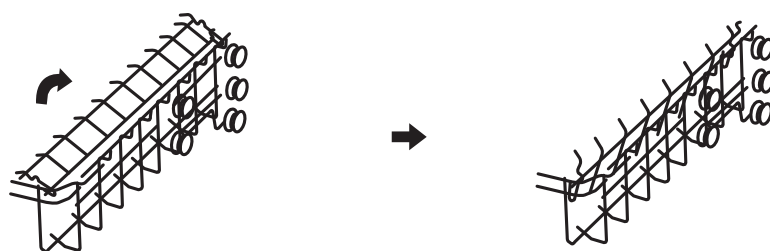

Replier les pointes du panier inférieur

Pour permettre de placer des pots et des casseroles, les pointes peuvent être pliées comme indiqué dans l'image.



Panier à couverts

Les couverts doivent être placés dans le panier à couverts avec les poignées en bas: Si le casier a des paniers sur le côté, les cuillères doivent être chargées individuellement dans les fentes appropriées. Les longs ustensiles doivent être placés en position horizontale à l'avant du casier supérieur comme indiqué dans l'image suivante.



! AVERTISSEMENT !

- Ne laissez aucun article à travers le fond du panier.
- Toujours charger les ustensiles tranchants avec les points vers le bas.

Pour la sécurité personnelle et le nettoyage de meilleure qualité, placez les plats et les ustensiles dans le panier et assurez-vous que:

- Ils ne doivent pas être placés les uns dans les autres.
- L'argenterie doit être placée avec les poignées en position verticalement.
- Les ustensiles longs doivent être placés au milieu du panier.

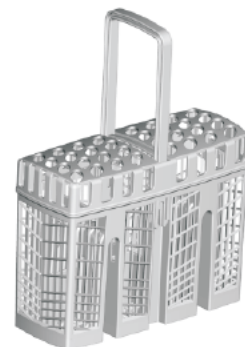

Chargement des paniers selon EN60436:

1. Panier supérieur

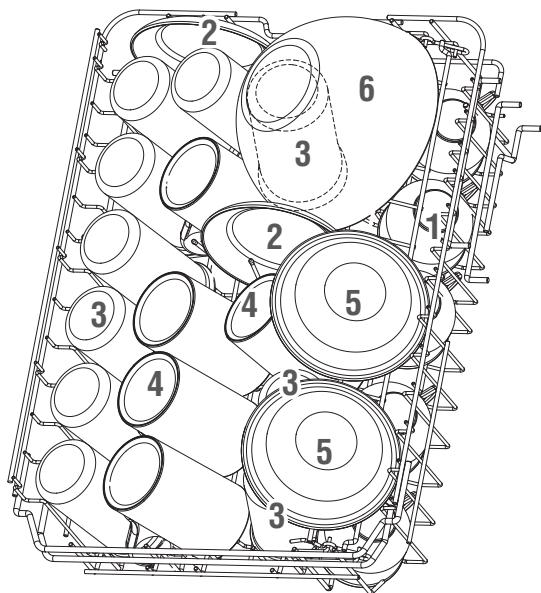

Numéro	Élément
1	Tasses
2	Soucoupes
3	Verres
4	Tasses
5	Bol de service, petite taille
6	Bol en verre

2. Panier inférieur

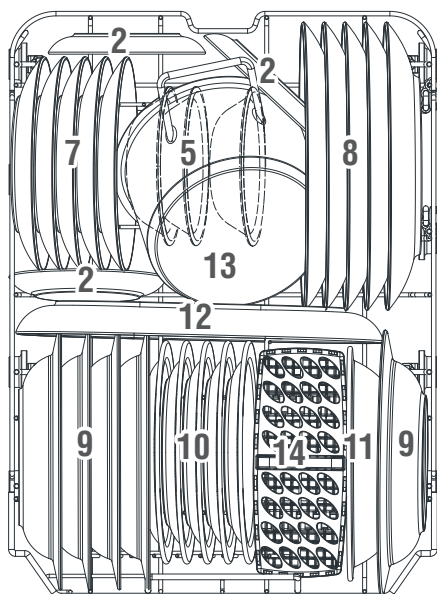

Numéro	Élément
7	Assiettes à dessert
8	Assiettes à dîner
9	Assiettes creuses
10	Assiettes à dessert en plastique porcelaine
11	Bols en plastique porcelaine
12	Plat ovale
13	Petite casserole
14	Panier à couverts

3. Porte-couverts

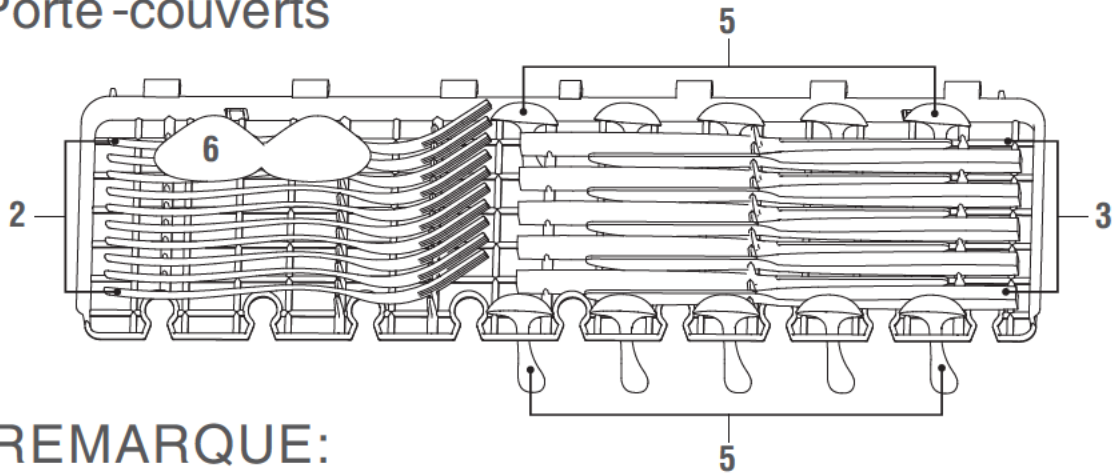

REMARQUE:

Placez les objets légers sur l'étagère. Le poids total doit être inférieur à 1,5 kg.

4. Panier à couverts

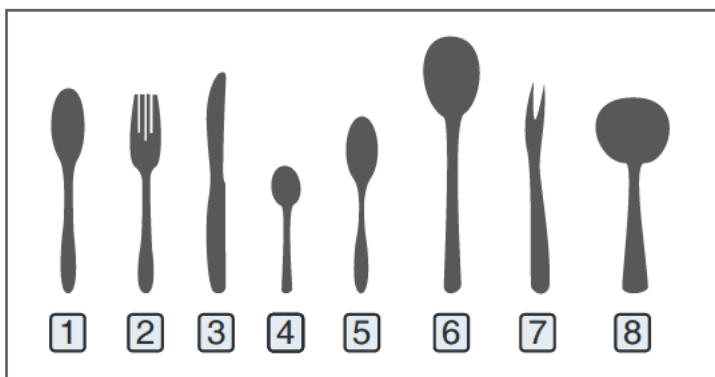
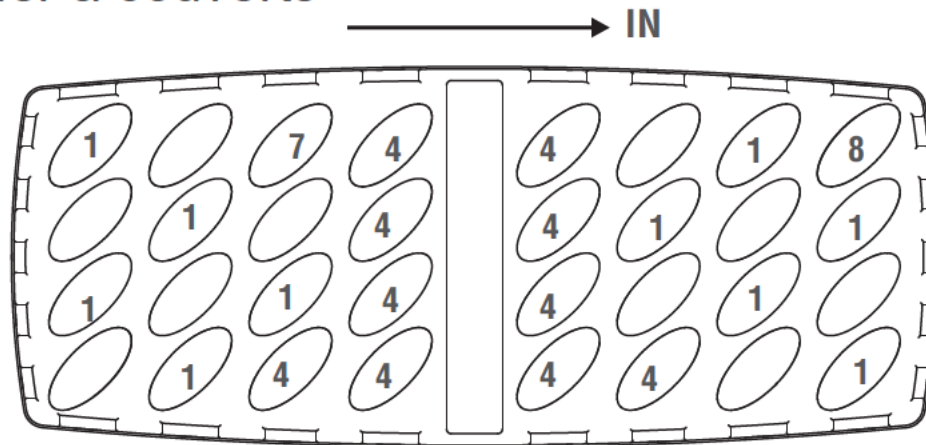

Informations pour les tests de comparabilité conformément à la norme EN60436

Capacité : 10 couverts

Position du panier inférieur : position inférieure

Programme : ÉCO

Réglage du produit de rinçage : MAX



Réglage de l'adoucissant : H3

Numéro	Élément
1	Cuillères à soupe
2	Fourchettes
3	Couteaux
4	Cuillères à café
5	Cuillère à dessert
6	Cuillères de service
7	Fourchettes à servir
8	Louches

6.DEMARRAGE D'UN PROGRAMME DE LAVAGE

Tableau des cycles de lavage

REMARQUE: (★) signification: il faut remplir le liquide de détergent dans le distributeur de liquide de rinçage.

Programme	Information sur le cycle sélectionné	Description du cycle	Détergent pré-lavage/ lavage principal	Durée de fonctionnement (min)	Energie (kWh)	Eau (L)	Liquide de rinçage
Intensif 	Pour des vaisselles très sales et des pots, des poêles et des plats normalement sales qui ont contenues aliments frits un certain temps.	Prélavage (50°C) Lavage (65°C) Rinçage Rinçage Rinçage (65°C) Séchage	$\frac{4/14g}{1 \text{ ou } 2 \text{ pièces}}$	205	1.378	15.3	★
ECO (*EN 60436)	C'est un programme standard, convient pour nettoyer la vaisselle normalement sale. Il est le plus efficace en termes de la consommation combinée de l'énergie et l'eau de ce type de vaisselle.	Lavage (45°C) Rinçage Rinçage (60°C) Séchage	$\frac{18g}{1 \text{ ou } 2 \text{ pièces}}$	235	0.755	9	★
90mins 	Pour les vaisselles normalement sales qui nécessitent un lavage rapide	Lavage (60°C) Rinçage Rinçage (65°C) Séchage	$\frac{18g}{1 \text{ ou } 2 \text{ pièces}}$	90	1.234	10.2	★
Rapide 	Un cycle de lavage plus court pour des vaisselles légèrement sales. Un lavage rapide	Lavage (50°C) Rinçage Rinçage (45°C)	12g	30	0.611	10	

REMARQUE:

*EN 60436: Ce programme est un cycle de test. L'information pour le test de comparabilité conformément à l'EN 60436 est comme suit :

- Capacité: 10 couverts
- Position du panier supérieur: roulettes supérieures sur les rails.
- Réglage de liquide de rinçage: Max
- PI: 0.49W; Po: 0.45W.
- Durée du mode : 15Min.

Mise en marche du lave-vaisselle

Démarrage d'un cycle de lavage

1. Tirez les paniers inférieur et supérieur en dehors de la machine, placez votre vaisselle sale et repoussez les paniers. Il est recommandé de charger tout d'abord le panier inférieur, puis le panier supérieur (voir le paragraphe intitulé «Chargement des paniers du lave-vaisselle »).

2. Versez le détergent (voir le paragraphe intitulé « Sel, détergent et liquide de rinçage »).
3. Insérez la prise d'alimentation dans la prise murale. La source d'alimentation est de 220-240V AC /50HZ, la spécification de la prise est de 10A 250VAC. Assurez-vous que l'alimentation d'eau est activée en pleine pression.
4. Fermez la porte, appuyez sur le bouton d'alimentation, pour allumer la machine.
5. Tournez le bouton du programme, le programme de lavage sera changé comme suit : **ECO->90 Mins->Rapide->Intensif ->ECO).**

Si un programme est sélectionné, l'indicateur de Programme correspondant s'allume. Fermez la porte, le lave-vaisselle démarrera après 10 secondes.

! REMARQUE: Lorsque vous appuyez sur le bouton Départ/Pause pour mettre en pause lors du fonctionnement, l'indicateur lumineux de fonctionnement s'arrêtera de clignoter et la sonnerie retentira chaque minute jusqu'à ce que vous pressiez le bouton Départ/Pause pour démarrer.

Changement d'un programme...

Sous condition:

1. Vous pouvez modifier le programme de lavage si le lave-vaisselle n'a démarré que peu de temps auparavant. Sinon, le détergent aura déjà été déversé et la machine aura déjà vidangé l'eau de lavage. Si c'est le cas, vous devrez remplir de nouveau le distributeur de détergent (voir le paragraphe intitulé « Verser le détergent »).
2. Appuyez sur le bouton Démarrer / Pause pendant plus de 3 s, la machine s'arrêtera, puis vous pouvez modifier le programme au réglage du cycle souhaité (voir la section intitulée « Démarrer un cycle de lavage ...»)

! REMARQUE: Si vous ouvrez la porte lors d'un cycle de lavage, la machine se mettra en pause. L'indicateur du programme s'arrêtera de clignoter et la sonnerie retentira toutes les minutes jusqu'à ce que vous fermiez complètement la porte. Une fois la porte fermée, la machine se remettra à fonctionner après 10 secondes.

Vous avez oublié un plat?

Si vous avez oublié de placer un plat dans le lave-vaisselle, il pourra être ajouté à n'importe quel moment avant que le distributeur de détergent ne se soit ouvert.

1. Ouvrez légèrement la porte pour arrêter le cycle de lavage.
2. Lorsque les bras de vaporisation s'arrêtent, ouvrez complètement la porte.
3. Ajoutez les plats oubliés.
4. Fermez la porte.
5. Le lave-vaisselle se remettra à fonctionner après 10 secondes.

A la fin d'un cycle de lavage

Lorsque le programme de lavage est terminé, l'alarme du lave-vaisselle sonne pendant 8 secondes, puis s'arrête. Eteignez le lave-vaisselle en appuyant sur le bouton ON/OFF, coupez l'alimentation d'eau et ouvrez la porte du lave-vaisselle. Attendez quelques minutes avant de charger le lave-vaisselle pour éviter de retirer de les plats et les ustensiles lorsqu'ils encore chauds. Ils se sèchent mieux.

■ Eteindre le lave-vaisselle

Lorsque l'indicateur lumineux s'allume seulement en blanc, un cycle de programme est terminé.

1. Eteignez le lave-vaisselle en appuyant sur le bouton ON/OFF.
2. Arrêtez l'alimentation d'eau.

■ Ouvrir doucement la porte.

De la vapeur chaude peut s'échapper lorsque la porte est ouverte! Les plats chauds sont sensibles aux chocs. Ils doivent refroidir environ 15 minutes avant d'être enlevés du lave-vaisselle.

Ouvrez ensuite complètement la porte, laissez-la ouverte et attendez quelques minutes avant d'enlever les plats. Ainsi, ils refroidiront et sècheront plus vite.

■ Décharger le lave-vaisselle

Il est normal que le lave-vaisselle soit mouillé à l'intérieur.

Videz en premier le panier inférieur puis le panier supérieur. Cela évitera les écoulements d'eau du casier supérieur sur les plats du panier inférieur.

⚠ AVERTISSEMENT! Il est dangereux d'ouvrir la porte lors du lavage, car de l'eau chaude pourrait vous brûler.

7. ENTRETIEN ET NETTOYAGE

Systeme de filtrage

Les filtres empêchent de gros morceaux d'aliments ou d'autres articles de pénétrer à l'intérieur de la pompe. Ces résidus peuvent occasionnellement bloquer les filtres.

Le système de filtrage est composé d'un gros filtre, d'un filtre plat (filtre principal) et d'un micro filtre (filtre fin).

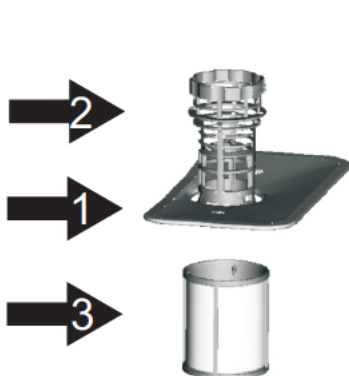

Filtre principal 1

Les aliments et les saletés bloqués par ce filtre sont pulvérisés par un jet spécial provenant du bras inférieur de vaporisation qui les enverra vers la vidange.

Gros filtre 2

Les éléments plus larges, comme des morceaux d'os ou de verre, pouvant bloquer la vidange sont bloqués par ce gros filtre. Pour enlever un élément coincé dans ce filtre, appuyez doucement sur les languettes situées sur le haut de ce filtre et enlevez le filtre.

Filtre fin 3

Ce filtre maintient des résidus alimentaires et des saletés et les empêche d'être déposés de nouveau sur les plats durant un cycle de lavage.

Assemblage du système de filtrage

Pour obtenir la meilleure performance et les meilleurs résultats du lave-vaisselle, l'assemblage du filtre doit être nettoyé. Le filtre enlève efficacement les particules des aliments en permettant à l'eau de circuler de nouveau durant le cycle. Pour cette raison, il est conseillé d'enlever les plus grosses particules d'aliments récupérés dans le filtre après chaque cycle de lavage en rinçant le filtre semi circulaire avec de l'eau courante. Pour enlever l'assemblage du filtre, tirez sur la poignée vers le haut.

⚠ AVERTISSEMENT!

Ne jamais utiliser le lave-vaisselle sans les filtres.

Un remplacement du filtre impropre peut réduire la performance de l'appareil et endommager les plats et les ustensiles.

1



Étape 1: Tournez le filtre dans les sens contraire des aiguilles d'une montre, puis soulevez-le.

2



Étape 2: Soulevez l'assemblage du système du filtre.

⚠ REMARQUE: Lorsque vous suivez la procédure de l'étape 1 à étape 2, le système de filtrage sera retiré; Lorsque vous suivez la procédure de l'étape 2 à étape 1, le système de filtrage sera installé.

Remarques:

- Inspectez les filtres après chaque utilisation du lave-vaisselle.
- En dévissant le gros filtre, vous pouvez retirer le système de filtrage. Enlevez tous résidus alimentaires et nettoyez les filtres sous l'eau courante.



REMARQUE: L'ensemble d'assemblage du filtre doit être nettoyé au moins une fois tous par semaine.

Nettoyage du filtre

Pour nettoyer le gros filtre et le filtre fin, utilisez une brosse de nettoyage. Puis, assemblez de nouveau les parties du filtre comme illustré dans les figures à la page précédente et insérez de nouveau l'assemblage entier dans le lave-vaisselle, en le remettant en position et en le poussant vers le bas.

AVERTISSEMENT! Lors du nettoyage des filtres, évitez tout choc. Sinon, les filtres seront déformés et la performance du lave-vaisselle peut être diminuée.

Entretien de votre lave-vaisselle

Pour nettoyer le panneau de commande, utilisez un chiffon légèrement humidifié puis séchez-le complètement. Pour nettoyer l'extérieur, utilisez une cire de polissage pour l'appareil ménager. N'utilisez jamais d'objets coupants, de tampons à récurer ou de puissants nettoyeurs sur aucune partie du lave-vaisselle.

Nettoyage de la porte

Pour nettoyer le bord autour de la porte, vous devriez utiliser seulement un chiffon doux et humidifiée d'eau tiède. Pour empêcher la pénétration de l'eau dans le loquet de la porte et dans les composants électriques, n'utilisez aucun vaporisateur nettoyant.

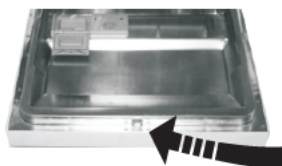

AVERTISSEMENT!

- N'utilisez jamais de vaporisateur nettoyant pour nettoyer le panneau de la porte car cela pourrait endommager le loquet de la porte et les composants électriques.
- N'utilisez pas d'agents abrasifs ou certaines serviettes en papier à cause du risque de rayures ou de tâches que cela pourrait laisser sur la surface en inox.

Protection contre le gel

Si votre lave-vaisselle est disposé dans un lieu non chauffé durant l'hiver, procédez comme suit après chaque cycle de lavage :

1. Coupez l'alimentation électrique du lave-vaisselle.
2. Coupez l'alimentation d'eau et déconnectez le tuyau d'arrivée de la valve d'eau.
3. Vidangez l'eau du tuyau d'arrivée et de la valve d'eau (utilisez une casserole pour récolter l'eau).
4. Connectez de nouveau le tuyau d'arrivée d'eau à la valve d'eau.
5. Enlevez le filtre de l'intérieur de la cuve et utilisez une éponge pour enlever l'eau restante de la pompe de vidange.



REMARQUE: Si votre lave-vaisselle ne fonctionne pas à cause de la glace, contactez une personne de service qualifiée.

Nettoyage des bras vaporisateurs

Il est nécessaire de nettoyer régulièrement les bras de vaporisation car les produits chimiques utilisés contre la dureté de l'eau peuvent bloquer les jets des bras de vaporisation et les paliers.

Pour enlever les bras de vaporisation, dévissez l'écrou pour enlever la rondelle en haut du bras de vaporisation et enlevez le bras.

Lavez les bras dans une eau chaude et savonneuse et utilisez une brosse souple pour nettoyer les jets. Remplacez-les après les avoir rincés complètement.

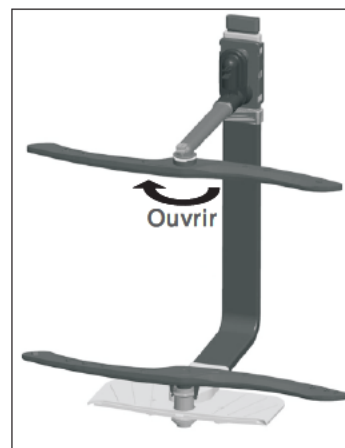

Comment entretenir votre lave-vaisselle

■ Après chaque cycle de lavage

Après chaque lavage, coupez l'alimentation d'eau et laissez la porte légèrement entrouverte afin que l'humidité et les odeurs s'échappent.

■ Débranchement de la prise

Avant de nettoyer ou d'effectuer un entretien, débranchez toujours la prise du courant électrique. Ne prenez aucun risque.

■ Nettoyage sans solvants ou nettoyants abrasifs

Pour nettoyer l'extérieur et les parties en caoutchouc du lave-vaisselle, n'utilisez aucun produit de nettoyage, de type solvant ou abrasif. Utilisez seulement un chiffon et de l'eau tiède et savonneuse. Pour enlever des tâches ou une salissure de la surface intérieure, utilisez un chiffon humidifié avec de l'eau et un peu de vinaigre blanc, ou un produit nettoyant conçu spécialement pour le lave-vaisselle.

■ Lors de non-usage pendant une longue durée

Lorsque vous partez en vacances, il est recommandé d'effectuer un cycle de lavage à vide puis de débrancher la prise du courant électrique, de couper l'alimentation d'eau et de laisser la porte du lave-vaisselle légèrement entrouverte. Cela aidera à entretenir les scellés et empêchera les odeurs de se former à l'intérieur de l'appareil.

■ Déplacement de l'appareil

Si l'appareil doit être déplacé, essayez de le garder en position verticale. Si c'est absolument nécessaire, il peut être positionné sur son dos.

■ Scellés

L'un des facteurs qui causent les odeurs se formant dans le lave-vaisselle est la présence d'aliments coincés dans les scellés. Un nettoyage régulier avec une éponge humidifiée empêchera ces odeurs de se former.

8. CONSEILS EN CAS DE PROBLEME

Avant d'appeler un service pour la réparation

Ce tableau pourra vous aider et vous éviter d'appeler pour une réparation.

Problème	Causes possibles	Que faire
Le lave-vaisselle ne fonctionne pas.	Le fusible est grillé ou le disjoncteur est activé.	Remplacez le fusible ou réinitialisez le disjoncteur. Enlevez tout autre appareil partageant le même circuit électrique avec le lave-vaisselle.
	L'alimentation électrique n'est pas activée.	Vérifiez que le lave-vaisselle est mis en marche et que la porte est bien fermée. Vérifiez que la fiche du câble d'alimentation est correctement branchée dans la prise murale.
Problèmes techniques	La pression d'eau est faible.	Vérifiez que l'alimentation d'eau est correctement connectée et que l'eau coule.
	La porte du lave-vaisselle n'est pas bien fermée.	Vérifiez que la porte est bien fermée et fait au loquet.
L'eau n'est pas pompée du lave-vaisselle.	Un problème dans le tuyau de vidange.	Vérifiez le tuyau de vidange.
	Le filtre est bouché.	Vérifiez le gros filtre. (Voir la section « Nettoyage du filtre »)
	L'évier de cuisine est bouché	Vérifiez l'évier de cuisine en vous assurant que qu'il draine bien. Si ce n'est pas le cas, contactez un plombier
Mousse savonneuse dans la cuve.	Détergent incorrecte.	Utilisez seulement le détergent spécial pour le lave-vaisselle afin d'éviter la mousse. Si cela se produit, ouvrez le lave-vaisselle et laissez la mousse s'évaporer. Ajoutez 1 gallon d'eau froid dans la baignoire. Fermez et verrouillez le lave-vaisselle, et ensuite l'eau s'écoule par un cycle de lavage. Répétez si nécessaire.
	Débordement du liquide de rinçage.	Essuyez toujours immédiatement le surplus du liquide de rinçage.
L'intérieur de la cuve est taché	Un détergent avec colorant a été utilisé.	Assurez-vous d'utiliser un détergent sans colorant.
Film blanc sur la surface intérieure.	Minéraux de l'eau dure.	Pour nettoyer l'intérieur, utilisez une éponge humidifiée avec du détergent de lave-vaisselle et portez des gants en caoutchouc. N'utilisez jamais aucun autre nettoyage que le détergent de lave-vaisselle pour éviter le risque de mousse ou de savon.
Il y a des taches de rouilles sur les couverts.	Les articles ne sont pas résistants à la corrosion.	
	Un programme ne fonctionne qu'après que le sel du lave-vaisselle soit ajouté. Des traces du sel ont obtenues dans le cycle de lavage.	Toujours démarrez le programme de lavage rapide. Après avoir ajouté le sel du lave-vaisselle, ne mettez pas les couverts dans le lave-vaisselle, ne sélectionnez pas la fonction Turbo (Si présent).
	Le couvercle de l'adoucisseur d'eau est mal fixé.	Vérifiez le couvercle et assurez-vous qu'il soit bien fixé.
Le bruit de frappement dans le lave-vaisselle.	Le bras vaporisateur frappe sur un article dans le panier.	Arrêtez le programme, réarrangez l'article qui bloque le bras vaporisateur.
	La vaisselle est relâchée dans le lave-vaisselle.	Arrêtez le programme, réarrangez la vaisselle.
Le bruit de frappement dans les tuyaux d'eau.	Un problème possible de l'installation.	Cela n'influence pas la fonction du lave-vaisselle. Contactez un plombier si nécessaire.

Problème	Causes possibles	Que faire
Les plats et les assiettes ne sont pas bien nettoyés.	La vaisselle n'est pas chargée correctement.	Voir les remarques dans la section « Chargement des paniers du lave-vaisselle ».
	Le programme n'est pas suffisamment efficace.	Sélectionnez un programme plus intensif.
	Le détergent n'est pas assez efficace.	Utilisez plus de détergent ou changez votre détergent.
	Les articles ont bloqués l'espace des bras vaporisateurs.	Réarrangez les articles de sorte que les bras vaporisateurs peuvent tourner librement.
	Le filtre dans la base du lave-vaisselle n'est pas fixé correctement ou n'est pas propre. Les jets des bras vaporisateurs sont bloqués.	Nettoyez et/ou fixez le filtre correctement. Nettoyez les jets des bras vaporisateurs. Voir « Nettoyage du bras vaporisateur ».
Buée sur les verres.	La combinaison de l'eau douce et trop de détergent.	Utilisez moins de détergent si vous avez de l'eau douce et sélectionnez un cycle plus court pour laver les verres et les rendre propres.
Les marques noires ou grises sur la vaisselle.	Les ustensiles en aluminium se sont frottés à la vaisselle.	Utilisez un nettoyant abrasif doux pour éliminer ces marques.
Le détergent laissé dans le distributeur.	La vaisselle bloque le distributeur de détergent.	Rechargez la vaisselle correctement.
La vaisselle n'est pas séchée.	Un chargement impropre.	Chargez la vaisselle en suivant les instructions.
	Le distributeur de liquide de rinçage est peu rempli ou vide.	Augmentez une quantité de liquide de rinçage ou remplissez le distributeur de liquide de rinçage.
	La vaisselle est retirée trop vite.	Ne videz pas votre lave-vaisselle immédiatement après le lavage. Ouvrez la porte légèrement de sorte que la vapeur s'échappe. Ne commencez à décharger la vaisselle. Videz le panier inférieur d'abord.
	Le programme sélectionné n'est pas correct.	Avec un programme court, la température de lavage est basse et la performance de lavage est faible. Choisissez un programme avec le temps plus long.
	La vaisselle avec un revêtement de mauvaise qualité.	La vidange d'eau est plus difficile avec ces articles. La vaisselle de ce type ne convient pas pour le lavage dans le lave-vaisselle.

Codes d'erreur

Lorsqu'un dysfonctionnement se produit, la machine affichera des codes d'erreur pour vous avertir:

Codes	Significations	Causes possibles
L'indicateur lumineux de "rapide" clignote	Temps d'entrée plus long.	Les robinets ne sont pas ouverts, l'arrivée d'eau est restreinte ou la pression de l'eau est trop faible.
L'indicateur lumineux de "ECO" clignote	Débordement	Certains éléments du lave-vaisselles fuient.
Les indicateurs lumineux "90 mins" et "rapide" clignent	Ne pas atteindre la température requise.	Dysfonctionnement de l'élément chauffant.

⚠ AVERTISSEMENT!

Si un débordement se produit, arrêtez l'alimentation d'eau principale avant d'appeler de l'aide. S'il y a de l'eau dans le fond de la machine à cause d'un débordement ou d'une petite fuite, enlevez l'eau avant de redémarrer la machine.

9.FICHE TECHNIQUE

Référence	ADW1002EWNE
Tension nominale	220-240V~
Puissance	1760-2100W
Fréquence nominale	50Hz

Remarque: Plus d'informations sur les données, veuillez scanner le code QR sur l'étiquette énergétique.

Remarque: Le lave-vaisselle peut contenir jusqu'à 10 couverts, ce qui permet d'économiser de l'énergie et de l'eau lors du chargement de la vaisselle.

Le programme ECO convient au nettoyage de la vaisselle normalement sale, c'est le programme le plus efficace en termes de consommation combinée d'énergie et d'eau, et qu'il est utilisé pour évaluer la conformité avec la législation de l'UE en matière d'écoconception.

Lors de l'utilisation d'un lave-vaisselle domestique conformément à ce manuel d'instructions, par rapport à l'utilisation d'un lave-vaisselle manuel, laver des couverts et des vaisselles dans un lave-vaisselle domestique consomme généralement moins d'énergie et d'eau.

Le pré-rinçage manuel de la vaisselle augmentera la consommation d'eau et d'énergie, utilisation non recommandée.

Pour contacter notre Service Après-Vente, avant de vous déplacer à votre magasin BUT, appelez le 09 78 97 97 97 Du Lundi au Samedi de 08h00 à 20h00 (Prix d'un appel local) ;

Durée de disponibilité des pièces détachées de dépannage : 5 ans ;

Conformément à l'Article L. 217 du code de la consommation, votre produit bénéficie d'une garantie légale de conformité de 2 ans.

10. MISE AU REBUT

Veillez jeter les matériaux d'emballage du lave-vaisselle dans un endroit adapté. Tous les matériaux d'emballage doivent être recyclés.

Les pièces en plastique sont marquées de l'abréviation standard internationale:

- PE : pour polyéthylène, comme les feuilles d'emballage.
- PS : Pour le polystyrène, comme les matériaux de rembourrage.
- POM : Pour le polyoxyméthylène, comme les attaches en plastique.
- PP : Pour le polypropylène comme le filtre du sel
- ABS : Pour l'acrylonitrile butadiène styrène, comme le panneau de commande.

AVERTISSEMENT!

- Les matériaux d'emballage peuvent être dangereux pour les enfants!
- Pour jeter les matériaux d'emballage et la machine, veuillez aller dans un centre de recyclage. Coupez le câble d'alimentation et détruisez le système d'ouverture de la porte.
- Les emballages en carton sont fabriqués par le papier recyclé et doivent être jetés dans une poubelle pour papier afin qu'ils soient recyclés.
- En assurant que ce produit soit jeté de manière appropriée, vous aiderez à éviter les conséquences potentiellement négatives pour l'environnement et la santé humaine, qui pourraient sinon être mis en danger par une mise au rebut non appropriée de ce produit.
- Pour plus d'informations à propos du recyclage de ce produit, veuillez contacter vos autorités locales et votre service de recyclage domestique.
- MISE AU REBUT: Ne jetez pas ce produit avec les autres déchets domestiques non séparés. Un tel produit doit être jeté séparément car un traitement spécial est nécessaire.



Le fabricant et le revendeur ne peuvent pas être tenus responsables de tout accident ou dommage causé par une utilisation impropre de l'appareil, ou si les instructions données dans le présent manuel n'ont pas été respectées.

● ENLEVEMENT DES APPAREILS MENAGERS USAGES



La directive Européenne 2002/96/EC sur les Déchets des Equipements Electroniques (DEEE), exige que les appareils ménagers usagés ne soient pas jetés dans le flux normal des déchets municipaux. Les appareils usagés doivent être collectés séparément afin d'optimiser le taux de récupération et le recyclage des matériaux qui les composent et réduire l'impact sur la santé humaine et l'environnement. Le symbole de la poubelle barrée est apposé sur tous les produits pour rappeler les obligations de la collecte séparée. Les consommateurs devront contacter les autorités locales ou leur revendeur concernant la démarche à suivre pour l'enlèvement de leur appareil.



USER MANUAL

ADW1002EWNE

EN

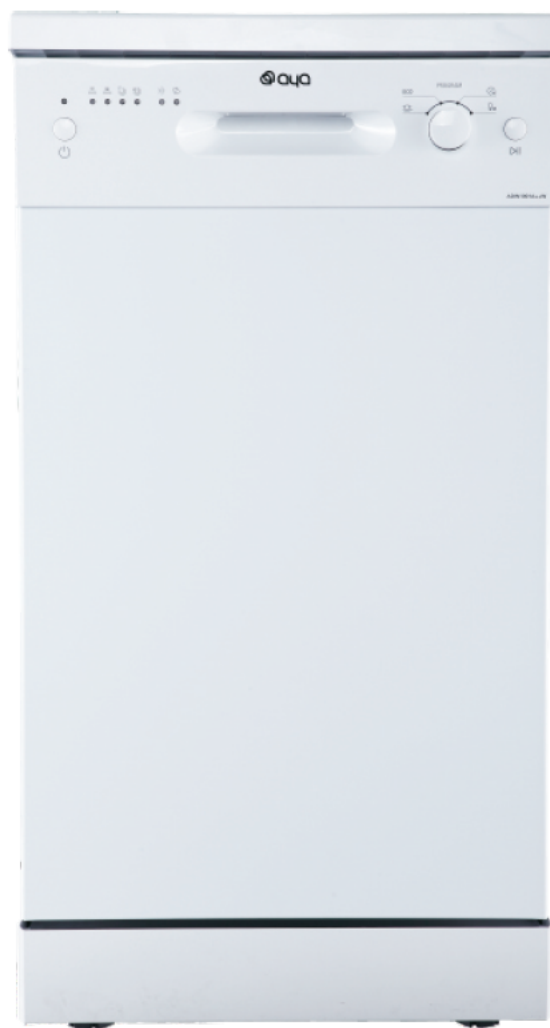

Dishwasher

Quick operation guide

For detailed operating method read the corresponding content on the instruction manual.

Switch on the appliance	Open the door, press the Power button to switch on the appliance .
↓	
Fill the detergent dispenser	<p>Compartment A: With each wash cycle.</p> <p>Compartment B: For programmes with pre-wash only. (Follow the user instructions!)</p>
↓	
Check the rinse aid level	<p>Mechanical indicator C. Electric indicator on control panel (if provided).</p>
↓	
Check the regeneration salt level	<p>(On models with water softener system only.) Electric indicator on control panel (if provided). If there is no salt warning light in the control panel (for some models), you can estimate when to fill the salt into the softener by the number of cycles the dishwasher has run.</p>
↓	
Load the baskets	Scrape off any large amount of leftover food. Soften remnants of burnt food in pans, then load the baskets. Refer to the dishwasher loading instructions.
↓	
Select a programme	Rotate the Programme knob until the selected programme lights up. (See the section entitled "Operating instruction")
↓	
Running the dishwasher	Turn on the water tap ,close the door . The machine will start working at once.
≡	
<ul style="list-style-type: none"> • Changing the programme 	<ul style="list-style-type: none"> • 1. A running cycle can only be modified if it has been running for a short time. Otherwise the detergent may have already been released and the water already drained. If this is the case, the detergent dispenser must be refilled. 2. Press the start/pause button for more than 3s, the running programme will pause, 3. Turn the selector to select a new programme. 4. Restart the dishwasher.
<ul style="list-style-type: none"> • Add forgotten dishes in the dishwasher. 	<ul style="list-style-type: none"> • 1. Press the Start/Pause Button to stop the washing. 2. Open the door a little . 3. Add the forgotten dishes. 4. Close the door, then press the start/pause button, the dishwasher will start running again after 10 seconds.
<ul style="list-style-type: none"> • If the appliance is switched off during a wash cycle. 	<ul style="list-style-type: none"> • If the appliance is switched off during a wash cycle, when switched on again, please re-select the washing cycle and operate the dishwasher according to the original Power-on state).
↓	
Switch off the appliance	When the working cycle has finished, the buzzer of the dishwasher will sound 8 times, then stop. Turn off the appliance using Power Button. Since the appliance is standing by, it will power off automatically after 30 minutes without any operation.
↓	
Turn off the water tap, unload the baskets	<p>Warning: wait a few minutes (about 15 minutes) before unloading the dishwasher to avoid handling the dishes and utensils while they are still hot and more susceptible to break.</p> <p>They will also dry better. Unload the appliance, starting from the lower basket.</p>

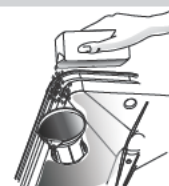
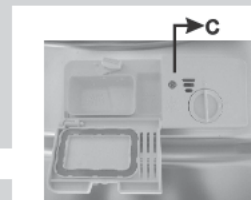

⚠ WARNING!

Open the door carefully. Hot steam may escape when the door is opened!

TABLE OF CONTENT

1. Important safety information.....	39
2. Operating Instructions.....	44
3. Installation instruction.....	45
4. Prior using for the first time.....	51
5. Loading the Dishwasher Basket.....	56
6. Starting a washing programme.....	65
7. Maintenance and cleaning.....	67
8. Troubleshooting Tips.....	70
9. Technical Data Sheet.....	72
10. Disposal.....	73

NOTE:

The manufacturer, following a policy of constant development and updating of the product, may make modifications without giving prior notice.



**This appliance is for household use only!
Please read the instructions carefully before
the first use and save them for future reference.**

1.IMPORTANT SAFETY INFORMATION

**READ ALL OF THE INSTRUCTIONS BEFORE
USING**

⚠ WARNING! When using your dishwasher, follow the precautions listed below:

GROUNDING INSTRUCTIONS

- This appliance must be grounded. In the event of a malfunction or breakdown, grounding will reduce the risk of an electric shock by providing a path of least resistance of electric current. This appliance is equipped with a cord having an equipment-grounding conductor and a grounding plug.
- The plug must be plugged into an appropriate outlet that is installed and grounded in accordance with all local codes And ordinances.
- The plug must be remained easily accessible after installation of the appliance.

⚠ WARNING!

■ Improper connection of the equipment-grounding conductor can result in the risk of an electric shock.

■ Check with a qualified electrician or service representative if you are in doubt whether the appliance is properly grounded.

Do not modify the plug provided with the appliance; If it does not fit the outlet. Have a proper outlet installed by a qualified electrician.

WARNING! PROPER USE

■ This appliance is intended to be used in household and similar applications such as:

- staff kitchen areas in shops, offices and other working environments;
- farm houses;
- by clients in hotels, motels and other residential type environments;
- bed and breakfast type environments.

■ Do not abuse, sit on, or stand on the door or dish rack of the dishwasher.

- Do not operate your dishwasher unless all enclosure panels are properly in place. Open the door very carefully if the dishwasher is operating, there is a risk of water squirting out.
- Do not place any heavy objects on or stand on the door when it is open. The appliance could tip forward.
- When loading items to be washed:
 - 1) Locate sharp items so that they are not likely to damage the door seal;
 - 2) **WARNING:** Knives and other utensils with sharp points must be loaded in the basket with their points down or placed in a horizontal position.
- Check that the detergent compartment is empty after completion of the wash cycle.
- Do not wash plastic items unless they are marked dishwasher safe or the equivalent. For plastic items not so marked, check the manufacturer's recommendations.
- Use only detergent and rinse additives designed for an automatic dishwasher.

- Never use soap, laundry detergent, or hand washing detergent in your dishwasher. Keep these products out of the reach of children.
- Keep children away from detergent and rinse aid, keep children away from the open door of the dishwasher, there could still be some detergent left inside.
- This appliance can be used by children aged from 8 years and above and persons with reduced physical, sensory or mental capabilities or lack of experience and knowledge if they have been given supervision or instruction concerning use of the appliance in a safe way and understand the hazards involved. Children shall not play with the appliance. Cleaning and user maintenance shall not be made by children without supervision.
- Dishwasher detergents are strongly alkaline, they can be extremely dangerous if swallowed. Avoid contact with skin and eyes and keep children away from the dishwasher when the door is open.
- The door should not be left in the open position since this could present a tripping hazard.
- If the supply cord is damaged, it must be replaced by the manufacturer or its service agent or a similarly qualified person in order to avoid a hazard.
- Remove the door to the washing compartment when removing an old dishwasher from service or discarding it.

- Please dispose of packing materials properly.
- Use the dishwasher only for its intended function.
- During installation, the power supply must not be excessively or dangerously bent or flattened.
- Do not tamper with controls.
- The appliance is to be connected to the water mains using new hose sets and that old hose-sets should not be reused.
- The maximum number of place settings to be washed by this dishwasher is 10 place settings.
- The maximum permissible inlet water pressure is 1MPa.
- The minimum permissible inlet water pressure is 0.04MPa.
- The appliance is not intended to be operated by means of an external timer or a separate remote control system.
- This appliance has been incorporated with a grounded plug. Please ensure the wall outlet in your house is well earthed.
- It is recommended to check regularly the supply cord for any sign of possible deterioration, and the appliance should not be used if the cable is damaged.

2. OPERATION INSTRUCTION

IMPORTANT!

To get the best performance from your dishwasher, read all operating instructions before using it for the first time.

Control Panel

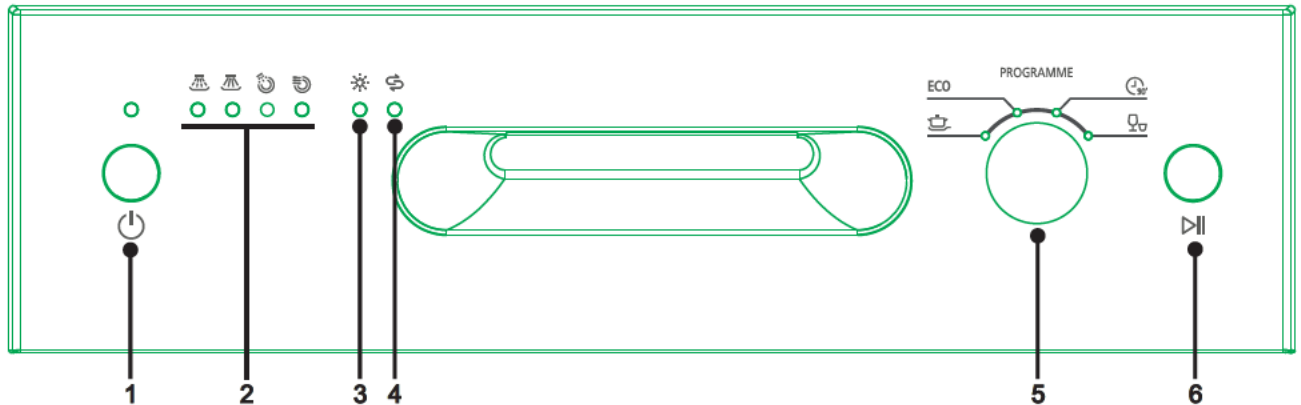

1. Power Button and Indicator: switch On/Off the appliance, the indicator light up when the power on.

2. Washing Status Indicator: show you the washing progress.

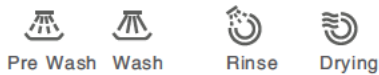

3. Rinse Aid Indicator: light up when the dispenser needs to be refilled;

4. Salt Indicator: light up when the dispenser needs to be refilled;

5. Program knob : rotate the knob to select a washing program.

6. Start/Pause button : press the button to start or pause the washing progress .

Dishwasher Features

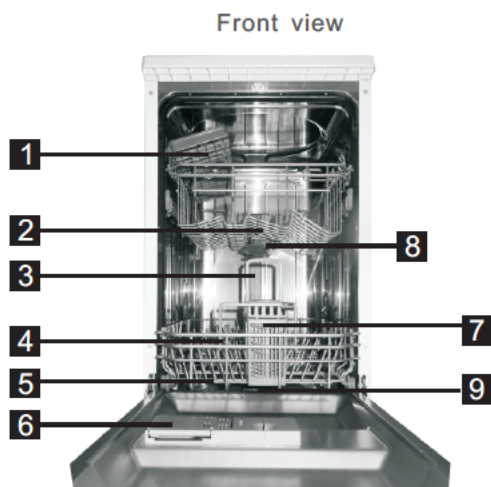

Back View

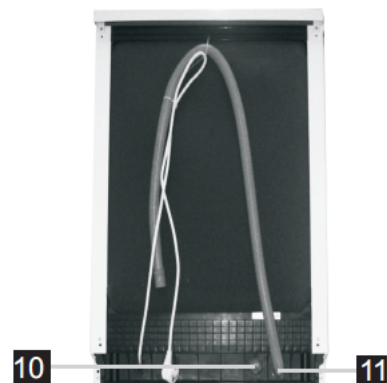

- | | | | |
|-----------------------|-------------------------|--------------------------|--------------------------------|
| 1 Cup shelf | 4 Lower basket | 7 Cutlery rack | 10 Inlet pipe connector |
| 2 Upper basket | 5 Salt container | 8 Spray arms | 11 Drain pipe |
| 3 Inner pipe | 6 Dispenser | 9 Filter assembly | |

3.Installation instruction

Positioning the Appliance

Position the appliance in the desired location. The back should rest against the wall behind it, and the sides, along the adjacent cabinets or walls. The dishwasher is equipped with water supply and drain hoses that can be positioned either to the right or the left sides to facilitate proper installation.

Levelling the Appliance

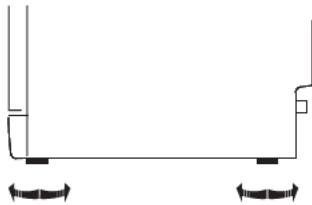

Once the appliance is positioned for levelling, the height of the dishwasher may be altered via adjustment of the screwing level of the feet.

About Electricity Connecting

⚠️WARNING!

For personal safety:

- DO NOT USE AN EXTENSION CORD OR AN ADAPTER PLUG WITH THIS APPLIANCE.
- DO NOT, UNDER ANY CIRCUMSTANCES, CUT OR REMOVE THE EARTHING CONNECTION FROM THE POWER CORD.

Electrical Requirements

Drain hose Connection

Please look at the rating label to know the rating voltage and connect the dishwasher to the appropriate power supply.

Use the required fuse 10 amp, time delay fuse or circuit breaker recommended and provide separate circuit serving only this appliance.

⚠ Insure proper ground exists before use

Electrical Connection

Ensure the voltage and frequency of the power being corresponds to those on the rating plate.

Only insert the plug into an electrical socket which is earthed properly. If the electrical socket to which the appliance must be connected is not appropriate for the plug , replace the socket, rather than using a adaptors or the like as they could cause overheating and burns.

Water Connection

Cold Water Connection

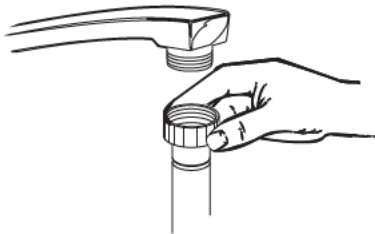

Connect the cold water supply hose to a threaded 3/4(inch) connector and make sure that it is fastened tightly in place.

If the water pipes are new or have not been used for an extended period of time, let the water run to make sure that the water is clear. This precaution is needed to avoid the risk of the water inlet to be blocked and damage the appliance.

⚠ WARNING!

please close the hydrant after using.

Insert the drain hose into a drain pipe with a minimum diameter of 40mm, or let it run into the sink, making sure to avoid bending or crimping it. The top of the hose must be less than 1000mm.



PLEASE FIX THE DRAIN HOSE
EITHER WAY OF A, B

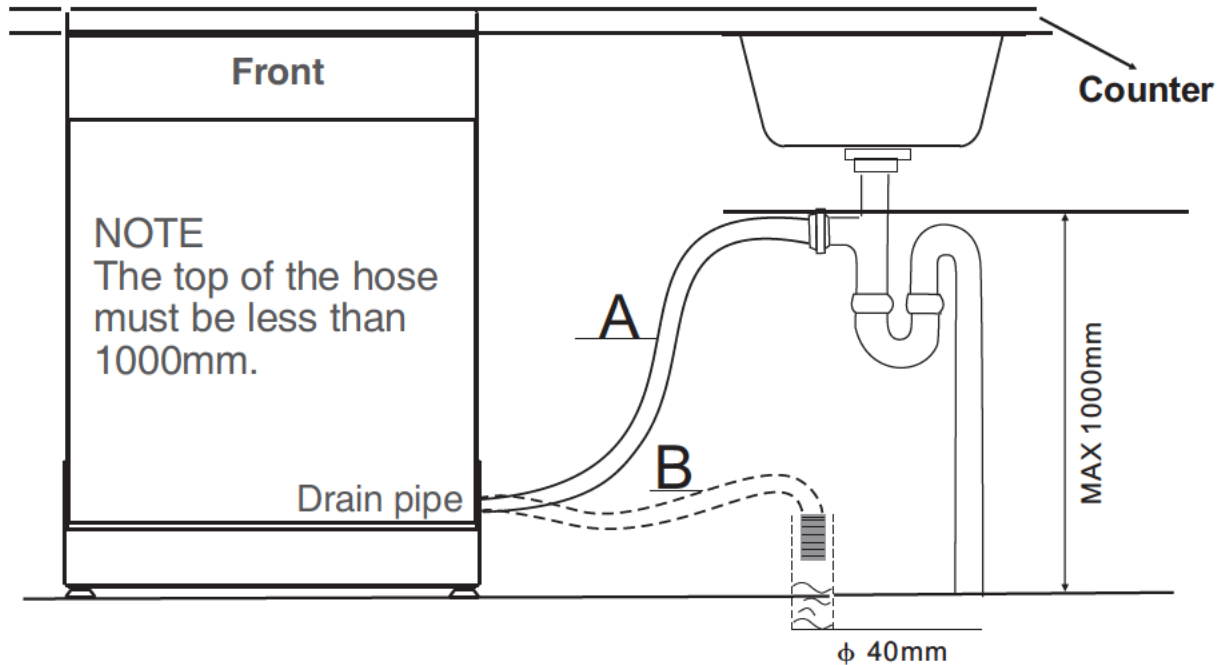

How to Drain Excess Water From Hoses

If the sink is 1000 higher from the floor, the excess water in hoses cannot be drained directly into the sink.

It will be necessary to drain excess water from hoses into a bowl or suitable container that is held outside and lower than the sink.

Water Outlet

Connect the water drain hose. The drain hose must be correctly fitted to avoid water leaks. Ensure that the water drain hose is not kinked or squashed.

Extension Hose

If you need a drain hose extension, make sure to use a similar drain hose. It must be no longer than 4 metres; otherwise the cleaning effect of the dishwasher could be reduced.

Syphon Connection

Insert the drain hose into a drain pipe with a minimum diameter of 40mm, or let it run into the sink, making sure to avoid bending or crimping it. The top of the hose must be less than 1000mm.

Syphon Connection

Insert the drain hose into a drain pipe with a minimum diameter of 40mm, or let it run into the sink, making sure to avoid bending or crimping it.

Start of Dishwasher

The following things should be checked before starting the dishwasher.

1. The dishwasher is level and fixed properly
2. The inlet valve is open
3. There is a leakage at the connections of the conducts
4. The wires are tightly connected
5. The power is switched on
6. The inlet and drain hoses are knotted
7. All packing materials and printings should be taken out from the dishwasher

⚠ Attention:

After installation, please make sure to keep this manual.

The content of this manual is very helpful to the users.

4.PRIOR USING FOR THE FIRST TIME

Before using your dishwasher for the first time:

- A. Set the water softener
- B. Add 1.5Kg dishwasher salt and then full fill the salt container with water
- C. Fill the rinse aid dispenser
- D. Fill in detergent

A. Water Softener

The water softener must be set manually, using the water hardness dial.

The water softener is designed to remove minerals and salts from the water, which would have a detrimental or adverse effect on the operation of the appliance.

The higher the content of these minerals and salts, the harder your water is.

The softener should be adjusted according to the hardness of the water in your area. Your local Water Authority can advise you on the hardness of the water in your area.

Adjusting Salt Consumption

The dishwasher is designed to allow for adjustment in the amount of salt consumed based on the hardness of the water used. This is intended to optimise and customise the level of salt consumption.

Please follow the steps below for adjustment in salt consumption.

1. Switch on the appliance;
2. Press the Start/Pause button for more than 5 seconds to start the water softener set model within 60seconds after the appliance was switched on;
3. Rotate the Program knob to select the proper set according to your local environment, the sets will change in the following sequence: H1->H2->H3->H4->H5->H6;
4. Press the On/Off button or no operation for 5 seconds to end the set up model.

WATER HARDNESS				Selector Position	Salt consumption (gram/cycle)
°dH	°fH	°Clarke	mmol/l		
0~5	0~9	0~6	0~0.94	H1 Rapid indicator lights	0
6 11	10 20	7 14	1.0 2.0	H2 90mins indicator lights	9
12 17	21 30	15 21	2.1 3.0	H3 90mins,Rapid indicators light	12
18 22	31 40	22 28	3.1 4.0	H4 ECO indicator lights	20
23 34	41 60	29 42	4.1 6.0	H5 ECO,Rapid indicators light	30
35 55	61 98	43 69	6.1 9.8	H6 ECO,90min indicators light	60

Note:1

1 °dH=1.25 °Clarke=1.78 °fH=0.178mmol/l

°DH: German degree

°fH: French degree

°Clark: British degree

Note:2

The manufactory setting: H3 (EN 50242)

Contact your local water board for information on the hardness of your water supply.



NOTE: If your model does not have any water softener, you may skip this section.

WATER SOFTENER

The hardness of the water varies from place to place. If hard water is used in the dishwasher, deposits will form on the dishes and utensils.

The appliance is equipped with a special softener that uses a salt container specifically designed to eliminate lime and minerals from the water.

B. Loading the Salt Into the Softener

Always use the salt intended for use with dishwasher.

The salt container is located beneath the lower basket and should be filled as explained in the following:

Attention!

- Only use salt specifically designed for the use in dishwashers! Every other type of salt not specifically designed for the use in a dishwasher, especially table salt, will damage the water softener. In case of damages caused by the use of unsuitable salt the manufacturer does not give any warranty nor is liable for any damages caused.
- Only fill with salt before running a cycle. This will prevent any grains of salt or salty water, which may have been spilled, remaining on the bottom of the machine for any period of time, which may cause corrosion.

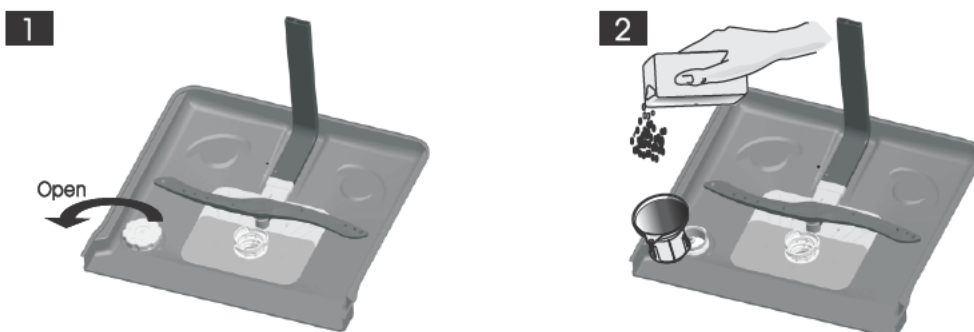

- A After the lower basket has been removed, unscrew and remove the cap from the salt container. 1 **1**
- B Place the end of the funnel (supplied) into the hole and introduce about 1.5kg of dishwasher salt.
- C Fill the salt container to its maximum limit with water, it is normal for a small amount of water to come out of the salt container. 2 **2**
- D After filling the container, screw back the cap tightly.
- E The salt warning light will stop being after the salt container has been filled with salt.
- F Immediately after filling the salt into the salt container, a washing program should be started (We suggest to use a short program). Otherwise the filter system, pump or other important parts of the machine may be damaged by salty water. This is out of warranty.

▲ **NOTE:**

1. The salt container must only be refilled when the salt warning light in the control panel comes on. Depending on how well the salt dissolves, the salt warning light may still be on even though the salt container is filled. If there is no salt warning light in the control panel (for some Models), you can estimate when to fill the salt into the softener by the cycles that the dishwasher has run.
2. If salt has spilled, run a soak or quick program to remove it.

C. Filling the Rinse Aid Dispenser

Rinse Aid Dispenser

The rinse aid is released during the final rinse to prevent water from forming droplets on your dishes, which can leave spots and streaks. It also improves drying by allowing water to roll off the dishes. Your dishwasher is designed to use liquid rinse aids. The rinse aid dispenser is inside, on the door and next to the detergent dispenser. To fill the dispenser, open the cap and pour the rinse aid into the dispenser until the level indicator turns completely black. The volume of the rinse aid container is about 110ml.

Function of Rinse Aid

Rinse aid is automatically added during the last rinse, ensuring thorough rinsing, and spot and streak free drying.

Attention!

Only use branded rinse aid for dishwasher. Never fill the rinse aid dispenser with any other substances (e.g. Dishwasher cleaning agent, liquid detergent). This would damage the appliance.

When to Refill the Rinse Aid Dispenser

Unless the rinse-aid warning light on the control panel is on, you can always estimate the amount from the color of the optical level indicator "C" located next to the cap. When the rinse-aid container is full, the indicator will be fully dark. The size of the dark dot decreases as the rinse-aid diminishes. You should never let the rinse aid level be less than 1/4 full.

As the rinse aid diminishes, the size of the black dot on the rinse aid level indicator changes, as illustrated below.

- Full
- 3 / 4 full
- 1 / 2 full
- 1 / 4 full - Should refill to eliminate spotting
- Empty

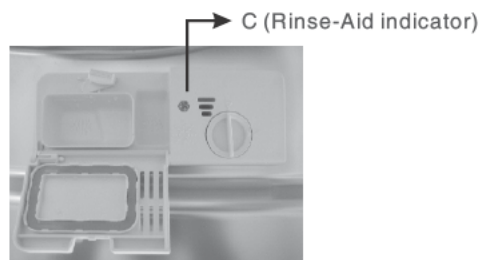

1. To open the dispenser, turn the cap to the "open" (left) arrow and lift it out.
2. Carefully pour in the rinse-aid into its dispenser, whilst avoiding it to overflow.
3. Replace the cap by inserting it aligned with "open" arrow and turning it to the closed (right) arrow.

! NOTE: Clean up any rinse aid spilled while during filling with an absorbent cloth to avoid excessive foaming during the next wash. Don't forget to replace the cap before you close dishwasher door.

Adjusting Rinse Aid Dispenser

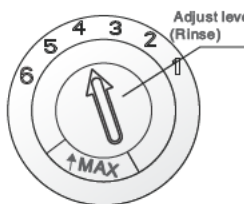

The rinse aid dispenser has six or four settings. Always start with the dispenser set on "4". If spots and poor drying are a problem, increase the amount of rinse aid dispensed by removing the dispenser lid and rotating the dial to "5". If the dishes still are not drying properly or show spots, adjust the dial to the next higher lever until your dishes are spot-free. The recommended setting is "4". (Factory value is "4".)

! NOTE: Increase the dose if there are drops of water or lime spots on the dishes after washing. Reduce it if there are sticky whitish stains on your dishes or a bluish film on glassware or knife blades.

D. Function of Detergent

The chemical ingredients that compose the detergent are necessary to remove, crush and dispense all dirt out of the dishwasher. Most of the commercial quality detergents are suitable for this purpose.

Attention!

Proper Use of Detergent

Use only detergent specifically made for the use in dishwashers. Keep your detergent fresh and dry. Don't put powdered detergent into the dispenser until you're ready to wash dishes.

Detergents

There are 3 sorts of detergents

1. With phosphate and with chlorine
2. With phosphate and without chlorine
3. Without phosphate and without chlorine

Normally new pulverised detergent is without phosphate. Thus the water softener function of phosphate is not given. In this case we recommend to fill salt in the salt container even when the hardness of water is only 6 ° dH. If detergents without phosphate are used in the case of hard water often white spots appear on dishes and glasses. In this case please add more detergent to reach better results. Detergents without chlorine do only bleach a little. Strong and coloured spots will not be removed completely. In this case please choose a program with a higher temperature.

Concentrated Detergent

Based on their chemical composition, detergents can be split in two basic types:

- conventional, alkaline detergents with caustic components
- low alkaline concentrated detergents with natural enzymes

Detergent Tablets

Detergent tablets of different brands dissolve at different speeds. For this reason some detergent tablets cannot dissolve and develop their full cleaning power during short programs. Therefore please use long programs when using detergent tablets, to ensure the complete removal of detergent residuals.

Detergent Dispenser

The dispenser must be refilled before the start of each wash cycle following the instructions provided in the wash cycle table. Your dishwasher uses less detergent and rinse aid than conventional dishwasher. generally, only one tablespoon of detergent is needed for a normal wash load. more heavily soiled items need more detergent. always add the detergent just before starting the dishwasher, otherwise it could get damp and will not dissolve properly.

Amount of Detergent to Use

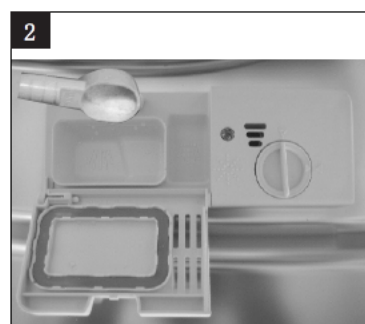
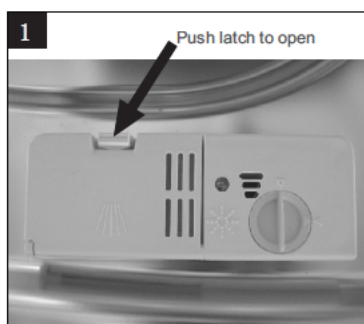

! NOTE:

- If the lid is closed: press release button. The lid will spring open.
- Always add the detergent just before starting each wash cycle.
- Only use branded detergent aid for dishwasher.

! WARNING! Dishwasher detergent is corrosive! Take care to keep it out of reach of children.

Fill in Detergent

Fill the detergent dispenser with detergent.

The marking indicates the dosing levels , as illustrated on the right:

Filling the detergent dispenser

Fill the detergent dispenser with detergent.
The marking indicates the dosing levels , as illustrated on the right:

- A. Place the main wash cycle detergent here.
- B. Place the pre-wash cycle detergent here.

Please observe the manufacturers dosing and storage Recommendations as stated on the detergent packaging.

Close the lid and press until it locks in place.

If the dishes are heavily soiled, place an additional detergent dose in the pre-wash detergent chamber. This detergent will take effect during the pre-wash phase.

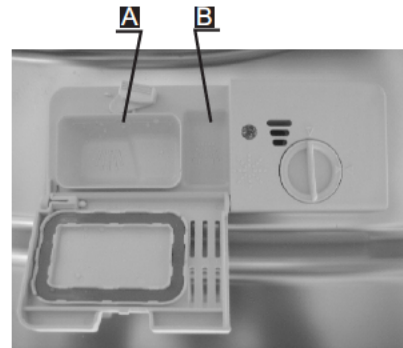

! NOTE:

- You will find information about the amount of detergent for the single programme on page 60.
- Be aware that depending on the soiling of water, setting may be different.
- Please observe the manufacturer's recommendations on the detergent packaging.

5. LOADING THE DISHWASHER BASKETS

Recommendation

- Consider buying utensils which are identified as dishwasher-proof.
- Use a mild detergent that is described as 'kind to dishes'. If necessary, seek further information from the detergent manufacturers.
- For particular items, select a program with as low a temperature as possible.
- To prevent damage, do not take glass and cutlery out of the dishwasher immediately after the programme has ended.

For washing in the dishwasher the following cutlery/dishes

Are not suitable

- Cutlery with wooden, horn china or mother-of-pearl handles
- Plastic items that are not heat resistant
- Older cutlery with glued parts that are not temperature resistant
- Bonded cutlery items or dishes
- Pewter or cooper items
- Crystal glass
- Steel items subject to rusting
- Wooden platters
- Items made from synthetic fibres

Are of limited suitability

- Some types of glasses can become dull after a large number of washes
- Silver and aluminum parts have a tendency to discolour during washing
- Glazed patterns may fade if machine washed frequently

Attention before or after loading the Dishwasher Baskets

(For best performance of the dishwasher, follow these loading guidelines. Features and appearance of baskets and cutlery baskets may vary from your model.) Scrape off any large amounts of leftover food. Soften remnants of burnt food in pans. It is not necessary to rinse the dishes under running water. Place objects in the dishwasher in following way:

1. Items such as cups, glasses, pots/pans, etc. are faced downwards.
2. Curved items, or ones with recesses, should be loaded aslant so that water can run off.
3. All utensils are stacked securely and can not tip over.
4. All utensils are placed in the way that the spray arms can rotate freely during washing.

⚠ NOTE: Very small items should not be washed in the dishwasher as they could easily fall out of the basket.

- Load hollow items such as cups, glasses, pans etc. With the opening facing downwards so that water cannot collect in the container or a deep base.
- Dishes and items of cutlery must not lie inside one another, or cover each other.
- To avoid damage to glasses, they must not touch.

- Load large items which are most difficult to clean into the lower basket.
- The upper basket is designed to hold more delicate and lighter dishware such as glasses, coffee and tea cups
- Long bladed knives stored in an upright position are a potential hazard!
- Long and/or sharp items of cutlery such as carving knives must be positioned horizontally in the upper basket.
- Please do not overload your dishwasher. This is important for good results and for reasonable consumption of energy.

Removing the Dishes

To prevent water dripping from the upper basket into the lower basket, we recommend that you empty the lower basket first and then the upper basket.

THE METHOD LOADING NORMAL DISHWARE

Loading the Upper Basket

The upper basket is designed to hold more delicate and lighter dishware such as glasses, coffee and tea cups and saucers, as well as plates, small bowls and shallow pans (as long as they are not too dirty).

Position the dishes and cookware so that they will not get moved by the spray of water.

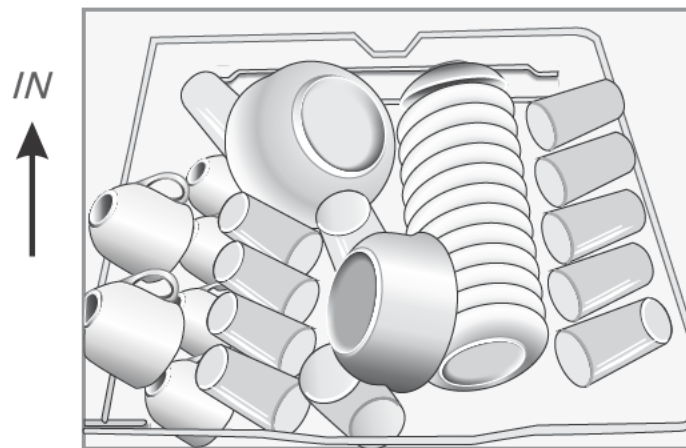

Please be reminded that:

- Pots, serving bowls, etc, must always be placed top down.
- Deep pots should be slanted to allow water to flow out.
- The Bottom Basket features folding spikes so that larger or more pots and pans can be loaded.

Loading the Lower Basket

We suggest that you place large items and the most difficult to clean items are to be placed into the lower basket: such as pots, pans, lids, serving dishes and bowls, as shown in the figure below. It is preferable to place serving dishes and lids on the side of the racks in order to avoid blocking the rotation of the top spray arm.

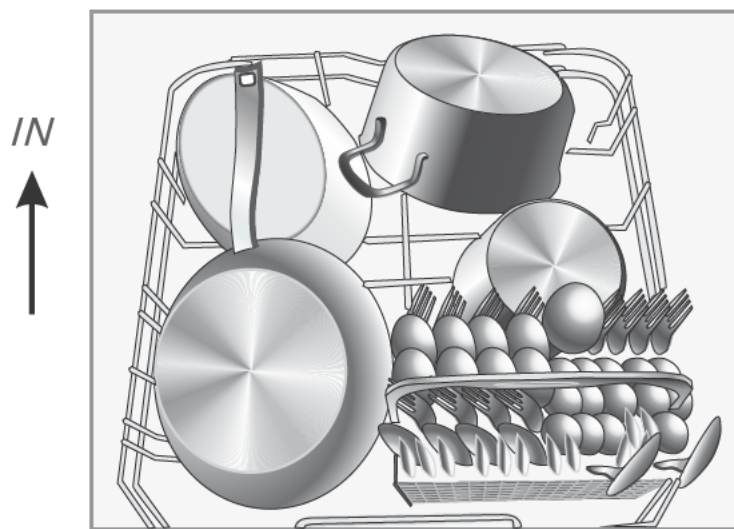

Adjusting the Upper Basket

The height of the upper basket can be adjusted in order to create more space for large utensils both for the upper/lower basket. The height of the upper basket can be adjusted by placing the wheels on different height of the rails. Long items, serving cutlery, salad servers and knives should be placed on the shelf so that they do not obstruct the rotation of the spray arms.

Lower position

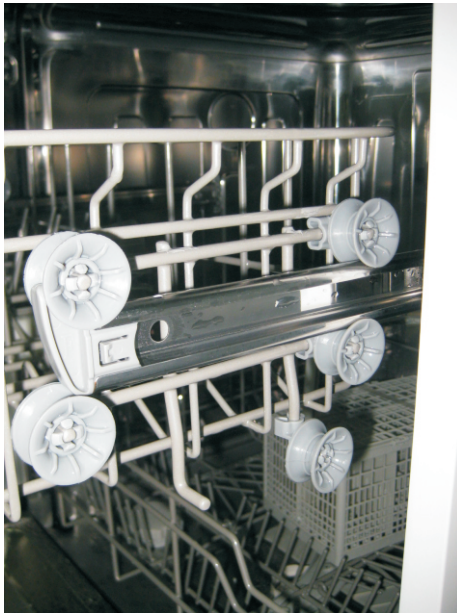

Upper position



Wheels

Folding back the cup shelives

To make room for taller items in the upper basket, raise the cup rack upwards. You can then lean the tall glasses against it. You can also remove it when it is not required for use.

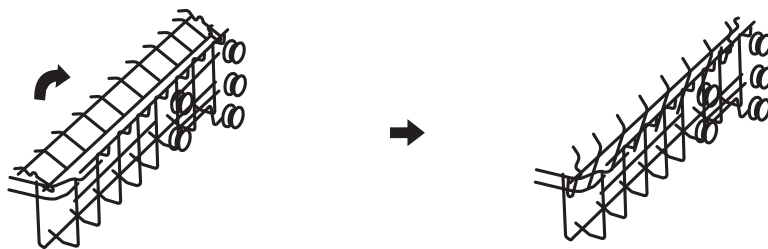

Folding Spikes of Lower Basket

For better stacking of pots and pans, the spikes can be folded down as show in the picture right.



Cutlery Basket

Cutlery should be placed in the cutlery basket with the handles at the bottom. If the rack has side baskets, the spoons should be loaded separately into the appropriate slots, especially long utensils should be placed in the horizontal position at the front of the upper basket as shown in the picture.



⚠ WARNING!

- Do not let any item extend through the bottom.
- Always load sharp utensils with the sharp point down!

For personal safety and a top quality cleaning, place the silverware in the basket making sure that:

- They do not nest together.
- Silverware is placed with the handles-down.
- But place knives and other potentially dangerous utensils are placed handles-up.

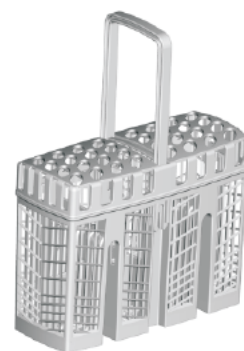

Loading the baskets according to En60436:

1. Upper basket:

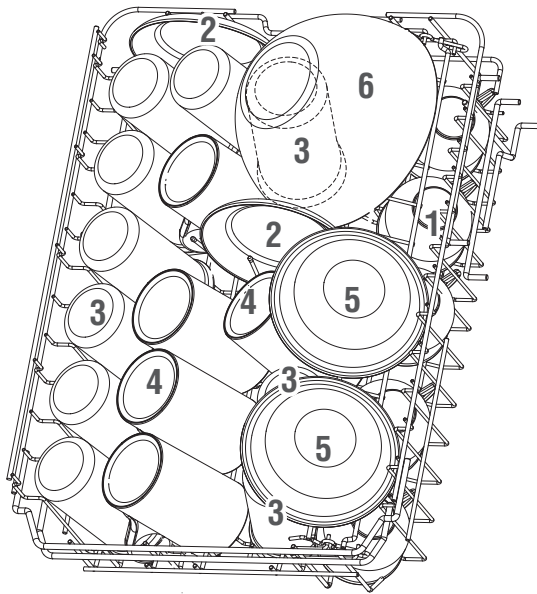

Number	Item
1	Cups
2	Saucers
3	Glasses
4	Mugs
5	Dessert bowls
6	Glass bowl

2. Lower basket:

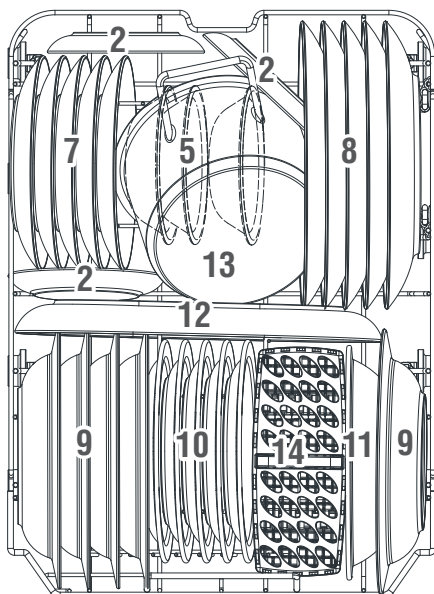

Number	Item
7	Dessert plates
8	Dinner plates
9	Soup plates
10	Melamine dessert plates
11	Melamine bowl
12	Oval platter
13	Small pot
14	Cutlery basket

3. Cutlery rack:

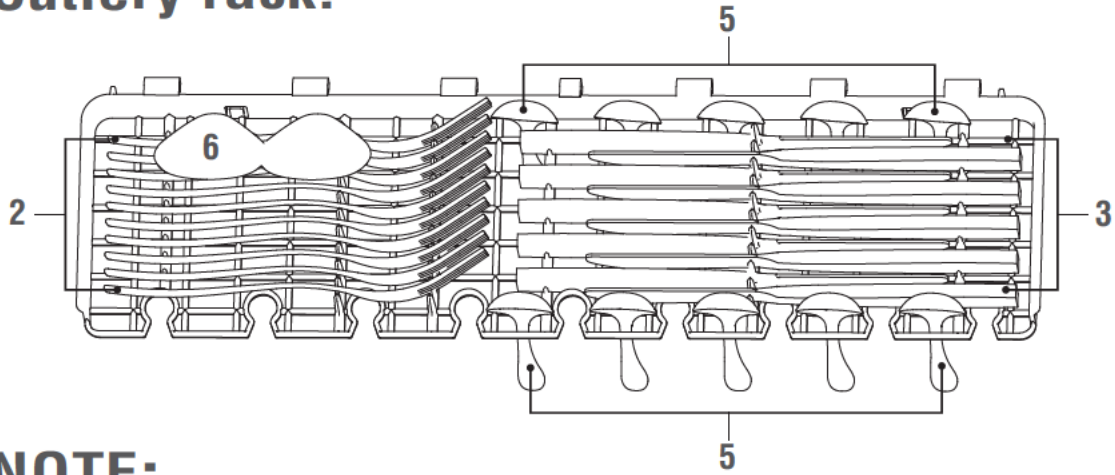

NOTE:

Please place the light flat wares on the shelf. The total weight is less than 1.5kg.

4. Cutlery basket:

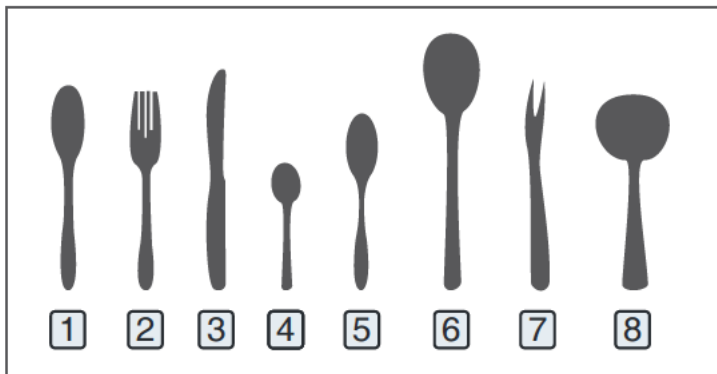
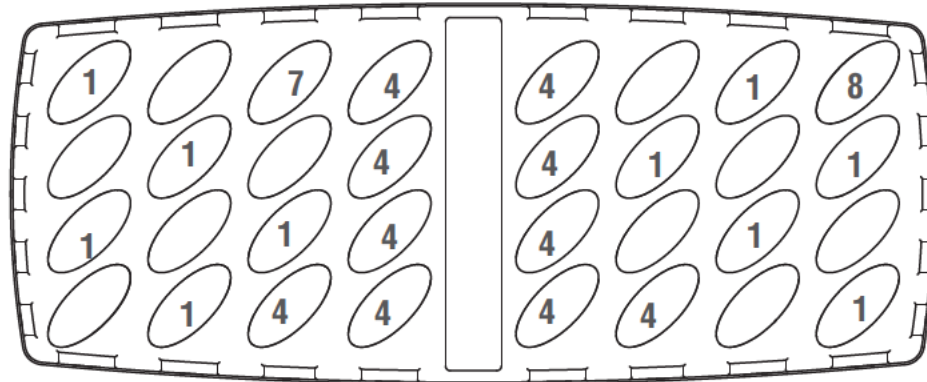

Number	Item
1	Soup spoons
2	Forks
3	Knives
4	Tea spoons
5	Dessert spoons
6	Serving spoons
7	Serving fork
8	Gravy ladle

Information for comparability

tests in accordance with EN60436

Capacity: 10 place settings

Position of the upper basket: lower position

Program: ECO



Rinse aid setting: MAX

Softener setting: H3

6.STARTING A WASHING PROGRAM

Wash Cycle Table

! **NOTE:** (★) Means: need to fill rinse into the Rinse-Aid Dispenser.

Program	Cycle Selection Information	Description of Cycle	Detergent pre/main	Running time(min)	Energy (Kwh)	Water (L)	Rinse Aid
Intensive 	For heaviest soiled crockery, and normally soiled pots, pans, dishes etc with dried on soiling.	Prewash (50°C) Wash (65°C) Rinse Rinse Rinse (65°C) Drying	$\frac{4/14g}{(1 \text{ or } 2 \text{ pieces})}$	205	1.378	15.3	★
ECO (*EN 60436)	This is standard programme, it is suitable to clean normally soiled tableware and it is the most efficient programme in terms of its combined energy and water consumption for that type of tableware.	Wash (45°C) Rinse Rinse (60°C) Drying	$\frac{18g}{(1 \text{ or } 2 \text{ pieces})}$	235	0.755	9	★
90mins 	For normally soiled loads that need quick wash.	Wash (60°C) Rinse Rinse (65°C) Drying	$\frac{18g}{(1 \text{ or } 2 \text{ pieces})}$	90	1.234	10.2	★
Rapid 	A shorter wash for lightly soiled loads that do not need drying.	Wash (50°C) Rinse Rinse (45°C)	12g	30	0.611	10	

! NOTE:

*EN 60436 : This programme is the test cycle. The information for comparability test in accordance with EN 60436, as follows:

- Capacity: 10 setting
- Position Upper basket: upper wheels on rails
- Rinse aid setting: Max
- PI:0.49w; Po:0.45w.
- Left-on mode duration 15Min.

Turning On the Appliance

Starting a cycle wash

- 1 Draw out the lower and upper basket, load the dishes and push them back.
It is commended to load the lower basket first, then the upper one (see the section entitled "Loading the Dishwasher").

- 2 Pour in the detergent (see the section entitled "Salt, Detergent and Rinse Aid").
- 3 Insert the plug into the socket. The power supply is 220-240 VAC /50 HZ, the specification of the socket is 10A 250VAC. Make sure that the water supply is turned on to full pressure.
- 4 Close the door, press the Power Button, to switch on the machine.
- 5 Rotate the program Knob, the wash program will be changed as follows direction:
ECO→90min→Rapid→Intensive→ECO
 If a program is selected, the response light will light. Then close the door, the dishwasher begins to start.

! NOTE:

When you press the Start/Pause button to pause during washing, the running indicator will stop blinking and the dishwasher will mooring every minute unless you press the Start/Pause button to start.

Change the Program...

Premise:

- 1 A cycle that is underway can only be modified if it has only been running for a short time. Otherwise, the detergent may have already been released, and the appliance may have already drained the wash water. If this is the case, the detergent dispenser must be refilled (see the section entitled " Loading the Detergent ").
- 2 Press the Start/Pause button for more than 3s , the machine will pause, Then you can change the program to the desired cycle setting (see the section entitled " Starting a wash cycle. . .").

! NOTE:

If you open the door during a wash cycle , the machine will pause. The program light will stop blinking and the buzzer will mooring every minute unless you close the door . After you close the door ,the machine will keep on working after 10 seconds.
 If your model has broken remember function, the machine will go on to finish the selected program after the power cut.

Forgot to Add a Dish?

A forgotten dish can be added any time before the detergent cup opens.

- 1.Open the door a little .
- 2.After the spray arms stop working, you can open the door completely.
- 3.Add forgotten dishes.
- 4.Close the door.
- 5.The dishwasher will run after 10 seconds.

At the End of the Wash Cycle

When the working cycle has finished, the buzzer of the dishwasher will sound for 8 seconds, then stop. Turn off the appliance using the ON/OFF button, shut off the water supply and open the door of the dishwasher. Wait for a few minutes before unloading the dishwasher to avoid handling the dishes and utensils while they are still hot and more susceptible to breakage. They will also dry better.

- Switch Off the Dishwasher
 The program light is on but is not blinking, only in this case the programme has ended.
 - 1.Switch off the dishwasher by pressing the ON/OFF button.
 - 2.Turn off the water tap!
- Open the door carefully.
 Hot dishes are sensitive to knocks. The dishes should therefore be allowed to cool down around 15 minutes before removing from the appliance.
 Open the dishwasher's door, leave it ajar and wait a few minutes before removing the dishes. In this way they will be cooler and the drying will be improved.
- Unloading the dishwasher
 It is normal that the dishwasher is wet inside.
 Empty the lower basket first and then the upper one. This will avoid water dripping from the upper Basket onto the dishes in the lower one.

⚠ WARNING! It is dangerous to open the door when washing, because the hot water may scald you.

7. MAINTENANCE AND CLEANING

Filtering System

The filter prevents larger remnants of food or other objects from getting inside the pump. The residues may block the filter, in this case they must be removed.

The filter system consists of a coarse filter, a flat (Main filter) and a microfilter (Fine filter).

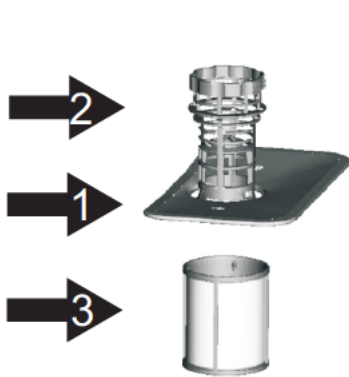

Main filter **1**

Food and soil particles trapped in this filter are pulverized by a special jet on the lower spray arm and washed down to drain.

Coarse filter **2**

Larger items, such as pieces of bones or glass, that could block the drain are trapped in the coarse filter. To remove the items caught by the filter, gently squeeze the tap on the top of this filter and lift out.

Fine filter **3**

This filter holds soil and food residues in the sump area and prevents it from being redeposit on the dishes during wash cycle.

Filter assembly

The filter efficiently removes food particles from the wash water, allowing it to be recycled during the cycle. For best performance and results, the filter must be cleaned regularly. For this reason, it is a good idea to remove the larger food particles trapped in the filter after each wash cycle by rinsing the semicircular filter and cup under running water. To remove the filter device, pull the cup handle in the upward direction.

⚠ WARNING!

The dishwasher must never be used without the filters.

Improper replacement of the filter may reduce the performance level of the appliance and damage dishes and utensils.

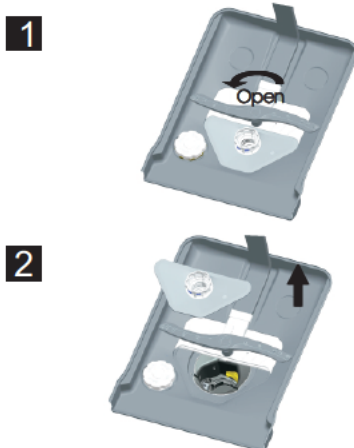

Step 1: Turn the filter in anti-clockwise direction,

Step 2: lift the filter assy up

⚠ NOTE: When following this procedure from step 1 to step 2, the filter system will be removed; when following it from Step 2 to Step 1, the filter system will be installed.

Remarks:

- Inspect the filters for blocking after every time the dishwasher has been used.
- By unscrewing the coarse filter, you can remove the filter system. Remove any food remnants and clean the filters under running water.



NOTE: The entire filter assembly should be cleaned once a week.

Cleaning the Filter

To clean the coarse filter and the fine filter, use a cleaning brush. Reassemble the filter parts as shown in the figures on the last page and reinsert the entire assembly in the dishwasher, positioning it in its seat and pressing downwards.

▲ WARNING! When cleaning the filters, don't knock on them. Otherwise, the filters could be contorted and the performance of the dishwasher could be decreased.

Caring for the Dishwasher

The control panel can be cleaned by using a lightly dampened cloth. After cleaning, make sure to dry it thoroughly.

For the exterior, use a good appliance polish wax.

Never use sharp objects, scouring pads or harsh cleaners on any part of the dishwasher.

Cleaning The Door

To clean the edge around the door, you should use only a soft warm, damp cloth.

To avoid penetration of water into the door lock and electrical components, do not use a spray cleaner of any kind.

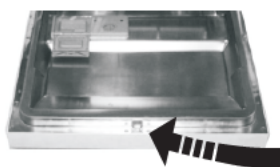

▲ WARNING!

- Never use a spray cleaner to clean the door panel as it may damage the door lock and electrical components.
- Abrasive agents or some paper towels should not be used because of the risk of scratching or leaving spots on the stainless steel surface.

Protect Against Freezing

please take frost protection measures on the dishwasher in winter. Every time after washing cycles, please operate as follows:

1. Cut off the electrical power to the dishwasher.
2. Turn off the water supply and disconnect the water inlet pipe from the water valve.
3. Drain the water from the inlet pipe and water valve. (Use a pan to gather the water)
4. Reconnect the water inlet pipe to the water valve.
5. Remove the filter at the bottom of the tub and use a sponge to soak up water in the sump.



NOTE: If your dishwasher cannot work because of the ice, please contact professional service persons.

Cleaning the Spray Arms

It is necessary to clean the spray arms regularly for hard water chemicals will clog the spray arm jets and bearings.

To remove the upper spray arm, hold the nut, rotate the arm clockwise to remove it.

To remove the lower spray arm, pull out the spray arm upward.

Wash the arms in soapy and warm water and use a soft brush to clean the jets. Replace them after rinsing them thoroughly.



How to Keep Your Dishwasher in Shape

■ After Every Wash

After every wash, turn off the water supply to the appliance and leave the door slightly open so that moisture and odours are not trapped inside.

■ Remove the Plug

Before cleaning or performing maintenance, always remove the plug from the socket.

■ No Solvents or Abrasive Cleaning

To clean the exterior and rubber parts of the dishwasher, do not use solvents or abrasive cleaning products. Only use a cloth with warm soapy water. To remove spots or stains from the surface of the interior, use a cloth dampened with water and a little vinegar, or a cleaning product made specifically for dishwashers.

■ When not in Use for a Long Time

It is recommended that you run a wash cycle with the dishwasher empty and then remove the plug from the socket, turn off the water supply and leave the door of the appliance slightly open. This will help the door seals to last longer and prevent odours from forming within the appliance.

■ Moving the Appliance

If the appliance must be moved, try to keep it in the vertical position. If absolutely necessary, it can be positioned on its back.

■ Seals

One of the factors that cause odours to form in the dishwasher is food that remains trapped in the seals. Periodic cleaning with a damp sponge will prevent this from occurring.

8.TROUBLESHOOTING TIPS

To review the section on troubleshooting Tips will help you to solve some common problems by yourself . If you can not solve the problems by yourself ,please ask for the help of professional technicians.

Before Calling for Service

Review the charts on the following pages may save you from calling for service.

Problem	Possible Causes	What To Do
Dishwasher doesn't start	Fuse blown, or the circuit breaker acted	Replace fuse or reset circuit breaker. Remove any other appliances sharing the same circuit with the dishwasher
	Power supply is not turned on	Make sure the dishwasher is turned on and the door is closed securely. Make sure the power cord is properly plugged into the wall socket.
Technical problems	Water pressure is low	Check that the water supply is connected properly and the water is turned on.
	Door of dishwasher not properly closed.	Make sure to close the door properly and latch it.
Water not pumped form dishwasher	Kink in drain hose	Check drain hose.
	Filter clogged	Check coarse the filter (see section titled " Cleaning The Filter ")
	Kitchen sink clogged	Check the kitchen sink to make sure it is draining well. If the problem is the kitchen sink not draining ,you may need a plumber rather than a serviceman for dishwashers.
Suds in the tub	Improper detergent	Use only the special dishwasher detergent to avoid suds. If this occurs, open the dishwasher and let suds evaporate. Add 1 gallon of cold water to the tub. Close and latch the dishwasher, then any wash cycle to drain out the water . Repeat if necessary.
	Spilled rinse-aid	Always wipe up rinse-aid spills immediately.
Stained tub interior	Detergent with colourant was used	Make sure that the detergent is the one without colourant.
White film on inside surface General problems	Hard water minerals	To clean the interior, use a damp sponge with dishwasher detergent and wear rubber gloves. Never use any other cleaner than dishwasher detergent for the risk of foaming or suds.
There are rust stains on cutlery	The affected items are not corrosion resistant.	
	A programme was not run after dishwasher salt was added. Traces of salt have gotten into the wash cycle	Always run the quick wash programme . without any crockery in the dishwasher and without selecting the Turbo function (if present), after adding dishwasher salt.
	The lid of the softer is loose	Check the lip .Ensure the fix is fine.
Knocking noise in the wash cabinet	A spray arm is knocking against an item in a basket	Interrupt the programme, and rearrange the items which are obstructing the spray arm.
Rattling noise in the wash cabinet Noise	Items of crockery are loose in the wash cabinet	Interrupt the programme, and rearrange the items of crockery.
Knocking noise in the water pipes	This may be caused by on-site installation or the cross-section of the piping.	This has no influence on the dishwasher function. if in doubt, contact a suitably qualified plumber.

Problem	Possible Causes	What To Do
The dishes are not clean	The dishes were not loaded correctly.	See notes in " Loading the Dishwasher Baskets " .
	The programme was not powerful enough.	Select a more intensive programme. See" Wash Cycle Table " .
	Not enough detergent was dispensed.	Use more detergent, or change your detergent.
	Items are blocking the path of spray arms.	Rearrange the items so that the spray can rotate freely.
Unsatisfactory washing result	The filter combination in the base of wash cabinet is not clean or is not correctly fitted. This may cause the spray arm jets to get blocked.	Clean and/or fit the filter combination correctly. Clean the spray arm jets. See "Cleaning the Spray Arms".
Cloudiness on glassware	Combination of soft water and too much detergent.	Use less detergent if you have soft water and select a shortest cycle to wash the glassware and to get them clean.
Black or gray marks on dishes	Aluminum utensils have rubbed against dishes.	Use a mild abrasive cleaner to eliminate those marks.
Detergent left in dispenser cups	Dishes block detergent cups.	Re-loading the dishes properly.
The dishes are not drying	Improper loading	Load the dishwasher as suggested in the directions.
	Too little rinse-aid	Increase the amount of rinse-aid/refill the rinse-aid dispenser.
Unsatisfactory drying result	Dishes are removed too soon	Do not empty your dishwasher immediately after washing. Open the door slightly so that the steam can escape. Begin unloading the dishwasher only once the dishes are barely warm to the touch. Empty the low basket first. This prevents water from dropping off dishes in the upper basket.
	Wrong program has been selected	In short program the washing temperature is lower. This also lowers cleaning performance. Choose a program with a long washing time.
	Use of cutlery with a low-quality coating	Water drainage is more difficult with these items. Cutlery or dishes of this type are not suitable for washing in the dishwasher.

Error Codes

When some malfunctions come on, the appliance will display error codes to warn you:

<i>Codes</i>	<i>Meanings</i>	<i>Possible Causes</i>
Rapid indicator fleets frequently	Longer inlet time.	Faucets is not opened, or water intake is restricted, or water pressure is too low.
ECO indicator fleets frequently	Overflow.	Some element of dishwasher leaks .
90 Min and rapid indicators fleet frequently	Not reaching the required temperature .	Malfunction of the heating element .

▲ WARNING!

If overflow occurs, turn off the main water supply before calling a service.

If there is water in the base pan because of an overflow or small leak, the water should be removed before restarting the dishwasher.

9. TECHNICAL DATA SHEET

Reference	ADW1002EWNE
Rated voltage	220-240V~
Rated power	1760-2100W
Rated frequency	50Hz

Note: More data information, please scan the QR code on the energy label.

Note: loading the household dishwasher up to the 10 sets will contribute to energy and water savings on correct loading of tableware;

The ECO program is suitable to clean normally soiled tableware, for this use, it is the most efficient program in terms of its combined energy and water consumption, and that it is used to assess compliance with the EU ecodesign legislation .

Washing tableware in a dishwasher usually consumes less energy and water in the use phase than hand dishwashing when the dishwasher is used according to this instructions.

Pre-rinsing of tableware items leads to increased water and energy consumption and is not recommended.

To contact our After-Sales Service, before going to BUT store, call 09 78 97 97 97 from Monday to Saturday from 8:00 a.m. to 8:00 p.m. (Price of a local call).

Period of availability of repair spare parts: 5 years.

In accordance with Article L. 217 of the Consumer Code, your product has 2 year legal guarantee of conformity.

10.DISPOSAL

Dispose of the dishwasher packaging material correctly.

All packaging materials can be recycled.

Plastic parts are marked with the standard international abbreviations:

- PE—— for polyethylene, e.g. sheet wrapping material
- PS—— for polystyrene, e.g. padding material
- POM — polyoxymethylene, e.g. plastic clips
- PP —— polypropylene, e.g. Salt filler
- ABS —— Acrylonitrile Butadiene Styrene, e.g. Control Panel

WARNING!

- Packaging material could be dangerous for children!
- For disposing of package and the appliance please go to a recycling centre. Therefore cut off the power supply cable and make the door closing device unusable.
- Cardboard packaging is manufactured from recycled paper and should be disposed in the waste paper collection for recycling.
- By ensuring this product is disposed of correctly, you will help prevent potential negative consequences for the environment and human health, which could otherwise be caused by inappropriate waste handling of this product.
- For more detailed information about recycling of this product, please contact your local city office and your household waste disposal service.
- DISPOSAL: Do not dispose this product as unsorted municipal waste. Collection of such waste separately for special treatment is necessary.

 We decline liability for any damage or accident derived from any use of this product which is not in conformity with the instructions contained in this booklet.

● CORRECT DISPOSAL OF THIS PRODUCT



This marking indicates that this product should not be disposed with other household wastes throughout the EU. To prevent possible harm to the environment or human health from uncontrolled waste disposal, recycle it responsibly to promote the sustainable reuse of material resources.

To return your used device, please use the return and collection systems or contact the retailer where the product was purchased. They can take this product for environmental safe recycling.



Tous les papiers
se trient et se recyclent.

BUT INTERNATIONAL
1 Avenue Spinoza
77184 Emerainville, France

