



Machine à Laver

Washing Machine



INSTRUCTIONS D'UTILISATION **F**

INSTRUCTIONS FOR USE **GB**

Manuel d'utilisation

Veillez lire ce manuel attentivement avant la première utilisation.

Notes

Merci de choisir la machine à laver à tambour. Ce manuel d'instruction comprend l'information importante concernant l'installation, l'opération et la maintenance sur cette machine. Lisez ce manuel soigneusement pour assurer l'opération propre de cette machine à laver et prolonger la durée de vie.

Nos garanties ne doivent pas s'appliquer à tout problème et toute perte causée par la défaillance de l'utilisateur d'observer les précautions mentionnées dans les instructions d'installation et d'opération et nous n'assumons aucune responsabilité concernée. Gardez tous les documents au lieu en sécurité pour faire référence dans l'avenir. Si vous avez doute, contactez le centre ou le revendeur du service autorisé le plus proche.

■ Protection d'environnement

- Si vous projetez de disposer de cette machine, il faut respecter les règlements de traitement d'ordure locale. Coupez le cordon d'alimentation pour éviter la remise en service. Enlevez la porte pour que les enfants et les animaux ne soient pas pris au piège dans la machine.
- Ne jamais utilisez les détergents excessifs.
- L'agent de décontamination et l'agent de blanchissement peuvent être utilisés à traiter préalablement les taches sur les chiffons seulement s'il y en a lieu.

■ Table des matières

Précautions de sécurité	3
Vue d'ensemble de la machine à laver.....	5
Installer la machine à laver.....	6
Opérer la machine à laver.....	9
Liste de contrôle et préparation avant de laver les vêtements.....	10
Vue du panneau de contrôle.....	13
Sélectionner la procédure.....	14
Tableau des procédures de lavage.....	18
Maintenance.....	19
Dépannage.....	22
Appendice.....	24
Spécifications techniques.....	25

Précautions de sécurité

■ Avant d'opérer cette machine

- Les matériaux d'emballage sont peut-être dangereux aux enfants. Gardez tous les matériaux d'emballage (sacs plastiques, caoutchouc en mousse) hors du porté des enfants.
- La machine à laver ne doit pas être installée dans la salle à bain ou aux chambres très humides aussi bien que dans les chambres avec gaz explosif ou caustique.
- Assurez-vous que les appareils d'eau et d'électricité doivent être connectés par un technicien qualifié conformément aux instructions de fabricant (faites référence à la page 7 'Installer la machine à laver') et aux règlements de sécurité locaux.
- Avant d'opérer cette machine, tous les emballages et tous les boulons de transports doivent être enlevés. Sinon, la machine à laver peut être endommagée gravement lors de lavage des vêtements (faites référence à la page 6 'Enlever les boulons de transport').
- Avant de laver les vêtements à la première fois, la machine à laver doit être opérée dans une tour des procédures entières sans vêtements à l'intérieur (faites références à la page 14 'Laver vêtements à la première fois').

■ Précautions de sécurité

- Retirez sa prise de la prise murale avant de nettoyer ou de maintenir.
- Assurez-vous que toutes les poches sont vidées.
- Tous les articles tranchants et rigides tels que coin, broches, clou, vis ou pierre etc. peuvent causer endommagements graves à cette machine.
- Retirez sa prise et couper l'alimentation d'eau après l'opération.
- Vérifiez si l'eau à l'intérieur du tambour a été drainée avant d'ouvrir sa porte. Ne jamais ouvrez la porte s'il y a de l'eau visible.
- Les animaux familiers et les enfants peuvent grimper dans la machine. Vérifiez la machine avant chaque opération.
- La porte en glace peut être très chaude pendant l'opération. Gardez les enfants et les animaux familiers loin de la machine pendant l'opération.
- Cette machine n'est pas destinée à utiliser par les personnes (y compris enfants) avec infirmité, mauvais organes de sens ou mauvaises capacités mentales, ou manque d'expérience et de connaissance, malgré qu'ils aient donné supervision ou instruction concernant l'utilisation de la machine par une personne responsable pour leur sécurité.
- Les enfants doivent être supervisés pour assurez-vous qu'ils ne jouent pas avec la machine.
- Ne jamais essayez de réparer la machine par vous-même. La machine peut être endommagée ou plus de travail de réparation pénible peut être causé, et même l'opération dangereuse peut avoir lieu s'il est réparé par un personnel sans expérience ou non qualifié.
- Si le cordon d'alimentation ou la prise est endommagé(e), ou si l'appareil fonctionne mal ou a été endommagé de quelque manière que ce soit, le changement du cordon d'alimentation ou d'une pièce ou l'inspection, le réglage et la réparation de l'appareil, doit être effectué par le

fabricant, son service après-vente, ou une personne de qualification similaire, afin d'éviter tout danger.

Précautions de sécurité

- Faites attention à ce que la tension d'alimentation et la fréquence doivent être identiques à celles de la machine à laver.
- Ne jamais utilisez la douille avec le courant nominal plus petit que celui de la machine à laver. Ne jamais retirez la prise d'alimentation avec la main humide.
- Pour assurer votre sécurité, la prise de cordon d'alimentation doit être insérée dans une douille à trois pôles de masse. Vérifiez soigneusement et assurez-vous que votre douille est mise à la masse comme il faut et de façon fiable ;
- Cette machine doit être réparée seulement par un centre de service autorisé et seulement les accessoires authentiques peuvent être utilisés.

■ Précautions lors de lavage des vêtements

- L'eau froide doit être utilisée et l'eau chaude peut être aussi connectée selon les situations locales.
- **Votre machine à laver est seulement pour l'utilisation domestique et est seulement conçu pour les textiles convenables pour le lavage de machine.**
- Les solvants inflammables et explosifs ou toxiques sont interdits. L'essence et l'alcool etc. ne doivent pas être utilisés comme détergent. Sélectionnez seulement les détergents convenables pour le lavage par machine s'il vous plaît, particulièrement pour le tambour.
- C'est interdit de laver les tapis.
- Les enfants sont interdits de jouer avec la machine à laver.
- Gardez les animaux familiers loin de la machine à laver.
- Faites attention à la brûlure lorsque la machine à laver draine l'eau chaude de lavage.
- Ne jamais remplissez l'eau par main pendant le lavage.
- A la fin de ces procédures, tournez le commutateur rotatif à la position 'Départ/Pause' ou déconnectez l'alimentation avant d'ouvrir la porte.
- Rappelez-vous de déconnecter l'alimentation d'eau et d'énergie tout de suite après avoir lavé les vêtements.

■ Attention doivent être faite pour protéger la machine

- Ne jamais grimpez et assoyez-vous sur le couvercle en haut de la machine.
- Ne jamais appuyez-vous sur la porte de machine.
- Ne jamais fermez la porte avec des forces excessives s'il vous plaît, si l'on trouve que c'est difficile de fermer la porte, vérifiez si les vêtements excessifs sont mis au dedans ou bien distribués.

■ Précautions pendant la manutention de machine

- Les boulons de transport doivent être réinstallés à la machine par un personnel spécialisé.
- L'eau accumulée doit être drainée de la machine.

- Manutentionnez la machine attentivement. Ne jamais tenez chaque partie dépassée sur la machine lors de l'élevage. La porte de machine ne peut pas être utilisée comme poignée pendant le transport.

Vue d'ensemble de la machine à laver

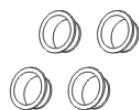
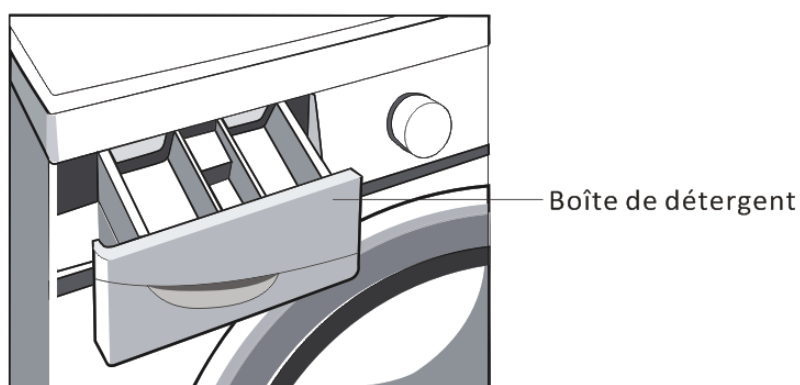
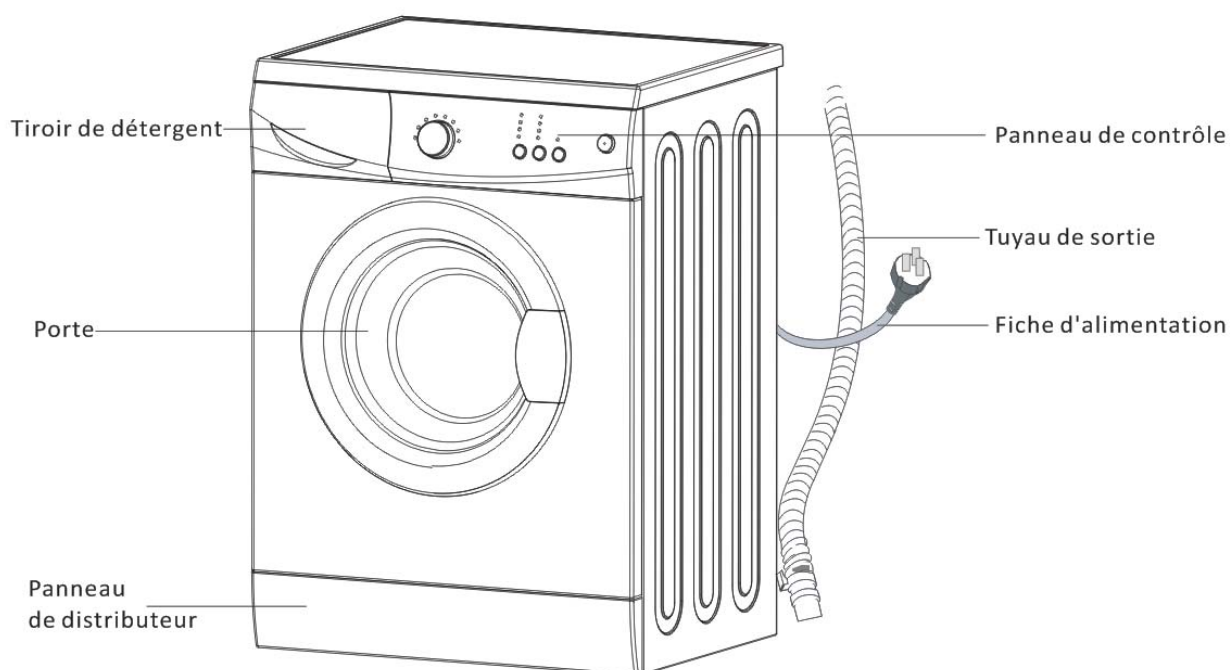

Prise de trou de transport



Tuyau d'entrée C



Tuyau d'entrée H (option)



Support de tuyau de sortie

Installer la machine à laver

■ **Déballer la machine à laver**

Déballer votre machine à laver et vérifiez s'il y a des endommagements pendant le transport.

Aussi assurez-vous que tous les articles (comme montré à la page 4) dans le sac attaché sont reçus.

S'il y a des endommagements à la machine à laver pendant le transport, ou certain article est perdu, contactez le revendeur local immédiatement s'il vous plaît.

■ **Disposer des matériels emballés**

Les matériels emballés de cette machine sont peut-être dangereux aux enfants. Disposez d'eux comme il faut et évitez le contact facile avec les enfants. Disposez des matériels d'emballage concernés selon les règlements locaux concernés. Ne jamais jetez les matériels d'emballage ensemble avec les ordures domestiques dans la vie courante.

■ **Enlever les boulons de transport**

Avant d'utiliser cette machine à laver, les boulons de transport doivent être enlevés de l'arrière de cette machine. Exécutez les étapes suivantes pour enlever les boulons :

1. Desserrez tous les boulons avec clé à écrous et après, enlevez-les.
2. Bouchez les trous avec bouchons de trou de transport ;
3. Gardez les boulons de transport comme il faut pour l'utilisation dans l'avenir.

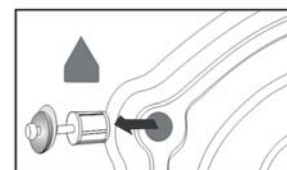

■ **Sélectionner l'emplacement**

Avant d'installer la machine à laver, l'emplacement avec les caractéristiques suivantes doit être sélectionné :

-surface rigide, sèche et plate (si ce n'est pas plat, rendez-la plate selon la figure suivante 'Pied d'ajustement' s'il vous plaît).

- Evitez l'exposition aux lumières solaires directes.

- Ventilation suffisante

- Température de chambre est supérieur à 0°C.

- Gardez loin des ressources thermiques telles que charbon ou gaz.

Assurez-vous que la machine à laver ne sera pas sur le cordon d'alimentation.

Ne jamais installez la machine à laver sur le tapis.

■ **Pied d'ajustement**

1. Lorsqu'on positionne la machine à laver, vérifiez d'abord si les pieds sont fermement attachés au cabinet. Sinon, tournez-les à leurs positions originales avec main ou clé à écrou et serrez les écrous avec clé à écrou.

2. Après avoir positionné la machine à laver, appuyez sur les 4 coins sur le

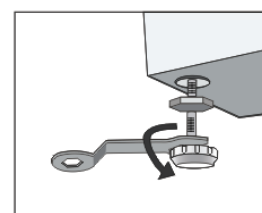

couvercle en haut de la machine à laver selon l'ordre. Si la machine à laver n'est pas stable lorsqu'elle est pressée, ce pied doit être ajusté.

Installer la machine à laver

3. Assurez l'état de positionnement de la machine à laver. Desserrez les écrous de verrouillage avec clé à écrou et tournez le pied avec main jusqu'à ce qu'il soit en contact ferme avec le sol.

Appuyez sur le pied avec une main et serrez les écrous au cabinet avec une autre main.

4. Après avoir verrouillé comme il faut, appuyez sur les 4 coins encore pour assurez-vous qu'ils aient été ajustés comme il faut. Si elle n'est pas encore stable, il faut répéter les étapes 2 et 3.

5. Mettre un cylindre solide (par exemple, des cannettes) sur le couvercle supérieur de machine à laver dans des directions gauche, droit, avant et arrière. Si le cylindre maintient stable, la machine à laver est positionné de niveau. Si ce n'est pas le cas, régler de nouveau des pieds selon les procédures 1~3 et puis verrouiller fermement des noix.

■ **Connecter le tuyau d'entrée**

Connectez le tuyau d'entrée comme montré dans la figure.

Pour le modèle qui est équipé avec une valve chaude, connectez-la au robinet de l'eau chaude. L'énergie diminue automatiquement pour quelques programmes.

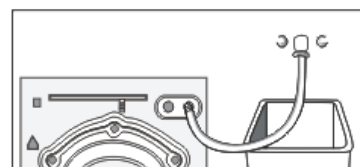

■ **Installer le tuyau d'entrée**

1. Connectez le coude au robinet et serrez-le en sens des aiguilles d'une montre.

2. Connectez l'autre bout du tuyau d'entrée à la valve d'entrée en arrière de la machine à laver et serrez le tuyau fermement en sens des aiguilles d'une montre.

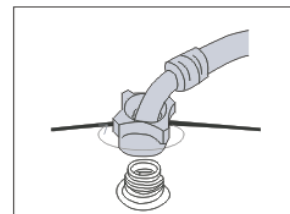

Notes : après la connexion, s'il y a de la fuite avec tuyau, répétez les étapes à connecter le tuyau d'entrée. Le type le plus commun du robinet doit utiliser à alimenter l'eau. Si le robinet est carré ou trop grand, on doit le remplacer par le robinet standard.

■ **Placer le tuyau de sortie**

Il y a deux méthodes à placer le bout du tuyau de sortie :

1. Mettez-le en arrière d'abreuvoir.

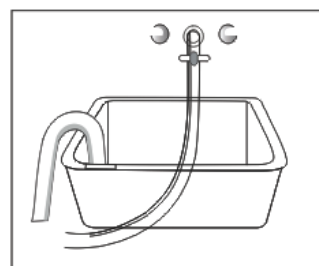

Installer la machine à laver

2. Connectez-la au tuyau de drainage de branche d'abreuvoir.

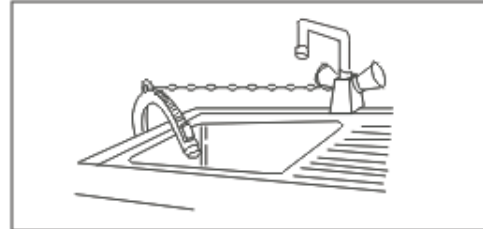
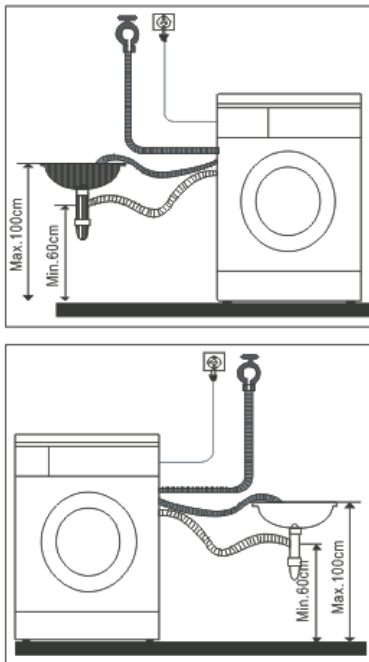

-Lorsqu'on installe le tuyau de sortie, fixez-le comme il faut avec une corde.

-Positionnez le tuyau de sortie comme il faut pour que le plancher ne soit endommagé par la fuite d'eau.

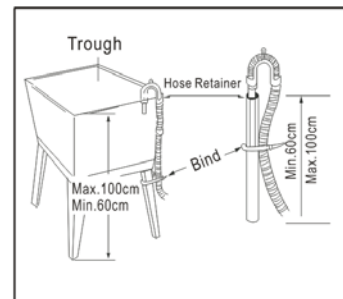

-si le tuyau de sortie est très longue, ne jamais forcez-le dans la machine à laver, c'est parce qu'il va causer bruit anorma

-Pour éviter le siphon, le tuyau de sortie ne doit pas être installé à une hauteur de plus de 100 cm et son bout ne doit pas être immergé dans l'eau.

Connexion électrique

-Car le courant maximal de l'unité est 10A lorsque vous êtes en train d'utiliser sa fonction de chauffage, assurez-vous que le système d'alimentation (courant, tension et câble) dans votre maison peut satisfaire aux exigences de charge normale des appareils électriques.

-Connectez l'alimentation à une douille qui est installé correctement et mise à la masse comme il faut.

-Assurez-vous que la tension à votre lieu est même à celle indiquée sur l'étiquette d'indice de la machine.

-La prise d'alimentation doit s'appliquer à la douille et le cabinet doit être propre et mis à la masse efficacement.

-Ne jamais utiliser la prise ou la douille multifonctionnelle comme cordon d'extension.

-Ne jamais connectez ou retirez la prise avec la main humide.

-Lorsque qu'on connecte et retire la prise, saisissez la prise fermement et après, retirez-la. Ne jamais tirez le cordon avec force.

-Si le cordon d'alimentation est endommagé ou a un signe d'être cassé, le cordon

d'alimentation spéciale doit être sélectionné ou acheté de son fabricant ou du centre de service pour remplacement.

Installer la machine à laver

Avertissement !!

1. Cette machine doit être mise à la masse comme il faut. S'il y a un certain court-circuit, la mise à la masse peut réduire le danger du choc électrique.

Cette machine est équipée d'un cordon d'alimentation, qui comprend prise, câble de masse et terminal de masse.

2. La machine à laver doit être opérée dans un circuit séparé des autres appareils électriques ; sinon, le protecteur d'alimentation peut être trébuché ou le fusible peut être brûlé.

Opérer la machine à laver

■ Liste de contrôle et préparation avant de laver les vêtements

Lisez cette méthode d'opération soigneusement pour éviter les pannes de la machine à laver et endommagements des vêtements.

Vérifiez si les vêtements qui sont lavés à la première fois seront décolorés gravement.

Un moment après, une serviette touchée du détergent liquide sert à laver les coins invisibles des vêtements, vérifiez si la serviette blanche a des taches avec la couleur originale du vêtement.

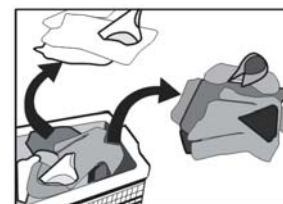

Pour les foulards et les vêtements qui se décolorent facilement parmi les vêtements importés, lavez-les séparément avant lavage.

Pour les taches sur les manches, les cols et les poches, utilisez le détergent liquide et lavez avec brosse douce.

A la fin, mettez-les dans la machine à laver pour obtenir des effets de lavage idéaux.

Pour les vêtements sensibles à la température, ils doivent être lavés selon les exigences sur l'étiquette. Sinon, il peut causer le changement de couleur ou déformation.

Précautions :

Ne jamais mettez les vêtements dans la machine à laver pour laver dans une longue période. Sinon, il peut devenir moisi et causer des taches. Donc, lavez les vêtements à temps.

Les vêtements peuvent aussi changer couleur ou déformé s'il n'est pas lavé selon la température de lavage spécifiée.

Les vêtements qui ne peuvent pas être lavés par la machine à laver.

Les vêtements qui peuvent se déformer s'ils sont immergés dans l'eau.

Les cravates, les gilets, les costumes à l'occidentale, les pardessus etc. peuvent avoir rétrécissement s'ils sont immergés dans l'eau ; Les vêtements décolorés tels que les vêtements de filage mélangé en fibre artificiel etc.

Opérer la machine à laver

Les vêtements au style de pli, les vêtements frappés, les vêtements de résine etc. peuvent se déformer lorsqu'ils sont immergés dans l'eau. Parmi les matériaux de coton et de laine, les vêtements qui se déforment facilement sont soie au style de pli, produits en fourrure et décorations en fourrure;

Les vêtements avec décoration, les robes longues et les vêtements traditionnels etc. sont produits qui se décolorent facilement.

Ne jamais lavez les vêtements sans étiquettes de matière et exigences de lavage.

Ne jamais laver les vêtements décolorés avec produits chimiques tels qu'essence, pétrole, benzène, diluant et alcool.

Faites attention aux détergents

Le détergent 'Basse bulle' ou la poudre de lavage ou la poudre de lavage spéciale pour la machine à laver à tambour doit être sélectionné selon les types de fibres (coton, fibre synthétique, produits doux et produits de laine), couleurs, températures de lavage, degré de saleté et types, sinon, les bulles excessives peuvent être générées et déborder du tiroir, et les accidents peuvent avoir lieu.

L'agent de blanchissement appartient au type d'alcali et peut endommager les vêtements, alors, il est conseillé d'utiliser le moins autant que possible.

Les détergents en poudre peuvent laisser facilement des résidus dans les vêtements pour générer la mauvaise odeur, alors, ils peuvent être suffisamment rincés.

Le détergent ne peut pas se dissoudre complètement s'il y a trop de détergent ou la température de l'eau est assez basse. Il peut rester dans les vêtements, tuyaux et machines à laver pour polluer les vêtements.

Le lavage doit respecter le poids des vêtements, degré de saleté, dureté de l'eau locale aussi bien que les recommandations venant des fabricants de détergent. Consultez la société d'eau si vous ne savez pas la dureté d'eau.

Note :

Gardez les détergents et additifs au lieu de sécurité et sec hors de portée des enfants.

■ Liste de contrôle et préparation avant de laver vêtements

Sortez les articles des poches s'il vous plaît. Vérifiez les poches des vêtements qui seront lavés, videz les articles durs tels que décorations et coins, sinon, la machine à laver sera endommagée ou aura des pannes.

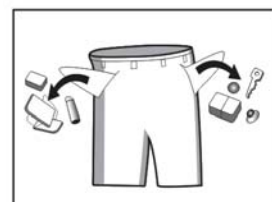

Pour les vêtements prêts à être lavés, ils sont classés selon les caractéristiques suivantes :

Les types de symbole des étiquettes de précaution : les vêtements qui seront lavés sont classés en coton, fibre plié, fibre synthétique, soie, laine et fibre artificiel.

Couleur : les couleurs blanches et colorées doivent être identifiées. Tous les nouveaux articles en couleur doivent être lavés en les séparant.

Seize : les articles de différente seize sont lavés ensemble pour augmenter les effets de lavage.

Sensibilité : les articles doux doivent être lavés en les séparant. Pour les textiles de laine pure, rideaux et soies, la procédure de lavage doux doit être sélectionnée. Vérifiez les étiquettes dans tous les articles à laver.

Les vêtements doivent être classés avant de les mettre dans la machine à laver. Pour les rideaux avec crochets, les crochets doivent être enlevés avant le lavage.

Les décorations sur les vêtements peuvent endommager la machine à laver. Pour les vêtements avec boutons ou broderies, ils doivent être tournés avant le lavage.

Nettoyer fermoirs :

Zips doivent être fermés et les boutons ou les crochets doivent être fixés. La bande desserrée ou le ruban doit s'unit.

Il est conseillé de mettre les soutien-gorge dans la taie d'oreiller avec zip ou boutons collés pour éviter ce que le fil d'acier sort les soutiens-gorge à l'intérieur du tambour et endommage la machine.

Particulièrement les textiles délicats tels que les rideaux lacés, tuniques, petits articles (chaussettes tendus, mouchoirs, cravates etc.) doivent être mis dans le sac de ficelle pour laver.

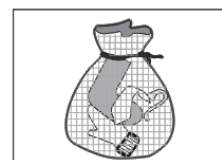

Lorsque l'on lave un sac unique et robes lourdes tels que serviette turque, jean, manteau ouate, etc., il peut causer facilement l'excentricité grande

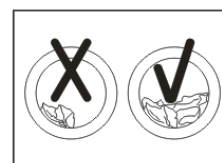

et alarmer en manquant de balance. Alors, il est conseillé d'ajouter un ou plus de 2 vêtements qui seront à être lavés ensemble pour le drainage courant.

Supprimer les poussières, taches et les cheveux des animaux familiers des vêtements.

Les vêtements peuvent être endommagés et influencer sur les effets de lavage pendant la friction entre les poussières, taches et vêtements.

A protéger la peau de bébé.

Les articles de bébé (vêtements et torchons de bébé), y compris serviettes, doivent être lavés en les séparant. S'ils sont lavés ensemble avec les vêtements des adultes, ils peuvent être infectés. Les foins de rinçage doivent être réduits pour assurer-vous qu'il n'y a pas de résidus de détergents pendant le rinçage et le nettoyage.

Il est conseillé que les parties qui sont facilement tachées telles que manches et cols etc. doivent être lavés avec les mains avant d'être mis dans la machine à laver pour obtenir les effets de lavage idéaux.

Utilisez les détergents en poudre ou liquide s'il vous plaît. Les résidus de savon peuvent rester dans les trous des vêtements si le savon est utilisé.

Opérer la machine à laver

Confirmer la capacité de lavage :

Ne mettez pas les lavages excessifs; autrement il peut affecter les effets de lavage.

Veuillez confirmer la quantité de lavage accessible maximum selon la table suivante.

Type de fibre	Capacité de charge maxi
	5.0kg
Coton	5.0kg
Synthétique	2.5kg
Délicat	1.5kg
Laines	1.5kg

Les vêtements qui sont facilement brouillés seront renversés pour lavage

Les vêtements qui sont facilement brouillés seront lavés séparément; autrement les autres articles peuvent être souillés avec la poussière et le bout de fil etc. De préférence, les vêtements noirs et les vêtements en coton seront lavés séparément parce qu'ils peuvent facilement être souillés avec les bouts de fil en autres couleurs au moment de lavage ensemble.

Vérifiez avant le lavage

La machine à laver ne lavera pas les matériaux imperméables à l'eau (costumes de ski, garnitures extérieures de serviette, rideaux).

Quant aux produits en fibre dans lesquels l'eau ne peut pas s'imbiber facilement comme les coussins imperméables à l'eau, et les vêtements, il est mieux de ne pas laver. Autrement il y aura l'eau éclatant dehors ou la vibration anormale pour causer le danger tout en rinçant et vidangeant de sorte que les vêtements puissent également être endommagés. (Tel que les garnitures extérieures de serviette, les imperméables, la parapluie, les costumes de ski, les couvertures de voiture, les sacs de sommeil etc.)

Précautions pendant la vidange

La vidange des vêtements normaux :

Humidités des lavages sont vidangés à travers du trou drainant.

La Vidange des vêtements imperméables à l'eau et des produits en fibre :

Dans le statut normal de lavage et de drainage, des humidités des vêtements imperméables à l'eau et des produits en fibre ne peuvent pas être vidangés tandis que l'eau de lavage est recueillie dans une direction de sorte que l'excentricité de la machine à laver soit trop grande et la vibration ou le mouvement soit causée

Opérer la machine à laver

■ Vue de panneau de commande

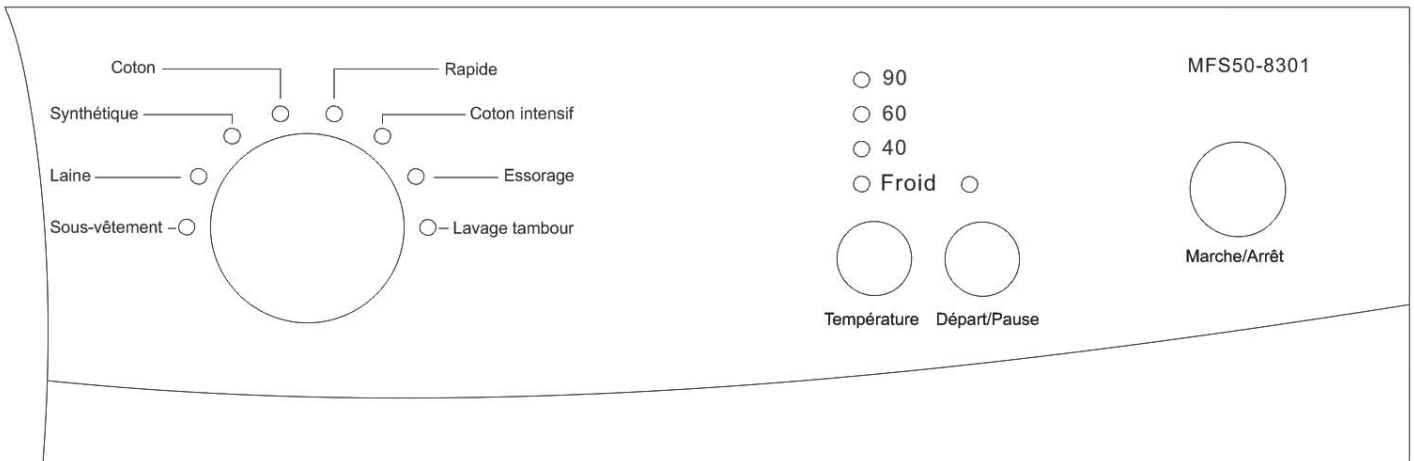

■ Fonction de commutateur rotatoire

Il y a 8 types de fonctions de lavage au choix dans l'affichage. Par exemple :

Coton : avec les choix de la température correspondantes : eau froide, 40, 60, 90°c

Rapide

Synthétique : froid, 40, 60°c

Coton intensif

Laine : froid, 40°c

Essorage

Sous-vêtements

Lavage tambour

Notes : Le panneau de commande pourrait être changé sans notification préalable écrite.

Opérer la machine à laver

■ Laver les vêtements à la première fois

Avant de laver les vêtements à la première fois, la machine à laver doit être opérée dans un tour de toutes les procédures entières sans vêtements comme suit :

1. Connectez la source électrique et l'eau.
2. Mettez un peu de détergent dans la boîte et fermez-la.
3. Sélectionnez la procédure de rinçage.
4. Appuyez sur le bouton 'Départ/pause'.

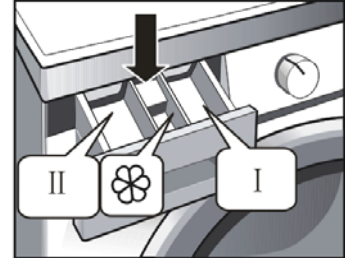

Le tiroir est séparé comme suit :

I : détergent préalable ou poudre de lavage

II : détergent principal, adoucissant, pre-dip, produits de blanchissement ou de décontamination.

 Additif de lavage, tels que adoucissant de tissu.

■ Mettre le détergent dans la machine à laver.

1. Retirez le tiroir.
2. Remplissez le détergent préalable dans la caisse 1 (s'il y en a lieu)
3. Remplissez le détergent dans la caisse II.
4. Remplissez l'adoucissant dans la caisse (s'il y en a lieu)

Note : Pour le détergent ou l'additif aggloméré, avant de les mettre dans la boîte de détergent, il est conseillé d'utiliser de l'eau à diluer pour éviter ce que l'orifice de la boîte de détergent est bouchée et trop-plein lors de remplissage d'eau.

■ Démarrer la machine à laver

Branchez la machine à laver. Vérifiez si les tuyaux d'eau sont connectés comme il faut. Ouvrez le robinet complètement. Mettez les vêtements au-dedans et du détergent. Sélectionnez les procédures propres et fonctions, et appuyez sur le bouton « Départ/Pause ».

■ Sélectionner la procédure

Les procédures de lavage propre doivent être sélectionnées selon les types, les quantités, et la saleté des vêtements avec le tableau de température de lavage.

90°C	Gravement entaché, coton purement blanc ou lin (par exemple : tissu de table de café, tissu de table de cantine, serviette, drap).
60°C	Pas très entaché, lin coloré, coton et articles synthétiques avec certain degré de décoloration (par exemple : chemises, pyjamas ; un peu entaché, lin purement blanc (par exemple : sous-vêtements)
40°C, 30°C Eau froide	Articles normalement entachés (y compris synthétique et laine)

Opérer la machine à laver

D'abord, tournez le commutateur rotatoire pour choisir les procédures correspondantes selon les types de textiles.

En second lieu, choisissez la température appropriée selon la saleté. Généralement, plus haute la température, plus grosse consommation de la puissance.

Dernièrement, choisissez la vitesse appropriée de révolution. Les textiles normaux sont recommandés avec 1000~1200rpm et les textiles sensibles avec 600~800rpm. Plus haute la vitesse de révolution, plus sec les textiles sortis de la rotation, mais les bruits plus hauts seront également augmentés. Les surfaces des textiles sensibles auront des rides et la vie active de la machine à laver se raccourcira.

SVP NOTE : pour protéger les vêtements, la vitesse inférieure de révolution sera choisie pour les textiles sensibles. Les procédures de lavage principales dépendent des types des vêtements à laver. Les difficultés principales de lavage peuvent être choisies comme suit :

-Coton

Vous pouvez choisir ce procédé pour laver les vêtements quotidiens lavables. La période de lavage est tout à fait longue avec des intensions de lavage extrêmement fortes. C'est recommandé de laver les articles quotidiens en coton, par exemple : draps, couvertures d'édredon, taies d'oreiller, robes, sous-vêtements etc.

-Synthétique

Vous pouvez choisir ce procédé pour laver les vêtements tout à fait sensibles. Le procédé est plus court comparé à celui pour des cotons et l'intension de lavage est tout à fait douce. C'est recommandé de laver les articles synthétiques, par exemple : chemises, manteaux, mélange. Quant aux rideaux et aux textiles lacés, le procédé « 40°C synthétique » sera choisi. Tout en lavant les textiles de tricotage, la quantité du détergent sera réduite due à sa construction lâche de corde et des bulles formées facilement.

- Laines

Vous pouvez choisir ce procédé pour laver les laines et les textiles de pashm marqués avec le « lavage de machine ». Veuillez choisir la température de lavage appropriée selon l'étiquette sur les articles pour être lavé. En outre, le détergent approprié sera choisi pour des laines et des textiles de pashm.

Sous-vêtements

Le cycle sous vêtement est conçu particulièrement pour laver des sous-vêtements qui ont besoin de l'intensité de rinçage et opéra plus de temps que les autres cycles.

- Rapide

Ce procédé convient au lavage rapide des vêtements pas très sales.

- Lavage

Séparez le procédé de lavage.

- Coton Intensif

Pour augmenter les effets de lavage, le temps de lavage additionnel principal est augmenté. Excepté les procédures rapides simples vite, lavage, vidange et rotation, les autres procédures peuvent choisir la fonction intensive.

Il est recommandé de laver les vêtements pour des bébés ou portés par les personnes avec la peau allergique.

- Essorage

Séparez le procédé d'essorage. L'eau de savon ou l'eau de rinçage sera vidangée dehors avant l'essorage.

- Lavage tambour

Ce cycle est prévu particulièrement pour laver le tambour et le tuyau de cette machine. Il fait la stérilisation à température haute 90°C.

Lorsque ce procédure est effectué, des vêtements ou d'autres ne peuvent pas être ajouté.

Lorsque l'agent de chlore est bien mis, l'effet de lavage du baril sera mieux.

L'utilisateur peut effectuer cette procédure régulièrement selon le cas.

- Fonction d'élimination de bulle

Fonction de contrôle de bulle: Les bulles superflues se produiront quand il y a le détergent excessif, qui affectera des effets de lavage et de rinçage. Le procédé vérifiera automatiquement et une procédure d'élimination de bulle sera ajoutée automatiquement pour enlever des bulles quand des bulles excessives sont vérifiées.

Il rappellera également l'utilisateur d'employer moins de détergent pendant les prochains lavages similaires

Opérer la machine à laver

Tableau de procédure de lavage

Procédure / description	Charge	Type de charge	Boîte de détergent			Temps (min)	Vitesse défaut (rpm)
	5.0kg	5.0kg	Cas I	Cas II	Cas d'adhérent	5.0kg	800
Rapide	5.0	Tout		•	○	30	800
Coton intensif	5.0	Tout		•	○	85	800
Essorage	5.0	Tout		•	○	11	800
Lavage tambour	5.0	Tout		•	○	98	800
Coton	5.0	Coton		•	○	120	800
Synthétique	5.0	Tout		•	○	100	800
Laine	2.5	Laine		•	○	93	800
Sous-vêtements	5.0	Tout		•	○	100	800

Programme d'essai d'énergie : coton 60°C, intensif

- : Signifie Obligatoire
- : Signifie Optionnel

Notes : les paramètres dans ce tableau sont seulement pour la référence de l'utilisateur.

Avant d'exécuter votre maintenance, ne jamais retirez la prise d'alimentation ou déconnectez l'alimentation et fermer le robinet.

Avertissement

- Les solvants sont interdits pour éviter les endommagements de la machine à laver, et la génération ou l'explosion des gaz toxiques.
- Ne jamais utilisez l'eau à asperger la machine à laver d'eau et lavez-la.
- C'est interdit d'utiliser des détergents contenant PCMX à nettoyer la machine à laver.

■ **Nettoyage et maintenance du cabinet de machine à laver**

La maintenance propre sur la machine à laver peut prolonger la durée de vie. La surface peut être nettoyée avec des détergents neutres non abrasifs dilués s'il y en a lieu. S'il y trop plein d'eau, utiliser le chiffon humide à essuyer immédiatement. Aucun article tranchant n'est permis à heurter le cabinet.

Notes : l'acide formique et ses solvants dilués ou les équivalents sont interdits.

■ **Nettoyer le tambour interne**

La rouille laissée dans le tambour par des articles métalliques doit être enlevée immédiatement avec des détergents sans chlore. Ne jamais utiliser la laine d'acier.

■ **Disposer d'une machine à laver gelée**

Lorsque la température descend inférieure à zéro degré et votre machine à laver est gelée, vous pouvez :

1. Déconnecter l'alimentation de la machine à laver.
2. Laver le robinet avec l'eau chaude pour desserrer le tuyau d'entrée.
3. Enlevez le tuyau d'entrée et immergez-le dans l'eau chaude.
4. Mettez l'eau chaude dans le tambour de lavage et attendez en 10 minutes.
5. Connectez de nouveau le tuyau d'entrée au robinet et vérifiez si l'entrée et la sortie sont normales.

Notes : lorsque la machine à laver est utilisée de nouveau, assurez-vous que la température ambiante est supérieure à 0 degré.

■ **Antigel**

Si votre machine à laver est localisée dans une chambre où elle peut être gelée facilement, drainez le reste d'eau dans le tuyau de drainage et le tuyau d'entrée complètement.

Enlevez le reste d'eau dans le tuyau d'entrée :

1. Fermez le robinet.
2. Desserrez le tuyau d'entrée du robinet et mettez son bout dans le conteneur.
3. Exécutez les procédures à l'exception des procédures uniques Laver ou Drainer, l'eau sera drainée du tuyau d'entrée si toute procédure est près de 40 secondes.
4. Connectez de nouveau le tuyau d'entrée au robinet.

Enlevez le reste d'eau dans la pompe de drainage.

Avertissement

Pour éviter la brûlure, il doit être exécuté après ce que l'eau chaude à l'intérieur de la machine se refroidit.

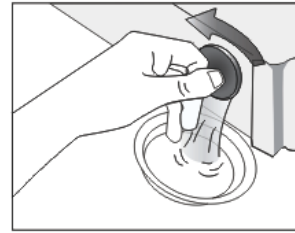

■ Nettoyer la boîte de détergent et les rainures

Nettoyez le tiroir de détergent et les rainures

1. Appuyez sur la flèche sur le couvercle d'adoucissant à l'intérieur du tiroir.
2. Soulevez le clip et retirez le couvercle d'adoucissant et lavez toutes les rainures avec l'eau.
3. Restaurez le couvercle d'adoucissant et poussez le tiroir à la position.

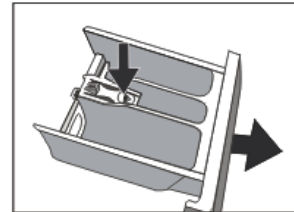

■ Nettoyer le filtre d'entrée

Le filtre d'entrée doit être nettoyé s'il n'y a pas d'eau ou qu'il y a de l'eau insuffisante au-dedans lorsque le robinet est ouvert.

Nettoyer le filtre de robinet.

1. Fermez le robinet.
2. Sélectionnez toute procédure à l'exception de la procédure 'Laver' ou 'Drainer'.
3. Appuyez sur le bouton 'Démarrer/pause' et gardez l'exécution de la procédure en près de 40 secondes.
4. Enlevez le tuyau d'entrée du robinet.
5. Utilisez l'eau à laver le filtre.
6. Connectez de nouveau le tuyau d'entrée.

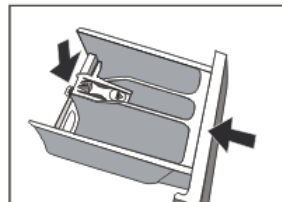
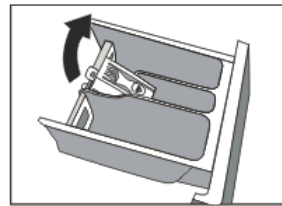

Laver le filtre dans la machine à laver :

1. Desserrez le tuyau d'entrée de l'arrière de la machine.
2. Retirez le filtre avec pincés au nez long et installez-le de nouveau après le lavage.
3. Connectez de nouveau le tuyau d'entrée.
4. Ouvrez le robinet et assurez-vous qu'il n'y a pas de fuite d'eau.
5. Fermez le robinet.

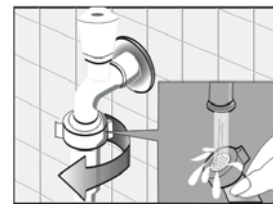

Notes : généralement, le filtre de robinet est lavé d'abord, et après, le filtre dans la machine à laver sera lavé. Si seulement le filtre dans la machine à laver est lavé, et après, les étapes 1-3 pour le nettoyage du filtre de robinet doivent être répétés.

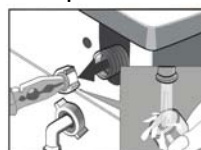

Avertissement !!

Retirez la prise d'alimentation pour éviter le choc électrique avant le lavage.

Après avoir utilisé la machine à laver, retirez le cordon d'alimentation et fermez la porte fermement pour éviter le pincement des enfants.

■ Enlevez les objets étrangers

Filtre de pompe de drainage :

Le filtre de pompe de drainage peut filtrer les fils et les petits objets étrangers des lessives.

Nettoyez le filtre périodiquement pour assurer l'opération normale de la machine à laver.

Avertissement !!

D'abord, drainez l'eau avec la pompe de drainage et après, ouvrez la pompe de drainage pour enlever les objets étrangers du filtre de pompe de drainage.

Faites attention si l'eau drainée est chaude.

1. Après avoir déconnecté l'alimentation, utiliser coin ou tournevis à ouvrir le couvercle du filtre.

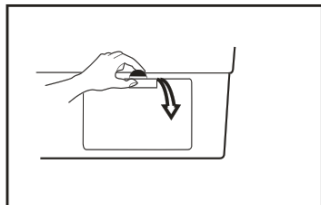

2. Desserrez le filtre comme montré dans la figure et sortez les objets étrangers.

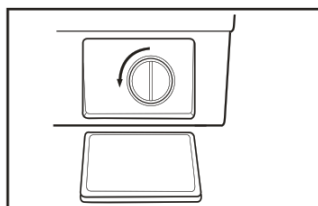

3. Installez de nouveau chaque partie et après, enlevez les objets étrangers.

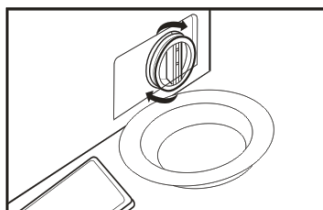

Dépannage





















Problèmes	Cause	Solution
La machine à laver ne peut pas être démarrée.		Vérifiez si la porte est fermée fermement. Vérifiez si la prise d'alimentation est bien insérée. Vérifiez si le robinet d'alimentation d'eau est ouvert. Vérifiez si le bouton 'Démarrer/pause' est pressé.
La porte ne peut pas être ouverte.	La conception de protection de sécurité de machine est en train de fonctionner.	Déconnectez l'alimentation
Faute de chauffage	NTC est endommagé et le tuyau de chauffage est vieillissant.	Pouvoir laver les vêtements normalement. Seulement ne pas pouvoir laver avec chauffage. Il faut contacter le centre de service rapidement.
Fuite d'eau	La connexion entre le tuyau d'entrée ou le tuyau de sortie et le robinet ou la machine à laver n'est pas serrée. Le tuyau de drainage dans la chambre est bloqué.	Vérifiez et serrez les tuyaux d'eau. Nettoyer le tuyau de sortie et demandez une personne spécialisée à la réparer s'il y en a lieu.
L'eau est trop-plein du fond de la machine.	Le tuyau d'entrée n'est pas connecté fermement. Le tuyau de sortie a la fuite d'eau.	Fixez le tuyau d'entrée. Remplacez le tuyau de drainage.

<p>L'indicateur ou l'afficheur ne s'allume pas.</p>	<p>L'alimentation est déconnectée. La carte PC a des problèmes.</p> <p>L'harnais a un problème de connexion.</p>	<p>Vérifiez si l'alimentation est coupée et la prise d'alimentation est connectée correctement.</p> <p>Sinon, appelez la ligne de service s'il vous plaît.</p>
<p>Le détergent résidu dans la boîte.</p>	<p>La poudre de lavage est humectée et agglomérée.</p>	<p>Nettoyer et essuyez la boîte.</p> <p>Utilisez les détergents liquides et les détergents spéciaux pour tambour.</p>
<p>Les effets de lavage ne sont pas bons.</p>	<p>Les vêtements sont trop sales.</p> <p>La quantité de détergents est insuffisante.</p>	<p>Sélectionnez la procédure propre. Ajouter la quantité propre des détergents selon les instructions dans le paquet de détergent.</p>
<p>Bruit anormal vibration grande.</p>		<p>Vérifiez si les boulons fixés ont été enlevés.</p> <p>Si le cabinet est installé sur le plancher solide et plat.</p> <p>Vérifiez s'il y a des barrettes ou des articles à l'intérieur.</p> <p>Vérifiez si les pieds à l'intérieur de la machine à laver sont ajustés plats.</p>

Résoudre les problèmes

Etat des indicateurs				Description	Raison	Solution
Temp.90	Temp.60	Temp.40	Temp. froid			
Arrêt	Arrêt	Arrêt	Clignoter	problème de serrure porte	La porte n'est pas fermée correctement.	Relancer après que la porte est fermée
					SVP appelez la ligne de servie si il y a encore des troubles	
Arrêt	Clignoter	Arrêt	Arrêt	Problème d'injection d'eau au moment de lavage (le temps d'injection d'eau excède 5 minutes)	Le robinet n'est pas ouvert ou l'eau s'écoule trop lentement le Le filtre de valve d'admission est bloqué. Les tuyaux d'admission sont tordus si l'eau n'est pas fournie	Ouvrez le robinet ou attendez jusqu'à ce que l'approvisionnement en eau devienne normal, Vérifier le filtre de soupape d'admission Redressez la tuyauterie d'eau Vérifier les autres robinets dans la chambre.
					SVP appelez la ligne de servie si il y a encore des troubles	
Arrêt	Arrêt	Clignoter	Clignoter	Problème de drainage au moment de lavage (le temps de drainage excède 9 minutes)	Le tuyau de sortie est bloqué ou tordu La pompe de drainage est bloquée	Lavez et redressez le tuyau de sortie. Lavez le filtre de pompe de drainage de lavage
					SVP appelez la ligne de servie si il y a encore des troubles.	
SVP appelez la ligne de servie si il y a encore des troubles						

■ Faites attention à l'étiquette

Symbole graphique	Illustration	Symbole graphique	Illustration
	Laver par la main		Ne pas laver par la machine
	Laver (y compris le lavage par machine et le lavage par main)		Ne pas laver
	Nettoyer au sec		Ne pas nettoyer au sec
	Nettoyer au sec et au chaud		Ne pas tordre
	Javelliser		Ne pas javelliser
	Sécher à la machine		Ne pas sécher à la machine
	Repasser		Ne pas repasser
	Repasser à vapeur		Repasser avec torchon
	Température moyenne et température maximale 150°C		Sécher après le lavage
	Etendre		Etendre à l'ombre

■ Avertissement électrique

Pour éviter l'incendie, choc électrique et d'autres accidents, retenez les rappels suivants :

- Seulement la tension indiquée sur l'étiquette de puissance peut être utilisée. Si vous n'êtes pas claire de la tension à la maison, contactez le bureau d'alimentation local s'il vous plaît.
- Lorsque vous êtes en train d'utiliser la fonction de chauffage, le courant maximal de cette machine va atteindre 10A. Par conséquent, assurez-vous que les unités d'alimentation (courant, tension et câble) peuvent s'appliquer aux exigences de la charge normale pour la machine.
- Protéger le cordon d'alimentation comme il faut. Le cordon d'alimentation doit être fixé bien pour qu'il ne trébuche pas les personnes ou d'autres choses et qu'il ne soit pas être endommagé. On doit faites attention particulièrement à la douille. Il doit être inséré dans les douilles facilement et il faut faire attention à la position de la prise.
- Ne jamais rendez la prise murale surchargée ou le câble étendu. La surcharge de l'installation électrique peut causer l'incendie ou le choc électrique. Ne jamais retirez la prise d'alimentation avec la main humide.
- Pour assurer votre sécurité, la prise d'alimentation doit être insérée dans une douille à trois pôles à la masse. Vérifiez soigneusement et assurez-vous que votre douille est mise à la masse comme il faut et de façon fiable.

Spécifications techniques du produit

Paramètre	
Alimentation :	220-240V~/50Hz
Dimensions du produit (L*P*H)	595*470*850
Poids (50kg)	50Kg
Puissance max.	2100W
Capacité de lavage :	5.0Kg
Courant nominal :	10A
Pression d'eau standard	0.05Mpa~1Mpa

➤ **Le fabricant et le revendeur ne peuvent pas être tenus responsable de tout accident ou dommage causé par une utilisation impropre de l'appareil, ou si les instructions données dans le présent manuel n'ont pas été respectées.**

● ENLEVEMENT DES APPAREILS MENAGERS USAGES



La directive Européenne 2002/96/EC sur les Déchets des Equipements Electriques et Electroniques (DEEE), exige que les appareils ménagers usagés ne soient pas jetés dans le flux normal des déchets municipaux. Les appareils usagés doivent être collectés séparément afin d'optimiser le taux de récupération et le recyclage des matériaux qui les composent et réduire l'impact sur la santé humaine et l'environnement. Le symbole de la *poubelle barrée* est apposé sur tous les produits pour rappeler les obligations de la collecte séparée.

Les consommateurs devront contacter les autorités locales ou leur revendeur concernant la démarche à suivre pour l'enlèvement de leur appareil.

Notes

Welcome to choose drum washing machine. This instruction manual includes the important information with regard to installation, operation and maintenance on this machine. Please read this manual carefully to ensure the proper operation of this washing machine and extend its working life. Our warranties shall not apply to any trouble and losses arising from the user's failure to observe the cautions mentioned in the installation and operation instructions, and we also assume no liability concerned. Please keep all documents in a safe place for future reference. If you have any doubt, please contact the nearest authorized service center or dealer.

■ Environmental Protection

- If you plan to dispose this machine, please comply with the local waste disposal regulations. Cut off the power cord so that it will not be put into reuse. Remove the door so that kids and animals will not be trapped in the machine.
- Do not use excessive detergents.
- Decontaminant and bleach can be used to pre-treat the stains on the clothes only when very necessary.

■ Contents

Safety Precautions.....	3
Overview of Washing Machine.....	5
Install Washing Machine.....	6
Operate Washing Machine.....	9
Checklist and Preparation before Washing Clothes.....	10
View of Control Panel.....	13
Select the procedure.....	14
Table of Washing Procedures.....	17
Maintenance.....	18
Troubleshooting.....	21
Appendix.....	23
Technical Specifications.....	24

Safety Precautions

■ Before operating this machine

- Packing materials may be dangerous to the kids. Please keep all packing materials (plastic bags, foams etc) far away from the kids.
- Washing machine shall not be installed in bath room or very wet rooms as well as in the rooms with explosive or caustic gases.
- Make sure that the water and electrical devices must be connected by a qualified technician in accordance with the manufacturer's instructions (refer to page 7 "Installing Washing Machine") and local safety regulations.
- Before operating this machine, all packages and transport bolts must be removed. Otherwise, the washing machine may be seriously damaged while washing the clothes (refer to page 6 "Remove Transport Bolts").
- Before washing the clothes at first time, the washing machine shall be operated in one round of the whole procedures without the clothes inside (refer to page 14 "Washing Clothes at First Time").

■ Safety Cautions

- Pull out its plug from the power socket before cleaning or maintenance.
- Make sure that all pockets are emptied.
- Sharp and rigid items such as coin, brooch, nail, screw or stone etc. may cause serious damages to this machine.
- Pull out its plug and cut off water supply after the operation.
- Please check whether the water inside the drum has been drained before opening its door. Please do not open the door if there is any water visible,
- Pets and kids may climb into the machine. Check the machine before every operation.
- Glass door may be very hot during the operation. Keep kids and pets far away from the machine during the operation.
- This machine is not intended for use by persons (including kids) with reduced physical, sensory or mental capabilities, or lack of experience and knowledge, unless they have been given supervision or instruction concerning use of the machine by a person responsible for their safety.
- Kids should be supervised to ensure that they do not play with the machine.
- Do not try to repair the machine by yourself. The machine may be damaged or more troublesome repair work may be caused and even dangerous operation may take place if it is repaired by any inexperienced or unqualified staff.
- If the supply cord is damaged, or if the appliance has malfunctions or it has been damaged in any manner, please return the appliance to the manufacturer, its authorized service agent or similarly qualified persons for examination, repair or adjustment in order to avoid a hazard.
- Take care that power voltage and frequency shall be identical to those of washing machine.

Safety Precautions

- Do not use any socket with rated current less than that of washing machine. Never pull out power plug with wet hand.
- To ensure your safety, power cord plug must be inserted into an earthed three-pole socket. Check carefully and make sure that your socket is properly and reliably earthed.
- This machine shall be repaired only by an authorized service center and only authentic accessories can be used.

■ Cautions When Washing Clothes

- Cold city water shall be used and hot water may be also connected according to the local situations.
- Your washing machine is only for home use and is only designed for the textiles suitable for machine washing.
- Flammable and explosive or toxic solvents are forbidden. Gasoline and alcohol etc. Shall not be used as detergents. Please only select the detergents suitable for machine washing, especially for drum.
- It is forbidden to wash carpets.
- Kids are forbidden to play with the washing machine.
- Keep pets far away from washing machine.
- Be careful of burning when washing machine drains hot washing water.
- Never refill the water by hand during washing.
- After the Program is completed, please open the door two minutes after you turn Program switch to "Start/Pause" position or disconnect the power supply to the machine.
- Please remember to disconnect water and power supply immediately after the clothes are washed,

■ Attention shall be paid to protecting the machine

- Do not climb up and sit on top cover of the machine.
- Do not lean against machine door.
- Please do not close the door with excessive forces. If it is found difficult to close the door, please check if the excessive clothes are put in or distributed well.

■ Cautions during Handling Machine

- Transport bolts shall be reinstalled to the machine by a specialized person.
- The accumulated water shall be drained out of the machine.
- Handle the machine carefully. Never hold each protruded part on the machine while lifting. Machine door can not be used as the handle during the conveyance.

Overview of Washing Machine

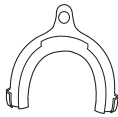
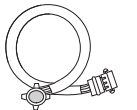
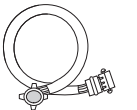
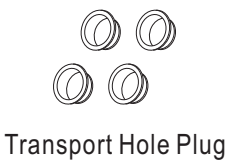
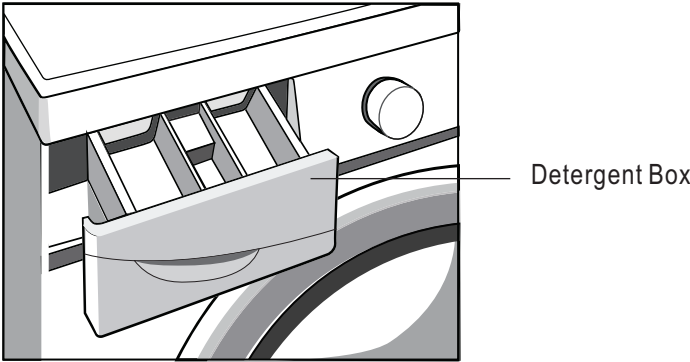
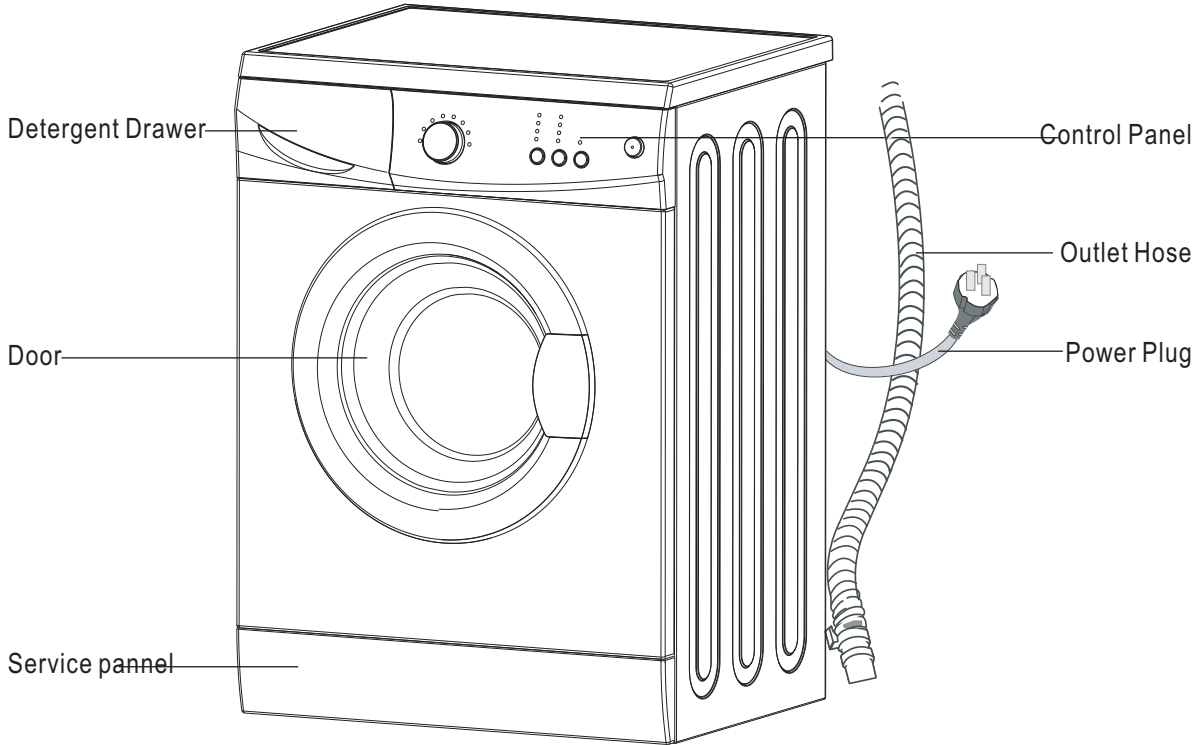

Install Washing Machine

■ Unpacking the washing machine

Unpack your washing machine and check if there is any damage during the transportation. Also make sure that all the items (as shown in Page 5) in the attached bag are received. If there is any damage to the washing machine during the transportation, or any item is missing, please contact the local dealer immediately.

■ Dispose the packing materials

The packing materials of this machine may be dangerous to kids. Please dispose them properly and avoid easy touch by kids. Please dispose the related packing materials according to the relevant local regulations. Please do not throw the packing materials away together with the other daily living rubbishes.

■ Remove transport bolts

Before using this washing machine, transport bolts must be removed from the backside of this machine. Please take the following steps to remove the bolts:

1. Loosen all bolts with spanner and then remove them.
2. Stop the holes with transport hole plugs.
3. Keep the transport bolts properly for future use.

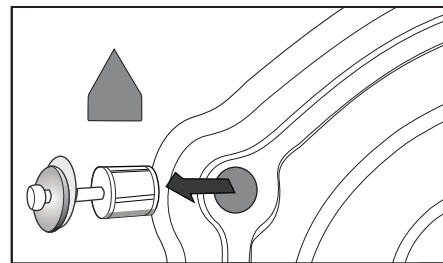

■ Select the location

Before installing the washing machine, the location characterized as follows shall be selected:

- Rigid, dry, and level surface (if not level, please make it level with reference to the following figure "Adjust Leg")
- Avoid direct sunlight
- Sufficient ventilation
- Room temperature is above 0°C
- Keep far away from the heat resources such as coal or gas.

Make sure that the washing machine will not stand on power cord.

Do not install the washing machine on the carpet floor.

■ Adjust Leg

1. When positioning the washing machine, please first check if the legs are closely attached to the cabinet. If not, please turn them to their original positions with hand or spanner and tighten the nuts with spanner.
2. After positioning the washing machine, press four corners on top cover of washing machine in sequence. If the washing machine is not stable when being pressed, this leg shall be adjusted.

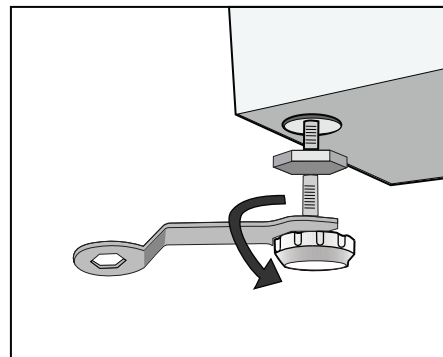

Install Washing Machine

3. Ensure the positioning status of washing machine. Loosen the lock nut with spanner and turn the leg with hand until it closely contacts with the floor. Press the leg with one hand and fasten the nut closely to the cabinet with the other hand.
4. After being locked properly, press four corners again to make sure that they have been adjusted properly. If it is still unstable, it has to repeat Steps 2 and 3.
5. Put a solid cylinder (e.g. pop cans) oppositely on the top cover of the washing machine from in the left, right, front and back directions. If the cylinder keeps stable, the washing machine is positioned level. If it rolls, the washing machine is positioned unlevel. The rolling direction is the direction of lower ground surface. Then, the two legs in this direction shall be raised at the same time until the washing machine is level. Steps 1~3 are repeated to make the bottom legs closely against the ground and the nuts shall be locked tightly.

■ Connect inlet pipe

Connect the inlet pipe as indicated in the figure. For the model which has hot valve, please connect the hot valve to hot water tap. Energy will decrease automatically for some program.

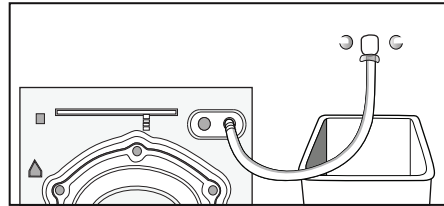

■ Install inlet pipe

1. Connect the elbow to tap and fasten it clockwise.
2. Connect the other end of inlet pipe to the inlet valve at the backside of washing machine and fasten the pipe tightly clockwise.

Notes: after connection, if there is any leakage with hose, then repeat the steps to connect inlet pipe. The most common type of tap shall be used to supply water. If tap is square or too big, then standard tap shall be changed.

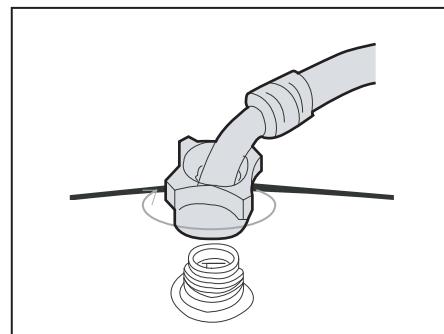

■ Place outlet hose

- There are two ways to place the end of outlet hose:
1. Put it beside the water trough.

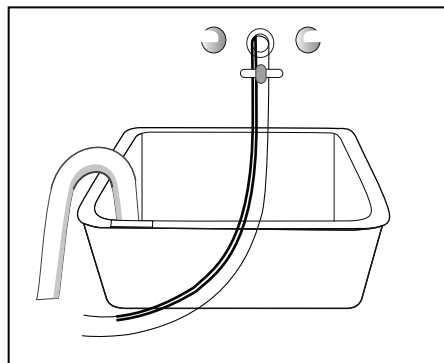

Install Washing Machine

2. Connect it to the branch drain pipe of the trough.

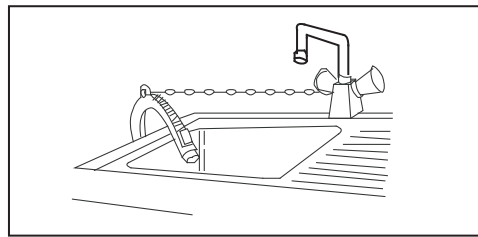
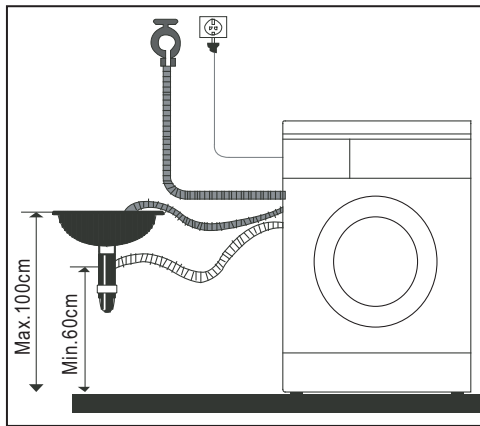

- When installing outlet hose, fix it properly with a rope.
- Position outlet hose properly so that the floor will not be damaged by water leakage.

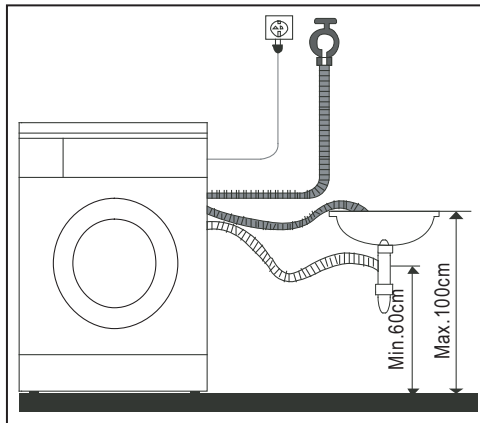

- It can drain the water up and down, outlet hose shall not be installed at a height beyond 100cm and its end shall not be immersed in water.

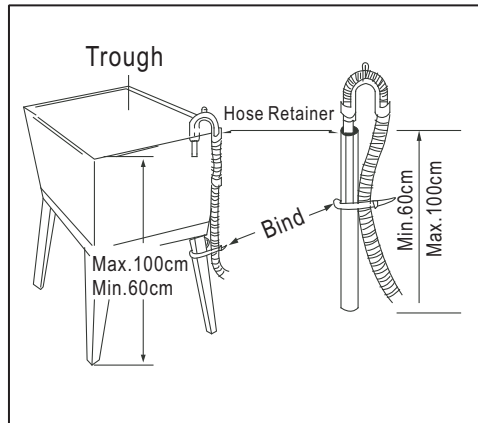

- If outlet hose is too long, do not force it into washing machine as it will cause abnormal noises.

■ Electrical Connection

- As the maximum current through the unit is 10A when you are using its heating function, please make sure the power supply system (current, power voltage and wire) at your home can meet the normal loading requirements of the electrical appliances.
- Please connect the power to a socket which is correctly installed and properly earthed.
- Make sure the power voltage at your place is same to that in the machine's rating label.
- Power plug must match the socket and cabinet must be properly and effectively earthed.
- Do not use multi-purpose plug or socket as extension cord.
- Do not connect and pull out plug with wet hand.
- When connecting and pulling out the plug, hold the plug tightly and then pull it out. Do not pull power cord forcibly.
- If power cord is damaged or has any sign of being broken, special power cord must be selected or purchased from its manufacturer or service center for replacement.

Install Washing Machine

WARNING

1. **This machine must be earthed properly.** If there is any short circuit, earthing can reduce the danger of electrical shock.

This machine is equipped with power cord, which includes plug, earthing wire at earthing terminal.

2. Washing machine shall be operated in a circuit separate from other electrical appliances. Otherwise, power protector may be tripped or fuse may be burned out.

Operate Washing Machine

■ **Checklist and Preparation before Washing Clothes**

Please read this operation method carefully to avoid the troubles of washing machine and damages of clothes.

Check if the first-washed clothes will be decolorized.

After a white towel touched with liquid detergent is used to wash the invisible corners of the clothes, check if the white towel is stained with clothes' original color.

As for the scarves and those clothes that easily get decolorized among imported clothes, please wash them separately before washing.

As for the stains on sleeves, collars and pockets, use the liquid detergent and wash it with brush gently. Finally put them into the washing machine to achieve more ideal washing effects.

As for temperature-sensitive clothes, they shall be washed as required in the labels. Otherwise, it may cause color change or distortion.

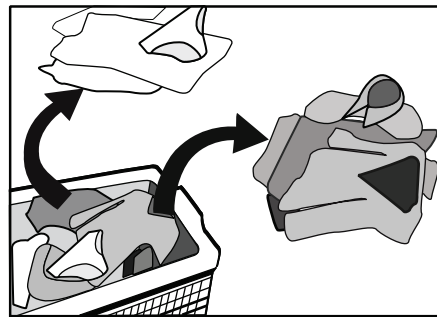

Keep in Mind:

Never put the clothes to be washed in washing machine for a long period of time. Otherwise it may get moldy and cause spots. Therefore, please wash the clothes in time. The clothes also may get color changed or distorted if they are not washed according to the stated washing temperature.

Clothes that can not be washed by washing machine

The clothes that may get distorted if being immersed in water:

Ties, waistcoats, western-style clothes, outer garments etc. may have obvious shrinkage if being immersed in water; the decolorized clothes such as blended spinning clothes of artificial fiber etc.

Operate Washing Machine

Wrinkle-style clothes, embossed clothes, resin clothes etc. may get distorted when being immersed in water. Among cotton and wool materials, the clothes that get easily distorted are wrinkle-style silk, fur products and fur decorations;

Clothes with decoration, long dress and traditional clothes etc are the products to get decolorized easily.

Please do not wash the clothes without material labels and washing requirements.

Never wash the clothes stained with the chemicals such as gasoline, petroleum, benzene, paint thinner and alcohol.

Please pay attention with regard to detergents

“Low bubble” detergent or washing powder or washing powder special for drum washing machine shall be selected according to fiber types (cotton, synthetic fiber, soft products and wool products), colors, washing temperatures, dirty degrees and types. Otherwise, excessive bubbles may be generated and overflowed out of the drawer so that accidents may take place.

Bleacher belongs to alkali type and can damage clothes, so it is suggested to use as little as possible.

Powder detergents can easily leave the residues in the clothes so as to generate the bad smell, so they shall be sufficiently rinsed.

Detergent can not easily get dissolved completely if there is too much detergent or water temperature is rather low. It can remain in clothes, pipes and washing machines to pollute the clothes.

Washing shall follow the weight of clothes, dirty degrees, local water hardness as well as the recommendations from the detergent manufacturers. Please consult the water company if you are not clear of water hardness.

Notes:

Keep detergents and additives in safe and dry places out of touch by kids.

■ **Checklist and Preparation before Washing Clothes**

Please take out the items out of the pockets.

Please check the pockets of the clothes to be washed, empty the rigid items such as decorations and coins, otherwise washing machine may be damaged or have abnormal troubles.

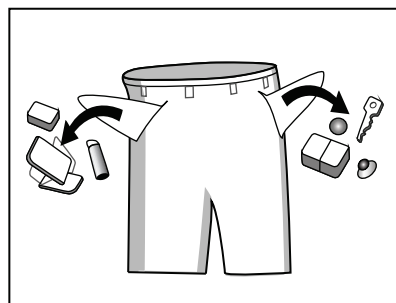

For the clothes to be washed, they are classified according to the following characteristics:

The symbol types of care labels: the clothes to be washed are classified into cotton, blended fiber, synthetic fiber, silk, wool and artificial fiber.

Operate Washing Machine

Color: white and colorful colors shall be identified. All new colorful articles shall be washed in a separate way.

Size: the articles of different sizes are washed together to increase the washing effects.

Sensitivity: soft articles shall be washed separately. As for new pure wool textiles, curtains and silks, the soft washing procedure shall be selected. Check the labels in all washing articles.

The clothes shall be sorted before being put into washing machine. As for the curtains with hooks, the hooks shall be removed before being washed.

The decorations on the clothes may damage the washing machine. As for the clothes with buttons or embroideries, they shall be turned over before being washed.

Clean up fasteners:

Zips shall be zipped close and buttons or hooks shall be fixed. The loose band or ribbon shall be bound together.



It is suggested to put bras into the pillowslip with zip or buttons sealed to prevent the steel wire from popping out of bras into the drum and damaging the machine.

Especially delicate textiles such as laced curtains, straightjackets, small articles (tight socks, handkerchiefs, ties etc.) shall be put into string bag for washing.

When washing a single big and heavy dress such as Turkish towels, jeans, wadded jackets etc., it may easily cause great eccentricity and give alarm due to great unbalance. Therefore it is suggested to add one or two more clothes to be washed together so that draining can be done smoothly.

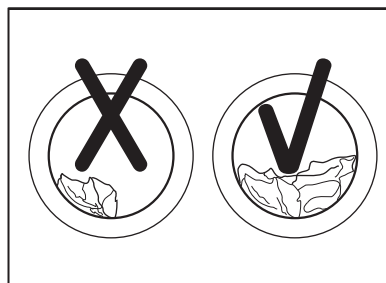
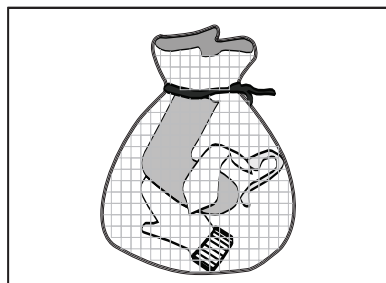

Clean away dusts, stains and pet hairs from the clothes.

The clothes may be damaged and disturb washing effects during the friction between dusts, stains and clothes.

To protect baby skin

Baby articles (baby clothes and towels) including napkins shall be washed separately. If they are washed together with the adults' clothes, they may be infected. Rinsing times shall be increased to ensure the thorough rinsing and cleaning without the detergent residues.

It is suggested that the parts that are easily stained such as white sockets, collars and sleeves etc. shall be hand washed before being put into washing machine to achieve more ideal washing effects.

Please use powder or liquid detergents. The residues of the soap could remain in the gaps of the clothes if soap is used.

Operate Washing Machine

Confirm the washing capacity:

Do not put excessive washings; otherwise it may affect the washing effects. Please confirm the maximum affordable washing quantity according to the following table.

Fiber Type	Maximum Loading Capacity
	5.0kg
Cotton	5.0kg
Synthetic	2.5kg
Delicate	1.5kg
Wool	1.5kg

The clothes which easily get fuzzed shall be turned over for washing

The clothes which easily get fuzzed shall be washed separately; otherwise the other articles can be stained with dust and thrum etc. Preferably, black clothes and cotton clothes shall be washed separately because they can easily get stained with the thrums of other colors when being washed together.

Please check before washing.

Washing machine shall not wash water-proof materials (ski suits, outside napkin pads, curtains).

As for the fiber products that water can not get soaked easily into such as water-proof cushions, and clothes, it is better not to wash. Otherwise there will be water bursting out or abnormal vibration to cause danger while rinsing and draining so that the clothes also may be damaged. (Such as outside napkin pads, raincoats, umbrella, ski suits, car covers, sleeping sacks etc.)

Cautions during Draining

Draining of normal clothes:

Moistures of washings are drained through drain hole.

Draining of water-proof clothes and fiber products:

In the normal washing and draining status, moistures of water-proof clothes and fiber products can not be drained while washing water is gathered in one direction so that the eccentricity of washing machine is too great and vibration or moving is caused.

Operate Washing Machine

■ View of Control Panel

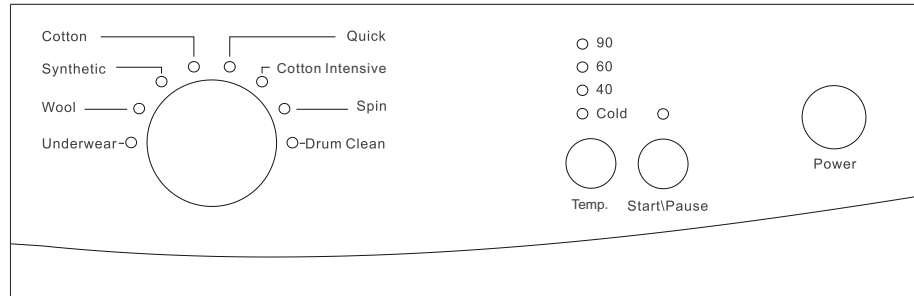

■ Rotary Switch Function

There are 8 types of washing selection functions in display. For example:

Cotton: with the corresponding temperature selections: cold water, 40, 60, 90°C

Quick

Synthetic: cold, 40, 60°C

cotton Intensive

Wool: cold, 40°C

Spin

Underwear

Drum Clean

Notes: Control panel could be changed without written notice. Please visit the website of Washing Machine or call up the service line for consultation.

Operate Washing Machine

■ Washing Clothes at first time

Before washing clothes at first time, the washing machine shall be operated in one round of the whole procedures without clothes in as follows:

1. Connect power source and water.
2. Put a little detergent into the box and close it.
3. Select the rinse procedure.
4. Press the button "Start/Pause".

The drawer is separated as follows:

I: Pre-detergent or washing powder.

II: main detergent, softener, pre-dip, bleaching or decontaminating products.

☼: washing additive, such as fabric softener or tackifier.

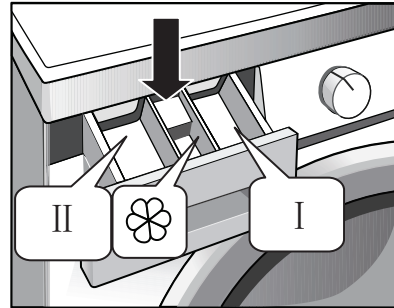

■ Put detergent into washing machine.

1. Pull out the drawer.
2. Fill pre-detergent into Case I (when necessary).
3. Fill detergent into Case II.
4. Fill softener into Case (when necessary).

Notes:

As for the agglomerated or ropy detergent or additive, before they are poured into the detergent box, it is suggested to use some water for dilution to prevent the inlet of detergent box from being blocked and overflowing while filling water.

■ Start up washing machine

Connect the power. Check if water pipes are connected properly. Open the tap completely. Put in the clothes to be washed and fill in the detergent and tackifier. Select the proper procedures and functions and press the button "Start/Pause".

■ Select the procedure

The proper washing procedures shall be selected according to the types, quantities, and dirtiness of the clothes to be washed in combination with the following washing temperature table.

90°C	Seriously besmirched, pure white cotton or flax (for example: coffee table cloths, canteen table cloths, towels, bed sheets)
60°C	Moderately besmirched, colorful flax, cotton and synthetic articles with certain decolorizing degree (for example: shirts, night pajamas; Slightly besmirched, pure white flax (for example: underwear)
40°C, 30°C Cold water	Normally besmirched articles (including synthetic and wool)

Operate Washing Machine

First, turn the rotary switch to select the corresponding procedures according to the types of textiles.

Second, select the proper temperature according to the dirtiness. Generally, the higher the temperature is, the more the power is consumed.

Last, select the proper revolution speed. The higher the revolution speed is, the drier the textiles are spun, but higher the noises will also be increased.

The surfaces of delicate textiles will have wrinkles and the working life of washing machine will be shortened.

PLEASE NOTE:

To protect the clothes, the lower revolution speed shall be selected for delicate textiles. The main washing procedures depend on the types of the clothes to be washed. The main washing troubles can be selected as follows:

- Cotton

You can select this procedure to wash the daily washable clothes. The washing period is quite long with quite strong washing intensions. It is recommended to wash the daily cotton articles, for example: bed sheets, quilt covers, pillowcases, gowns, underwear etc.

- Synthetic

You can select this procedure to wash the quite delicate clothes. The procedure is shorter compared with that for cottons and the washing intension is quite gentle. It is recommended to wash synthetic articles, for example: shirts, coats, blending. As for curtains and laced textiles, the procedure "Synthetic" shall be selected. While washing the knitting textiles, detergent quantity shall be reduced due to its loose string construction and easily forming bubbles.

- Wool

You can select this procedure to wash the wool textiles labeled with "Machine Wash". Please select the proper washing temperature according to the label on the articles to be washed. Furthermore, the proper detergent shall be selected for wool textiles.

- Underwear

Underwear cycle which is specially made for washing underwears is more demanding on rinsing strength and will operate one more time than other cycles.

- Quick

This procedure is suitable for washing few and not very dirty clothes quickly.

- Wash

Separate Wash Procedure.

- Cotton Intensive

To increase the washing effects, main additional washing time is increased.

Except single quick, wash, drain and spin procedures, the other procedures can select Cotton intensive function.

It is recommended to wash the clothes for babies or worn by the persons with allergic skin.

- Spin

Separate Spin Procedure. Soap water or rinse water shall be drained out before spinning.

Operate Washing Machine

- **Drum Clean**

This cycle is specially set in this machine to clean the drum and tube. It applies 90 high temperature sterilization to make the clothes washing more green. When this procedure is performed, the clothes or other washing cannot be added. When proper amount of chlorine bleaching agent is put in, the barrel cleaning effect will be better. The customer can use this procedure regularly according to the need.

- **Bubble Removal Function**

Bubble Check Function: Redundant bubbles will occur when there is excessive detergent, which will affect Wash and Rinse effects. The procedure will check automatically and one bubble removal procedure will be added automatically to remove bubbles when excessive bubbles are checked. It will also remind the user to use less detergent during the next similar washes.

Operate Washing Machine

■ Table of Washing Procedures

Procedure Description	Load	Load Type	Detergent Box			Time(Min)	Default Speed(rpm)
	5.0kg	5.0kg	Case I	Case II	Tackifier Case	5.0kg	800
Quick	5.0	All		●	○	30	800
Cotton Intensive	5.0	All		●	○	85	800
Spin	5.0	All		●	○	11	800
Drum Clean	5.0	All		●	○	98	800
Cotton	5.0	Cotton		●	○	120	800
Synthetic	5.0	All		●	○	100	800
Wool	2.5	Wool		●	○	93	800
Underwear	5.0	All		●	○	100	800

Energy test program: cotton 60°C, intensive.

Standard wool program: wool 40°C

● Means must

○ Means optional

Notes: the parameters in this table are only for user's reference.

Maintenance

Before your maintenance starts, please do pull out the power plug or disconnect power and close the tap.

WARNING

- Solvents are forbidden to avoid that the washing machine is damaged, and toxic gases are generated or exploded.
- Never use water to sprinkle and wash the washing machine.
- It is forbidden that the detergents containing PCMX are used to clean the washing machine.

■ **Cleaning and Maintenance of Washing Machine Cabinet**

Proper maintenance on the washing machine can extend its working life. The surface can be cleaned with diluted non-abrasive neutral detergents when necessary. If there is any water overflow, use the wet cloth to wipe it off immediately. No sharp items are allowed to strike the cabinet.

Notes: formic acid and its diluted solvents or equivalent are forbidden.

■ **Clean Internal Drum**

The rusts left inside the drum by the metal articles shall be removed immediately with chlorine-free detergents.

Never use steel wool.

■ **Dispose a Frozen Washing Machine**

When the temperature drops below zero and your washing machine gets frozen, you may:

1. Disconnect the power supply for the washing machine.
2. Wash the tap with warm water to loosen inlet pipe.
3. Take down inlet pipe and immerse it in warm water.
4. Pour warm water into washing drum and wait for 10 minutes.
5. Reconnect inlet pipe to the tap and check whether inlet and outlet are working normally.

Notes: when the washing machine is reused, make sure the ambient temperature is above 0°C

■ **Anti-freeze**

If your washing machine is located in the room where it can get frozen easily, please drain the remaining water inside drain pipe and inlet pipe thoroughly.

Remove the remaining water in inlet pipe:

1. Close the tap.
2. Screw off the inlet pipe from tap and put its end into the container.
3. Start up any procedure except single Wash or Drain procedure. Water will be drained out of inlet pipe if any for about 40 seconds.
4. Reconnect the inlet pipe to tap.

Remove the remaining water in drain pump

WARNING

To avoid burning, it shall be done after the hot water inside the machine cools down.

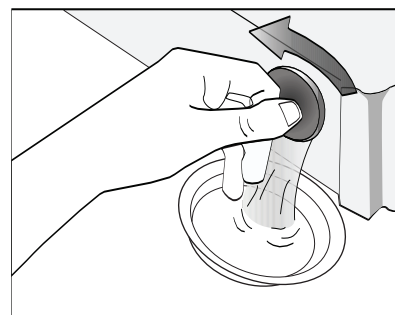

Maintenance

■ Clean detergent box and grooves

Clean detergent drawer and grooves

1. Press down the arrow location on softener cover inside the drawer.
2. Lift the clip up and take out softener cover and wash all grooves with water.
3. Restore the softener cover and push the drawer into position.

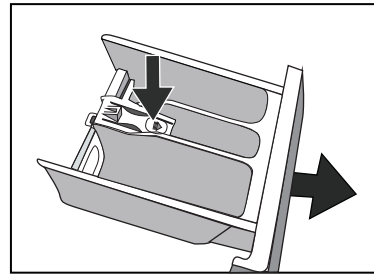

■ Clean inlet filter

Inlet filter shall must be cleaned if there is not any or insufficient water in when the tap is opened.

Clean the tap filter:

1. Close the tap.
2. Select any procedure except "Wash" or "Drain" procedure.
3. Press the button "START/PAUSE" and keep the procedure running for about 40 seconds.
4. Remove the inlet pipe from the tap.
5. Use water to wash the filter.
6. Reconnect the inlet pipe.

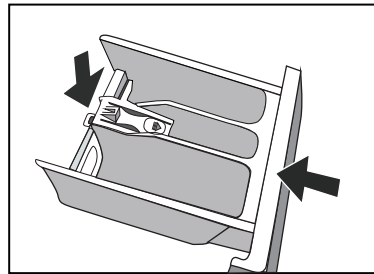
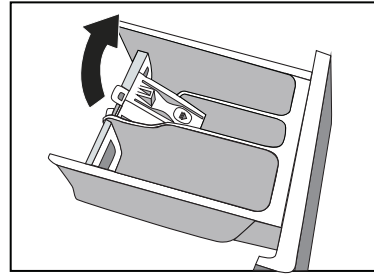

Washing the filter in washing machine:

1. Screw off the inlet pipe from the backside of the machine.
2. Pull out the filter with long nose pliers and reinstall it back after being washed.
3. Reconnect the inlet pipe.
4. Open the tap and make sure there is no water leakage.
5. Close the tap.

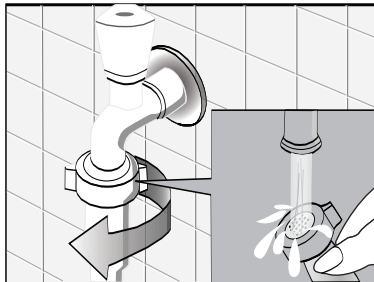

Notes: Generally, the tap filter is washed first and then the filter in washing machine will be washed. If only the filter in washing machine is washed, then the steps 1~3 in cleaning the tap filter shall be repeated.

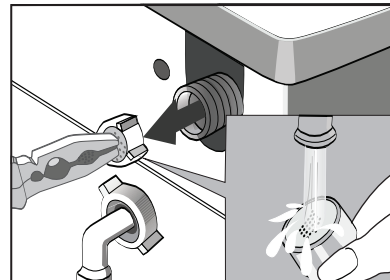
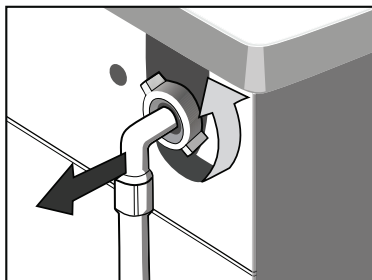

Maintenance

⚠ WARNING

Pull out the power plug to avoid electrical shock before washing.
After using the washing machine, pull out the power cord and close the door tightly to avoid pinching the kids.

■ **Remove foreign matters**

Drain Pump Filter:

Drain pump filter can filter the yarns and small foreign matters from the washings.
Clean the filter periodically to ensure the normal operation of washing machine.

⚠ WARNING

First, drain the water with drain pump and then open the drain pump to clean away foreign matters from drain pump filter.
Take care if the drained water is hot.

1. After the power is disconnected, use coin or screwdriver to open the filter cover.

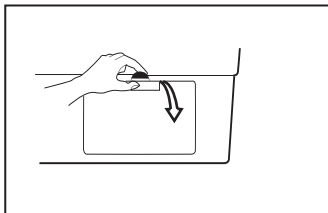

2. Turn the filter down as shown in the figure and take out foreign matters.

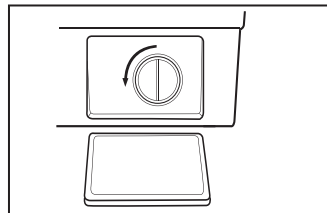

3. Reinstall each part back after foreign matters are removed.

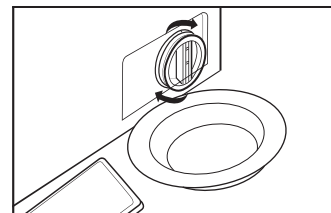

Troubleshooting





















Troubles	Reason	Solution
Washing machine cannot start up		Check if the door is closed tightly. Check if power plug is inserted well. Check if water supply tap is opened. Check if button "START/PAUSE" is pressed.
Door cannot be opened	Machine's safety protection design is working.	Disconnect the power.
Heating fault	NTC is damaged and heating pipe is aging.	Can normally wash the clothes. Only cannot wash with heating. Shall contact the service center promptly.
Water leakage	The connection between inlet pipe or outlet hose and tap or washing machine is not tight. Drain pipe in the room is blocked.	Check and fasten water pipes. Clean up outlet hose and ask a specialized person to repair it when necessary.
Water is overflowed from the bottom of the machine	The inlet pipe is not connected firmly. Outlet hose has water leakage.	Fix the inlet pipe. Replace the drain hose.
Indicator or display does not light.	Power is disconnected. PC board has problems. Harness has connection problem.	Check if the power is shut down and power plug is connected correctly. If not, please call up service line.
Detergent residues in the box	Washing powder is dampened and agglomerated.	Clean and wipe the box. Use liquid detergents or the detergents special for drum.
Washing effects are not good	The clothes are too dirty. Insufficient detergent quantity.	Select a proper procedure. Add the proper detergent quantity according to the instructions in detergent package.
Abnormal noise Great vibration		Check if the fixing (bolts) has been removed. If cabinet is installed on the solid and level floor. Check if there are any barrettes or metal articles inside. Check if the legs in the washing machine are adjusted level. See page 6.

Remove the problems

Status of Corresponding Indicators				Description	Reason	Solution
Temp.90	Temp.60	Temp.40	Temp.cold			
Off	Off	Off	Flash	Door lock problem	Door is not closed properly.	Restart after the door is closed
					Please call up service line if there are still troubles.	
Off	Flash	Off	Off	Water injecting problem when washing (water injecting time exceeds 5 minutes)	Tap is not opened or water flows too slowly. Inlet valve filter is blocked. Inlet pipe is twisted. If water is not supplied	Open the tap or wait till the water supply becomes normal. Check inlet valve filter. Straighten the water pipe Check the other taps in the room.
					Please call up service line if there are still troubles.	
Off	Off	Flash	Flash	Drain problem while washing (drain time exceeds 9 minutes)	Outlet hose is blocked or twisted Drain pump is blocked	Wash and straighten outlet hose. Wash drain pump filter
					Please call up service line if there are still troubles.	
Please call up the service line if there is any other problem.						

Appendix

■ Care Lable

Graphic Symbol	Illustration	Graphic Symbol	Illustration
	Hand Wash		No Machine Wash
	Washing (including Machine Wash and Hand Wash)		Do not Wash
	Dry Clean		No Dry Clean
	Warmly Dry Clean		No Wring
	Bleach		No Bleach
	Tumble dry		Do not Tumble Dry
	Iron		Do not Iron
	Steam Iron		Iron with Cloth
	Medium Temperature and Max. Temperature 150°C		Dry after Wash
	Line Dry		Line Dry in Shade

Electrical Warning

To avoid fire, electrical shock and other accidents, please remember the following reminding:

- Only the voltage indicated in power label can be used. If you are not clear of the voltage at home, please contact the local power bureau.
- When you are using the heating function, the maximum current through the washing machine will reach 10A. Therefore, please make sure the power supply units (current, voltage and cable) can meet the normal load requirements for the machine.
- Protect the power cord properly. Power cord shall be fixed well so that it will not trip the people or other things and be damaged. Special attention shall be paid to the socket. It shall be plugged into the sockets easily and attention shall be paid to the plug location.
- Do not make the wall-mounted socket overloaded or cable extended. Overloading of the wiring may cause fire or electrical shock. Do not pull out power plug with wet hand.
- To ensure your safety, power plug shall be inserted into an earthed three-pole socket. Carefully check and ensure that your socket is properly and reliably earthed.

Product Specification

Parameter	
Power Supply	220-240V~/50Hz/60Hz
Product Dimension(W*D*H)	595*470*850
Weight	50kg
Maximum Power	2100W
Washing Capacity	5.0kg
Rated Current	10A
Standard Water Pressure	0.05MPa~1MPa

➤ **We decline liability for any damage or accident derived from any use of this product which is not in conformity with the instructions contained in this booklet.**

● CORRECT DISPOSAL OF THIS PRODUCT



This marking indicates that this product should not be disposed with other household wastes throughout the EU. To prevent possible harm to the environment or human health from uncontrolled waste disposal, recycle it responsibly to promote the sustainable reuse of material resources. To return your used device, please use the return and collection systems or contact the retailer where the product was purchased. They can take this product for environmental safe recycling.