



MANUEL D'UTILISATION

ALF5103-NE

FR



Lave-linge

TABLE DES MATIÈRES

CONSIGNES DE SÉCURITÉ.....	-1-
DESCRIPTION	-6-
INSTALLATION.....	-7-
UTILISATION	-10-
ENTRETIEN ET NETTOYAGE.....	-18-
ENLEVEMENT DES APPAREILS MENAGERS USAGES.....	-21-

CONSIGNES DE SÉCURITÉ



**FAITES UN GESTE ECOCITOYEN
EN TRIANT VOS EMBALLAGES CARTON**

**À LA FIN DE VIE DE VOTRE PRODUIT, PENSEZ À
LE RAPPORTER DANS UN POINT DE COLLECTE
OU DÉPOSER LE À LA DÈCHETERIE PROCHE DE
VOTRE DOMICILE**



**CET APPAREIL EST DESTINE A UN USAGE
DOMESTIQUE UNIQUEMENT!**

**Veillez lire attentivement toutes les
instructions avant la première utilisation et
conservez-les pour une référence ultérieure.**

CONSIGNES DE SÉCURITÉ

Avant d'utiliser cet appareil électrique, lisez attentivement les instructions ci-dessous et conservez le mode d'emploi pour un usage ultérieur :

Cet appareil est destiné à un usage domestique et toute autre utilisation semblable, comme

1. Les coins-cuisine réservés au personnel de magasins, bureaux et autres environnements
 - professionnels ;
 - des fermes ;
 - L'utilisation par des hôtes dans les hôtels, motels
 - et autres environnements résidentiels
 - Les environnements de type chambres d'hôtes.

Si le cordon est endommagé, il doit être remplacé par le fabricant, son agent d'entretien ou une personne qualifiée pour éviter tout danger.

2. Avant de brancher l'appareil dans une prise murale, assurez-vous que le courant électrique local correspond au courant indiqué sur la plaque signalétique de l'appareil. Cet appareil doit uniquement être connecté à une prise mise à la terre.
3. Débranchez le câble du réseau électrique dès que vous cessez de l'utiliser et avant d'effectuer toute opération de nettoyage ou de maintenance.
- 4.

5. Cet appareil peut être utilisé par des enfants de 8 ans et plus et par des personnes ayant des capacités physiques, sensorielles ou mentales réduites ou manquant d'expérience et de connaissances, à condition qu'ils soient surveillés ou aient reçu des instructions concernant l'utilisation de l'appareil en toute sécurité et qu'ils comprennent les dangers impliqués. Les enfants ne doivent pas jouer avec l'appareil. Le nettoyage et l'entretien par l'utilisateur ne doivent pas être effectués par des enfants sans surveillance.

CONSIGNES DE SÉCURITÉ

6. Les équipements électriques et électroniques sont collectés par le biais d'une collecte des déchets séparée. Ne jetez pas les équipements électriques et électroniques avec les déchets ménagers. Jetez-les dans les endroits appropriés. Des systèmes de collecte et des lieux de collecte (centres de tri, centres d'élimination des déchets) sont disponibles auprès des autorités locales et des distributeurs. En jetant votre produit en fin de vie dans les sites de recyclage appropriés, vous pouvez contribuer à protéger l'environnement ainsi que votre santé.
7. **MISE EN GARDE** : Pour éviter de détériorer l'appareil, transportez-le dans sa position de fonctionnement, avec ses supports de transport (selon le modèle). Conservez les matériaux d'emballage hors de la portée des enfants au moment du déballage pour prévenir les risques de suffocation ou de blessure.
8. **MISE EN GARDE** : Pour éviter tout risque de blessure lors de la mise au rebut de votre appareil, enlevez ce qui peut être dangereux : coupez le câble d'alimentation afin qu'il soit jeté avec l'appareil. Renseignez-vous auprès de votre service local pour connaître les points où vous pouvez déposer l'appareil. Retirez le verrou de la porte afin d'éviter que les enfants ne restent coincés à l'intérieur.
9. Les instructions d'installation, d'utilisation et d'entretien de l'appareil sont disponibles dans les sections « INSTALLATION », « UTILISATION » et « ENTRETIEN ET NETTOYAGE ».

CONSIGNES DE SÉCURITÉ

10. L'appareil doit être raccordé au réseau de distribution d'eau par un jeu de tuyaux neuf. Il est recommandé de ne pas réutiliser les jeux de tuyaux usagés.
11. La pression d'entrée minimale autorisée est de 0,05 MPa.
12. La pression d'eau maximale autorisée d'alimentation en eau est de 1 MPa.
13. Ne forcez jamais l'ouverture de la porte lorsque l'appareil est en marche.
14. N'ouvrez jamais le bac à lessive lorsque l'appareil est en marche.
15. Tenez les animaux domestiques éloignés de l'appareil.
16. **RISQUE DE BRÛLURES !**
Ne touchez pas le tuyau de vidange ou le tuyau d'alimentation en eau. L'appareil peut atteindre des températures élevées pendant son fonctionnement.
17. **RISQUE DE MORT PAR ÉLECTROCUTION !**
Évitez d'utiliser plusieurs prises ou des rallonges.
Ne branchez pas l'appareil sur des prises endommagées.
Ne tirez jamais sur le câble pour débrancher l'appareil, débranchez-le toujours de la prise.
Évitez de brancher ou débrancher l'appareil avec les mains mouillées, car cela présente un risque d'électrocution.
Ne touchez jamais l'appareil avec les mains ou les pieds mouillés.
18. **Risque d'inondation !**
Prenez toutes les mesures nécessaires pour éviter que le tuyau ne se détache.

CONSIGNES DE SÉCURITÉ

19. Risque d'incendie !
Ne laissez pas de liquides inflammables à proximité de votre appareil.
20. Évitez d'obstruer les ouvertures avec des objets, par ex. un tapis.
21. Sécurité enfant !
Ne laissez jamais des enfants sans surveillance à proximité de l'appareil. Les enfants peuvent s'enfermer à l'intérieur de l'appareil, ce qui peut entraîner un risque de mort.
Le hublot de la porte et sa surface peuvent devenir extrêmement chauds pendant le fonctionnement de l'appareil. Par conséquent, toucher l'appareil peut causer des brûlures à la peau des enfants.
Conservez les matériaux d'emballage hors de la portée des enfants.
Les enfants de moins de 3 ans doivent être tenus à l'écart, à moins qu'ils ne soient sous une surveillance continue.
22. L'appareil ne doit pas être alimenté par l'intermédiaire d'un interrupteur externe, comme une minuterie, ou être connecté à un circuit qui est régulièrement mis sous tension et hors tension par le fournisseur d'électricité.



Attention surface chaude. Les surfaces peuvent devenir chaudes quand l'appareil fonctionne.



Ce symbole indique que vous devez lire attentivement le manuel d'utilisation.

DESCRIPTION

■ Vue de face

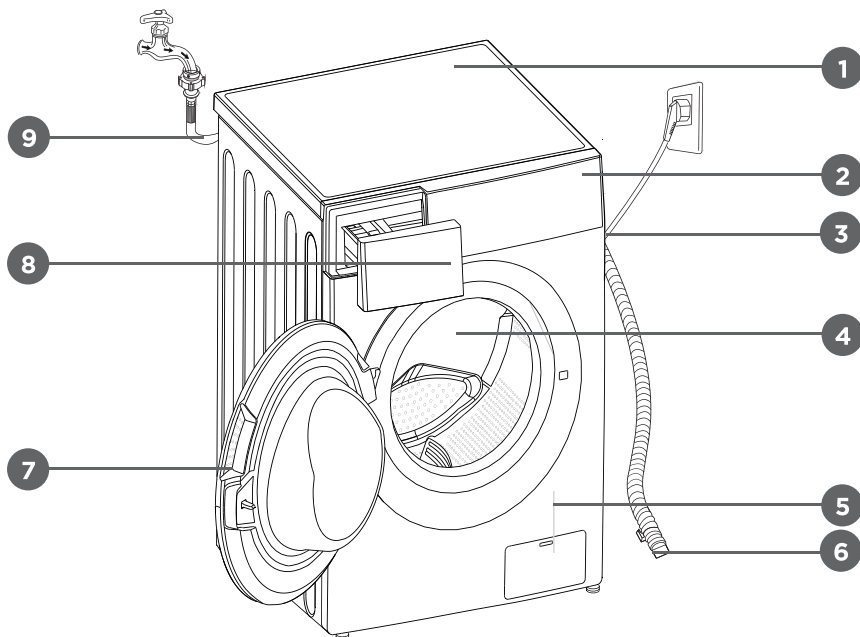

- | | | |
|--------------------------|---------------------|--------------------------------|
| 1. Couvercle supérieur | 4. Tambour | 8. Bac à lessive |
| 2. Panneau de contrôle | 5. Filtre à résidus | 9. Tuyau d'alimentation en eau |
| 3. Cordon d'alimentation | 6. Tuyau de vidange | |
| 7. Porte | | |

📌 Remarque!

- Les paramètres de ce tableau sont uniquement à titre de référence pour l'utilisateur. Les paramètres réels peuvent être différents des paramètres du tableau mentionné ci-dessus.

■ Accessoires

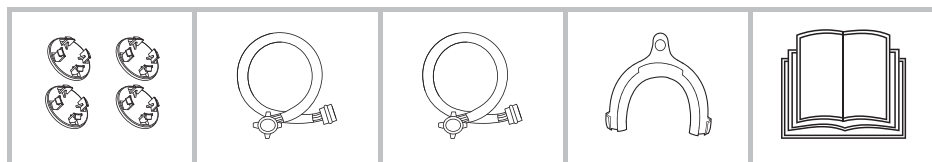

Bouchon pour trou de transport

Tuyau d'alimentation en eau froide

Tuyau d'alimentation en eau chaude (en option)

Support du tuyau de vidange (en option)

Manuel d'utilisation

INSTALLATION

Surface d'installation

Mise en garde

- La stabilité est importante pour éviter que le produit ne bouge !
- Veillez à ce que le produit ne soit pas posé sur le cordon d'alimentation.

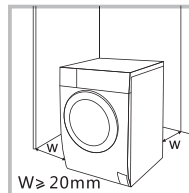

Avant d'installer le lave-linge, l'emplacement choisi doit disposer des caractéristiques suivantes :

1. Surface rigide, sèche et plane.
2. Évitez la lumière directe du soleil.
3. Aération suffisante.
4. Température ambiante supérieure à 0 °C.
5. Tenez-le éloigné des sources de chaleur telles que le charbon ou le gaz.

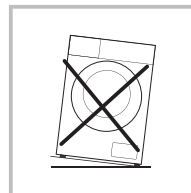

Déballage du lave-linge

Mise en garde

- Les matériaux d'emballage (p. ex. films, polystyrène extrudé) peuvent être dangereux pour les enfants.
- Il y a un risque d'étouffement ! Conservez tous les emballages à l'écart des enfants.

1. Retirez la boîte en carton et l'emballage en polystyrène extrudé.
2. Soulevez la machine à laver et retirez l'emballage du bas. Assurez-vous que la petite mousse triangulaire est enlevée en même temps que la mousse du bas. Si ce n'est pas le cas, posez l'appareil sur sa surface latérale, puis retirez manuellement la petite mousse du bas de l'appareil.
3. Retirez la bande de fixation du cordon d'alimentation et du tuyau de vidange.
4. Retirez le tuyau d'arrivée du tambour.

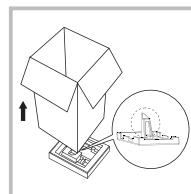

Retrait des boulons de transport

Mise en garde

- Vous devez retirer les boulons de transport à l'arrière avant d'utiliser le produit.
- Si vous déplacez le produit, vous aurez à nouveau besoin des boulons de transport, veuillez donc les conserver dans un endroit sûr.

Veillez suivre les étapes suivantes pour retirer les boulons :

1. Desserrez 4 boulons à l'aide d'une clé, puis retirez-les.
2. Bouchez les trous avec les bouchons des trous de transport.
3. Conservez convenablement les boulons de transport pour une utilisation ultérieure.

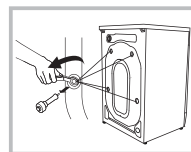

Mise à niveau du lave-linge

Mise en garde

- Les écrous de verrouillage des quatre pieds doivent être vissés fermement contre la carrosserie.
1. Vérifiez si les pieds sont bien fixés à la carrosserie. Si ce n'est pas le cas, retournez-les dans leur position d'origine et serrez les écrous.
 2. Desserrez l'écrou de verrouillage et tournez le pied jusqu'à ce qu'il soit en contact étroit avec le sol.
 3. Ajustez les pieds et serrez-les avec une clé, assurez-vous que la machine est stable.

INSTALLATION

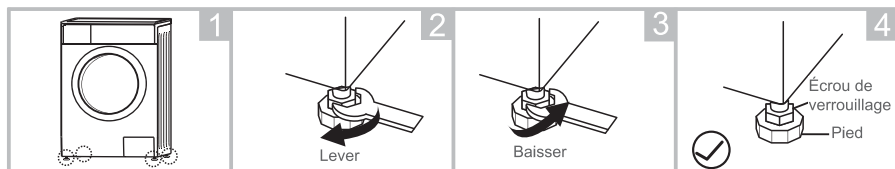

Raccordement du lave-linge

Raccordement du tuyau d'alimentation en eau

Mise en garde

- Pour éviter les fuites ou les dégâts d'eau, suivez les instructions de ce chapitre !
- Ne pliez pas, n'écrasez pas, ne modifiez pas ou ne sectionnez pas le tuyau d'arrivée d'eau.
- Pour les modèles équipés d'une vanne d'eau chaude, veuillez raccorder celle-ci à un robinet d'eau chaude à l'aide du tuyau d'alimentation en eau chaude. La consommation d'énergie diminuera automatiquement pour certains programmes.

Raccordez le tuyau d'arrivée comme indiqué. Il y a deux façons de raccorder le tuyau d'arrivée.

Raccord entre le robinet traditionnel et le tuyau d'arrivée

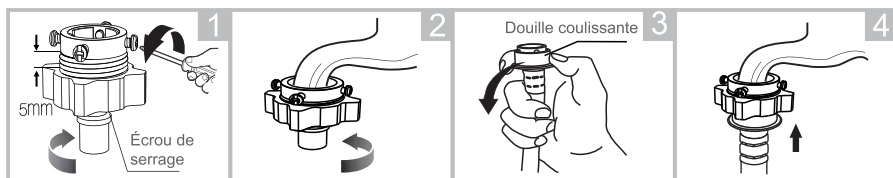

Desserrez l'écrou de serrage et les quatre boulons

Serrez l'écrou de serrage

Appuyez sur la douille coulissante, insérez le tuyau d'arrivée dans la base de raccordement

Raccordement terminé

Raccord entre le robinet à vis et le tuyau d'arrivée

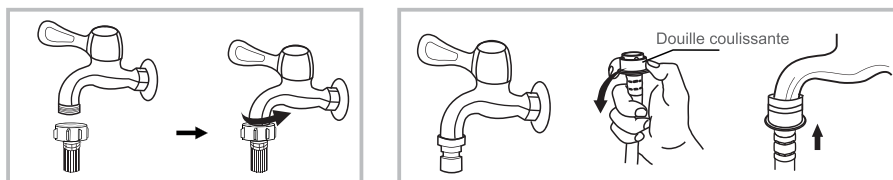

Robinet avec filetage et tuyau d'arrivée

Robinet spécial lave-linge

INSTALLATION

Raccordez l'autre extrémité du tuyau d'arrivée à la soupape d'entrée située à l'arrière du produit et fixez le tuyau fermement dans le sens horaire.

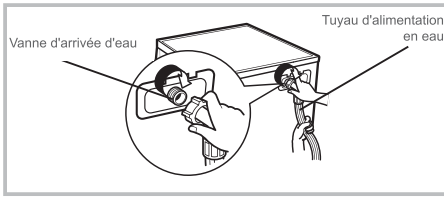

Raccordement du tuyau de vidange

Mise en garde

- Ne pliez pas ou n'allongez pas le tuyau de vidange.
- Positionnez correctement le tuyau de vidange, sinon vous risqueriez de l'endommager en cas de fuite d'eau.

Il y a deux façons de placer l'extrémité du tuyau de vidange :

1. Mettez-le dans la source d'eau.

2. Raccordez-le au tuyau d'évacuation de la canalisation de dérivation de la source d'eau.

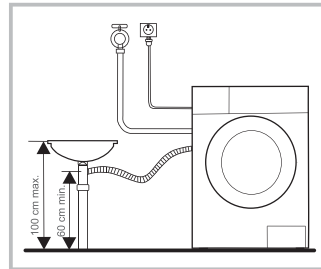
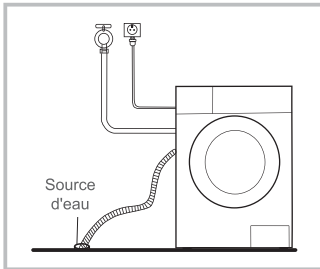

Remarque :

Si le lave-linge est équipé d'un support de tuyau de vidange, veuillez l'installer comme suit.

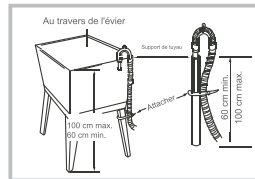
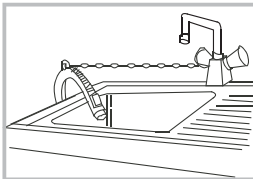

Mise en garde

- Lors de l'installation du tuyau de vidange, fixez-le correctement avec une corde ou une chaîne.
- Si le tuyau de vidange est trop long, ne forcez pas son introduction dans le lave-linge, car cela provoquerait des bruits anormaux.

UTILISATION

Départ rapide

Attention !

- Avant le lavage, assurez-vous que le lave-linge est correctement installé.
- Avant le premier lavage, le lave-linge doit être utilisé pendant un cycle complet sans vêtements comme suit.

Avant lavage

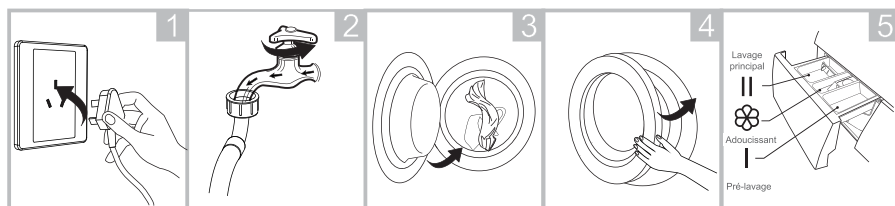

Branchez-le

Ouvrez le robinet

Chargez-le

Fermez la porte

Ajoutez la lessive

Remarque :

Il suffit d'ajouter la lessive dans le « compartiment I » après avoir sélectionné le pré-lavage pour les lave-linge équipés de cette fonction.

Lavage

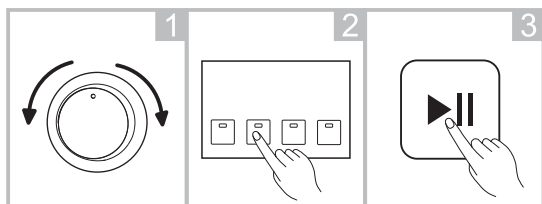

Sélectionnez un programme

Sélectionnez la fonction ou la valeur par défaut

Démarrez

Remarque :

- Si le réglage par défaut est sélectionné, l'étape 2 peut être ignorée.
- Le graphique linéaire du bouton de fonction est pour référence seulement, veuillez-vous référer au produit réel en standard.

Après le lavage

Le verrouillage de la porte et les voyants [Départ / Pause] clignotent avec le bip sonore ou deux petits points clignotent sur l'écran numérique.

UTILISATION

Avant chaque lavage

- La température ambiante doit être comprise entre 0 et 40 °C. En cas d'utilisation en dessous de 0 °C, la vanne d'arrivée et le système de vidange peuvent être endommagés. Si la machine est placée dans des conditions de 0°C ou moins, elle doit être transférée à la température ambiante normale pour garantir que le tuyau d'alimentation en eau et le tuyau de vidange ne sont pas gelés avant utilisation.
- Vérifiez les étiquettes et les explications des lessives utilisées avant le lavage. Utilisez uniquement une lessive non moussante ou moins moussant adaptée au lavage en machine.

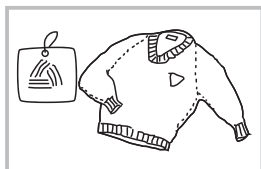

Vérifiez l'étiquette

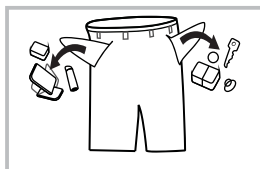

Sortez les objets des poches

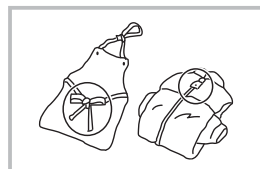

Nouez les bretelles longues, fermez les fermetures éclair ou les boutons

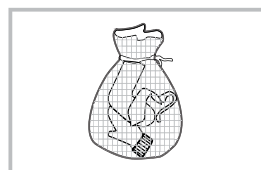

Mettez de petits vêtements dans le filet à linge

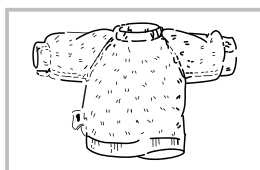

Retournez les tissus à poil long et pelucheux

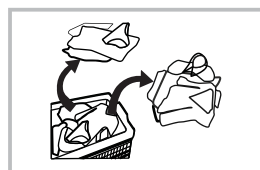

Séparez les vêtements ayant des textures différentes

Mise en garde

- Le lavage d'un seul vêtement peut facilement provoquer un grand déséquilibre. Il est donc suggéré d'ajouter un ou deux autres vêtements à laver pour que l'essorage se fasse en douceur.
- Ne lavez pas les vêtements qui ont été en contact avec du kérosène, de l'essence, de l'alcool ou toute autre matière inflammable.

UTILISATION

■ Bac à lessive

- I Lessive de prélavage
- II Lessive de lavage
- ☼ Adoucissant

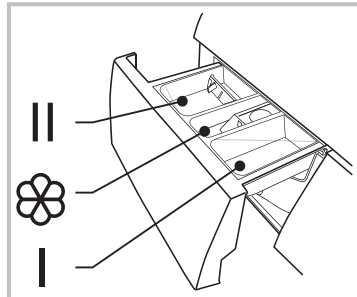

Retirez le bac

Attention !

Il suffit d'ajouter la lessive dans le « compartiment I » après avoir sélectionné le pré-lavage pour les lave-linge équipés de cette fonction.

Programme	I	II	☼	Programme	I	II	☼
Coton 30 °C	○	●	○	Délicat 30 °C	●	○	○
Coton 40 °C	○	●	○	Délicat	●	○	○
Coton 60 °C	○	●	○	Fin dans 9H	●	○	○
Coton 90 °C	○	●	○	Fin dans 6H	●	○	○
Synthétique	○	●	○	Fin dans 3H	●	○	○
Synthétique 40 °C	○	●	○	Rapide 45'	●	○	○
Auto nettoyage				Rapide 30'	●	○	○
Lavage à froid	○	●	○	Rapide 15'	●	○	○
Lavage à froid 20 °C	○	●	○	ECO 40-60	●	○	○
Essorage				Coton intensif 40 °C	●	○	○
Vidange				Coton intensif 40 °C	●	○	○
Rinçage + Essorage			○				

● Obligatoire ○ Facultatif

Remarque :

- En cas de lessives ou additifs collants ou agglomérés, nous suggérons d'utiliser de l'eau pour les diluer afin d'éviter que l'entrée du bac à lessive ne soit obstruée et déborde lors du remplissage d'eau avant de les verser dans celui-ci.
- Veuillez choisir un type de lessive adapté aux différentes températures de lavage pour obtenir les meilleures performances avec une consommation d'eau et d'énergie réduite.

UTILISATION

■ Vue de face

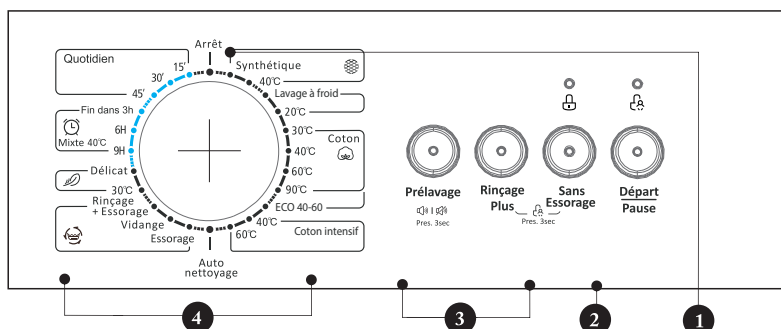

Note!

- The chart is for reference only, Please refer to real product as standard.

1 Arrêt

Allumer ou éteindre le produit

2 Départ/Pause

Ceci vous permet de sélectionner une fonction supplémentaire qui s'allume lorsqu'elle est sélectionnée.

3 Option

Ceci vous permet de sélectionner une fonction supplémentaire qui s'allume lorsqu'elle est sélectionnée.

4 Programmes

Disponible selon le type de linge.

Remarque!

- Lorsque le programme est terminé, les voyants Départ/ Pause et Verrouillage de la porte clignotent.

UTILISATION

■ Option

Prélavage: La fonction de prélavage peut obtenir un lavage supplémentaire avant le lavage principal. Convient pour éliminer la poussière à la surface des vêtements. Lors du choix d'un détergent, vous devez mettre le détergent dans le bac à lessive (I).

Rinçage plus: Le linge subira un rinçage supplémentaire une fois que vous l'avez sélectionné.

Sans essorage: il ne tournera pas si vous choisissez cette fonction.

Programme	Option		Programme	Option	
	Prélavage	Rinçage plus		Prélavage	Rinçage plus
Coton 30 °C	<input type="radio"/>	<input type="radio"/>	Fin dans 9H		
Coton 40 °C	<input type="radio"/>	<input type="radio"/>	Fin dans 6H		
Coton 60 °C	<input type="radio"/>	<input type="radio"/>	Fin dans 3H		
Coton 90 °C	<input type="radio"/>	<input type="radio"/>	Rapide 45'		
Synthétique	<input type="radio"/>	<input type="radio"/>	Rapide 30'		
Synthétique 40 °C	<input type="radio"/>	<input type="radio"/>	Rapide 15'		
Auto nettoyage			Essorage		
Lavage à froid 40 °C			Coton intensif	<input type="radio"/>	<input type="radio"/>
Lavage à froid 60 °C			Coton intensif 20 °C	<input type="radio"/>	<input type="radio"/>
Vidange			ECO 40-60		
Rinçage + Essorage		<input type="radio"/>			
Délicat 30 °C		<input type="radio"/>			
Délicat		<input type="radio"/>			

Moyens facultatifs

UTILISATION

■ Désactivation de l'avertisseur sonore

Muting the buzzer



Sélectionnez un programme



Appuyez sur la touche (Prélavage) pendant 3 secondes pour couper le son de l'avertisseur sonore.

Pour réactiver l'avertisseur sonore, appuyez à nouveau sur la touche (Prélavage) pendant 3 secondes. Le réglage est conservé jusqu'à la prochaine réinitialisation.

Attention !

- Après la désactivation de l'avertisseur sonore, aucun son n'est activé.

Verrou enfant



Pour éviter toute utilisation non autorisée par des enfants.



Sélectionnez un programme



Départ



Appuyez simultanément sur les touches (Rinçage plus) et (Sans essorage) pendant 3 secondes jusqu'à ce que l'avertisseur sonore retentisse.

- Seul le fait d'appuyer et de maintenir enfoncées simultanément les touches (Rinçage plus) et (Sans essorage) permet de désactiver le verrou enfant, une coupure de courant ou la fin du programme de ne le désactivera pas.
- En mode verrou enfant, tous les touches sont verrouillées, sauf les touches **OFF** (arrêt) et (Rinçage plus/Sans essorage)
- Désactivez le mode verrou enfant avant de sélectionner un nouveau programme et commencez le lavage.

Temp.

La température est de : Froid, 20°C, 30°C, 40°C, 60°C, 90°C

UTILISATION

■ Programmes

Les programmes sont disponibles en fonction du type de linge.

Programmes	
Synthétique	Pour le lavage de vêtements en matières synthétiques, comme les chemises, les manteaux, les tissus mélangés. Lors du lavage des tissus à mailles, la quantité de lessive doit être réduite, car des bulles se forment facilement.
Délicat	Pour les tissus délicats et lavables, comme la soie, le satin, les fibres synthétiques ou les tissus mélangés.
Auto nettoyage	Programme spécial pour le nettoyage du tambour. Le tambour est stérilisé à 90 °C. N'utilisez pas ce programme pour laver les vêtements. Ajoutez la bonne quantité d'eau de Javel pour augmenter l'effet nettoyant. Utilisez ce programme en fonction de vos besoins.
Essorage	Ne tourne qu'avec une vitesse d'essorage sélectionnable.
Rinçage Et Essorage	Rinçage et essorage uniquement.
Vidange	Drainer de l'eau.
Rapide 15'	Pour laver rapidement en 15 minutes une petite quantité de vêtements légèrement sales.
Coton intensif	Pour renforcer les effets de lavage, le temps de lavage est augmenté.
ECO 40-60	La valeur par défaut est 40 °C, qui ne peut pas être sélectionnée. Elle convient au lavage du linge à environ 40 °C -60° C.
Lavage à froid	Laver les vêtements à l'eau froide.
Coton	Pour les vêtements en coton ou en lin résistants à l'usure et à la chaleur.
Fin différée	La fonction peut être réglée avec ce programme, le temps total, y compris le temps de lavage et le temps de retard, est de 3h, 6h ou 9h.

UTILISATION

■ Tableau des programmes de lavage

Programme	Charge(kg)	Temp.(°C)	Heure par défaut
	5.0	Défaut	5.0
Synthétique	2.5	Froid	2:20
Synthétique 40 °C	2.5	40	2:20
Coton	5.0	Froid	1:00
Coton 20 °C	5.0	20	1:01
Coton 30 °C	5.0	30	2:40
Coton 40 °C	5.0	40	2:40
Coton 60 °C	5.0	60	2:45
Coton 90 °C	5.0	90	2:50
ECO 40-60	5.0	60	3:02
Coton intensif 40 °C	5.0	40	3:58
Coton intensif 60 °C	5.0	60	4:00
Auto nettoyage	-	90	1:18
Essorage	5.0	-	0:12
Vidange	-	-	0:01
Rinçage & Essorage	5.0	-	0:20
Délicat 30 °C	2.5	30	0:50
Délicat	2.5	Froid	0:48
Fin dans 9H	5.0	40	0:59
Fin dans 6H	5.0	40	0:59
Fin dans 3H	5.0	40	0:59
Rapide 45'	2.0	40	0:45
Rapide 30'	2.0	30	0:30
Rapide 15'	2.0	Froid	0:15

- La nouvelle classe d'efficacité énergétique de l'UE est E
- Programme de rapport de test énergétique: ECO 40-60; Vitesse: la vitesse la plus élevée; d'autres par défaut.
- Demi-charge pour machine de 5,0 kg : 2.5 kg
- L'ancienne classe d'efficacité énergétique est A +
- Programme de rapport de test énergétique: Coton intensif 60°C/40°C. Vitesse: la vitesse la plus élevée; d'autres par défaut.
- Demi-charge pour machine de 5,0 kg : 2.5 kg

Remarque!

Les paramètres de ce tableau sont uniquement à titre de référence pour l'utilisateur. Les paramètres réels peuvent être différents des paramètres du tableau mentionné ci-dessus.

ENTRETIEN ET NETTOYAGE

Mise en garde

- Avant de commencer l'entretien, débranchez le lave-linge et fermez le robinet.

Nettoyage de la carrosserie

Un bon entretien du lave-linge prolongera sa durée de vie. La surface peut être nettoyée avec des détergents dilués, neutres et non abrasifs si nécessaire. En cas de débordement d'eau, utilisez un chiffon humide pour l'essuyer immédiatement. Aucun objet tranchant n'est autorisé.

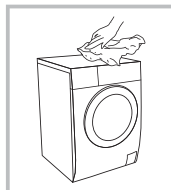

Remarque :

N'utilisez pas d'acide formique et de solvants dilués dérivés ou équivalents, tels que l'alcool, les solvants ou les produits chimiques.

Nettoyage du tambour

La rouille à l'intérieur du tambour laissée par des objets métalliques doit être éliminée immédiatement avec un détergent sans chlore.

N'utilisez pas de paille de fer.

Remarque :

Ne placez aucun vêtement dans le lave-linge pendant le nettoyage du tambour.

Nettoyage du joint de porte et le hublot

Essuyez le hublot et scellez après chaque cycle de lavage pour enlever les peluches et les taches. L'accumulation de peluches peut causer des fuites. Retirez toutes les pièces de monnaie, boutons et autres objets du joint après chaque lavage.



ENTRETIEN ET NETTOYAGE

Nettoyage du filtre d'arrivée

Remarque :

Le filtre d'arrivée doit être nettoyé si le débit d'eau diminue.

Nettoyage du filtre dans le robinet

1. Fermez le robinet.
2. Retirez le tuyau d'alimentation en eau du robinet.
3. Nettoyez le filtre.
4. Rebranchez le tuyau d'alimentation en eau.

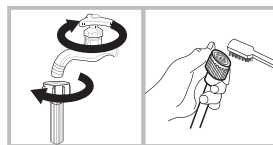

Nettoyage du filtre à l'intérieur de la machine à laver

1. Dévissez le tuyau d'arrivée à l'arrière du lave-linge.
2. Retirez le filtre à l'aide d'une pince à long bec et le remettez-le en place après le nettoyage.
3. Utilisez une brosse pour nettoyer le filtre.
4. Rebranchez le tuyau d'arrivée.

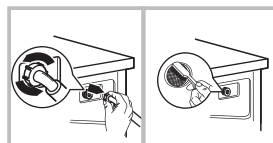

Remarque :

- Vous pouvez retirer le filtre du tuyau pour le nettoyer.
- Rebranchez et ouvrez le robinet.

Nettoyage du bac à lessive

1. Appuyez sur la touche située sur le couvercle de l'adoucisseur d'eau à l'intérieur du bac à lessive en position A comme indiqué par la flèche sur la figure 1.
2. Soulevez le clip et retirez le couvercle de l'adoucisseur d'eau, lavez toutes les rainures sous un filet d'eau.
3. Remettez le couvercle de l'adoucisseur d'eau en place et remettez le bac en place.

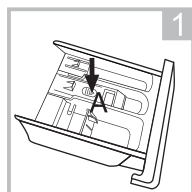

Retirez le bac en appuyant sur A

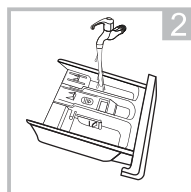

Nettoyez le bac à lessive sous un filet d'eau

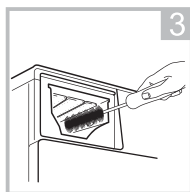

Nettoyez l'intérieur de l'évidement avec une vieille brosse à dents

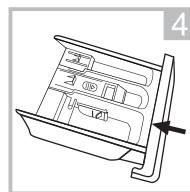

Insérez le bac à lessive

Remarque :

N'utilisez pas d'alcool, de solvants ou de produits chimiques pour nettoyer le lave-linge.

ENTRETIEN ET NETTOYAGE

Nettoyage du filtre de la pompe de vidange

Mise en garde

- Attention à l'eau chaude !
- Laissez refroidir le lave-linge.
- Débranchez le lave-linge avant de le nettoyer pour éviter tout choc électrique.
- Le filtre de la pompe de vidange permet de filtrer les fils et les petits corps étrangers de l'eau.
- Nettoyez le filtre à intervalles réguliers pour assurer le fonctionnement normal du lave-linge.

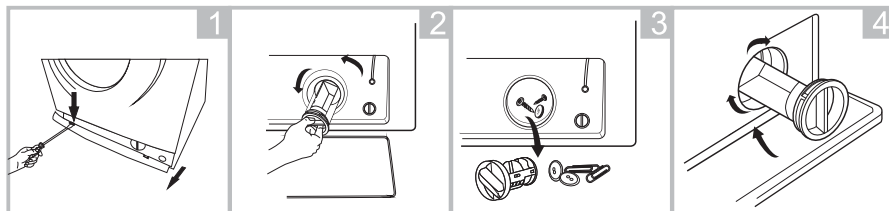

Ouvrez la porte de service

Ouvrez le filtre en le tournant dans le sens anti-horaire

Enlevez les corps étrangers

Remplacez le filtre et fermez la porte de service

Attention !











































- Assurez-vous que le filtre et le tuyau de vidange d'urgence sont correctement remplacés, sinon vous risquez une fuite d'eau.
- Tous les lave-linge ne sont pas équipés d'un tuyau de vidange d'urgence, auquel cas les étapes 2 et 3 peuvent être ignorées.
- Lorsque l'appareil vient d'être utilisé, il se peut qu'il y ait de l'eau chaude dans la pompe suivant le programme utilisé. N'enlevez jamais le couvercle de la pompe pendant un cycle de lavage, attendez toujours que l'appareil ait terminé le cycle et qu'il soit vide et refroidi. Lors du remplacement du couvercle, assurez-vous de bien le serrer.

ENTRETIEN ET NETTOYAGE

■ Dépannage

L'appareil ne démarre pas et ne s'arrête pas pendant le fonctionnement. Essayez de trouver une solution au problème. Si cela n'est pas possible, contactez le service clientèle.

Problème	Cause	Solution
Le lave-linge ne démarre pas	La porte ne se ferme pas correctement	Redémarrage après la fermeture de la porte Vérifier si les vêtements sont coincés
La porte ne s'ouvre pas	La sécurité fonctionne	Débrancher l'alimentation, puis redémarrer
Fuite d'eau	Le raccordement du tuyau d'arrivée ou du tuyau d'évacuation n'est pas étanche	Vérifier et fixer les tuyaux Nettoyer le tuyau d'évacuation
Résidus de lessive dans le bac à lessive	La lessive est humide ou agglomérée	Nettoyer le bac à lessive
L'affichage ne s'allume pas	L'unité centrale ou le capteur est déconnecté	Vérifier s'il y a une panne de courant et si la fiche est correctement branchée.
Bruit inhabituel		Vérifier si les boulons de fixation ont été enlevés. Vérifier le nivellement du sol

Erreur affichée	Cause	Solution
      		
      	La porte ne se ferme pas correctement	Redémarrer après la fermeture de la porte Vérifier si les vêtements sont coincés
      	Problème d'arrivée d'eau pendant le lavage	Vérifier si la pression d'eau est trop basse Redresser les tuyaux d'eau Vérifier si le filtre d'arrivée est bouché
      	La vidange prend trop de temps	Vérifier si le tuyau de vidange est bouché
      	Débordement d'eau	Redémarrer le lave-linge
      	Autres	Appeler le service clientèle si le problème ne peut être résolu.

Remarque :

Après vérification, remettez le lave-linge sous tension. Si le problème persiste, contactez le service clientèle.

ENTRETIEN ET NETTOYAGE

■ Spécifications techniques

Tension d'alimentation 220-240V~,50Hz

Courant max. 10A

Pression de l'eau 0.05MPa~1MPa

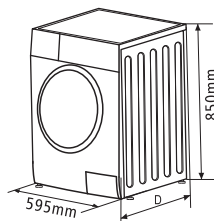

Modèle	Capacité de lavage	Dimension (W*D*Hmm)	Poids net	Puissance
ALF5103-NE	5.0kg	595*400*850	52kg	2050W

Remarque!

- Réglage du programme pour les tests conformément à la norme applicable En60456 pour le lavage.
- Lors de l'utilisation des programmes de test, laver la charge spécifiée en utilisant la vitesse d'essorage maximale.
- Les paramètres réels dépendront de la manière dont l'appareil est utilisé et peuvent différer des paramètres du tableau mentionné ci-dessus.

Remarque: Plus d'informations sur les données, veuillez scanner le code QR sur l'étiquette énergétique.

1. Le programme eco 40-60 est capable de nettoyer le linge en coton normalement sale déclaré lavable à 40 ° C ou 60 ° C, ensemble dans le même cycle, de manière à ce qu'il puisse être immédiatement stocké dans un placard, et que ce programme est utilisé pour évaluer le respect de la législation de l'UE en matière d'écoconception,
2. Les programmes les plus efficaces en termes de consommation d'énergie sont généralement ceux qui fonctionnent à des températures plus basses et de plus longue durée,
3. Le chargement du lave-linge jusqu'à la capacité indiquée par le fabricant pour les programmes respectifs contribuera à des économies d'énergie et d'eau,
4. Recommandations sur le type de détergents adaptés aux différentes températures de lavage et programmes de lavage,
5. Le bruit et la teneur en humidité restante sont influencés par la vitesse d'essorage: plus la vitesse d'essorage est élevée dans la phase d'essorage, plus le bruit est élevé et plus la teneur en humidité restante est faible.

ENLEVEMENT DES APPAREILS MENAGERS USAGES



La directive Européenne 2012/19/EU sur les Déchets des Equipements Electriques et Electroniques (DEEE), exige que les appareils ménagers usagés ne soient pas jetés dans le flux normal des déchets municipaux. Les appareils usagés doivent être collectés séparément afin d'optimiser le taux de récupération et le recyclage des matériaux qui les composent et réduire l'impact sur la santé humaine et l'environnement. Le symbole de la poubelle barrée est apposé sur tous

les produits pour rappeler les obligations de la collecte séparée. Les consommateurs devront contacter les autorités locales ou leur revendeur concernant la démarche à suivre pour l'enlèvement de leur appareil. La mise au rebut de la pile doit être effectuée de manière à respecter l'environnement. Déposez-les dans des bacs de collecte prévus pour cet effet (renseignez-vous auprès de votre revendeur afin de protéger l'environnement).

- Pour contacter notre Service Après-Vente, avant de vous déplacer à votre magasin BUT, appelez le 09 78 97 97 97 Du Lundi au Samedi de 08h00 à 20h00 (Prix d'un appel local) ;
- Durée de disponibilité des pièces détachées de dépannage : 5 ans ;
- Conformément à l'Article L. 217 du code de la consommation, votre produit bénéficie d'une garantie légale de conformité de 2 ans.



Tous les papiers
se trient et se recyclent.

BUT INTERNATIONAL
1 Avenue Spinoza
77184 Emerainville, France