

Stand-Kühlschrank

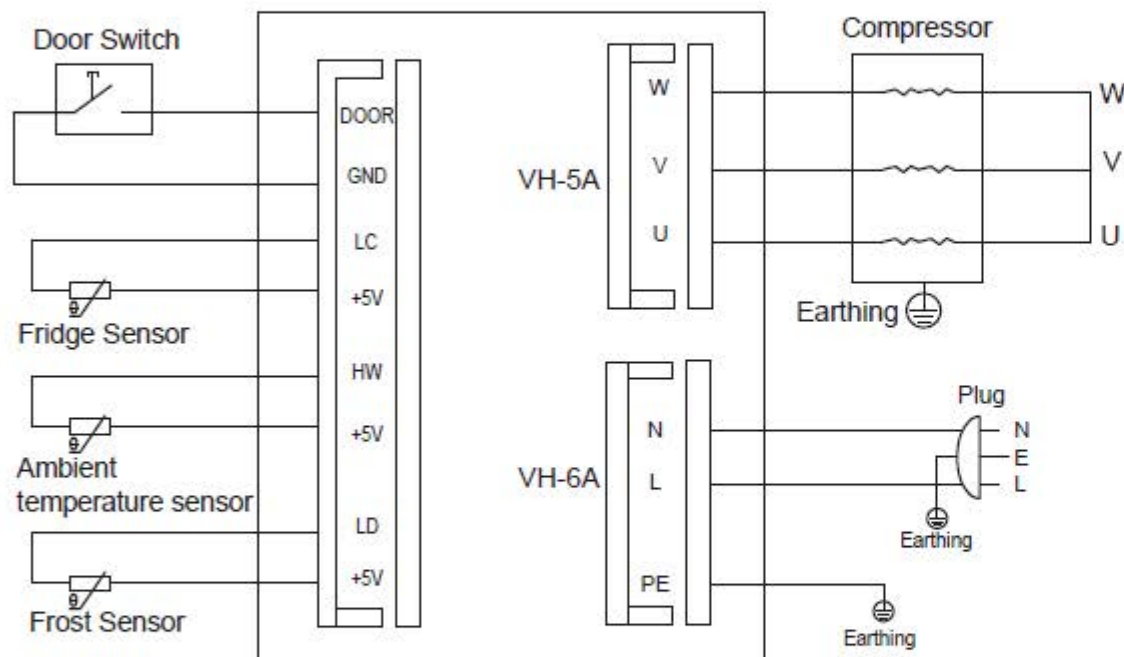

Modell:	6007259/01
POCO Modell:	BCD-120/ KS 85-115 DW
Nennspannung:	220-240V~
Nennstrom:	0.8A
Nennfrequenz:	50-60Hz
Gesamt Nutzvolumen:	115L
Nutzvolumen des Kühlschranks:	101L
Vier-Sterne-Fach Fassungsvermögen:	14L
Klimaklasse:	N/ST
Kältemittelgas:	R600a(27g)
Lagerzeit bei Störung:	7.0h
Gefriervermögen:	2.0kg/24h
Energieverbrauch von e32:	0.438kWh/24h
Jährlicher Energieverbrauch:	111kWh/a
Stromschlag Schutzklasse:	I
Nettogewicht:	25kg
Isolierschaum:	CYCLOPENTANE
Luftschallemissionsklasse:	C
Luftschallemissionspegel in Dezibel:	39dB
Energieeffizienzklasse:	D (Spektrum A-G)
Seriennummer:	
PO:	

POCO EINRICHTUNGSMÄRKTE GmbH

Industriestr. 39 – 59192 Bergkamen – Germany

www.poco.de info@poco.de

