

FAR



CKUBEW G

MANUEL D'INSTRUCTIONS

Nous vous remercions d'avoir choisi la qualité FAR. Ce produit a été créé par notre équipe de professionnels et selon la réglementation européenne. Pour une meilleure utilisation de votre nouvel appareil, nous vous recommandons de lire attentivement ce manuel d'instructions et de le conserver pour toute référence ultérieure.

TABLE DES MATIERES

Instructions de sécurité	- 1 -
Description du produit	- 9 -
Regler la température	- 10 -
Le compartiment congélateur	- 11 -
Conseils et astuces	- 13 -
Maintenance et nettoyage	- 15 -
Inversion de porte	- 18 -
Instructions d'installation	- 20 -
Specifications techniques	- 21 -
Depannage	- 22 -
SAV - Garantie	- 23 -

INSTRUCTIONS DE SÉCURITÉ

Lorsque vous utilisez un appareil électrique, les précautions de sécurité de base doivent toujours être respectées, y compris ce qui suit:

1. Cet appareil peut être utilisé par des enfants âgés d'au moins 8 ans et par des personnes ayant des capacités physiques, sensorielles ou mentales réduites ou dénuées d'expérience ou de connaissance, s'ils (si elles) sont correctement surveillé(e)s ou si des instructions relatives à l'utilisation de l'appareil en toute sécurité leur ont été données et si les risques encourus ont été appréhendés. Les enfants ne doivent pas jouer avec l'appareil. Le nettoyage et l'entretien par l'utilisateur ne doivent pas être effectués par des enfants sans surveillance.
2. Les enfants âgés de 3 à 8 ans sont autorisés à charger et décharger les appareils de réfrigération.
3. Si le câble d'alimentation est endommagé, il doit être remplacé par le fabricant, son service après-vente ou des personnes de qualification similaire afin d'éviter un danger.
4. **AVERTISSEMENT** : Maintenir dégagées les ouvertures de ventilation dans l'enceinte de l'appareil ou dans la structure d'encastrement.

5. AVERTISSEMENT : Ne pas utiliser de dispositifs mécaniques ou autres moyens pour accélérer le processus de dégivrage autres que ceux recommandés par le fabricant.

6. AVERTISSEMENT : Ne pas endommager le circuit de fluide frigorigène.

7. AVERTISSEMENT : Ne pas utiliser d'appareils électriques à l'intérieur des compartiments de stockage des denrées, à moins qu'ils ne soient du type recommandé par le fabricant.

8. Ne pas stocker dans cet appareil des substances explosives telles que des aérosols contenant des gaz propulseurs inflammables.

9. Cet appareil est destiné à être utilisé dans des applications domestiques et analogues telles que:

- Les coins cuisines réservés au personnel des magasins, bureaux et autres Environnements professionnels;

- Les fermes et l'utilisation par les clients des hôtels, motels et autres environnements à caractère résidentiel;

- Les environnements de type chambres d'hôtes;

- La restauration et autres applications similaires hormis la vente au détail.

10. Placer l'appareil contre un mur avec une distance n'excédant pas 75 mm et plus de 50 mm.

11. AVERTISSEMENT: Lors du positionnement de l'appareil, s'assurer que le câble d'alimentation n'est pas coincé ni endommagé.

12. AVERTISSEMENT: Ne pas placer de socles mobiles de prises multiples ni de blocs d'alimentation portables à l'arrière de l'appareil.

13. Pour éviter la contamination des aliments, il y a lieu de prendre en compte ce qui suit:

- Des ouvertures prolongées de la porte sont susceptibles d'entraîner une augmentation significative de température des compartiments de l'appareil.

- Nettoyer régulièrement les surfaces susceptibles d'être contact avec les aliments et les systèmes d'évacuation accessibles.

- Entreposer la viande et le poisson crus dans les bacs du réfrigérateur qui sont adaptés, de telle sorte que ces denrées ne soient pas en contact avec d'autres aliments ou qu'elles ne s'égouttent sur les autres aliments.

- Les compartiments "deux étoiles" pour denrées congelées conviennent pour stocker des aliments précongelés, stocker ou fabriquer de la crème glacée et des glaçons.

- Les compartiments "une, deux et trois étoiles" ne conviennent pas pour la congélation des denrées alimentaires fraîches.

- Si l'appareil de réfrigération reste vide de manière prolongée, le mettre hors tension, en effectuer le dégivrage, le nettoyer, le sécher, et laisser la porte ouverte pour prévenir le développement de moisissures à l'intérieur.

14. Veillez à bien insérer la fiche dans la prise de courant lorsque vous branchez l'appareil.

15. Insérez la fiche dans la prise unique ayant une mise à la terre.

16. N'utilisez jamais l'appareil dans un endroit où des matières combustibles et inflammables sont conservées.

17. Pour les raisons de sécurité, assurez-vous de réparer ou remplacer les pièces dans un agent de service agréé.

18. L'appareil doit être placé de façon à ce que la prise de courant soit facilement accessible.

19. Référez-vous à la réglementation locale concernant l'élimination de l'appareil, car il contient du gaz inflammable. Avant de jeter votre appareil usé, assurez vous de retirer les portes pour éviter que les enfants ne soient coincés.

20. Assurez-vous que l'appareil soit débranché avant de le nettoyer.

21. Pour nettoyer cet appareil, utilisez un chiffon humide ou bien un produit de nettoyage pour les vitres. N'employez jamais de détergent abrasif ou de dissolvant.

22. Il est recommandé de ne pas utiliser ce congélateur avec une rallonge électrique.
23. Ne pas placer de boisson ou plat chaud dans l'appareil.
24. Refermez la porte après utilisation afin d'éviter l'augmentation importante de température.
25. Ne pas placer l'appareil à proximité d'une source de chaleur ou directement à la lumière du soleil.
26. L'appareil doit être placé sur une surface plane et stable.
27. Cet appareil ne doit pas être utilisé à l'extérieur et ne doit pas être exposé à la pluie.
28. Ne jamais tirer sur le câble d'alimentation pour débrancher l'appareil. Saisissez la fiche et tirez-la de la prise de courant.
29. Gardez le câble d'alimentation éloigné des surfaces chauffées.
30. Avant de brancher l'appareil, assurez-vous que la tension de la prise secteur à votre domicile correspond à celle montrée sur la plaque signalétique de l'appareil.
31. Branchez votre congélateur dans une prise de courant indépendante et utilisez un fil de terre pour assurer la sécurité.

32. Quand le dégivrage a été effectué ou quand le congélateur cesse d'être utilisé, nettoyez l'appareil pour empêcher la propagation d'odeur.

33. Dégivrez le compartiment de congélation au moins une fois par mois, car un surplus de givre peut affecter la réfrigération.

34. En cas d'une coupure d'électricité, rebranchez l'appareil à l'alimentation électrique après 5 minutes afin d'éviter d'endommager le compresseur.

35. Il convient de surveiller les enfants pour s'assurer qu'ils ne jouent pas avec l'appareil.

36. Les appareils ne sont pas destinés à être mis en fonctionnement au moyen d'une minuterie extérieure ou par un système de commande à distance séparé.

37. L'appareil est équipé d'une prise de terre pour vous protéger d'éventuels risques électriques et doit être branché sur un socle de prise de courant comportant un contact de terre.

38. Il est recommandé d'examiner régulièrement le câble d'alimentation pour déceler tout signe de détérioration éventuelle, et l'appareil ne doit pas être utilisé si le câble est endommagé.

39. Mise au rebut de l'appareil: Pour éviter toute nuisance envers l'environnement ou la santé humaine causée par la mise au rebut non contrôlée de déchets électriques, recyclez l'appareil de façon responsable pour promouvoir la réutilisation des ressources matérielles. La mise au rebut doit être faite de façon sûre dans des points de collecte publique prévus à cet effet. Les anciens réfrigérateurs peuvent contenir des CFC qui détruisent la couche d'ozone; contactez le centre de traitement des déchets le plus près de chez vous pour plus de détails sur les procédures correctes de mise au rebut.

40. Cet appareil de réfrigération n'est pas destiné à être utilisé comme un appareil intégrable.

41. En ce qui concerne les informations pour l'installation, la manipulation, l'entretien et la mise au rebut de l'appareil, référez-vous au paragraphe ci-après de la notice.

En ce qui concerne les informations pour maintenance et nettoyage mise au rebut de l'appareil, référez-vous au paragraphe ci-après de la notice.

42. Si le circuit de réfrigération est endommagé :

- Eviter les flammes nues ou étincelles d'allumage

- Bien ventiler la pièce où l'appareil est installé.
43. Si vous souhaitez vous débarrasser d'un vieux congélateur ou d'un vieux réfrigérateur comportant une serrure sur la porte, veillez à ce que celle-ci soit désactivée afin d'éviter que des enfants ne risquent de se retrouver enfermés à l'intérieur en jouant.
44. Évitez de mettre des aliments trop volumineux, le fonctionnement de l'appareil risquerait d'être affecté.
45. Faites extrêmement attention quand vous déplacez l'appareil.
46. Évitez de donner aux enfants des crèmes glacées ou des glaces à l'eau sortant juste du congélateur; la basse température risquerait de leur brûler les lèvres.
47. Le changement de certaines pièces de votre appareil électro-ménager peut entraîner un danger. Assurez-vous de disposer de toutes les compétences requises et des outils nécessaires pour effectuer les opérations d'auto-réparation en toute sécurité. Dans le cas contraire, faites appel à un professionnel agréé.



48. A V E R T I S S E M E N T ! R i s q u e d'incendie/matières inflammables. Maintenir votre appareil éloigné de toute source de flamme durant l'installation, l'entretien et l'utilisation.

DESCRIPTION DU PRODUIT

Assurez-vous que toutes les pièces sont incluses dans l'emballage de l'appareil. Si vous rencontrez un problème avec votre appareil ou ses pièces, contactez un centre de service local ou le magasin vous ayant vendu le produit.

• Vue de face

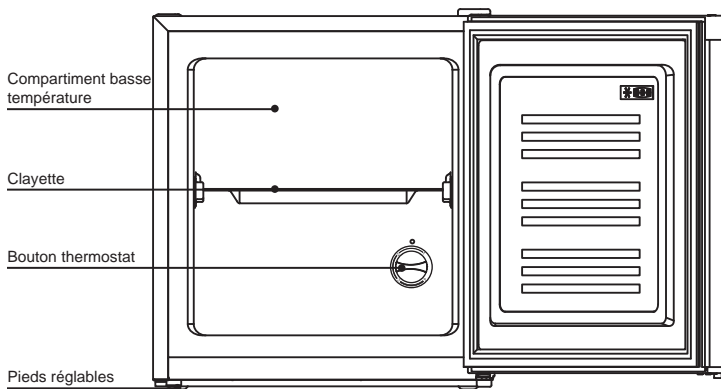

(L'image ci-dessus est seulement pour référence. La configuration réelle dépendra du produit physique ou de la déclaration du distributeur)

- La température basse du congélateur peut conserver plus longtemps et sert principalement à stocker des aliments surgelés et à fabriquer de la glace. Il est le plus économe en énergie pour placer les aliments dans la position indiquée dans l'image ci-dessus.
- Le congélateur est prévu pour le stockage de la viande, poisson et autres aliments qui ne doivent pas être consommés à court terme.
- Les morceaux de viande doivent de préférence être divisés en petits morceaux pour un accès facile. La nourriture doit être consommée dans le délai conseillé.

Remarquer :

Après une longue utilisation, la charnière peut se détériorer. Lorsque vous ouvrez / fermez la porte fréquemment, vous réduisez la durée de vie de la charnière. Il est recommandé d'appliquer régulièrement la graisse sur la charnière pour l'entretien, car elle peut éliminer efficacement le bruit et prolonger la durée de vie de la charnière.

REGLER LA TEMPÉRATURE

Le congélateur est contrôlé par un bouton thermostat, qui peut être réglé de 1 à 4. Plus le réglage sur le bouton est élevé (plus le nombre est élevé), plus la température dans tous les compartiments de l'appareil est basse (plus il fait froid).

Les changements de température ambiante affecteront la température à l'intérieur de l'appareil. Il est donc important d'adapter l'appareil à la situation.

Remarque: Après avoir éteint ou débranché l'appareil, attendez au moins 5 minutes avant de le rebrancher ou de le rallumer.

Cela donne le temps au dispositif de protection du compresseur de se réinitialiser.

Si le compresseur ne redémarre pas, débranchez à nouveau l'appareil, attendez 5 minutes et réessayez ; le compresseur devrait redémarrer normalement

La température de rangement peut être affectée par:

- La température ambiante
- La fréquence d'ouverture de la porte
- La quantité d'aliments stockée
- La position de l'appareil

Lors du réglage de la température, tous les facteurs susmentionnés doivent être pris en compte.

Note: La température aura un impact sur la durée de conservation des aliments. Une température trop élevée ou trop basse entraînera une détérioration plus rapide des aliments.

LE COMPARTIMENT CONGELATEUR

Le symbole  signifie que votre congélateur peut stocker des aliments surgelés à -18°C ou plus froid vous permettant de stocker des aliments surgelés longtemps ou congeler des aliments frais. La température dans le congélateur est contrôlée automatiquement par le thermostat situé sur le panneau de contrôle.

En raison des installations différentes, des méthodes d'usages et des conditions météorologiques, il est nécessaire d'ajuster le réglage de température.

• Congélation des aliments frais

La quantité maximale d'aliments que vous pouvez congeler est de 2.0kg dans 24 heures. Placez les aliments frais dans le compartiment congélateur. Réarrangez les aliments si nécessaire.

Pendant la congélation, la température des aliments frais doit être abaissés rapidement afin que la forme des cristaux de glace soit la plus petite possible, afin de ne pas affecter la qualité des aliments après la décongélation.

Compartiment congélateur	Type d'aliment(Temps de conservation : un à trois mois)
Bac(s)/clayette(s) du congélateur	<ul style="list-style-type: none"> · Aliments à conserver pendant longtemps · Bac/clayette inférieur(e) pour viande crue, volaille, poisson. · Bac/clayette intermédiaire pour légumes (blanchis) congelés, frites. · Bac/clayette supérieur(e) pour glace, fruits (au sirop) congelés, plats congelés.

Les paquets à congeler doivent être placés dans les paniers et éloignés des surfaces des paniers autant que possible. Gardez un espace suffisant pour laisser l'air froid circuler entre les aliments.

⚠ Les aliments surgelés ne doivent pas être recongelés une fois qu'ils ont été décongelés.

⚠ Ne retirez pas les aliments du congélateur avec des mains mouillées, car cela peut provoquer des abrasions cutanées et des piqûres de gel.

• **Stockage des aliments surgelés**

Le volume net de stockage de cet appareil est: 32 litres.

La capacité actuelle dépend de la densité et des dimensions des aliments.

Les aliments surgelés préemballés doivent être stockés selon les instructions du fabricant pour un compartiment d'aliment surgelé de 4 étoiles et doivent être placés dans le congélateur le plus tôt possible après l'achat. Généralement, une longue durée de stockage est 3 mois (temps max.). Il est recommandé de suivre la durée indiquée sur les paquets des aliments surgelés achetés.

⚠ Ne placez pas de récipients hermétiques ou de liquides gazeux (comme le soda) dans le congélateur afin d'éviter tout risque d'explosion.

⚠ Ne consommez pas immédiatement les glaces retirées du congélateur, car cela pourrait causer des abrasions de la peau en raison de la basse température.

⚠ La durée de stockage du fabricant doit être suivie.

• **Conseils et astuces**

1. Tout paquet ouvert d'aliment surgelé doit être reconditionné dans des contenants hermétiques afin d'éviter l'évaporation de surface, ce qui peut causer le dessèchement ou des "brûlures de congélation".

2. L'aliment surgelé qui peut décongeler par mégarde ne doit être ni être utilisé immédiatement ni jeté. Autrement, si l'aliment cru et n'a été pas complètement décongelé, il peut être cuit et puis recongelé.
3. Vérifiez les dates sur les paquets et tournez les aliments régulièrement. Bien qu'ils puissent être stockés plus longtemps que la durée recommandée, les saveurs et les textures pourraient changer.

CONSEILS ET ASTUCES

• **Bruits normaux pendant le fonctionnement**

1. Le bruit du liquide réfrigérant qui circule dans les tuyaux est normal.
2. Un thermostat contrôle le compresseur, et vous entendriez un son "clic" lorsqu'il sort et entre dans sa position.

• **Stockage des aliments**

1. Pour obtenir les meilleures performances de votre appareil, ne placez pas les aliments chauds ni les liquides qui peuvent s'évaporer dans le compartiment.
2. N'achetez pas les aliments surgelés si vous ne pouvez pas les stocker tout de suite. Il est conseillé d'utiliser un conteneur isolé. Lorsque vous arrivez à la maison, placez immédiatement les aliments surgelés dans le congélateur.
3. La durée entre l'achat des aliments frais et le stockage dans votre congélateur doit être la plus courte possible.
4. Ne placez pas trop d'aliments ensemble, essayez de laisser l'air circuler entre tous les articles.
5. Ne stockez pas les aliments découverts.
6. Les aliments dans le congélateur doivent être datés et étiquetés et utilisés afin de s'assurer qu'ils soient consommés à leur Meilleur.
7. Retirer les mauvais aliments de votre réfrigérateur et nettoyez-le en vous référant aux instructions de MAINTENANCE ET NETTOYAGE.

• Conseils pour économiser d'énergie

1. Ne pas installer l'appareil à proximité de sources de chaleur, telles qu'une cuisinière, un lave-vaisselle ou un radiateur.
2. Installer l'appareil dans une pièce bien ventilée et s'assurer que les ouvertures d'air de l'appareil ne soient pas obstruées.
3. Emballer hermétiquement tous les aliments avant de les stocker dans le congélateur.
4. Toujours laisser les aliments refroidir complètement avant de stocker dans le congélateur.
5. Les aliments prévus pour être congelés doivent être stockés dans le réfrigérateur avant d'être transférés dans le congélateur.
6. Ne pas laisser la porte ouverte pendant de longues périodes. Ne pas ouvrir la porte très fréquemment, car de l'air chaud peut entrer dans l'appareil et affecter le fonctionnement du compresseur.
7. S'assurer qu'il n'y a pas d'obstacle qui puisse empêcher de bien fermer la porte.
8. Il est conseillé de nettoyer périodiquement le système de réfrigération à l'arrière de l'appareil avec une brosse ou un aspirateur.

• En cas d'une coupure d'électricité

S'il y a une panne de courant pendant le stockage des aliments surgelés, gardez la porte fermée. Si la température dans votre congélateur augmente, ne pas recongeler les aliments sans vérifier leurs conditions.

Les indications suivantes vous aident:

Crème glacée: une fois décongelée, jetez-la.

Fruits et légumes: s'ils sont mous, cuisez-les et consommez-les.

Pains et gâteaux: peuvent être recongelés.

Fruits de mer: peuvent être réfrigérés et consommés rapidement.

Plats cuits (par exemple, ragoût): doivent être réfrigérés et consommés.

Grand morceaux de la viande: peuvent être recongelé s'il reste les cristaux de glace.

Petits rôtis: doivent être cuit et recongelés comme plats cuits.

Poulet: doit être cuit et recongelé comme plat frais.

MAINTENANCE ET NETTOYAGE

 Avant d'effectuer toute opération de maintenance et de nettoyage, débranchez l'appareil de l'alimentation électrique.

• Nettoyage intérieur

Nettoyer l'intérieur et les accessoires avec du bicarbonate de soude (ml pour 0.5l d'eau). Rincez et séchez-les complètement.

 Ne pas utiliser les détergents, les poudres abrasives, les produits nettoyants très parfumés, les cires à polir ou les produits contenant de l'alcool.

• Nettoyage extérieur

Lavez le cabinet extérieur avec de l'eau chaude savonneuse.

 Ne pas utiliser les produits abrasifs.
Il y a des rebords pointus en dessous du produit, prenez soin lors du nettoyage. Époussetez le compresseur à l'arrière de l'appareil

une ou deux fois par an, car l'accumulation des poussières affectera la performance de l'appareil et causera une consommation électrique excessive.

• **Nettoyage**

1. Les poussières situées derrière le réfrigérateur et sur le sol doivent être nettoyées à temps pour améliorer l'effet de refroidissement et les économies d'énergie.
2. L'intérieur du réfrigérateur doit être nettoyé régulièrement pour éviter les odeurs.
3. Vérifiez régulièrement le joint de la porte pour vous assurer qu'il n'y a pas de débris.
4. Veuillez éteindre l'appareil avant de le nettoyer, enlevez tous les aliments, les étagères, les tiroirs, etc.
5. Nettoyez le joint de la porte avec du savon doux et de l'eau.
6. Utilisez un chiffon doux ou une éponge pour nettoyer l'intérieur du réfrigérateur, avec deux cuillères à soupe de bicarbonate de soude et une pinte d'eau tiède. Puis rincez à l'eau, essuyez, ouvrez la porte et laissez sécher naturellement avant la mise sous tension.
7. Pour les zones difficiles à nettoyer dans le réfrigérateur (par exemple, les étroits, les interstices ou les coins), il est recommandé de les essuyer régulièrement avec un chiffon doux, une brosse douce, etc., et si nécessaire, en combinaison avec des outils auxiliaires (tels que bâtons minces) pour éviter l'accumulation de contaminants dans ces zones.
8. N'utilisez pas de savon, de détergent, de poudre à récurer, de nettoyant en aérosol, etc., ceux-ci pouvant créer des odeurs à l'intérieur du réfrigérateur.
9. Nettoyez les tiroirs avec un détergent doux et séchez-les avec un chiffon doux.
10. Essuyez la surface extérieure du réfrigérateur avec un chiffon doux imprégné d'eau savonneuse, de détergent, etc., puis essuyez.
11. N'utilisez pas de brosses dures, de billes d'acier, de brosses métalliques, d'abrasifs tels que les dentifrices, de solvants

organiques (tels que l'alcool, l'acétone, l'huile de banane, etc.), d'eau bouillante, d'objets acides ou alcalins pour nettoyer la surface et l'intérieur du réfrigérateur. L'eau bouillante et le benzène peuvent déformer ou endommager les pièces en plastique.

12. Ne pas rincer à l'eau lorsque l'appareil est en marche, car cela pourrait affecter les propriétés d'isolation électrique.

• **Pour dégivrer le congélateur**

1. Emballer tous les aliment.
2. Éteindre l'appareil et retirer la fiche de la prise de courant.
3. Ouvrir la porte du congélateur.
4. Placer un conteneur approprié pour recueillir l'eau de dégivrage.
5. Après le dégivrage, nettoyer et sécher l'intérieur.
6. Mettre l'appareil en marche et remplacer tout aliment surgelé.

 Le décongélation peut être accéléré en mettant de l'eau chaude (pas bouillante) dans le réfrigérateur et en desserrant le givre avec un grattoir en plastique.

Si la température pour l'aliment surgelés augmente pendant la décongélation, la durée de stockage doit être raccourcie.

• **Lorsque l'appareil n'est pas utilisé**

Lorsque l'appareil n'est pas utilisé pendant une longue période, débranchez-le de l'alimentation électrique, videz tous les aliment et nettoyez l'appareil, Laissez la porte entrouverte pour éviter les mauvaises odeurs.

INVERSION DE PORTE

Le côté d'ouverture de la porte peut être inversé, si le site d'installation le permet.

AVERTISSEMENTS: Lors du changement du côté où la porte s'ouvre, l'appareil ne doit pas être branché au secteur. Retirez d'abord la fiche du secteur.

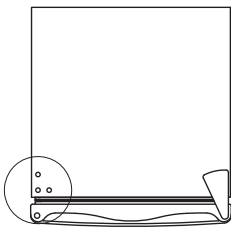

1. Retirer le couvercle du trou.

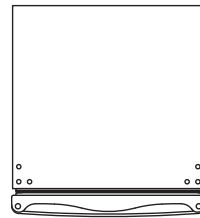

2. Retirer le couvercle de charnière et la charnière supérieure avec un tournevis, puis retirer la porte.

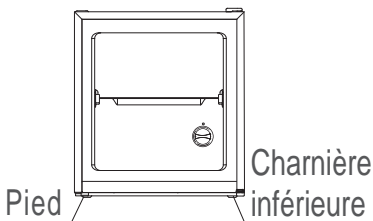

3. Retirer le pied et la charnière inférieure, puis les fixer sur le côté opposé.

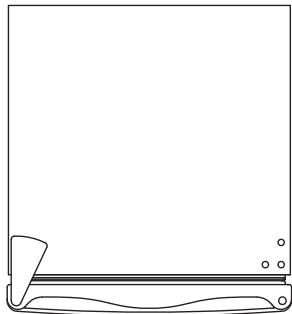

4. Mettez la porte sur la charnière inférieure, puis fixer la charnière supérieure et le couvercle.

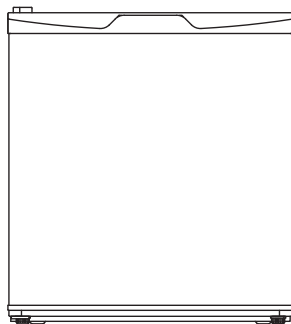

5. Fixer le couvercle du trou.

INSTRUCTIONS D'INSTALLATION

Ne pas installer l'appareil dans: une cuisine pas aérée, un appentis, une véranda, un garage.

Pour le bon fonctionnement, et l'appareil doit être installé:

1. Dans l'environnement sec;
2. Loin des lumières directes du soleil;
3. Eloigné de la température extremes (ne pas le placer près d'une cuisinière ou autre source de chaleur).

Votre appareil sera lourd lorsqu'il est chargé des aliments et doit être placé sur un sol solide.

• Ventilation

Garder un espace nécessaire entre l'arrière du congélateur et le mur.

Maintenir un espace de 50mm au-dessus de l'appareil.

Si l'espace au-dessus de l'appareil n'est pas disponible, un espace de 25mm doit être gardé entre les deux côtés de l'appareil.

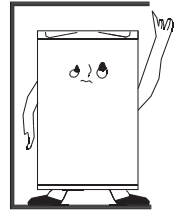

 Assurez-vous de ne pas poser cet appareil par-dessus le câble d'alimentation électrique.

 Ne pas exposer les parties qui chauffent. L'arrière de l'appareil doit toujours être installé contre le mur en laissant un espace requis pour la ventilation.

• Nivelage

L'appareil doit être à niveau pour éviter la vibrations:

Assurez-vous que l'appareil soit posé verticalement et que les deux tendeurs soient fixés bien au sol.

Ajuster le niveau en utilisant le tendeur de nivelage avant (utiliser les doigts ou une clé si nécessaire).

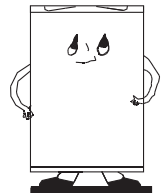

SPECIFICATIONS TECHNIQUES

Flashez le QR code présent ci-dessous et sur l'étiquette énergie pour accéder aux informations principales s'y rapportant.

Modèle	Site Web	QR Code
CKUBEW G	https://eprel.ec.europa.eu/qr/2238212	

Référence:	CKUBEW G
Tension nominale:	220-240V~
Courant nominal:	0.7A
Fréquence nominale:	50Hz
Classe climatique:	N/ST
Gaz réfrigérant:	R600a(27g)
Classe de protection contre choc électrique:	I
Mousse d'isolation:	CYCLOPENTANE

Classe climatique:

Tempérée (N): « Cet appareil de réfrigération est destiné à être utilisé à des températures ambiantes comprises entre 16 °C et 32 °C. »

Subtropicale (ST): « Cet appareil de réfrigération est destiné à être utilisé à des températures ambiantes comprises entre 16 °C et 38 °C. »

DEPANNAGE

AVANT de contacter le centre de service local, vérifier les points suivants:

Symptôme	Solution
L'appareil n'est pas alimenté en électricité.	Vérifier la prise d'alimentation.
	Vérifier qu'il n'y a pas de coupure d'électricité.
	Vérifier que le fusible n'est pas sauté.
La température dans la compartiment congélateur est trop haute.	Vérifier que le thermostat a été réglé en position approprié par rapport aux conditions ambiantes.
La porte ne s'ouvre pas	Attendez une minute pour ouvrir la porte.
Le compresseur marche sans cesse.	Ajuster le thermostat pour un réglage de température approprié.
	Vérifier que la porte est fermée.
	Une grande quantité d'aliment a été stockée dans le compartiment/ ou la porte est ouverte trop souvent.
	Vérifier que la ventilation d'air n'est pas obstruée.
Le givre excessif et la glace est accumulés.	S'assurer que la porte n'est pas ouverte.
	Vérifier qu'il n'a rien qui empêche de fermer la porte.
	Est-ce que le joint de la porte est intact et propre?
	Est-ce que la décongélation recommandée a été effectué régulièrement?
Bruit	Se référer à « Bruits normaux pendant le fonctionnement » .

SAV - Garantie

Nous déclinons toute responsabilité pour tout dommage ou accident résultant d'une utilisation de cet appareil qui ne serait pas conforme aux instructions contenues dans ce manuel.

Durée de disponibilité des pièces détachées de dépannage : 10 ans.

Conformément à l'Article L. 217 du code de la consommation, votre produit bénéficie d'une garantie légale de conformité de 2 ans.

Achat de l'appareil dans un magasin Conforama :

Retrouvez également cette notice d'utilisation sur notre site internet :
www.conforama.fr

En cas de problème et avant de vous rendre à votre magasin Conforama, merci de contacter notre service après-vente Conforama pour les produits électrodomestiques, à l'adresse suivante:

<https://sav-client.conforama.fr>.

appelez-le : 09 69 32 05 05 du lundi au samedi de 8h30 à 19h00 prix d'un appel local.

Achat de l'appareil dans un magasin BUT :

Retrouvez également cette notice d'utilisation sur notre site internet :
www.but.fr

Pour contacter notre Service Après-Vente, avant de vous déplacer à votre magasin BUT, appelez-le : 09 78 97 97 97 du lundi au vendredi de 09h00 à 19h00 et le samedi de 09h00 à 18h00, prix d'un appel local.

Les symptômes suivants ne sont pas des pannes:

- Le bruit du liquide réfrigérant qui circule dans les tuyaux peut être entendu, cela est normal.
- L'humidité sur la surface extérieur de l'appareil durant les saisons humides n'est pas un problème du à l'appareil, il suffit de passer un chiffon doux et sec sur les surfaces.
- Le compresseur et le condenseur peuvent chauffer davantage durant les périodes de forte chaleur.
- Le cadre de la porte est un peu chaud, cela signifie que le condenseur fonctionne pour évacuer l'humidité de l'air.

ENLÈVEMENT DES APPAREILS MÉNAGERS USAGÉS

la directive européenne 2012/19/UE sur les déchets d'équipements électriques et électroniques (DEEE) ,exige que les appareils ménagers usagés ne soient pas jetés dans le flux normal des déchets municipaux.

Les appareils usagés doivent être collectés séparément afin d'optimiser le taux de valorisation et de recyclage des matériaux qui les composent, et de réduire l'impact sur la santé humaine et sur l'environnement. le symbole de la poubelle barrée est apposé sur tous les produits pour vous rappeler les obligations de collecte sélective .

Le fabricant et le revendeur ne peuvent pas être tenus responsable de tout accident ou dommage causé par une utilisation impropre de l'appareil, ou si les instructions données dans le présent manuel n'ont pas été respectées.

INSTRUCTION MANUAL

Thank you for choosing FAR quality. This product has been developed by our team of professional and according to European regulations. In order to get the most out of your new appliance, we recommend that you read this instruction manual carefully and keep it for future reference.

TABLE OF CONTENTS

SAFETY INSTRUCTIONS	- 25 -
PRODUCT OVERVIEW	- 32 -
SETTING THE THERMOSTAT KNOB	- 33 -
THE FREEZER COMPARTMENT	- 34 -
HINTS AND TIPS	- 36 -
MAINTENANCE AND CLEANING	- 38 -
DOOR REVERSING	- 41 -
INSTALLATION INSTRUCTIONS	- 43 -
TECHNICAL SPECIFICATIONS	- 44 -
TROUBLESHOOTING	- 45 -
CUSTOMER SERVICE	- 46 -

SAFETY INSTRUCTIONS

When using an electrical appliance, basic precautions should always be followed, including the following:

1. This appliance can be used by children aged from 8 years and above and persons with reduced physical, sensory or mental capabilities or lack of experience and knowledge if they have been given supervision or instruction concerning use of the appliance in a safe way and understand the hazards involved. Children shall not play with the appliance. Cleaning and user maintenance shall not be made by children without supervision.
2. Children aged from 3 to 8 years are allowed to load and unload refrigerating appliances.
3. If the supply cord is damaged, it must be replaced by the manufacturer, its service agent or similarly qualified persons in order to avoid a hazard.
4. **WARNING:** Keep ventilation openings, in the appliance enclosure or in the built-in structure, clear of obstruction.
5. **WARNING:** Do not use mechanical devices or other means to accelerate the defrosting

process, other than those recommended by the manufacturer.

6. **WARNING:** Do not damage the refrigerant circuit.

7. **WARNING:** Do not use electrical appliances inside the food storage compartments of the appliance, unless they are of the type recommended by the manufacturer.

8. Do not store explosive substances such as aerosol cans with a flammable propellant in this appliance.

9. This appliance is intended to be used in household and similar applications such as

- staff kitchen areas in shops, offices and other working environments;
- farm houses and by clients in hotels, motels and other residential type environments;
- bed and breakfast type environments;
- catering and similar non-retail applications.

10. Place the appliance against a wall with a free distance of 50mm to 75mm.

11. **WARNING:** When positioning the appliance, ensure the supply cord is not trapped or damaged.

12. **WARNING:** Do not locate multiple portable socket outlets or portable power supplies at the rear of the appliance.

13. To avoid contamination of food, please resp-

ect the following instructions:

- Opening the door for long periods can cause a significant increase of the temperature in the compartments of the appliance.

- Clean regularly surfaces that can come in contact with food and accessible drainage systems.

- Store raw meat and fish in suitable containers in the refrigerator, so that it is not in contact withor drip onto other food.

- Two-star frozen-food compartments are suitable for storing pre-frozen food, storing or making ice cream and making ice cubes.

- One-, two- and three-star compartments are not suitable for the freezing of fresh food.

- If the refrigerating appliance is left empty for long periods, switch off, defrost, clean, dry, and leave the door open to prevent mould developing within the appliance.

14. Make sure to place the plug all the way into socket when connecting your appliance.

15. Connect the plug into a single grounded socket.

16. Never use the appliance in place where combustible and inflammable materials are kept.

17. For safety reason, be sure to repair or replace parts at an authorized service dealer.

18. The appliance must be positioned so that the plug is accessible.
19. Please adhere to local regulations regarding disposal of the appliance for its flammable blowing gas. Before you scrap the appliance, please remove the doors to prevent children from getting trapped.
20. Ensure the refrigerator is unplugged before cleaning or when not in use.
21. To clean the appliance, use only mild detergents or glass cleaning products. Never use harsh detergents or solvents.
22. It is not recommended to use this freezer with an extension cord or power board. Please ensure that the appliance is plugged directly into the electrical outlet.
23. Do not place hot food or drink into the freezer before it cools down to room temperature.
24. Close the door immediately after putting in any items to prevent the temperature inside from rising dramatically.
25. Keep appliance away from any heat source or direct sunlight.
26. To fix stably, the appliance must be placed on a flat and solid surface. It should not be laid on any soft material.
27. Do not use it outdoors or in wet conditions.

28. Never pull the cord to disconnect it from the outlet. Grasp the plug and pull it from the outlet.
29. Keep the cord away from heated surfaces.
30. Check that the voltage of the power supply in your home is the same as the voltage shown on the rating label of this product.
31. Connect your freezer to an independent electrical socket and use a safe ground wire.
32. When the frost in the freezer is removed, or when there is no electricity or when the freezer is no longer in use, it should be cleaned to prevent odors.
33. Defrost the freezer at least once a month as too much frost can affect refrigeration.
34. Turn on the electricity only 5 minutes after it goes off. Otherwise, the compressor may be damaged.
35. Children should be supervised to ensure that they do not play with the appliance.
36. The appliance is not intended to be operated by means of an external timer or a separate remote-control system.
37. This appliance has been incorporated with a grounded plug. Please ensure the wall outlet in your house is well earthed.
38. It is recommended to check regularly the supply cord for any sign of possible deterioration, and the appliance should not be used if the

cable is damaged.

39. Disposal of the appliance: To prevent possible harm to the environment or human health from uncontrolled waste disposal, recycle it responsibly to promote the sustainable reuse of material resources. And the disposal should only be done through public collection points. Old refrigerators can contain CFCs that destroy the ozone layer; contact the waste treatment center closest to your home for more details on the correct procedures for disposal.

40. This refrigerating appliance is not intended to be used as a built-in appliance.

41. Regarding the information pertaining to the installation, handling, servicing and disposal of the appliance, thanks to refer to the below paragraph of the manual.

Regarding the information pertaining to the cleaning and maintenance of the appliance, thanks to refer to the below paragraph of the manual.

42. If the refrigerant circuit is damaged :

- Avoid naked flames and sources of ignition.
- Thoroughly ventilate the room in which the appliance is situated.

43. If you are discarding an old freezer or refrigerator with a lock / catch fitted to the door, en-

sure that it is left in a disabled condition to prevent the entrapment of young children when playing.

44. Do not insert oversized food as this could cause incorrect operation.

45. Extreme caution must be used when moving the appliance.

46. Do not give children ice cream and water ices direct from the freezer as the low temperature may cause "freezer burns" on the lips.

47. Replacing certain parts of your household electrical appliance may lead to a danger. Please ensure that you have the necessary skills and own all tools required to carry out the self-repair operations safely. Otherwise, please contact a +qualified professional.



48. **WARNING!** Risk of fire – flammable materials. Please keep the product away from fire source during tuse, servicing and disposal. There are flammable materials at the back of the appliance.

PRODUCT OVERVIEW

Make sure all parts are included in the device packaging. If you have a problem with your device or parts, contact a local service center or the store where you purchased the product.

• Front view

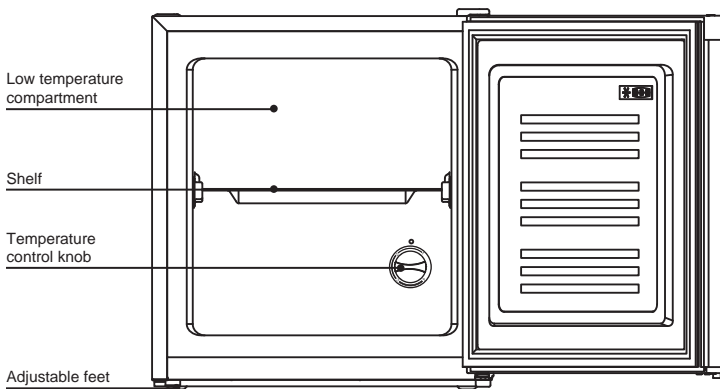

(The picture above is only for reference. The actual configuration will depend on the physical product or statement by the distributor.)

- The low temperature of the freezer may keep food fresh for a long time and it is mainly used for storing frozen food and making ice. It is the most energy-efficient to place food in the position shown in the picture above.
- The freezer is designed for storing meat, fish, shrimp, dumplings, rice balls and other foods not to be consumed in short term.
- Chunks of meat should preferably be cut into small pieces for easy access. Please note that food shall be consumed within the use-by time.

Notice:

After long-term use, there may be a certain amount of wear on the hinge, causing noise when opening/closing the door and reduce the service life of the hinge. It is recommended to apply grease to the hinge for maintenance regularly, as this can effectively eliminate the noise and extend the service life of the hinge.

SETTING THE THERMOSTAT KNOB

The freezer is controlled by a thermostat knob. The knob can be adjusted from setting 1 to 4.

Higher settings on the knob (higher numbers) mean lower temperatures (colder) in all compartments of the appliance.

The ambient temperature changing will affect the temperature inside the appliance. Therefore, it is important to adjust the appliance according to the situation.

Note: If the appliance is switched off, wait at least 5 minutes before restarting or reconnecting the appliance. This is to allow the safety device in the compressor to reset.

If the compressor does not restart properly, unplug it and wait for 5 minutes before trying again, then the compressor should restart normally.

Storage temperature may be affected by:

- Room temperature
- How often the door is opened
- How much food is stored
- Position of the appliance

When setting the correct temperature, all the above factors mentioned above should be taken into account.

Note: Temperature affects the storage time of food. Too hot or too cold will speed up the spoilage of food.

THE FREEZER COMPARTMENT

The  symbol means that your freezer can store frozen food at -18°C or colder allowing for long-term storage of frozen food and freezing of fresh food. The freezer temperature is controlled automatically by the thermostat situated in the control panel.

Adjustments to the temperature settings may be necessary due to the differences in installations, use and weather conditions.

It is best assessed from the temperature reading on a thermometer buried in the frozen food. Since the temperature of the thermometer will increase rapidly after removal, it is important to take a quick reading.

• Freezing Fresh Food

The maximum quantity of food you can freeze in 24 hours is 2.0kg. Place the fresh food in the freezer compartment. Rearrange food if necessary.

During the freezing process, the temperature of fresh food should be lowered quickly to minimize the ice crystals and prevent damaging the structure of food. If the freezing process is slow, large ice crystals will form, which will affect the quality of food upon defrosting.

Freezer compartment	Type of food (storage time: within 3 months)
Freezer drawer(s)/shelf	<ul style="list-style-type: none"> · Foods for long-term storage. · Bottom drawer/shelf for raw meat, poultry, fish. · Middle drawer/shelf for frozen vegetables(blanched), chips. · Top drawer/shelf for ice cream, frozen fruits (in syrup), frozen bakery products.

Packets to be frozen should be placed in the drawer, positioned as far away from the surface the of drawer as possible, and spaced adequately to allow for circulation of cold air. They should not come in contact with any existing packets.

 Frozen food should not be rerefrigerated after thawing.

 Do not remove food from the freezer with wet hands, as this may cause skin abrasion and frost bites.

• Frozen Food Storage

The net storage volume of the appliance: 32 liters.

This is a standard measurement and the actual capacity depends upon the density and size of the food.

Pre-packed commercial frozen food should be stored in accordance with the manufacturer's instructions for a 4-star frozen food compartment and placed in the freezer as soon as possible after purchase. Your freezer is designed for long term storage which up to 3 months but the length of the time can vary and it is important to follow the recommended times shown on packets of commercial frozen food.

 Do not put airtight containers or gaseous liquids (such as soda) into freezers to avoid explosion damage.

⚠ Do not immediately consume ice creams from the freezer, as this may cause skin abrasion at low temperatures.

⚠ The manufacturer's storage time must be followed.

• Hints and Tips

1. All opened packets of frozen food should be rewrapped in airtight materials to prevent surface evaporation, which can cause drying or 'freezer burn'.
2. Frozen food that has accidentally thawed should either be consumed immediately or thrown away. Alternatively if the food is uncooked and not completely defrosted, it can be cooked and then refrozen.
3. Check the expiration dates on packaging and replace food regularly. Although it is not harmful to store food longer than recommended, flavors and textures will change.

HINTS AND TIPS

• Normal Operating Sounds

1. The noise of coolant flowing in the pipe is normal.
2. A thermostat controls the compressor and you will hear a "click" sound as it leaves and enters its position.

• Food Storage

1. To obtain optimum results with your appliance, please do not place hot food or liquids that may evaporate in the compartment.
2. Avoid buying frozen food if you cannot store it immediately. It is advisable to use an insulated container. Please place the frozen food in the freezer right away when arriving home.
3. Keep the time between buying frozen food and placing it in the freezer as short as possible.

4. Do not put too much food together to allow for air circulation around each item.
5. Do not store food uncovered.
6. Ensure that food placed in the freezer is dated and labeled and that it is used within its best before use-by date.
7. Remove any suspicious food from the freezer and refer to Maintenance and Cleaning.

• **Energy Saving Advice**

1. Do not install the appliance near heat sources, such as a cooker, dishwasher or radiator.
2. Place the appliance in a cool, well-ventilated room and ensure that the air vents are not obstructed.
3. To prevent unnecessary frost buildup in the freezer, pack all food in airtight packaging before placing it inside.
4. Always allow warm food to cool down to room temperature before placing it in the freezer.
5. Food that is to be frozen (when cold) should be placed in the fridge before being transferred to the freezer.
6. Try to avoid keeping the door open for long periods, or opening the door too frequently, as warm air will enter the freezer, and cause the compressor to switch on unnecessarily often.
7. Ensure that there are no obstructions preventing the door from closing properly.
8. It is advisable to clean regularly the cooling system at the back of the appliance with a duster or vacuum cleaner.

• **In the Event of a Power Failure**

If there is a power failure while storing food, keep the door closed. If the temperature inside the freezer rises, do not refreeze the food without first checking its condition. The following guidelines will assist you:

Ice cream: should be discarded once thawed.

Fruits and vegetables: if soft, cook and use up.

Bread and cakes: can be refrozen without any risk.

Shellfish: should be refrozen and used up quickly.

Cooked dishes: e.g. stews, should be refrozen and used up.

Large pieces of meat: can be refrozen if ice crystals are present.

Small roasts: should be cooked and then refrozen as cooked dishes.

Chicken: should be cooked and refrozen as a fresh dish.

MAINTENANCE AND CLEANING

 Before carrying out any maintenance or cleaning operation, disconnect the appliance from the mains supply.

• Internal Cleaning

Clean the inside and accessories with warm water and bicarbonate of soda (5ml per 0.5 liter of water). Rinse and dry thoroughly.

 Do not use detergents, abrasive powders, highly perfumed cleaning products, wax polishes or cleaning products containing bleach or alcohol.

• External Cleaning

Wash the outer cabinet with warm soapy water.

 Do not use abrasive products.

There are sharp edges on the underside of the product, so take care when cleaning. Once or twice a year dust the compressor at the back of the appliance with a brush or vacuum cleaner, as accumulation of dust will affect the performance of the appliance and cause excessive power consumption.

• **Cleaning**

1. Clean dust behind the freezer and on the floor in time to improve cooling effect and save energy.
2. Clean the interior of the freezer regularly to prevent odor.
3. Check the door seal regularly to ensure that there is no debris.
4. Please turn off the power before cleaning, remove all food, shelves, drawers, etc.
5. Clean the door gasket with mild soap and water.
6. Use a soft cloth or sponge to clean the inside of the freezer, with two tablespoons of baking soda and a pint of warm water. Rinse with water and wipe clean, and open the door to dry it naturally before turning the appliance on.
7. For hard-to-clean areas in the freezer (such as narrow sandwiches, gaps or corners), it is recommended to wipe them regularly with a soft cloth, soft brush, etc. and, if necessary, combined with some auxiliary tools (such as thin sticks) to ensure no dirt accumulation in these areas.
8. Do not use soap, detergents, scouring powder, spray cleaners, etc., as these may cause odors inside the freezer.
9. Clean the drawers with a mild detergent and dry with a soft cloth.
10. Wipe the outside of the freezer with a soft cloth dampened with soapy water, detergent, etc., and then wipe dry.
11. Do not use hard brushes, clean steel balls, wire brushes, abrasives, such as toothpaste, organic solvents (such as alcohol, acetone, banana oil, etc.), boiling water, acid or alkaline items to

clean freezer, as these may damage the fridge surface and interior. Boiling water and benzene may deform or damage plastic parts.

12. Do not rinse with water while the appliance is switched on, as this may affect the electrical insulation properties.

• **To Defrost the Freezer**

1. Wrap all food.
2. Switch off the appliance and remove the plug.
3. Open the freezer door.
4. Place a suitable container to collect the defrost water.
5. After defrosting, clean and dry the interior.
6. Switch on the appliance and replace any frozen food.

 Defrosting can be speeded up by putting bowls of hot (not boiling) water in the freezer and loosening the frost with a suitable plastic scraper.

If the temperature of frozen food is allowed to rise during defrosting, its storage life may be shortened.

• **When the Appliance is Not in Use**

When the appliance is not in use for long periods, disconnect the appliance, remove all food and clean the appliance, leaving the door ajar to prevent unpleasant smells.

DOOR REVERSING

Users can change the direction of opening according to one's own needs. The concrete operating sequence is as follows:

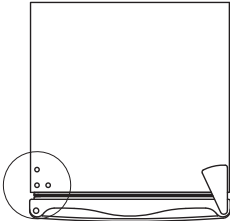
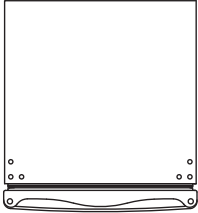
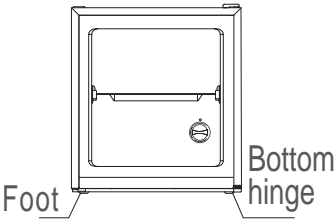
 <p>1. Remove the hole cover.</p>	 <p>2. Remove hinge cover and top hinge with a “+” screwdriver, then remove the door.</p>
 <p>3. Remove the foot and bottom hinge, fix them to opposite side.</p> <p>Foot</p> <p>Bottom hinge</p>	

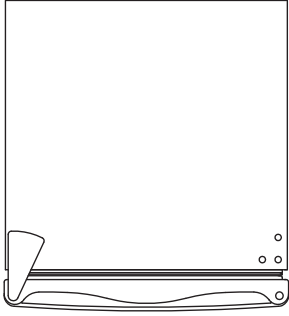

4. Put on the door to bottom hinge, then fix top hinge and cover.

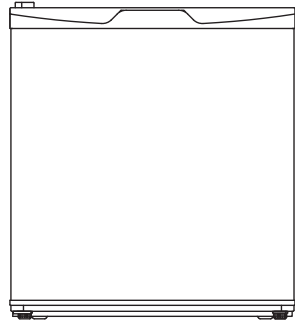

5. Fix the hole cover, completed.

INSTALLATION INSTRUCTIONS

Do not install the appliance in: an unventilated kitchen, a lean-to, a veranda or a garage.

For correct operation, this appliance must be installed:

1. in a dry environment;
2. away from direct sunlight;
3. away from extreme temperatures (not near a cooker or other heat sources).

Your appliance will be heavy loaded with food, so ensure that it is placed on a firm, stable floor.

• Ventilation Requirements

Gently push the freezer into place until the back maintains the required distance from the wall.

When in position, a clearance of 50mm should be maintained above the appliance.

If there is no space above the appliance, a clearance of 25 mm should be maintained on both sides.

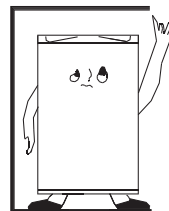

 Ensure that the appliance is not placed on top of the power cord.

 Do not expose the heated part. The back of the device should always be mounted against a wall to allow space for ventilation.

• Levelling

The appliance should be level to eliminate rocking:

Ensure the appliance is upright and both adjusters are in firm contact with the floor so that the freezer is level.

Adjust the level by turning the appropriate level adjuster on the front (using your fingers or a suitable spanner).

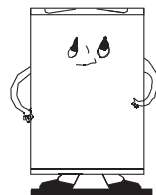

TECHNICAL SPECIFICATIONS

Flash the QR code on the energy label or below to access its main information.

Model	Website	QR Code
CKUBEW G	https://eprel.ec.europa.eu/qr/2238212	

Reference:	CKUBEW G
Rated voltage:	220-240V~
Ampere:	0.7A
Rated frequency:	50Hz
Climate class:	N/ST
Refrigerant:	R600a(27g)
Protection against electrical shock:	I
Insulation foam:	CYCLOPENTANE

Climate class:

- Temperate(N): 'this refrigerating appliance is intended to be used at ambient temperatures ranging from 16°C to 32°C';
- Subtropical(ST): 'this refrigerating appliance is intended to be used at ambient temperatures ranging from 16°C to 38°C';

TROUBLESHOOTING

Before contacting your local service center, check the following points:

Symptom	Solution
No power to the appliance.	Check the mains plug.
	Check that there is no power cut.
	Check that the fuse is not blown.
The temperature in the freezer compartment is too high.	Check the thermostat is turned to the correct setting for ambient conditions.
The freezer door will not open.	Wait one minute to open the door.
The compressor runs continuously.	Adjust the thermostat to ensure correct temperature control.
	Check that the door is closed.
	Large quantities of food have recently been placed in the freezer /and or the door is frequently opened.
	Check that air ventilation is not obstructed.
Excessive frost and ice build-up.	Ensure the door is not left open.
	Check that nothing is preventing the door from closing.
	Check that the door seal intact and clean.
	Check that the door seal intact and clean. Check that the defrosting is carried out regularly.
Noise	Refer to «Normal Operating Sounds» .

Customer service

Customer service We decline liability for any damage or accident derived from any use of this appliance which is not in conformity with the instructions contained in this manual.

Duration of availability of spare parts: 10 years.

In accordance with Article L. 217 of the Consumer Code, your product benefits from a legal guarantee of conformity of 2 years.

Purchase product at Conforama store:

This instruction book is also available on our website: www.conforama.fr

If you have a problem with your product, before going to your Conforama store, please get in touch with our aftersales services for electrical household appliances:

[http://sav-client.conforama.fr /](http://sav-client.conforama.fr/)

or call :09 69 32 05 05 from Monday to Saturday, 08:30 to 19:00 price of a local call.

Purchase product at BUT store:

This instruction book is also available on our website: www.but.fr

To contact our After-Sales Service, before going to your BUT store, call 09 78 97 97 97

From Monday to Friday from 9:00 to 19:00, Saturday from 9:00 to 18:00 (local call price).

The following symptoms are not breakdowns:

- It is normal that the sound of the cooling liquid which circulates in pipe can be heard.
- The humidity on the surface outside of the device during the wet seasons is not a problem of the device; you just need to wipe it with a dry soft cloth.
- The compressor and the condenser can heat up more during the periods of intense heat.
- The frame of the door is a little hot; it means that the condenser is working to evacuate the humidity of air.

CORRECT DISPOSAL OF THIS PRODUCT



European directive 2012/19/EU on Waste from Electrical and Electronic Equipment (WEEE), requires that used household appliances are not thrown into the normal municipal waste stream. Used appliances must be collected separately

in order to optimize the rate of recovery and recycling of materials that compose them, and to reduce the impact on human health and on the environment. The crossed bin symbol is affixed to all the products to remind you of the obligations of separated collection.

We decline liability for any damage or accident derived from any use of this product which is not in conformity with the instructions contained in this booklet.

CONFORAMA FRANCE

80 Boulevard du Mandinet
LOGNES 77432 MARNE
LA VALLEE CEDEX 2 FRANCE

BUT INTERNATIONAL

1 Avenue Spinoza
77184 Emerainville France

18/02/25



Séparez les éléments avant de trier

Conforama

BUT