



BD105A BD205A BD305A  
BD405A BD505A BD605A

CONGÉLATEUR COFFRE

CHEST FREEZER



INSTRUCTIONS D'UTILISATION

F

INSTRUCTIONS FOR USE

GB

1	Choix de l'emplacement d'installation .....	2
2	Plaquette d'homologation .....	2
3	Connexion électrique .....	2
4	Réglage de la température .....	3
5	Voyants lumineux .....	3
6	Alarme sonore .....	3
7	Mise en fonction de l'appareil .....	3
8	Congélation / conservation des aliments frais .....	4
9	Hauteur maximale d'empilage .....	4
10	Durée de conservation .....	4
11	Mesures de sécurité et conseils .....	4
12	Nettoyage et entretien .....	5
13	Dégivrage .....	5
14	Éclairage intérieur .....	5
15	Réparer soi-même les pannes .....	6
16	Détection des pannes/origines/remèdes .....	6
17	Instructions de sécurité concernant l'électricité .....	7
18	Tableau de conservation .....	7
19	Composants .....	8
20	Principaux indicateurs de résultats .....	9

Nous vous recommandons de lire attentivement les instructions de ce mode d'emploi. Elles vous permettront de vous familiariser plus rapidement avec votre nouvel appareil. Notez les points que vous estimez importants. Conservez le présent document à portée de main pour pouvoir le consulter à tout moment et le remettre à de futurs utilisateurs éventuels de l'appareil.

L'appareil que vous avez acheté vous servira pendant de nombreuses années si vous l'utilisez correctement et l'entretenez régulièrement.

Les illustrations se trouvent à la dernière page de ce mode d'emploi.

Veillez employer l'appareil seulement à un endroit avec les températures ambiantes appropriées. Autrement la fonction de l'appareil peut être altérée. Examinez le chapitre "**Désignation de la classe climatique**" à la page 2.



### **Important !**

Cet appareil est destiné à un usage domestique. Au cas où l'appareil serait utilisé industriellement, il est nécessaire de se conformer aux dispositions valables pour l'entreprise concernée.

L'étanchéité de l'appareil a été testée d'après les dispositions légales actuelles en matière de prévention des accidents.

Dans le cas d'une demande excessive de l'appareil, par exemple par utilisation commerciale, la durée de garantie pour le compresseur ce réduit par 50 %.



Si votre appareil remplace un réfrigérateur ou congélateur ancien, assurez-vous d'en enlever les serrures ou verrous éventuels avant de vous en débarrasser.

Vous éviterez ainsi que des enfants y soient enfermés en jouant.



Faites débarrasser votre vieil appareil par une entreprise spécialisée (informez-vous auprès de la mairie), car il peut contenir des éléments polluants devant être éliminés grâce à un appareillage spécial.



### **AVERTISSEMENT :**

- N'obstruez pas les ouvertures de ventilation latérales ou arrières, pour une fonctionnement optimum
- N'utilisez pas de dispositifs mécaniques ou autres moyens pour accélérer le dégivrage, autre que ceux préconisés par le fabricant.
- Le réfrigérant peut être facilement inflammable, n'endommagent pas le circuit frigorifique
- Ne pas utiliser d'appareils électriques à l'intérieur du congélateur, sans les recommandations du fabricant.
- Après l'installation du congélateur, la prise électrique devra rester accessible.
- Si le câble d'alimentation électrique du congélateur est endommagé, il doit être remplacé par un autre câble fourni par le fabricant et installé par le service après-vente agréé.

## Mode d'emploi

Vous trouverez ci-dessous toutes les indications importantes se rapportant à l'utilisation de l'appareil. Les instructions du mode d'emploi concernent divers modèles. C'est pourquoi des différences de détails peuvent exister selon le type d'appareil.

### 1 Choix de l'emplacement d'installation

Éviter absolument les températures élevées et les rayons du soleil. Nous vous conseillons d'installer votre appareil dans un endroit frais, bien aéré et sec. L'installer à proximité d'une source de chaleur (chauffage, four, etc.) est absolument déconseillé (cela provoque une surcharge du compresseur entraînant une consommation d'énergie sensiblement plus élevée).

Si vous ne pouvez le placer autrement qu'à proximité d'une source de chaleur, nous vous conseillons de fixer une plaque isolante adéquate entre l'appareil et la source de chaleur (ne pas utiliser de plaques en amiante) ou de respecter les distances minimales suivantes :

- À la cuisinière à gaz ou électrique **3 cm**
- Au radiateur du chauffage ou du four **5 cm**
- À la paroi, un meuble ou un autre réfrigérateur **2 cm**

#### Ne jamais obstruer la grille ventilation

Les congélateurs horizontaux de grandes taille sont équipés d'une grille de ventilation (**k**) dans la position latérale inférieure. Les congélateurs peuvent être placés directement contre une paroi ou un meuble, mais pas du côté de la grille d'aération.

#### Congélateurs sans grille ventilation

Respecter une distance suffisante entre l'arrière du congélateur et la paroi, de sorte que l'air chauffé s'échappe librement.

L'appareil doit être posé horizontalement sur un sol plat. Ce n'est qu'ainsi que l'on pourra garantir une circulation adéquate du réfrigérant et donc le fonctionnement optimal de l'appareil.

**ATTENTION !**  
Laisser reposer l'appareil à sa place d'installation définitive au moins 2 heures avant de le brancher, afin que le circuit de réfrigération se stabilise et d'éviter d'éventuels problèmes de fonctionnement.

L'odeur dégagée par tous les appareils neufs s'élimine facilement.  
Pour cela, lavez soigneusement l'intérieur de l'appareil à l'eau tiède additionnée de vinaigre.

**Ne pas utiliser de produits corrosifs, de détergents agressifs, en poudre ou à base de carbonate ou bicarbonate de sodium.**

Avant de brancher l'appareil, le compartiment interne doit être absolument sec, notamment dans les coins.



### Avertissements concernant la sécurité

Suivant sa composition, le réfrigérant s'avère facilement inflammable. Le circuit du réfrigérant est étanche et sa densité a été vérifiée à plusieurs reprises.

Les interventions effectuées par un personnel non qualifié comportent un sérieux danger d'incendie. S'abstenir de toute contrainte mécanique sur le système réfrigérant, notamment le **condensateur extérieur (p)**

Les interventions sur le système réfrigérant doivent être faites uniquement par du personnel qualifié agréé.



#### ATTENTION !

Les projections de réfrigérant peuvent causer des dommages aux yeux.

Si les yeux devaient être atteints par du réfrigérant, les laver immédiatement à l'eau courante et consulter immédiatement un oculiste

#### Désignation de la classe climatique

La catégorie de l'appareil est imprimée sur sa plaque signalétique. En voici la signification:

Désignation de la classe	Températures ambiantes pour lesquelles l'appareil a été dimensionné
SN	+10°C à +32°C
N	+16°C à +32°C
ST	+18°C à +38°C
T	+18°C à +43°C

### 2 Plaquette d'homologation

La plaquette d'homologation mentionnant les données techniques est fixée dans à l'arrière de l'appareil.

#### Copier les données techniques

C'est ici qu'il faut recopier les données techniques de la plaquette d'homologation pour en disposer à tout moment sans devoir déplacer l'appareil.

Modèle/Type n° .....  
Capacité brute.....litres  
Capacité nette.....litres  
Tension de service..... V 50 Hz  
Puissance maximum (W).....Watt  
Fusible (A).....ampère  
Consommation énergétique.....kWh/24h  
Capacité de congélation.....kg/24h

### 3 Connexion électrique

Votre appareil doit être branché exclusivement à une prise munie d'une mise à la terre, installée convenablement par un électricien agréé.

Avant d'enfoncer la fiche de l'appareil dans la prise, vérifier impérativement que la tension (V) reportée sur la plaquette d'homologation de l'appareil correspond à celle de votre réseau électrique.

Dans le cas contraire, consulter immédiatement le service après-vente compétent ou le revendeur agréé

et s'abstenir absolument de brancher l'appareil sur le réseau.

#### 4 Réglage de la température

Pour empêcher que la température soit accidentellement modifiée, la manette du thermostat est dure à tourner. Pour modifier le réglage, nous vous recommandons d'utiliser une pièce de monnaie ou un tournevis plat.

**Pour mettre en route** : Tournez la manette vers la droite et réglez la température au niveau désiré

- "1" (température la moins froide)
- "7" (température la plus froide).

Le réglage du thermostat doit être fait :

- Selon la température ambiante
- Selon la quantité d'aliments congelés
- Selon les ouvertures du couvercle

Nous vous recommandons de régler le thermostat sur la position moyenne. Ensuite, vous modifierez en fonction des critères ci-dessus

#### 5 Voyants lumineux (m,n,o)

Si votre appareil est équipé de voyants lumineux, voici leur signification:

- **vert** = POWER (en marche)  
L'appareil est relié au secteur et **fonctionne**.

Le voyant **vert** doit toujours être allumé lorsque l'appareil est raccordé à l'alimentation électrique et qu'il est branché. Ce voyant est particulièrement important, puisqu'en cas de chutes de tension, les voyants rouge et jaune ne fonctionnent plus et ne peuvent donc rien signaler.

- **rouge** = ALARM (alarme)  
**Température intérieure trop élevée**

Si le voyant rouge reste allumé, ce peut être pour diverses raisons :

- Première mise en fonction de l'appareil ;
- Remise en fonction après le dégivrage ;
- Introduction d'aliments frais.

Dans ces cas, si le voyant rouge reste allumé, c'est normal. Le voyant s'éteindra automatiquement lorsque la température intérieure atteint environ  $-18^{\circ}\text{C}$ .

Si l'appareil en est équipé, enclencher l'interrupteur de CONGÉLATION RAPIDE (**FIG. 4**). (*Le déconnecter au maximum après 24 heures ou une fois le voyant rouge éteint*).

Dans tous les cas, n'ouvrir si possible l'appareil qu'une fois le voyant rouge éteint.

Cependant, si le voyant rouge reste encore allumé après 12-24 heures, il est possible qu'une vraie panne se soit produite.

Se rapporter pour cela au chapitre **18**:

« Détection des pannes/causes/remèdes »

- **jaune** = INTERRUPTEUR DE CONGÉLATION RAPIDE  
Lorsque qu'il est enclenché, le thermostat est mis hors fonction.

Le compresseur produit sa fonction de refroidissement jusqu'à ce que l'interrupteur de CONGÉLATION RAPIDE soit à nouveau déclenché.

#### 6 Alarme sonore

Si l'appareil en est équipé, une alarme sonore se fait entendre en plus du voyant rouge qui s'allume. Elle se déconnecte automatiquement une fois l'interrupteur de CONGÉLATION RAPIDE enclenché.

#### 7 Mise en fonction de l'appareil

1. Déballer complètement l'appareil.
2. Enlever les parties en polystyrène du compartiment du compresseur (si c'est le cas).
3. Sortir toute la documentation du compartiment interne de l'appareil, ainsi que les accessoires éventuellement présents.
4. Nettoyer le compartiment interne à l'eau tiède additionnée de vinaigre et essuyer soigneusement avec un chiffon.
5. Fermer l'appareil.
6. Mettre la fiche dans la prise.
7. Brancher l'appareil en tournant la manette du thermostat (**I**) sur la droite (tourner d'abord la manette à l'extrême droite en position "7"). (**Les voyants vert et rouge s'allument**).
8. S'il y en a un, enclencher l'interrupteur de CONGÉLATION RAPIDE (**le voyant jaune s'allume**).
9. Ne pas ouvrir l'appareil pendant environ 4 heures ou jusqu'à ce que le voyant rouge soit éteint, pour que le compartiment interne soit suffisamment refroidi.
10. Vous pouvez maintenant remplir le congélateur d'aliments déjà congelés à  $-18^{\circ}\text{C}$  (aliments achetés congelés). (Voir chapitre « Hauteur maximum d'empilage »).
11. Au plus tard après 24 heures, déconnectez à nouveau l'interrupteur de CONGÉLATION RAPIDE.
12. Si vous souhaitez congeler des aliments frais, pas encore congelés, procédez comme indiqué au chapitre « Congélation/conservation des aliments frais ».



#### Attention !

Ne pas congeler de bouteilles contenant des boissons. Le liquide se dilate durant la congélation et la bouteille pourrait éclater.

Ne jamais conserver de récipients contenant des substances explosives (allume-gaz, essence, éther etc.) dans le compartiment de l'appareil.

En cas de conservation de produits congelés, suivre absolument les instructions du fabricant figurant sur leur emballage.

Glaces et glaçons ne doivent être consommés congelés que quelques minutes après avoir été sortis de l'appareil, pour éviter de se blesser les lèvres et la langue (brûlure de la peau). Pour la même raison, éviter de toucher les parois internes glacées avec les mains mouillées. Nous vous conseillons de consommer immédiatement les produits

décongelés ou à moitié décongelés. La re congélation est en principe déconseillée.

## 8 Congélation / Conservation des aliments frais

Presque tous les produits frais peuvent être congelés et conservés dans votre appareil. C'est pourquoi nous avons indiqué un tableau des produits les plus fréquemment congelés en indiquant les durées de conservation possibles et le matériau d'emballage préférable (voir « *Tableau de conservation* » dans les présentes instructions de ce mode d'emploi)

Avant de les mettre dans l'appareil, **marquer** les emballages des divers produits frais, car en cas d'emploi de sachets plastique transparents les aliments congelés sont difficilement reconnaissables.

À ce propos, nous vous conseillons d'utiliser les étiquettes pour produits congelés que l'on trouve dans le commerce.

Envelopper les produits frais dans des sachets adéquats, en les divisant en portions que vous avez l'habitude d'utiliser, pour éviter de décongeler de grosses quantités que vous ne consommerez pas en une journée.

Identifier les portions en marquant au moins les informations suivantes :

- Nom du produit (par exemple : filet de bœuf) ;
- Poids de la portion ;
- Quantité (*nombre de pièces*) ;
- Date de congélation ;
- Date de consommation (voir « *Tableau de conservation* »).

### Puis procéder comme suit :

- a) Placer si possible les aliments frais dans l'emplacement de congélation (**f**) (pas sur tous les modèles) ou au fond du congélateur où règne la température la plus basse.  
*À ce propos, éviter tout contact en plaçant les aliments frais et ceux déjà congelés, sinon ils pourraient se décongeler et la durée de conservation prévue ne serait plus valable.*
- b) Dans les 24 heures, mettre les produits de manière à n'atteindre que la quantité d'aliments frais adéquate à la capacité de congélation de votre appareil. Se reporter aux données mentionnées sur la plaque signalétique (**xx kg/24h**).
- c) S'il y en a un, enclencher l'interrupteur de CONGÉLATION RAPIDE (**FIG. 4**) (pas obligatoire si l'on introduit des aliments déjà congelés (par exemple : produits congelés).
- d) 24 heures plus tard, retirer les produits congelés du fond du congélateur ou du compartiment de pré-congélation et les mettre dans un panier, de sorte que le compartiment de pré-congélation (**f**) ou le fond du congélateur servent à congeler d'autres aliments frais.
- e) Déconnecter l'interrupteur de CONGÉLATION RAPIDE (le voyant jaune s'éteint).
- f) Régler le régulateur de température selon le degré de remplissage de l'appareil (voir « *Hauteur maximale d'empilage* »).
- g) Surveiller si possible la température du compartiment de conservation (**e**) au moyen d'un thermomètre mesurant les températures jusqu'à  $-26^{\circ}\text{C}$ .



**La température de congélation doit toujours être au minimum de  $-18^{\circ}\text{C}$ .**

**Remplissage d'aliments frais (non congelés)**

Veiller à ce qu'au plus tôt 24 heures après avoir mis des aliments frais, l'on puisse ajouter la quantité adéquate à la capacité de congélation (xx kg/24h) de votre appareil. (*Ne pas dépasser la hauteur d'empilage maximum*).

## 9 Hauteur maximale d'empilage

Pour garantir une conservation optimale des produits congelés, nous vous recommandons de ne jamais remplir le compartiment de congélation jusqu'à la ligne supérieure. Toujours prévoir un certain espace entre le couvercle et les produits congelés.

Ne pas dépasser la ou les marques d'empilage prévues par le producteur.

Régler toujours la manette du thermostat (**FIG. 4**) selon la quantité remplie.

À température ambiante normale (entre  $+18^{\circ}\text{C}$  et  $+22^{\circ}\text{C}$ ), nous vous recommandons de placer le régulateur de la température dans les positions ci-dessous pour économiser l'énergie :

<u>Capacité</u>	<u>Marque d'empilage</u>	<u>Position</u>
Plein	Dessus	Sur 12h.
À moitié plein	Milieu	Sur 10h.
Un quart plein, ou moins	Bas	Sur 8h.

## 10 Durée de conservation

La durée de conservation des produits pré-congelés diffère beaucoup selon le type d'aliment et sa composition. À ce propos, respecter les instructions du producteur se trouvant sur l'emballage du produit.

Quant aux aliments frais que vous congelez vous-mêmes, respectez les indications du **tableau de conservation** dans ce mode d'emploi.

Il faut consommer immédiatement les produits déjà décongelés une fois.

Consommer les produits décongelés dans les 24 heures.

## 11 Mesures de sécurité et conseils



- À chaque nettoyage ou dégivrage, débrancher votre appareil.
- Ne pas ouvrir le couvercle du congélateur juste après l'avoir fermé, et ne pas l'ouvrir trop fortement. Un éventuel vide sur la garniture (**b**) disparaît après 1-2 minutes, le couvercle peut ainsi être ouvert à nouveau normalement.
- Laisser refroidir les aliments cuisinés à la température ambiante, pour éviter la formation de condensation et de glace dans l'appareil.
- Laisser le couvercle du congélateur ouvert le moins longtemps possible, pour ne pas gaspiller de courant et éviter la formation de glace superflue dans l'appareil.
- Au cas où le voyant rouge s'allumerait de façon inattendue ou plus longtemps que d'habitude, n'ouvrez en aucun cas l'appareil, mais prenez les mesures nécessaires.  
(voir chapitre 18 « *Détection des pannes / causes / remèdes* »).
- Ne jamais employer de tournevis ou à autres outils métalliques pour enlever la couche de glace. Les parois



### Mise en garde concernant la sécurité

**Ne jamais** utiliser d'appareils électriques, tels que séchoir à cheveux, ventilateur, ou d'appareils émettant des flammes vives (par ex. bougies) pour dégivrer l'appareil. L'intérieur en matière plastique formé pourrait fondre et provoquer ainsi des étincelles ou des flammes vives.

Procéder comme suit :

1. Préparer un récipient adéquat non métallique (en plastique etc.).
2. **Toujours débrancher l'appareil.**
3. Bien se sécher les mains pour éviter de se blesser en touchant la glace (il est recommandé de mettre des gants).
4. Sortir tous les produits congelés du congélateur et les ranger dans le récipient séparé en les **emballant dans du papier-journal**. Mettre ensuite le récipient dans un compartiment frais et sec.
5. Couvrir entièrement le récipient d'une nappe en laine épaisse.
6. Déboîter en haut de la cloison (**e**) (pas sur tous les modèles) les glissières du congélateur.
7. Pousser la cloison – s'il en est pourvu – servant à recueillir l'eau de dégivrage – sous le congélateur, au fond duquel se trouve le trou d'écoulement de l'eau de dégivrage (*pas sur tous les modèles*).
8. Enlever le bouchon (**h**) du trou (si prévu) du fond du congélateur.
9. Enlever les parties de glace les plus épaisses comme décrit précédemment, en prenant soin de ne pas endommager les parois du congélateur ; mettre la glace dans l'évier de la cuisine.
10. Le cas échéant, accélérer le dégivrage en versant une grande marmite d'eau chaude (non bouillante) sur le fond du congélateur.
11. Au cas où votre congélateur serait dépourvu de trou d'écoulement, enlever constamment l'eau de dégivrage avec une éponge.
12. Nettoyer à fond le compartiment interne. Utiliser pour cela de l'eau chaude et un peu de vinaigre et rincer ensuite à l'eau claire.
13. Sécher à fond le congélateur avec un chiffon absorbant et laisser aérer pendant environ 3-4 minutes.
14. Remettre le bouchon du trou d'écoulement (**h**).
15. Remettez la plaque de collecte de l'eau de dégivrage bien séchée à sa place dans les glissières du congélateur.
16. Fermer le congélateur et remettre la fiche dans la prise.
17. Mettre la manette du thermostat (**I**) en position maximum (**le voyant vert et le voyant rouge s'allument**) et, si c'est le cas, enclencher l'interrupteur de super-congélation (**FIG. 4**) (**le voyant jaune s'allume également**).
18. Remettre les produits congelés, en rangeant les aliments les plus anciens dessus.



*Pour éviter la décongélation des aliments congelés, il vaut mieux exécuter les opérations 1 à 18 en deux heures au plus.*

- 19 Si le voyant est éteint, remettre le régulateur à une température de conservation correspondant à la quantité d'aliments dans le congélateur.
- 20 Si y en a un, désactiver l'interrupteur de super-congélation après 8-12 heures, mais après 24 au plus tard (**le voyant jaune s'éteint**).

intérieures sont très sensibles et ne supportent pas le contact avec des objets pointus. Se servir exclusivement de grattoirs en plastique ou en bois non pointus.

- Si le câble d'alimentation est endommagé, il doit être remplacé par le fabricant, son service après vente ou des personnes de qualification similaire afin d'éviter un danger.
- Il est recommandé d'examiner régulièrement le câble d'alimentation pour déceler tout signe de détérioration éventuelle, et l'appareil ne doit pas être utilisé si le câble est endommagé.
- Cet appareil n'est pas prévu pour être utilisé par des personnes (y compris les enfants) dont les capacités physiques, sensorielles ou mentales sont réduites, ou des personnes dénuées d'expérience ou de connaissance, sauf si elles ont pu bénéficier, par l'intermédiaire d'une personne responsable de leur sécurité, d'une surveillance ou d'instructions préalables concernant l'utilisation de l'appareil.
- Il convient de surveiller les enfants pour s'assurer qu'ils ne jouent pas avec l'appareil.
- Les appareils ne sont pas destinés à être mis en fonctionnement au moyen d'une minuterie extérieure ou par un système de commande à distance séparé.
- L'appareil est équipé d'une prise de terre pour vous protéger d'éventuels risques électriques et doit être branché sur un socle de prise de courant comportant un contact de terre.

## 12 Nettoyage et entretien

Pour conserver à votre appareil un aspect soigné même à l'extérieur, utilisez de temps en temps un produit à polir les meubles ou un produit pour objets vernis (ne jamais s'en servir à l'intérieur du congélateur). Nettoyer de temps en temps le joint (**b**) à l'eau chaude sans utiliser de détergent.

Si votre appareil est muni d'un condensateur sur la paroi derrière (**e**), enlever de temps en temps la saleté et la poussière qui pourraient empêcher l'évacuation de la chaleur du compartiment interne et augmenter sensiblement la consommation d'énergie. Nous vous recommandons d'utiliser une brosse souple ou un balai pour nettoyer le condensateur.

En cas de mise hors service de l'appareil pendant une longue durée (vacances, etc.), le laisser ouvert pour éviter la formation de mauvaises odeurs à l'intérieur. Pour les appareils à serrure : mettre la serrure sur « fermé » et maintenir le couvercle du congélateur levé. Garder la clé hors de portée des enfants pour éviter tout accident durant leurs jeux.

À partir d'une certaine épaisseur, les **couches de glace et de givre** formées sur les parois intérieures jouent le rôle d'isolant et empêchent la circulation du froid sur les parois intérieures. Il faut donc les enlever de temps en temps. Se servir pour cela d'un grattoir non pointu en plastique ou en bois.

Penser à recouvrir les produits congelés d'un tissu pour enlever facilement la glace déposée.

## 13 Dégivrage

En utilisation normale (3-4 ouvertures par jour), dégivrer le congélateur une à deux fois par année (dégivrer plus souvent en cas d'ouvertures quotidiennes plus fréquentes).

## 14 Eclairage intérieur (pas sur tous les modèles)

Les appareils munis d'éclairage interne possèdent un interrupteur.

En ouvrant l'appareil, l'éclairage s'allume automatiquement et s'éteint automatiquement à sa fermeture.

L'ampoule lumineuse est protégée par un couvercle transparent.

N'utiliser que des ampoules de rechange de **15 W au maximum**.

## 15 Réparer soi-même les pannes

La bonne finition et l'emploi de matériaux de refroidissement et de techniques de congélation les plus modernes assurent aussi un fonctionnement optimal de votre appareil.

C'est pourquoi, en cas de panne, bien s'assurer que toutes les instructions et suggestions mentionnées dans le présent mode d'emploi ont été bien suivies

avant de s'adresser au service après-vente ou à votre

revendeur. (Voir chapitre "Détection de pannes

/origines/remèdes)

Les interventions du service après-vente pour réparer des pannes dues à l'inobservation des instructions et conseils ci-contre sont à la charge du client et ne sont pas couvertes par la garantie de votre revendeur.



### Remarque :

Le compresseur (dit aussi groupe frigorifique) ne doit pas fonctionner sans interruption.

Le compresseur commandé par le thermostat utilisé pour régler la température au moyen du régulateur correspondant (**I**) ; il s'enclenche automatiquement si la température dans le compartiment de conservation est dépassée et se déclenche automatiquement lorsqu'elle est à nouveau atteinte.

Tout système réfrigérant à compresseur émet des bruits quand le compresseur est en marche. Ces bruits proviennent d'une part du compresseur en fonction et de l'autre de la circulation du réfrigérant dans les tubes du système de réfrigération. Ces bruits sont donc normaux et ne signifient en aucun cas une anomalie de fonctionnement.

**Dans les pièces non chauffées** ou dans des conditions climatiques rigoureuses, il peut arriver qu'une condensation se forme sur les parois externes de l'appareil.

Ce n'est en aucun cas un signe de panne et cela disparaît tout seul lors de conditions climatiques plus douces.



### Note:

De la condensation peut se former dans le fond du congélateur. Ceci est un phénomène normal lorsqu'il y a peu de ventilation dans un environnement humide. Cela ne signifie pas que le produit est en panne. Le problème peut être résolu en réglant la hauteur des pieds à une position plus haute afin d'augmenter l'espace entre le plancher et l'appareil.

## 16 Détection des pannes/origines/remèdes

### a) Aucun fonctionnement (l'appareil ne marche pas)

Vérifiez:

- si la fiche de l'appareil est en ordre et est bien insérée dans la prise murale;
- s'il y a du courant dans la prise murale;  
(vérifiez éventuellement en y branchant un petit appareil, par ex. un mixer à main, un séchoir à cheveux, etc.)

- si l'appareil est allumé (commande de température en position diverse de zéro).



### Attention !

En cas de panne ou de chute de tension, l'isolation des parois de l'appareil permet une durée de conservation de 10-12 heures dès l'apparition de l'anomalie.

Dans les appareils possédant une isolation plus importante, cette durée est prolongée. Demandez à votre revendeur la "durée de conservation en cas de panne" de votre appareil.

En cas de panne prolongée, les aliments congelés commencent à se décongeler dans le congélateur. Il faut alors prendre rapidement les mesures nécessaires pour trouver la panne et mettre éventuellement les aliments congelés dans un autre congélateur (éventuellement chez les voisins, etc.).

### b) L'appareil ne refroidit pas assez Le processus de congélation dure trop longtemps Le compresseur s'enclenche trop souvent

#### Causes et remèdes possibles :

- Avez-vous bien laissé l'appareil immobile à sa place définitive pendant 2 heures avant de le brancher (stabilisation du circuit de réfrigération) ? Voir : « Mise en marche de l'appareil ».  
**Si ce n'est pas le cas :** enlevez la fiche de la prise, congélateur fermé, soulevez le congélateur sur le côté quelque temps et laissez-le reposer. Après 2 heures, remettez la fiche dans la prise. Pendant ce temps, et pendant au moins 12 heures, ou jusqu'à ce que le voyant rouge ne s'éteigne, ne plus ouvrir le congélateur.
- La fiche de l'appareil est-elle en bon état et mise correctement dans la prise ?
- La prise reçoit-elle du courant ?  
(Le cas échéant, vérifier en branchant un petit appareil : mixer, etc.).
- Le couvercle de l'appareil ne se ferme pas correctement. Le joint n'est pas enfoncé totalement.  
**Essai :** glisser une feuille de papier entre la garniture et le congélateur et fermer le couvercle. Le papier doit être retiré en tirant dessus avec peine. Si le papier s'enlève sans résistance, il faut en informer le service après-vente.
- Formation importante de glace sur les parois intérieures (voir : "Nettoyage et entretien").
- L'appareil a été exposé au soleil ou mis trop près d'une source de chaleur (four, chauffage, etc.).



**Protéger l'appareil des rayons directs du soleil / Contrôler la distance entre la source de chaleur / Mettre une plaque isolante entre l'appareil et la source de chaleur** (voir : « Choix de l'emplacement »).

- Quantité d'aliments frais introduits disproportionnée à la capacité de congélation de votre appareil (plaquette d'homologation x kg/24h) ou introduction de mets trop chauds  
(voir : "**8 Congélation / Conservation des aliments frais**").

Le fabricant travaille en permanence à l'évolution de ses produits. Des modifications dans le for, l'équipement et la technique restant réservés. Nous faisons appel à votre compréhension

**TABLEAU DE CONSERVATION**

**Congélateur**

-18°C &lt;

Aliments frais	Emballage approprié	Durée appr. de conservation (mois)				
		2-3	4	6	8	10-12
Viande hachée	> Sachet de congélation en polyéthylène	>	●			
Saucisses	> Sachet de congélation en polyéthylène	>	●			
Petits poissons	> Sachet de congélation en polyéthylène	>	●			
Coeur / foie	> Sachet de congélation en polyéthylène	>	●			
Crème glacée	> Récipient en plastique	>	●			
Fruits	> Récipient en plastique	>	●			
Fromage	> Sachet de congélation en polyéthylène	>		●		
Pain	> Sachet de congélation en polyéthylène	>		●		
Gros poissons	> Sachet de congélation en polyéthylène	>		●		
Gâteau / biscuits	> Récipient en verre	>		●		
Porc	> Papier d'aluminium	>			●	
Boeuf	> Papier d'aluminium	>			●	
Lièvre	> Papier d'aluminium	>			●	
Agneau	> Papier d'aluminium	>			●	
Champignons	> Sachet de congélation en polyéthylène	>			●	
Asperges	> Sachet de congélation en polyéthylène	>			●	
Légumes (coupés)	> Sachet de congélation en polyéthylène	>			●	
Fraises	> Sachet de congélation en polyéthylène	>			●	
Tartes	> Papier d'aluminium	>			●	
Poulet	> Papier d'aluminium	>				●
Dindonneau	> Papier d'aluminium	>				●
Canard	> Papier d'aluminium	>				●
Oie	> Papier d'aluminium	>				●
Chou-fleur	> Sachet de congélation en polyéthylène	>				●
Haricots	> Sachet de congélation en polyéthylène	>				●
Peperoni	> Sachet de congélation en polyéthylène	>				●
Conserves	> Récipient en verre	>				●
Fruits en conserve	> Récipient en verre	>				●
Esquimaux	> Papier d'aluminium	>				●



## Composants

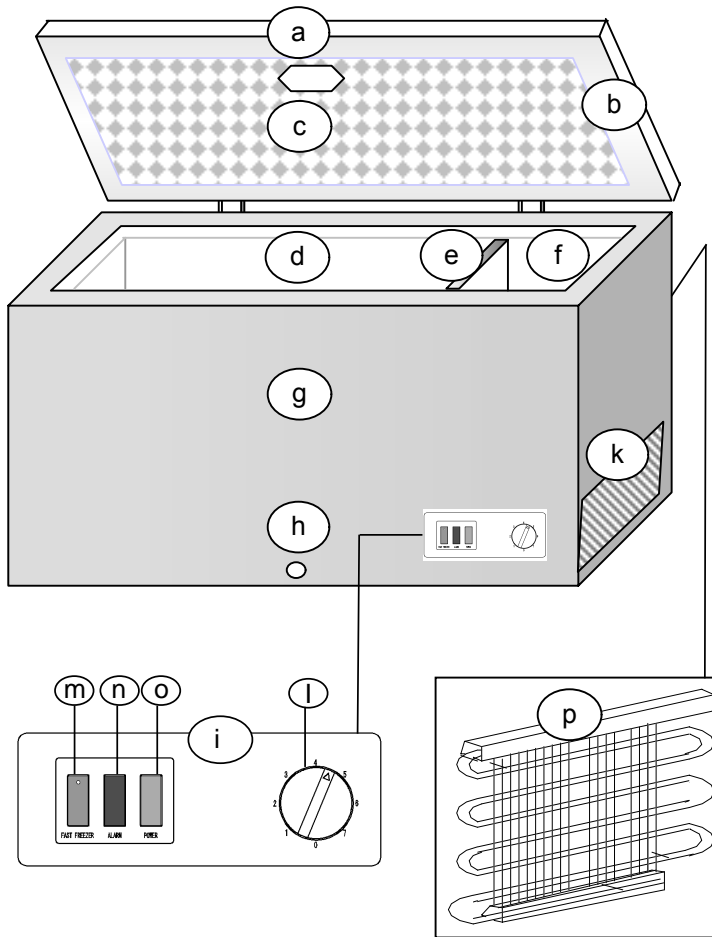

- a Couvercle du congélateur
  - b Garniture du couvercle (join)
  - c Eclairage intérieur \*
  - d Compartiment de conservation
  - e Cloison \*
  - f Comp. de pré-congélation \*
  - g Boîtier
  - h Bouchent (écouler l'eau) \*
  - i Panneau de commande
  - k Grille de ventilation
  - l Régulateur de température \* thermostat
  - m Touche super-congélation \* jaune
  - n ALARM \* rouge
  - o POWER (en marche) \* vert
  - p Condensateur extérieur \*
- \* selon le modèle

### Variantes dans les panneaux de commande

**FIG. 4**

Prière de marquer les variantes concernant votre appareil.

### 1e variante avec interrupteur de super-congélation

**FIG. 4a**

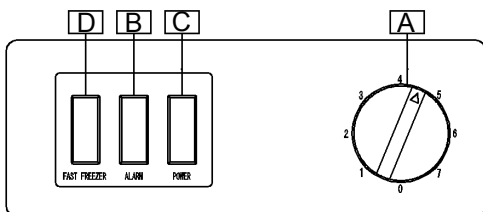

- A Régulateur de température (thermostat)
- B ALARM rouge
- C POWER (en marche) vert
- D Interrupteur super-congélation jaune

### 2e variante sans fonction de super-congélation

**FIG. 4b**

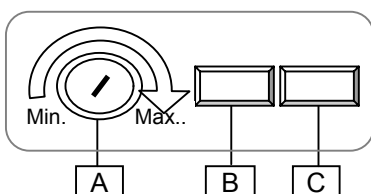

- A Régulateur de température (thermostat)
- B POWER (en marche) vert
- C ALARM rouge

Si les voyants sont disposés autrement sur votre appareil, ce qui suit reste valable :

voyant **vert** = contrôle du fonctionnement / voyant **rouge** = alarme / voyant **jaune** = fonction de super-congélation

## Principaux indicateurs de résultats

Modèle Item	BD 105A	BD 205A	BD 305A	BD 405A	BD 505A	BD 605A
Classe climatique	T	T	T	T	T	T
Classe de protection	I	I	I	I	I	I
Tension nominale	220-240V	220-240V	220-240V	220-240V	220-240V	220-240V
Fréquence nominale	50 Hz	50 Hz	50 Hz	50 Hz	50 Hz	50 Hz
Puissance d'entrée	52W	82W	98W	110W	135W	135W
Consommation kW·h/24h	0.48	0.63	0.76	0.88	1.01	1.15
Fluide frigorigène R600a	54g	65g	85g	93g	110g	114g
Poids net	31kg	40kg	54kg	61kg	74kg	82kg

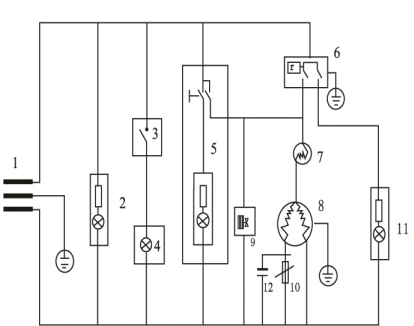

1. Fiche d'alimentation 2. Voyant Vert 3. Interrupteur  
4. lampe 5. Voyant Jaune 6. Thermostat  
7. Protecteur Contre les surcharges de courant/chaueur  
8. Compresseur 9. Ventilateur 10. Demarrèur  
11. Voyant Rouge 12. Capacitance

Note: BD605A un ventilateur.  
BD105A/205A sans interrupteur et la lumière

➤ **Le fabricant et le revendeur ne peuvent pas être tenus responsable de tout accident ou dommage causé par une utilisation impropre de l'appareil, ou si les instructions données dans le présent manuel n'ont pas été respectées.**

## ENLEVEMENT DES APPAREILS MENAGERS USAGES



**La directive Européenne 2002/96/EC sur les Déchets des Equipements Electriques et Electroniques (DEEE), exige que les appareils ménagers usagés ne soient pas jetés dans le flux normal des déchets municipaux. Les appareils usagés doivent être collectés séparément afin d'optimiser le taux de récupération et le recyclage des matériaux qui les composent et réduire l'impact sur la santé humaine et l'environnement.**

**Le symbole de la *poubelle barrée* est apposé sur tous les produits pour rappeler les obligations de la collecte séparée. Les consommateurs devront contacter les autorités locales ou leur revendeur concernant la démarche à suivre pour l'enlèvement de leur appareil.**

Electrical Safety Instruction.....	10
1 Installation.....	11
2 Rating plate.....	11
3 Connection to power supply .....	11
4 Switching on / off and temperature selection.....	11-12
5 Indicator-lights.....	12
6 Warning buzzer.....	12
7 Start-up.....	12
8 Freezing/storage of fresh food.....	12-13
9 Maximum stacking height.....	13
10 Storage time.....	13
11 Precautions and advice.....	13-14
12 Cleaning and maintenance .....	14
13 Defrosting.....	14
14 Interior lighting.....	14
15 Resolving faults on your own.....	14
16 Troubleshooting guide (what is when.....)	15
17 Storage Table.....	16
18 Components.....	17
19 Main function index.....	18

Please read these instructions for use attentively to get a good and fast understanding of your new appliance. Underline any parts you consider particularly important for you. Look after this document so that you may consult it in future or pass it on to any future owners.

You have purchased a good appliance which will serve you for many years if it is used and maintained correctly. The illustration (FIG.) are on the last pages of this user manual.

Please, use the appliance only in a place with the appropriate ambient temperatures; otherwise the functioning of the appliance can be negatively influenced. See also "**Climate classes**" on page 3.



**Important!**

This appliance is designed for domestic use. If it is installed for professional or commercial use, the standards applicable to the respective trade must be observed.

The appliance has been tested against leakage in compliance with the relevant legal safety standards .

In case of excessive use of the appliance, e.g. by commercial use, the warranty on the compressor will be reduced by 50 %.



Should you have bought your new fridge / freezer to replace an old appliance, please make sure that all existing latch- or bolt-locks on the old appliance are destroyed, before you dispose of it.

This will ensure that a child cannot get trapped inside.



Please have the old appliance ecologically disposed of by a company specialised in environmental protection, since the appliance may contain harmful components in the refrigerant and this must be removed with special equipment. Please check with your dealer or with your local authority.

Make sure that the refrigerating system containing the refrigerant, especially the heat exchanger at the back of the appliance, is not damaged during transportation to the disposal or collection site, so that you can be sure that the refrigerant does not leak out. Details of the utilised refrigerant and insulation propellant are on the rating plate affixed to the appliance

**Directions for use**

In the following, you will find all the important information for the use of your appliance.

The instructions for use apply to several models, which is why details of the information may differ according to the type of the appliance.

**1 Installation (Choice of position for installation)**

Strictly avoid high ambient temperatures and direct sunlight. We advise you to place your appliance in a cool, well aired, dry room. Installation in the immediate vicinity of a heat source (heating, oven etc.) is highly inappropriate (increased compressor performance would be necessary and, as a result, energy consumption would be considerably higher).

If the installation near a heat source cannot be avoided, a suitable insulation plate must be fitted between the appliance and the heat source (do not use asbestos), or the following minimum distances must be observed:

- from gas or electric cooker **3 cm**
- from radiator or oven **5 cm**
- from a wall, piece of furniture or another appliance **2 cm**

**Never obstruct the ventilation grid**

Larger chest freezers are equipped with a ventilation grille (k) located below on one side. These appliances can be placed directly against a wall or a piece of furniture but not with the side protected with the ventilation grille.

**Freezers without ventilation grid**

Leave sufficient space between the rear of the appliance and the wall to ensure that outward flow of warm air is able to escape.

The appliance must be placed horizontally and on a levelled base. Only this way can an impeded circuit of the refrigerant and optimum function be ensured.



**IMPORTANT!**  
**Leave the appliance stand in the final position for at least 2 hours before switching it on, so that the refrigerant circuit stabilises and no operating problems occur.**

The odour which is typical of all new appliances is easy to remove.

Thoroughly clean the interior compartment with a mixture of lukewarm water and vinegar.



**Do not use washing liquids, sharp or granular cleaning implements, or any cleaning products containing soda.**

Before connecting the appliance, make sure that the inner area – especially the corners – is absolutely dry.



**Danger warning**

Depending on its composition, the refrigerant is easily inflammable. The refrigerant circuit is hermetically sealed and the density has been subject to repeated tests. An improper intervention can cause acute fire hazard.

Omit any mechanical influence on the cooling system, especially on the **condenser** as far as available.

With some appliances the condenser is built into the external wall.

Interventions on the cooling system must be carried out by professional and authorised personnel only.



**IMPORTANT!**

Escaping refrigerant can injure your eyes.

In the event of eye contact with the refrigerant, wash your eyes instantly under plenty of running water and call/consult an eye specialist immediately.

**CLIMATE CLASSES**

The appliance, according to its climate category, is meant for use at certain room temperatures.

These temperatures should not be exceeded! The climate category for your particular appliance is marked on the rating plate. The categories are:

name of climate category	suitable room temperatures
SN	+ 10° C to + 32° C
N	+ 16° C to + 32° C
ST	+ 18° C to + 38° C
T	+ 18° C to + 43° C

**2 Rating plate**

The rating plate (with technical data) is located on the housing (D) at the rear of the appliance.

**Take a note of the technical data**

Copy the technical data from the rating plate to here so that it is at any time readily available, without having to move the appliance

- Model/Type .....
- Gross capacity .....litres
- Net capacity .....litres
- Operating voltage .....V-50Hz
- Maximum absorbed power(W).....Watt
- Safety (A) .....Amp
- Energy consumption.....kWh/24h
- Freezing capacity.....kg/24h

**3 Connection to power supply**

Your appliance must be connected to a power socket with grounded connection, which is conform to the respective standards and has been installed by an authorised specialist.

Before you connect the plug of the appliance with the power socket, make absolutely sure that the voltage (V) on the appliance's data-plate corresponds with that of your mains.

If the voltage differs, notify the after-sales-service or your dealer immediately, and do not on any account connect the appliance to the mains.

**4 Switching on / off temperature selection (Thermostat) (I)**

The temperature control switches the appliance on and off and controls/sets the cooling temperature.

To prevent temperature being accidentally modified, the control is intentionally resistant to turning. To vary the setting, we recommend to use a coin or screwdriver.

**To switch on:** Turn the control (I) to the right adjust temperature to the level you require, between:

- "1" (slight cooling) and
- "7" (lowest temperature)

**To switch off:** Turn the control to the left

Temperature settings must be according to:

- ambient temperature of the appliance
- quantity of stored foodstuff
- frequency of opening

We recommend a medium setting.

You will soon learn which is the most suitable setting for your requirements.

## 5 Indicator-lights (m,n,o)

If your appliance is equipped with indicator-lights, the following guide explains what is meant by each light up:

- **green = POWER**  
The appliance is under current and **operating**

The **green** power light **must always be on** when the appliance is connected to the mains and switched on. It is very important to pay attention to this, because in the event of a power failure, the red and yellow lights stop operating and do no longer provide a warning.

- **red = ALARM**  
**Interior temperature too high**

If the red indicator-light goes on, there may be several reasons for this, namely:

- First start-up of appliance
- Restart after defrosting
- Filling freezer with fresh food

In these cases it is normal that the red indicator-light goes on. It goes off automatically when the interior temperature reaches approximately  $-18^{\circ}\text{C}$ .

Switch on the FAST FREEZE SWITCH (if equipped with) (**FIG.4**). (switch off again not more than 24 hours later or when the red light has gone off).

Reopen the appliance, if possible, only after the red light has gone off.

If the red control light nevertheless stays on after 12 to 24 hours, there may be serious problems.

Consult the Troubleshooting guide "what is when..." chapter **18**

- **yellow = FAST FREEZE SWITCH** is on and the thermostat function is disabled.

The compressor continues cooling until the FAST FREEZE switch is turned off again.

## 6 Warning Buzzer (Acoustic alarm)

If your appliance is supplied with a buzzer, it will sound when the red indicator-light goes on. The buzzer is silenced automatically when you turn on the FAST FREEZER SWITCH.

## 7 Start-up

1. Fully unpack the appliance.
2. Remove the polystyrene parts in the compressor chamber (if supplied).
3. Remove documents and any accessories from the inside of the appliance.
4. Clean the interior with a mixture of lukewarm water and vinegar, and dry thoroughly with a cloth.
5. Close the appliance.
6. Insert the plug in the socket
7. Switch on the appliance by turning the temperature control (**FIG.4**) to the right (For the time being, turn the controller fully to the right to "7" position). (**green and red lights go on**).
8. If equipped with a FAST FREEZE SWITCH, turn it on (**yellow light goes on too**).
9. Do not open the appliance any more for about 4 hours respectively as long as the red light is on, to allow the temperature in the inner compartment to drop to the necessary level.
10. You can now fill the appliance with any amount of deep frozen food (purchased ready frozen goods). (Consult the following chapter "Maximum stacking height").
11. Turn off the FAST FREEZE SWITCH again after 24 hours at the latest.
12. If you wish to freeze fresh, unfrozen food, go on to the following chapter "Freezing/storage of fresh food".



### Important!

Do not store any bottles containing liquids. Liquid expands when frozen and the bottle can explode. Never keep containers with explosive substances (gas lighters, petrol, ether and the like) in the freezer compartment of the appliance.

When storing ready frozen food, you must observe the manufacturer's instructions on the food packaging.

Deep frozen ice-cream and ice lollies must be eaten only a few minutes after being taken from the appliance to avoid injury to lips and tongue (danger of skin detachment). For the same reason, avoid touching the inner walls with wet hands. We advise you to use defrosted or slightly frozen products within short time. As a rule, such products are not suitable for re-freezing.

## 8 Freezing / storage of fresh food

Almost all fresh products are suitable for freezing and storage in the appliance.

For the most common of these products, we provide a table with instructions on acceptable storage times and the most suitable packing material (see "storage table" at the back of this user manual).

**Label** the fresh products clearly as they are not easy to identify when deep frozen in transparent freezer-bags.

We advise you to use commercially available labels for frozen foods.

Pack fresh products in portions suitable for your household to prevent defrosting of quantities that are too large for consumption in one day in your household.

Label the portions with at least the following information:

- Product name (e.g. beef fillet)
- Weight of portion
- Quantity (*total of pieces*)
- Freezing date

- Use by date (*consumption date*) (see “*storage table*”) **Then continue as follows**

a) We recommend you place fresh foods in the fast freezing compartment at the side (**f**) (not all models are equipped) or on the bottom of the freezer. This is the coldest part.

*Avoid to put fresh foods directly in contact with deep frozen food. Deep frozen food could defrost and may not outlast the foreseen storage time.*

- b) Fill in within 24 hours, only the quantities of fresh food that are suitable for the freezing capacity of your appliance.  
See information on the rating plate (**XX kg/24h**).
- c) If available, switch on the FAST FREEZE SWITCH (**FIG.4**) (not absolutely necessary when filling in already frozen (e.g. deep-frozen food) items).
- d) After 24 hours, shift deep-frozen goods from the freezer bottom or the pre-freeze shelf to a hung basket so that the pre-freeze shelf or freezer bottom are available for freezing additional fresh foods.
- e) Turn off the FAST FREEZE SWITCH (yellow light goes off).
- f) Set the temperature control to one of the appliance's relevant filling capacities (see “*Maximum stacking height*”).
- g) Keep the temperature in the storage shelf (**d**) under control, preferably by placing a thermometer with a scale range of up to  $-26^{\circ}\text{C}$ .



**The storage temperature must always be at least  $-18^{\circ}\text{C}$ .**

### Refilling of fresh food (not frozen)

Make sure that you refill fresh food, in quantities adequate to the freezing capacity (XXkg/24h) earliest 24 hours after the previous filling.

*(do not exceed maximum stacking height)*

### 9 Maximum stacking height

To ensure correct storage of frozen food, never fill the storage compartment (**d**) up to the edge. Always allow space between the lid and the frozen foods.

Note the stacking marks affixed by the manufacturer. (as far as available)

Set the temperature control (**I**) strictly according to the filling capacity.

To save energy when operating in normal ambient temperature ( $+18$  to  $+22^{\circ}\text{C}$ ), we recommend the following settings for the temperature control:

Capacity	Stacking mark	Setting pos.
Full	upper	12.00 h
Half full	medium	10.00 h
1/4 or less	lower	08.00 h

### 10 Storage time

The storage time for purchased deep-frozen products varies and depends on the type of product and its packaging. Therefore, strictly observe the producer's instructions on the packaging.

For fresh food that you like to deep freeze, consult the **storage table** at the back of this user manual.

After being defrosted, food must be consumed immediately but latest within the next 24 hours.



### 11 Precautions and advice

- Whenever cleaning or defrosting, remove the power plug.
- After closing the freezer lid, do not open it immediately and do not force it open under any circumstances. Any vacuum remaining on the seal (**b**) is released after about 1 or 2 minutes, so that the lid can be opened normally once again.
- To prevent condensation and ice forming, allow cooked food to cool down to ambient temperature before closing the lid of the dish and before storage.
- Leave the freezer lid open as briefly as possible to avoid waste of energy and to prevent an excessive amount of ice forming in the appliance.
- ice forming in the appliance.
- If the red indicator-light goes on unexpectedly or stays on for a long period, do not open the lid on any account and take the appropriate measures immediately (see *guide “what is when ....” at the back of the this user manual*).
- Do not use a screwdriver or other metal objects to remove the layer of ice. The interior walls are very delicate and will not tolerate any sharp edges. Use only plastic or wooden scrapers.
- If the supply cord is damaged, it must be replaced by the manufacturer, its service agent or similarly qualified persons to avoid a hazard.
- This appliance is not intended for use by persons (including children) with reduced physical, sensory or mental capabilities, or lack of experience and knowledge, unless they have been given supervision or instruction concerning use of the appliance by a person responsible for their safety.
- Children should be supervised to ensure that they do not play with the appliance.
- The appliance is not intended to be operated by means of an external timer or a separate remote –control system.
- This appliance has been incorporated with a grounded plug. Please ensure the wall outlet in your house is well earthed.
- It is recommended to check regularly the supply cord for any sign of possible deterioration, and the appliance should not be used if the cable is damaged.

### 12 Cleaning and maintenance

For the upkeep of the external appearance of your appliance, now and again clean with furniture polish or other enamel protecting product (never, on any account, use it in the inside. Clean the seal (**b**) with warm water now and again without using any cleaning product.

If your appliance has a condenser (**p**) in the rear inside, from time to time remove dirt and dust. Dust and dirt impede release of heat from the inner compartment and considerably increases consumption of energy. For best results, use a light brush or duster to remove dust from the condenser on the rear wall.

If you leave your appliance out of use for an extended period (e.g. when on holidays), leave it open to prevent odours building up inside. For appliances with locks: when the chest lid is open, always set the lock in “closed” position and keep the key well away from small children to prevent accidents.

When **ice and frost layers** form on the inner walls up to a certain thickness, they act as an insulation element and prevent the coldness being released from the inner walls. They must be removed from time to time.

To remove ice from the inner walls, use a plastic or wood scraper without sharp edges.  
Cover the frozen food with a cloth which aids to collect the scraped ice and enables a simple removal.

### 13 Defrosting

Under normal conditions (3 to 4 openings per day) the freezer must be defrosted once or twice a year (more often in other cases).



#### **Danger warning**

**Never** use electrical appliances to defrost the chest freezer, e.g. hair dryer, fan heater, or devices with a naked flame (e.g. candles).

Plastic in the inner compartment can melt and escaping gas can be ignited by sparks or naked flames.

**Proceed as follows:**

1. Provide a suitable non-metallic container (plastic container or wash-basket).
2. **Make absolutely sure that you remove the plug from the power socket.**
3. Dry your hands thoroughly to prevent skin damage by contact with ice (it is advisable to use gloves).
4. Remove all frozen food from the freezer, **roll it firmly in newspaper**, put it into the container, place the container in a cool, dry room.
5. Cover up the container all around with a thick blanket.
6. Lift the separator (**e**) (not all models are equipped) upwards out of the guide-rail of the freezer.
7. Use the divider (so far as provided) as a defrosting dish and push it on the side under the freezer – where the defrosting water drain-plug is located.
8. Pull the plug (as far as provided) out of the freezer bottom.
9. As previously described, scrape the thickest ice carefully from the freezer inside and put it into the kitchen sink. for defrosting.
10. If necessary, speed up defrosting by placing a large pot of warm (not too hot) water on the freezer bottom.
11. In freezers not provided with a drain-plug, continuously wipe up the water with a sponge.
12. Thoroughly clean the inside. Rinse it with a mixture of warm water and vinegar, thereafter rinse with clear water.
13. Wipe the freezer with an absorbent cloth thoroughly dry and allow to air for about 3 to 4 minutes.
14. Replace the drain-plug (if provided)
15. Empty the dry defrosting water dish (if provided) and slide it as separator into the guide rails of the freezer.
16. Close the chest and plug it back into the socket.
17. Set the temperature control (**I**) to maximum setting (**green and red lamps go on**) and switch on the FAST FREEZE SWITCH (**FIG.4**) (if provided) (**the yellow lamp lights additionally**).
18. Now refill the frozen food – the oldest items at the top.



To prevent frosted food from defrosting, carry out steps from 1 to 17 within max. two hours.

19. When the red lamp goes off, reset the temperature control to a as per the filling capacity suitable storage temperature.
20. Switch off the FAST FREEZER SWITCH (if provided) after about 8 to 12 hours or, latest after 24 hours (**the yellow light goes off**).

### 14 Interior light

(not provided in all models)

A switch is built into appliances equipped with lighting. When the appliance is opened the light goes on automatically and switches off automatically when closed.

The lamp is protected with a transparent cover. Strictly use **15 W max.** replacement bulbs.

### 15 Resolving faults on your own

High quality manufacturing processes and use of latest cooling and freezing technology will principally ensure trouble-free function of your appliance.

If you suspect any fault, before contacting the after-sales service directly or via your dealer, make sure you have observed all instructions and advice in this user manual.

Repairs by the after-sales service, of faults that have occurred because of non-adherence to the information and advice given in this manual have to be charged to the customer and are not covered by your dealer's guarantee.



#### **Attention**

The compressor (also known as motor) must not operate continuously.

It is controlled by the thermostat which you set with the temperature control (**FIG.4**). It switches on automatically when the set temperature in the storage compartment exceeds and switches off automatically when the correct temperature is reached again.

Noise can be heard in every compressor – cooling system when the compressor is switched on. This noise is produced when the motor in the compressor operates and also by refrigerant flowing in the cooling system circuit. These noises are normal and do not indicate any functional trouble.

**In unheated rooms** and in cold weather condition condensation can build up on the outer walls of the appliance. This does not mean trouble and disappears when the weather becomes warmer.



#### **NOTE**

Water condensation on the bottom side of the appliance could happen if there is poor ventilation in a wet environment. It's not a fault of the product and it could be fixed by turning the adjustable feet of the product to the higher maximum position in order to increase the space between the bottom surface and the floor.

(see: "Refilling of fresh food").

## 16 What is when.....

### a) No function (appliance not running)



#### Attention!

In the event of problems or of a power failure, the insulation of the appliance walls provides 10 to 12 hours storage time after the beginning of such failures.

Considerably more time is available in specially insulated appliances. Ask your dealer what is the suitable "storage time after problems" for your appliance.

If it takes longer to eliminate a problem, the frozen food in the appliance begins to defrost. Therefore, take prompt action to eliminate the problem and, if necessary, shift frozen food into another appliance (possibly neighbour).

### b) Appliance not cooling sufficiently Freezing process too long Compressor operating too often

#### Possible causes/Remedies:

- Did you have the appliance stand for at least 2 hours before switching it on? (stabilise the refrigerant flow-circuit). See: "Start-up".  
*If not: unplug when the chest is closed, lift the chest for a brief moment and then put it back down to its original position. After 2 hours put the plug back in. Do not open the chest during this period and a further 12 hours afterwards, i.e. until the red light goes off.*
- Is the plug in good condition and is it properly plugged into the socket?
- Is the socket under current?  
*(if necessary, test by connecting a small appliance such as a hand-mixer, etc.).*
- The lid of the appliance does not close properly. The seal does not firmly press.  
*Test: place a piece of writing paper between the seal and the edge of the chest, and close the lid. It should be difficult to pull out the paper from any side. If you can pull out the paper without any resistance from one or more sides, notify your after-sales service centre.*
- Heavy ice formation on the inner walls.  
*(see "cleaning and maintenance")*
- The appliance is exposed to direct sunlight or is installed near a heat source (oven, radiator, etc.)  
*Protect the appliance against direct sunlight; check the distance to the heat source; place isolating (see "Installation (Choice of position for installation)")*
- The filling of food does not correspond with the excess freezing capacity of your appliance (see rating plate: XXkg/24h), or you did fill in too warm food

The manufacturer works constantly at the further development of all products. Please therefore bear this in mind as the form, set up and technology are subject to change, without prior notice.



**STORAGE TABLE**

**CHEST FREEZERS**

-18°C &lt;

**Fresh food**
**Suitable packaging**
**approx. storage time in months**

2-3	4	6	8	10-12
-----	---	---	---	-------

Mince meat	> Polyethylene freezer bag	>	●					
Sausages	> Polyethylene freezer bag	>	●					
Small fish	> Polyethylene freezer bag	>	●					
Heart / liver	> Polyethylene freezer bag	>	●					
Ice cream	> Plastic container	>	●					
Fruit	> Plastic container	>	●					
Cheese	> Polyethylene freezer bag	>		●				
Bread	> Polyethylene freezer bag	>		●				
Large fish	> Polyethylene freezer bag	>		●				
Cake / biscuits	> Glass container	>		●				
Pork	> Aluminium foil	>			●			
Beef	> Aluminium foil	>			●			
Rabbit	> Aluminium foil	>			●			
Lamb	> Aluminium foil	>			●			
Mushrooms	> Polyethylene freezer bag	>			●			
Asparagus	> Polyethylene freezer bag	>			●			
Vegetables (cut)	> Polyethylene freezer bag	>			●			
Strawberries	> Polyethylene freezer bag	>			●			
Flans	> Aluminium foil	>			●			
Chicken	> Aluminium foil	>				●		
Turkey	> Aluminium foil	>				●		
Duck	> Aluminium foil	>				●		
Goose	> Aluminium foil	>				●		
Cauliflower	> Polyethylene freezer bag	>						●
Beans	> Polyethylene freezer bag	>						●
Pepperoni	> Polyethylene freezer bag	>						●
Preserves	> Glass container	>						●
Preserved fruit	> Glass container	>						●
Ice lollies	> Aluminium foil	>						●

## Components

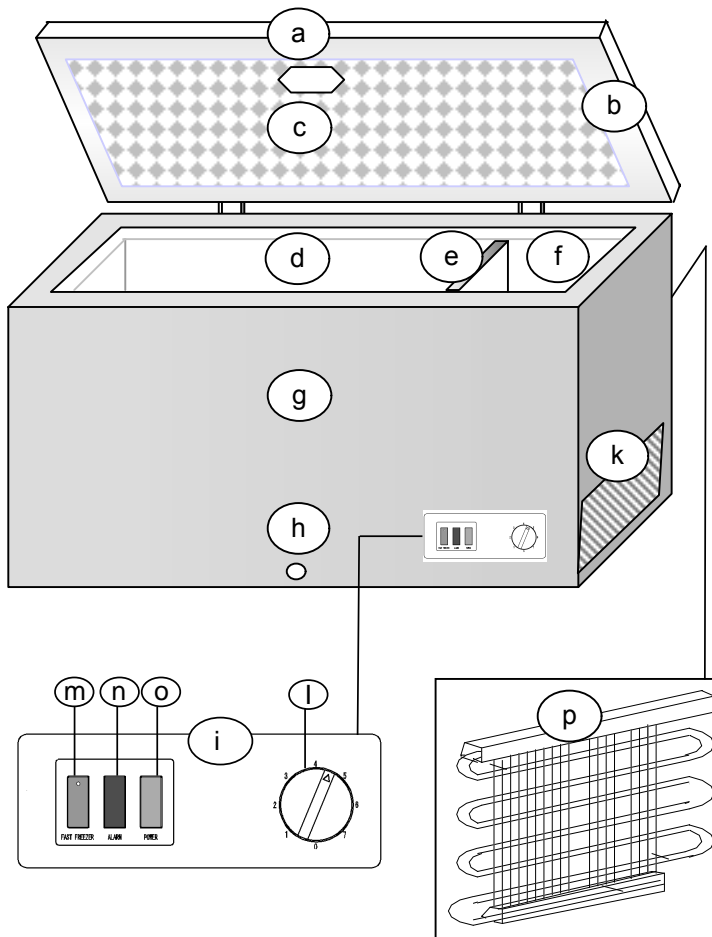

- a Chest lid
  - b Lid seal
  - c Interior light \*
  - d Storage compartment
  - e Separator \*
  - f Fast freeze compartment \*
  - g Housing
  - h Plug (defrost water) \*
  - i Control panel
  - k Ventilation grid
  - l Temperature control \* Thermostat
  - m Fast freeze key \* yellow
  - n Alarm \* red
  - o Power \* green
  - p Condenser \*
- \* depending on Model

### Control panel versions

**FIG. 4**

Please underline the appropriate version for your appliance

#### 1st VERSION with FAST FREEZE LIGHT SWITCH

**FIG. 4a**

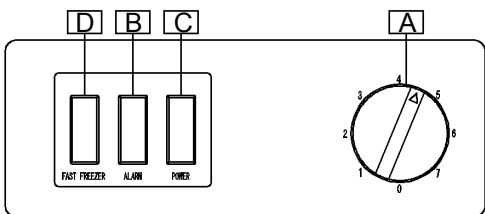

- A Temperature control (Thermostat)
- B ALARM red light
- C POWER green light
- D FAST FREEZE yellow light

#### 2nd rd VERSION without FAST FREEZE function

**FIG. 4b**

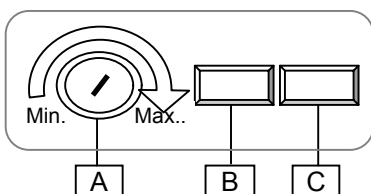

- A Temperature control (Thermostat)
- B POWER green light
- C ALARM red light

If the indicator-lights on your appliance are laid out in a different way, the following always apply:  
**green** = appliance operating; **red** = ALARM; **yellow** = FAST FREEZE FUNCTION ON

## MAIN FUNCTION INDEX

Model Item	BD 105A	BD 205A	BD 305A	BD 405A	BD 505A	BD 605A
Climate classification	T	T	T	T	T	T
Anti-shock safety classification	I	I	I	I	I	I
Rated voltage	220-240V	220-240V	220-240V	220-240V	220-240V	220-240V
Rated frequency	50 Hz	50 Hz	50 Hz	50 Hz	50 Hz	50 Hz
Power input	52W	82W	98W	110W	135W	135W
Power consumption kW-h/24h	0.48	0.63	0.76	0.88	1.01	1.15
Refrigerant R600a	54g	65g	85g	93g	110g	114g
Weight	31kg	40kg	54kg	61kg	74kg	82kg

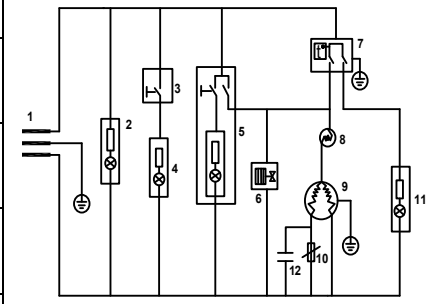

1.POWER PLUG 2.GREEN LAMP 3.SWITCH 4.LIGHTING 5.YELLOW SWITCH 6.FAN 7.THERMOSTAT 8.MOTOR PROTECTOR 9.COMPRESSOR 10.STARTER 11.RED LAMP 12.RUNNING CAPACITOR

Note:BD105A/205A without switch and light;  
Only BD605A with Fan.

➤ **We decline liability for any damage or accident derived from any use of this product which is not in conformity with the instructions contained in this booklet.**

### CORRECT DISPOSAL OF THIS PRODUCT



**This marking indicates that this product should not be disposed with other household wastes throughout the EU. To prevent possible harm to the environment or human health from uncontrolled waste disposal, recycle it responsibly to promote the sustainable reuse of material resources. To return your used device, please use the return and collection systems or contact the retailer where the product was purchased. They can take this product for environmental safe recycling.**