

210mm



ARIN88/2

285mm



TABLE TOP  
ENCASTRABLE

INSTRUCTIONS  
D'UTILISATION



BUILT-IN  
TABLE TOP

INSTRUCTIONS  
FOR USE

# Table des matières

Instructions et consignes de sécurité.....	3
Elimination de l'emballage .....	3
Schéma .....	6
Installation.....	7
Conservation des aliments .....	14
Dégivrage.....	14
Nettoyage .....	15
Spécifications techniques .....	18
Enlèvement des appareils ménagers usagés .....	18



**FAITES UN GESTE ECOCITOYEN  
EN TRIANT VOS EMBALLAGES CARTON**

**À LA FIN DE VIE DE VOTRE PRODUIT, PENSEZ À  
LE RAPPORTER DANS UN POINT DE COLLECTE  
OU DÉPOSER LE À LA DÉCHETERIE PROCHE DE  
VOTRE DOMICILE**



**CET APPAREIL EST DESTINE A UN USAGE DOMESTIQUE  
UNIQUEMENT!**

Veuillez lire attentivement toutes les instructions  
avant la première utilisation et conservez-les pour  
une référence ultérieure.

## **Élimination de l'appareil**

Avant de mettre un appareil usagé à la décharge, vérifiez qu'il a été rendu sûr et inopérant. Enlevez la fiche et retirez ou détruisez tout type de ressort, verrou ou serrure pour éviter qu'un enfant puisse s'enfermer dans l'appareil.

Le système frigorifique contient des gaz isolants et réfrigérants qui doivent faire l'objet d'une procédure spéciale d'élimination. Les matériaux composant un réfrigérateur ont de la valeur et peuvent être recyclés. Prenez contact avec le centre local pour l'élimination des déchets afin de mettre à la décharge correctement un vieil appareil et contactez les autorités locales ou le revendeur pour tout éclaircissement.

Assurez-vous que les tuyaux du réfrigérateur ne subissent pas de dommages avant que l'appareil soit prélevé par le service de collecte afin de contribuer à la sauvegarde de l'environnement en favorisant une élimination correcte sans polluer l'environnement.

## **Élimination de l'emballage de l'appareil neuf**

Tout le matériel d'emballage du nouvel appareil peut être éliminé sans dommages pour l'environnement.

Le carton peut être cassé ou coupé pour être acheminé au centre d'élimination du papier. La pellicule dans laquelle il est enveloppé est en polyéthylène, les protections et les garnitures en polyéthylène ne contiennent pas de CFC.

Tous ces matériaux de valeur peuvent être portés à un centre de collecte et réutilisés après recyclage.

Demandez aux organismes locaux les noms et les adresses des centres les plus proches de collecte des matériaux et du papier.

## **Instructions et consignes de sécurité**

Cet appareil ne peut pas être utilisé par des enfants de moins de 8 ans. Le nettoyage et l'entretien ne peuvent pas être effectués par des enfants sans surveillance.

Cet appareil est conçu seulement pour un usage encastrable.

Avant de mettre l'appareil en marche lisez attentivement toutes les informations du Guide de l'utilisateur.

Le guide de l'utilisateur contient des observations très importantes sur le montage, le fonctionnement et l'entretien de l'appareil.

Conservez le guide de l'utilisateur dans un lieu sûr et n'oubliez pas

de le remettre au nouveau propriétaire en cas de vente.

Le producteur décline toute responsabilité pour les dommages causés par le non-respect des instructions suivantes

Après l'installation, assurez-vous que vos mains puissent facilement toucher la fiche de prise.

N'utilisez pas des détergents puissants ou du solvant pour nettoyer l'appareil.

Ne pas mettre l'appareil dans un endroit humide.

- \* Ne mettez pas l'appareil en marche s'il est endommagé. En cas de doute, consultez le revendeur.
- \* La connexion et l'installation de l'appareil doivent être effectuées conformément aux instructions décrites dans la notice de l'utilisateur.
- \* Pour des raisons de sécurité, l'appareil doit être mis correctement à la terre conformément aux spécifications.
- \* Avant le nettoyage, n'oubliez jamais de débrancher la fiche de l'appareil. Pour retirer la fiche, il ne faut pas saisir le câble, mais la fiche. Conservez les boissons alcooliques dans des bouteilles ou des récipients hermétiques, toujours en position verticale. Ne conservez pas de substances explosives dans l'appareil. Risque d'explosion !
- \* Evitez d'endommager les parties de l'appareil qui contiennent le réfrigérant en perforant les serpentins avec des objets coupants ou pointus, en écrasant ou en déformant les tuyaux ou en grattant les revêtements des surfaces. La sortie du réfrigérant peut provoquer des blessures graves au contact des yeux.
- \* Ne bouchez pas et ne couvrez pas la grille d'aération de l'appareil.
- \* Ne permettez pas aux enfants de jouer avec l'appareil. Ne permettez en aucun cas aux enfants de s'asseoir sur les tiroirs ou de s'accrocher à la porte.

Si le réfrigérateur ou le congélateur ont été achetés pour en remplacer un précédent, avant de mettre le vieil appareil à la décharge assurez-vous d'avoir enlevé et détruit toutes les serrures ou les verrous.

Vous évitez ainsi qu'un enfant puisse s'enfermer dans l'appareil. Eliminez de manière écologiquement correcte l'ancien appareil à travers des centres spécialisés dans la protection de l'envi-

ronnement car le réfrigérant qui se trouve dans l'appareil peut contenir des substances dangereuses qu'il faut éliminer avec des systèmes spéciaux. Adressez-vous à votre revendeur ou aux organismes locaux.

Vérifiez que l'installation contenant le réfrigérant, notamment l'échangeur de chaleur à l'arrière, n'ont pas été endommagés pendant le transport au site de collecte ou d'élimination, pour être certains que le réfrigérant ne puisse sortir.

Les données sur le type de réfrigérant ou l'agent isolant utilisé dans l'appareil sont indiqués sur la plaque signalétique.

- \* Attention : veillez à ne pas obstruer les ouvertures d'aération présentes dans l'appareil ou dans la structure dans laquelle il sera encastré.
- \* Attention : N'utilisez pas de dispositifs mécaniques ou d'autres moyens pour accélérer le dégivrage, si cela n'est pas recommandé par le producteur.
- \* Attention : évitez tout dommage au circuit du réfrigérant.
- \* Attention : N'utilisez pas d'appareillages électriques dans le compartiment de conservation des aliments.
- \* La fiche doit être accessible même après l'installation de l'appareil.
- \* Si le cordon d'alimentation est endommagé faites-le remplacer par le producteur ou par son service après-vente.
- \* Pour la connexion au secteur d'alimentation et pour l'installation, suivez les instructions de la notice.
- \* Pour le dégivrage utilisez uniquement les outils fournis par le producteur.

## **Spécifications**

- \* Cet appareil n'est destiné qu'à réfrigérer des aliments, produire de la glace et conserver des aliments congelés.
- \* Appareil rigoureusement destiné à un usage domestique. En cas d'utilisation pour des applications industrielles ou commerciales, veuillez vérifier sa conformité avec les normes et les règlements en la matière.
- \* Le circuit de réfrigération est étanche.

1. Clayettes
2. Bac à légumes
3. Thermostat
4. Support à œufs
5. Balconnets porte-bouteilles

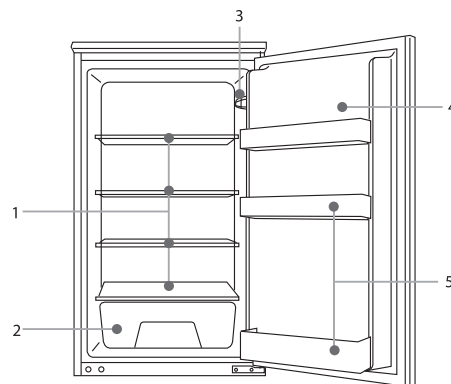

**Ce schéma peut changer légèrement par rapport au schéma effectif du réfrigérateur que vous venez d'acheter à cause des améliorations techniques.**

### **Mise en place et installation de l'appareil**

1. Après avoir déballé l'appareil, vérifiez que la tension du secteur correspond à celle indiquée sur la plaque signalétique.
2. Si la porte s'ouvre dans le sens souhaité, passez au point 3. Dans le cas contraire, inversez la position des charnières. Après quoi, couchez avec précaution l'appareil sur le côté arrière, en l'appuyant sur des cales pour éviter d'écraser les tuyaux du condenseur et d'endommager le groupe compresseur.
  - 2a Enlevez l'axe inférieur P.
  - 2b Enlevez la charnière inférieure A et libérez la porte.
  - 2c Enlevez l'axe supérieur C et remontez-le du côté opposé.
  - 2d Enlevez le support inférieur L.
  - 2e Remontez la porte et la charnière B sur le côté gauche.
  - 2f Remontez le support inférieur L du côté opposé.

# Les étapes de l'installation

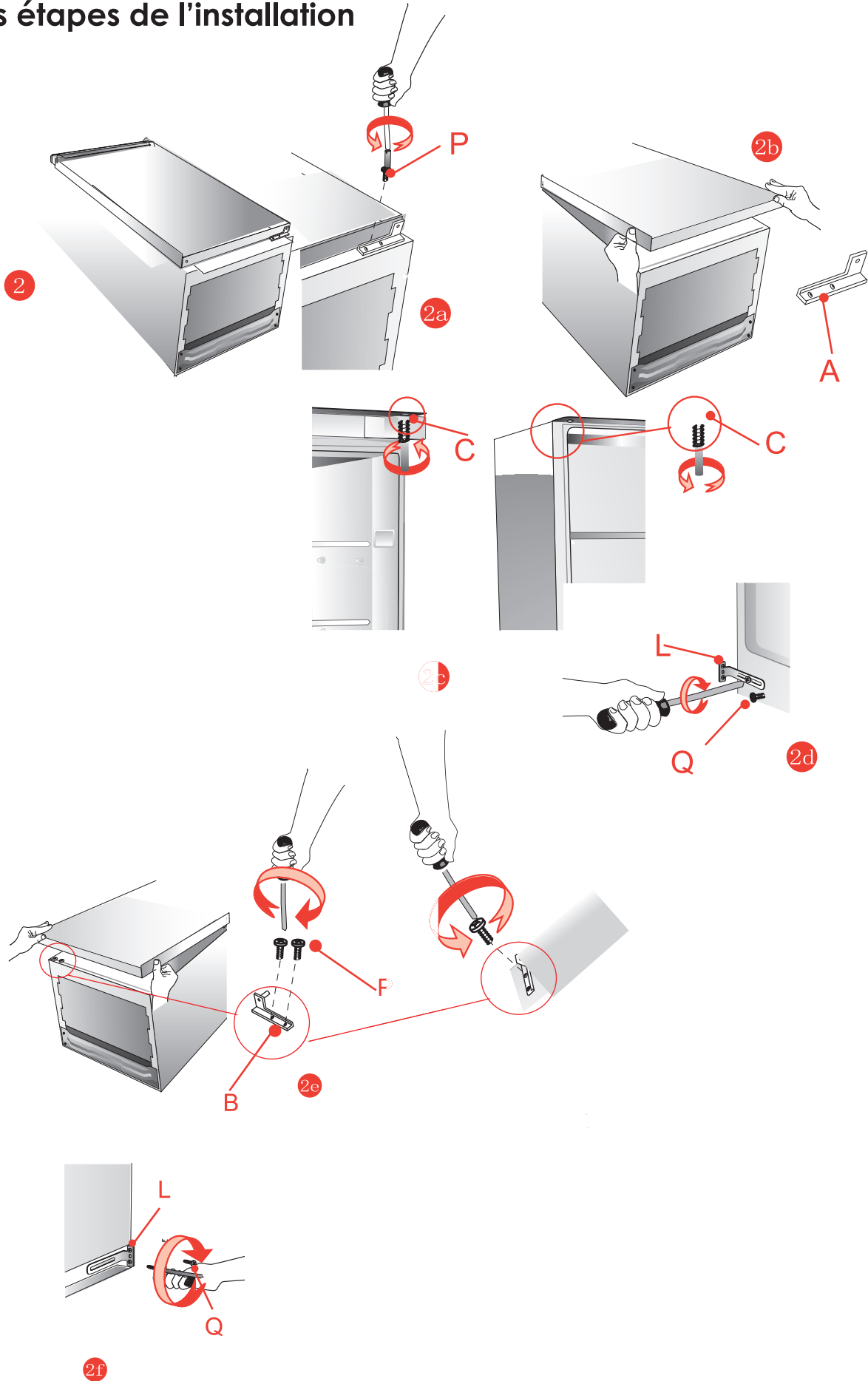



3

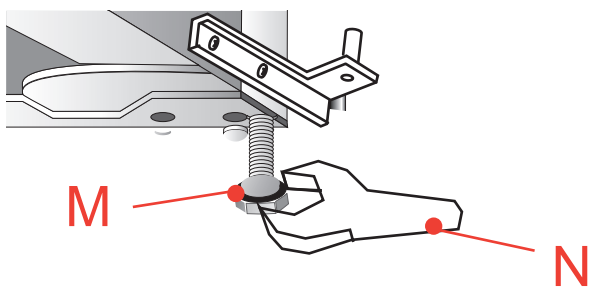
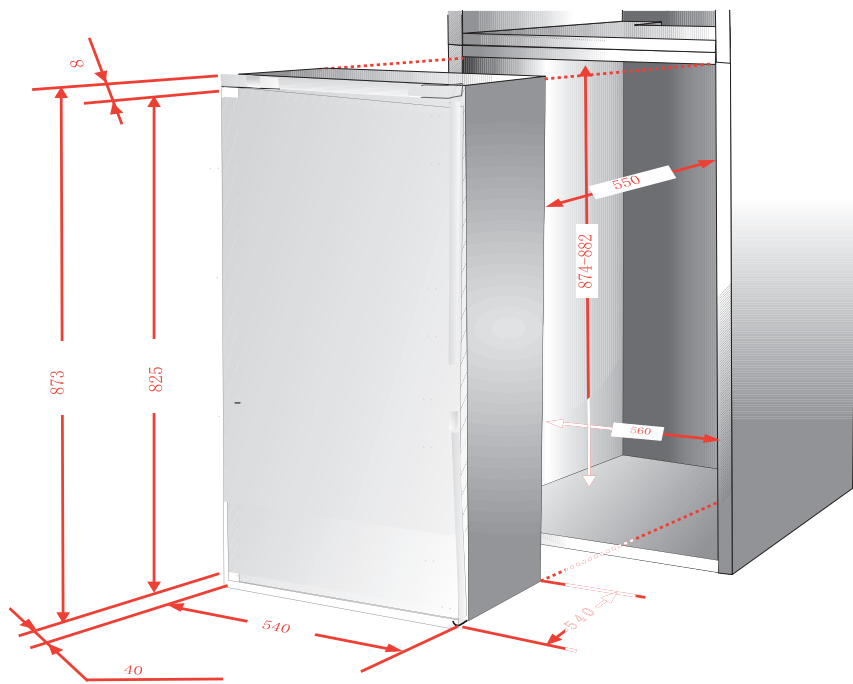

3a

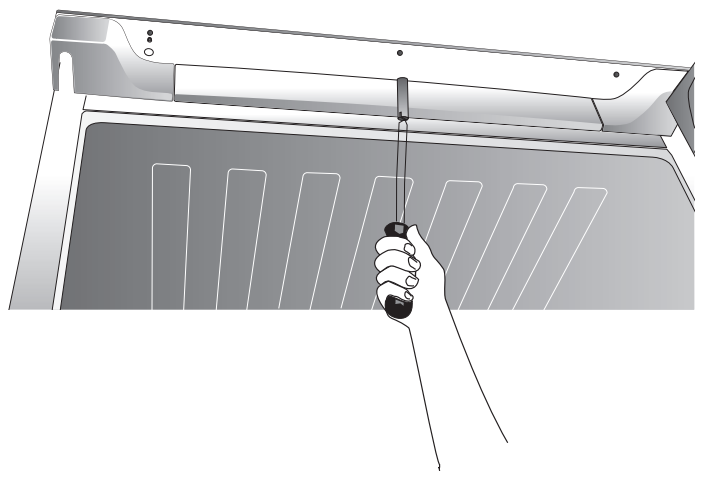

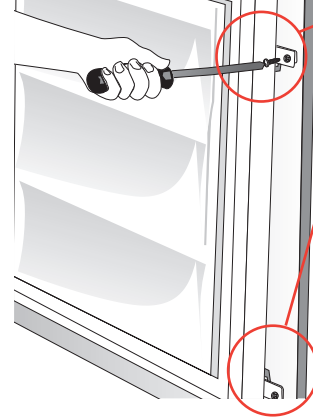
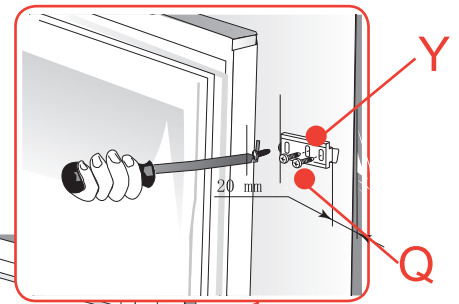
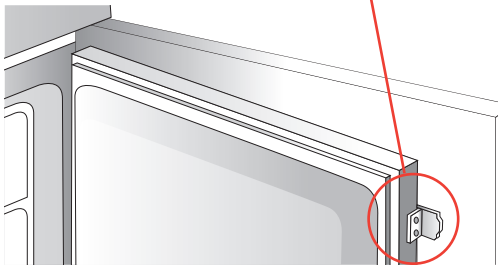
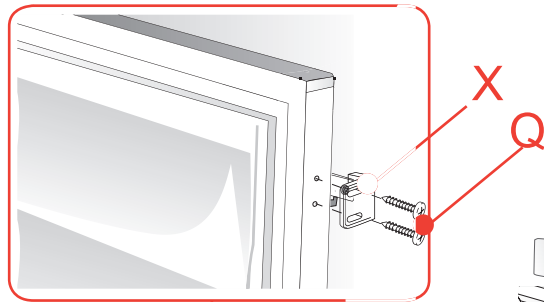
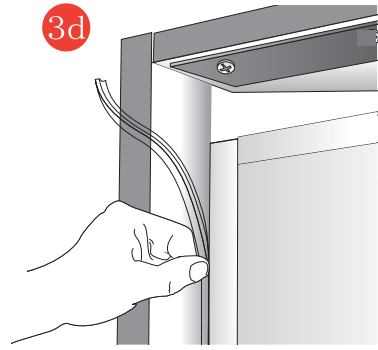

## **Pour l'installation de l'appareil, n'oubliez pas ce qui suit :**

- A Evitez d'installer l'appareil près de sources de chaleur, tels que radiateurs, poêles, cuisinières, etc. ou exposé à la lumière directe du soleil.
- B Pendant le dégivrage automatique, vérifiez que l'eau qui se forme sur la paroi arrière du compartiment s'écoule par le système de drainage.
- C Après avoir mis place définitivement l'appareil dans la position souhaitée, laissez-le au repos au moins une heure avant de le brancher sur l'alimentation électrique.
- D Vérifiez que l'appareil fonctionne correctement avant d'y mettre les aliments.

**ATTENTION : N'INSTALLEZ PAS L'APPAREIL PRES DE SOURCES DE CHALEUR ET LAISSEZ UN ESPACE D'AU MOINS 5 CM AU-DESSUS.**

## **INSTALLATION DANS LA COLONNE**

Les dimensions du logement dans la colonne doivent correspondre à celles indiquées dans la figure.

3 Placez l'appareil dans le logement contre le panneau latéral adjacent à l'ouverture.

3a Réglez le pied jusqu'à ce que le panneau supérieur se trouve en contact avec le meuble et fixez la partie haute de l'appareil par les vis fournies, dans le panneau préalablement percé au-dessus du bandeau.

3b Ancrez le fond de l'appareil à la paroi du meuble au moyen des pièces spéciales fournies.

3c Fixez les deux pieds inférieurs dans les orifices de la base du meuble.

3d Si fourni d'origine, appliquez le joint en plastique.

3e Ancrez la partie X sur la porte de l'appareil à l'aide des vis.

3f Montez et fixez par des vis la partie Y coulissante, après avoir réglé la porte du logement.

## **Préparation**

### **Déballage**

Otez tout le matériel d'emballage.

### **Contrôlez tous les éléments fournis.**

Effectuez un contrôle par rapport au bordereau d'emballage.

Contactez le distributeur local si vous constatez des différences.

### **Assurez une place appropriée à votre réfrigérateur.**

- \* Gardez le réfrigérateur toujours en position verticale pendant les déplacements.  
S'il est nécessaire de l'incliner, l'inclinaison ne doit pas dépasser 45 degrés. Dans le cas contraire l'appareil pourrait subir des dommages qui ne se limiteraient pas à compromettre les performances de réfrigération.
- \* Pour éviter des dommages au produit ou aux personnes, le réfrigérateur doit être déballé par deux personnes après avoir été mis dans l'endroit choisi préalablement.
- \* Avant l'installation, vérifiez que le réfrigérateur ne présente pas de dommages extérieurs visibles.
- \* Ne soulevez pas le réfrigérateur en le prenant par le dessus pour éviter tout dommage.
- \* Ne mettez pas le réfrigérateur en marche s'il est endommagé.

### **Nettoyez le réfrigérateur avant l'utilisation.**

(Veuillez consulter la section "Nettoyage")

### **Période d'inactivité**

Après avoir mis en place et nettoyé le réfrigérateur, laissez-le reposer pendant au moins 30 minutes avant de le brancher sur le secteur d'alimentation.

### **Mise en marche du réfrigérateur**

Après le branchement sur le secteur, pour mettre le réfrigérateur en marche tournez le thermostat dans le sens des aiguilles d'une montre de la position 0 à une quelconque position entre 1 et 7. Le compresseur du réfrigérateur s'arrête en remettant le thermostat sur 0.

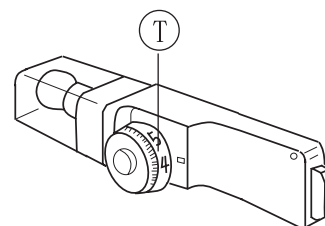

### **Réglage de la température**

Pour régler la température dans le réfrigérateur utilisez le thermostat. Les positions de 1 à 7 correspondent à différentes températures, de la plus basse à la plus haute.

Position	Conditions
1-2	Eté ou température ambiante entre 25 et 35 °C
3-4	Printemps, automne ou température ambiante entre 15 et 25 °C
4-5	Hiver ou température ambiante entre 5 et 15 °C
6-7	Congélation rapide

**Mise en garde : quand vous sélectionnez la température, il faut un certain temps pour que le réfrigérateur arrive au niveau programmé. La durée de cet intervalle est déterminée par la différence entre la température existante et celle programmée, par la température ambiante, par la fréquence d'ouverture de la porte et par la quantité d'aliments dans le compartiment.**

### Remplissage du réfrigérateur avec les aliments

Après avoir allumé le réfrigérateur, attendez 1 à 2 heures avant d'y stocker les aliments. En général il faut attendre que l'intérieur du compartiment arrive à la température programmée avant d'y mettre les aliments à conserver ou congeler.

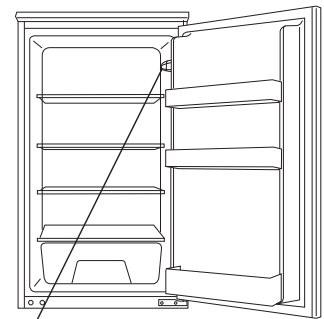

Thermostat

### Le réfrigérateur est destiné au stockage des aliments à consommer en peu de temps ou tous les jours.

Même si la température dans la plupart du réfrigérateur est comprise entre 0 et 10°C, il est conseillé de ne pas conserver les aliments trop longtemps. Le réfrigérateur est destiné uniquement au stockage des aliments à consommer en peu de temps.

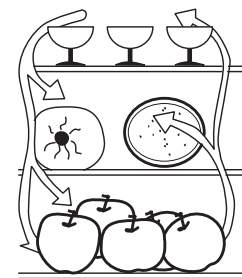

### Compartiment réfrigérateur

1. Oeufs et beurre
2. Conserves et condiments
3. Boissons et bouteilles en général
4. Gâteaux, aliments cuits et lait.
5. Viande et charcuteries

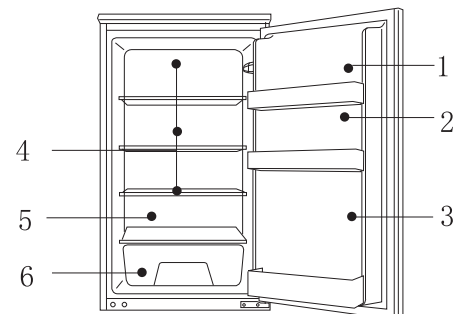

## 6. Fruits, légumes et salades

### Précautions

- \* Attendez que les aliments cuits soient à température ambiante avant de le mettre au réfrigérateur.

Essuyez les aliments à l'extérieur avant de les mettre au réfrigérateur.

Les aliments conservés au réfrigérateur doivent être emballés dans des sachets ou des récipients à fermeture étanche. Vous évitez ainsi que l'humidité de l'aliment s'évapore et que les légumes et les fruits se fanent ou perdent leur goût.

- \* Evitez de stocker une quantité excessive d'aliments. Pour une bonne conservation, laissez de l'espace entre les aliments. Ne surchargez pas les clayettes pour éviter qu'elles puissent céder.
- \* Rangez les aliments en fonction des exigences de consommation. Les aliments consommés tous les jours seront mis dans l'espace plus pratique à atteindre. De cette manière vous réduirez au minimum le temps d'ouverture de la porte. Ne mettez pas les aliments trop près des parois internes.

### Nettoyage des bacs pour les aliments

- \* Les bacs peuvent être démontés pour être lavés.

### Ampoule et remplacement

- \* Ampoule : 240V~, 10W MAX
- \* Douille : E14 (n'utilisez pas d'ampoules de plus de 15W)
- \* Pour le remplacement, débranchez la fiche d'alimentation.
- \* Démontez l'ampoule en la tournant dans le sens contraire des aiguilles d'une montre.

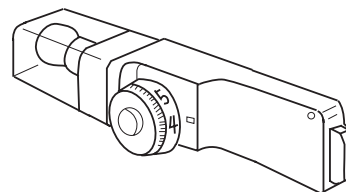
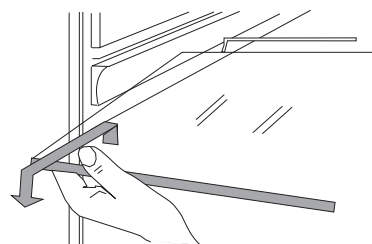

## Conseils pour la conservation des aliments

\* La période de conservation des légumes se prolonge si le côté de la racine est tourné vers la source du froid.

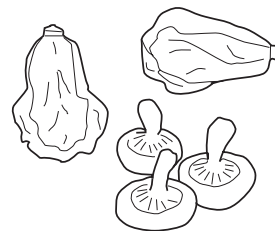

\* Otez les feuilles des carottes, navets et similaires.

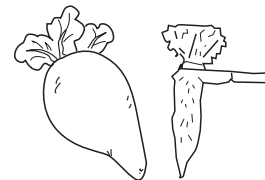

\* Mettez sur le fond du porte-bouteilles une serviette en papier ou similaire pour faciliter le nettoyage.

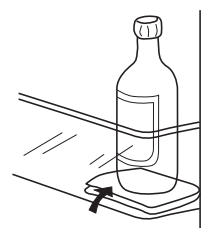

\* Ne conservez pas au réfrigérateur les oignons, l'ail, le gingembre et similaires car ces légumes doivent être conservés à température ambiante.

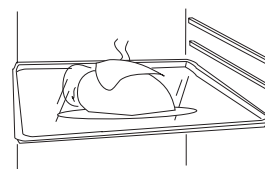

\* Ne conservez pas au réfrigérateur la courge mure, les melons, la papaye, les bananes et l'ananas. Le froid accélère le processus de maturation.



## Dégivrage du compartiment réfrigérateur

Le réfrigérateur est équipé de système de dégivrage automatique. Le givre qui se forme sur la paroi arrière fond et à travers la rainure de drainage arrive dans le bac d'évaporation au-dessus du compresseur, à l'arrière du réfrigérateur, où il s'évapore grâce à la chaleur dégagée par le compresseur.

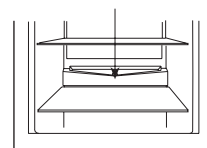

bâtonnet pour le nettoyage

**Mise en garde : veillez à ce que l'orifice au-dessus du bac à fruits et légumes ne se bouche pas pour garantir l'écoulement normal de l'eau de dégivrage. Utilisez le bâtonnet fourni pour éliminer les obstructions éventuel/es.**

## **Nettoyage**

Nettoyez régulièrement le réfrigérateur pour éviter la formation de moisissures et d'odeurs désagréables.

\* Débranchez toujours l'appareil du secteur électrique avant le nettoyage.

\* N'utilisez pas de brosses dures ou en acier, produits détergents, essence ou autres solvants, eau bouillante, acides ou alcalis.

\* Essuyez la surface du réfrigérateur avec un chiffon doux.

(1) Evitez d'utiliser une quantité excessive d'eau pour nettoyer le réfrigérateur

(2) Utilisez un chiffon sec pour nettoyer l'interrupteur, la lampe et le thermostat.

\* Gardez le joint de la porte toujours propre.

\* Nettoyez régulièrement l'arrière et les côtés du réfrigérateur.

## **Mise hors service**

En cas de coupure de courant prolongée, débranchez la fiche du réfrigérateur et nettoyez-le en suivant les instructions décrites ci-avant.

Quand vous arrêtez le réfrigérateur, veillez à laisser la porte ouverte pour éviter la formation d'odeurs désagréables.

***Mise en garde : il est conseillé de ne pas mettre le réfrigérateur hors tension.***

## **Panne de courant**

Même en été les aliments mis au réfrigérateur peuvent se conserver quelques heures.

\* Ne mettez pas d'autres aliments au réfrigérateur pendant une panne de courant.

\* Evitez d'ouvrir la porte pendant les coupures de courant.

\* Si la coupure de courant est annoncée, produisez des glaçons et mettez-les dans un bac dans la partie haute du réfrigérateur.

***Mise en garde : si la température dans le réfrigérateur augmente pendant une panne de courant ou dans le cas de problèmes techniques, la période de conservation se réduit.***

## **En cas de vacances**

\* Enlevez les aliments du réfrigérateur si la vacance est courte.



Réglez le thermostat sur la température correcte et vérifiez que la porte du réfrigérateur est parfaitement fermée.

- \* Dans le cas d'une longue vacance, enlevez les aliments du réfrigérateur et coupez le courant. Après le dégivrage, nettoyez et essuyez le compartiment réfrigérateur.

### **Elimination**

- \* Avant de mettre le réfrigérateur à la décharge, démontez la porte pour éviter qu'un enfant puisse s'enfermer dedans.

### **Déplacement du réfrigérateur**

- \* Débranchez la fiche du réfrigérateur.
- \* Sortez tous les aliments.
- \* Bloquez avec du ruban adhésif les clayettes et les casiers.
- \* Fermez la porte avec du ruban adhésif.

### **Les phénomènes suivants n'indiquent pas la présence de problèmes :**

- \* Quand le réfrigérateur est mis en marche pour la première fois, la température du réfrigérateur et du compresseur est élevée et le compresseur reste en service assez longtemps.
- \* Essuyez la surface extérieure du réfrigérateur avec un chiffon doux.
- \* Si le réfrigérateur est ouvert souvent ou reste ouvert trop long temps pendant la saison humide, l'intérieur aussi devient humide.
- \* La circulation du réfrigérant produit un certain bruit, comme le compresseur quand il fonctionne ou il s'arrête.
- \* Même l'eau de dégivrage qui tombe dans le bac d'évaporation produit un léger bruit.
- \* Le compresseur reste en marche pour des périodes assez longues si vous mettez une quantité excessive d'aliments dans le réfrigérateur ou si la température ambiante est très élevée.
- \* L'évaporateur peut produire de mauvaises odeurs si le compartiment n'est pas maintenu propre.

**Mise en garde : attendez au moins cinq minutes avant de remettre en marche le réfrigérateur après un arrêt.**

## Vérifiez la cause du problème avant d'effectuer les réparations.

Problème	Causes probables
Le réfrigérateur ne démarre pas	<ul style="list-style-type: none"><li>* Défaut de connexion à la source d'alimentation (fiche, prise, fusible)</li><li>* Le thermostat est sur la position 0</li><li>* Tension trop basse</li></ul>
La lampe ne s'allume pas	<ul style="list-style-type: none"><li>* Ampoule grillée</li><li>* Alimentation électrique non branchée</li><li>* Le thermostat est sur la position 0</li></ul>
Bruit excessif	<ul style="list-style-type: none"><li>* Position non horizontale.</li><li>* Réfrigérateur en contact avec une paroi ou d'autres objets</li></ul>
Le compresseur reste en marche longtemps ou la température n'atteint pas la valeur préfixée	<ul style="list-style-type: none"><li>* Premier fonctionnement</li><li>* Quantité excessive d'aliments</li><li>* Ouvertures fréquentes de la porte du réfrigérateur pendant la saison chaude</li><li>* Le thermostat n'a pas été programmé correctement</li><li>* Le réfrigérateur est exposé directement au soleil ou se trouve près d'une source de chaleur</li><li>* Manque d'aération ou présence de poussière sur le condenseur</li></ul>
Aliments secs	<ul style="list-style-type: none"><li>* Aliments non couverts ou fermés correctement</li></ul>
Mauvaises odeurs	<ul style="list-style-type: none"><li>* Aliments non fermés correctement</li><li>* Aliments périmés dans le réfrigérateur</li><li>* Le réfrigérateur doit être nettoyé. Voir « Nettoyage »</li></ul>

## Spécifications techniques

Référence	ARIN88/2
Tension nominale:	220-240V~
Courant nominal:	0.8A
Fréquence nominale:	50Hz
Puissance de la lampe:	MAX 10W
Volume total	135L
Classe climatique:	N/ST
Gaz réfrigérant:	R600a (19g)
Consommation énergétique:	120KWh/an
Classe de protection contre choc électrique:	I
Mousse d'isolation:	CYCLOPENTANE
Classe énergétique:	A+

### EN ENLEVEMENT DES APPAREILS MENAGERS USAGES



La directive Européenne 2012/19/EU sur les Déchets des Equipements Electriques et Electroniques (DEEE), exige que les appareils ménagers usagés ne soient pas jetés dans le flux normal des déchets municipaux. Les appareils usagés doivent être collectés séparément afin d'optimiser le taux de récupération et le recyclage des matériaux qui les composent et réduire l'impact sur la santé humaine et l'environnement. Le symbole de la poubelle barrée est apposé sur tous les produits pour rappeler les obligations de la collecte séparée. Les consommateurs devront contacter les autorités locales ou leur revendeur concernant la démarche à suivre pour l'enlèvement de leur appareil. La mise au rebut de la pile doit être effectuée de manière à respecter l'environnement. Déposez-les dans des bacs de collecte prévus pour cet effet (renseignez-vous auprès de votre revendeur afin de protéger l'environnement).

# Contents

Safety instructions and warnings .....	20
Disposal of the packaging .....	20
Diagram .....	23
Installation.....	23
Instructions for food storage.....	30
Defrosting.....	31
Cleaning .....	31
Techniques specifications .....	34
Correct disposal of this product .....	34



**THIS PRODUCT IS FOR HOUSEHOLD USE ONLY!  
PLEASE READ CAREFULLY THIS MANUAL BEFORE YOUR  
FIRST USE AND SAVE IT FOR FUTURE REFERENCE.**

### **Disposal of the old appliance**

Before disposing an old appliance, please make sure it's inoperative and safe. Unplug the appliance and remove or destroy all of the springs, latches, or bolt-locks in order to avoid the risk of child entrapment.

It must be noted that the refrigeration system contains insulating gases and refrigerants, which require specialized waste disposal. The valuable materials contained in a refrigerator can be recycled. Contact your local waste disposal center for proper disposal of an old appliance and contact your local authority or your dealer if you have any question. Please ensure that the pipe work of your refrigerator does not get damaged prior to being picked up by the relevant waste disposal center, and contribute to environmental awareness by insisting on an appropriate, any-pollution method of disposal.

### **Disposal of the packaging of your new appliance**

All the packaging materials employed in the package of your new appliance may be disposed without any danger to the environment.

The cardboard box may be broken or cut into smaller pieces and given to a waste paper disposal service. The wrapping foil is made of polyethylene and the polyethylene pads and stuffing contain no fluorochloric hydrocarbon.

All these valuable materials may be taken to a waste collecting center and used again after adequate recycling.

Consult your local authorities for the name and address of the waste materials collecting centers and waste paper disposal services nearest to your house.

### **Safety Instructions and Warnings**

The appliance can't be used for under 8 years old. Cleaning and user maintenance shall not be made by children without supervision.

This appliance only for built-in use.

After installation the appliance, please ensure your hands could be accessible the plug easily;

Do not use harsh detergents or solvents to clean the appliance;

Do not installation the appliance in a wet place;

Before starting the appliance, read the information given in the User's Guide carefully. The User's Guide contains very important observations relating to the assembly, operation and maintenance of the appliance.

Keep the User's Guide in a safe place and remember to hand it over to the subsequent owner, if you ever sell the appliance.

The manufacturer does not accept responsibility for any damages that may arise due to non-observation of the following instruction.

- \* Damaged appliances are not to be put into operation. In case of doubt ,consult your supplier.
- \* connection and installation of the appliance are not to be carried out in strict compliance with the relative instructions set forth in the User's Guide.
- \* For the purpose of safety, the appliance must be properly grounded in accordance with specifications.
- \* Always remember to unplug the appliance before cleaning. To disconnect the appliance, pull at the plug itself not the cord.
- \* Keep alcoholic beverages in airtight bottles or containers and always store in an upright position. In addition, o not store any explosive substances inside the appliance-Danger of explosion!
- \* Do not damage any parts of the appliance that carry refrigerant by piercing or perforating the refrigerant's grooves with sharp or pointed items, crushing or twisting any tubes, or scraping the coatings off the surfaces. If the refrigerant spurts out and gets into eyes. it may result in serious eye injuries.
- \* Do not obstruct or cover the ventilation grille of the appliance.
- \* Do not allow children to play with the appliance. In no case should children be allowed to sit on the drawers or hang onto the door.

Should you have bought your new fridge I freezer to replace an old appliance, please make sure that ail existing latch-or bolt-locks on the old appliance are destroyed, before you dispose of it.

This will ensure that a child cannot gel trapped inside.

Please have the old appliance ecologically disposed of by a

company specialised in environmental protection, since the appliance may contain harmful components in the refrigerant and this must be removed with special equipment .Please check with your dealer or with your local authority.

Make sure that the refrigerating system containing the refrigerant, especially the heat exchanger at the back of the appliance, is not damaged during transportation to the disposal or collection site, so that you can be sure that the refrigerant does not leak out. Details concerning the type of refrigerating/isolating agent used can be found on the appliance's rating plate.

- \* Warning: Keep ventilation openings in the appliance enclosure or in the structure for building in, clear of obstruction.
- \* Warning: Do not use mechanical devices or other means to accelerate the defrosting process, other than those recommended by the manufacturer.
- \* Warning: Do not damage the refrigerant circuit.
- \* Warning: Do not use electrical appliances inside the food storage of the appliance.
- \* It is necessary to have the plug accessible after installation.
- \* If the supply cord is damaged: it must be replaced by a supplied cord or assembly available from the manufacturer or its service agent.
- \* Connection of power supply and installation should be conducted in accordance with the instructions in the operation manual.
- \* Only the tools regulated by the manufacturer can be used for defrosting.

## **Specifications**

- \* This appliance is designed for food refrigeration, ice making and frozen food storage.
- \* It is intended strictly for household use. If using it for industrial or commercial purpose, be sure to observe the relevant norms and regulations.
- \* The refrigerating circuit is leak-proof.

1. Shelves
2. Vegetable and fruit tray
3. Temperature Controller
4. Egg tray
5. Bottle racks

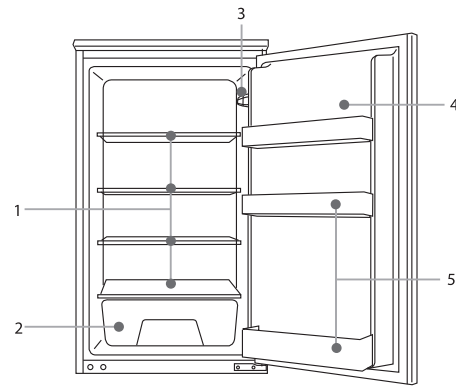

***This diagram may vary slightly with the layout of the refrigerator you have just purchased due to technical improvements.***

### **Positioning and installing the appliance**

1. Once the appliance has been unpacked, check the main voltage is the same as that indicated on the rating plate.
2. If the door opening direction is as required, go to point 3.
3. Otherwise, reverse the position of the hinges. To do this, carefully place the on its back, use spacers to prevent crushing the condenser pipes and damaging the compressor unit.
  - 2a Remove the lower hinge pin P.
  - 2b Remove the lower hinge A and free the door.
  - 2c Remove upper hinge pin C, and refit to the opposite side.
  - 2d Remove the bottom support L.
  - 2e Refit the door and the hinge B one the left side.
  - 2f Refit the bottom support L to the opposite side.



# Installation steps

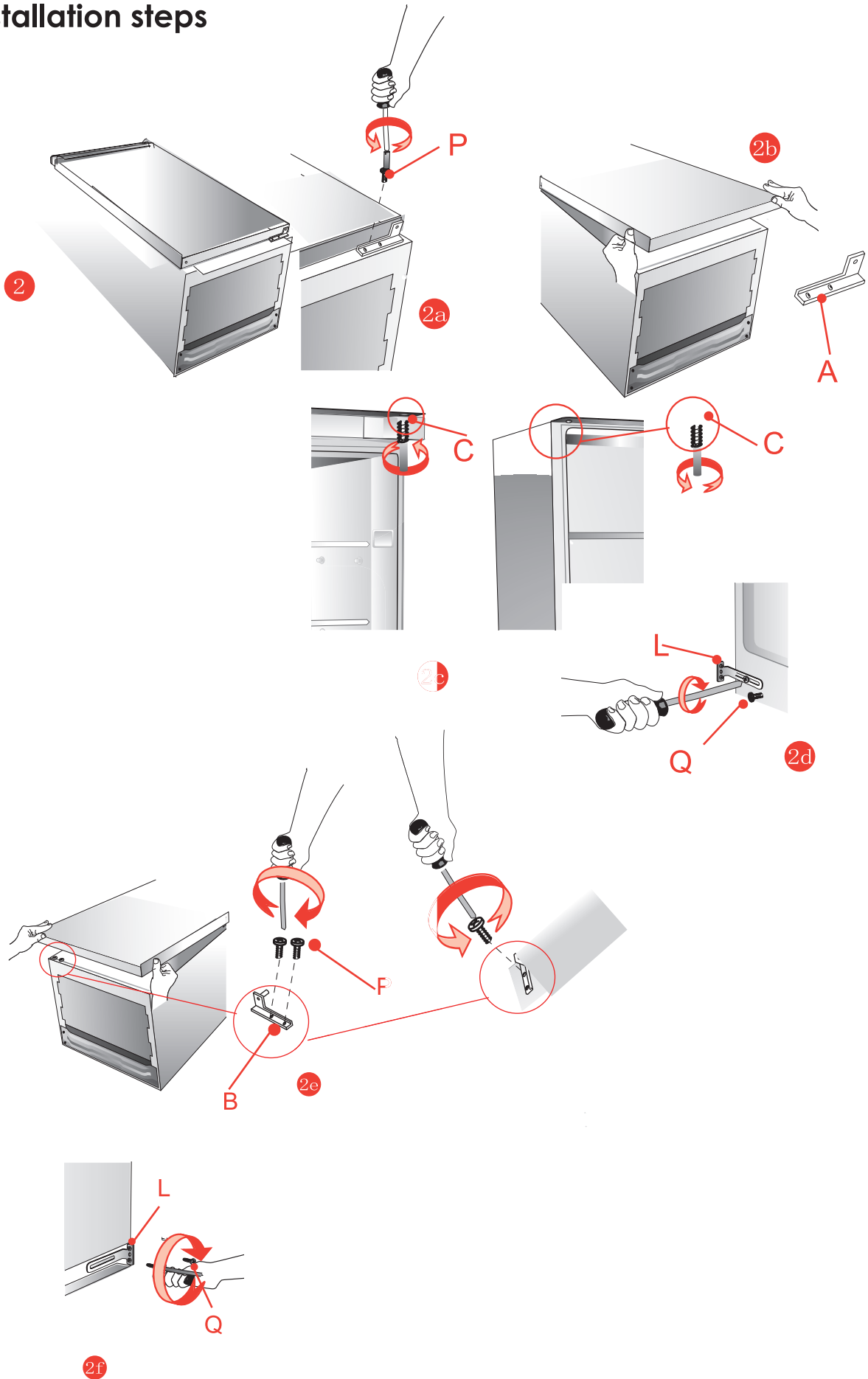

3

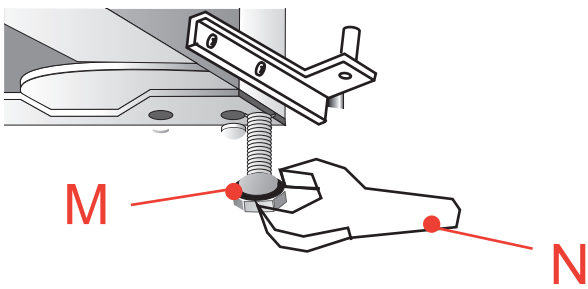
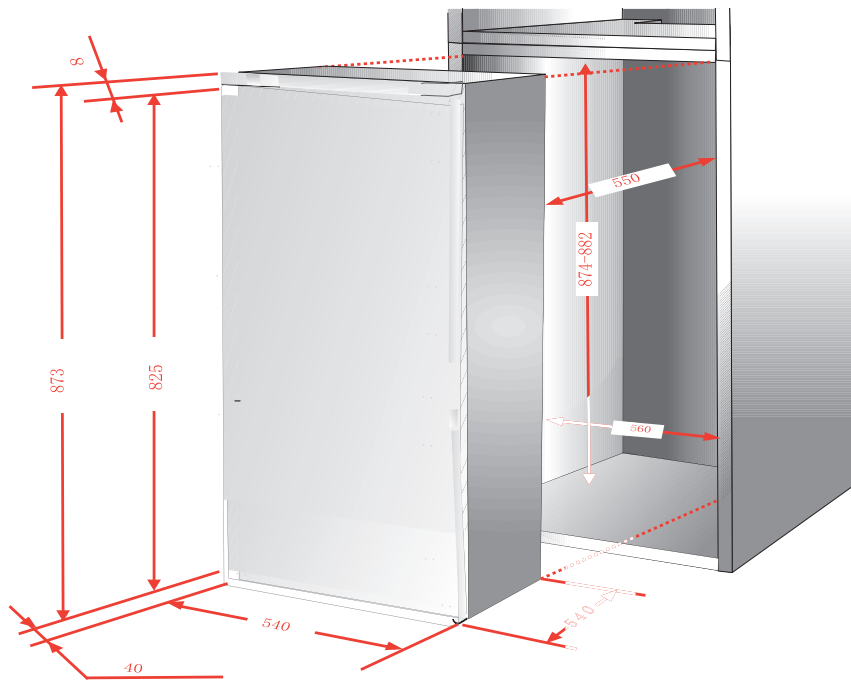

3a

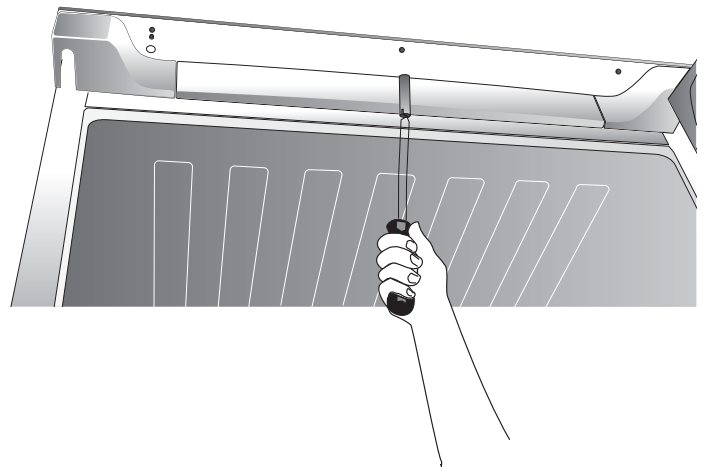

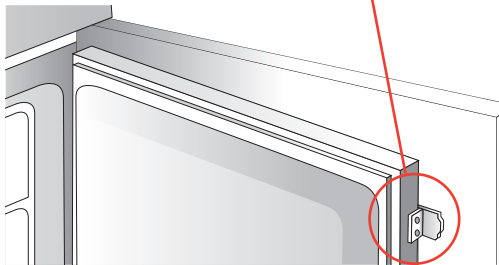
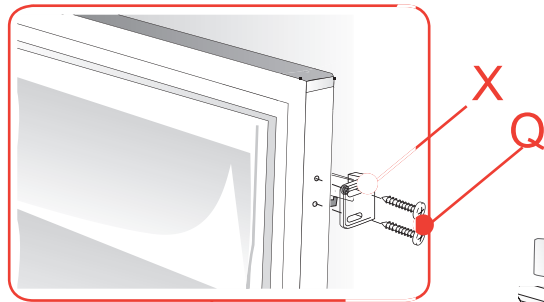
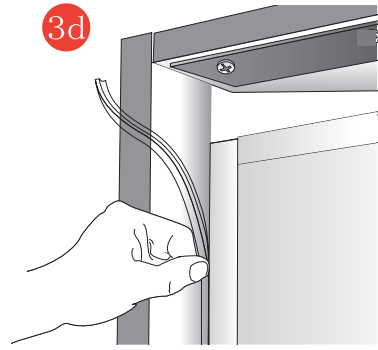

3e

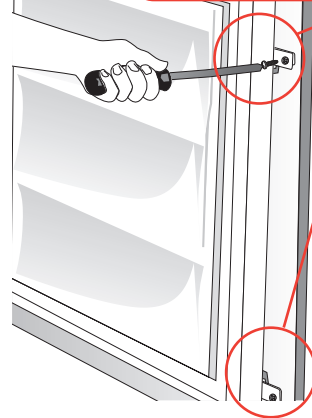
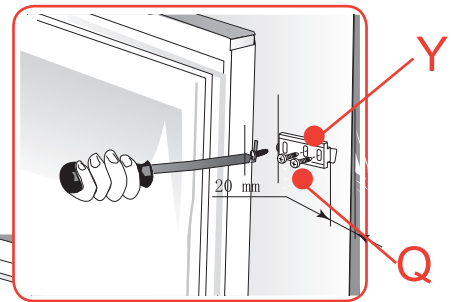

3f

### **When installing the appliance, remember the following:**

- A Do not install it near to sources of heat such as heaters, radiators, cookers, etc. or in direct sunlight.
- B Make sure that during the automatic defrost, any water on the back wall of the compartment runs into the drain channel.
- C After the appliance has been placed in its final position, leave it for about at least an hour before connecting it to the power supply.
- D Make sure that the appliance is working properly before placing any food in it.

**WARNING: DO NOT INSTALL THE APPLIANCE NEAR TO ANY HEAT SOURCES AND LEAVE A GAP OF AT LEAST 5 CM ABOVE IT.**

### **INSTALLATION IN THE TALL UNIT HOUSING**

The dimensions of the tall unit housing must correspond to those reported in the figure. 3 insert the appliance in the housing against the side panel adjacent to the opening.

3a adjust the foot until the top panel is not in contact with the unit, and anchor the upper part of the appliance, using the screws supplied, in the pre-drilled panel over the front fascia.

3b Anchor the bottom of the appliance to the wall of the unit using the special brackets. 3c Fix the two bottom feet in the holes in the base of the unit.

3d where provided, apply the plastic joint gasket.

3e Anchor the part X with screws on the appliance door.

3f Fit the sliding part Y with screws, after adjusting the housing door.

### **Preparation**

#### **Unpacking**

Remove all packing materials.

#### **Check attachments and materials**

Checking should be conducted with reference to the Packing List. Contact the local distributor if discrepancies are found.

#### **Ensure proper location of the refrigerator.**

\* Make sure the refrigerator is kept upright during handling. If an inclination is required, it should not exceed 45 degrees. Other-

wise the appliance may get damaged resulting not only in compromised refrigeration performance.

- \* To avoid product damage or personal injury, the refrigerator should be unpacked by two persons after it is located in a previously selected position.
- \* Before installation, make sure the refrigerator has no visible exterior damage.
- \* When handling the refrigerator, do not lift it by holding the worktop, to prevent any damage to the refrigerator.
- \* Do not start up a refrigerator that is damaged.

### **Clean the refrigerator before use.**

(See the following section "Cleaning")

### **Idle time**

After the refrigerator has been sited and cleaned, let it stand for more than 30 minutes before connecting the power source

### **Starting the refrigerator**

After connecting to the power supply, turn the temperature controller clockwise from position O to any position between 1 and 7 to start the refrigerator. The refrigerator compressor will stop when the temperature controller is at position O.

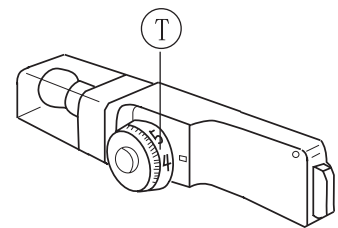

### **Adjusting the temperature:**

The temperature inside the refrigerator is adjusted by turning the temperature controller. Positions 1 to 7 represent different temperatures from the lowest to the highest.

Position	Conditions
1-2	Summer or ambient temperature between 25-35°C
3-4	Spring, autumn or ambient temperature between 15-25°C
4-5	Winter, or ambient temperature between 5-15°C
6-7	Quick freeze

**Caution:** Some time will be required for the refrigerator to reach the set level when temperature adjustments are made. The length of this period is determined by difference in the existing and set temperatures, the ambient temperature, the frequency with which the door is opened and closed and the amount of food in storage.

### Loading the refrigerator with food

When the refrigerator is switched on, do not load food until 1-2 hours have passed. Usually, food for cold storage or deep freezing can be loaded when the temperature inside the compartment reaches the set point.

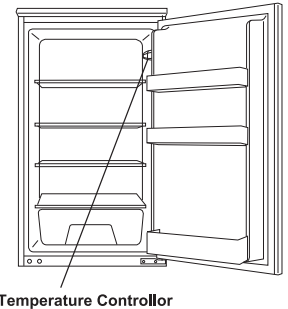

### Cold storage is for short-term food storage or for daily consumption.

Although the temperature in most parts of the cold storage compartment can be regulated between 0 and 10 degrees Centigrade, extended periods of food storage is not recommended. Cold storage should only be used for short-term storage.

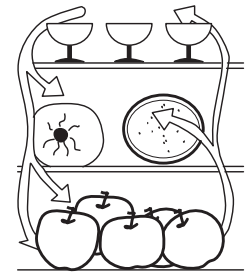

### Cold storage compartment

1. Eggs and butter
2. Pickled food and seasonings
3. Beverages and bottled food
4. Cookies, cooked food and milk
5. Meat and sausages
6. Fruits, vegetables and salads

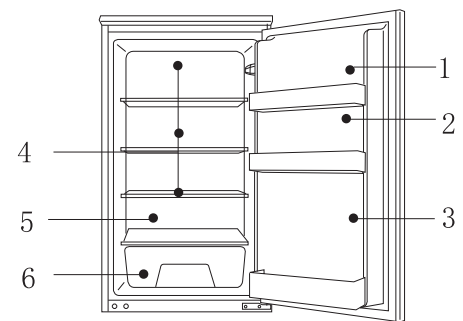

### Cautions for cold storage

\* Hotfoot must be cooled to room temperature before storing in the refrigerator

Dry any water droplets on the food before placing it in the refrigerator.



It is recommended that food be sealed in suitable storage bags before being placed in the refrigerator; this will prevent moisture in the food from evaporating and prevent vegetables and fruit from withering or altering in flavor.



- \* Do not store excess quantities or weights of food; food should be stored with spaces in between for better storage results. Never overload shelves, as they may collapse under excessive loads.
- \* Food to be stored should be sorted according to consumer requirements. Food consumed daily should be placed in the most convenient area, this will minimize opening periods for the door. Do not place food too close to the internal walls.

### **Food holder cleaning**

- \* Food holders can be taken out for cleaning

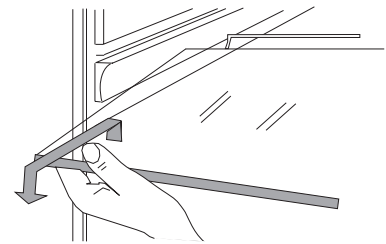

### **Lamp & Replacement:**

- \* Lamp: 240V~, 10W MAX
- \* Lamp holder: E14 (lamps exceeding 15W must not be used)
- \* For replacement, unplug to disconnect the power
- \* Remove the lamp by turning anti-clockwise

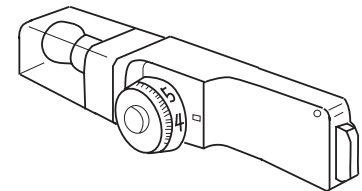

### **Instructions for food storage**

- \* Storage period will be extended if vegetables are placed with their roots towards the cold source.
- \* Leaves of carrots or turnips should be removed before storage.

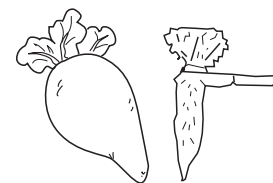
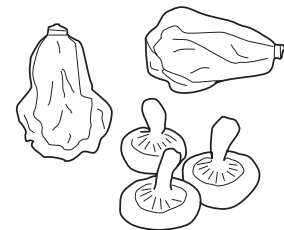

\* Put a wad of tissue on the bottle holder before placing bottles on it so that later cleanings easier

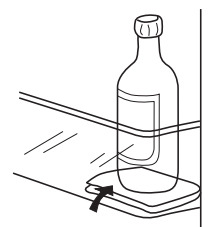

\* Onions, garlic, ginger, water chestnuts and other root vegetables should not be stored in the refrigerator, as these foods are suitable for long-term storage at normal temperatures.

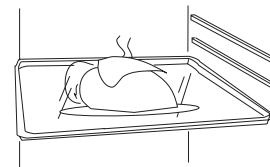

\* Ripe squash, melon, papaw, bananas and pineapples should not be stored in the refrigerator. Freezing will accelerate the ripening process.



### **Defrosting the cold storage compartment**

The cold storage compartment is designed for automatic defrosting. Frost formed on the back wall will melt and flow via the drainpipe to the evaporating container over the compressor on the back of the refrigerator, where the heat generated by the compressor will evaporate the water.

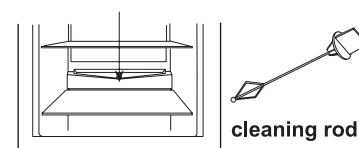

***Caution: Always keep the drain over the vegetable and fruit tray clear to ensure the normal flow of defrosted water. Use the rod provided to clear any blockages.***

### **Cleaning**

The refrigerator should be cleaned regularly to prevent the formation of bad odors.

Disconnect the power before cleaning the refrigerator.

Do not use a hard brush, steel brush, detergent, gasoline or other solvents, hot water, acid or alkali for cleaning.

\* Wipe water drops on the surface of the refrigerator with a soft cloth.

(1) Do not use excessive amounts of water for cleaning the refrigerator

(2) Use a dry cloth to clean the switch, the lamp and the



temperature controller

- \* Always keep the rubber door seal clean
- \* Clean the back and sides of the refrigerator regularly.

### **Cessation of Operation**

If the power failure lasts for an extended period, unplug the refrigerator and clean the refrigerator as previously described.

Keep the door of refrigerator open when the powers timed off to prevent any food remaining in the compartment from producing bad odors.

**Caution: It is recommended that the refrigerator is not turned off**

### **Power failure**

Even in summer, food can be stored in the refrigerator for a few hours after a power failure.

- \* Don't put additional food into the refrigerator during a power failure.
- \* Avoid opening the door during power failures
- \* If prior notice of a power failure is given, make some ice and put it in a container in the top of the cold storage compartment.

**Caution: temperature in the refrigerator will rise during a power failure or in the event of technical problems, and the storage period will be reduced.**

### **During Vacations**

- \* Remove any food from refrigerator is the vacation is short. Turn the temperature selection knob to the proper position, and make sure that the door of the refrigerator is properly closed.
- \* If the vacation is long, take out the food from the refrigerator and disconnect the power. When the frost inside melts, clean and dry the compartment.

### **Discarding**

- \* Remove the door of the refrigerator when you get rid of it, in case children may get trapped in.

### **Moving the refrigerator**

- \* Unplug the refrigerator
- \* Remove any food

- \* Tighten the shelf and vegetable tray with tapes
- \* Tightly close the door with tape

**Events below are not problems:**

- \* The temperature of the refrigerator and the compressor will rise and the compressor will run for comparatively longer periods when the refrigerator is first started.
- \* Wipe water drops on the external surface of the refrigerator with a soft cloth.
- \* When the refrigerator is opened frequently or stay open too long in humid seasons, the cavity will be dampened.
- \* A slight sound will be heard when the liquid refrigerant circulates or when the compressor switches on and off.
- \* A slight sound will be heard when defrosted water drops into the evaporating dish.
- \* The compressor will operate for comparatively longer periods if excessive quantities of food are stored or the ambient temperature is high.
- \* The evaporator will produce odors if the compartment is not cleaned.
- \* Caution: The refrigerator should never be restarted until a period of at least five minutes has elapsed.

**Please determine the cause of the problem before making any repairs.**

Phenomena	Causes
Refrigerator will not start.	<ul style="list-style-type: none"> <li>* Bad connection to power source (plug, socket and fuse)</li> <li>* The temperature knob is at the O position</li> <li>* Low voltage</li> </ul>
The lamp does not blink.	<ul style="list-style-type: none"> <li>* Bulb failure</li> <li>* Power supply not connected</li> <li>* The temoerature knob is at the O oosition</li> </ul>
Excessive noise.	<ul style="list-style-type: none"> <li>* Uneven placement</li> <li>* Contact between the refrigerator and a wall or other article</li> </ul>
Compressor operates for a long period or temperature does not reach set point.	<ul style="list-style-type: none"> <li>* First time of operation</li> <li>* Excessive food stored</li> <li>* Frequent opening of the refrigerator door due to hot weather</li> <li>* The temperature controller is not set properly</li> <li>* Refrigerator is in direct sunlight, or close to a heat source</li> <li>* Poor ventilation, or dirt on the condenser</li> </ul>
Food dry	<ul style="list-style-type: none"> <li>* Food not or properly covered or sealed</li> </ul>
Strange odor	<ul style="list-style-type: none"> <li>* Failure to seal food properly</li> <li>* Rotting food inside refrigerator</li> <li>* Refrigerator should be cleaned. See "Cleaning"</li> </ul>

## Correct disposal of this product

Reference:	ARIN88/2
Rated voltage:	220-240V~
Rated current:	0.8A
Rated frequency:	50Hz
Lamp power:	MAX 10W
Total volume:	135L
Climate tape:	N/ST
Refrigerant:	R600a(19g)
Energy consumption:	120 KWh/annum
Protection against electrical shock:	I
Foam:	CYCLOPENTANE
Energy class:	A+

CORRECT DISPOSAL OF THIS PRODUCT	
	<p>This marking indicates that this product should not be disposed with other household wastes throughout the EU. To prevent possible harm to the environment or human health from uncontrolled waste disposal, recycle it responsibly to promote the sustainable reuse of material resources. To return your used device, please use the return and collection systems or contact the retailer where the product was purchased. They can take this product for environmental safe recycling. Please bring the batteries in the batteries disposal center (contact your retailer in order to protect the environment).</p>

BUT INTERNATIONAL  
1, avenue Spinoza, 77184 EMERAINVILLE, FRANCE