



**ARC051A+**

REFRIGERATEUR CUBE

COMPACT FRIDGE



INSTRUCTIONS D'UTILISATION

F

INSTRUCTIONS FOR USE

GB

## TABLE DES MATIERES

Précautions de sécurité	- -
Description de l'appareil	- -
Positionnement correct	- -
Permutation de la porte	- -
	- -
Nettoyage et maintenance	- 3-
Dépannage	- -
Spécifications techniques	- -



FAITES UN GESTE ECOCITOYEN  
ENTRIANT VOS EMBALLAGES CARTON

À LA FIN DE VIE DE VOTRE PRODUCT, PENSEZ À  
LE RAPPORTER DANS UN POINT DE COLLECTE  
OU DÉPOSER LE À LA DÉCHETERIE PROCHE DE  
VOTRE DOMICILE



**CET APPAREIL EST DESTINE A UN USAGE  
DOMESTIQUE UNIQUEMENT!**

Veillez lire attentivement toutes les instructions avant la première utilisation et conservez-les pour une référence ultérieure.

## Précautions de sécurité

**Il convient de surveiller les enfants pour s'assurer qu'ils ne jouent pas avec l'appareil.**

1. Cet appareil est équipé d'une prise de «terre» pour vous protéger d'éventuels risques électriques et doit être branché à une prise de courant comportant une mise à la terre.
2. L'eau dans les aliments ou dans l'air intérieur du réfrigérateur en raison d'ouverture de la porte peut conduire à former une couche de givre intérieur. Cela influencera le

fonctionnement du réfrigérateur lorsque le givre est épais. Lorsque l'épaisseur du givre est plus de 2 mm, vous devez dégivrer l'appareil.

3. Il est dangereux d'altérer les spécifications ou tenter de modifier ce produit d'une façon ou d'une autre.
4. Lorsque vous changez l'ampoule de lampe ou lorsque le réfrigérateur n'est pas utilisé pendant une longue période, débrancher l'appareil de la prise de courant.
5. Si le câble d'alimentation est endommagé, il doit être remplacé par le fabricant, son service après vente ou des personnes de qualification similaire afin d'éviter tout danger.
6. Il est recommandé d'examiner régulièrement le câble d'alimentation pour déceler tout signe de détérioration éventuelle, et l'appareil ne doit pas être utilisé si le câble est endommagé.

7.

Atteindre environ 5 minutes avant de redémarrer l'unité en cas de coupure de courant.

9.

1

11 Avant de jeter votre appareil : enlever la

porte, laissez les étagères en place pour que les enfants ne puissent pas jouer facilement à l'intérieur.

12. Ne jamais nettoyer des éléments de l'appareil avec des fluides inflammables. Ne pas stocker d'essence ou d'autres gaz ou liquides inflammables près de cet appareil. Les fumées représentent un risque d'incendie ou peuvent provoquer des explosions.

13.

1

-

-

1

-

- -

1

1

-

--

1

-

-

-

-

1

Cet appareil peut être utilisé par des enfants à partir de 8 ans et par des personnes ayant des capacités physiques, sensorielles ou mentales réduites ou un manque d'expérience et de connaissances à condition qu'elles aient été placées sous surveillance ou qu'elles aient reçu des instructions concernant l'utilisation de l'appareil en toute sécurité et qu'elles comprennent les dangers encourus.



Les enfants ne doivent pas jouer avec l'appareil.  
Le nettoyage et l'entretien par l'utilisateur ne  
doivent pas être effectués par des enfants,  
sans surveillance.

1

-



- -

## DESCRIPTION DE L'APPAREIL

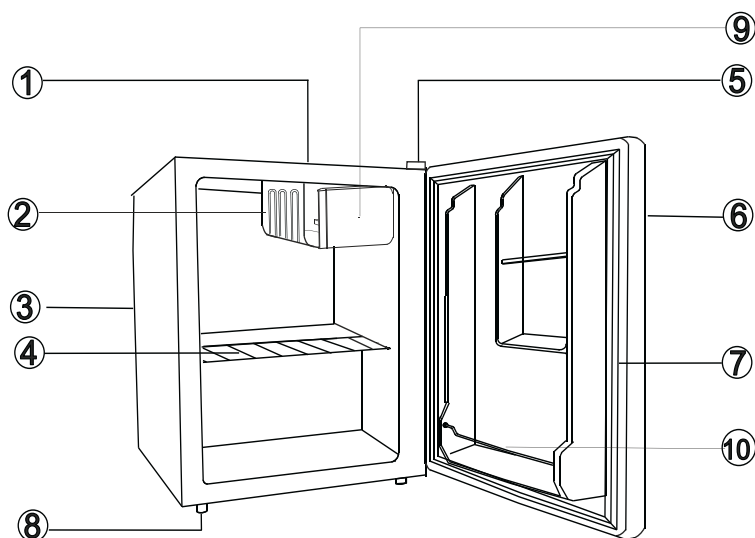

- 1 Appareil
- 2 Evaporateur
- 3 Bouton de thermostat
- 4 Etagère
- 5 Cache charnière
- 6 Porte
- 7 Jointe
- 8 Pieds réglables
- 9 Petite porte
- 10 Barre de porte

## Positionnement correct

### • La bonne ventilation

Pour assurer la bonne dissipation de la chaleur, l'efficacité de réfrigération haute et la consommation économique d'énergie électrique, il est nécessaire de maintenir une bonne ventilation autour du réfrigérateur. Pour cela, il faut garder un espace libre suffisamment autour du réfrigérateur. Laisser l'arrière du réfrigérateur éloigné d'un espace de 100cm au moins contre le mur, un espace de 100cm au moins pour les deux côtés distinctifs et l'espace au dessus du réfrigérateur ne doit pas être moins de 200cm. Laisser un espace pour ouvrir la porte à 160°.

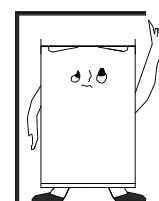

### • Alimentation de courant

Ce réfrigérateur s'applique seulement à l'alimentation de courant monophasé alternatif de tension « 220-240 V » et de fréquence 50Hz. La fluctuation de tension dans la région de l'utilisateur est si bien haute qu'elle puisse dépasser la limite ci-dessus. Pour des raisons de sécurité, s'assurer d'installer un régulateur de tension automatique a.c. Le réfrigérateur doit être utilisé à une prise spéciale de courant au lieu d'une prise commun avec les autres appareils électroménagers. Sa fiche doit être insérée à une prise comportant un fil de « terre ».

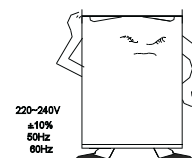

### • Câble d'alimentation

Ne pas prolonger le câble d'alimentation ni le plier à la bobine pendant le fonctionnement.

En outre, il est interdit que le câble d'alimentation soit près du compresseur à l'arrière du réfrigérateur. Parce que la température de la surface du compresseur est assez haute pendant le fonctionnement. En la touchant pourrait désactiver l'isolation ou causer la fuite d'électricité.

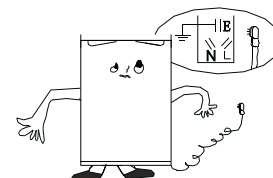

### • Protection contre l'humidité

Ne pas placer le réfrigérateur dans un endroit où il présente beaucoup d'humidité afin de ne pas rouiller les parties métalliques. Par ailleurs, ne jamais vaporiser de l'eau directement sur le réfrigérateur, sinon la mauvaise isolation et la fuite de courant pourraient se produire.



## Positionnement correct

### • Protection contre la chaleur

Le réfrigérateur doit être placé loin de toute source de chaleur ou des rayons du soleil.



### • Fixation stable

Le sol prévu pour l'emplacement du réfrigérateur doit être plat et solide. Ne pas mettre tout matériel doux sur le sol, par exemple, mousse en plastique, etc. Si le réfrigérateur n'est pas en même niveau, ajuster les vis. Le réfrigérateur ne doit pas être placé à proximité des articles qui pourraient résonner.

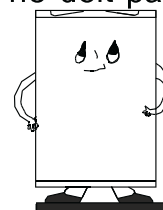

### • Tenant à l'écart de danger

Ne jamais placer le réfrigérateur à proximité de tout objet volatilisable ou combustible, tel que de gaz, d'essence, d'alcool, de laque et de l'acétate d'iso amyle, etc. Les objets susmentionnés ne peuvent pas être stockés dans le réfrigérateur.

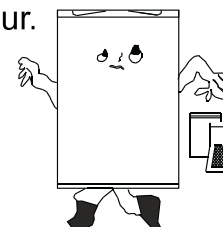

### • Déplacement

Lorsque de la fixation ou le déplacement, le réfrigérateur ne peut pas être posé horizontalement ou abaissé plus de 45°, ou renversé entièrement.

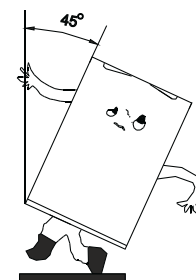

- Vérifier que la tension de la prise de courant à votre domicile correspond bien à celle montrée sur la plaque signalétique de l'appareil.

## Permutation de la porte

### ATTENTION :

**Avant de permuter la porte, veuillez débrancher le courant électrique. Toutes les pièces enlevées doivent être sauvegardées pour réinstaller la porte.**

Les charnières de la porte pour ce réfrigérateur sont installées à droit. Si vous voulez changer le sens d'ouverture, procédez comme suit:

1. Retirez le cache charnière supérieure (6).
2. Retirez les deux vis (1) qui fixent la charnière supérieure (5) (du côté droit) au cadre. Retirez la charnière supérieure (5).
3. Soulevez la porte et placez-la sur une surface rembourrée pour éviter qu'elle se raye.
4. Retirez les deux vis (8) qui soutiennent la charnière inférieure (2), et assurez-vous de retirer la charnière inférieure (2).
5. Retirez le pied avant gauche (4) et transférez-le à droite.
6. Déplacez la pièce recouvrant les trous (7) du côté gauche au côté droit.
7. Avant de placer la charnière inférieure (2), vous devez enlever la cheville (9) et puis retourner la direction de la charnière inférieure (2). Puis fixer la (2) au côté gauche en bas de l'appareil avec des vis (8).
8. Insérer la cheville (9) dans la charnière inférieure (2).
9. Placer la porte à sa place et en vous assurant qu'elle est bien positionnée sur la charnière inférieure (2).
10. Vous devez maintenir la porte fermée pendant que vous fixer la charnière inférieure (5) sur le côté gauche en haut de l'appareil avec les deux vis (1). Souvenez-vous de ne pas serrer les vis (1) jusqu'à ce que le haut de la porte soit au même niveau que le haut de l'appareil.
11. Fixer la cache charnière supérieure (6) sur la charnière supérieure.

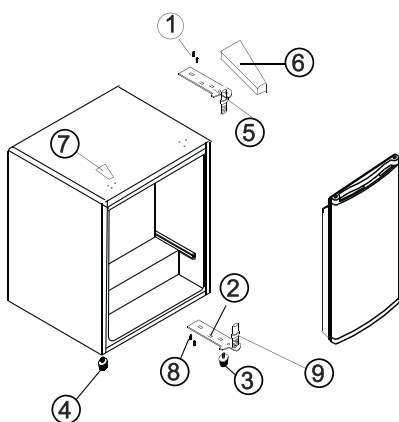

FIGURE 1

Porte ouvrant du côté gauche

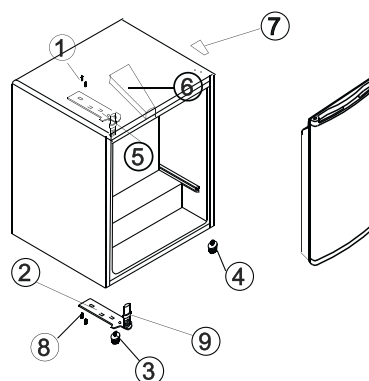

FIGURE 2

Porte ouvrant du côté droit

## ZONE LA PLUS FROIDE DU REFRIGERATEUR

Ce symbole ci-dessous indique l'emplacement de la zone la plus froide dans votre réfrigérateur



Afin de garantir les températures dans cette zone, veuillez à ne pas modifier le positionnement de cette clayette.

### INSTALLATION DE L'INDICATEUR DE TEMPERATURE

Pour vous aider à bien régler votre réfrigérateur, celui-ci est équipé d'un indicateur de température qui permettra de contrôler la température moyenne dans la zone la plus froide. **AVERTISSEMENT:** Cet indicateur est seulement prévu pour être utilisé avec votre réfrigérateur. Veuillez à ne pas l'utiliser dans un autre réfrigérateur (en effet, la zone la plus froide n'est la même), ou pour une autre utilisation.

### Vérification de la température dans la zone la plus froide

Une fois que l'installation de l'indicateur de température est réalisée, vous pourrez vérifier régulièrement que la température de la zone la plus froide est correcte. Le cas échéant, ajustez le thermostat en conséquence comme indiqué précédemment. La température intérieure du réfrigérateur est influencée par plusieurs facteurs tels que la température ambiante de la pièce, la quantité d'aliments stockés et la fréquence d'ouverture de la porte. Prenez ces facteurs en compte lors du réglage de la température.

Pour la bonne conservation des denrées dans votre réfrigérateur et notamment dans la zone la plus froide, veuillez à ce que l'indicateur de température apparaisse «OK».

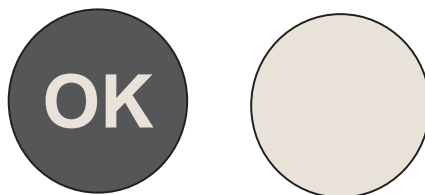

Si «OK» n'apparaît pas, la température de la zone est trop élevée. Réglez le thermostat sur une position supérieure. Attendez au moins 12 heures avant de réajuster le thermostat. Après le chargement des denrées fraîches dans l'appareil ou après les ouvertures répétées (ou ouverture prolongée) de la porte, il est normal que l'inscription «OK» n'apparaît pas dans l'indicateur de température.

## Nettoyage et maintenance

1. Le réfrigérateur doit être nettoyé et entretenu tous les mois.
2. Avant d'effectuer toute opération de maintenance, assurez-vous que l'appareil soit branché de la prise de courant tout d'abord.
3. Essuyer la surface intérieure et extérieure du réfrigérateur et tous les accessoires avec un chiffon humide. S'ils sont très sales, utiliser le détergent neutre, et puis les nettoyer avec l'eau et sécher avec un chiffon propre. Ensuite, il est recommandé d'un peu quantité de cire de verre pour polir la surface du réfrigérateur avec une flanelle.
4. Ne pas utiliser l'eau chaude, le diluant, l'essence, l'alcool, le kérosène, le poudre à laver, le nettoyant, l'acide, le tissu chimique, etc. afin de ne pas endommager la couche de vernis et les plastiques.
5. Ne jamais pulvériser directement d'eau sur le réfrigérateur pour éviter de rouiller ou affecter l'isolation.
6. Toujours prendre soin de nettoyer les barres d'étanchéité en caoutchouc pour la porte.
7. Si les parties en plastique dans le réfrigérateur sont contaminés pendant une longue période par l'huile (l'animal ou le végétale), elles seront faciles à casser ou être usagés.
8. Toujours nettoyer régulièrement la cuvette d'égouttage afin d'éviter les mauvaises odeurs.

## Dépannage

1. Lorsque le réfrigérateur ne fonctionne pas,  
Vérifier s'il y a une coupure d'électricité.  
Vérifier si la fiche est bien insérée dans la prise de courant.  
Vérifier que le fusible n'est pas sauté.
2. Lorsque le réfrigérateur refroidit excessivement,  
Le thermostat est réglé en haute position.  
Si vous avez stocké directement des aliments avec beaucoup d'humidité sous les sorties d'air froide, ils seront congelés facilement. Ce n'est pas un dysfonctionnement.
3. Lorsque le réfrigérateur ne refroidit pas suffisamment,  
Les aliments sont peut-être emballés ensemble qui sera bloqué le flux d'air froid, vous pouvez mettre les articles chauds ou beaucoup d'aliments dans le réfrigérateur.  
La porte n'a été pas bien fermée.  
Les joints de la porte ont été peut-être endommagés.  
Le réfrigérateur peut-être n'est pas ventilé.  
Les espaces entre le réfrigérateur et les surfaces de deux côtés et le dessus de l'appareil ne sont pas suffisants.  
Le thermostat n'est pas réglé correctement.
4. Lorsque la condensation formée sur l'extérieur du réfrigérateur,  
La condensation peut être formée sur l'extérieur lorsqu'il y a beaucoup d'humidité, par exemple, dans une saison humide, lorsque vous versez de l'eau froide dans un verre, la condensation se forme. C'est la même chose. Par conséquent, ce n'est pas un dysfonctionnement. Essayez-le avec un chiffon sec.
5. Lorsque vous entendez un bruit comme flux d'eau,  
Le bruit peut venir du flux du liquide réfrigérant, ce qui est normal.
6. Lorsque le panneau latéral du cabinet chauffe,  
Le panneau latéral du cabinet chauffera lorsque la porte est ouverte ou fermée trop souvent; lorsque l'appareil est démarré et qu'il fonctionne en été avec une haute température à l'extérieur. Dans ce cas-là, ne pas toucher le panneau, car la chaleur de l'intérieur du cabinet se dissipe. Cela est normal.



## SPECIFICATIONS TECHNIQUES

Marque	AYA
Reference usine	HS-65LN(SN)
Reference BUT	ARC051A+
Couleur - Esthetique	White
<b>CARACTERISTIQUES</b>	
Volume total	43L
Volume du refrigerateur	43 L
Volume du congelateur	/
Type de froid	static
Type de controle ( Mecanique )	mechanic
Porte reversible	yes
<b>EQUIPEMENT INTERIEUR FRIDGE COMPARTMENT</b>	
Clayettes	1
Balconnet	no
Porte bouteilles	no
Tiroir	no
Eclairage interieur	no
<b>EQUIPEMENT EXTERIEUR FREEZER COMPARTMENT</b>	
Tiroir	no
Eclairage interieur	no
<b>PERFORMANCES ET CLASSES</b>	
Categorie efficacite energetique	A+
Tension nominale	220-240V-
Fréquence nominale	50Hz
Classe de protection contre choc électrique	I
Mousse d'isolation	Cyclopentane
Categorie de l'appareil	mini bar fridge
Consommation en energie kWh/AN	106 kWh / An
Pouvoir de congelation	NA
Refrigerant	R600A, 16g
Autonomie	NA
Classe climatique	N/ST
Temperature ambiante	Température ambiante comprise entre 16 °c et 38 °c
Niveau sonore dB(A)	42 dB (A)
Intensite courant	0.5 A
<b>CARACTERISTIQUES TECHNIQUES</b>	
DIMENSIONS PRODUIT HxIxP (cm)	49.2x47.2x45.0
DIMENSIONS EMBALLE HxIxP (cm)	52.0x52.0x46.5
POIDS DU PRODUIT (kg)	14.8kg
POIDS EMBALLE (kg)	16.4kg
CODE EAN	4894223213325

- Le fabricant et le revendeur ne peuvent pas être tenus responsables de tout accident ou dommage causé par une utilisation impropre de l'appareil, ou si les instructions données dans le présent manuel n'ont pas été respectées.

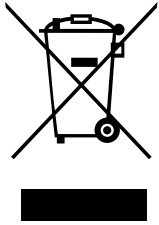
<b>ENLEVEMENT DES APPAREILS MENAGERS</b>	
	<p>La directive Européenne 2012/19/EU sur les Déchets des Equipements Electriques et Electroniques (DEEE), exige que les appareils ménagers usagés ne soient pas jetés dans le flux normal des déchets municipaux. Les appareils usagés doivent être collectés séparément afin d'optimiser le taux de récupération et le recyclage des matériaux qui les composent et réduire l'impact sur la santé humaine et l'environnement. Le symbole de la poubelle barrée est apposé sur tous les produits pour rappeler les obligations de la collecte séparée. Les consommateurs devront contacter les autorités locales ou leur revendeur concernant la démarche à suivre pour l'enlèvement de leur appareil.</p>

## TABLE OF CONTENTS

Cautions	-1	-
Name of parts	-	-
Correctly positioning	-	-
Changing the reversible door	-	-
	-	-
	-	-
Troubleshooting	-	-
Technical specifications	-	-



**THIS PRODUCT IS FOR HOUSEHOLD  
USE ONLY!**

Please read these instructions carefully before the first use of this product and save this manual for your future reference.

## Cautions

**Children should be supervised to ensure they do not play with the appliance.**

1

Water contained in food or getting into air inside the refrigerator by opening doors may form a layer of frost inside, It will weaken the refrigerator if the frost is thick, Therefore you should defrost manually when the ice is thick. When defrosting, a pan needs to be put under the evaporator for taking the defrost water.

. It is dangerous to alter the specifications or attempt to modify this products in any way.

4. When the refrigerator is not in use for long periods, disconnect it from the electricity supply.

5.If the supply cord is damaged,it must be repiaced by the manufacturer,its service agent or similarly qualified persons in order to avoid a hazard.

—

Wait for 5 minutes before restart the unit after the power supply blackout.

.-WARNING: Do not use mechanical devices or other means to accelerate the defrosting process, other than those recommended by the manufacturer.

1 -WARNING: Do not use electrical appliances inside the food storage compartments of the appliance, unless they are of the type recommended by the manufacturer.

11

1

1

1 Regarding the information pertaining to the installation, handling, maintenance, servicing and disposal of the appliance, thanks to refer to the below paragraph of the manual.

1 Always handle the appliance to avoid any damage.

1 Disposal of the appliance

To prevent possible harm to the environment or human health from uncontrolled waste disposal, recycle it responsibly to promote the sustainable reuse of material resources. And the disposal should only be done through public collection points.

1

1

-

-

-

-

1

This appliance can be used by children aged from 8 years and above and persons with reduced physical, sensory or mental capabilities or lack of experience and knowledge if they have been given supervision or instruction concerning use of the appliance in a safe way and understand the hazards involved. Children shall not play with the appliance. Cleaning and user maintenance shall not be made by children without supervision.

1 -WARNING: Keep ventilation openings, in the appliance enclosure enclosure or in the built-in structure, clear of obstruction.

-WARNING: Do not damage the refrigerant circuit.



Caution: risk of fire



## Name of parts

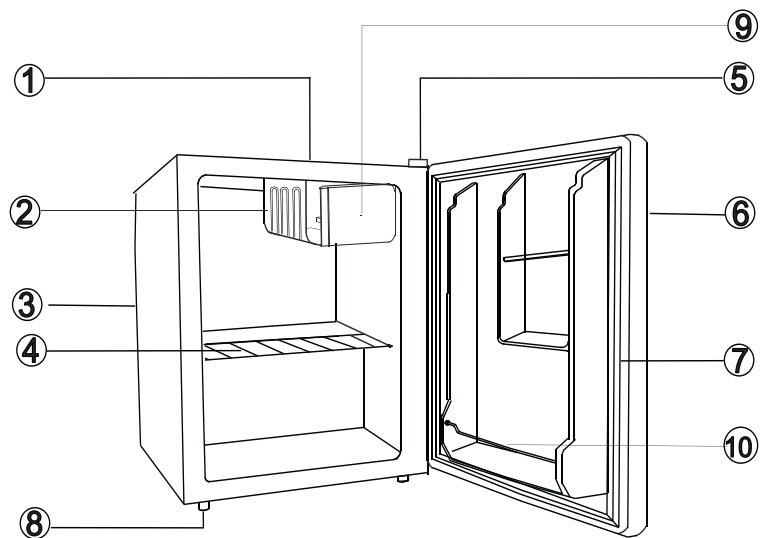

- 1 Cabinet
- 2 Evaporator
- 3 Thermostat Knob
- 4 Shelf
- 5 Hinge Cover
- 6 Door
- 7 Gasket
- 8 Adjustable Legs
- 9 Small Door
- 10 Door Bar

## Correctly positioning

### • Well Ventilating

Good ventilation around the refrigerator is necessary for easy dissipation of heat, high efficiency of refrigeration and low power consumption. For this purpose, sufficient clear space is needed around the refrigerator. Its back should be at least 100mm away from the wall, its sides at least have a space of 100mm separately and the height from over its top is not less than 200mm. A clear space should be left to open its doors to 160°.

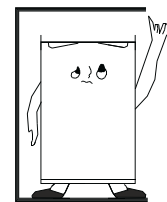

### • Power Supply

The refrigerator is only applied with power supply of single phase alternating current of (220-240)V~/50Hz; If fluctuation of voltage in the district user is of so large that the voltage exceeds the above scope, for safety sake, be sure to apply a.c. automatic voltage regulator to the refrigerator. The refrigerator must employ a special power socket instead of common one with other electric appliances. Its plug must match the socket with ground wire.

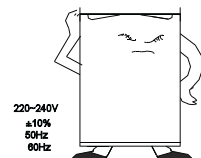

### • Power Line Cord

The cord should be neither lengthened nor folded into coil during operation. Moreover, it is forbidden that cord is kept close onto the compressor at the back of the refrigerator, the surface temperature of which is quite high when operating. Touching with it would deactivate the insulation or cause leakage for electricity.

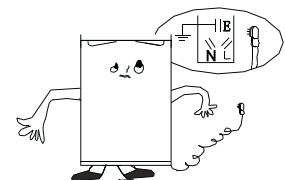

### • Protection from Moisture

Avoid placing the refrigerator in a place where is heavily moist so as to minimize the possibility of rusty for its metal parts. Furthermore, it is forbidden to spray the refrigerator with water directly, otherwise, poor insulation and current leakage would occur.



## Correctly positioning

### • Protection from Heat

The refrigerator should be far away from any heat source or direct sunshine.



### • Fixing Stable

Floor where refrigerator will be placed must be flat and solid. It should not be laid on any soft material such as foam plastic, etc. If the refrigerator is not on the same level, adjust the screws suitably. The refrigerator should not be placed near anything which may echo.

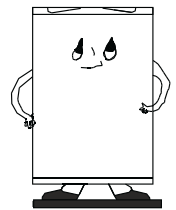

### • Keep Away from Danger

It is inadvisable that the refrigerator is placed near anything volatilizable or combustible such as gas, petrol, alcohol, lacquer and banana oil, etc. The objects mentioned above can not be stored in the refrigerator.

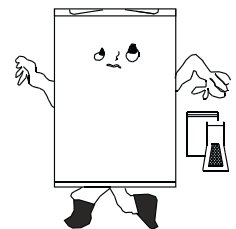

### • Moving

When fixed or moved, the refrigerator can not beset horizontally or declined to more than 45° or upside-down.

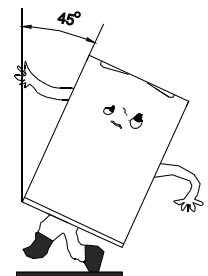

## Changing the reversible door

### NOTE:

This refrigerator has the capability of either opening the door from the left or right side. The unit is delivered to you with the door opening from the left side. Should you desire to reverse the opening direction, please follow these instructions.

**Before Reversing the door ,the power must be shut off. All parts removed must be saved to do the reinstallation of the door.**

1. Remove the upper hinge cover(6) first.
2. Remove the two screws (1) that hold the upper hinge (5) (right side) to the frame. Take away the upper hinge (5).
3. Lift the door and place it on a padded surface to prevent scratching it.
4. Remove the two screws(8) that hold the lower hinge(2) and Make sure to Remove the lower hinge(2).
5. Remove the left front leg (4) and transfer it to the right side.
6. Remove the hole cover plate(7) to the right side.
7. Before placing this lower hinge(2), remove the bolt-pin (9) and reverse the direction of the lower hinge(2). Then install the lower hinge (2) onto the left side of the lower frame with two screws (8).
8. Insert the bolt-pin(9) to the lower hinge (2).
9. Set the door to its place making sure the door seat at the lower hinge(2)
10. While holding the door in the closed position secure the upper hinge (5) in the top frame of left side with two screws (1). Please remember that do not tighten the two screws(1) until the top of the door is levelled with the counter top.
11. Install the upper hinge cover(6) on the upper hinge..

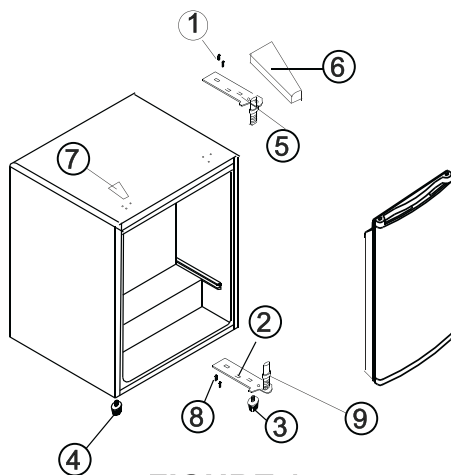

**FIGURE 1**

Door opening from left side

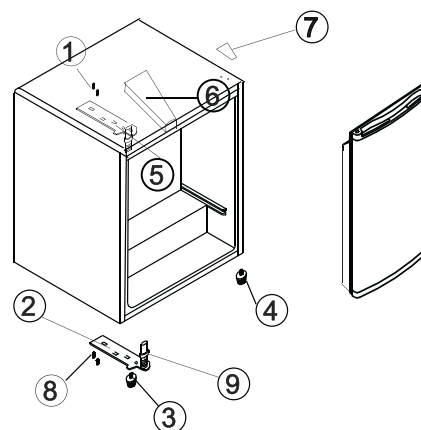

**FIGURE 2**

Door opening from right side

C



C

C C

C

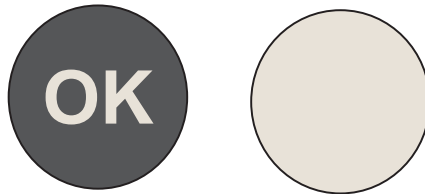

## Cleanin and aintenance

1

When performing maintenance, make absolutely sure that the power plug is first disconnected from the power outlet.

Wipe the inner and outer surface of the refrigerator and its accessories with wet cloth. If they are too dirty, scrub them with neutral detergent, and then clean them with water and dry them with clean cloth. After this, a small quantify of glass wax is recommended to polish the refrigerator surface with a flannelette.

For cleaning, don't use hot water, diluent, petrol, alcohol, kerosene, washing powder, cleanser, aikailinous detergent, acid, Chemical cloth, etc. So as not to damage the lacquer coat and plastics. It is forbidden that the refrigerator is directly sprayed with water. Otherwise, it would cause rusty or weaken the insulation.

Be careful to upkeep the sealing rubber bars of the doors. They should always be cleane.

If the plastic parts in refrigerator remain contaminated for a long time by oil (animal or vegetable), they will be easily aged and possibly cracked.

The drain pan gets dirty very easily if it is not cleaned regularly, bad odours will be produced, get into the habit of cleaning this pan regularly.

## Troubleshooting

1. When the refrigerator does not work .

Check if there is a power failure.

Check if the power plug is plugged into the power outlet.

Check that the fuse has not blown.

2. When the refrigerator is cooling excessively.

The temperature control dial may be set too high.

If you place foodstuffs containing a lot of moisture directly under the cool air outlets, they will freeze easily. This does not indicate a malfunction.

3. When the refrigerator is not cooling sufficiently.

The food may be packed too tightly together which will block the flow of cool air.

You may have put something hot or a lot of foodstuffs into the refrigerator .

The door may not have been closed properly.

The door gaskets may be damaged.

The refrigerator may not be ventilated.

There may be insufficient clearance between the refrigerator and the surfaces.

The temperature control dial may not be set properly.

4. When condensation form on the outside of the refrigerator.

Condensation may form on the outside when the humidity is high such as during a wet season. This is the same result as the condensation formed when chilled water is poured into a glass. It does not, therefore, indicate a failure, wipe dry with a dry cloth.

5. When you hear a sound like water flowing.

A sound like water flowing is the refrigerant flowing. It does not Indicate a malfunction.

6. When the cabinet's side panel heats up.

The side panel of the cabinet will heat up when the door is opened or closed frequently, when starting the unit and when the unit operates in summer with high ambient outside temperature, In such case, do not touch the panel, it results from the dissipation of the heat from inside the cabinet, and it does not mean that something is wrong with the refrigerator.

## Technical specifications

Brand	AYA
Factory reference	HS-65LN(SN)
BUTreference	ARC051A+
Color - Design	White
<b>FEATURES</b>	
Total Net capacity	43L
Fridge capacity	43 L
Freezer capacity	/
Cooling type ( static - Fan cooling - No Frost )	static
Controle type ( Mecanique / Electronique )	mechanic
Reversible door	yes
<b>INSIDE CHARACTERISTIC</b>	
<b>FRIDGE COMPARTMENT</b>	
Shelves	1
Balconny	no
Bottle/Wine shelve	no
Drawer	no
Light	no
<b>OUTSIDE CHARACTERISTIC</b>	
<b>FREEZER COMPARTMENT</b>	
Drawer	no
Light	no
<b>ERP</b>	
Energy class	A+
Rated Voltage	220-240V ~
Rated frequency	50Hz
Protection against electrical shock	I
Foam	Cyclopentane
Product category	mini bar fridge
Energy consumption kWh/AN	106 kWh / An
Freezing capacity	NA
Gas	R600A, 16g
Autonomy	NA
Climate class	N/ST
Ambiant temperature	Température ambiante comprise entre 16 °c et 38°c
Noise level dB(A)	42 dB (A)
Ampere	0.5 A
<b>TECHNICAL CHARACTERISTIC</b>	
Product size HxWxD (cm)	49.2x47.2x45.0
Packaging size HxWxD (cm)	52.0x52.0x46.5
Net weight (kg)	14.8kg
Growth weight (kg)	16.4kg
EAN code	4894223213325

- **We decline liability for any damage or accident derived from any use of this product which is not in conformity with the instructions contained in this booklet.**

<b>CORRECT DISPOSAL OF THIS PRODUCT</b>	
	<p>This marking indicates that this product should not be disposed with other household wastes throughout the EU. To prevent possible harm to the environment or human health from uncontrolled waste disposal, recycle it responsibly to promote the sustainable reuse of material resources. To return your used device, please use the return and collection systems or contact the retailer where the product was purchased. They can take this product for environmental safe recycling.</p>



BUT INTERNATIONAL  
1, AVENUE SPINOZA  
77184 EMERAINVILLE, FRANCE