

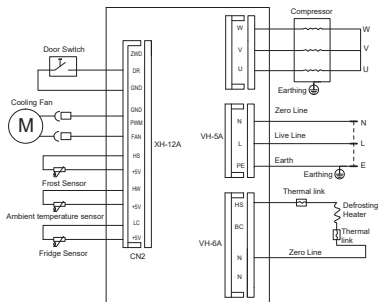

Schéma électrique



## REFRIGERATEUR-CONGELATEUR

REFERENCE:

TENSION NOMINALE:

COURANT NOMINAL:

FREQUENCE NOMINALE:

PUISSANCE DE DEGIVRAGE:

VOLUME UTILE TOTAL:

VOLUME UTILE DU REFRIGERATEUR:

VOLUME UTILE DU CONGELATEUR:

CLASSE CLIMATIQUE:

GAZ REFRIGERANT:

CONSOMMATION D'ENERGIE DE E32:

CONSOMMATION D'ENERGIE ANNUELLE:

AUTONOMIE:

POUVOIR DE CONGELATION:

CLASSE DE PROTECTION CONTRE

CHOC ELECTRIQUE:

POIDS NET:

MOUSSE D'ISOLATION:

CLASSE ENERGETIQUE:

NO. DE SERIE:

ARB194NFEW

220-240V~

1.2A

50-60Hz

135W

193L

129L

64L

N/ST

R600a(45g)

0.806kWh/24h

209kWh/a

8.0h

3.0kg/24h

I

41kg

CYCLOPENTANE

E

502300001

BUT INTERNATIONAL  
1, AVENUE SPINOZA  
77184 EMERAINVILLE, FRANCE  
FABRIQUE EN CHINE

