

## Cross-Door

Modell: 6003642/01  
 POCO Modell: MD 183-432 EIXWDDNF/  
 BCD-446WDEAEAAAA

Spannung: 220-240V~  
 Bemessungsstrom: 1A  
 Frequenz: 50Hz  
 Abtauung Leistung: 230W

Leistung Lampe: MAX 3W  
 Gesamtnutzvolumen: 432L  
 Nutzinhalt Kühlteil: 284L  
 Nutzinhalt Gefrierteil: 148L

Klimaklasse: SN/N/ST/T  
 Kältemittel/Füllung: R600a(75g)

Energieverbrauch: 282kWh/annum  
 Energieverbrauch von e32: 1.010kWh/24h

Lagerzeit bei Störung: 10h  
 Gefriervermögen: 10kg/24h

Stromschlag Schutzklasse: I  
 Nettogewicht: 81kg

Isolierschaum: CYCLOPENTANE  
 Energieklasse: E

Seriennummer: 1324\_00001

PO: PO-24-30468

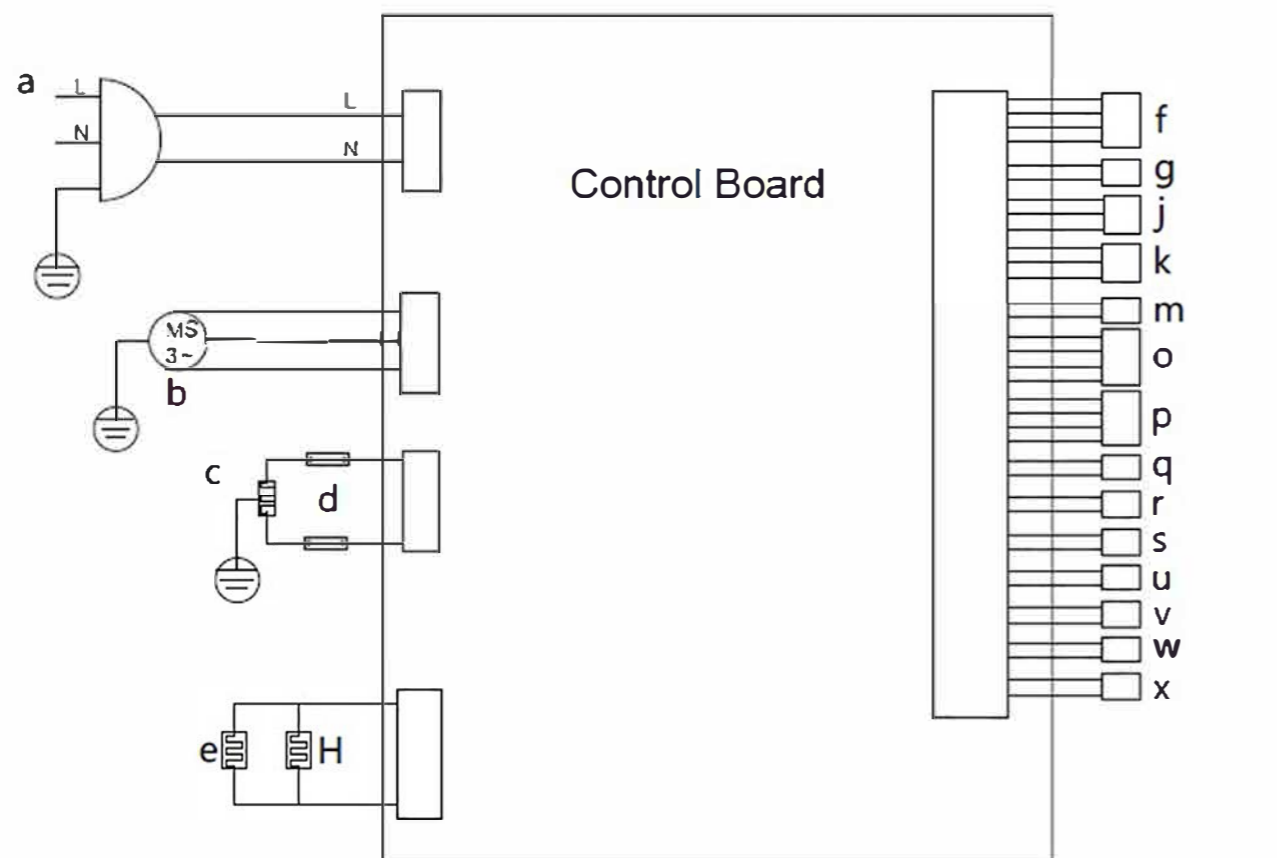

- |                                   |   |                                      |
|-----------------------------------|---|--------------------------------------|
| a: Power                          | g: Heater of air damper                 | q: Sensor of fridge room             |
| b: Compressor                     | j: Fan of condenser                     | r: Sensor of freezer room            |
| c: Defrost heater                 | k: Fan of freezer                       | s: Defrost sensor                    |
| d: Thermal fuse                   | m: LED lamp of fridge                   | u: Left door switch of fridge room   |
| e: Heater of flip beam            | o: Display and control panel            | v: Right door switch of fridge room  |
| h: Anti-condensation heating wire | p: Sensor of ambient temp. and humidity | w: Left door switch of freezer room  |
| f: Air damper                     |   | x: Right door switch of freezer room |

POCO Einrichtungsmärkte GmbH –  
 Industriestraße 39 – 59192  
 Bergkamen - Germany  
 info@poco.de

