



**BASIQ**



# MANUEL D'UTILISATION

## BASIQ

Nous vous remercions d'avoir choisi la qualité FAR. Ce produit a été créé par notre équipe de professionnels et selon la réglementation européenne. Pour une meilleure utilisation de votre nouvel appareil, nous vous recommandons de lire attentivement ce manuel d'instructions et de le conserver pour toute référence ultérieure.

### TABLE DES MATIÈRES

Instructions de securite .....	FR-2
Description du produit .....	FR-3
Utilisation.....	FR-4
Entretien .....	FR-9
Enlèvement des appareils ménagers usagés .....	FR-13

## INSTRUCTIONS DE SECURITE

- Lisez attentivement ces instructions de sécurité avant d'utiliser votre appareil et conservez-les pour une éventuelle consultation ultérieure.
- Cet appareil est destiné à être utilisé dans des applications domestiques et analogues telles que:
  - des coins cuisines réservés au personnel dans des magasins, bureaux et autres environnements professionnels;
  - des fermes;
  - l'utilisation par les clients des hôtels, motels et autres environnements à caractère résidentiel;
  - des environnements du type chambres d'hôtes.
- Cet appareil peut être utilisé par des enfants à partir de 8 ans et par des personnes ayant des capacités physiques, sensorielles ou mentales réduites ou un manque d'expérience et de connaissances à condition qu'elles aient été placées sous surveillance ou qu'elles aient reçu des instructions concernant l'utilisation de l'appareil en toute sécurité et qu'elles comprennent les dangers encourus. Les enfants ne doivent pas

utiliser l'appareil comme un jouet. Le nettoyage et l'entretien par l'utilisateur ne doivent pas être effectués par des enfants, sans surveillance.

- Si le câble d'alimentation est endommagé, il doit être remplacé par le fabricant, son service Après-vente ou des personnes de qualification similaire afin d'éviter un danger.
- La fiche de prise de courant du câble d'alimentation doit être enlevée du socle avant de nettoyer l'appareil ou d'entreprendre les opérations d'entretien.

## DESCRIPTION DU PRODUIT

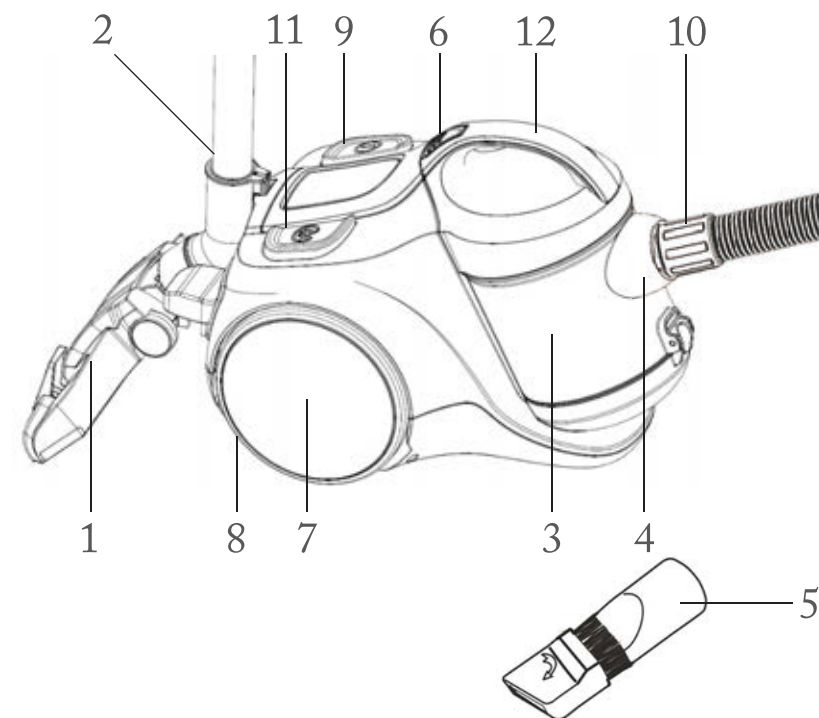

- |                                 |                                       |
|---------------------------------|---------------------------------------|
| 1. Brosse de sol                | 8. Caoutchouc de roue arrière         |
| 2. Tube télescopique extensible | 9. Bouton marche/arrêt                |
| 3. Collecteur à poussière       | 10. Flexible                          |
| 4. Raccord de flexible          | 11. Bouton d'enroulement              |
| 5. Brosse combinée              | 12. Poignée du collecteur à poussière |
| 6. Bouton de déverrouillage     |                                       |
| 7. Roue arrière                 |                                       |

## UTILISATION

### ASSEMBLAGE AVANT UTILISATION

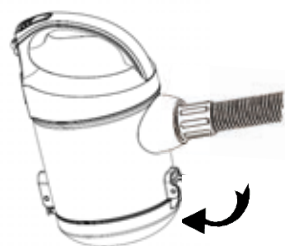

Fig.1

1. L'image 1 montre comment raccorder le flexible à l'aspirateur : Placez le raccord du flexible sur le devant de l'aspirateur, puis insérez-le dans le raccord d'aspiration et tournez-le vers la droite. Pour le démonter, tournez le raccord du flexible vers la gauche et tirez-le hors de l'appareil.



Fig.2



Fig.3



Fig.4

2. L'image 2 montre l'assemblage du flexible et du tube télescopique : Saisissez le raccord courbe du flexible et insérez-le dans le trou de plus grand diamètre du tube.

3. L'image 3 montre le réglage du tube télescopique : Insérez le tube interne dans le tube externe.

4. L'image 4 montre l'assemblage du tube et de la brosse de sol : Insérez le tube télescopique dans le trou de la brosse et tournez-le pour les fixer.



Fig.5

5. L'image 5 montre comment contrôler l'enroulement du cordon d'alimentation. Tirez le cordon d'alimentation hors de l'appareil et arrêtez quand vous voyez la marque jaune. Veillez à ne pas tirer jusqu'à la marque rouge. Une fois le nettoyage terminé, éteignez d'abord l'appareil et débranchez sa fiche de la prise électrique, puis appuyez sur le bouton d'enroulement jusqu'à ce que le cordon d'alimentation soit complètement dans l'appareil.



Fig.6

6. L'image 6 montre le bouton marche/arrêt. Branchez la fiche de l'appareil dans une prise électrique et appuyez sur le bouton marche/arrêt pour allumer l'appareil.

## NETTOYAGE DU COLLECTEUR À POUSSIÈRE

Procédure de nettoyage du collecteur :



Fig.7

1. Saisissez la poignée du collecteur à poussière et appuyez sur le bouton de déverrouillage (Fig. 7).



Fig.8

2. Sortez le collecteur à poussière de l'appareil (Fig. 8).

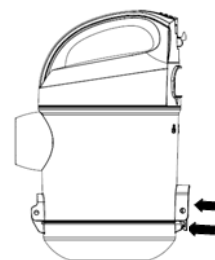

Fig.9

3. Placez le collecteur à poussière au-dessus d'une poubelle, appuyez sur le bouton de déverrouillage pour ouvrir le couvercle inférieur du collecteur, et les poussières et saletés tomberont d'elles-mêmes dans la poubelle (Fig. 9).



Fig.10

4. Fermez le couvercle du collecteur après l'avoir vidé (Fig. 10).

5. Quand la quantité de poussières dans le collecteur a dépassé la ligne MAX et que vous sentez que la puissance d'aspiration a baissé, éteignez l'appareil et tournez le bouton d'auto-nettoyage d'au moins deux tours pour rétablir la puissance d'aspiration d'origine.

#### UTILISATION DES ACCESSOIRES :

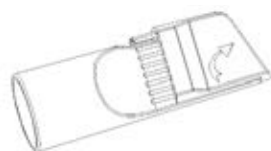

Fig.11

1. Vous pouvez utiliser la brosse combinée pour nettoyer les coins et les espaces étroits (Fig. 11).



Fig.12

2. Tournez le côté avec les poils de la brosse combinée dans le sens de la flèche pour nettoyer les canapés, les rideaux et les décorations (Fig. 12).

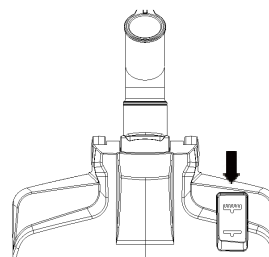

Fig.13

3. Appuyez sur la pédale de la brosse de sol pour sortir ses poils et nettoyer les sols durs (Fig. 13).

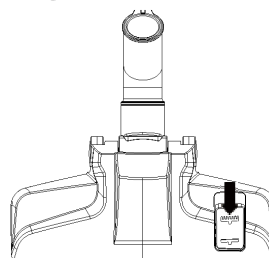

Fig.14

4. Appuyez à nouveau sur la pédale de la brosse de sol pour rentrer ses poils et nettoyer les moquettes/tapis (Fig. 14).

#### ENTRETIEN

##### PROCÉDURE D'ENTRETIEN

1. Le filtre doit être nettoyé deux fois par an et quand il est visiblement sale.
2. Réinstallez toujours correctement le filtre avant de réutiliser l'aspirateur.
3. Le filtre ne doit pas être nettoyé dans une machine à laver ni séché avec un sèche-cheveux.
4. L'utilisation d'un filtre mouillé réduira la puissance d'aspiration et endommagera le moteur.

## 5. Procédure d'entretien :



Fig.15

1) Appuyez sur le verrou de la grille de sortie d'air et démontez-la (Fig. 15).



Fig.16

2) Sortez le filtre de sortie d'air (Fig. 16).



Fig.17

3) Tournez la coupelle du filtre HEPA pour la démonter du couvercle du collecteur (Fig. 17).

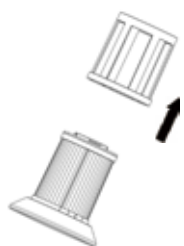

Fig.18

4) Séparez le filtre HEPA de sa coupelle (Fig. 18).



Fig.19

5) Retirez le filtre HEPA et lavez-le (Fig. 19).

6) Lavez la coupelle du filtre HEPA, l'unité de filtration HEPA, le filtre de sortie d'air et le collecteur à poussière avec de l'eau sans détergent, puis laissez-les sécher avant de les réutiliser.

7) Assemblez l'unité de filtration HEPA sur le couvercle du collecteur en veillant à insérer les trois cubes saillants dans les rainures du collecteur.

8) Tournez l'unité de filtration HEPA dans le sens indiqué sur le couvercle du collecteur.

9) Assemblez le couvercle du collecteur et le collecteur en respectant la marque extérieure.

10) Assemblez le collecteur à poussière sur l'appareil. Positionnez correctement le collecteur, puis appuyez sur sa poignée jusqu'à entendre un déclic indiquant qu'il est encastré.



Product Fiche concerning the Commission  
Delegated Regulation (EU) No 665/2013

Marque déposée	FAR
Numéro de model	BASIQ
Tension et fréquence nominales	220-240V~ 50-60Hz
Classe de capacité énergétique	A
Consommation énergétique annuelle	27 kWh
Consommation énergétique annuelle basée sur 50 zones à traiter. La Consommation énergétique annuelle dépend de l'utilisation de l'appareil.	
Classe de performance d'utilisation Sur surface tapis	D
Classe de performance d'utilisation Sur surface dure	A
Classe d'émission de poussière	A
Puissance nominale	700 W
Pression acoustique	78 dB

### ENLÈVEMENT DES APPAREILS MÉNAGERS USAGÉS



La directive européenne 2012/19/UE sur les déchets d'équipements électriques et électroniques (DEEE) exige que les appareils ménagers usagés ne soient pas jetés dans le flux normal des déchets municipaux.

Les appareils usagés doivent être collectés séparément afin d'optimiser le taux de valorisation et de recyclage des matériaux qui les composent, et de réduire l'impact sur la santé humaine et sur l'environnement. Le symbole de la poubelle barrée est apposé sur tous les produits pour vous rappeler les obligations de collecte sélective.

Si vous souhaitez accéder à la liste des pièces détachées et à la documentation technique de votre produit, merci de consulter notre site <https://sav-pieces.conforama.fr>. Vous pourrez y acheter des pièces détachées afin de réparer ou faire réparer votre produit.



Retrouvez également cette notice d'utilisation sur notre site internet : [www.conforama.fr](http://www.conforama.fr)



Séparez les éléments avant de trier



# INSTRUCTION MANUAL

## BASIQ

Thank you to have chosen the FAR quality. This product has been created by our professional team and according to the European regulation. For a better use of your new device, we recommend you to read carefully this user manual and keep it for record.

### TABLE OF CONTENTS

Safety instructions.....	GB-2
Product description .....	GB-3
How to use .....	GB-4
Maintenance.....	GB-8
Disposal of old electrical appliances .....	GB-12

## SAFETY INSTRUCTIONS

- Read these safety instructions carefully before using your appliance and keep them safe for future reference.
- This appliance is intended to be used in household and similar applications such as:
  - staff kitchen areas in shops, offices and other working environments;
  - farm houses;
  - by clients in hotels, motels and other residential type environments;
  - bed and breakfast type environments.
- This appliance can be used by children aged from 8 years and above and persons with reduced physical, sensory or mental capabilities or lack of experience and knowledge if they have been given supervision or instruction concerning use of the appliance in a safe way and understand the hazards involved. Children shall not play with the appliance. Cleaning and user maintenance shall not be made by children without supervision.
- If the supply cord is damaged, it must be replaced by the manufacturer, its service agent or similarly qualified persons in order to avoid a hazard.
- The plug must be removed from the socket-outlet before cleaning or maintaining the appliance.

## PRODUCT DESCRIPTION

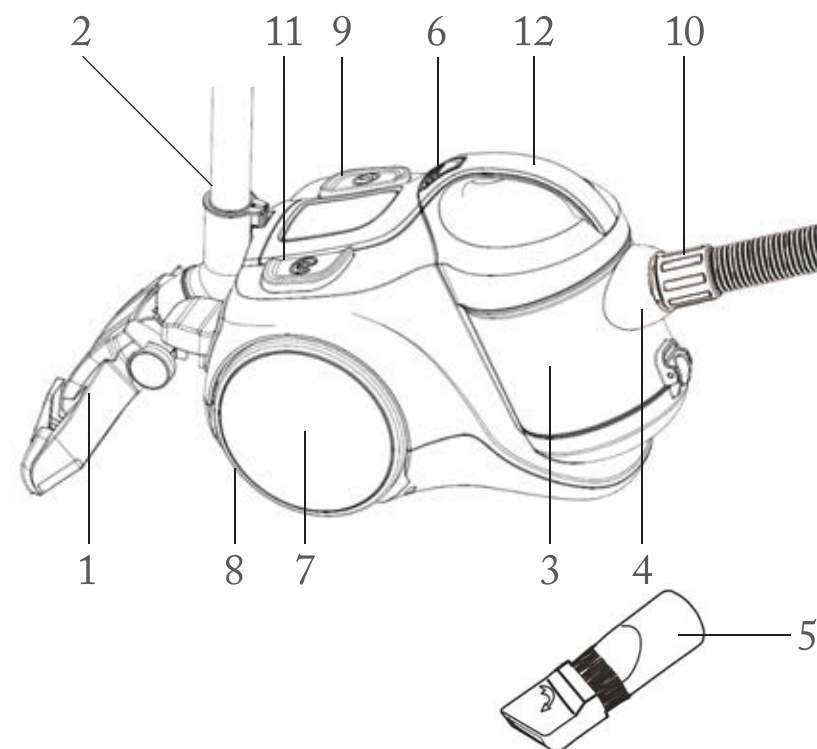

- |                              |                             |
|------------------------------|-----------------------------|
| 1. Floor Brush               | 8. Back wheel rubber        |
| 2. Extending telescopic tube | 9. Power button             |
| 3. Dust cup                  | 10. Hose                    |
| 4. Hose connector            | 11. Winding device button   |
| 5. Compressed brush          | 12. Dust chamber and handle |
| 6. Release button            |                             |
| 7. Back wheel                |                             |

**HOW TO USE****ASSEMBLY BEFORE USE**

Fig.1

1. Fig.1 shows the connection of the hose and the vacuum cleaner:  
Put the hose connector in front of the vacuum cleaner inlet hole and turn right. If you want to disassemble it, you can turn the hose connection left and then pull it out.

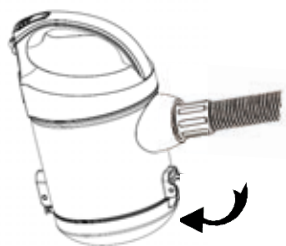

Fig.2

2. Fig.2 shows the connection of the hose and the extending tube:  
Hold the flexural connector of the hose and put it into the bigger hole of the tube.

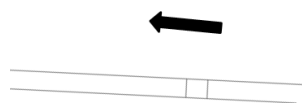

Fig.3

3. Fig.3 shows the adjustment of the extending tube:  
Put the tube into the bigger hole of the other one.



Fig.4

4. Fig.4 shows the connection of the tube and the floor brush:  
Put the extending tube into the hole of the brush and rotate it to fasten them.



Fig.5

5. Fig.5 shows how to check the winding of the power cord.  
You can pull the power cord out of the machine and stop it when you see the yellow mark. Make sure the red mark is not out. When your sweep is over, first turn off the power, pull the plug out of the socket, and then push the winding device button until the cord is completely in the machine.



Fig.6

6. Fig.6 shows the power button  
Put the plug into the socket, push the power button to control the work of the machine.

## CLEANING OF THE DUST CHAMBER

The steps of the chamber cleaning:



Fig.7

1. As in Fig.7, hold the dust chamber and handle and push the release button.



Fig.8

2. As in Fig.8, take the dust chamber out of the machine.

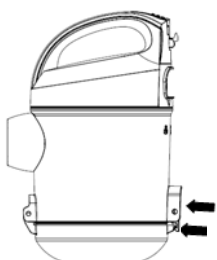

Fig.9

3. As in Fig.9, put the dust chamber onto the rubbish bin, push the release button to open the bottom of the dust chamber, and the dirt and dust will fall into the bin by themselves.

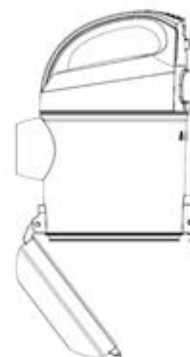

Fig.10

4. As in Fig.10, shut up the dust chamber for a circular use after your cleaning.

5. If the dust in the chamber is over the MAX line and you feel the suction force is fallen down, please turn off the power and whirl the self-cleaning knob more than two circles, so you will find the suction power return to the prime level.

## HOW TO USE THE ATTACHMENTS:

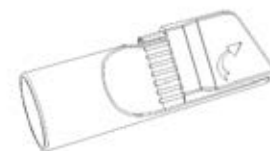

Fig.11

1. As in fig.11, you can use the compressed brush in the corner and the aperture.

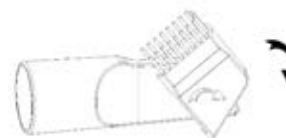

Fig.12

2. As in fig.12, open the other side with bristles of the compressed brush as the mark of an arrow to clean the sofa, the curtain and the dust on the ornaments.

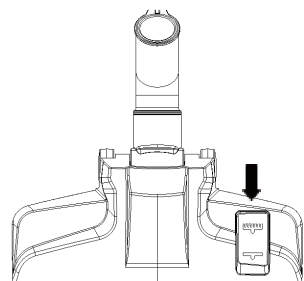

Fig.13

3. As in fig.13, tread on the pedal of the brush tool to let the bristles out, and you can clean the floor.

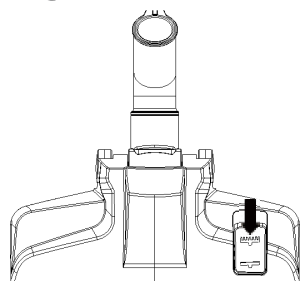

Fig.14

4. As in fig.14, tread on the pedal of the brush tool again to put the bristles in, and you can clean the carpet.

## MAINTENANCE

### HOW TO MAINTAIN

1. The filter should be cleaned twice a year, and when there is obvious dirt on the filter, it is time.
2. You must fix the filter properly before running the vacuum cleaner.
3. The filter can't be cleaned in the washing machine or baked by the blower.
4. It will reduce the suction power and damage the motor if you use the wet filter.

5. Steps for maintenance:



Fig.15

1) As in fig.15, press the outlet lock to open the outlet board.

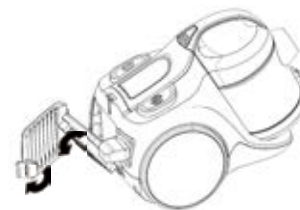

Fig.16

2) As in fig.16, get out the outlet filter.



Fig.17

3) As in fig.17, rotate the HEPA cover to separate it from the chamber cover



Fig.18

4) As in fig.18, get the HEPA cover





5) As in fig.19, get the HEPA and wash it.

Fig.19

- 6) Wash the HEPA cover, the HEPA assembly, the outlet sponge and the dust chamber in the water without detergent and dry them before use.
- 7) Fix the HEPA assembly on the chamber cover and make sure three salient cubes should be stuck in the grooves of the dust chamber.
- 8) Rotate the HEPA assembly in the direction of the mark on the chamber cover.
- 9) Assemble the chamber cover assembly and the dust chamber according to the mark outside.
- 10) Put the dust chamber assembly into the machine. And in this process, first you should make the chamber in the right position and then press the handle of the dust chamber, if there is a cluck it means the operation is successful.

Product Sheet concerning the Commission Delegated Regulation (EU) No 665/2013

Registered trademark	FAR
Model number	BASIQ
Rated frequency and voltage	220 - 240 V~ 50-60 Hz
Energy capacity rating	A
Annual energy consumption	27 kWh
Annual energy consumption based on 50 areas to be treated. The annual energy consumption depends on the use of the appliance.	
Application performance rating on carpeted surface	D
Application performance rating on a hard surface	A
Dust emission rating	A
Power rating	700 W
Sound pressure	78 dB



## DISPOSAL OF OLD ELECTRICAL APPLIANCES



European directive 2012/19/EU on Waste from Electrical and Electronic Equipment (WEEE), requires that used household appliances are not thrown into the normal municipal waste stream. Used appliances must be collected separately in order to optimize the rate of recovery and recycling of materials that compose them, and to reduce the impact on human health and on the environment. The crossed bin symbol is affixed to all the products to remind you of the obligations of separated collection.

If you need access to the list of spare parts and technical documentation for your product, please go to <https://sav-pieces.conforama.fr>. There you will be able to buy spare parts for repairing your product or having it repaired.



This instruction book is also available on our website: [www.conforama.fr](http://www.conforama.fr)









CONFORAMA France  
80 Boulevard du Mandinet  
Lognes  
77432 Marne la Vallée Cedex 2  
FRANCE

