



**BASIQ BAG**



# MANUEL D'UTILISATION

## BASIQ BAG

Nous vous remercions d'avoir choisi la qualité FAR. Ce produit a été créé par notre équipe de professionnels et selon la réglementation européenne. Pour une meilleure utilisation de votre nouvel appareil, nous vous recommandons de lire attentivement ce manuel d'instructions et de le conserver pour toute référence ultérieure.

### TABLE DES MATIÈRES

INSTRUCTIONS DE SECURITE .....	FR-2
DESCRIPTION DU PRODUIT .....	FR-3
CONSIGNES D'UTILISATION .....	FR-4
MAINTENANCE.....	FR-6
DEPANNAGE .....	FR-7
FICHE PRODUIT SELON LE REGLEMENT DELEGUE DE LA COMMISSION (EU) N° 665/2013 .....	FR-8
ENLÈVEMENT DES APPAREILS MÉNAGERS USAGÉS .....	FR-9

## INSTRUCTIONS DE SECURITE

- Lisez attentivement ces instructions de sécurité avant d'utiliser votre appareil et conservez-les pour une éventuelle consultation ultérieure.
- Cet appareil peut être utilisé par des enfants âgés d'au moins 8 ans et par des personnes ayant des capacités physiques, sensorielles ou mentales réduites ou dénuées d'expérience ou de connaissance, s'ils (si elles) sont correctement surveillé(e)s ou si des instructions relatives à l'utilisation de l'appareil en toute sécurité leur ont été données et si les risques encourus ont été appréhendés. Les enfants ne doivent pas jouer avec l'appareil. Le nettoyage et l'entretien par l'utilisateur ne doivent pas être effectués par des enfants sans surveillance.
- Si le câble d'alimentation est endommagé, il doit être remplacé par le fabricant, son service après-vente ou des personnes de qualification similaire afin d'éviter un danger.
- Cet appareil est destiné à être utilisé dans des applications domestiques et analogues telles que:
  - des coins cuisines réservés au personnel dans des magasins, bureaux et autres environnements professionnels;
  - des fermes;
  - l'utilisation par les clients des hôtels, motels et autres environnements à caractère résidentiel;
  - des environnements du type chambres d'hôtes.

## DESCRIPTION DU PRODUIT

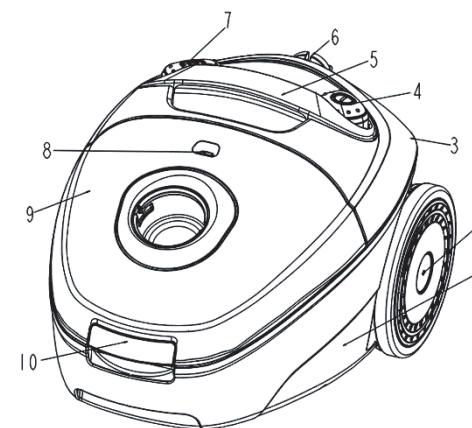

**Pièces principales** (voir schéma ci-dessus) :

- |                          |   |
|--------------------------|---|
| 1. Châssis               | 7. Bouton d'enroulement automatique du câble    |
| 2. Grande roue           | 8. Indicateur de remplacement de sac aspirateur |
| 3. Capot arrière         | 9. Capot avant                                  |
| 4. Bouton marche/arrêt   | 10. Bloc de serrage avant                       |
| 5. Poignée               |   |
| 6. Cordon d'alimentation |   |

**Accessoires :**

- Un flexible
- Tube télescopique en métal
- une brosse pour sols
- une brosse intégrée

## CONSIGNES D'UTILISATION

1. Raccordez le flexible : insérez l'extrémité du flexible dans le raccord situé sur le capot avant puis clipsez-le. **(Fig 1)**  
Enlevez le flexible : appuyez sur les adaptateurs situés de chaque côté de l'extrémité du flexible puis dégagez-le de l'orifice. **(Fig 2)**
2. Connectez le tube télescopique en métal sur l'extrémité arrondie du flexible. **(Fig 3)**
3. Raccordez les différents embouts sur le tube en fonction des tâches ménagères à effectuer : brosse pour sols (à régler selon le type de sol) pour tapis et moquettes ou sols durs **(Fig 4, 5)** ; embout combiné avec brosse pour les canapés, les murs, les rideaux, les coins ou les espaces entre les meubles etc. **(Fig 6)**
4. Allumer l'appareil : Insérez la fiche du cordon d'alimentation dans la prise secteur dont la tension est conforme à celle indiquée sur la plaque signalétique et appuyez sur la pédale interrupteur marche/arrêt. L'appareil doit se mettre en marche. **(Fig 7)**
5. Enrouler le câble : tenez la fiche du cordon d'alimentation et tirez sur le cordon ; appuyez sur la pédale d'enroulement du câble. Le cordon d'alimentation s'enroule automatiquement. **(Fig 8)**



Fig 1

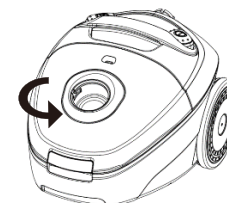

Fig 2



Fig 3



Fig 4

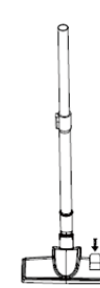

Fig 5

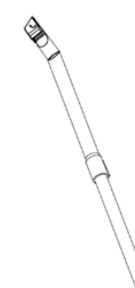

Fig 6

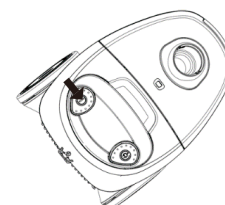

Fig 7

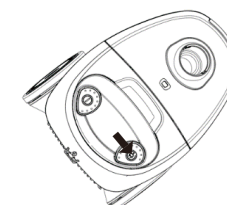

Fig 8

L'aspirateur cet aspirateur est un produit de haute qualité qui bénéficie des principales caractéristiques suivantes :

- plus silencieux que les aspirateurs traditionnels (sans réduction de la puissance d'aspiration)
- indicateur pour signaler que le sac aspirateur est plein

- câble avec enrouleur automatique
  - remplacement du filtre multi-niveaux
- En bref, c'est un outil de nettoyage pratique et flexible, idéal pour tous les ménages. Cet ensemble n'est pas conçu pour une utilisation commerciale !

## MAINTENANCE

1. Remplacer ou nettoyer le sac aspirateur : lorsque l'indicateur devient rouge, il est temps d'éliminer la poussière ou de remplacer le sac aspirateur par un neuf. (Fig 1) Pour ce faire :

- Ouvrez le capot avant. (Fig 2)
- Retirez le sac aspirateur plein. (Fig 3)

### Remplacer le filtre du moteur :

- appuyez sur le clip du capot arrière et retirez le capot arrière avec les mains pour changer le filtre. (Fig 4,5)
- Le filtre de protection du moteur doit être nettoyé ou remplacé lorsqu'il est sale (Fig 6,7)

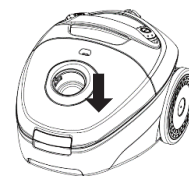

Fig 1

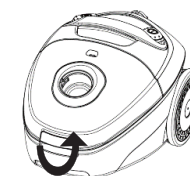

Fig 2

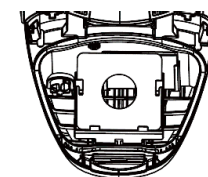

Fig 3

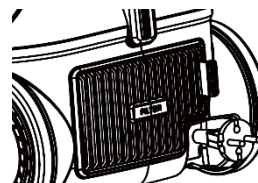

Fig 4

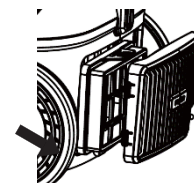

Fig 5

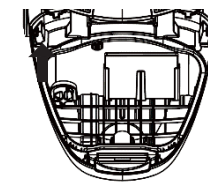

Fig 6

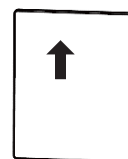

Fig 7

## DEPANNAGE

### Puissance de l'aspirateur faible

1. L'aspirateur peut être réutilisé après avoir éliminé les débris du bac à poussière ou après avoir remplacé le sac aspirateur plein.
2. Si la brosse pour sols, le flexible ou les tubes sont bloqués, l'appareil ne pourra être réutilisé qu'après avoir supprimé le blocage.

## FICHE PRODUIT SELON LE REGLEMENT DELEGUE DE LA COMMISSION (EU) N° 665/2013

Marque déposée	FAR
Numéro de modèle	BASIQ BAG
Tension et fréquence nominales	220-240V~ 50-60Hz
Classe énergétique	A
Consommation électrique annuelle	26.4kWh/an
Consommation électrique annuelle basée sur 50 zones à traiter. La consommation électrique annuelle dépend de l'utilisation de l'appareil.	
Classe de performance d'aspiration sur tapis et moquettes	D
Classe de performance d'aspiration sur sols durs	A
Classe de rétention d'émission de poussières	A
Puissance nominale	700 W
Pression sonore	≤78 dBA

 Conformément à la Directive DEEE (2012/19/EC) sur l'environnement, il est interdit de jeter les appareils électriques ou électroniques usagés dans la nature ou dans des décharges pour déchets publics. Vous êtes priés de l'emmener dans un centre de recyclage spécifique.

## ENLÈVEMENT DES APPAREILS MÉNAGERS USAGÉS



La directive européenne 2012/19/UE sur les déchets d'équipements électriques et électroniques (DEEE) exige que les appareils ménagers usagés ne soient pas jetés dans le flux normal des déchets municipaux.

Les appareils usagés doivent être collectés séparément afin d'optimiser le taux de valorisation et de recyclage des matériaux qui les composent, et de réduire l'impact sur la santé humaine et sur l'environnement. Le symbole de la poubelle barrée est apposé sur tous les produits pour vous rappeler les obligations de collecte sélective.



Retrouvez également cette notice d'utilisation sur notre site internet : [www.conforama.fr](http://www.conforama.fr)



# INSTRUCTION MANUAL

## BASIQ BAG

Thank you to have chosen the FAR quality. This product has been created by our professional team and according to the European regulation. For a better use of your new device, we recommend you to read carefully this user manual and keep it for record.

### TABLE OF CONTENTS

SAFETY INSTRUCTIONS.....	GB-2
PRODUCT INTRODUCTION.....	GB-3
OPERATION INSTRUCTIONS.....	GB-4
MAINTENANCE.....	GB-6
FAILURE CLEARANCE.....	GB-7
PRODUCT SHEET ACCORDING TO DELEGATED REGULATION OF THE COMMISSION (EU) N° 665/2013	GB-8
DISPOSAL OF OLD ELECTRICAL APPLIANCES.....	GB-9



## SAFETY INSTRUCTIONS

- Read these safety instructions carefully before using your appliance and keep safe for future reference.
- This appliance can be used by children aged from 8 years and above and persons with reduced physical, sensory or mental capabilities or lack of experience and knowledge on the condition that they have been given supervision or instructions concerning use of the appliance in a safe way and understand the hazards involved. Children must not play with the appliance. Cleaning and user maintenance must not be carried out by children unless they are supervised.
- If the power cable is damaged, it must be replaced by the manufacturer, its after-sales service or a similarly qualified person to avoid any hazards.
- This appliance is intended to be used in household and similar applications such as:
  - staff kitchen areas in shops, offices and other working environments;
  - farm houses;
  - by clients in hotels, motels and other residential type environments;
  - bed and breakfast type environments.

## PRODUCT INTRODUCTION

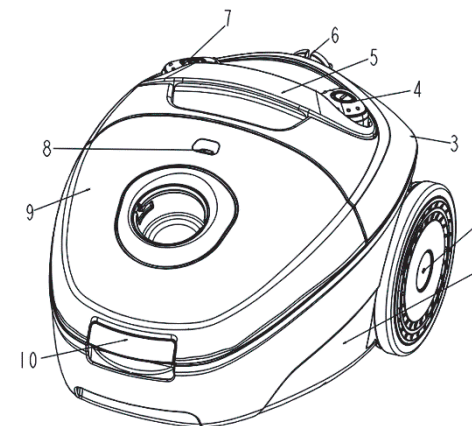

**Main parts** (refer to diagram above):

- |                  |                        |
|------------------|------------------------|
| 1. Base body     | 7. Reel winding button |
| 2. Big wheel     | 8. Dust full indicator |
| 3. Back cover    | 9. Front cover         |
| 4. Switch button | 10. Front clamp block  |
| 5. Handle        |                        |
| 6. Power cord    |                        |

### Accessories:

- A set of hose accessories
- Metal telescopic tube
- one floor brush
- one integrated brush

## OPERATION INSTRUCTIONS

1. Connect the hose accessories: insert the hose end into the hose socket at the front cover and then hook it. **(Fig1)**

Remove the hose accessories: press the adaptors at both side of the hose end and then pull the hose accessories. **(Fig2)**

2. Connect metal telescopic tube to the curves end of the hose. **(Fig3)**

3. Connect different nozzle tools to the tube for different cleaning purpose: floor brush (adjust to the type of ground) for carpet or floor **(Fig4,5)**; combine brush & nozzle for sofa, wall surface, curtain, corner or space between furniture and etc. **(Fig6)**

4. Turn on the machine: insert the plug of cord into the power socket which conform to that on the label for power supply, and press the on/off switch pedal, the machine could start working. **(Fig7)**

5. Cord rewinding: hold the plug and pull out the cord; press the cord rewinding pedal, that power cord will be drawn in. **(Fig8)**



Fig1

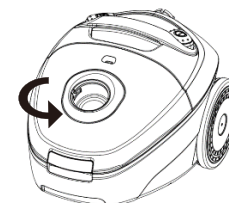

Fig2



Fig3



Fig4



Fig5



Fig6

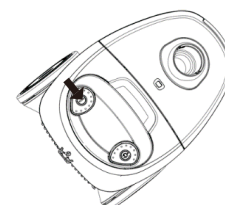

Fig7

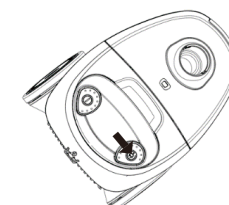

Fig8

This vacuum cleaner is a high quality product and boasts the following main features:

- less noise than traditional vacuum cleaners (without reducing the suction power)
- indicator when dust bag is full
- auto retractable wire
- multi-level filter exchange

Overall, it is a convenient and flexible cleaning tool and ideal suited for any household. This set is not designed for commercial use!

## MAINTENANCE

1. Changing or cleaning the dust bag: when the indicator turns to be red, it is time to clear the dust or replace with a new bag. (Fig1) To do this:

- Open the front cover by clipping. (Fig2)
- Take out the bag then remove the full dust bag. (Fig3)

### Changing the motor filter:

- clip down and remove the back cover by hands for exchange of filter. (Fig4,5)
- The motor protection filter should be cleaned or changed when it is dirty (Fig6,7)

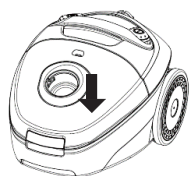

Fig1



Fig2

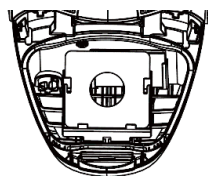

Fig3

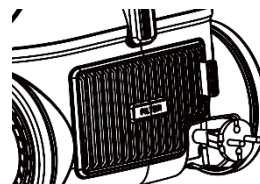

Fig4

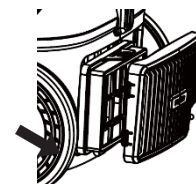

Fig5

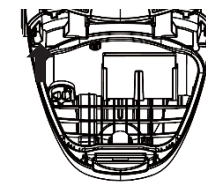

Fig6

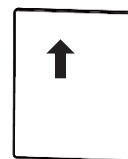

Fig7

## FAILURE CLEARANCE

Less vacuum power of the cleaner

1. The cleaner can be used as tip the rubbish out of the full dust cup or the dust bag.
2. If blockage is found in ground brush, hose or tubes, the machine can be re-operated only after the blockage is cleared away.

## PRODUCT SHEET ACCORDING TO DELEGATED REGULATION OF THE COMMISSION (EU) N° 665/2013

Trademark	FAR
Model Number	BASIQ_BAG
Nominal Voltage and Frequency	220-240V~ 50-60Hz
Class of energy capacity	A
Annual Energy consumption	26.4kWh/year
Annual energy consumption based on 50 areas to be treated. The annual energy consumption depends on the use of the appliance.	
Usage performance class On carpet surface	D
Performance class of use On hard surface	A
Dust emission level	A
Nominal power	700W
Sound Pressure	≤78dBA

 In accordance with the WEEE Directive (2012/19/EC) concerning the environment, it is forbidden to dispose of used electric or electronic appliances in nature or at regular public waste disposal sites. You are required to take it to a designated recycling centre.

## DISPOSAL OF OLD ELECTRICAL APPLIANCES



European directive 2012/19/EU on Waste from Electrical and Electronic Equipment (WEEE), requires that used household appliances are not thrown into the normal municipal waste stream. Used appliances must be collected separately in order to optimize the rate of recovery and recycling of materials that compose them, and to reduce the impact on human health and on the environment. The crossed bin symbol is affixed to all the products to remind you of the obligations of separated collection.



This instruction book is also available on our website: [www.conforama.fr](http://www.conforama.fr)



CONFORAMA France SA  
80 Boulevard du Mandinet  
LOGNES  
77432 Marne la Vallée Cedex 2  
FRANCE

