

SABA

DW14C42M24BPLIX



FR

GB

Nous vous remercions d'avoir choisi la qualité SABA. Ce produit a été créé par notre équipe de professionnels et selon la réglementation européenne. Pour une meilleure utilisation de votre nouvel appareil, nous vous recommandons de lire attentivement ce manuel d'instructions et de le conserver pour toute référence ultérieure.

TABLE DES MATIERES

1. Informations de sécurité importantes	3
2. Guide d'utilisation rapide	9
3. Instructions d'utilisation	13
4. Avant la première utilisation	15
5. Chargement des paniers du lave-vaisselle	25
6. Démarrage d'un programme de lavage	33
7. Entretien et nettoyage	39
8. Instructions d'installation	46
9. Conseils de dépannage	51
10. Enlèvement des appareils ménagers usagés	64

Lisez ce mode d'emploi



Cher client,

- Lisez attentivement ce mode d'emploi avant d'utiliser le lave-vaisselle. Il vous aidera à l'utiliser et à l'entretenir correctement.
- Conservez-le pour consultation ultérieure.
- Transmettez-le à tout autre propriétaire de l'appareil.

FR

Ce mode d'emploi comporte des chapitres sur les consignes de sécurité, les instructions d'utilisation, les instructions d'installation, le dépannage, etc.



Avant de contacter le service après-vente

- Parcourir la partie concernant les conseils de dépannage vous aidera à résoudre par vous-même certains problèmes courants.
- Si vous ne parvenez pas à résoudre les problèmes par vous-même, veuillez demander l'avis de techniciens professionnels.

REMARQUE :

- Dans un souci constant de développement et de mise à jour du produit, le fabricant se réserve le droit d'apporter des modifications sans préavis.
- Ce mode d'emploi peut également être obtenu après du fabricant ou du vendeur responsable.

1. Informations de sécurité importantes

AVERTISSEMENT !

Lors de l'utilisation de votre lave-vaisselle, respectez les précautions indiquées ci-dessous :

- Cet appareil est destiné à être utilisé dans des applications domestiques et analogues telles que :
 - les coins cuisines réservés au personnel des magasins, bureaux et autres environnements professionnels ;
 - les fermes ;
 - l'utilisation par les clients des hôtels, motels et autres environnements à caractère résidentiel ;
 - les environnements du type chambres d'hôtes.
- Cet appareil peut être utilisé par des enfants âgés d'au moins 8 ans et par des personnes ayant des capacités physiques, sensorielles ou mentales réduites ou dénuées d'expérience ou de connaissance, s'ils (si elles) sont correctement surveillé(e)s ou si des instructions relatives à l'utilisation de l'appareil en toute sécurité leur ont été données et si les risques encourus ont été appréhendés. Les enfants ne doivent pas jouer avec l'appareil. Le nettoyage et l'entretien par l'utilisateur ne doivent pas être effectués par des enfants sans surveillance.

- Cet appareil est conçu pour une utilisation exclusivement domestique et en intérieur.
- Pour éviter tout risque de choc électrique, n'immergez pas l'appareil, le cordon ou la fiche dans l'eau ou un autre liquide.
- Veuillez débrancher l'appareil avant de le nettoyer et de l'entretenir.
- Utilisez un chiffon doux humecté de savon doux, puis utilisez un chiffon sec pour essuyer l'appareil.



INSTRUCTIONS DE MISE À LA TERRE

- Cet appareil doit être relié à la terre. En cas de dysfonctionnement ou de panne, la mise à la terre réduit le risque de choc électrique en fournissant au courant électrique un chemin de moindre résistance. Cet appareil est équipé d'un cordon d'alimentation muni d'un conducteur de mise à la terre et d'une fiche de mise à la terre.
- La fiche doit être branchée sur une prise appropriée installée et mise à la terre conformément aux codes et règlements locaux.
- Le raccordement incorrect du conducteur muni d'un dispositif de mise à la terre peut entraîner le risque de choc électrique.
- Consultez un électricien qualifié ou le personnel de service après-vente si vous n'êtes pas certain que l'appareil est correctement relié à la terre.

- Ne modifiez pas la fiche fournie avec l'appareil si elle ne rentre pas dans la prise.
- Faites installer une prise correcte par un électricien qualifié.
- Ouvrez la porte avec prudence si le lave-vaisselle est en marche afin d'éviter le risque de projection d'eau.
- Ne placez aucun objet lourd sur la porte et ne montez pas sur celle-ci lorsqu'elle est ouverte. Cela pourrait faire basculer l'appareil vers l'avant.
- Pour le chargement de la vaisselle à laver :
 - 1) Disposez les articles coupants ou pointus de sorte qu'ils ne risquent pas d'endommager le joint de la porte.
 - 2) MISE EN GARDE : Les couteaux et les autres ustensiles pointus doivent être placés dans le panier pointe vers le bas ou en position horizontale.
- Vérifiez que le distributeur de détergent est vide à la fin du cycle de lavage.
- Ne lavez pas d'objets en plastique sauf s'ils comportent l'indication « compatible lave-vaisselle » ou une indication équivalente.
- Pour les objets en plastique ne comportant aucune de ces indications, consultez les recommandations du fabricant.
- N'utilisez que des détergents et des additifs de rinçage conçus pour un lave-vaisselle automatique.
- N'utilisez jamais de savon, de lessive ou de liquide vaisselle dans votre lave-vaisselle.
- Les enfants doivent être surveillés pour s'assurer qu'ils ne jouent pas avec l'appareil.

- Si le câble d'alimentation est endommagé, il doit être remplacé par le fabricant, son service après vente ou des personnes de qualification similaire afin d'éviter un danger.
- Pendant l'installation, le cordon d'alimentation ne doit pas être excessivement ou dangereusement plié ou aplati.
- Ne modifiez pas les commandes.
- L'appareil doit être raccordé au réseau de distribution d'eau en utilisant les ensembles de raccordement neufs fournis avec l'appareil, il convient de ne pas réutiliser des ensembles de raccordement usagés.
- Le nombre maximal de couverts pouvant être lavés est de 14.
- La pression de l'arrivée d'eau maximale admissible est de 1 MPa.
- La pression de l'arrivée d'eau minimale admissible est de 0.04 MPa.
- Les ouvertures de ventilation ne doivent pas être obstruées par un tapis.
- Utilisez uniquement des dispositifs de raccordement conformes à la norme EN 61770 et recommandés pour le pays.
- Pour connaître les instructions de nettoyage, veuillez consulter le paragraphe à la fin du mode d'emploi.
- La porte ne doit pas être laissée en position ouverte dans la mesure où cela pourrait présenter un danger de basculement.
- En ce qui concerne les instructions d'installation de l'appareil et les raccordements électriques, référez-vous au paragraphe ci-après de la notice.

- En ce qui concerne les instructions de nettoyage et d'entretien, référez-vous au paragraphe ci-après de la notice.
- En ce qui concerne les informations pour l'installation, la manipulation, l'entretien et la mise au rebut de l'appareil, référez-vous au paragraphe ci-après de la notice.
- Le changement de certaines pièces de votre appareil électroménager peut entraîner un danger. Assurez-vous de disposer de toutes les compétences requises et des outils nécessaires pour effectuer les opérations d'autoréparation en toute sécurité. Dans le cas contraire, faites appel à un professionnel agréé.
- Si vous souhaitez accéder à la liste des pièces détachées et à la documentation technique de votre produit, merci de consulter notre site <https://sav-pieces.conforama.fr>. Vous pourrez y acheter des pièces détachées afin de réparer ou faire réparer votre produit.

Mise au rebut

- Mettez les éléments d'emballage du lave-vaisselle au rebut de manière appropriée.
- Tous les éléments d'emballage peuvent être recyclés.
- Les pièces en plastique sont marquées avec les abréviations internationales standard :
PE : polyéthylène, par exemple les films d'emballage
PS : polystyrène, par exemple les éléments de rembourrage
POM : polyoxyméthylène, par exemple les clips en plastique
PP : polypropylène, par exemple le dispositif de remplissage du sel
ABS : acrylonitrile butadiène styrène, par exemple le panneau de commande.





AVERTISSEMENT !



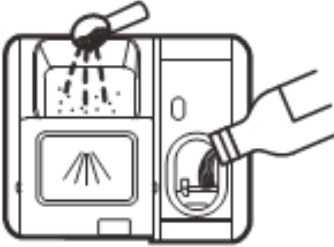

- Les éléments d'emballage peuvent être dangereux pour les enfants !
- Pour mettre au rebut l'emballage et l'appareil, veuillez vous rendre dans un centre de recyclage. Par conséquent, coupez le câble d'alimentation électrique et rendez le dispositif de fermeture de la porte inutilisable.
- L'emballage en carton est fabriqué avec du papier recyclé. Il doit être jeté dans une poubelle à carton et papier pour être recyclé.
- En vous assurant que ce produit est correctement mis au rebut, vous contribuez à empêcher toute conséquence négative potentielle sur l'environnement et la santé humaine pouvant être causée par le traitement inadapté de ce produit.
- Pour en savoir plus sur le recyclage de ce produit, veuillez contacter votre municipalité et votre service de traitement des déchets ménagers.
- **MISE AU REBUT** : Ne jetez pas ce produit comme un déchet ménager non trié. Ce produit doit être collecté séparément pour être traité de manière spécifique.

2. Guide d'utilisation rapide

Pour connaître la méthode de fonctionnement détaillée, veuillez lire le contenu correspondant dans le mode d'emploi.

<p>Allumer l'appareil</p> <p>↓</p>	<p>Ouvrez la porte, appuyez sur le bouton Marche/Arrêt pour allumer l'appareil.</p>
<p>Remplir le distributeur de détergent</p> <p>↓</p>	<p>Compartment A : Avec chaque cycle de lavage.</p> <p>Compartment B : Uniquement pour les programmes avec pré-lavage. (Respectez les instructions d'utilisation !)</p> 
<p>Contrôler le niveau de liquide de rinçage</p> <p>↓</p>	<p>Indicateur mécanique C. Indicateur électrique du panneau de commande (le cas échéant).</p> 

FR

 Vérifier le niveau de sel régénérant	(Modèles pourvus d'un système d'adoucissement d'eau uniquement.) Voyant électrique sur le panneau de commande (le cas échéant). Si le panneau de commande ne comporte pas de voyant d'avertissement du niveau de sel (sur certains modèles), vous pouvez évaluer quand il faut rajouter du sel dans l'adoucisseur en fonction du nombre de cycles effectués par le lave-vaisselle.
 Charger les paniers	Raclez et enlevez tous les gros résidus d'aliments. Faites ramollir les restes d'aliments brûlés dans les poêles, puis insérez-les dans les paniers. Consultez les instructions de chargement du lave-vaisselle.
 Sélectionner un programme	Appuyez sur le bouton Programme jusqu'à ce que le programme sélectionné s'allume. (Voir le chapitre intitulé « Instructions d'utilisation »)
 Démarrer le lave-vaisselle	Fermez la porte, ouvrez le robinet d'eau. Le lave-vaisselle commence à fonctionner.

Changer de programme



1. Un programme en cours ne peut être modifié que s'il a commencé depuis peu de temps. Dans le cas contraire, il se peut que le détergent ait déjà été libéré et l'eau déjà vidée. Dans ce cas, le distributeur de détergent doit être à nouveau rempli.
2. Ouvrez légèrement la porte, puis appuyez sur le bouton Programme pendant plus de 3 secondes pour annuler le programme en cours.
3. Sélectionnez un nouveau programme.
4. Fermez la porte, redémarrez le lave-vaisselle.

Ajouter de la vaisselle oubliée dans le lave-vaisselle

1. Ouvrez légèrement la porte.
2. Vous pouvez ouvrir complètement la porte une fois les bras de lavage à l'arrêt.
3. Ajoutez les plats oubliés.
4. Fermez la porte, le lave-vaisselle se remet en marche.

**AVERTISSEMENT !**

Ouvrez la porte avec prudence. De la vapeur chaude peut s'échapper lorsque la porte est ouverte !

 <p>Si le lave-vaisselle est éteint pendant un cycle de lavage</p>	<p>Si l'appareil est mis hors tension pendant un cycle de lavage, une fois rallumé, veuillez sélectionner à nouveau le cycle de lavage et redémarrer le lave-vaisselle de manière à retourner au stade d'origine avant la mise hors tension.</p>
 <p>Éteindre l'appareil</p>	<p>Une fois le cycle de en cours terminé, le lave-vaisselle sonne 8 fois, puis s'arrête. Éteignez l'appareil avec le bouton marche/arrêt. Il s'éteindra automatiquement au bout de 30 minutes si aucun bouton n'est activé.</p>
 <p>Fermez le robinet d'eau et videz les paniers.</p>	<p>Avertissement : patientez quelques minutes (environ 15 minutes) avant de vider le lave-vaisselle pour éviter de toucher les plats et ustensiles encore trop chauds et plus susceptibles de se briser. Ils sécheront également mieux ainsi. Videz les paniers en commençant par le panier inférieur.</p>

3. Instructions d'utilisation

! IMPORTANT

Pour que les performances de votre lave-vaisselle soient optimales, lisez intégralement les instructions d'utilisation avant de l'utiliser pour la première fois.

Panneau de commande

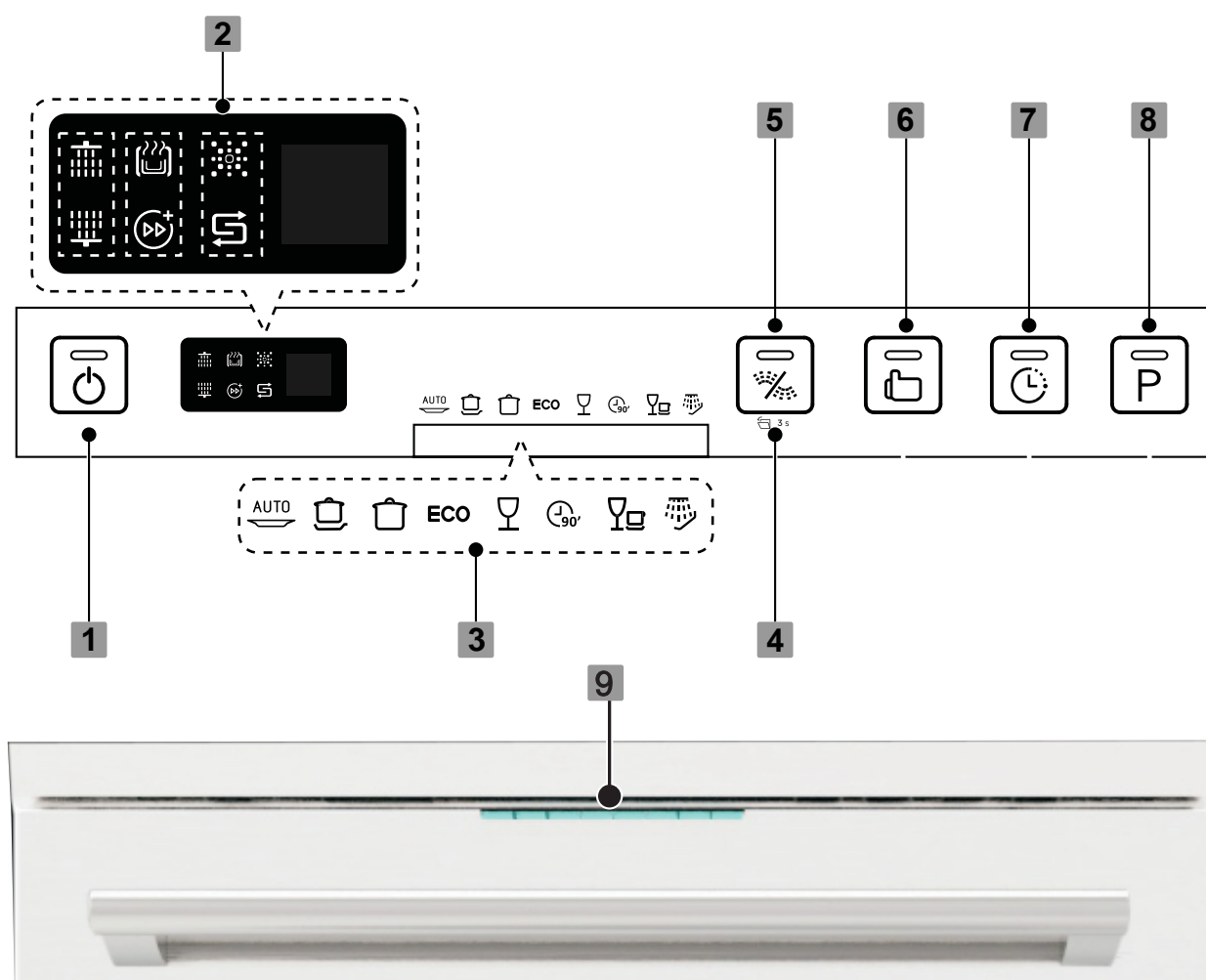

- 1. Alimentation** : Pour mettre l'appareil sous tension/hors tension.
- 2. Écran de fonction** : Affiche la durée du Départ Différé, Séchage supplémentaire (☁️), Turbo speed + (▶▶⁺), indicateurs Alt (☁️ ☁️), avertissements du niveau de sel (⚡) et de liquide de rinçage (☁️) ;

3. **Voyants de programme** : pour indiquer le programme.
4. **Ouverture automatique**: Appuyez sur les boutons Alt et maintenez-les enfoncés pendant 3 secondes pour ouvrir ou annuler cette fonction. L'affichage numérique du tube « A0 » indique que l'ouverture automatique est sélectionnée et l'affichage numérique du tube « AF » indique que l'ouverture automatique est fermée.
5. **Bouton Alt** : Fonction de double zone de lavage. Appuyez sur ce bouton pour sélectionner le panier inférieur ou supérieur chargé et les voyants correspondants s'allument.
6. **Bouton Option** : pour choisir l'option Séchage supplémentaire ou la fonction Express avec le programme principal sélectionné.
7. **Départ Différé** : Appuyez sur ce bouton pour différer le démarrage. Le délai peut être augmenté en appuyant plusieurs fois sur le bouton ou en le maintenant appuyé, il peut être réglé sur 24 h au maximum.
8. **Bouton Programme** : Appuyez sur ce bouton pour sélectionner le programme approprié.
9. **Voyants des phases de lavage** : Voyants de Prélavage, Lavage principal, Rinçage, Séchage. La phase de prélavage est indiquée par deux voyants allumés. La phase de lavage principal est indiquée par quatre voyants allumés. La phase de rinçage est indiquée par six voyants allumés. La phase de séchage est indiquée par huit voyants allumés. Ces huit voyants s'éteignent une fois le cycle terminé.

Description du lave-vaisselle

Vue avant

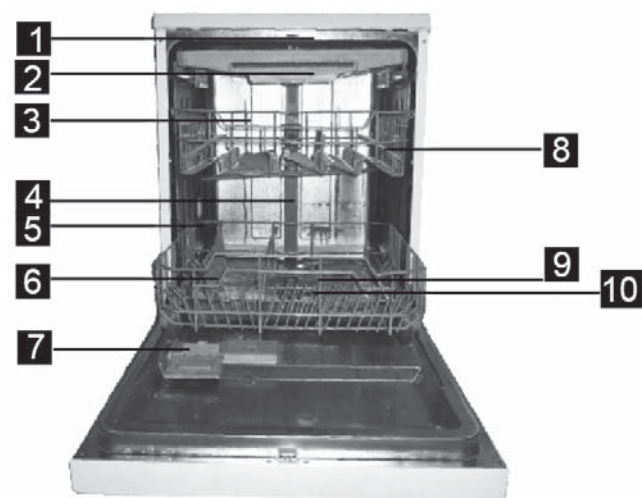

Vue arrière

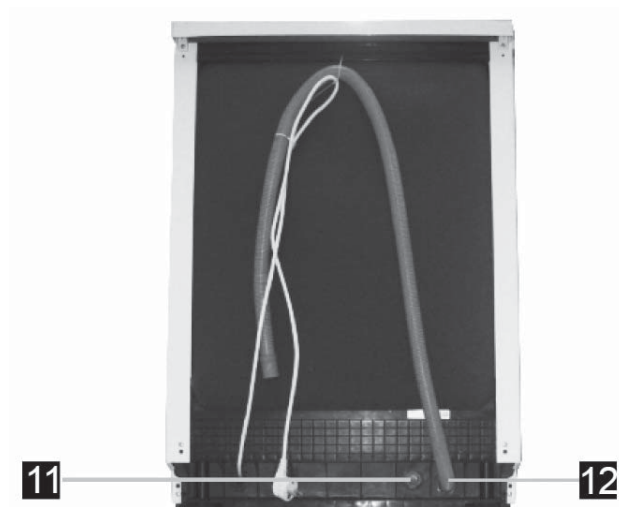

FR

- | | |
|-----------------------------|---|
| 1. Bras de lavage supérieur | 8. Support à tasses |
| 2. Porte-couverts | 9. Bras de lavage |
| 3. Panier supérieur | 10. Filtres assemblés |
| 4. Tuyau interne | 11. Raccord de tuyau
d'alimentation en eau |
| 5. Panier inférieur | 12. Tuyau de vidange |
| 6. Réservoir de sel | |
| 7. Distributeur | |

4. Avant la première utilisation

Avant d'utiliser votre lave-vaisselle pour la première fois :

- A. Réglez l'adoucisseur d'eau
- B. Ajoutez 1,5 kg de sel pour lave-vaisselle, puis remplissez complètement le réservoir de sel avec de l'eau
- C. Remplissez le distributeur de liquide de rinçage
- D. Ajoutez le détergent

A. Adoucisseur d'eau

L'adoucisseur d'eau doit être réglé manuellement avec le bouton de dureté de l'eau.

L'adoucisseur d'eau est conçu pour éliminer les minéraux et les sels présents dans l'eau, car ils pourraient avoir un effet néfaste ou indésirable sur le fonctionnement de l'appareil.

Plus la teneur en sels et en minéraux est élevée, plus l'eau est dure.

L'adoucisseur doit être réglé en fonction de la dureté de l'eau de votre région. Votre fournisseur d'eau local peut vous indiquer la dureté de l'eau dans votre région.

Réglage de la consommation de sel

Ce lave-vaisselle est conçu pour permettre un réglage de la consommation de sel en fonction de la dureté de l'eau utilisée. Cela permet d'optimiser et de personnaliser le niveau de consommation de sel.

Procédez comme suit pour régler la consommation de sel.

1. Ouvrez la porte, mettez l'appareil en marche ;
2. Appuyez sur le bouton Programme pendant plus de 5 secondes pour démarrer le mode de réglage de l'adoucisseur d'eau dans les 60 secondes après avoir mis le lave-vaisselle en marche (les voyants d'avertissement du niveau de sel et de liquide de rinçage s'allumeront périodiquement une fois dans le mode de réglage) ;

- Appuyez sur le bouton Programme pour sélectionner le réglage approprié en fonction de votre environnement local. Les réglages changent dans l'ordre suivant : H3->H4->H5->H6->H1->H2->H3 ;
- Appuyez sur le bouton Marche/Arrêt pour quitter le mode de réglage.

DURETÉ DE L'EAU				Position du sélecteur	Consommation de sel (gramme/cycle)
°dH	°fH	°Clarke	mmol/l		
0~5	0~9	0~6	0~0,94	H1	0
6 - 11	10 - 20	7 - 14	1,0 - 2,0	H2	9
12 - 17	21 - 30	15 - 21	2,1 - 3,0	H3	12
18 - 22	31 - 40	22 - 28	3,1 - 4,0	H4	20
23 - 34	41 - 60	29 - 42	4,1 - 6,0	H5	30
35 - 55	61 - 98	43 - 69	6,1 - 9,8	H6	60

Remarque : 1

$1\text{ }^{\circ}\text{dH} = 1,25\text{ }^{\circ}\text{Clark} = 1,78\text{ }^{\circ}\text{fH} = 0,178\text{ mmol/l}$

°dH : Degré allemand

°fH : Degré français

°Clark : Degré britannique

Remarque : 2

Réglage d'usine : H3

Contactez votre fournisseur d'eau local pour obtenir des informations sur la dureté de votre eau.

 **REMARQUE** : Si votre modèle ne comporte pas d'adoucisseur d'eau, vous pouvez ignorer cette section.

ADOUCCISSEUR D'EAU

La dureté de l'eau varie selon les régions. Si l'eau utilisée dans votre lave-vaisselle est dure, des dépôts se formeront sur la vaisselle et les ustensiles.

L'appareil est équipé d'un adoucisseur spécial qui utilise un réservoir de sel spécifiquement conçu pour éliminer le calcaire et les minéraux de l'eau.

FR

B. Ajout du sel dans l'adoucisseur

Utilisez toujours le sel destiné à une utilisation avec un lave-vaisselle.

Le réservoir de sel se trouve sous le panier inférieur et doit être rempli comme suit :

Attention !

- N'utilisez que du sel spécifiquement conçu pour une utilisation dans les lave-vaisselle ! Tout autre type de sel non spécifiquement conçu pour une utilisation dans un lave-vaisselle, notamment le sel de table, endommagera l'adoucisseur d'eau. En cas de dommages dus à l'utilisation de sel inapproprié, le fabricant n'accordera aucune garantie et ne sera tenu responsable pour aucun dommage causé.
- Remplissez le réservoir de sel juste avant de démarrer l'un des programmes complets de lavage. Cela évitera que des grains de sel ou de l'eau salée, ayant été renversés, stagnent au fond du lave-vaisselle pendant un certain temps et entraîne une corrosion.

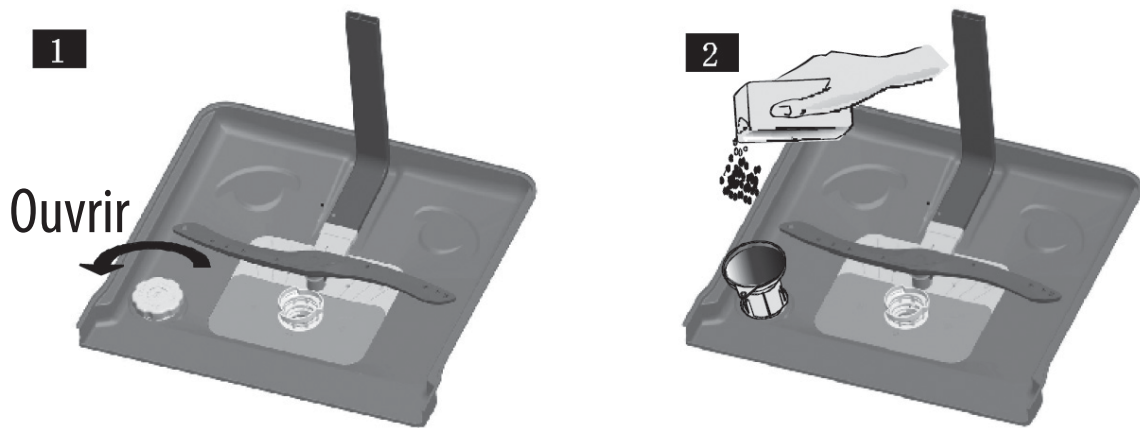

- A. Une fois le panier inférieur retiré, dévissez et retirez le bouchon du réservoir de sel. **1**
- B. Placez l'extrémité de l'entonnoir (fourni) dans le trou et versez environ 1,5 kg de sel pour lave-vaisselle.
- C. Remplissez ensuite le réservoir de sel d'eau à ras bord. Il est normal qu'une petite quantité d'eau déborde du réservoir. **2**
- D. Après avoir rempli le réservoir, revissez fermement le bouchon en tournant dans le sens des aiguilles d'une montre.
- E. Le voyant d'avertissement du niveau de sel s'éteint une fois le réservoir de sel rempli de sel.
- F. Immédiatement après avoir rempli le réservoir de sel, un programme de lavage doit être lancé (nous conseillons d'utiliser un programme court). Cela permet d'éviter que le système de filtration, la pompe ou d'autres pièces importantes de l'appareil ne soient endommagés par l'eau salée. De tels dommages ne sont pas couverts par la garantie.

REMARQUE :

1. Remplissez le réservoir de sel uniquement si le voyant d'avertissement du niveau de sel s'allume sur le panneau de commande.

Selon le niveau de dissolution du sel, le voyant d'avertissement du niveau de sel peut rester allumé même après le remplissage du réservoir de sel.

Si le panneau de contrôle ne comporte pas de voyant d'avertissement du niveau de sel (pour certains modèles), vous pouvez estimer à quel moment l'adoucisseur doit être rempli de sel en fonction du nombre de cycles effectués par le lave-vaisselle.

2. Si du sel a été renversé, utilisez un programme Trempage ou un programme court pour éliminer l'excès de sel.

Fonction du liquide de rinçage et du détergent

Le liquide de rinçage est libéré lors du rinçage final pour éviter que l'eau ne forme des gouttelettes sur votre vaisselle, ce qui peut laisser des marques et des traînées. Il améliore également le séchage en permettant à l'eau de glisser sur les plats. Votre lave-vaisselle est conçu pour utiliser des produits de rinçage liquides.

AVERTISSEMENT

Utilisez exclusivement des liquides de rinçage de marque pour lave-vaisselle. Ne remplissez jamais le distributeur de liquide de rinçage avec une autre substance (par exemple du détergent liquide ou du nettoyant pour lave-vaisselle). Cela endommagerait l'appareil.

Quand ajouter du liquide de rinçage

La fréquence de remplissage du distributeur dépend de la fréquence de lavage de la vaisselle et de l'utilisation du liquide de rinçage.

- Le voyant Niveau de liquide de rinçage bas () s'allume lorsqu'il est nécessaire d'ajouter du liquide de rinçage.
- Ne remplissez pas trop le distributeur de liquide de rinçage.

Fonction du détergent

Les composants chimiques des détergents sont nécessaires pour décoller, dissoudre et évacuer toutes les salissures hors du lave-vaisselle. La plupart des détergents vendus dans le commerce conviennent à cette utilisation.

! AVERTISSEMENT

- Utilisation correcte des détergents

Utilisez uniquement des détergents spécifiquement conçus pour les lave-vaisselle. Rangez vos détergents dans un endroit frais et sec.

Ne mettez pas de détergent en poudre dans le distributeur tant que vous n'êtes pas prêt à lancer le lavage.

FR

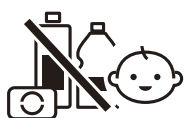

Les détergents pour lave-vaisselle sont corrosifs !

Maintenez les détergents pour lave-vaisselle hors de portée des enfants.

Remplissage du réservoir de liquide de rinçage

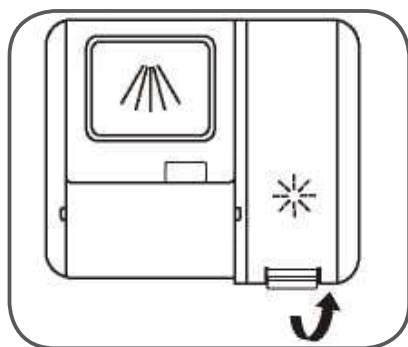

Retirez le bouchon du réservoir de liquide de rinçage en soulevant la poignée.

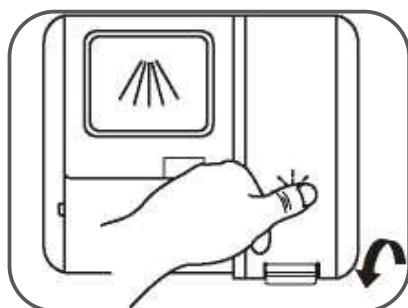

Fermez ensuite le bouchon.

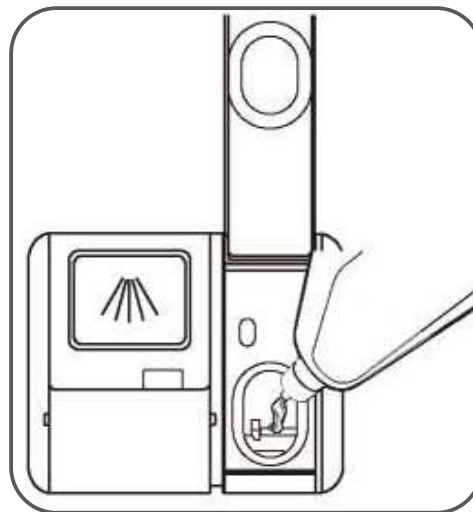

Versez le liquide de rinçage dans le distributeur en veillant à ne pas le faire déborder.

Réglage du réservoir de liquide de rinçage

Pour obtenir de meilleures performances de séchage en limitant la quantité de liquide de rinçage utilisée, le lave-vaisselle est conçu pour permettre le réglage de la consommation par l'utilisateur. Suivez les étapes ci-dessous.

1. Ouvrez la porte et allumez l'appareil.
2. Dans les 60 secondes suivant l'étape 1, appuyez sur le bouton Programme pendant plus de 5 seconds, puis appuyez sur le bouton Départ différé pour accéder au mode de réglage. Le voyant du liquide de rinçage clignote avec une fréquence de 1 Hz.
3. Appuyez sur le bouton Programme pour sélectionner le réglage approprié en fonction de vos habitudes d'utilisation. Les réglages changent dans l'ordre suivant : d3->d4->d5->d1->d2->d3. Plus le chiffre est élevé, plus le lave-vaisselle utilise de liquide de rinçage.
4. Ne touchez à aucun bouton pendant 5 secondes ou appuyez sur le bouton Marche/Arrêt pour terminer le réglage et quitter le mode de réglage.

Remplissage du distributeur de détergent

FR

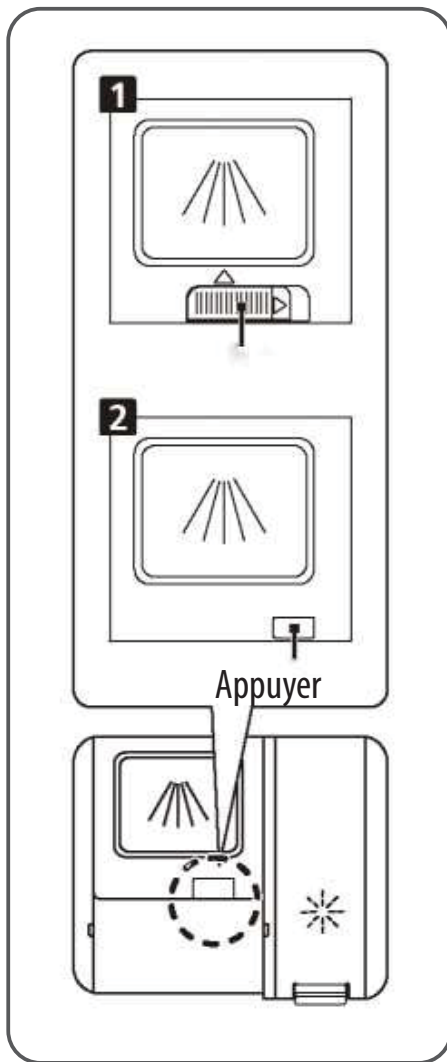

Veuillez choisir une mode d'ouverture selon la configuration réelle.

selon la configuration réelle.

1. Ouvrez le bouchon en faisant coulisser le loquet de dégagement.
2. Ouvrez le bouchon en appuyant sur le loquet de dégagement.

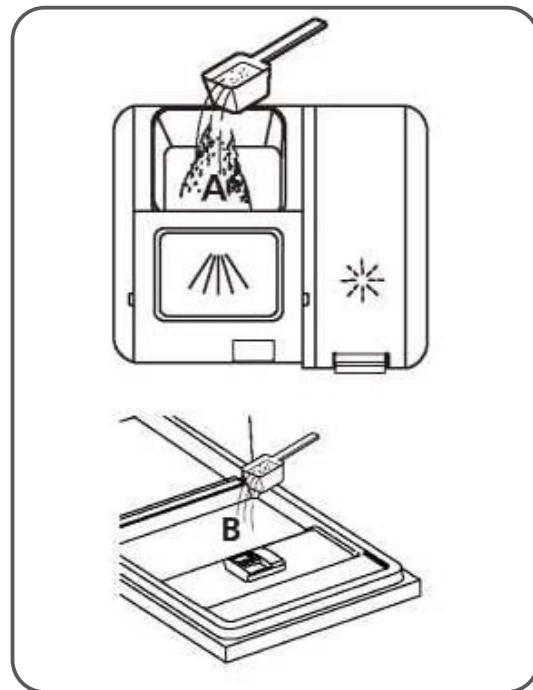

Ajoutez du détergent dans la grande cavité (A) pour le cycle de lavage principal.

Pour de meilleurs résultats de nettoyage, en particulier si vous avez des articles très sales, versez une petite quantité de détergent sur la porte. Le détergent supplémentaire entre en action pendant la phase de pré-lavage.

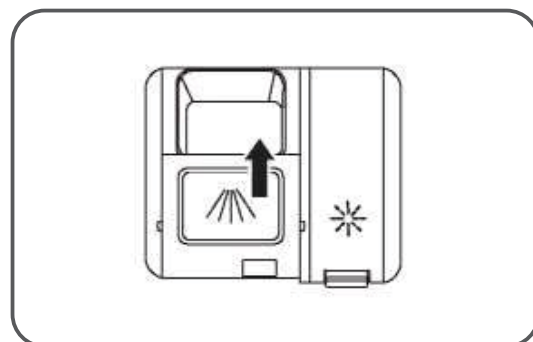

Fermez le volet en le faisant coulisser vers l'avant puis en appuyant dessus.

REMARQUE :

- Veuillez noter que selon le niveau de saleté, les réglages pourront être différents.
- Veuillez respecter les recommandations du fabricant inscrites sur l’emballage du détergent.

5. Chargement des paniers du lave-vaisselle

FR

Recommandations

- Envisagez d’acheter des ustensiles identifiés comme compatibles lave-vaisselle.
- Utilisez un détergent non agressif et considéré comme « doux » pour la vaisselle. Si besoin, demandez des informations supplémentaires aux fabricants de détergents.
- Pour les articles particuliers, sélectionnez un programme avec une température aussi basse que possible.
- Pour éviter tout dommage, ne retirez pas les verres et les couverts du lave-vaisselle immédiatement après la fin du programme.

Concernant le lavage au lave-vaisselle, les couverts/plats suivants :

Ne sont pas adaptés

- Couverts avec poignées en bois, porcelaine ou nacre
- Articles en plastique non résistants à la chaleur
- Couverts anciens comportant des pièces collées ne résistant pas à la chaleur

- Couverts ou plats à soudures
- Articles en étain ou en cuivre
- Verres en cristal
- Articles en acier susceptibles de rouiller
- Plats en bois
- Articles en fibres synthétiques

Présentent une compatibilité limitée

FR

- Certains types de verres peuvent ternir après de nombreux lavages
- Les pièces en argent et en aluminium ont tendance à se décolorer pendant le lavage
- Les motifs émaillés peuvent s'estomper s'ils sont fréquemment lavés au lave-vaisselle

Précautions avant ou après le chargement des paniers du lave-vaisselle

(Pour des performances optimales du lave-vaisselle, respectez ces conseils de chargement.)

Les fonctions et l'apparence des paniers à vaisselle et à couverts peuvent différer de ceux de votre modèle.)

Raclez et enlevez tous les gros résidus d'aliments. Faites ramollir les restes d'aliments brûlés dans les poêles et les casseroles.

Il n'est pas nécessaire de rincer les plats sous l'eau du robinet.

Placez les articles dans le lave-vaisselle de la manière suivante :

1. Les articles tels que les tasses, verres, casseroles/poêles, etc., doivent être orientés vers le bas.
2. Les articles courbés ou comportant des creux doivent être placés inclinés pour que l'eau puisse s'écouler.

3. Tous les ustensiles doivent être correctement disposés sans risquer de basculer.
4. Tous les ustensiles doivent être placés de sorte qu'ils ne gênent pas la rotation des bras de lavage.

⚠ REMARQUE : Les très petits articles ne doivent pas être lavés au lave-vaisselle, car ils pourraient facilement tomber hors du panier.

- Chargez les articles creux tels que les tasses, les verres, les casseroles/poêles, etc.
avec l'ouverture orientée vers le bas pour que l'eau ne s'accumule pas dans le récipient ou une base creuse.
- Les plats et couverts ne doivent pas être placés les uns dans les autres ni se chevaucher.
- Pour éviter d'endommager les verres, veillez à ce qu'ils ne se touchent pas.
- Placez les grands articles les plus difficiles à nettoyer dans le panier inférieur.
- Le panier supérieur est conçu pour contenir les articles plus délicats et plus légers, par exemple les verres et les tasses à café/thé.
- Les couteaux à longue lame sont dangereux s'ils sont placés à la verticale !
- Les couverts longs et/ou tranchants, par exemple les couteaux de cuisine, doivent être placés à l'horizontale dans le panier supérieur.

- Veuillez ne pas surcharger votre lave-vaisselle. Ceci est important pour obtenir de bons résultats et pour maintenir une consommation d'énergie raisonnable.

Retrait de la vaisselle

Pour éviter que l'eau coule du panier supérieur sur le panier inférieur, nous vous recommandons de vider d'abord le panier inférieur, puis le panier supérieur.

FR

Méthode de chargement de la vaisselle normale

Chargement du panier supérieur

Le panier supérieur est conçu pour contenir des articles plus délicats et plus légers, par exemple les verres, les tasses à café/thé et leurs soucoupes, ainsi que les assiettes, les petits bols et les plats peu profonds (s'ils ne sont pas trop sales). Placez la vaisselle et les ustensiles de cuisson de sorte qu'ils ne risquent pas de bouger sous l'action des jets d'eau.

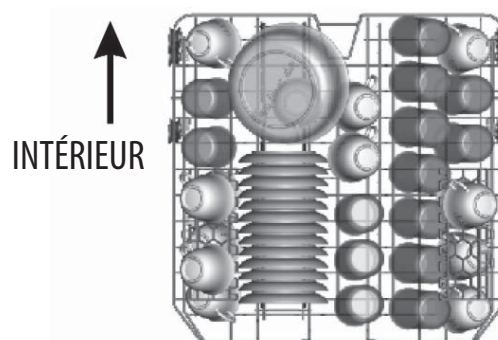

Chargement du panier inférieur

Nous vous recommandons de placer les articles plus volumineux et plus difficiles à laver dans le panier inférieur : par exemple les casseroles, poêles, couvercles, plats et bols de service, comme indiqué dans l'illustration ci-dessous. Il est préférable de placer les plats de service et les couvercles sur les côtés des paniers pour éviter de bloquer la rotation du bras de lavage supérieur.

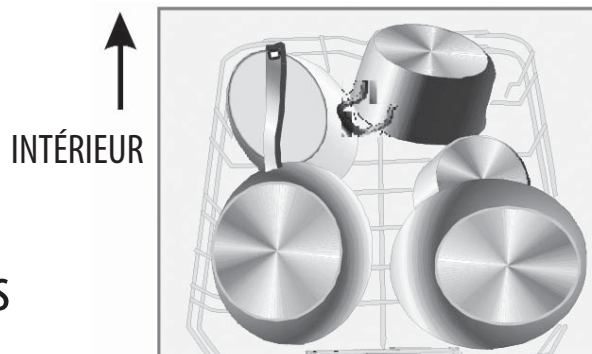

FR

Veillez noter les points suivants :

- Les casseroles, les bols de service, etc., doivent toujours être retournés.
- Les ustensiles de cuisson profonds doivent être inclinés pour que l'eau puisse s'écouler.
- Le panier inférieur comporte des tiges repliables pour pouvoir placer des casseroles et des poêles de plus grande taille ou en plus grand nombre.

Réglage du panier supérieur

La hauteur du panier supérieur peut être réglée afin de faire plus de place pour les grands ustensiles à disposer dans le panier supérieur ou inférieur. La hauteur du panier supérieur peut être réglée en soulevant le panier en position haute ou en montant la poignée pour le mettre en position basse, comme indiqué dans l'illustration ci-dessous :

FR

Lever le panier
en position haute



Monter la
poignée pour
mettre le panier
en position basse



Poignée de réglage

Repli les supports à tasses

Pour faire de la place pour les articles plus grands dans le panier supérieur, soulevez le porte-tasse. Vous pouvez ensuite faire reposer les grands verres sur celui-ci. Vous pouvez également l'enlever s'il n'est pas nécessaire.

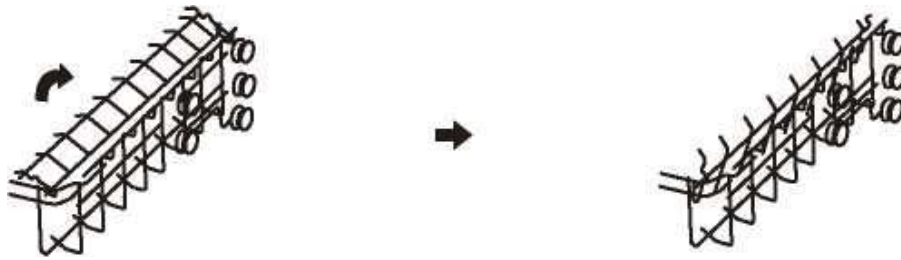

FR

Repli des clayettes de support

Les tiges du panier inférieur sont utilisées pour maintenir des assiettes et des plats. Elles peuvent être abaissées pour faire plus de place pour de grands articles.



Panier à couverts

Les couverts doivent être disposés dans le panier à couverts les uns à côté des autres dans des positions appropriées. Assurez-vous que les ustensiles ne sont pas collés entre eux pour obtenir de bonnes performances de lavage.



⚠ AVERTISSEMENT !

- Veillez à ce qu'aucun article ne dépasse par le bas.
- Placez toujours les ustensiles tranchants avec la pointe tranchante dirigée vers le bas !

Pour un lavage de qualité optimale, disposez l'argenterie dans le panier en vous assurant que :

- Les couverts ne se touchent pas.
- Les pièces creuses sont disposées tête en bas.
- Les ustensiles longs sont placés au milieu.

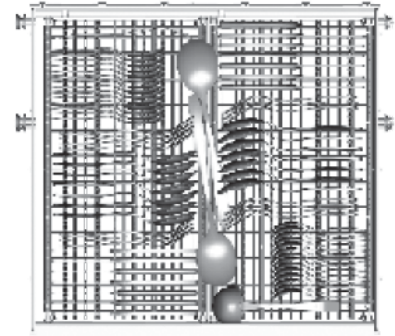



6. Démarrage d'un programme de lavage





Tableau des cycles de lavage (EN 60436)

Le tableau ci-dessous indique les programmes les mieux adaptés en fonction de la quantité de résidus alimentaires et de la quantité de détergent nécessaire. Il fournit également diverses informations sur les programmes.

(●) signifie que du liquide de rinçage doit être ajouté dans le distributeur de liquide de rinçage.

FR

Programme	Description du cycle	Détergent de pré lavage/ lavage principal	Durée de fonctionnement (min)	Énergie (kWh)	Eau (l)	Liquide de rinçage
AUTO 	Prélavage (45 °C) Lavage (55-65 °C) Rinçage Rinçage Rinçage (55-60 °C) Séchage	4/18 (1 ou 2 pièces)	150	0,930 - 1,470	10,3 - 16,9	●
Intensif 	Prélavage Lavage (60 °C) Rinçage Rinçage (65-72 °C) Séchage	4/18 (1 ou 2 pièces)	175	1.275- 1.385	13.9	●
Universel 	Prélavage Lavage (60 °C) Rinçage Rinçage (65-72 °C) Séchage	4/18 (1 ou 2 pièces)	150	1.185- 1.290	13.9	●

Programme	Description du cycle	Détergent de pré-lavage/ lavage principal	Durée de fonctionnement (min)	Énergie (kWh)	Eau (l)	Liquide de rinçage
ECO (*EN 60436)	Lavage (50 °C) Rinçage Rinçage (40 °C) Séchage	22 (1 ou 2 pièces)	235	0.645	9,8	●
Verre 	Prélavage Lavage (45 °C) Rinçage Rinçage (55-60 °C) Séchage	4/18 (1 ou 2 pièces)	120	0.850- 0.925	13.9	●
90 min 	Lavage (55 °C) Rinçage Rinçage (60-65 °C) Séchage	22 g (1 pièce)	90	0.955- 1.030	11.2	●
Rapide 	Lavage (45°C) Rinçage Rinçage (45 °C)	12 (1 pièce)	30	0.584	10.3	○
Trempage 	Prélavage	/	15	0.115	3.9	○



REMARQUE :

ECO
(*EN 60436)

Ce programme est le cycle de test. Informations relatives aux tests comparatifs conformément à la norme EN60436.

les valeurs données pour les programmes autres que le programme éco ne sont qu'indicatives.

Mise en marche de l'appareil

Lancement d'un cycle de lavage

1. Sortez le panier supérieur et le panier inférieur, chargez la vaisselle, puis remettez les paniers en place. Il est conseillé de remplir d'abord le panier inférieur, puis le panier supérieur (voir le chapitre intitulé « Chargement du lave-vaisselle »).
2. Mettez du détergent (voir le chapitre « Sel, détergent et liquide de rinçage »).
3. Branchez la fiche dans une prise électrique. L'alimentation électrique est 220-240 V CA/50 Hz et les spécifications de la prise sont 10 A 250 V CA. Vérifiez que le robinet d'alimentation en eau est ouvert au maximum.
4. Appuyez sur le bouton Programme, le programme de lavage change dans l'ordre suivant : **ECO->Verre->90 min->Rapide->Trempage->Auto->Intensif->Universel ;**
5. Lorsqu'un programme est sélectionné, le voyant du programme correspondant s'allume. Vous pouvez aussi sélectionner la fonction souhaitée à ce moment-là. Refermez la porte pour démarrer le lave-vaisselle.

Ouverture automatique

Après le lavage, la porte s'ouvre automatiquement pour obtenir un meilleur effet de séchage.



REMARQUE :

La porte du lave-vaisselle ne doit pas être bloquée lorsqu'elle est configurée pour une ouverture automatique.

Cela peut perturber la fonctionnalité de verrouillage de la porte.

Les programmes Rapide et Trempage ne disposent pas de la fonction Ouverture automatique.



FR

Changement de programme...

Remarques importantes :

1. Un cycle en cours ne peut être modifié que s'il a commencé depuis peu de temps. Dans le cas contraire, il se peut que le détergent ait déjà été libéré et que l'appareil ait déjà vidangé l'eau de lavage. Si tel est le cas, le distributeur de détergent doit être rempli à nouveau (voir le chapitre intitulé « Remplissage du distributeur de détergent »).
2. Ouvrez la porte, l'appareil se mettra en pause. Appuyez sur le bouton Programme pendant plus de 3 secondes pour pouvoir changer de programme et sélectionner le cycle désiré (voir la partie intitulée « Démarrage d'un programme de lavage »).

Le voyant à l'avant affiche l'état du lave-vaisselle :

- a). Voyant bleu allumé clignotant : fonctionnement en cours ;
- b). Voyant bleu allumé sans clignoter : pause ;
- c). Voyant éteint : veille

REMARQUE :

Si vous ouvrez la porte pendant un cycle de lavage, l'appareil se met en pause. Le voyant du programme cessera de clignoter et l'appareil sonnera chaque minute jusqu'à ce que vous fermiez la porte. Une fois la porte refermée, l'appareil redémarrera.

Si votre modèle est équipé d'une mémoire, il poursuivra et terminera le programme sélectionné après une coupure de courant.

FR

Vous avez oublié d'ajouter un article de vaisselle ?

Il est possible d'ajouter un plat à tout moment avant que le distributeur de détergent s'ouvre.

1. Entrouvrez la porte.
2. Une fois le bras de lavage à l'arrêt, vous pouvez ouvrir complètement la porte.
3. Ajoutez les plats oubliés.
4. Fermez la porte.
5. Le lave-vaisselle redémarrera.

À la fin du cycle de lavage

Une fois le programme terminé, le lave-vaisselle sonne pendant 8 secondes, puis s'arrête. Éteignez l'appareil à l'aide du bouton Marche/Arrêt, coupez l'alimentation en eau et ouvrez la porte du lave-vaisselle. Patientez quelques minutes avant de vider le lave-vaisselle pour éviter de toucher les plats et ustensiles encore trop chauds et plus susceptibles de se briser. Ils sécheront également mieux ainsi.

Mise hors tension du lave-vaisselle

Si les voyants à l'avant sont éteints, le programme est terminé.

1. Éteignez le lave-vaisselle en appuyant sur le bouton Marche/Arrêt.
2. Fermez le robinet d'eau !

Ouvrez la porte avec prudence.

La vaisselle chaude est sensible aux chocs. La vaisselle doit donc refroidir environ 15 minutes avant d'être sortie de l'appareil.

Ouvrez la porte du lave-vaisselle, laissez-la entrouverte et attendez quelques minutes avant de sortir la vaisselle. Cela permet à la vaisselle de refroidir et améliore le séchage.

Vidage du lave-vaisselle

Il est normal que le lave-vaisselle soit mouillé à l'intérieur.

Videz d'abord le panier inférieur, puis le panier supérieur. Cela permet d'éviter que de l'eau goutte du panier supérieur sur la vaisselle présente dans le panier inférieur.

AVERTISSEMENT !

Il est dangereux d'ouvrir la porte pendant le lavage, car l'eau chaude peut vous brûler.

7. Entretien et nettoyage

Système de filtration

Le système de filtration permet d'éviter que de gros résidus alimentaires et d'autres objets pénètrent dans la pompe. Ces résidus peuvent occasionnellement boucher les filtres.

Le système de filtration se compose d'un filtre épais, d'un filtre plat (principal) et d'un micro-filtre (filtre fin).

FR

Filtre principal 1

Les particules alimentaires et les saletés bloquées par ce filtre sont pulvérisées par un jet spécial du bras de lavage inférieur et évacuées vers la vidange.

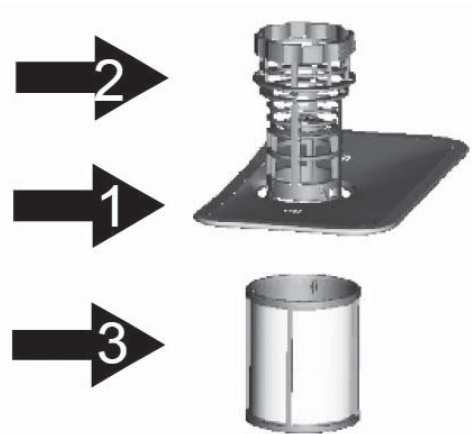

Filtre épais 2

Les éléments plus gros, tels que les morceaux d'os ou de verre, qui peuvent boucher la vidange, sont bloqués dans le filtre épais. Pour retirer les éléments bloqués par le filtre, pincez doucement le bouchon au sommet de ce filtre et soulevez-le.

Filtre fin 3

Ce filtre capture les résidus de terre et d'aliments dans le bac de vidange et les empêche de se redéposer sur la vaisselle pendant le cycle de lavage.

Filtres assemblés

Les filtres enlèvent efficacement les particules alimentaires de l'eau de lavage, ce qui permet de la recycler pendant le programme. Pour des performances et des résultats optimaux, les filtres doivent être nettoyés régulièrement. Par conséquent, il convient de retirer les particules d'aliments plus volumineuses capturées par les filtres après chaque cycle de lavage en rinçant le filtre semi-circulaire et son réceptacle à l'eau courante. Pour retirer le dispositif filtrant, tirez la poignée de la coupelle vers le haut.

FR

⚠ AVERTISSEMENT !

- Le lave-vaisselle ne doit jamais être utilisé sans les filtres.
- La réinstallation incorrecte des filtres peut réduire les performances de l'appareil et endommager la vaisselle et les ustensiles.

1



Étape 1 : Tournez le filtre dans le sens inverse des aiguilles d'une montre

2

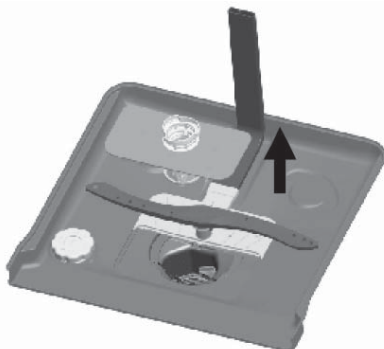

Étape 2 : Tirez le filtre vers le haut

! REMARQUE :

Suivez cette procédure de l'étape 1 à l'étape 2 pour retirer le système de filtration. Suivez cette procédure de l'étape 2 à l'étape 1 pour le réinstaller.

Remarques :

- Vérifiez que les filtres ne sont pas bouchés après chaque utilisation du lave-vaisselle.
- En dévissant le filtre épais, vous pouvez retirer le système de filtration. Enlevez tous les résidus alimentaires et nettoyez les filtres à l'eau courante.

! REMARQUE :

Le système de filtration complet doit être nettoyé une fois par semaine.

Nettoyage des filtres

Nettoyez le filtre épais et le filtre fin avec une brosse de nettoyage. Assemblez à nouveau les différentes pièces du système de filtration comme indiqué sur les illustrations de la page précédente et réinsérez l'ensemble du système de filtration dans le lave-vaisselle, en le positionnant correctement dans son logement et en le poussant vers le bas.

! AVERTISSEMENT !

Lors du nettoyage des filtres, ne leur faites pas subir de chocs. Ils risqueraient sinon de se déformer et les performances de votre lave-vaisselle pourraient être réduites.

Entretien du lave-vaisselle

Le panneau de commande peut être nettoyé avec un chiffon légèrement humide.

Après le nettoyage, assurez-vous de le sécher complètement.

Pour l'extérieur, utilisez une cire de bonne qualité pour appareils électroménagers.

N'utilisez jamais d'objet coupant, de tampon à récurer ou de nettoyant agressif sur les parties du lave-vaisselle, quelles qu'elles soient.

FR

Nettoyage de la porte

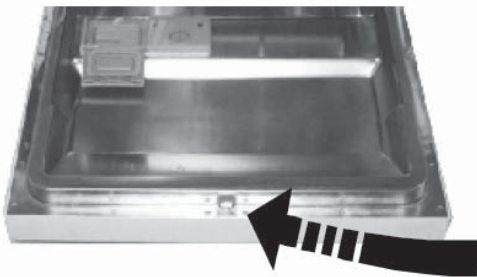

Pour nettoyer le pourtour de la porte, utilisez uniquement un chiffon doux et humecté d'eau chaude.

Pour éviter la pénétration d'eau dans le système de verrouillage de la porte et les composants électriques, n'utilisez jamais de nettoyant à pulvériser.

! AVERTISSEMENT !

- N'utilisez jamais de produit nettoyant à pulvériser pour nettoyer le panneau de la porte, car cela peut endommager le dispositif de verrouillage de la porte et les composants électriques.
- Les agents abrasifs et certaines serviettes en papier ne doivent pas être utilisés, car ils peuvent rayer ou tacher la surface en inox.

Protection contre le gel

Prenez des mesures contre le gel pour protéger votre lave-vaisselle en hiver. Après chaque cycle de lavage, suivez les instructions suivantes :

1. Coupez l'alimentation électrique du lave-vaisselle.
2. Coupez l'arrivée d'eau et débranchez le tuyau d'alimentation en eau du robinet d'eau.
3. Vidangez l'eau du tuyau d'alimentation en eau et du robinet d'eau. (Utilisez une bassine pour collecter l'eau.)
4. Raccordez à nouveau le tuyau d'alimentation en eau au robinet d'eau.
5. Retirez le filtre du fond de la cuve et enlevez l'eau du bac de vidange avec une éponge.

REMARQUE :

Si votre lave-vaisselle ne fonctionne plus à cause du gel, veuillez contacter un réparateur professionnel.

Nettoyage des bras de lavage

Il est nécessaire de nettoyer régulièrement les bras de lavage, car les substances chimiques de l'eau dure peuvent obstruer les buses et bloquer les roulements des bras de lavage.

Pour démonter le bras de lavage supérieur, immobilisez l'écrou et tournez le bras dans le sens des aiguilles d'une montre pour le retirer.

Pour démonter le bras de lavage inférieur, tirez-le vers le haut. Lavez les bras de lavage à l'eau chaude savonneuse et nettoyez les buses avec une brosse souple. Remontez-les après les avoir soigneusement rincés.

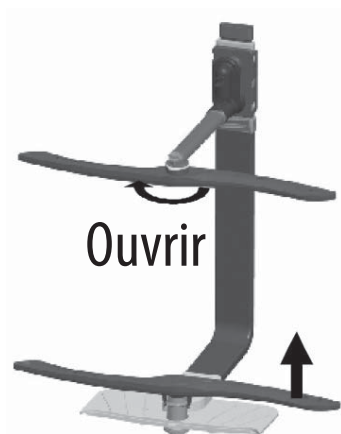

FR

Comment maintenir votre lave-vaisselle en bon état

- **Après chaque lavage**

Après chaque lavage, coupez l'arrivée d'eau vers l'appareil et laissez la porte légèrement ouverte pour que l'humidité et les odeurs ne stagnent pas à l'intérieur.

- **Débranchez la fiche**

Avant de nettoyer ou d'entretenir l'appareil, débranchez toujours la fiche de la prise électrique.

- **Pas de solvants ni de produits de nettoyage abrasifs**

Ne nettoyez pas l'extérieur et les pièces en caoutchouc du lave-vaisselle avec des produits de nettoyage abrasifs ou des solvants. Utilisez uniquement un chiffon avec de l'eau chaude savonneuse. Pour éliminer les taches ou les traces sur les surfaces intérieures, utilisez un chiffon légèrement humidifié avec de l'eau et un peu de vinaigre ou un produit de nettoyage spécifiquement conçu pour les lave-vaisselle.

- **Si l'appareil n'est pas utilisé pendant une longue période**

Nous vous conseillons de lancer un cycle de lavage avec le lave-vaisselle vide, puis de débrancher la fiche de la prise électrique, de couper l'arrivée d'eau et de laisser la porte de l'appareil entrouverte. Cela contribuera à prolonger la durée de vie des joints de porte et à empêcher la formation d'odeurs dans l'appareil.

- **Déplacement de l'appareil**

Si l'appareil doit être déplacé, essayez de le maintenir en position verticale. Si cela est absolument nécessaire, vous pouvez le coucher sur le dos.

- **Joints**

L'un des facteurs entraînant la formation d'odeurs dans le lave-vaisselle est le fait que des aliments restent coincés dans les joints. Nettoyez régulièrement les joints avec une éponge humide pour éviter ce problème.

8. Instructions d'installation

Positionnement de l'appareil

Placez l'appareil à l'emplacement souhaité. Sa face arrière doit être placée contre le mur derrière lui et ses côtés doivent être placés le long des murs ou des meubles adjacents. Le lave-vaisselle est équipé d'un tuyau d'alimentation en eau et d'un tuyau de vidange qui peuvent être placés sur le côté gauche ou droit pour faciliter l'installation.

FR

Mise à niveau de l'appareil

Une fois le lave-vaisselle positionné pour la mise à niveau, sa hauteur peut être modifiée en réglant le niveau des pieds à visser.

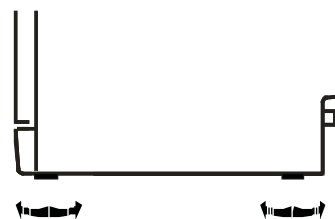

À propos du branchement électrique

⚠ AVERTISSEMENT !

Pour votre sécurité :

- N'utilisez pas de rallonge électrique ou d'adaptateur avec cet appareil.
- Ne coupez ni ne retirez en aucun cas le raccord de mise à la terre
- dans le cordon d'alimentation.

Exigences électriques

Lisez la plaque signalétique de l'appareil pour connaître la tension nominale et branchez le lave-vaisselle à une alimentation électrique appropriée. Utilisez le fusible de 10 A requis, le fusible temporisé ou le disjoncteur recommandés et prévoyez un circuit séparé desservant uniquement cet appareil.

⚠ Vérifiez qu'une mise à la terre appropriée est présente avant utilisation.

Branchement électrique

Vérifiez que la tension et la fréquence de l'alimentation électrique correspondent à celles indiquées sur la plaque signalétique de l'appareil. Branchez la fiche de l'appareil exclusivement sur une prise électrique correctement mise à la terre. Si la prise électrique sur laquelle l'appareil doit être branché ne correspond pas à la fiche, faites changer la prise au lieu d'utiliser un adaptateur ou un système similaire, car cela peut provoquer une surchauffe et des brûlures.

Raccordement à l'eau

Raccordement à l'eau froide

Raccordez le tuyau d'alimentation en eau froide à un raccord fileté de 1,9 cm (3/4") et veillez à ce qu'il soit bien serré.

Si les tuyaux d'eau sont neufs ou s'ils n'ont pas été utilisés depuis longtemps, faites couler l'eau pour vérifier qu'elle est claire.

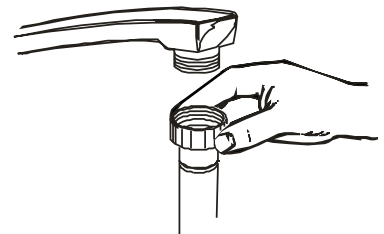

Cette précaution est nécessaire pour éviter le risque d'obstruction de l'arrivée d'eau et de dommages à l'appareil.

⚠ AVERTISSEMENT ! Veuillez refermer le robinet d'eau après utilisation.

Raccordement du tuyau de vidange

Insérez le tuyau de vidange dans une conduite d'évacuation d'un diamètre minimum de 40 mm ou laissez-le pendre dans un évier, en veillant à ce qu'il ne soit ni plié ni écrasé. Le haut du tuyau doit se trouver à une hauteur inférieure à 1 000 mm.

⚠ VEUILLEZ PLACER LE TUYAU DE VIDANGE DANS LA POSITION A OU B.

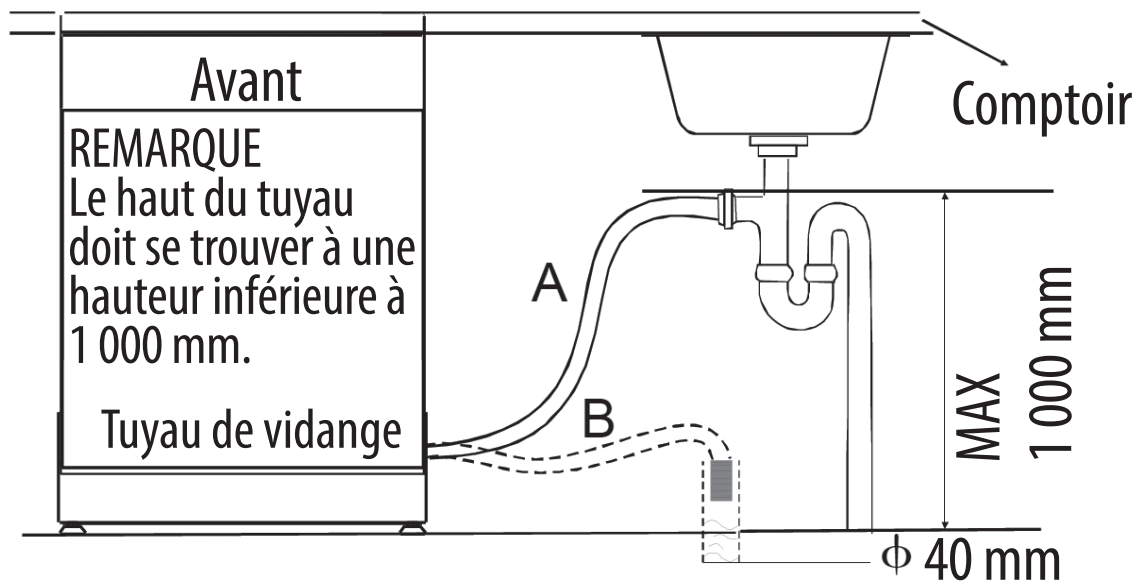

Comment vidanger un excédent d'eau des tuyaux

Si l'évier se trouve à plus de 1 000 mm du sol, l'eau présente dans le tuyau ne peut pas être vidangée directement dans l'évier. Il faut alors vider l'eau restant dans les tuyaux dans une bassine ou un autre récipient approprié placé hors de l'évier et plus bas que l'évier.

Sortie d'eau

Raccordez le tuyau de vidange de l'eau. Le tuyau de vidange doit être correctement raccordé afin d'éviter les fuites d'eau. Veillez à ce que le tuyau de vidange de l'eau ne soit ni plié ni pincé.

Rallonge de tuyau

Si une rallonge de tuyau est requise, utilisez impérativement un tuyau de vidange similaire. Le tuyau de rallonge ne doit pas faire plus de 4 mètres de long, sinon l'efficacité de lavage du lave-vaisselle peut être réduite.

Raccordement au siphon

Le tuyau de vidange doit être à une hauteur inférieure à 1 000 mm (maximum) par rapport au bas du lave-vaisselle. Le tuyau de vidange de l'eau doit être fixé.

Démarrage du lave-vaisselle

Avant de démarrer le lave-vaisselle, vérifiez les points suivants :

1. Le lave-vaisselle est d'aplomb et correctement installé/
raccordé
2. Le robinet d'arrivée d'eau est ouvert
3. Il n'y a aucune fuite au niveau du branchement des tuyaux
4. Les câbles sont solidement branchés
5. L'appareil est sous tension
6. Les tuyaux d'alimentation en eau et de vidange ne sont pas pliés.
7. Tous les éléments d'emballage et toutes les étiquettes ont été retirés du lave-vaisselle.

FR

Attention :

Après l'installation, veuillez vous assurer de conserver ce mode d'emploi. Le contenu de ce mode d'emploi est très utile aux utilisateurs.

9. Conseils de dépannage

Avant de contacter le service après-vente

Consultez les tableaux des pages suivantes, car cela peut vous éviter de faire appel au service après-vente.

	Problème	Causes possibles	Solutions
 Problèmes techniques	Le lave-vaisselle ne démarre pas.	Fusible grillé ou disjoncteur enclenché	Remplacez le fusible ou réarmez le disjoncteur. Débranchez tous les autres appareils branchés sur le même circuit électrique que le lave-vaisselle.
		L'appareil n'est pas sous tension.	Assurez-vous que le lave-vaisselle est allumé et que la porte est bien fermée. Vérifiez que le cordon d'alimentation est correctement branché sur la prise de courant.
		La pression d'eau est faible.	Vérifiez que le tuyau d'alimentation en eau est correctement raccordé et que l'alimentation en eau est ouverte.
		La porte du lave-vaisselle n'est pas bien fermée.	Assurez-vous de bien fermer la porte avec le loquet enclenché.
	L'eau ne s'évacue pas du lave-vaisselle.	Le tuyau de vidange est plié.	Contrôlez le tuyau de vidange.
		Le filtre est bouché.	Vérifiez le filtre épais (voir la partie intitulée « Nettoyage du filtre »).
		L'évier est bouché.	Vérifiez que l'évier se vide normalement. Si le problème est que l'évier de cuisine n'évacue pas l'eau, contactez plutôt un plombier qu'un agent de réparation de lave-vaisselle.

	Problème	Causes possibles	Solutions
Problèmes généraux	De la mousse est présente dans la cuve.	Mauvais détergent	Utilisez exclusivement du détergent spécifiquement conçu pour les lave-vaisselle afin d'éviter la formation de mousse. Si de la mousse se forme, ouvrez la porte du lave-vaisselle et attendez que la mousse se dissipe. Ajoutez environ 4 litres d'eau froide dans la cuve. Fermez et verrouillez le lave-vaisselle, puis sélectionnez n'importe quel programme. Le lave-vaisselle commence par vidanger l'eau. Ouvrez la porte une fois la vidange terminée et vérifiez que la mousse a disparu. Si nécessaire, répétez cette opération.
		Du liquide de rinçage a été renversé.	Essuyez toujours immédiatement le liquide de rinçage renversé.
	L'intérieur de la cuve est taché.	Le détergent utilisé contenait du colorant.	Vérifiez que le détergent ne contient pas de colorant.
	Les surfaces intérieures sont recouvertes d'un film blanc.	Ce film est dû aux minéraux contenus dans l'eau dure.	Nettoyez l'intérieur avec une éponge humide et du détergent pour lave-vaisselle en portant des gants en caoutchouc. N'utilisez jamais de produit de nettoyage autre que du détergent pour lave-vaisselle pour éviter la formation de mousse.

	Problème	Causes possibles	Solutions
	Des traces de rouille sont présentes sur les couverts.	Les articles concernés ne sont pas résistants à la corrosion.	
		Aucun programme de lavage n'a été lancé après l'ajout de sel pour lave-vaisselle. Des traces de sel sont apparues dans le cycle de lavage.	Lancez toujours le programme de lavage rapide sans aucune vaisselle dans le lave-vaisselle et sans sélectionner la fonction Turbo (le cas échéant) après avoir ajouté du sel pour lave-vaisselle.
		Le couvercle de l'adoucisseur est mal fermé.	Vérifiez le couvercle. Assurez-vous qu'il est bien serré.
Bruit	Bruit de cognement dans la cuve	Un des bras d'aspersion cogne contre une pièce dans un des paniers.	Interrompez le programme et repositionnez les articles gênant la rotation du bras de lavage.
	Bruit de cliquetis dans la cuve	De la vaisselle bouge dans la cuve.	Interrompez le programme et repositionnez les couverts.
	Bruit de cognement dans les tuyaux d'eau	Cela peut être dû à l'installation ou à l'agencement des tuyaux.	Cela n'impacte pas le fonctionnement du lave-vaisselle. En cas de doute, contactez un plombier qualifié.

FR

	Problème	Causes possibles	Solutions
Résultat de lavage insatisfaisant	La vaisselle n'est pas propre.	La vaisselle n'a pas été correctement positionnée.	Reportez-vous aux remarques du chapitre « Chargement des paniers du lave-vaisselle ».
		Le programme n'était pas assez puissant.	Sélectionnez un programme plus intensif. Consultez le « Tableau des cycles de lavage ».
		Une quantité insuffisante de détergent a été utilisée.	Utilisez plus de détergent ou changez de détergent.
		Des articles bloquent le mouvement des bras de lavage.	Repositionnez les articles pour qu'ils ne gênent pas la rotation des bras de lavage.
		Le dispositif de filtrage au fond de la cuve n'est pas propre ou il a été incorrectement inséré. Cela peut provoquer le blocage des buses des bras de lavage.	Nettoyez et/ou installez correctement le dispositif de filtrage. Nettoyez les buses des bras de lavage. Consultez le chapitre « Nettoyage des bras de lavage ».
Résultat de lavage insatisfaisant	Les articles en verre sont recouverts d'un film blanchâtre.	Cela est dû à la combinaison d'eau douce et d'un excès de détergent.	Utilisez moins de détergent si votre eau est douce et sélectionnez le programme le plus court pour laver les articles en verre.
	Présence de marques grises ou noires sur la vaisselle	Des ustensiles en aluminium ont frotté contre la vaisselle.	Éliminez ces marques avec un produit de nettoyage légèrement abrasif.
	Détergent présent dans le distributeur	La vaisselle bloque le distributeur de détergent.	Remplacez correctement la vaisselle.

	Problème	Causes possibles	Solutions
Résultat de séchage insatisfaisant	La vaisselle ne sèche pas	La vaisselle n'a pas été correctement placée.	Chargez le lave-vaisselle en respectant les instructions.
		Il n'y a pas assez de liquide de rinçage.	Augmentez la quantité de liquide de rinçage/remplissez le distributeur de liquide de rinçage.
		La vaisselle a été sortie trop tôt.	Ne videz pas votre lave-vaisselle immédiatement après la fin du lavage. Ouvrez légèrement la porte pour laisser la vapeur s'échapper. Ne commencez à vider le lave-vaisselle qu'une fois que la vaisselle est à peine chaude au toucher. Videz d'abord le panier inférieur. Cela permet d'éviter que l'eau ne s'écoule de la vaisselle située dans le panier supérieur.
		Un programme inadapté a été sélectionné	Lors de l'utilisation du programme court, la température de lavage est plus basse. Cela réduit également l'efficacité de lavage. Sélectionnez un programme avec une durée de lavage plus longue.
		Utilisation de couverts au revêtement de mauvaise qualité	Le séchage de l'eau est plus difficile avec ces articles. Les couverts et la vaisselle de ce type ne doivent pas être lavés dans le lave-vaisselle.

Codes d'erreur

En cas de dysfonctionnement, le lave-vaisselle affiche des codes d'erreur permettant de l'identifier :

Codes	Significations	Causes possibles
E1	Durée d'arrivée d'eau plus longue.	Le robinet n'est pas ouvert, l'arrivée d'eau est restreinte ou la pression d'eau est trop faible.
E3	Température requise non atteinte.	Dysfonctionnement de l'élément chauffant.
E4	Débordement.	Un élément du lave-vaisselle fuit.
E8	Problème d'orientation de la vanne de distribution.	Circuit ouvert ou rupture de la vanne de distribution.
EC	Dysfonctionnement du système de contrôle du lavage.	Dysfonctionnement du circuit imprimé ou du moteur.
Ed	Défaut de communication entre la carte de circuit imprimé principale et la carte de circuit imprimé de l'affichage.	Circuit ouvert ou rupture du câblage de communication.

AVERTISSEMENT !

- En cas de débordement, coupez l'alimentation générale en eau avant d'appeler un réparateur.

Compteur d'utilisation

Quand le cordon d'alimentation est branché, mais en laissant le lave-vaisselle éteint, ouvrez la porte, appuyez sur le bouton Départ différé en le maintenant enfoncé pendant 5 secondes. L'écran du lave-vaisselle affichera le nombre d'utilisations.

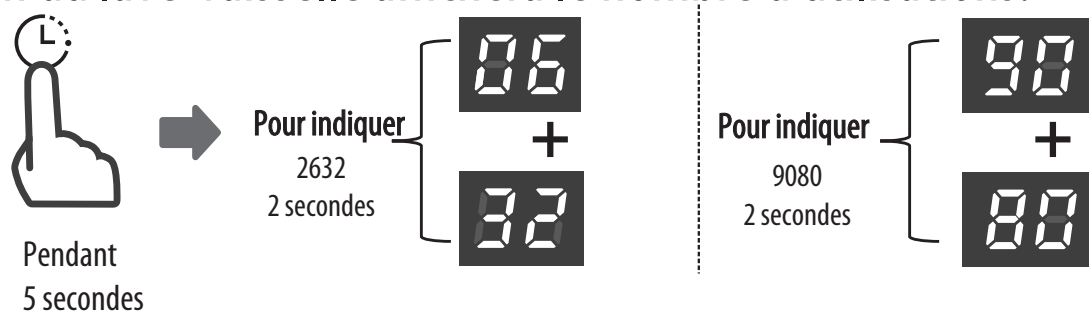

Exemple :

632 : affiche « 06 » pendant deux secondes, ensuite « 32 » pendant deux secondes, puis s'éteint.

9 080 : affiche « 90 » pendant deux secondes, ensuite « 80 » pendant deux secondes, puis s'éteint.

- S'il y a de l'eau dans le fond de la cuve à cause d'un débordement ou d'une petite fuite, l'eau doit être retirée avant de redémarrer le lave-vaisselle.

Informations techniques

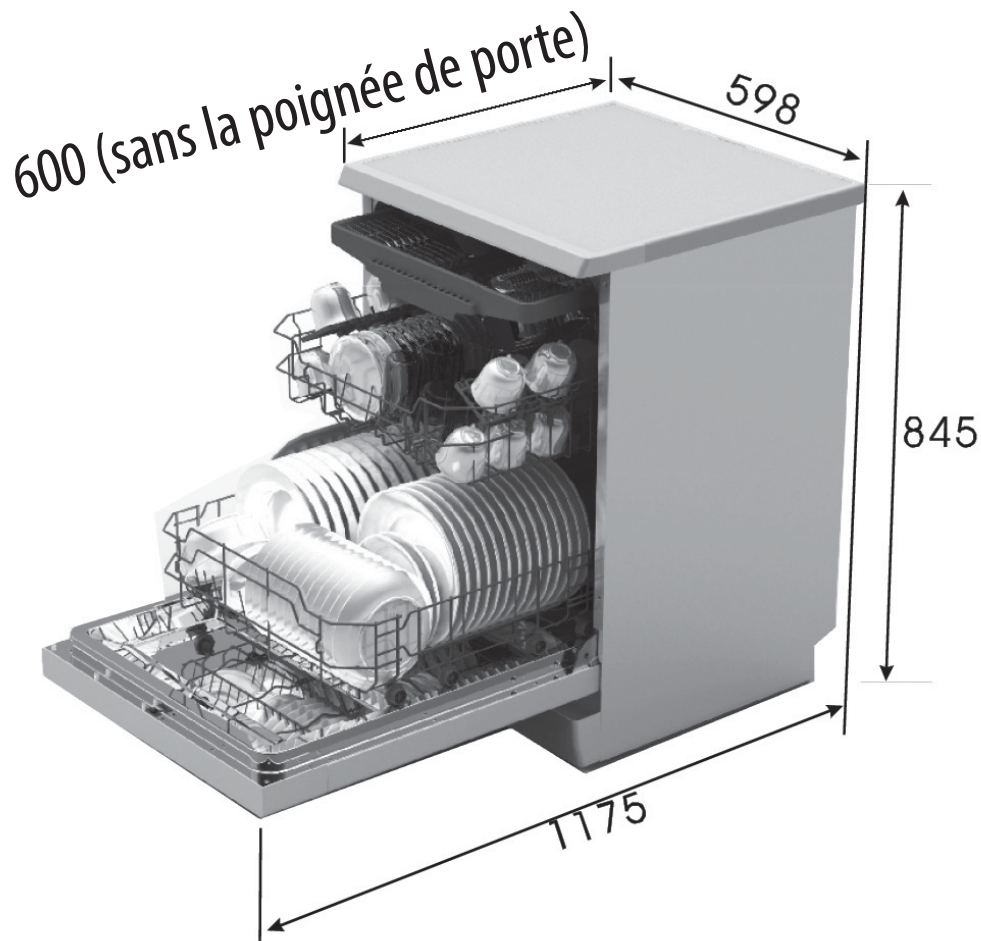

FR

Hauteur :	845 mm
Largeur :	598 mm
Profondeur :	600 mm (sans la poignée de porte)
Pression hydraulique :	0,04 - 1,0 MPa
Alimentation :	voir la plaque signalétique
Capacité :	14 couverts

CHARGEMENT DES PANIERS CONFORMÉMENT À EN60436 :

1. Panier supérieur :

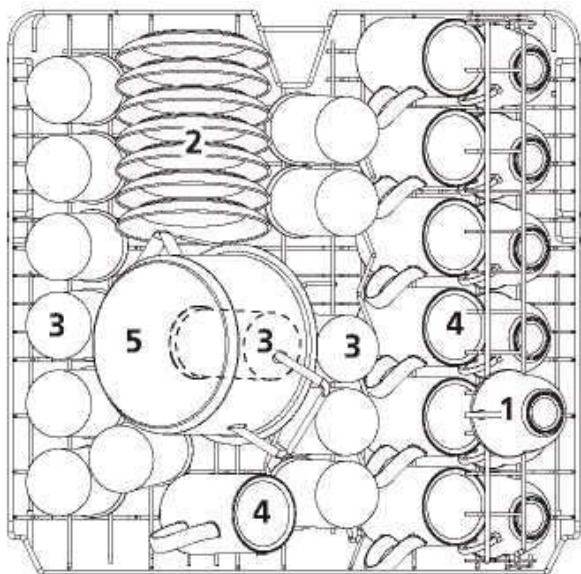

	Élément
1	Tasses
2	Soucoupes
3	Verres
4	Grandes tasses
5	Petite casserole

FR

2. Panier inférieur :

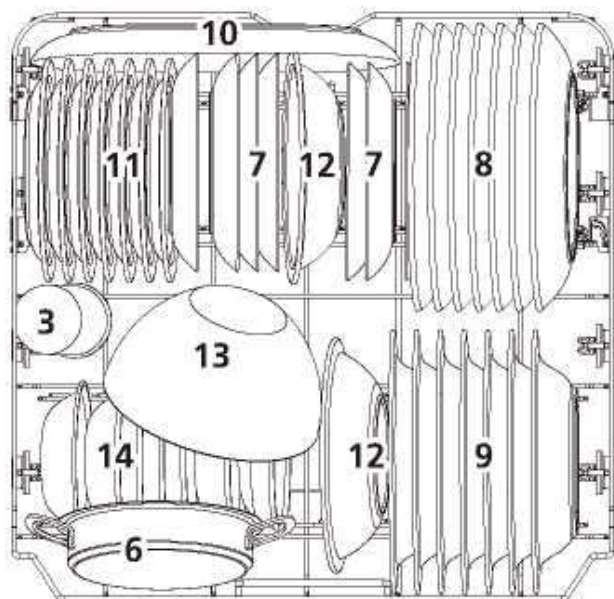

	Élément
6	Casserole pour four
7	Assiettes à dessert
8	Assiettes plates
9	Assiettes creuses
10	Plat ovale
11	Assiettes à dessert en mélamine
12	Bols en mélamine
13	Bol en verre
14	Bols à dessert

3. Porte-couverts :

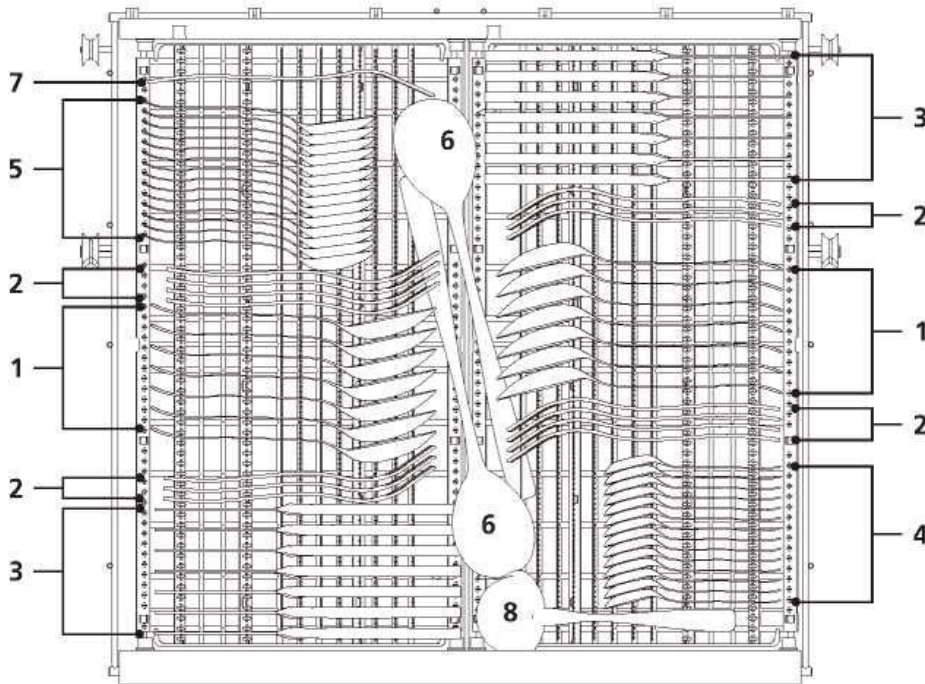

FR

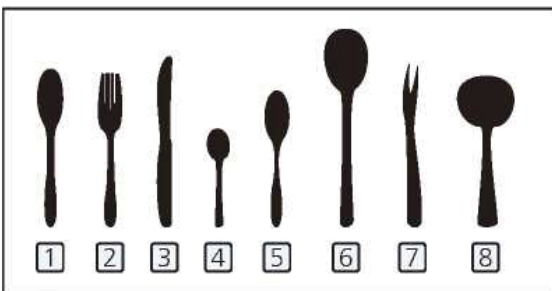

Informations relatives aux tests comparatifs conformément à la norme EN60436 Capacité : 14 couverts Position du panier supérieur : position basse Programme : Réglage ECO du liquide de rinçage : Réglage maximal de l'adoucissant : H3

	Élément
1	Cuillères à soupe
2	Fourchettes
3	Couteaux
4	Cuillères à café
5	Cuillères à dessert
6	Cuillères de service
7	Fourchette de service
8	Louche à sauce

Le tiroir à couverts peut avoir 3 positions :

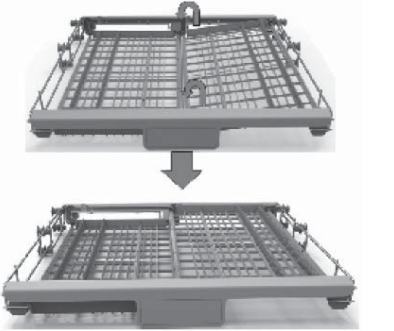
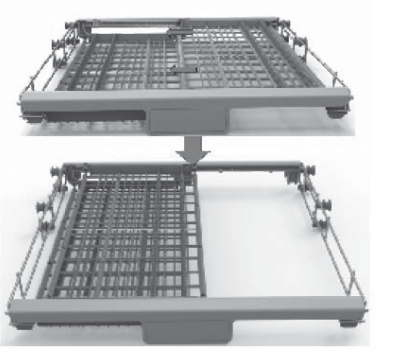
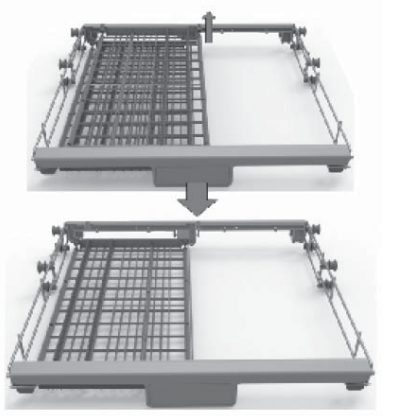
Mode 1		Position 1 : relevez le panier droit, les deux paniers sont à plat.
Mode 2		Position 2 : Poussez le panier droit vers la gauche, les deux paniers se chevauchent.
Mode 3		Position 3 : Retirez le panier droit du tiroir, n'utilisez que le panier gauche.

Fiche d'information sur le produit

RÈGLEMENT DÉLÉGUÉ (UE) 2019/2017 DE LA COMMISSION en ce qui concerne l'étiquetage énergétique des lave-vaisselle ménagers

Nom du fournisseur ou marque commerciale: SABA

Adresse du fournisseur: CONFORAMA, BOULEVARD DU MANDINET 80, 77432 MARNE LA VALLEE CEDEX 2, FR

Référence du modèle: DW14C42M24BPLIX

Paramètres généraux du produit:

Paramètre	Valeur	Paramètre	Valeur	
Capacité nominale ^{a)} (ps)	14	Dimensions en cm	Hauteur	85
			Largeur	60
			Profondeur	64
IEE ^{a)}	37,9	Classe d'efficacité énergétique ^{a)}	B	
Indice de performance de lavage ^{a)}	1,125	Indice de performance de séchage ^{a)}	1,065	
Consommation d'énergie en kWh [par cycle], sur la base du programme eco avec alimentation en eau froide. La consommation réelle d'énergie dépend des conditions d'utilisation de l'appareil.	0,645	Consommation d'eau en litres [par cycle], sur la base du programme eco. La consommation d'eau réelle dépend des conditions d'utilisation de l'appareil et de la dureté de l'eau.	9,8	
Durée du programme ^{a)} (h:min)	3:55	Type	À pose libre	
Émissions de bruit acoustique dans l'air ^{a)} Hrup (dB(A) re 1 pW)	42	Classe d'émission de bruit acoustique dans l'air ^{a)}	B	
Mode arrêt (W) (le cas échéant)	-	Mode veille (W) (le cas échéant)	0,49	
Démarrage différé (W) (le cas échéant)	1,00	Mode veille avec maintien de la connexion au réseau (W) (le cas échéant)	-	

Durée minimale de la garantie offerte par le fournisseur: 24 mois

Informations supplémentaires:

Lien internet vers le site web du fournisseur où se trouvent les informations visées à l'annexe II, point 6, du règlement (UE) 2019/2022 de la Commission www.conforama.fr

^{a)} pour le programme eco.

- (^a) pour le programme Eco.
- (^b) les modifications apportées à ces éléments ne doivent pas être considérées pertinentes aux fins du paragraphe 4 de l'Article 4 du règlement (UE) 2017/1369.
- (^c) si la base de données des produits génère automatiquement le contenu définitif de cette case, le fournisseur ne doit pas indiquer ces données.

(¹) Règlement de la Commission (UE) 2019/2022 du 1er octobre 2019 définissant les exigences d'écoconception applicables aux lave-vaisselle ménagers conformément à la directive 2009/125/CE du Parlement européen et du Conseil, modifiant le règlement de la Commission (CE) n° 1275/2008 et abrogeant le règlement de la Commission (UE) n° 1016/2010 (voir la page 267 de ce Journal officiel).

Remarque : Le lave-vaisselle peut contenir jusqu'à 14 couverts, ce qui permet d'économiser de l'énergie et de l'eau lors du chargement de la vaisselle.

Le programme ECO convient au nettoyage de la vaisselle normalement sale, c'est le programme le plus efficace en termes de consommation combinée d'énergie et d'eau, et qu'il est utilisé pour évaluer la conformité avec la législation de l'UE en matière d'écoconception.

Lors de l'utilisation d'un lave-vaisselle domestique conformément à ce manuel d'instructions, par rapport à l'utilisation d'un lave-vaisselle manuel, laver des couverts et des vaisselles dans un lave-vaisselle domestique consomme généralement moins d'énergie et d'eau.

Le pré-rinçage manuel de la vaisselle augmentera la consommation d'eau et d'énergie, utilisation non recommandée.

Flashez le QR code présent sur votre appareil pour accéder aux informations principales s'y rapportant.

Retrouvez également cette notice d'utilisation sur notre site internet :

www.conforama.fr

10. Enlèvement des appareils ménagers usagés



La directive européenne 2012/19/UE sur les déchets d'équipements électriques et électroniques (DEEE) exige que les appareils ménagers usagés ne soient pas jetés dans le flux normal des déchets municipaux. Les appareils usagés doivent être collectés séparément afin d'optimiser le taux de valorisation et de recyclage des matériaux qui les composent, et de réduire l'impact sur la santé humaine et sur l'environnement. Le symbole de la poubelle barrée est apposé sur tous les produits pour vous rappeler les obligations de collecte sélective

Si vous souhaitez accéder à la liste des pièces détachées et à la documentation technique de votre produit, merci de consulter notre site <https://sav-pieces.conforama.fr>. Vous pourrez y acheter des pièces détachées afin de réparer ou faire réparer votre produit.

Durée de disponibilité des pièces détachées de dépannage : 10 ans .

CE



SABA est une marque Allemande née en 1923 au cœur de la forêt noire.

Pionnière dans les équipements électroniques, elle poursuit sa recherche de la qualité en proposant des produits astucieux qui vous accompagneront au quotidien.

Ce produit a été fabriqué et vendu sous la responsabilité de CONFORAMA France

SABA, et le logo SABA sont des marques utilisées sous licence par CONFORAMA France - pour plus d'informations : www.saba-brand.com

Tous autres produits, services, dénominations sociales, marques, noms commerciaux, noms de produits et logos référencés ici sont la propriété de leurs titulaires respectifs.

FR

En cas de problème et avant de vous rendre à votre magasin Conforama, merci de contacter notre service après-vente Conforama pour les produits électrodomestiques, à l'adresse suivante :

<https://sav-client.conforama.fr>
09 69 32 05 05



Séparez les éléments avant de trier

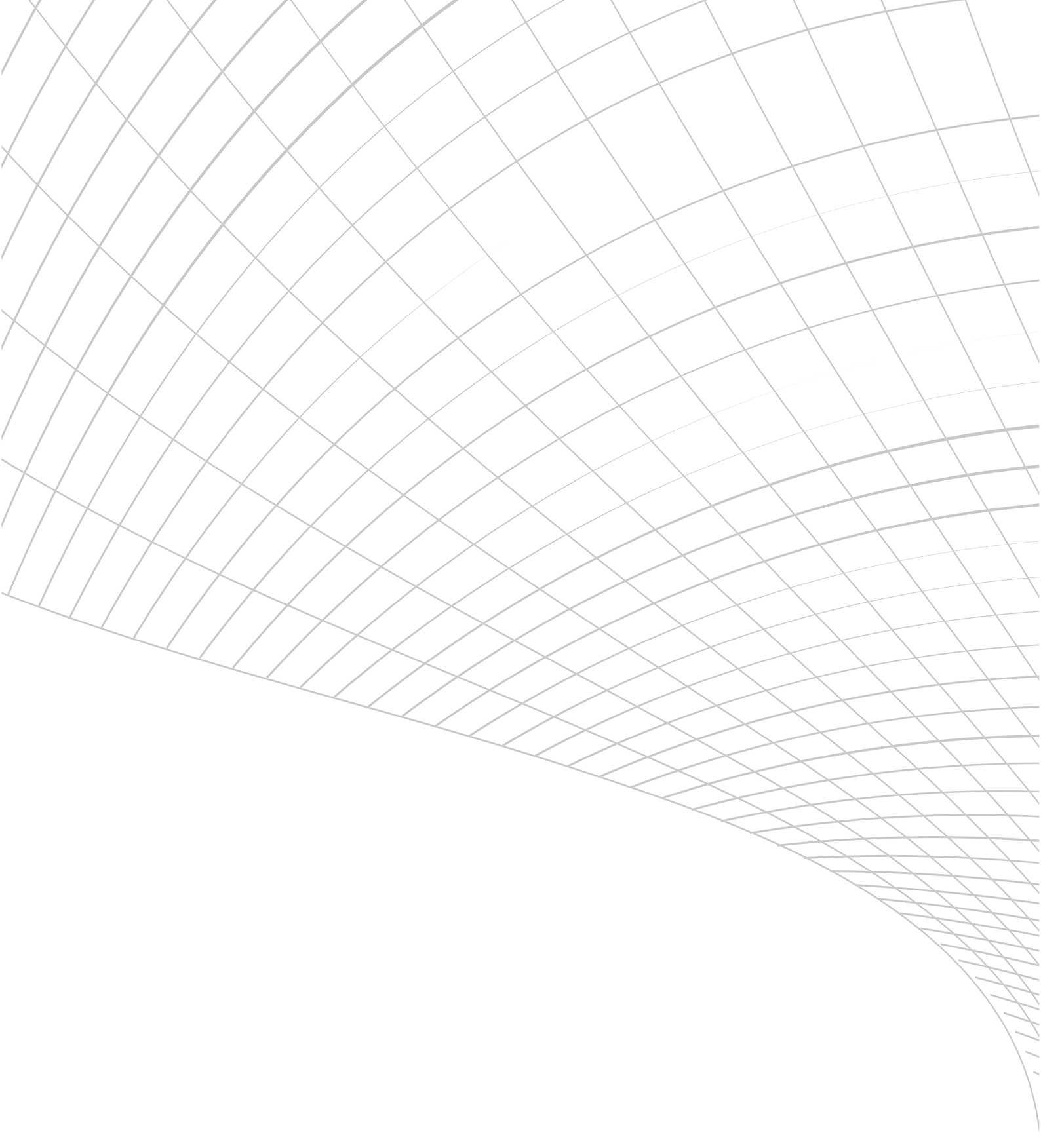

CONFORAMA France
80 Boulevard du Mandinet
LOGNES
77432 Marne la Vallée Cedex 2
FRANCE

Thank you for choosing SABA quality. This product has been developed by our team of professional and according to European regulations. In order to get the most out of your new appliance, we recommend that you read this instruction manual carefully and keep it for future reference.

TABLE OF CONTENTS

1. Important safety information.	67
2. Quick operation guide	72
3. Operation Instruction	75
4. Prior using for the first time.	77
5. Loading the Dishwasher Baskets	86
6. Starting a washing program	92
7. Maintenance and Cleaning	98
8. Installation instruction	104
9. Troubleshooting Tips.	108
10. Disposal of old electrical appliances	120

Read this Manual



Dear Customer,

- Please carefully read this manual before using the dishwasher, it will help you to use and maintain the dishwasher properly.
- Keep it to refer to it at a later date.
- Pass it on to any subsequent owner of the appliance.

This manual contains sections on safety Instructions, Operating Instructions, Installation Instructions and Troubleshooting Tips, etc.

GB



Before Calling for Service

- To review the section on troubleshooting Tips will help you to solve some common problems by yourself .
- If you can not solve the problems by yourself, please ask for the help of professional technicians.

NOTE:

- The manufacturer, following a policy of constant development and updating of the product, may make modifications without giving prior notice.
- This user manual shall also be got from the manufacturer or responsible vendor.

1. Important safety information

WARNING!

When using your dishwasher, follow the precautions listed below:

- This appliance is intended to be used in household and similar applications such as:
 - staff kitchen areas in shops, offices and other working environments;
 - farm houses;
 - by clients in hotels, motels and other residential type environments;
 - bed and breakfast type environments.
- This appliance can be used by children aged from 8 years and above and persons with reduced physical, sensory or mental capabilities or lack of experience and knowledge if they have been given supervision or instruction concerning use of the appliance in a safe way and understand the hazards involved. Children shall not play with the appliance. Cleaning and user maintenance shall not be made by children without supervision.
- This appliance is not intended for use by persons (including children) with reduced physical, sensory or mental capabilities, or lack of experience and knowledge, unless they have been given supervision or instruction concerning use of the appliance by a person responsible for their safety.

- This appliance is for indoor use only, for household use only.
- To protect against the risk of electrical shock, do not immerse the unit, cord or plug in water or other liquid.
- Please unplug before cleaning and maintenance the appliance.
- Use a soft cloth moisten with mild soap, and then use a dry cloth to wipe it again.



EARTHING INSTRUCTIONS

GB

- This appliance must be earthed. In the event of a malfunction or breakdown, earthing will reduce the risk of an electric shock by providing a path of least resistance of electric current. This appliance is equipped with a cord having an equipment-earthing conductor and a grounding plug.
- The plug must be plugged into an appropriate outlet that is installed and earthed in accordance with all local codes and ordinances.
- Improper connection of the equipment-earthing conductor can result in the risk of an electric shock.
- Check with a qualified electrician or service representative if you are in doubt whether the appliance is properly grounded.
- Do not modify the plug provided with the appliance; If it does not fit the outlet.
- Have a proper outlet installed by a qualified electrician.
- Open the door very carefully if the dishwasher is operating, there is a risk of water squirting out.
- Do not place any heavy objects on or stand on the door when it is open. The appliance could tip forward.

- When loading items to be washed:
 - 1) Locate sharp items so that they are not likely to damage the door seal;
 - 2) Warning: Knives and other utensils with sharp points must be loaded in the basket with their points down or placed in a horizontal position.
- Check that the detergent powder is empty after completion of the wash cycle.
- Do not wash plastic items unless they are marked dishwasher safe or the equivalent.
- For plastic items not so marked, check the manufacturer's recommendations.
- Use only detergent and rinse additives designed for an automatic dishwasher.
- Never use soap, laundry detergent, or hand washing detergent in your dishwasher.
- Children should be supervised to ensure that they do not play with the appliance.
- The door should not be left open, since this could increase the risk of tripping.

If the supply cord is damaged, it must be replaced by the manufacturer or its service agent or a similarly qualified person in order to avoid a hazard.
- During installation, the power supply must not be excessively or dangerously bent or flattened.
- Do not tamper with controls.
- The appliance is to be connected to the water mains using new hose sets and that old hose-sets should not be reused.

- The maximum number of place settings to be washed is 14.
- The maximum permissible inlet water pressure is 1 MPa.
- The minimum permissible inlet water pressure is 0.04MPa.
- The ventilation openings must not be obstructed by a carpet.
- Use only connection assemblies that comply with standard EN 61770 and recommended for that country.
- For cleaning instructions, please read the paragraph at the end of the manual.
- The door should not be left in the open position since this could present a tripping hazard.
- Regarding the instructions for installation and electric connection of the appliance, thanks to refer to the below paragraph of the manual.
- Regarding the instructions for cleaning and maintenance, thanks to refer to the below paragraph of the manual.
- Regarding the information pertaining to the installation, handling, servicing and disposal of the appliance, thanks to refer to the below paragraph of the manual.
- Replacing certain parts of your household electrical appliance may lead to a danger. Please ensure that you have the necessary skills and own all tools required to carry out the self-repair operations safely. Otherwise, please contact a qualified professional.
- If you need access to the list of spare parts and technical documentation for your product, please go to <https://sav-pieces.conforama.fr>. There you will be able to buy spare parts for repairing your product or having it repaired.

Disposal

- Dispose of the dishwasher packaging material correctly.
- All packaging materials can be recycled.
- Plastic parts are marked with the standard international abbreviations:
 - PE - for polyethylene, e.g. sheet wrapping material
 - PS - for polystyrene, e.g. padding material
 - POM - polyoxymethylene, e.g. plastic clips
 - PP - polypropylene, e.g. Salt filler
 - ABS - Acrylonitrile Butadiene Styrene, e.g. Control Panel.

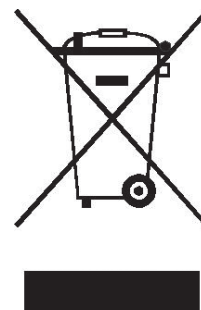



GB

! WARNING!



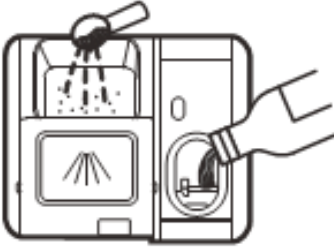

- Packaging material could be dangerous for children!
- For disposing of package and the appliance please go to a recycling centre. Therefore cut off the power supply cable and make the door closing device unusable.
- Cardboard packaging is manufactured from recycled paper and should be disposed in the waste paper collection for recycling.
- By ensuring this product is disposed of correctly, you will help prevent potential negative consequences for the environment and human health, which could otherwise be caused by inappropriate waste handling of this product.
- For more detailed information about recycling of this product, please contact your local city office and your household waste disposal service.
- **DISPOSAL:** Do not dispose this product as unsorted municipal waste. Collection of such waste separately for special treatment is necessary.

2. Quick operation guide

For detailed operating method read the corresponding content on the instruction manual.

<p>Switch on the appliance</p>	<p>Open the door, Press the Power switch button to switch on the appliance.</p>
<p>↓</p> <p>Fill the detergent dispenser</p>	<p>Compartment A: With each wash cycle.</p> <p>Compartment B: For programmes with pre-wash only. (Follow the user instructions!)</p> 
<p>↓</p> <p>Check the rinse aid level</p>	<p>Mechanical indicator C. Electric indicator on control panel (if provided).</p> 
<p>↓</p> <p>Check the regeneration salt level</p>	<p>(On models with water softener system only.) Electric indicator on control panel (if provided). If there is no salt warning light in the control panel (for some models), you can estimate when to fill the salt into the softener by the number of cycles the dishwasher has run.</p>

GB

 Load the baskets	Scrape off any large amount of leftover food. Soften remnants of burnt food in pans, then load the baskets. Refer to the dishwasher loading instructions.
 Select a programme	Press the programme button until the selected programme lights up. (See the section entitled "Operation instruction")
 Running the dishwasher	Close the door, turn on the water tap. The machine will start working.
 Changing the programme	<ol style="list-style-type: none"> 1. A running cycle can only be modified if it has been running for a short time. Otherwise the detergent may have already been released and the water already drained. If this is the case, the detergent dispenser must be refilled. 2. Open the door slightly, then press the program button more than 3 seconds to cancel the running programme. 3. Select a new programme. 4. Close the door, restart the dishwasher.

<p>Add forgotten dishes in the dishwasher</p>	<ol style="list-style-type: none"> 1. Open the door slightly,. 2. You can open the door completely until the spray arms stop. 3. Add the forgotten dishes. 4. Close the door, the dishwasher will start running again. <div style="border: 1px solid black; padding: 5px; margin-top: 10px;"> <p>⚠ WARNING ! Open the door carefully. Hot steam may escape when the door is opened!</p> </div>
<p>If the appliance is switched off during a wash cycle.</p>	<p>If the appliance is switched off during a wash cycle, when switched on again, please re-select the washing cycle and operate the dishwasher according to the original Power-on state).</p>
<p style="text-align: center;">↓</p> <p>Switch off the appliance</p>	<p>When the working cycle has finished, the buzzer of the dishwasher will sound 8 times, then stop. Turn off the appliance using the Power button. It will shut off automatically after 30 minutes without any operation.</p>
<p style="text-align: center;">↓</p> <p>Turn off the water tap, unload the baskets</p>	<p>Warning: wait a few minutes (about 15 minutes) before unloading the dishwasher to avoid handling the dishes and utensils while they are still hot and more susceptible to break. They will also dry better. Unload the appliance, starting from the lower basket.</p>

3. Operation Instruction





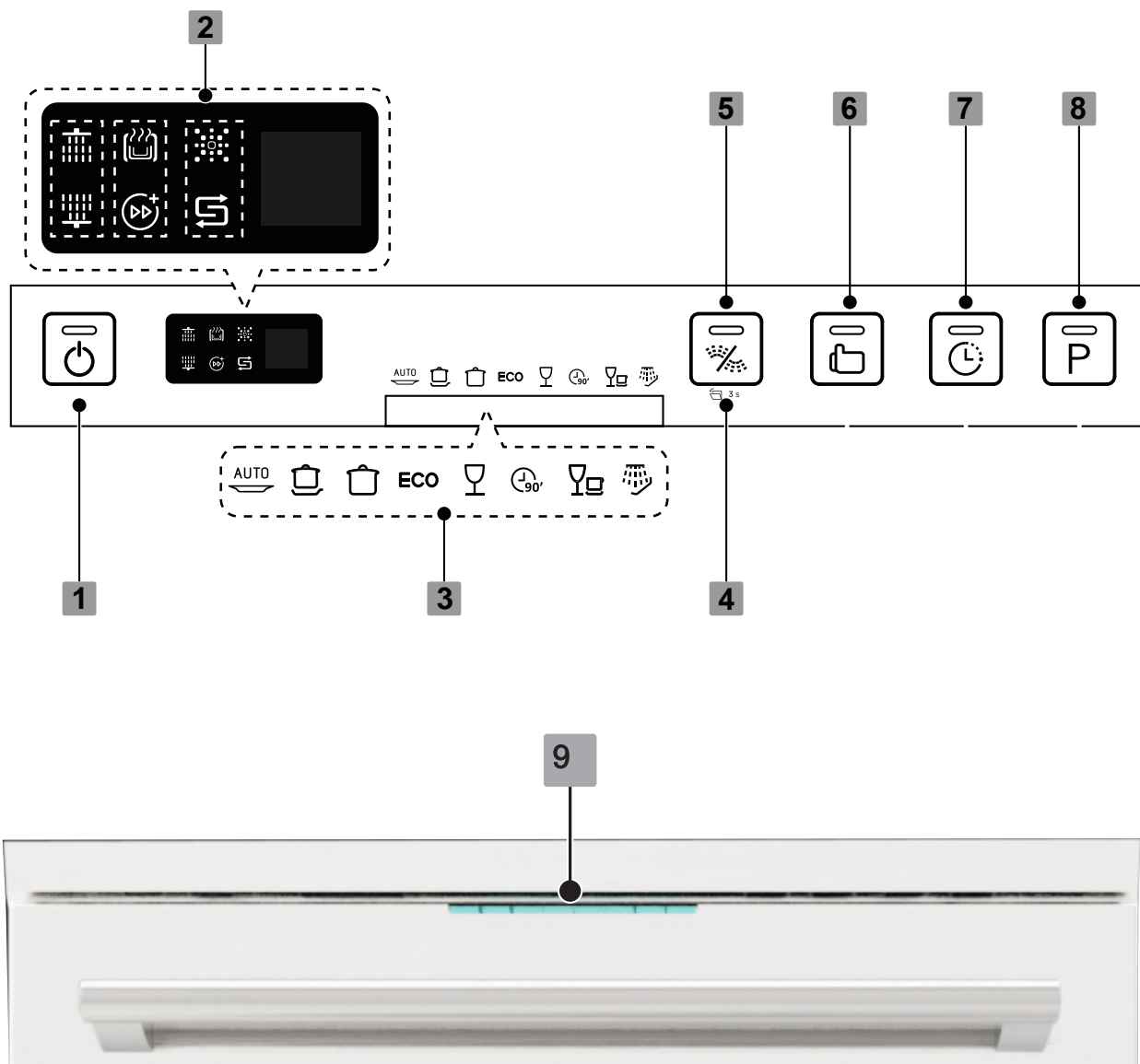

! IMPORTANT

To get the best performance from your dishwasher, read all operating instructions before using it for the first time.

Control Panel



GB

1. **Power Button:** To turn on/off the power supply.
2. **Function Screen:** To show the delay time, Extra drying  , Turbo Speed +  , Alt indicators   , Salt  and Rinse  aid warning;
3. **Program indicators:** to show the program.
4. **Auto open:** Press and hold the Alt buttons for 3 seconds to open or cancel this function. The digital tube display "A0" indicates that the auto open is selected, and the digital tube display "AF" indicates that the auto open is closed.
5. **Alt Button:** Dual zone wash function, press the button to select either upper basket or lower basket loaded, and the response indicators will light on.
6. **Option Button:** to select option the Extra Drying or Express function with the main program being selected.
7. **Delay Button:** To touch the button to delay, delay time will be increased by discontinuous or continuous touch, maximum 24 hours delay can be defined.
8. **Program Button:** To press the button to select appropriate Program.
9. **Washing phase indicators:** Prewash, Mainwash, Rinse, Drying indicators, Prewash phase have two lights bright, Mainwash phase have four lights bright, Rinse phase have six lights bright, Drying phase have eight lights bright, Eight lights go out after washing finished.

Dishwasher Features

Front View

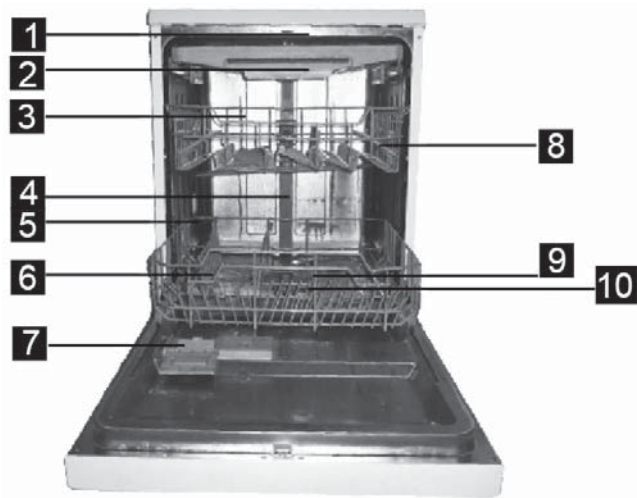

Back View

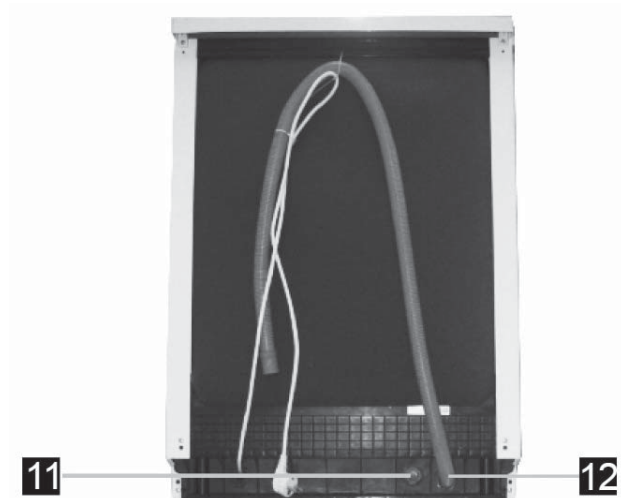

GB

1. Top spray arm
2. Cutlery rack
3. Upper basket
4. Inner pipe
5. Lower basket
6. Salt container

7. Dispenser
8. Cup shelf
9. Spray arms
10. Filter assembly
11. Inlet pipe connector
12. Drain pipe

4. Prior using for the first time

Before using your dishwasher for the first time:

- A. Set the water softener
- B. Add 1.5Kg dishwasher salt and then full fill the salt container with water
- C. Fill the rinse aid dispenser
- D. Fill in detergent

A. Water Softener

The water softener must be set manually, using the water hardness dial.

The water softener is designed to remove minerals and salts from the water, which would have a detrimental or adverse effect on the operation of the appliance.

The higher the content of these minerals and salts, the harder your water is.

The softener should be adjusted according to the hardness of the water in your area. Your local Water Authority can advise you on the hardness of the water in your area.

GB

Adjusting Salt Consumption

The dishwasher is designed to allow for adjustment in the amount of salt consumed based on the hardness of the water used. This is intended to optimise and customise the level of salt consumption.

Please follow the steps below for adjustment in salt consumption.

1. Open the door, Switch on the appliance;
2. Press the Program button for more than 5 seconds to start the water softener set model within 60seconds after the appliance was switched on (The Salt and Rinse aid warning lights will be on periodically when it get in the set model);
3. Press the Program button to select the proper set according to your local environment, the sets will change in the following sequence: H3->H4->H5->H6->H1->H2->H3;

4. Press the Power button to end the set up model.

WATER HARDNESS				Selector Position	Salt consumption (gram/cycle)
°dH	°fH	°Clarke	mmol/l		
0~5	0~9	0~6	0~0.94	H1	0
6-11	10-20	7-14	1.0-2.0	H2	9
12-17	21-30	15-21	2.1-3.0	H3	12
18-22	31-40	22-28	3.1-4.0	H4	20
23-34	41-60	29-42	4.1-6.0	H5	30
35-55	61-98	43-69	6.1-9.8	H6	60

GB

Note: 1

$$1^{\circ}\text{dH}=1.25^{\circ}\text{Clarke}=1.78^{\circ}\text{fH}=0.178\text{mmol/l}$$

°dH: German degree

°fH: French degree

°Clark: British degree

Note: 2

The manufactory setting: H3

Contact your local water board for information on the hardness of your water supply.

 **NOTE:** If your model does not have any water softener, you may skip this section.

WATER SOFTENER

The hardness of the water varies from place to place. If hard water is used in the dishwasher, deposits will form on the dishes and utensils.

The appliance is equipped with a special softener that uses a salt container specifically designed to eliminate lime and minerals from the water.

B. Loading the Salt Into the Softener

GB

Always use the salt intended for use with dishwasher.

The salt container is located beneath the lower basket and should be filled as explained in the following:

Attention!

- Only use salt specifically designed for the use in dishwashers! Every other type of salt not specifically designed for the use in a dishwasher, especially table salt, will damage the water softener. In case of damages caused by the use of unsuitable salt the manufacturer does not give any warranty nor is liable for any damages caused.
- Only fill with salt just before starting one of the complete washing programs. This will prevent any grains of salt or salty water, which may have been spilled, remaining on the bottom of the machine for any period of time, which may cause corrosion.

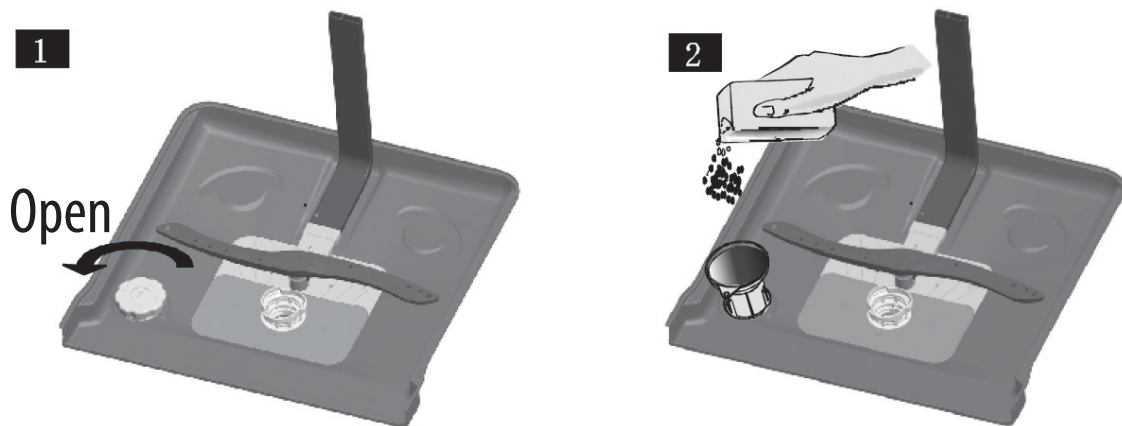

- A. After the lower basket has been removed, unscrew and remove the cap from the salt container. **1**
- B. Place the end of the funnel (supplied) into the hole and introduce about 1.5kg of dishwasher salt.
- C. Full fill the salt container with water, It is normal for a small amount of water to come out of the salt container. **2**
- D. After filling the container, screw the cap tightly back clockwise.
- E. The salt warning light will stop being after the salt container has been filled with salt.
- F. Immediately after filling the salt into the salt container, a washing program should be started (We suggest to use a short program). Otherwise the filter system, pump or other important parts of the machine may be damaged by salty water. This is out of warranty.

 **NOTE:**

1. The salt container must only be refilled when the salt warning light in the control panel comes on.
Depending on how well the salt dissolves, the salt warning light may still be on even though the salt container is filled. If there is no salt warning light in the control panel (for some Models), you can estimate when to fill the salt into the softener by the cycles that the dishwasher has run.
2. If there are spills of the salt, a soak or a rapid program should be run to remove the excessive salt.

GB

Function Of The Rinse Aid And Detergent

The rinse aid is released during the final rinse to prevent water from forming droplets on your dishes, which can leave spots and streaks. It also improves drying by allowing water to roll off the dishes. Your dishwasher is designed to use liquid rinse aids.

 **WARNING**

Only use branded rinse aid for dishwasher. Never fill the rinse aid dispenser with any other substances (e.g. Dishwasher cleaning agent, liquid detergent). This would damage the appliance.

When to refill the rinse aid

The regularity of the dispenser needing to be refilled depends on how often dishes are washed and the rinse aid setting used.

- The Low Rinse Aid indicator () will be lit when more rinse aid is needed.
- Do not overfill the rinse aid dispenser.

Function of detergent

The chemical ingredients that compose the detergent are necessary to remove, crush and dispense all dirt out of the dishwasher. Most of the commercial quality detergents are suitable for this purpose.

WARNING

- Proper Use of Detergent

Use only detergent specifically made for dishwashers use.

Keep your detergent fresh and dry.

Don't put powdered detergent into the dispenser until you are ready to wash dishes.

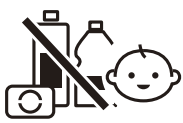

Dishwasher detergent is corrosive! Keep dishwasher detergent out of the reach of children.

Filling The Rinse Aid Reservoir

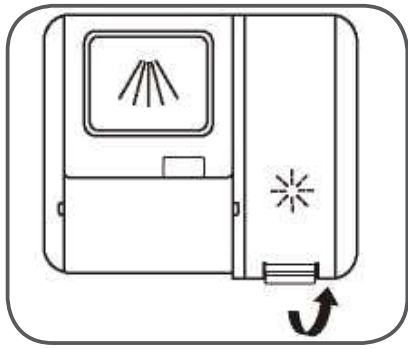

Remove the rinse reservoir cap by lifting up the handle .

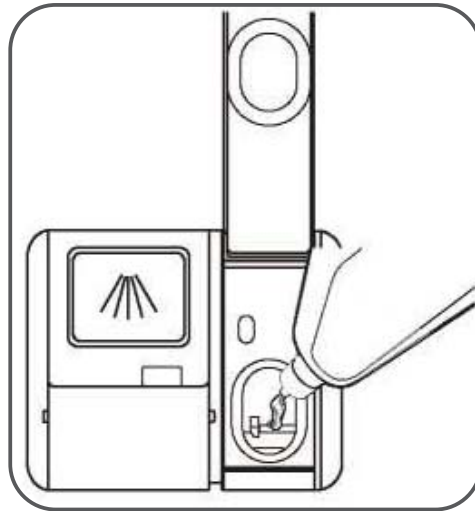

Pour the rinse aid into the dispenser, being careful not to overfill.

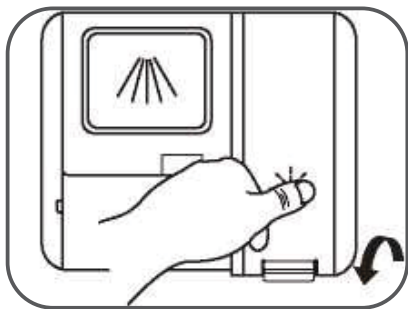

Close the cap after all.

GB

Adjusting the rinse aid reservoir

To achieve a better drying performance with limited rinse aid, the dishwasher is designed to adjust the consumption by user. Follow the below steps.

1. Open the door and switch on the appliance.
2. Within 60 seconds after step 1, press the Program button more than 5 seconds, and then press the Delay button to enter the set model, the rinse aid indication blinks as 1Hz frequency.
3. Press the Program button to select the proper set according to your using habits, the sets will change in the following sequence: d3->d4->d5->d1->d2->d3. The higher the number, the more rinse aid the dishwasher uses.

4. Without operation in 5 seconds or press the Power button to complete the setup and exit the setup mode.

Filling The Detergent Dispenser

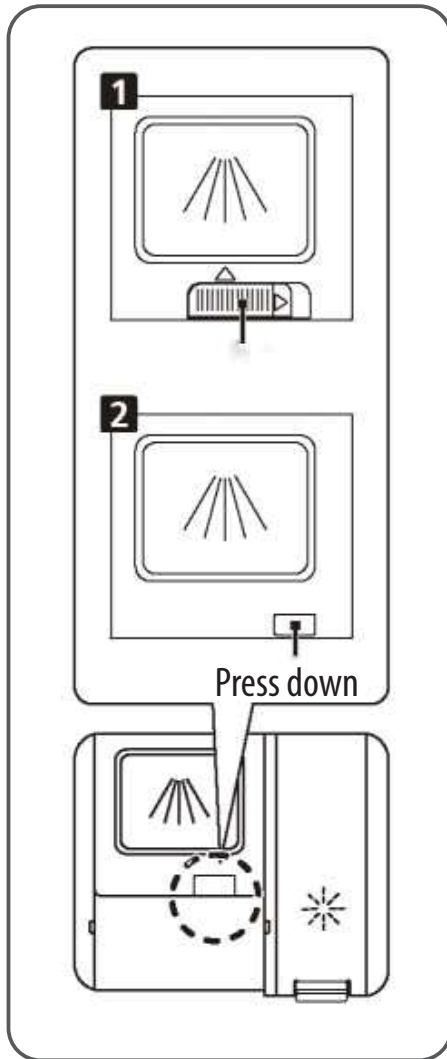

Please choose an open way according to the actual situation.

1. Open the cap by sliding the release catch.
2. Open the cap by pressing down the release catch.

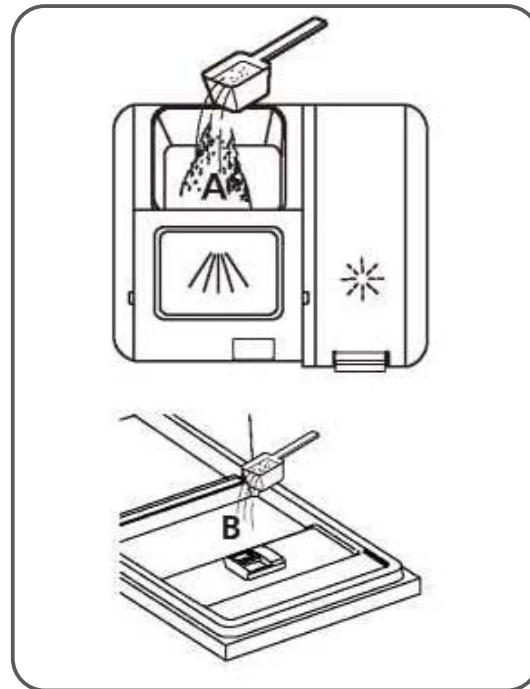

Add detergent into the larger cavity (A) for the main wash cycle .
For better cleaning result, especially if you have very dirt items, pour a small amount of detergent onto the door. The additional detergent will activate during the pre-wash phase.

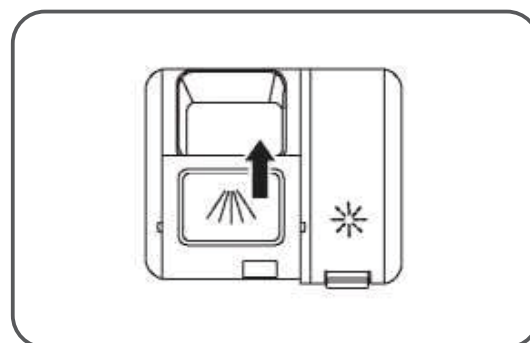

Close the flap by sliding it to the front and then pressing it down.

NOTE:

- Be aware that depending on the soiling of water, setting may be different.
- Please observe the manufacturer's recommendations on the detergent packaging.

5. Loading the Dishwasher Baskets

Recommendation

GB

- Consider buying utensils which are identified as dishwasher-proof.
- Use a mild detergent that is described as 'kind to dishes'. If necessary, seek further information from the detergent manufacturers.
- For particular items, select a program with as low a temperature as possible.
- To prevent damage, do not take glass and cutlery out of the dishwasher immediately after the program has ended

For washing in the dishwasher the following cutlery/dishes

Are not suitable

- Cutlery with wooden, horn china or mother-of-pearl handles
- Plastic items that are not heat resistant
- Older cutlery with glued parts that are not temperature resistant
- Bonded cutlery items or dishes

- Pewter or copper items
- Crystal glass
- Steel items subject to rusting
- Wooden platters
- Items made from synthetic fibres

Are of limited suitability

- Some types of glasses can become dull after a large number of washes
- Silver and aluminum parts have a tendency to discolour during washing
- Glazed patterns may fade if machine washed frequently

GB

Attention before or after loading the Dishwasher Baskets

(For best performance of the dishwasher, follow these loading guidelines.)

Features and appearance of baskets and cutlery baskets may vary from your model.)

Scrape off any large amounts of leftover food. Soften remnants of burnt food in pans.

It is not necessary to rinse the dishes under running water.

Place objects in the dishwasher in following way:

1. Items such as cups, glasses, pots/pans, etc. are faced downwards.
2. Curved items, or ones with recesses, should be loaded aslant so that water can run off.
3. All utensils are stacked securely and can not tip over.

4. All utensils are placed in the way that the spray arms can rotate freely during washing.

 **NOTE:** Very small items should not be washed in the dishwasher as they could easily fall out of the basket.

- Load hollow items such as cups, glasses, pans etc. With the opening facing downwards so that water cannot collect in the container or a deep base.
- Dishes and items of cutlery must not lie inside one another, or cover each other.
- To avoid damage to glasses, they must not touch.
- Load large items which are most difficult to clean into the lower basket.
- The upper basket is designed to hold more delicate and lighter dishware such as glasses, coffee and tea cups
- Long bladed knives stored in an upright position are a potential hazard!
- Long and/or sharp items of cutlery such as carving knives must be positioned horizontally in the upper basket.
- Please do not overload your dishwasher. This is important for good results and for reasonable consumption of energy.

Removing the Dishes

To prevent water dripping from the upper basket into the lower basket, we recommend that you empty the lower basket first and then the upper basket.

The Method Loading Normal Dishware

Loading the Upper Basket

The upper basket is designed to hold more delicate and lighter dishware such as glasses, coffee and tea cups and saucers, as well as plates, small bowls and shallow pans (as long as they are not too dirty). Position the dishes and cookware so that they will not get moved by the spray of water.

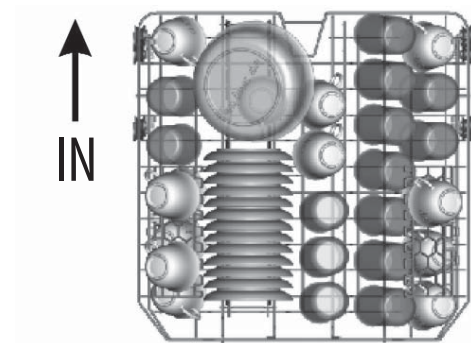

Loading the Lower Basket

We suggest that you place large items and the most difficult to clean items are to be placed into the lower basket: such as pots, pans, lids, serving dishes and bowls, as shown in the figure below. It is preferable to place serving dishes and lids on the side of the racks in order to avoid blocking the rotation of the top spray arm.

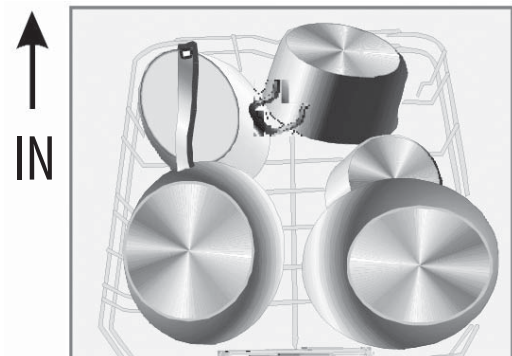

Please be reminded that:

- Pots, serving bowls, etc, must always be placed top down.
- Deep pots should be slanted to allow water to flow out.
- The Bottom Basket features folding spikes so that larger or more pots and pans can be loaded.

Adjusting the Upper Basket

The height of the upper basket can be adjusted in order to create more space for large utensils both for the upper | lower basket.

The height of the upper basket can be adjusted by lift up the basket for the upper position, and up press the handle to lower the upper basket, see the picture below:

Lift the basket for
upper position



Up press the handle
to lower the basket



Adjust handle

Folding back the cup shelives

To make room for taller items in the upper basket, raise the cup rack upwards. You can then lean the tall glasses against it. You can also remove it when it is not required for use.

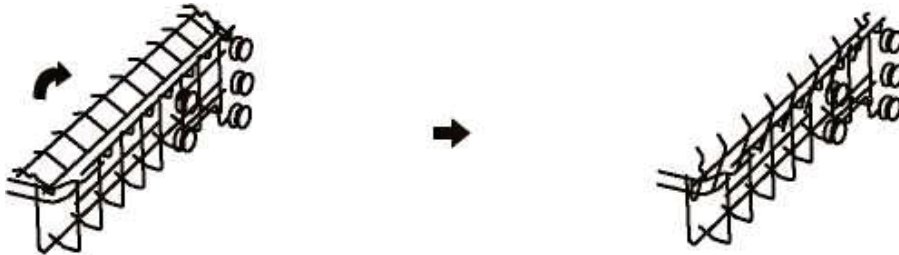

Folding back the rack shelves

The spikes of the lower basket are used for holding plates and a platter. They can be lowered to make more room for large items.

GB

raise upwards



fold backwards

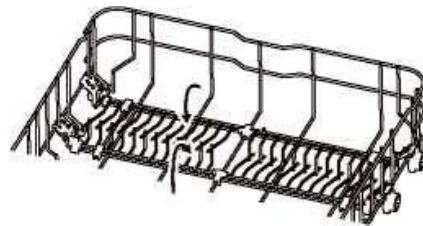

Cutlery Basket

Cutlery should be placed in the cutlery rack separately from each other in the appropriate positions, and do make sure the utensils do not nest together, this may cause bad performance.



! WARNING!

- Do not let any item extend through the bottom.
- Always load sharp utensils with the sharp point down!

For a top quality cleaning, place the silverware in the basket making sure that:

- They do not nest together.
- Silverware is placed with the male face up.
- Long utensils in the middle.

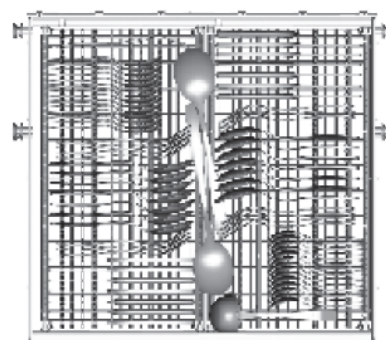



6. Starting a washing program





GB

Wash Cycle Table (EN 60436)

The table below shows which programs are best for the levels of food residue on them and how much detergent is needed. It also show various information about the programs.

(●)Means: need to fill rinse into the Rinse-Aid Dispenser.

Program	Description Of Cycle	Detergent Pre/ Main	Running Time(min)	Energy (kWh)	Water (L)	Rinse Aid
AUTO 	Pre-wash(45°C) Wash(55-65°C) Rinse Rinse Rinse(55-60°C) Drying	4/18 (1 or 2 pieces)	150	0.930- 1.470	10.3- 16.9	●
Intensive 	Pre-wash Wash(60°C) Rinse Rinse(65-72°C) Drying	4/18 (1 or 2 pieces)	175	1.275- 1.385	13.9	●

Program	Description Of Cycle	Detergent Pre/ Main	Running Time(min)	Energy (kWh)	Water (L)	Rinse Aid
Universal 	Pre-wash Wash(60°C) Rinse Rinse(65-72°C) Drying	4/18 (1 or 2 pieces)	150	1.185- 1.290	13.9	●
ECO (*EN 60436)	Wash(50°C) Rinse Rinse(40°C) Drying	22 (1 or 2 pieces)	235	0.645	9.8	●
Glass 	Pre-wash Wash(45°C) Rinse Rinse(55-60°C) Drying	4/18 (1 or 2 pieces)	120	0.850- 0.925	13.9	●
90 min 	Wash(55°C) Rinse Rinse(60-65°C) Drying	22g (1 piece)	90	0.955- 1.030	11.2	●
Rapid 	Wash(45°C) Rinse Rinse(45°C)	12 (1 piece)	30	0.584	10.3	○
Soak 	Prewash	/	15	0.115	3.9	○

GB



NOTE:

ECO
(*EN 60436)

This program is the test cycle. The information for com-parability test in accordance with EN60436. The values given for programmes other than the eco programme are indicative only.

Turning On the Appliance

Starting a cycle wash

1. Draw out the lower and upper basket, load the dishes and push them back. It is commended to load the lower basket first, then the upper one (see the section entitled "Loading the Dishwasher").
2. Pour in the detergent (see the section entitled "Salt, Detergent and Rinse Aid").
3. Insert the plug into the socket. The power supply is 220-240VAC / 50HZ, the specification of the socket is 10A 250VAC. Make sure that the water supply is turned on to full pressure.
4. Press the program button, the wash program will be changed as follows direction: **ECO->Glass->90min->Rapid->Soak->Auto->Intensive->Universal;**
5. If a program is selected, the response program indicator will light, then you can also choose the desired function, close the door, the dishwasher will start working.

GB

Auto Open

After washing, the door will open automatically to achieve better drying effect.



NOTE:

The dishwasher door must not be blocked when set to open automatically. This can disrupt door lock functionality. The rapid and soak program do not have the Auto open function.



Change the Program...

Premise:

1. A cycle that is underway can only be modified if it has only been running for a short time. Otherwise, the detergent may have already been released, and the appliance may have already drained the wash water. If this is the case, the detergent dispenser must be refilled (see the section entitled "Loading the Detergent").
2. Open the door, the machine will be in standby state, press the program button more than 3s then you can change the program to the desired cycle setting (see the section entitled "Starting a wash cycle...").

The front indicator show the state of dishwasher:

- a). Blue light with illuminating: running;
- b). blue light without blinking: pause;
- c). no light: stand by

NOTE:

If you open the door during a wash cycle, the machine will pause. The program light will stop blinking and the buzzer will mooring every minute unless you close the door. After you close the door, the machine will keep on working.

IF Your model has broken remember function, the machine will go on to finish the selected program after the power cut.

Forgot to Add a Dish ?

A forgotten dish can be added any time before the detergent cup opens.

1. Open the door a little.
2. After the spray arms stop working, you can open the door completely.
3. Add forgotten dishes.
4. Close the door.
5. The dishwasher will run.

At the end of the Wash Cycle

When the working cycle has finished, the buzzer of the dishwasher will sound for 8 seconds, then stop. Turn off the appliance using the Power switch button, shut off the water supply and open the door of the dishwasher. Wait for a few minutes before unloading the dishwasher to avoid handling the dishes and utensils while they are still hot and more susceptible to breakage. They will also dry better.

Switch Off the Dishwasher

Front indicators are off, only in this case the programme has ended.

1. Switch off the dishwasher by pressing the Power button.
2. Turn off the water tap!

Open the door carefully.

Hot dishes are sensitive to knocks. The dishes should therefore be allowed to cool down around 15 minutes before removing from the appliance.

Open the dishwasher's door, leave it ajar and wait a few minutes before removing the dishes. In this way they will be cooler and the drying will be improved.

Unloading the dishwasher

It is normal that the dishwasher is wet inside.

Empty the lower basket first and then the upper one. This will avoid water dripping from the upper Basket onto the dishes in the lower one.

WARNING!

It is dangerous to open the door when washing, because the hot water may scald you.

7. Maintenance and Cleaning

Filtering System

The filter prevents larger remnants of food or other objects from getting inside the pump. This residue can occasionally clog up the filters.

The filter system consists of a coarse filter, a flat (Main filter) And a microfilter (Fine filter).

GB

Main filter 1

Food and soil particles trapped in this filter are pulverized by a special jet on the lower spray arm and washed down to drain.

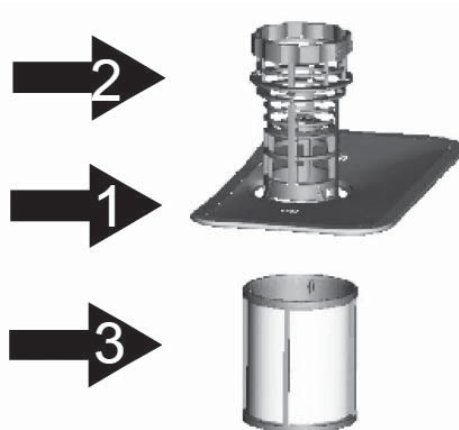

Coarse filter 2

Larger items, such as pieces of bones or glass, that could block the drain are trapped in the coarse filter. To remove the items caught by the filter, gently squeeze the tap on the top of this filter and lift out.

Fine filter 3

This filter holds soil and food residues in the sump area and prevents it from being redeposit on the dishes during wash cycle.

Filter assembly

The filter efficiently removes food particles from the wash water, allowing it to be recycled during the cycle. For best performance and results, the filter must be cleaned regularly. For this reason, it is a good idea to remove the larger food particles trapped in the filter after each wash cycle by rinsing the semicircular filter and cup under running water. To remove the filter device, pull the cup handle in the upward direction.

WARNING!

- The dishwasher must never be used without the filters.
- Improper replacement of the filter may reduce the performance level of the appliance and damage dishes and utensils.

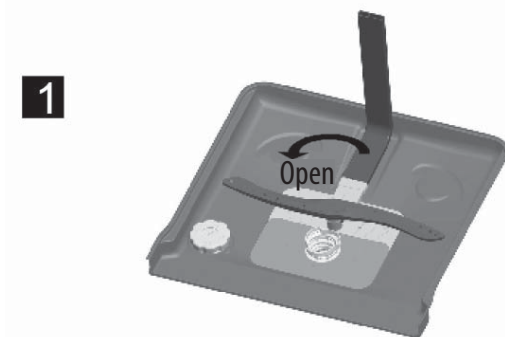

Step 1: Turn the filter in anti-clockwise direction

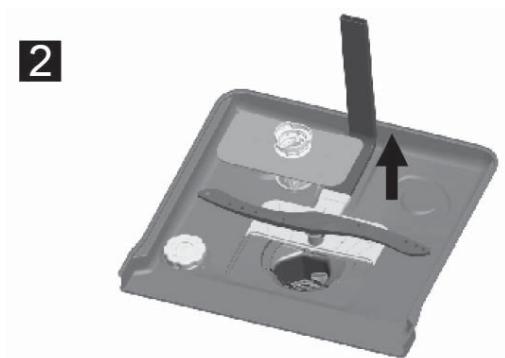

Step 2: lift the filter assy up

NOTE:

When following this procedure from step 1 to step 2, the filter system will be removed; when following it from Step 2 to Step 1, the filter system will be installed.

Remarks:

- Inspect the filters for blocking after every time the dishwasher has been used.
- By unscrewing the coarse filter, you can remove the filter system. Remove any food remnants and clean the filters under running water.

GB

NOTE:

The entire filter assembly should be cleaned once a week.

Cleaning the Filter

To clean the coarse filter and the fine filter, use a cleaning brush. Reassemble the filter parts as shown in the figures on the last page and reinsert the entire assembly in the dishwasher, positioning it in its seat and pressing downwards.

WARNING!

When cleaning the filters, don't knock on them. Otherwise, the filters could be contorted and the performance of the dishwasher could be decreased.

Caring for the Dishwasher

The control panel can be cleaned by using a lightly dampened cloth.

After cleaning, make sure to dry it thoroughly.

For the exterior, use a good appliance polish wax.

Never use sharp objects, scouring pads or harsh cleaners on any part of the dishwasher.

Cleaning the Door

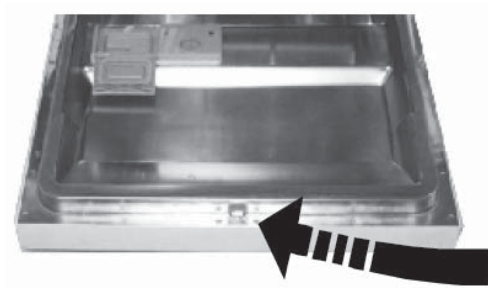

To clean the edge around the door, you should use only a soft warm, damp cloth.

To avoid penetration of water into the door lock and electrical components, do not use a spray cleaner of any kind.

GB

! WARNING!

- Never use a spray cleaner to clean the door panel as it may damage the door lock and electrical components.
- Abrasive agents or some paper towels should not be used because of the risk of scratching or leaving spots on the stainless steel surface.

Protect Against Freezing

please take frost protection measures on the dishwasher in winter. Every time after washing cycles, please operate as follows:

1. Cut off the electrical power to the dishwasher.

2. Turn off the water supply and disconnect the water inlet pipe from the water valve.
3. Drain the water from the inlet pipe and water valve.
(Use a pan to gather the water)
4. Reconnect the water inlet pipe to the water valve.
5. Remove the filter at the bottom of the tub and use a sponge to soak up water in the sump.

! NOTE:

GB

If your dishwasher cannot work because of the ice, please contact professional service persons.

Cleaning the Spray Arms

It is necessary to clean the spray arms regularly for hard water chemicals will clog the spray arm jets and bearings.

To remove the upper spray arm, hold the nut, rotate the arm clockwise to remove it.

To remove the lower spray arm, pull out the spray arm upward. Wash the arms in soapy and warm water and use a soft brush to clean the jets. Replace them after rinsing them thoroughly.

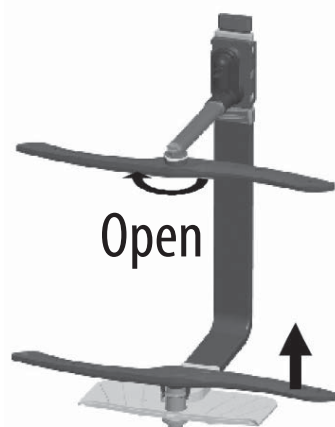

How To Keep Your Dishwasher in Shape

- **After Every Wash**

After every wash, turn off the water supply to the appliance and leave the door slightly open so that moisture and odours are not trapped inside.

- **Remove the Plug**

Before cleaning or performing maintenance, always remove the plug from the socket.

- **No Solvents or Abrasive Cleaning**

To clean the exterior and rubber parts of the dishwasher, do not use solvents or abrasive cleaning products. Only use a cloth with warm soapy water. To remove spots or stains from the surface of the interior, use a cloth dampened with water and a little vinegar, or a cleaning product made specifically for dishwashers.

- **When not in Use for a LongTime**

It is recommended that you run a wash cycle with the dishwasher empty and then remove the plug from the socket, turn off the water supply and leave the door of the appliance slightly open. This will help the door seals to last longer and prevent odours from forming within the appliance.

- **Moving the Appliance**

If the appliance must be moved, try to keep it in the vertical position. If absolutely necessary, it can be positioned on its back.

- **Seals**

One of the factors that cause odours to form in the dishwasher is food that remains trapped in the seals. Periodic cleaning with a damp sponge will prevent this from occurring.

8. Installation instruction

Positioning the Appliance

Position the appliance in the desired location. The back should rest against the wall behind it, and the sides, along the adjacent cabinets or walls. The dishwasher is equipped with water supply and drain hoses that can be positioned either to the right or the left sides to facilitate proper installation.

GB

Levelling the Appliance

Once the appliance is positioned for levelling, the height of the dishwasher may be altered via adjustment of the screwing level of the feet.

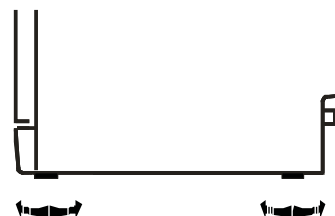

About Power Connection

⚠ WARNING!

For personal safety:

- Do not use an extension cord or an adapter plug with this appliance.
- Do not, under any circumstances, cut or remove the earthing
- Connection from the power cord.

Electrical Requirements

Please look at the rating label to know the rating voltage and connect the dishwasher to the appropriate power supply. Use the required fuse 10 amp, time delay fuse or circuit breaker recommended and provide separate circuit serving only this appliance.

⚠ Insure proper ground exists before use

Electrical Connection

Ensure the voltage and frequency of the power being corresponds to those on the rating plate. Only insert the plug into an electrical socket which is earthed properly. If the electrical socket to which the appliance must be connected is not appropriate for the plug, replace the socket, rather than using a adaptors or the like as they could cause overheating and burns.

Water Connection

Cold Water Connection

Connect the cold water supply hose to a threaded 3/4(inch) connector and make sure that it is fastened tightly in place.

If the water pipes are new or have not been used for an extended period of time, let the water run to make sure that the water is clear.

This precaution is needed to avoid the risk of the water inlet to be blocked and damage the appliance.

⚠ WARNING! Please close the hydrant after using.

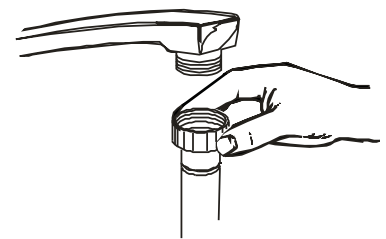

Drain hose Connection

Insert the drain hose into a drain pipe with a minimum diameter of 40mm, or let it run into the sink, making sure to avoid bending or crimping it. The top of the hose must be less than 1000mm.

! PLEASE HANG UP THE DRAIN HOSE EITHER WAY OF A, B.

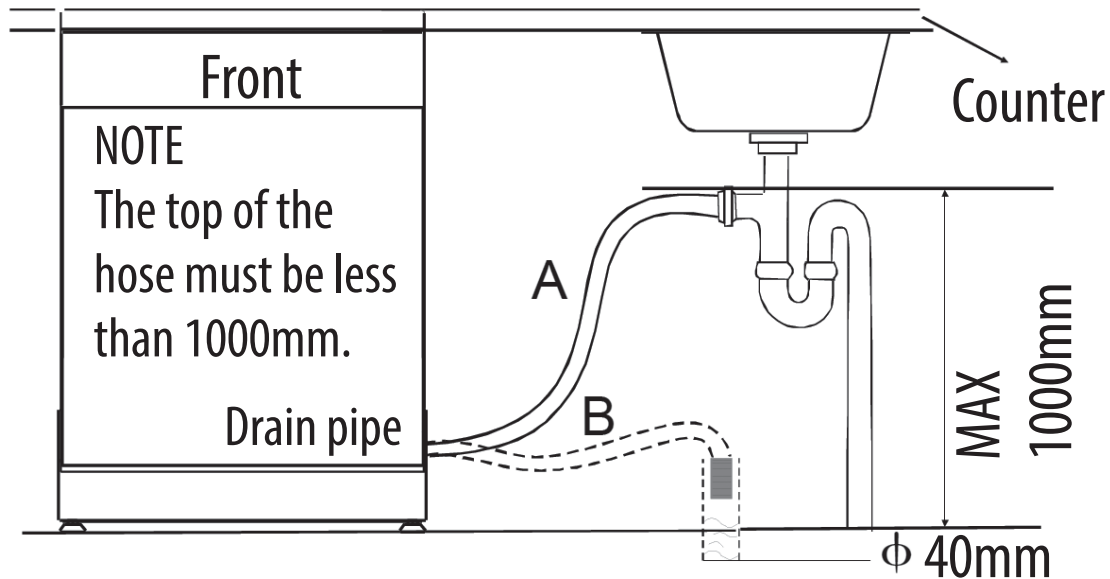

How to Drain Excess Water From Hoses

If the sink is 1000 higher from the floor, the excess water in hoses cannot be drained directly into the sink. It will be necessary to drain excess water from hoses into a bowl or suitable container that is held outside and lower than the sink.

Water Outlet

Connect the water drain hose. The drain hose must be correctly fitted to avoid water leaks. Ensure that the water drain hose is not kinked or squashed.

Extension Hose

If you need a drain hose extension, make sure to use a similar drain hose. It must be no longer than 4 metres; otherwise the cleaning effect of the dishwasher could be reduced.

Syphon Connection

The waste connection must be at a height less than 1000 mm (maximum) from the bottom of the dish. The water drain hose should be fixed .

Start of Dishwasher

The following things should be checked before starting the dishwasher.

1. The dishwasher is level and fixed properly
2. The inlet valve is open
3. There is a leakage at the connections of the conducts
4. The wires are tightly connected
5. The power is switched on
6. The inlet and drain hoses are knotted
7. All packing materials and printings should be taken out from the dishwasher

Attention:

After installation, please make sure to keep this manual. The content of this manual is very helpful to the users.

9. Troubleshooting Tips

Before Calling for Service

Review the charts on the following pages may save you from calling for service.

	Problem	Possible Causes	What to Do
 GB Technical problems	Dishwasher doesn't start	Fuse blown, or the circuit breaker acted	Replace fuse or reset circuit breaker. Remove any other appliances sharing the same circuit with the dishwasher
		Power supply is not turned on	Make sure the dishwasher is turned on and the door is closed securely. Make sure the power cord is properly plugged into the wall socket.
		Water pressure is low	Check that the water supply is connected properly and the water is turned on.
		Door of dishwasher not properly closed.	Make sure to close the door properly and latch it.
	water not pumped or dishwasher	Kink in drain hose	Check drain hose.
		Filter clogged	Check coarse the filter (see section titled "Cleaning The Filter")
		Kitchen sink clogged	Check the kitchen sink to make sure it is draining well. If the problem is the kitchen sink not draining, you may need a plumber rather than a serviceman for dishwashers.

	Problem	Possible Causes	What to Do	
General problems	Suds in the tub	Improper detergent	Use only the special dishwasher detergent to avoid suds. If this occurs, open the dishwasher and let suds evaporate. Add 1 gallon of cold water to the tub. Close and latch the dishwasher, then select any cycle. Dishwasher will drain out the water at the first step. Open the door after draining is stop and check if the suds is disappeared. Repeat if necessary.	
		Spilled rinse-aid	Always wipe up rinse-aid spills immediately.	
	Stained tub interior	Detergent with colourant was used	Make sure that the detergent is the one without colourant.	
	White film on inside surface	Hard water minerals	To clean the interior, use a damp sponge with dishwasher detergent and wear rubber gloves. Never use any other cleaner than dishwasher detergent for the risk of foaming or suds.	
	There are rust stains on cutlery		The affected items are not corrosion resistant.	
			A program was not run after dishwasher salt was added. Traces of salt have gotten into the wash cycle.	Always run the quick wash program. without any crockery in the dishwasher and without selecting the Turbo function (if present), after adding dishwasher salt.
			The lid of the softer is loose	Check the lip. Ensure the fix is fine.

	Problem	Possible Causes	What to Do
Noise	Knocking noise in the wash cabinet	A spray arm is knocking against an item in a basket	Interrupt the program, and rearrange the items which are obstructing the spray arm.
	Rattling noise in the wash cabinet	Items of crockery are loose in the wash cabinet	Interrupt the program, and rearrange the items of crockery.
	Knocking noise in the water pipes	This may be caused by on-site installation or the cross-section of the piping.	This has no influence on the dishwasher function. if in doubt, contact a suitably qualified plumber.
Unsatisfactory washing result	The dishes are not clean	The dishes were not loaded correctly.	See notes in "Loading the Dishwasher Baskets".
		The program was not powerful enough.	Select a more intensive program. See "Wash Cycle Table".
		Not enough detergent was dispensed.	Use more detergent, or change your detergent.
		Items are blocking the path of spray arms.	Rearrange the items so that the spray can rotate freely.
		The filter combination in the base of wash cabinet is not clean or is not correctly fitted. This may cause the spray arm jets to get blocked.	Clean and/or fit the filter combination correctly. Clean the spray arm jets. See "Cleaning the Spray Arms".

	Problem	Possible Causes	What to Do
Unsatisfactory washing result	Cloudiness on glassware	Combination of soft water and too much detergent.	Use less detergent if you have soft water and select a shortest cycle to wash the glassware and to get them clean.
	Black or gray marks on dishes	Aluminum utensils have rubbed against dishes.	Use a mild abrasive cleaner to eliminate those marks.
	Detergent left in dispenser cups	Dishes block detergent cups.	Re-loading the dishes properly.
Unsatisfactory drying result	The dishes are not drying	Improper loading	Load the dishwasher as suggested in the directions.
		Too little rinse-aid	Increase the amount of rinse-aid/refill the rinse-aid dispenser.
		Dishes are removed too soon	Do not empty your dishwasher immediately after washing. Open the door slightly so that the steam can escape. Begin unloading the dishwasher only once the dishes are barely warm to the touch. Empty the low basket first. This prevents water from dropping off dishes in the upper basket.
		Wrong program has been selected	In short program the washing temperature is lower. This also lowers cleaning performance. Choose a program with a long washing time.
		Use of cutlery with a low-quality coating	Water drainage is more difficult with these items. Cutlery or dishes of this type are not suitable for washing in the dishwasher.

Error Codes

If there is a malfunction, the dishwasher will display error codes to identify these:

Codes	Meanings	Possible Causes
E1	Longer inlet time.	Faucets is not opened, or water intake is restricted, or water pressure is too low.
E3	Not reaching required temperature.	Malfunction of heating element .
E4	Overflow.	Some element of dishwasher leaks .
E8	Failure of orientation of distributary valve.	Open circuit or break of distributary valve.
EC	Washing control system fail.	PCB or motor fail.
Ed	Failure of communication between main PCB with display pcb.	Open circuit or break wiring for the communication.

WARNING!

- If overflow occurs, turn off the main water supply before calling a service.
- If there is water in the base pan because of an overflow or small leak, the water should be removed before restarting the dishwasher.

USAGE COUNTER

When the power cord is connected, but the dishwasher is not turned on, open the door, press and hold the Delay button for 5 seconds, the dishwasher display will show the usage count.

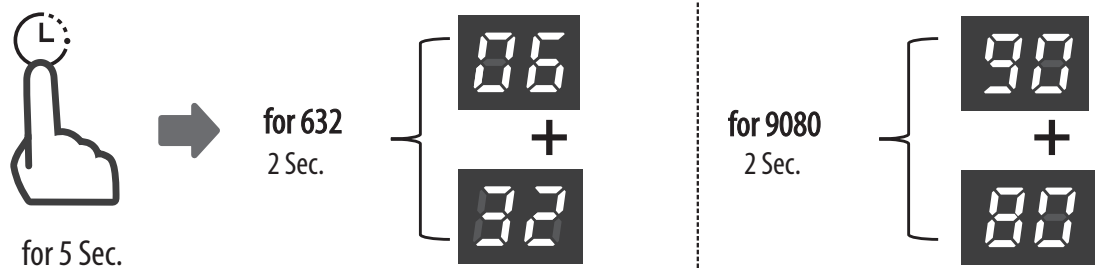

Example:

632: Show "06" for two seconds, then show "32" for two seconds, at last it will be off. 9080: Show "90" for two seconds, then show "80" for two seconds, at last it will be off.

Technical Information

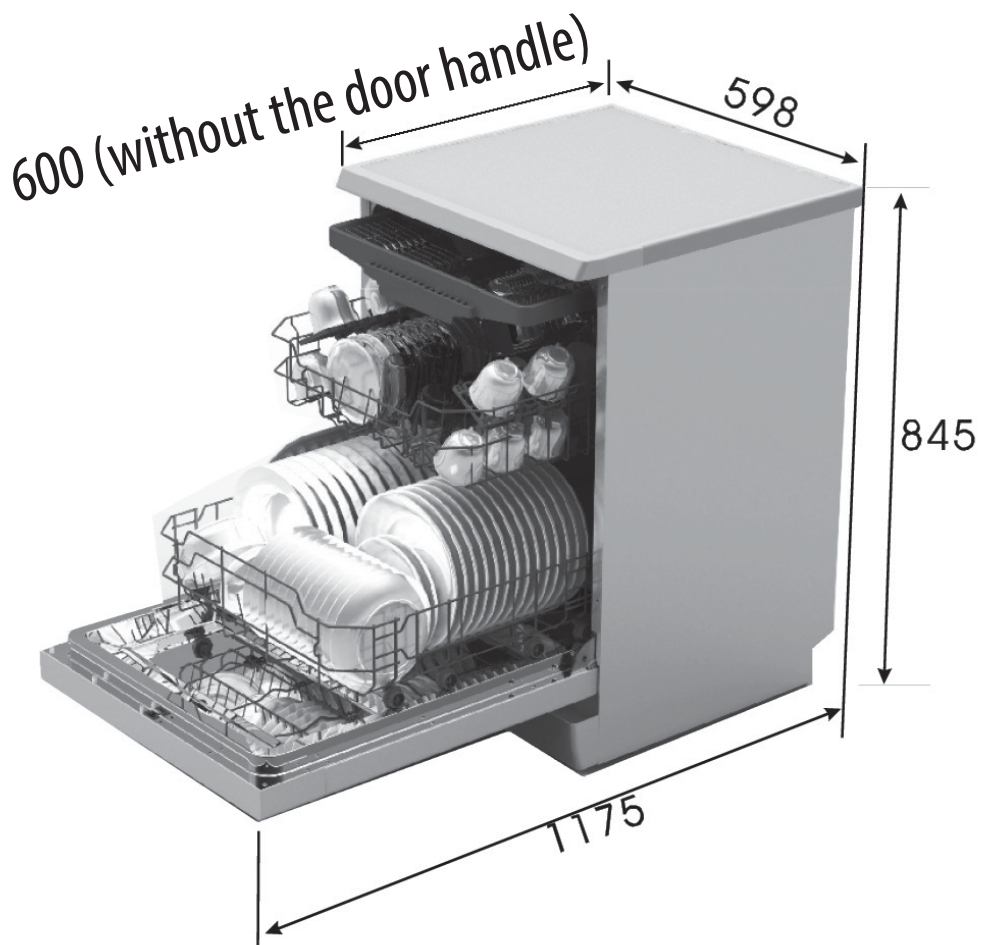

GB

Height :	845mm
Width :	598 mm
Depth :	600mm (without the door handle)
Water pressure :	0.04-1.0MPa
Power supply :	see rating label
Capacity :	14 place settings

LOADING THE BASKETS ACCORDING TO EN60436:

1. Upper basket:

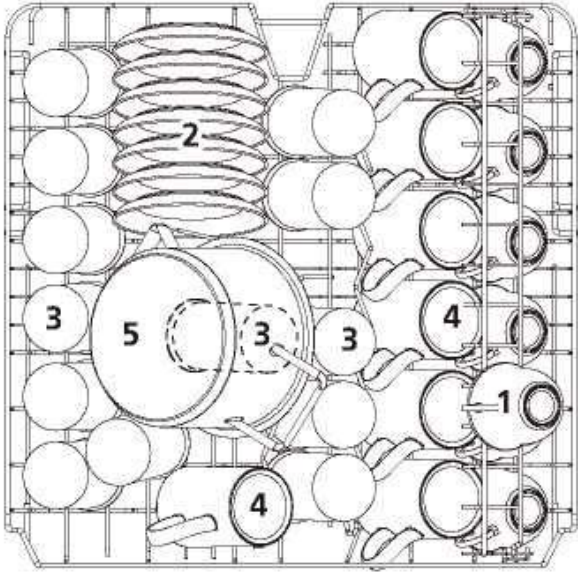

	Item
1	Cups
2	Saucers
3	Glasses
4	Mugs
5	Small pot

GB

2. Lower basket:

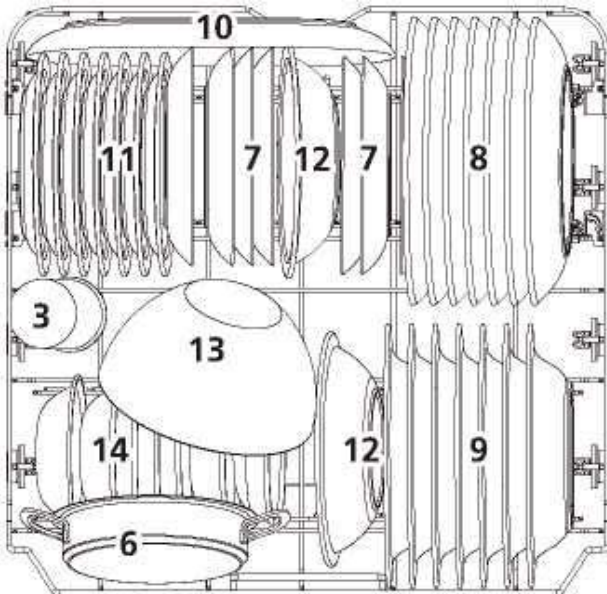

	Item
6	Oven pot
7	Dessert plates
8	Dinner plates
9	Soup plates
10	Oval platter
11	Melamine dessert plates
12	Melamine bowls
13	Glass bowl
14	Dessert bowls

3. Cutlery rack:

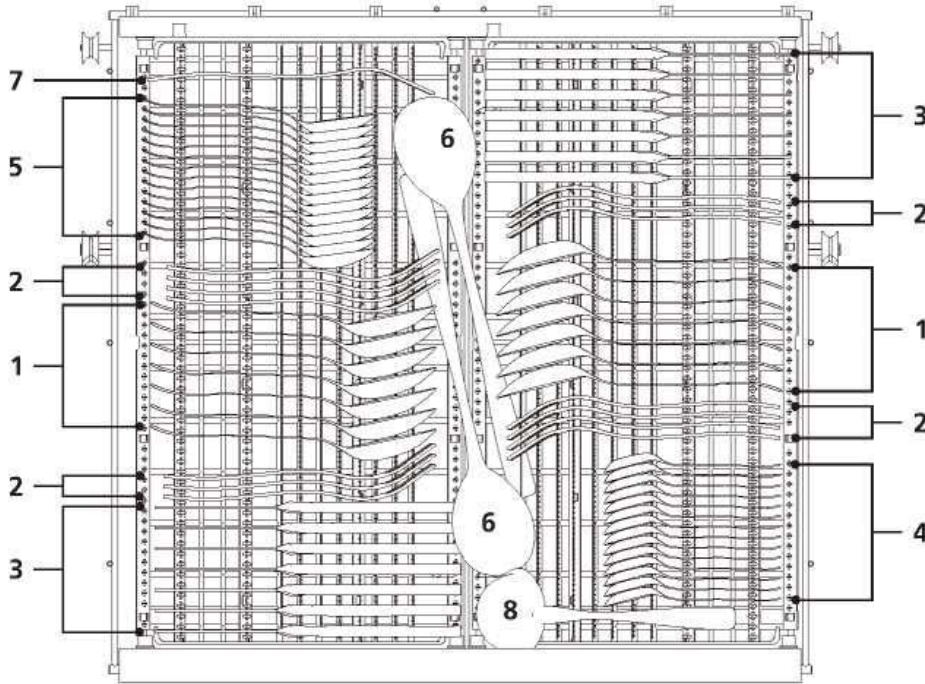

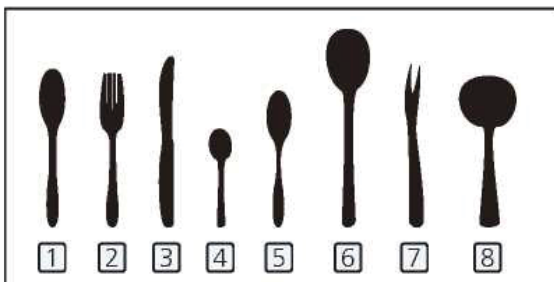

GB



Information for comparability tests in accordance with EN60436
 Capacity: 14 place settings Position of the upper basket: lower position Program: ECO Rinse aid setting: Max Softener setting: H3

	Item
1	Soup spoons
2	Forks
3	Knives
4	Teaspoons
5	Dessert spoons
6	Serving spoons
7	Serving fork
8	Gravy ladle

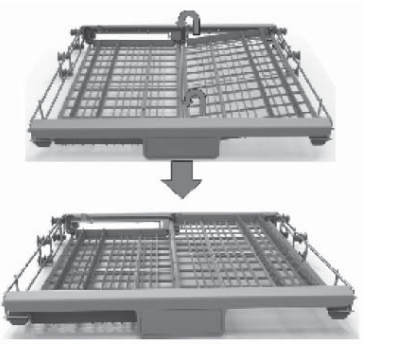
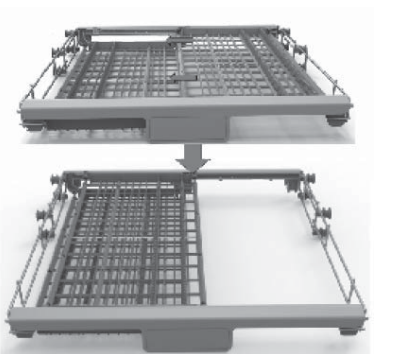
Cutlery basket could be have 3 positions:

Mode 1		Position 1: lift the right basket up, both left and right baskets are flat.
Mode 2		Position 2: Move the right basket from right to left, two basket are overlapping.
Mode 3		Position 3: Remove the right basket from the tray, only has the left basket.

Product Information Sheet

COMMISSION DELEGATED REGULATION (EU) 2019/2017 with regard to energy labelling of household dishwashers

Supplier's name or trade mark: SABA

Supplier's address: CONFORAMA, BOULEVARD DU MANDINET 80, 77432 MARNE LA VALLEE CEDEX 2, FR

Model identifier: DW14C42M24BPLIX

General product parameters:

Parameter	Value	Parameter	Value	
Rated capacity ^(a) (ps)	14	Dimensions in cm	Height	85
			Width	60
			Depth	64
EEl ^(a)	37,9	Energy efficiency class ^(a)	B	
Cleaning performance index ^(a)	1,125	Drying performance index ^(a)	1,065	
Energy consumption in kWh [per cycle], based on the eco programme using cold water fill. Actual energy consumption will depend on how the appliance is used.	0,645	Water consumption in litres [per cycle], based on the eco programme. Actual water consumption will depend on how the appliance is used and on the hardness of the water.	9,8	
Programme duration ^(a) (h:min)	3:55	Type	Free-standing	
Airborne acoustical noise emissions ^(a) (dB(A) re 1 pW)	42	Airborne acoustical noise emission class ^(a)	B	
Off-mode (W) (if applicable)	-	Standby mode (W) (if applicable)	0,49	
Delay start (W) (if applicable)	1,00	Networked standby (W) (if applicable)	-	

Minimum duration of the guarantee offered by the supplier: 24 months

Additional information:

Weblink to the supplier's website, where the information in point 6 of Annex II to Commission Regulation (EU) 2019/2022 is found: www.conforama.fr

^(a) for the eco programme.

(^a) for the eco program.

(^b) changes to these items shall not be considered relevant for the purposes of paragraph 4 of Article 4 of Regulation (EU) 2017/1369.

(^c) if the product database automatically generates the definitive content of this cell the supplier shall not enter these data.

(¹) Commission Regulation (EU) 2019/2022 of 1 October 2019 laying down eco design requirements for household dish-washers pursuant to Directive 2009/125/EC of the European Parliament and of the Council amending Commission Regulation (EC) No 1275/2008 and repealing Commission Regulation (EU) No 1016/2010 (see page 267 of this Official Journal).

Note: loading the household dishwasher up to the 14 sets will contribute to energy and water savings on correct loading of tableware.

The ECO program is suitable to clean normally soiled tableware, for this use, it is the most efficient program in terms of its combined energy and water consumption, and that it is used to assess compliance with the EU eco-design legislation.

Pre-rinsing of tableware items leads to increased water and energy consumption and is not recommended.

Washing tableware in a dishwasher usually consumes less energy and water in the use phase than hand dishwashing when the dishwasher is used according to these instructions.

Flash the QR code on your appliance to access its main information.

This instruction book is also available on our website: www.conforama.fr

10. Disposal of old electrical appliances



European directive 2012/19/EU on Waste from Electrical and Electronic Equipment (WEEE), requires that used household appliances are not thrown into the normal municipal waste stream. Used appliances must be collected separately in order to optimize the rate of recovery and recycling of materials that compose them, and to reduce the impact on human health and on the environment. The crossed bin symbol is affixed to all the products to remind you of the obligations of separated collection.

GB

If you need access to the list of spare parts and technical documentation for your product, please go to <https://sav-pieces.conforama.fr>. There you will be able to buy spare parts for repairing your product or having it repaired. Period of availability of repair spare parts: 10 years .



SABA is a German brand born in 1923 in the heart of the black forest.

Pioneers in electrical equipment, it continues its search for quality by offering smart products that will accompany you on a daily life.

This product has been manufactured and sold under the responsibility of CONFORAMA FRANCE

SABA, and the SABA logo are trademarks used under license by CONFORAMA FRANCE – further information at www.saba-brand.com.

All other products, services, companies, trademarks, trade or product names and logos referenced herein are the property of their respective owners.

GB

If you have a problem with your product, before going to your Conforama store, please get in touch with our aftersales services for electrical household appliances:

<https://sav-client.conforama.fr>

09 69 32 05 05