



ACT1002WA

CONGELATEUR CUBE

COMPACT FREEZER



INSTRUCTIONS D'UTILISATION

F

INSTRUCTIONS FOR USE

GB

TABLE DES MATIERES

Pour l'utilisateur

Instructions importantes de sécurité	2
Description de l'appareil.....	4
Utilisation de l'appareil	5
Avant utilisation	5
Thermostat.....	5
Pour démarrer l'appareil	6
Le compartiment congélateur.....	6
Congélations des aliments frais	6
Stockage des aliments surgelés	6
Conseils et astuces.....	7
Bruits normaux pendant le fonctionnement	7
Stockage des aliments	7
Conseils pour économiser d'énergie	8
En cas d'une coupure d'électricité	8
Maintenance et nettoyage	9
Nettoyage intérieur.....	9
Nettoyage extérieur.....	9
Pour dégivrer le congélateur	9
Lorsque l'appareil n'est pas utilisé	9
Dépannage	10

Pour l'installateur

Permutation de la porte.....	11
Instructions d'installation.....	12
Spécifications techniques.....	13

Merci d'avoir acheté notre congélateur.

- **Pour vous permettre d'utiliser cet appareil de manière efficace et en toute sécurité, veuillez à lire ce mode d'emploi soigneusement avant l'utilisation et gardez-le pour une référence ultérieure.**
- **C'est appareil est destiné à un usage domestique uniquement.**

Guide pour utiliser le mode d'emploi

Les symboles suivants se trouvent dans ce mode d'emploi pour vous guider aux instructions.



Instructions de sécurité



Conseils et astuces



Instructions d'opération étape par étape



Information environnementale

INSTRUCTIONS IMPORTANTES DE SECURITE

➤ Pour votre sécurité, assurez-vous de bien comprendre tous les avertissements avant d'installer et d'utiliser cet appareil. Votre sécurité est d'une importance capitale. Si vous ne comprenez pas les significations des avertissements, contactez le service de clients.

Installation

- Cet appareil est lourd. Prenez soin de ne pas l'endommager pendant le déplacement.
- Il est dangereux d'altérer les spécifications ou tenter de modifier ce produit d'une façon ou d'une autre.
- Assurez-vous de ne pas poser cet appareil par-dessus du câble d'alimentation électrique. Si le câble d'alimentation est endommagé, il doit être remplacé avec un cordon d'alimentation fourni par le service après-ventes.
- Cet appareil est équipé d'une prise de « terre » pour vous protéger d'éventuels risques électriques et doit être branché à une prise de courant comportant une mise à la terre.
- Toute opération électrique pour installer cet appareil doit être effectuée par un électricien ou une personne de qualification similaire.
- Ne pas exposer les parties qui chauffent. L'arrière de l'appareil doit être TOUJOURS installé contre le mur en laissant un espace requis pour la ventilation comme indiqué dans les instructions d'installation.
- Après l'installation de l'appareil, TOUJOURS attendre 2 heures avant de le mettre en marche.

CAUTION: Installez l'appareil dans un lieu où il y a toujours une bonne ventilation.

Sécurité d'enfants

- Cet appareil n'est pas prévu pour être utilisé par des personnes (y compris les enfants) dont les capacités physiques, sensorielles ou mentales sont réduites, ou des personnes dénuées d'expérience ou de connaissance, sauf si elles ont pu bénéficier, par l'intermédiaire d'une personnes responsable de leur sécurité, d'une surveillance ou d'instructions préalables concernant l'utilisation de l'appareil .
- **Il convient de surveiller les enfants pour s'assurer qu'ils ne jouent pas avec l'appareil.**

Pendant l'utilisation

- Cet appareil est conçu pour un usage domestique uniquement, spécifiquement pour le stockage des aliments comestibles seulement.
- Les aliments congelés ne doivent pas être recongelés une fois qu'ils ont été décongelés.
- Ne pas stocker les boissons gazeuses dans le congélateur.
- Ne pas consommer tout de suite les glaces retirant du congélateur car il pourrait causer des «brûlures de givre/ de congélation».

- Ne pas retirer les aliments du congélateur si les mains sont humides, sinon cela pourrait causer l'abrasion de la peau ou les «brûleurs de givre/ congélateur».

Maintenance et nettoyage

- Eteindre l'appareil, et débrancher-le avant d'effectuer toute opération de nettoyage ou de maintenance.
- Ne pas utiliser les outils coupants pour gratter le givre ou la glace. (Voire les instructions de décongélation).

CAUTION :

- Vous ne devez pas utiliser l'équipement mécanique or d'autre façon pour accélérer la procédure de dégivrage de l'appareil.
- Ne pas endommager le circuit réfrigérant.
- Utilisez seulement l'appareil électrique recommandé par le fabricant.

Entretien

- Ce produit ne doit être réparé que par un ingénieur autorisé, et seulement les pièces authentiques de rechange doivent être utilisées.
- Ne jamais tenter de réparer cette machine par vous-même. Les réparations effectuées par une personne manquant d'expérience pourraient causer des blessures ou des mauvaises disfonctionnements. TOUJOURS Contactez le Service Après-ventes local. .

A la fin de la durée d'usage de l'appareil

- Avant d'enlever un appareil usagé, éteignez et débranchez-le de la prise de courant.
- Enlevez la prise et assurez-vous que tous les verrous ou les loquets sont retirés afin d'éviter les enfants de se coincer à l'intérieur.
- Disposez votre appareil usagé dans un site autorisé d'élimination.
- **L'APPAREIL USAGE PEUT ETRE UNE CHOSE DANGEUR A JOUER POUR LES ENFANTS.**



Lisez ces instructions attentivement avant d'utiliser l'appareil et gardez-les pour une référence ultérieure.

DESCRIPTION DE L'APPAREIL

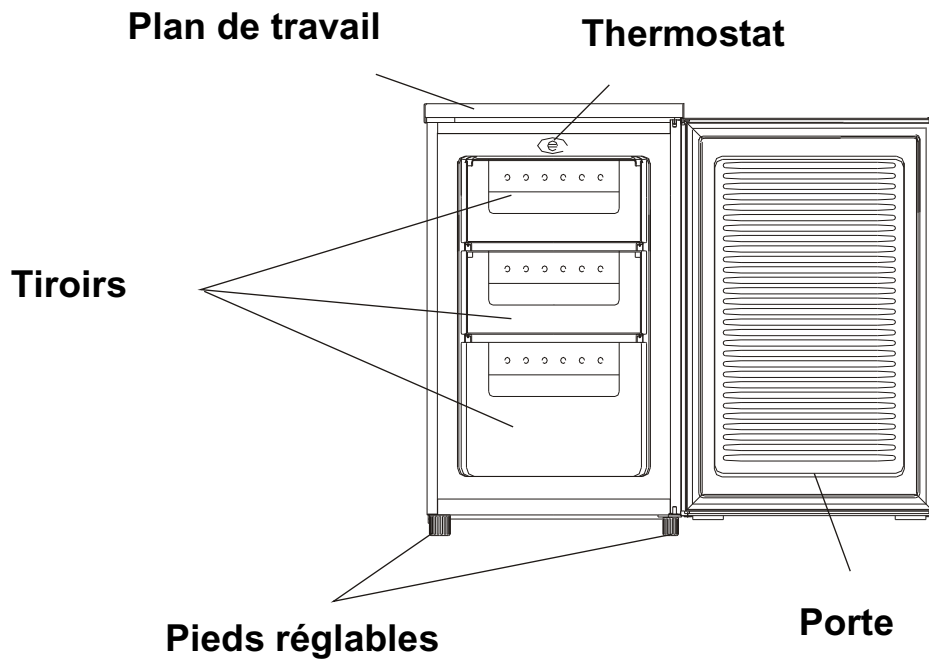

Contrôle de thermostat

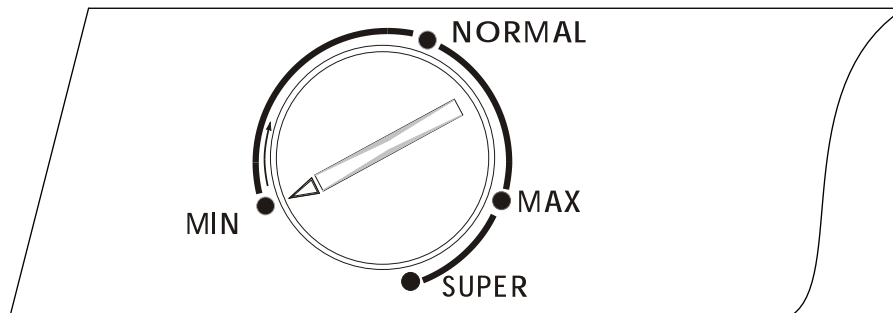

UTILISATION DE L'APPAREIL

 Cet appareil est destiné à un usage domestique uniquement, spécifiquement pour le stockage des aliments comestibles.

Cet appareil est destiné à être utilisé dans les températures ambiantes (la température d'air ambiante) entre 16°C et 32°C.

Si les températures sont plus hautes ou plus basses, l'appareil ne fonctionnera pas normalement. Si la température dépassera l'intervalle nominale pendant une longue période, la température dans le compartiment de congélation augmentera plus de -18°C et la détérioration des aliments pourraient se produire.

Avant utilisation

- Enlever tous les rubans de fixation.
- Nettoyer l'intérieur de l'appareil dans l'eau tiède avec un peu de bicarbonate de soude (de 5ml à 0.5l de l'eau).
- Ne pas utiliser le savon ou le détergent. Sécher l'appareil complètement.

Thermostat

- Le bouton du thermostat situé dans le panneau de commande régule la température du congélateur.
- Position "Min": Froid
 - Position "Normal" : Plus froid, cela correspond au réglage normal.
 - Position "Max": le plus froid
 - Position "Super": pour surgeler rapidement la nourriture, le compresseur fonctionne en ce mode.

La température sera affectée par:

- La température dans la pièce
- La fréquence d'ouverture de la porte
- Combien d'aliments sont stockés dans le congélateur?
- Emplacement de l'appareil

- Pour déterminer un réglage de la température appropriée, tous les facteurs doivent être considérés et certaines expérimentations sont nécessaires.

 Ne pas laisser les enfants tripoter les contrôles ni jouer avec ce produit.

 Ne pas utiliser les détergents, les poudres abrasives, les produits nettoyants très parfumés, les cires à polir ou les produits avec d'alcool.

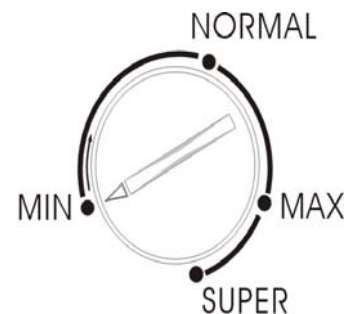

Pour démarrer l'appareil

1. Après l'installation de l'appareil, attendre 2 heures avant de le mettre en marche.
2. Brancher l'appareil à une prise d'alimentation.
3. Régler le bouton du thermostat en position requise.
Généralement, un réglage à mi-chemin est approprié pour l'opération normale (Voir le thermostat).
4. Attendre environ 4 heures afin que l'appareil arrive à la température réglée avant de placer les aliments à l'intérieur.

LE COMPARTIMENT CONGELATEUR

Le symbole  signifie que votre congélateur peut stocker des aliments surgelés à -18°C (-0.4° F) ou plus froide, en vous permettant de stocker des aliments surgelés longtemps ou congeler des aliments frais. La température dans le congélateur est contrôlée automatiquement par le thermostat situé sur le panneau de contrôle.

En raison des installations différentes, des méthodes d'usages et des conditions météo, il est nécessaire d'ajuster le réglage de température.

Congélation des aliments frais

La quantité maximale des aliments que vous pouvez congeler est de 2kg dans 24 heures. Placer les aliments frais dans le compartiment congélateur. Réarranger les aliments si nécessaire.

Pendant la congélation, la température des aliments frais doivent être abaissés rapidement de façon à ce que la forme des cristaux de glace soit la plus petite possible, afin de ne pas affecter la qualité des aliments après la décongélation.

Les parquets à congeler doivent être placés dans les paniers et éloignés des surfaces des paniers le plus possible. Garder un espace suffisant pour laisser l'air froide circuler entre les aliments.

 Les aliments surgelés ne doivent pas être recongelés une fois qu'ils ont été décongelés.

 Ne pas retirer les aliments du congélateur si les mains sont humides, car cela pourrait causer l'abrasion de la peau ou les « brûleurs de givre/ congélateur ».

Stockage des aliments surgelés

Le volume net de stockage de cet appareil est: 34 litres.

La capacité actuelle dépend de densité et des dimensions des aliments. Les figures susmentionnées sont basées sur la densité moyenne de 0.32kg par litre.

Les aliments surgelés préemballés doivent être stockés selon les instructions du fabricant pour un compartiment d'aliment surgelé de 4 étoiles et doivent être placés dans le congélateur le plus tôt possible après l'achat. Généralement, une longue durée de stockage est 3 mois (temps max.). Il est recommandé de suivre la durée indiquée sur les parquets des aliments surgelés achetés.

 *Ne pas placer des conteneurs scellés ni les liquides gazeuses comme boissons gazeuses dans le congélateur afin d'éviter tout dommage d'explosion.*

 *Ne pas consommer tout de suite les glaces retirant du congélateur car il pourrait causer les abrasions de la peau dans la basse température.*

 *La durée de stockage du fabricant doit être suivie.*

Conseils et astuces

- Tout paquet ouvert d'aliment surgelé doit être reconditionné dans les matériels hermétiques afin d'éviter l'évaporation de surface qui peut causer le séchage ou "brûlures de congélation".
- L'aliment surgelé qui peut décongeler par mégarde ne doit être utilisé immédiatement ni jeté. Autrement, si l'aliment cru et n'a été pas complètement décongelé, il peut être cuit et puis recongelé.
- Vérifier les dates sur les parquets et tourner les aliments régulièrement. Bien qu'ils peuvent être stockés plus longue d'une durée recommandée, les saveurs et les textures pourrait changer.

CONSEILS ET ASTUCES

Bruits normaux pendant le fonctionnement

- Le bruit du liquide réfrigérant qui circule dans les tuyaux est normal.
- Un thermostat contrôle le compresseur, et vous entendriez un son « clic » lorsqu'il sorte et entre dans sa position.

Stockage des aliments

- Pour obtenir les meilleures performances de votre appareil, ne pas placer les aliments chauds ni les liquides qui peuvent s'évaporer dans le compartiment.
- Ne pas acheter les aliments surgelés si vous ne pouvez pas les stocker tout de suite. Il est conseillé d'utiliser un conteneur isolé. Lorsque vous arrivez à la maison, placez immédiatement les aliments surgelés dans le congélateur.
- La durée entre l'achat des aliments frais et le stockage dans votre congélateur est la plus courte possible.
- Ne pas placer trop d'aliments ensemble, essayer de laisser l'air circuler entre tous les articles

- Ne pas stocker les aliments découverts.
- Les aliments dans le congélateur doivent être datés et étiquetés et utilisés, afin de s'assurer que les aliments soient consommés à son meilleur.
- Retirer les mauvaises aliments de votre congélateur et nettoyer-le, se référer aux instructions « nettoyage et maintenance ».

Conseils pour économiser d'énergie

- Ne pas installer l'appareil à proximité des sources de la chaleur, comme cuisinière, lave-vaisselle ou un radiateur.
- Installer l'appareil dans une pièce bien ventilée et assurez-vous que les ouvertures d'air ne soient pas obstrués.
 - Emballer tous les aliments dans les parquets hermétiques avant de les placer dans le congélateur.
 - Laisser toujours les aliments refroidir complètement avant le stockage dans le congélateur.
 - Les aliments prévus pour être congelés doivent être placés dans le congélateur avant de les transférer dans l'appareil.
 - Décongeler les aliments surgelés dans le congélateur, afin de décongeler des aliments en sécurité et réduire le fonctionnement de l'unité de réfrigération.
 - Ne pas laisser la porte être ouverte pendant de longues périodes. Ne pas ouvrir la porte trop souvent. Car l'air chaud peut entrer le cabinet, et causer le fonctionnement inutile du compresseur.
 - Assurez-vous qu'il n'y pas d'obstacle qui empêchera de fermer la porte.
 - Il est conseillé de nettoyer périodiquement le système de réfrigération à l'arrière de l'appareil avec une brosse ou un aspirateur.

En cas d'une coupure d'électricité

S'il y a une panne de courant pendant le stockage des aliments surgelés, garder la porte fermée. Si la température dans votre congélateur augmentera, ne pas recongeler les aliments sans contrôle ses conditions.

Les indications suivantes vous aident:

Crème glacée: une fois décongelée, jetez-la.

Fruits et végétales: si mou, cuits et consommés.

Pains et gâteaux: pouvant recongeler

Fruits de mer: peut être réfrigérés et consommés rapidement.

Plats cuis: i.e. ragoût, doit être réfrigéré et consommé.

Grand morceaux de la viande: peut être recongelé s'il reste les cristaux de glace.

Petits rôtis: doit être cuit et recongelé comme plats cuits.

Poulet: doit être cuit et recongelé comme plat frais.

MAINTENANCE ET NETTOYAGE

 Avant d'effectuer toute opération de maintenance et nettoyage, DEBRANCHER l'appareil de l'alimentation électrique.

Nettoyage intérieur

Nettoyer l'intérieure est les accessoires dans l'eau chaude et le bicarbonate de soude (5ml pour 0.5 l d'eau). Rincer et sécher-le complètement.

 Ne pas utiliser les détergents, les poudres abrasives, les produits nettoyants très parfumés, les cires à polir ou les produits avec d'alcool.

Nettoyage extérieur

Laver le cabinet extérieur avec d'eau chaude savonneuse.

 NE PAS utiliser les produits abrasives.

Il y a des rebords pointus au dessous du produit, prendre soin lors du nettoyage. Epousseter le compresseur à l'arrière de l'appareil une fois ou deux fois par an, car l'accumulation des poussières affectera la performance de l'appareil et causer la consommation électrique excessive.

Pour dégivrer le congélateur

1. Emballer tout aliment.
2. Eteindre l'appareil et retirer la fiche de la prise de courant.
3. Ouvrir la porte de congélateur.
4. Placer un conteneur approprié pour rassembler l'eau de dégivrage.
5. Après le dégivrage, nettoyer et sécher l'intérieur.
6. Mettre l'appareil en marche et remplacer tout aliment surgelé.

 Le dégivrage peut être accélérée en mettant l'eau chaude (pas bouillant) dans le congélateur et en desserrant le givre avec un grattoir en plastique.

- Si la température pour l'aliment surgelé augmente pendant la décongélation, la durée de stockage doit être raccourcie.

Lorsque l'appareil n'est pas utilisé

Lorsque l'appareil n'est pas utilisé pendant une longue période, débrancher de l'alimentation électrique, vider tout aliment et nettoyer l'appareil, laisser la porte entrouverte pour éviter les mauvaises odeurs.

DEPANNAGE

AVANT de contacter le centre de service local, vérifier les points suivants:

Symptôme	Solution
L'appareil n'est pas branché.	Vérifier la prise d'alimentation.
	Vérifier qu'il n'y a pas de coupure d'électricité.
	Vérifier que le fusible n'est pas sauté.
La température dans le compartiment congélateur est trop haute.	Vérifier que la température ambiante est dans un intervalle de fonctionnement de 16°C à 32°C. Déplacer l'appareil si nécessaire.
	Vérifier que le thermostat a été réglé en position approprié par rapport aux conditions ambiantes.
La porte ne peut pas ouvrir.	- Est-ce que la porte a été ouverte?
Le compresseur marche sans cesse.	Ajuster le thermostat pour un réglage de température approprié. Voir la page 5.
	Vérifier que la porte est fermée.
	Une grande quantité d'aliment a été stocké dans le cabinet/ ou la porte est ouverte trop souvent.
	Vérifier que la ventilation d'air n'est pas obstruée.
Le givre excessive et la glace est accumulé.	S'assurer que la porte n'est pas ouverte.
	Vérifier qu'il n'a rien qui empêche de fermer la porte.
	Est-ce que le joint de la porte est intact et propre?
	Est-ce que la décongélation recommandée a été effectué régulièrement?
Bruit	Se référer à « bruits de fonctionnement normaux ».

PERMUTATION DE LA PORTE

Ce congélateur a été construit avec les charnières de porte fixées à droite. Si vous souhaitez inverser la porte, veuillez procéder comme suit :

1. Retirez d'abord les vis (6) qui fixent le plan de travail pour le démonter.
2. Retirez les deux vis (1) qui fixent la charnière supérieure (5) (du côté droit) au cadre. Retirez la charnière supérieure (5).
3. Soulevez la porte et placez-la surface plane afin de ne pas la griffer.
4. Retirez les deux vis (8) qui soutiennent la charnière inférieure (2), et assurez-vous de retirer la charnière inférieure (2).
5. Retirez les pieds avant gauches (4) et transférez-le à droite.
6. Avant de placer la charnière inférieure (2), vous devez enlever la tige (9) et puis retourner la direction de la charnière inférieure (2). Puis fixer la (2) au côté gauche de votre cadre à l'aide des vis (8).
7. Insérer le boulon (9) à la charnière inférieure (2).
8. Placer à nouveau la porte et faites en sorte qu'elle se glisse dans la charnière inférieure.
9. Vous devez maintenir la porte fermée pendant que vous fixer la charnière inférieure (5) à l'aide des deux vis (1). N'oubliez pas que vous ne pouvez pas trop serrer les vis jusqu'à ce que vous constater que la porte est bien droite avec le dessus de la cave.
10. Fixer à nouveau le plan de travail avec les vis (6).

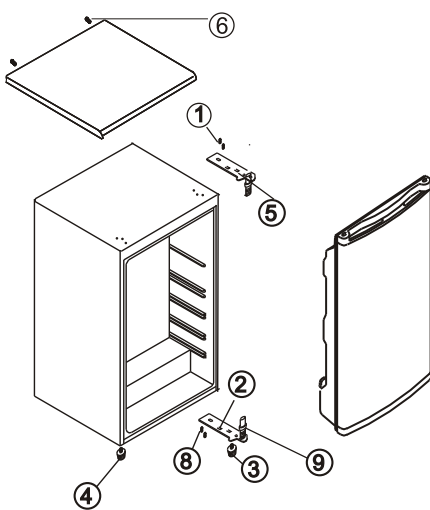

Figure 1

L'ouverture de porte du côté gauche.

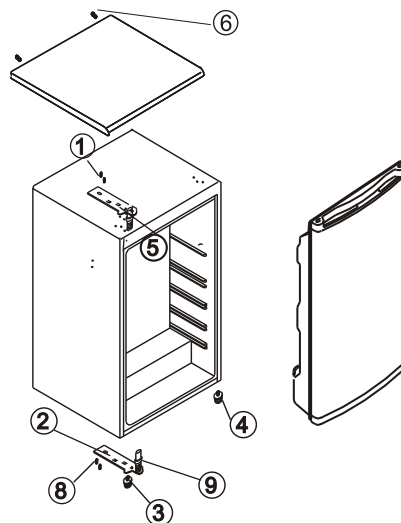

Figure 2

L'ouverture de porte du côté dro

INSTRUCTIONS D'INSTALLATION

Cet appareil ne doit pas être installé dans le lieu où les températures sont inférieures à 16°C ou supérieures à 32°C.

Ne pas installer l'appareil dans: une cuisine pas aérée, un appentis, une véranda, un garage.

Pour le bon fonctionnement, et l'appareil doit être installé:

- Dans l'environnement sec;
- Loin des lumières directes du soleil;
- Eloigné de la température extrême (n'est pas près d'une cuisinière ou autre source de chaleur).

Votre appareil sera lourd lorsqu'il est chargé des aliments et doit être placé sur un sol solide.

Ventilation

Garder un espace nécessaire entre l'arrière du congélateur et le mur.

Maintenir un espace de 50mm au dessus de l'appareil.

Si l'espace au dessus de l'appareil n'est pas disponible, un espace de 25mm doit être gardé entre les deux côtés de l'appareil.

⚠ Assurez-vous de ne pas poser cet appareil par-dessus du câble d'alimentation électrique.

⚠ Ne pas exposer les parties qui chauffent. L'arrière de l'appareil doit être **TOUJOURS** installé contre le mur en laissant un espace requis pour la ventilation.

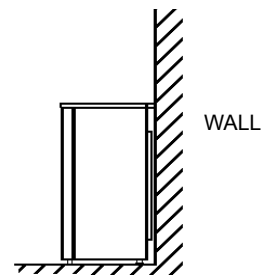

Nivelage

L'appareil doit être à niveau pour éviter la vibration:

Assurez-vous que l'appareil soit posé verticalement et les deux tendeurs sont fixés bien sur le sol.

Ajuster le niveau en utilisant le tendeur de nivelage avant (utiliser les doigts ou une clé requis).

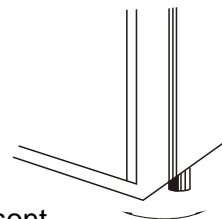

SPECIFICATIONS TECHNIQUES

Référence:	ACT1002WA
Tension nominale:	AC 220-240V
Courant nominale:	0.60A
Fréquence nominale:	50Hz
Puissance nominale:	90W
Volume total:	73 L
Classe climatique:	N
Gaz réfrigérant:	R600a(36g)
Consommation d'énergie:	0.59kW.h/24h
Classe de protection contre choc électrique:	CLASSE I
Poids net:	30kg
Mousse d'isolation:	CYCLOPENTANE

➤ Le fabricant et le revendeur ne peuvent pas être tenus responsable de tout accident ou dommage causé par une utilisation impropre de l'appareil, ou si les instructions données dans le présent manuel n'ont pas été respectées.

● ENLEVEMENT DES APPAREILS MENAGERS USAGES



La directive Européenne 2002/96/EC sur les Déchets des Equipements Electriques et Electroniques (DEEE), exige que les appareils ménagers usagés ne soient pas jetés dans le flux normal des déchets municipaux. Les appareils usagés doivent être collectés séparément afin d'optimiser le taux de récupération et le recyclage des matériaux qui les composent et réduire l'impact sur la santé humaine et l'environnement.

Le symbole de la poubelle barrée est apposé sur tous les produits pour rappeler les obligations de la collecte séparée. Les consommateurs devront contacter les autorités locales ou leur revendeur concernant la démarche à suivre pour l'enlèvement de leur appareil.

Thank you for your purchase of this Freezer. This instruction manual explains the features and functions of the device. There is a troubleshooting section towards the end of the manual which should be referred to in case of any unexpected device behaviour.

Guide to use the instruction book

The following Symbols will be found in the text to guide you through the instructions



Safety Instructions



Hints and Tips



**Step by step instructions
for an operation**



Environmental Information



IMPORTANT SAFETY INSTRUCTIONS

These warnings are provided in the interests of your safety. Ensure that you have read and understood them all before installing or using the appliance.

If you are unsure about any of these warnings, contact Customer Support for assistance.

Installation

- This appliance is heavy. Care should be taken when moving it.
- It is dangerous to alter the specifications or attempt to modify this product in any way.
- Ensure that the appliance does not stand on the electrical supply cable. If the supply cord is damaged, it must be replaced by a special cord available from your local Service Force Centre.
- Any electrical work required to install this appliance should be carried out by a qualified electrician or competent person.
- Parts which heat up should not be exposed. Whenever possible, the back of the appliance should be close to a wall but leaving the required distance for ventilation as stated in the installation instructions.
- The appliance should be left to stand for 2 hours after installation before it is turned on, in order to allow the refrigerant to settle.

Child Safety

- Do not allow children to tamper with the controls or play with the product.

During Use

- This appliance is designed for domestic use only, specifically for the storage of edible foodstuffs only.
- Frozen food should not be refrozen once it has thawed out.
- Do not place carbonated or fizzy drinks in the freezer.
- Ice lollies can cause 'frost/freezer burns' if consumed straight from the freezer
- Do not remove items from the freezer if your hands are damp/wet, as this could cause skin abrasions or frost/freezer burns.

Maintenance and Cleaning

- Switch off, and unplug the appliance before carrying out any cleaning or maintenance work.
- Do not use sharp instruments to scrape off frost or ice. (See defrosting instructions on page 8).

Servicing

- This product should be serviced by an authorised engineer, and only genuine spare parts should be used.
- Under no circumstances should you attempt to repair the machine yourself. Repairs carried out by inexperienced persons may cause injury or serious malfunction.

At the End of the Appliance Life

- When disposing of your appliance, use an authorised disposal site.
- Remove the plug and ensure that any locks or catches are removed, to prevent young children being trapped inside.



Read through this instruction book carefully before use and retain for future reference.

TABLE OF CONTENTS

For the User

Important Safety Instructions	2
Description of the Appliance	4
Using Your Appliance	5
Before Use	5
Thermostat Controls	5
To Start The Appliance	5
The Freezer Compartment	6
Freezing Fresh Food	6
Frozen Food Storage	6
Hints and Tips	7
Normal Operating Sounds	7
Food Storage	7
Energy Saving Advice	7
In the Event of a Power Failure	7
Maintenance and Cleaning	8
Internal Cleaning	8
External Cleaning	8
To Defrost the Freezer	8
When the Appliance is Not in Use	8
Troubleshooting	9

For the Installer

Door Reversal	10
Installation Requirements	11
Ventilation Requirements	11
Levelling	11

Description of the Appliance

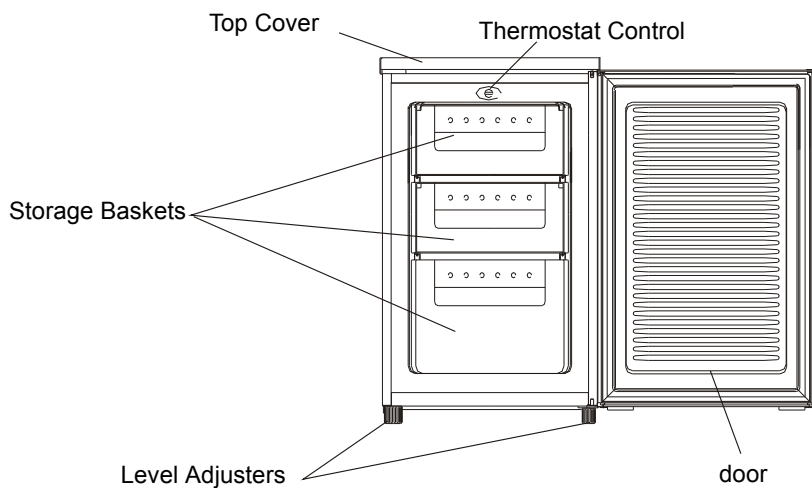

Thermostat Control

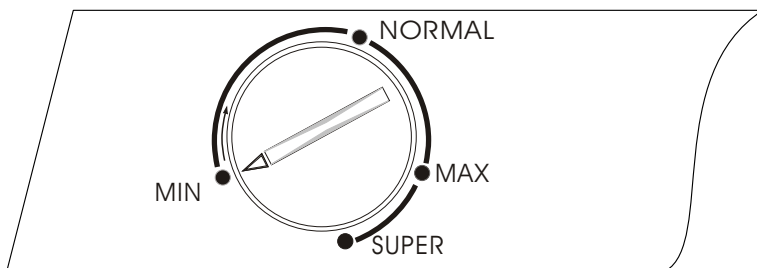

USING THE APPLIANCE

 *This appliance is designed for domestic use only, specifically for the storage of edible foodstuffs.*

This appliance is designed to operate in ambient temperatures (surrounding air temperature) between 16°C and 32°C.

Outside this temperature range, the freezer may not operate correctly. Should the ambient temperatures be exceeded for long periods, the temperature in the freezer section will rise above -18°C and food spoilage may occur.

Before Use

Remove all securing tapes.

Wash the inside of the appliance with lukewarm water with a little bicarbonate of soda added (5ml to 0.5 litre of water). Do not use soap or detergent as the smell may linger. Dry the appliance thoroughly.

Thermostat Control

The thermostat control situated in the control panel regulates the temperature of the freezer compartment.

Position "Min" - Cold

Position "Normal" - Colder. This setting is generally most suitable for everyday use.

Position "Max" - Coldest

Position "Super" - To fast freeze a quantity of unfrozen food, the compressor works continuously in this mode.

See "Freezing Fresh Food" on page 6 for details. The temperature will be affected by:

- Room temperature
- How often the door is opened
- How much food is stored
- Position of the appliance

In determining the correct temperature control setting for your situation, all these factors have to be considered, and some experimentation may be necessary.

 *Do not allow children to tamper with the controls or play with the product.*

 *Do not use detergents, abrasive powders, highly perfumed cleaning products, wax polishes or products containing alcohol.*

To Start the Appliance

1. Allow the appliance to stand for 2 hours after installation.
2. Plug in the appliance and switch on at the mains supply.
3. Turn the thermostat control to the required setting. A midway setting is usually suitable for normal operation (see thermostat control).
4. Leave the appliance for approximately 4 hours for the correct temperature to be reached before placing food inside.

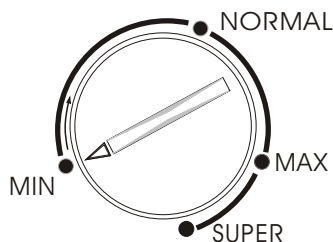

The Freezer Compartment

The  symbol means that your freezer will store frozen food at -18°C (-0.4°F) or colder, allowing for long term frozen food storage and freezing of fresh food. The freezer temperature is controlled automatically by the thermostat situated in the control panel. Due to the different installations, methods of usage and weather conditions, adjustments to the temperature settings may be required.

 These are best assessed against a temperature reading on a thermometer buried in the frozen food. The reading must be taken quickly as the thermometer temperature will rise rapidly after removal.

Freezing Fresh Food

A maximum of 4 kilograms of food can be frozen in 24 hours, using the "Super" mode on the Thermostat Control.

During the freezing process, the temperature of fresh food must be reduced quickly so that ice crystals are kept as small as possible. If the freezing process takes place slowly, large ice crystals will form and the food quality will be affected.

Food packets to be frozen should be placed in contact with the basket's surface, and should be spaced apart to allow circulation of cold air. The food to be frozen should not touch the existing frozen contents. If necessary, removing one of the higher baskets will allow storage of larger items.

No harm will result if you forget to turn off the fast freeze switch after 24 hours, but for reasons of economy, try to remember to turn it off when the freezing process is complete.

 *Frozen food should not be refrozen once it has thawed out. Do not remove items from the freezer if your hands are damp/wet, as this could cause skin abrasions or 'frost/freezer burns'.*

For safety reasons, the freezer baskets are fitted with stops but are readily removed by pulling them forward to the stop, then lifting the front and pulling all the way out. Re-fit by reversing this procedure.

Frozen Food Storage

Pre packed commercially frozen food should be stored in accordance with the manufacturer's instructions for a 4 star frozen food compartment and should be put in the freezer as soon as possible after purchase. Your freezer provides for long term storage which generally means up to 3 months but the length of the time can vary and it is important to follow the recommended times shown on packets of commercially frozen food.

 *Do not place sealed containers or carbonated liquids such as fizzy drinks into the freezer as it creates pressure on the container which may cause it to explode, resulting in damage to the freezer.*

Ice cubes and ice lollies should not be consumed immediately after removal from the freezer as it may result in low temperature skin abrasions. Manufacturers' storage time limits should be adhered to.

Hints and Tips

- Any opened packets of frozen food should be rewrapped in airtight materials to prevent surface evaporation, which causes drying or 'freezer burn'.
- Frozen food which is allowed to thaw accidentally should either be used immediately or thrown away. Alternatively if the food is uncooked and has not been completely defrosted, it can be cooked and then refrozen.
- Aim to check dates on packets and rotate food regularly. Although storing longer than recommended may not be



HINTS AND TIPS

Normal Operating Sounds

- You may hear faint gurgling or bubbling sounds when the refrigerant is pumped through the coils or tubing at the rear, to the cooling plate/evaporator or the fixed freezer baskets.
- When the compressor is on, the refrigerant is being pumped around, and you will hear a whirring sound or pulsating noise from the compressor
- A thermostat controls the compressor, and you will hear a faint 'click' when the thermostat cuts in and out.

Food Storage

- To obtain the best results from your appliance, neither hot foods nor liquids which may evaporate, should be placed in the freezer compartment.
- Avoid buying frozen food if you cannot store it straight away. The use of an insulated container is advisable. When you arrive home place the frozen food in the freezer immediately.
- Keep the time between buying chilled food and placing it in your freezer as short as possible.
- Do not push food together too much, try to allow air to circulate around each item.
- Do not store food uncovered.
- Ensure that food placed in the freezer is dated and labelled and used in date order to ensure that food is consumed at its best.
- Remove suspect food from your freezer and clean spills- refer to "Maintenance and Cleaning" on page 8.

Energy Saving Advice

- Do not install the appliance close to sources of heat, such as a cooker, dishwasher or radiator.
- Use the appliance in a cool, well-ventilated room and make sure that the ventilation openings on the casing are not obstructed.
- Avoid unnecessary frosting in the cabinet by packing all food stuffs into airtight packages before placing them in the freezer.

- Always leave warm food to cool down to room temperature before placing in the freezer.
- Food which is to be frozen (when cool) should be placed in the fridge before being transferred to the freezer.
- Thaw frozen food in the fridge. This will ensure safer defrosting of foods and reduce the work of the refrigeration unit.
- Try to avoid keeping the door open for long periods, or opening the door too frequently as warm air will enter the cabinet, and cause the compressor to switch on unnecessarily often.
- Ensure there are no obstructions preventing the door from closing properly
- It is advisable to periodically clean the refrigeration system at the back of the freezer with a duster or vacuum cleaner.

In the Event of a Power Failure

If there is a power failure during the storage of frozen foods, keep the door closed. If the temperature within your freezer should rise do not re-freeze the food without checking its condition.

The following guidelines should assist you:

Ice Cream: Once thawed should be discarded.

Fruit and Vegetables: If soft should be cooked and used up.

Bread and Cakes: Can be re-frozen without danger.

Shellfish: Should be refrigerated and used up quickly.

Cooked Dishes: (eg. Casseroles): Should be refrigerated and used up.

Large Pieces of Meat: Can be re-frozen, provided that there are ice crystals remaining within them.

Small Joints: Should be cooked and then re-frozen as cooked dishes.

Chicken: Should be cooked and re-frozen as a fresh dish.

MAINTENANCE AND CLEANING

 Before any maintenance or cleaning work is carried out, DISCONNECT the appliance from the ELECTRICITY supply.

Internal Cleaning

Clean the inside and the baskets with warm water and bicarbonate of soda (5ml to 0.5 litre of water). Wipe clean and dry thoroughly.

 Do not use detergents, abrasive powders, highly perfumed cleaning products, wax polishes or cleaning products containing bleach or alcohol.

External Cleaning

Wash the outer cabinet with warm soap water.

 **Do NOT** use abrasive products. There are sharp edges on the underside of the product so care should be taken when cleaning.

Once or twice a year, the dust on the compressor (at the rear of the freezer) should be removed with a brush or vacuum cleaner. Dust accumulation may affect the performance of the freezer, thus increasing electricity consumption.

To Defrost the Freezer

1. Wrap any food in layers of newspaper or blankets, if you do not have access to another freezer.
2. Switch the appliance off at the wall socket and remove the plug.
3. Open the freezer door.
4. Place a suitable container to collect the defrost water.
5. After defrosting, clean and dry the interior.
6. Switch the appliance on and replace any frozen food.

-  Defrosting can be speeded up by putting bowls of hot (not boiling) water in the freezer and loosening the frost with a suitable (ie. not sharp) plastic scraper.
- If the temperature of frozen food is allowed to rise during defrosting, its storage life may be shortened.

When the Appliance is Not in Use

When the appliance is not going to be used for a long period, disconnect from the electricity supply, empty all of the food and clean the appliance, leaving the door ajar to prevent a buildup of stale smell.

TROUBLESHOOTING

BEFORE contacting a service agent, check the following points:

Symptom	Solution
No power to the appliance	Check that there is power at the socket.
	Check that the fuse has not blown.
The temperature in the freezer section is too high	Check that the ambient temperature is within the freezer's operating limits of 16° c to 32° c. Relocate the appliance if necessary
	Check that the thermostat is turned to the correct setting, relative to ambient conditions.
The freezer door will not open	If the door has just been opened, you may need to wait a minute or two for the pressure to equalise.
The compressor runs continuously	Make sure that the thermostat is not set to "Super". See "Thermostat Control" on page 5 for details.
	Check that the door is closed properly and that the door seals are intact and clean.
	Large quantities of food have recently been placed in the freezer and / or the door is frequently opened.
	Check that sufficient ventilation is available. See "Ventilation Requirements" on page 11 for details.
Excessive frost and ice has built up	Ensure the door is not left open.
	Check that nothing is preventing the door from closing.
	Check that the door gasket (seal) is intact and clean.
	Defrost the freezer as described on page 8 ("See To Defrost the Freezer").
Noise	Refer to "Normal Operating Sounds" on page 7.

If after the above checks there is still a fault, contact Customer Support for assistance. In warranty customers should ensure that the above checks have been made before sending for repair, as fees may be levied if the fault is not a mechanical or electrical breakdown.

Door Reversal

This refrigerator has been built with the door hinges on the right. If you wish to change the opening direction, follow the instructions below:

1. Remove the screws (6) which fix the worktop to disassembly the worktop.
2. Remove the two screws (1) that hold the upper hinge (5) (right side) to the frame. Take away the upper hinge (5).
3. Lift the door and place it on a padded surface to prevent scratching it.
4. Remove the two screws(8) that hold the lower hinge(2) and Make sure to Remove the lower hinge(2).
5. Remove the left front leg (4) and transfer it to the right side.
6. Before placing this lower hinge(2), remove the bolt-pin (9) and reverse the direction of the lower hinge(2). Then install the lower hinge (2) onto the left side of the lower frame with two screws (8).
7. Insert the bolt-pin(9) to the lower hinge (2).
8. Set the door to its place making sure the door seat at the lower hinge(2)
- 9..While holding the door in the closed position secure the upper hinge (5) in the top frame of left side with two screws (1). Please remember that do not tighten the two screws(1) until the top of the door is levelled with the counter top.
10. Install the worktop onto the top of the cabine with the screw (6).
tic cover(7)

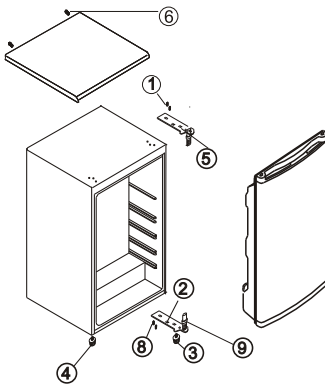

FIGURE 1
Door opening from left side

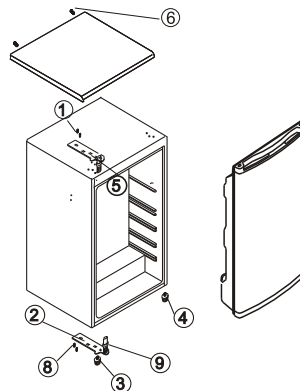

FIGURE 2
Door opening from right side

Installation Requirements

To ensure correct operation, this appliance must not be located where the temperatures will fall below 16°C or rise above 32°C.

Avoid the following location: unventilated kitchen, outhouse, conservatory, garage. For correct operation this appliance must be installed:

In a dry location.

Out of direct sunlight.

Away from extreme temperature (ie. not next to a cooker or other sources of heat).

Your appliance will be even heavier when loaded with food and must therefore be stood on a strong, firm floor.

Ventilation Requirements

Gently push the heater into place, ensuring that the back of the freezer maintains a gap of 50mm (2") from the wall. When in position a 50mm (2") clear space above the appliance should ideally be maintained.

If insufficient space is available above the freezer, a clearance of 25mm (1") should be maintained on both sides.

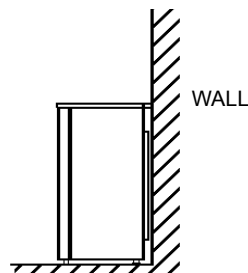

Ensure that the appliance does not stand on the electrical supply cable.

Whenever possible, the back of the appliance should be close to a wall, leaving the required distance for ventilation.

Levelling

The appliance should be level during use.

To eliminate rocking:

Ensure the appliance is upright and both adjusters are in firm contact with the floor so that the cabinet is level.

Adjust the level by screwing out the appropriate level adjuster at the front (use your fingers or a suitable spanner).

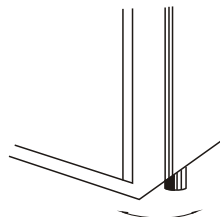

This appliance is heavy. Care should be taken when moving it.

* For detailed specifications, please refer to the nameplate at the back of the freezer. The specifications are subject to change without prior notice.

Model:	ACT1002WA
Rated Voltage:	AC 220-240V
Rated Current:	0.60A
Rated Frequency:	50Hz
Input Power:	90W
Total Storage Volume:	73 L
Climate Class:	N
Refrigerant /Amount:	R600a(36g)
Energy Consumption:	0.59kW.h/24h
Electric Shock Protection Class:	CLASS I
Net Weight:	30kg
Insulation Blowing Gas:	CYCLOPENTANE

➤ We decline liability for any damage or accident derived from any use of this product which is not in conformity with the instructions contained in this booklet.

● CORRECT DISPOSAL OF THIS PRODUCT



This marking indicates that this product should not be disposed with other household wastes throughout the EU. To prevent possible harm to the environment or human health from uncontrolled waste disposal, recycle it responsibly to promote the sustainable reuse of material resources. To return your used device, please use the return and collection systems or contact the retailer where the product was purchased. They can take this product for environmental safe recycling.

