

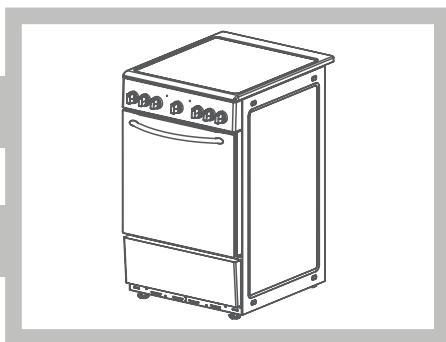

ACV5061INOX

CUISINIÈRE ÉLECTRIQUE

Electric Cooker



INSTRUCTIONS D'UTILISATION

F

INSTRUCTIONS FOR USE

GB

Table des matières

CONSIGNES DE SECURITE IMPORTANTES	-2-
INSTRUCTIONS D'INSTALLATION	-12-
INFORMATIONS DE SECURITE	-17-
DESCRIPTION DU PRODUIT	-20-
UTILISATION DU PRODUIT	-21-
NETTOYAGE ET ENTRETIEN	-25-
DEPANNAGE	-28-
SPECIFICATIONS TECHNIQUES	-29-



**FAITES UN GESTE ECOCITOYEN
EN TRIANT VOS EMBALLAGES CARTON**

**À LA FIN DE VIE DE VOTRE PRODUIT, PENSEZ À
LE RAPPORTER DANS UN POINT DE COLLECTE
OU DÉPOSER LE À LA DÉCHETERIE PROCHE DE
VOTRE DOMICILE**

**CET APPAREIL EST DESTINÉ À UN USAGE DOMESTIQUE
UNIQUEMENT!**

**Veillez lire attentivement toutes les instructions avant la première utilisation et
conservez-les pour une référence ultérieure.**

CONSIGNES DE SECURITE IMPORTANTES

**CES AVERTISSEMENTS SONT FOURNIS
DANS L'INTERET DE VOTRE SECURITE,
LISEZ-LES SOIGNEUSEMENT AVANT
D'INSTALLER OU D'UTILISER VOTRE
APPAREIL.**

**Pour assurer le BON FONCTIONNEMENT et la
SECURITE de cet appareil, nous
recommandons de:**

- Appeler les centres de service autorisés par le magasin où vous avez acheté cette cuisinière électrique.
- Toujours utiliser les pièces de rechange d'origine.

1. Cet appareil est conçu pour un usage non-professionnel à votre domicile.

2. Avant d'utiliser cet appareil, lisez soigneusement les instructions dans ce manuel. Pour assurer l'installation, l'utilisation et l'entretien en toute sécurité, référez-vous aux instructions au besoin. Toujours conservez le manuel à portée de main pour une référence ultérieure.
3. Après avoir déballé le produit, vérifiez s'il est en parfait état. Si vous avez des doutes, ne l'utilisez pas et contactez le centre de service autorisé le plus proche de votre domicile. NE laissez JAMAIS les éléments de l'emballage tels que les sacs en plastique, le polystyrène, les clous, etc. à la portée des enfants, car ils sont source d'un éventuel danger.
4. Cet appareil doit être uniquement installé par une personne qualifiée conformément aux instructions fournies. Le fabricant décline toute responsabilité causée par une installation impropre qui pourrait nuire aux gens, aux animaux et endommager vos biens.
5. Cet appareil peut être utilisé par des enfants à partir de 8 ans et par des personnes ayant des capacités physiques, sensorielles ou mentales réduites ou un manque d'expérience et de connaissances à condition qu'elles aient été placées sous surveillance ou qu'elles aient reçu des instructions concernant l'utilisation de l'appareil en toute sécurité et qu'elles

comprennent les dangers encourus. Les enfants ne doivent pas jouer avec l'appareil. Le nettoyage et l'entretien par l'utilisateur ne doivent pas être effectués par des enfants, sans surveillance.

6. La sécurité électrique ne peut être garantie que si cet appareil est correctement mis à la terre, en conformité avec les réglementations actuelles sur la sécurité électrique. Assurez-vous que la mise à la terre soit efficace. Si vous avez des doutes, appelez un électricien qualifié pour vérifier votre réseau électrique. Le fabricant ne peut pas être tenu responsable de tout dommage causé par un réseau électrique qui n'a pas été mis à la terre.
7. Vérifiez que la capacité électrique du réseau électrique et des prises de courant soutiendra la puissance maximale indiquée sur la plaque signalétique de l'appareil. Si vous avez des doutes, contactez un électricien qualifié.
8. Lorsque cet appareil est utilisé pour la première fois, une mauvaise odeur peut se produire. Cela est normal et cessera rapidement. Lors de la première utilisation, assurez-vous qu'il y ait une ventilation suffisante dans la pièce. Par exemple, ouvrez la fenêtre ou utilisez la hotte aspirante. Il est recommandé d'éloigner les gens qui peuvent être sensibles à l'odeur et les animaux de cette pièce jusqu'à ce que l'odeur ait cessé. Cela est

dû à l'agent de liaison utilisé pour les panneaux isolants à l'intérieur du four. Si cela se produit, attendez jusqu'à ce que l'odeur soit éliminée complètement avant de mettre les aliments dans le four.

9. Avant d'effectuer toute opération de maintenance, assurez-vous de régler tous les boutons de commande en position OFF et de débrancher l'appareil du réseau électrique.
10. Les ouvertures et les fentes utilisées pour l'aération et la dispersion de chaleur sur l'arrière et en dessous du panneau de commande ne doivent jamais être couvertes.
11. L'utilisateur ne doit pas remplacer le câble d'alimentation de cet appareil. Si le câble d'alimentation est endommagé, contactez un centre de service autorisé par le revendeur pour son remplacement.
12. Cet appareil doit être utilisé dans le but pour lequel il a été conçu. Toute autre utilisation est considéré comme impropre et donc dangereuse. Le fabricant décline toute responsabilité causée par une utilisation inappropriée et irresponsable.
13. Les précautions de sécurité de base doivent toujours être prises lorsque vous utilisez les appareils électriques, et notamment celles qui suivent:

- Ne touchez pas l'appareil lorsque vos mains ou pieds sont mouillés;
 - N'utilisez pas l'appareil avec les pieds nus;
 - Ne déplacez jamais l'appareil en tirant sur le câble d'alimentation pour le nettoyage;
 - N'autorisez pas les enfants ou les personnes manquant des connaissances concernant l'utilisation de l'appareil sans surveillance.
 - La porte doit être fermée lors du gril.
14. Toujours débranchez l'appareil du réseau électrique et laissez-le bien refroidir avant d'effectuer toute opération de nettoyage, etc.
 15. Risque d'incendie: Ne rangez pas d'objets sur les surfaces de la cuisinière.
 16. Pour éviter les déversements accidentels, n'utilisez pas d'ustensiles de cuisine avec des fonds irréguliers ou déformés sur les brûleurs ou les plaques électriques.
 17. Une attention particulière doit être prise lors de l'utilisation de friture, etc., afin d'éviter les éclaboussures ou les déversements de l'huile chaude. Ne jamais faire fonctionner l'appareil sans surveillance, car l'huile chaude pourrait déborder et aussi s'enflammer.
 18. Les parties accessibles et les surfaces de cuisson de l'appareil peuvent conserver la température élevée pendant une période après avoir été débranché du réseau électrique. Prenez garde à ne pas toucher ces

surfaces avant qu'elles soient complètement refroidi.

19. N'utilisez jamais de liquides inflammables comme l'alcool ou l'essence, etc. à proximité de l'appareil lorsqu'il est en marche.
20. Lorsque vous utilisez les petits appareils électriques à proximité de la plaque, tenez ses cordons d'alimentation à l'écart des parties chaudes.
21. Assurez-vous que tous les boutons de commande soient en position OFF lorsque l'appareil n'est pas utilisé. Assurez-vous également que toutes les pièces éventuellement dangereuses de l'appareil soient gardées hors de portée des enfants, pour éviter qu'ils jouent avec cet appareil.
22. Les éléments de chauffage et certaines parties de la porte du four deviennent extrêmement chauds lorsque l'appareil est utilisé. Prenez soin de ne pas les toucher et d'éloigner les enfants.
23. Si vous utilisez un cordon d'alimentation monophasé, sa surface minimale de section transversale doit être de 6mm^2 (3G 6.0mm²) . Pour un cordon d'alimentation triphasé, sa surface minimale de section transversale doit être de 2.5mm^2 (5G 2.5mm²) . Le type du cordon d'alimentation est de H07RN-F.

24. Le produit que vous avez acheté peut être légèrement différent de celui illustré dans ce manuel. Référez-vous à l'information de votre modèle choisi.
25. N'utilisez pas de nettoyeurs abrasifs ou de grattoirs pointus en métallique pour nettoyer la porte vitrée du four, car ils peuvent rayer la surface et même provoquer l'éclatement de la vitre.
26. Essuyez tout déversement sur le couvercle avant de l'ouvrir et laissez la surface de la plaque bien refroidir avant de fermer le couvercle.
27. Si la surface vitrocéramique ou des matériaux similaire est fissurée, éteignez l'appareil et débranchez-le de la prise de courant afin d'éviter tout risque de choc électrique.
28. Un nettoyeur vapeur ne doit pas être utilisé pour le nettoyage.
29. Cet appareil n'est pas destiné à être mis en fonctionnement au moyen d'une minuterie extérieure ou par un système de commande à distance séparé.
30. MISE EN GARDE: Une cuisson avec de l'huile ou de matière grasse sur la plaque sans surveillance est dangereuse et peut provoquer un incendie. N'utilisez jamais d'eau pour éteindre le feu. Toujours débrancher

l'appareil et éteindre la flamme en utilisant un couvercle ou une couverture anti-feu.

31. Utilisez uniquement les dispositifs protecteurs pour plaques recommandés par le fabricant dans le manuel ou fournis avec l'appareil. L'utilisation de dispositifs inappropriés peut provoquer des accidents.
32. MISE EN GARDE: Cet appareil et ses parties accessibles deviennent chauds pendant leur utilisation.
33. Il convient de veiller à ne pas toucher les éléments chauffants.
34. Il convient de maintenir à distance les enfants de moins de 8 ans, à moins qu'ils ne soient sous une surveillance continue.
35. Lors de son utilisation, l'appareil devient chaud. Il convient de veiller à ne pas toucher les éléments chauffants à l'intérieur du four.
36. Placez le plateau et la grille au même niveau des deux côtés, assurez-vous qu'ils sont en position horizontale et stable.
37. Un moyen de déconnexion du réseau d'alimentation ayant une distance d'ouverture des contacts de tous les pôles doit être prévu dans la canalisation fixe conformément aux règles d'installation.

38. En ce qui concerne les informations détaillées sur les dimensions, la méthode de l'appareil installé à poste fixe et comment l'appareil doit être fixé sur son support, référez-vous dans la section "INSTALLATION".
39. En ce qui concerne les informations détaillées sur le raccordement du câble électrique, référez-vous dans la section "RACCORDEMENT ÉLECTRIQUE".
40. En ce qui concerne les informations sur le remplacement des ampoules et la référence du type des luminaires, référez-vous dans la section "Remplacement de l'ampoule du four".
41. Il convient d'enlever du couvercle tout résidu de débordement avant de l'ouvrir et il convient de laisser refroidir le plan de cuisson avant de fermer le couvercle.
42. MISE EN GARDE: S'assurer que l'appareil soit déconnecté de l'alimentation avant de remplacer la lampe pour éviter tout risque de choc électrique.
43. Ne pas utiliser de produits d'entretien très abrasifs ou de grattoirs métalliques durs pour nettoyer la porte en verre du four, au risque de rayer la surface et d'entraîner l'éclatement du verre.

44. Ces surfaces peuvent devenir chaudes.
45. Ne pas utiliser d'appareil de nettoyage à la vapeur.
46. MISE EN GARDE: Les parties accessibles peuvent devenir chaudes au cours de l'utilisation.
47. Il est recommandé d'éloigner les jeunes enfants.
48. MISE EN GARDE: Laisser cuire des aliments sans surveillance sur une table de cuisson en utilisant des matières grasses ou de l'huile peut être dangereux et déclencher un incendie.
49. NE JAMAIS essayer d'éteindre un incendie avec de l'eau, mais arrêter l'appareil puis couvrir les flammes par exemple avec un couvercle ou une couverture anti-feu.
50. MISE EN GARDE: Risque d'incendie: ne pas entreposer d'objets sur les surfaces de cuisson.
51. MISE EN GARDE: Utiliser uniquement les dispositifs de protection de table de cuisson conçus par le fabricant de l'appareil de cuisson ou indiqués par le fabricant de l'appareil dans les instructions d'utilisation comme adaptés ou les dispositifs de protection de table de cuisson intégrés à l'appareil. L'utilisation de dispositifs de protection non appropriés peut entraîner des accidents.
52. La porte doit être fermée lors du gril.

INSTRUCTIONS D'INSTALLATION

Les instructions suivantes doivent être lues et comprises par un technicien qualifié pour s'assurer que l'appareil soit installé correctement, réglé et techniquement entretenu en conformité avec les réglementations en vigueur.

IMPORTANT: N'oubliez pas de régler les boutons en position OFF et de débrancher l'appareil du réseau électrique avant toute opération de réglage ou de maintenance.

Emplacement

IMPORTANT: L'appareil ne doit jamais être installé à proximité d'une porte. Les ustensiles de cuisine placés sur la cuisinière peuvent entrer en contact avec la porte lors des ouvertures et fermetures.

Cet appareil peut être uniquement installé et utilisé dans les pièces aérées en permanence.

Déballage

- a) Soyez prudent lors du déballage ou de l'installation de l'appareil. Les rebords tranchants peuvent provoquer des accidents.
- b) Déplacez cette cuisinière avec précaution. Assurez-vous que tout l'emballage à l'intérieur et à l'extérieur de l'appareil ait été retiré avant l'utilisation.
- c) Assurez-vous que l'appareil soit en parfait état lorsque vous le déballez du carton. Si vous avez des doutes, ne l'utilisez pas et contactez le centre de service autorisé ou le magasin où vous avez acheté le produit.

Installation

Cette cuisinière est destinée à être installée entre les armoires de cuisine. L'espace de chaque côté doit seulement être suffisant pour permettre le retrait de la cuisinière pour l'entretien. La cuisinière peut être utilisée avec un côté ou tous les deux côtés de l'armoire, aussi bien que dans un cadre d'angle. La cuisinière peut être également utilisée comme autoportant.

L'appareil peut être installé à côté des meubles qui sont inférieurs aux surfaces des plaques de la cuisinière. Si cette cuisinière est placée contre les murs ou les parois de l'armoire adjacente, ceux-ci doivent être capables de résister à une élévation de température de 50°C au-dessus de la température ambiante.

Pour assurer une installation correcte de la cuisinière, les précautions suivantes doivent être respectées:

- a) Cette cuisinière peut être installée dans une cuisine, une salle à manger, un salon, mais pas une salle de bains ou une salle de douche.
- b) Les armoires de cuisine qui sont plus hauts que les surfaces des plaques de la cuisinière doivent être situées à au moins 20cm loin des rebords des plaques.
- c) Les hottes doivent être installées conformément aux exigences dans son manuel d'instructions. Gardez une distance minimum de 65cm.
- d) Placez les armoires murales adjacentes à la hotte à une hauteur minimum de 42cm au-dessus des plaques, comme indiqué dans la figure 1.
- e) Les hottes doivent être installées conformément aux instructions dans son manuel d'utilisation.
- f) Si la cuisinière doit être installée en dessous d'une armoire murale, cette dernière doit être située à au moins 70cm loin de la plaque, comme indiqué dans la figure 1.
- g) La découpe de l'armoire pour la cuisinière doit respecter les dimensions indiquées dans la figure 1.
- h) La paroi en contact avec l'arrière de la cuisinière doit être en matériau non inflammable.

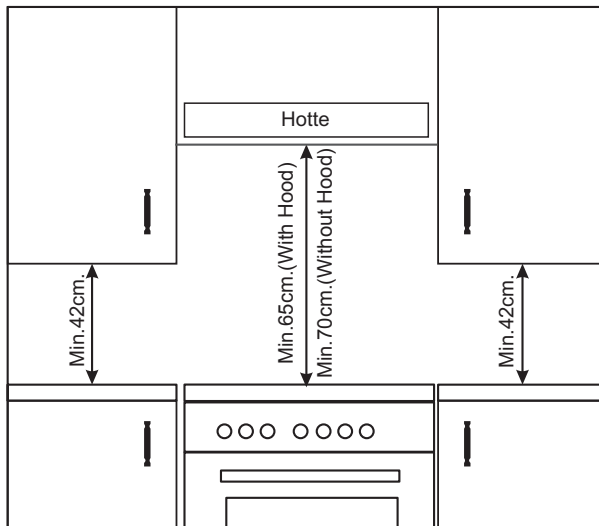

Figure 1

Mise à niveau de votre appareil

Retirez les 4 pieds de la cavité du four, qui ont été emballés avec la grille de cuisson, puis vissez-les dans les socles en bas de la cuisinière. Ces pieds stabilisent le four le cas échéant. La hauteur de la cuisinière peut être réglée au moyen de pieds réglables dans les socles. Réglez les pieds en inclinant la cuisinière par le côté. Puis installez le produit en place. Il est essentiel que la cuisinière soit en position horizontale avant l'installation.

Installation du crochet anti-basculement

Avertissement: Pour éviter le basculement de la cuisinière, assurez-vous d'installer le crochet anti-basculement. Lors de l'installation du crochet anti-basculement, utilisez un tournevis pour monter le crochet anti-basculement (1) avec des vis (2) au sol, comme indiqué dans la Figure 3.

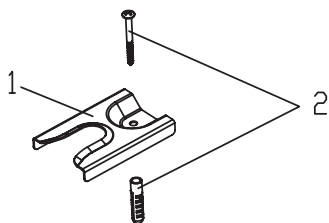

Figure 2

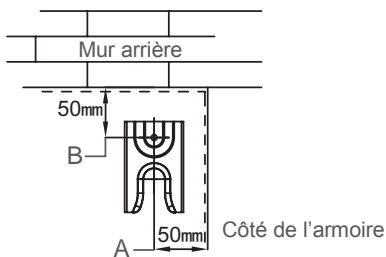

Figure 3

Après avoir fixé le crochet anti-basculement, poussez la cuisinière électrique à l'intérieur de la niche comme indiqué dans la Figure 4. Pour une installation correcte, les pieds arrière et à droite de la cuisinière doivent être fixés par le crochet anti-basculement.

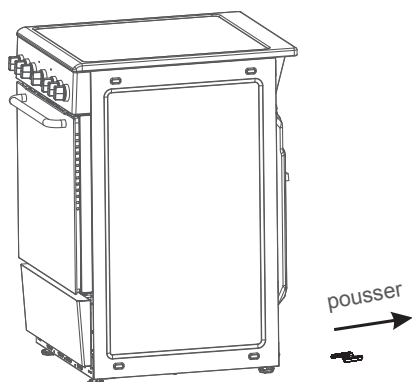

Figure 4

Raccordement électrique

AVERTISSEMENT – CET APPAREIL DOIT ÊTRE MIS A LA TERRE.

Alimentation électrique: 220-240V~/380-415V 3N~,50-60Hz

Cette cuisinière électrique n'est pas munie d'un câble d'alimentation. Cet appareil est conçu pour être raccordé à un réseau électrique conforme aux données électriques indiquées sur sa plaque signalétique. La cuisinière peut être branchée au réseau électrique qu'après avoir retiré son panneau arrière à l'aide d'un tournevis.

Remarque: Les procédures d'installation suivantes doivent être effectuées par un électricien qualifié. Procédez comme suit:

1. Ouvrez la plaque à borne en insérant un tournevis dans les languettes latérales du couvercle. Utilisez le tournevis comme levier en le poussant vers le bas pour ouvrir le couvercle, comme indiqué dans la figure suivante:

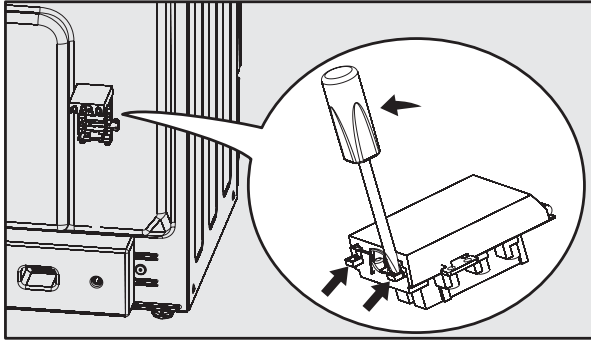

2. Connectez à l'électricité selon le schéma imprimé sur la surface du couvercle.

3. Fixez le câble d'alimentation en position avec une pince et fermez le couvercle de la plaque à borne.

Remarque: Le témoin lumineux MISE SOUS TENSION en rouge sur le panneau de commande s'allumera lorsque le four est connecté à l'électricité.

INFORMATIONS DE SECURITE

Lisez les précautions suivantes avant d'utiliser votre appareil.

Lorsque vous utilisez les appareils électriques, les précautions de sécurité basiques doivent toujours être prises, et notamment celles qui suivent:

Toujours

- Réglez les boutons de commande en position OFF après toute utilisation ou lorsque l'appareil n'est pas utilisé.
- Reculez-vous lorsque vous ouvrez la porte du four pour permettre à disperser toute accumulation de vapeur ou de chaleur.
- Portez des gants de cuisine secs et de bonne qualité lorsque vous retirez des aliments du four/ de la grille.
- Placez les casseroles au centre de la surface de cuisson et assurez-vous que les poignées soient tenues à l'écart des rebords de la plaque et qu'elles ne peuvent pas chauffer en touchant d'autres plaques de cuisson /casseroles.
- Prenez soin de ne pas vous brûler par la chaleur/vapeur lors de la manipulation des boutons.
- Débranchez l'appareil du réseau électrique et laissez-le bien refroidir avant le nettoyage.
- Assurez-vous que les grilles soient fixées correctement en position avant d'allumer le four.
- Gardez l'appareil propre, car une accumulation de graisse ou de matière grasse peut provoquer un incendie.
- Respectez les principes de base du traitement des aliments et de l'hygiène pour éviter la possibilité d'une croissance bactérienne.
- Gardez les fentes de ventilation dégagées de toute obstruction.
- Consultez un technicien qualifié pour l'entretien.

- Prenez garde à ne pas toucher les éléments de chauffage à l'intérieur du four, car le four devient chaud lors du fonctionnement.

NE JAMAIS

- Ne garnissez jamais l'intérieur du four avec la feuille car cela peut provoquer une surchauffe de l'appareil.
- Ne laissez jamais les enfants sans surveillance lorsqu'un appareil de cuisson est utilisé, car toutes ses surfaces deviendront chaudes en cours de/après utilisation.
- N'autorisez jamais les enfants ou les gens qui ne sont pas familiers avec l'appareil à l'utiliser sans surveillance.
- Ne permettez jamais aux gens de s'asseoir ou de se tenir debout sur une partie quelconque de l'appareil.
- Ne rangez jamais d'objets au-dessus de l'appareil, car les enfants peuvent essayer de les atteindre.
- Ne placez rien sur la surface de la plaque sans surveillance lorsqu'elle n'est pas utilisée.
- Ne retirez jamais les grilles du four lorsque ce dernier est chaud.
- Ne chauffez jamais les récipients des aliments fermés, car la pression peut s'accumuler à l'intérieur provoquant l'éclatement du récipient.
- N'entreposez jamais de produits chimiques/ nourritures, récipients sous pression dans ou sur l'appareil ou dans les armoires directement au-dessus ou à côté de l'appareil.
- Ne placez jamais d'articles inflammables ou en plastique sur ou près de la plaque.
- Ne remplissez jamais la friteuse d'huile de plus de 1/3 avec un couvercle.

NE LAISSEZ PAS L'APPAREIL EN MARCHÉ SANS SURVEILLANCE PENDANT LA

CUISSON.

- N'utilisez jamais cette cuisinière comme un appareil de chauffage.
- N'utilisez jamais la grille pour chauffer les plaques.
- Ne séchez jamais d'objets sur la plaque ou la porte du four.
- N'installez jamais cette cuisinière à proximité des rideaux ou d'autres tissus d'ameublement.
- N'utilisez jamais de nettoyeurs à vapeur.

Conseils de sécurité

En cas d'un feu dans la casserole ou autres ustensiles de cuisine:

1. DEBRANCHEZ L'APPAREIL DE LA PRISE DE COURANT MURALE.
2. COUVREZ LA CASSEROLE AVEC UNE COUVERTURE ANTI-FEU OU UN CHIFFON HUMIDE pour étouffer les flammes et éteindre le feu.
3. LAISSEZ LA CASSEROLE REFROIDIR AU MOINS 60 MINUTES AVANT DE LA DEPLACER.

L'utilisateur ne doit jamais prendre la casserole chaude et se précipiter dehors avec elle pour éviter les blessures et brûlures.

N'UTILISEZ JAMAIS UN EXTINCTEUR POUR ETEINDRE le feu dans la casserole, car un extincteur est susceptible de faire basculer la casserole.

N'utilisez jamais d'eau pour éteindre les feux de l'huile ou de matière grasse.

Rappel de sécurité



Attention, possibilité basculement



Contraintes anti-basculement

ATTENTION: Afin d'éviter le basculement de l'appareil, un moyen de stabilisation doit être installé.

Reportez-vous aux instructions d'installation.

DESCRIPTION DU PRODUIT

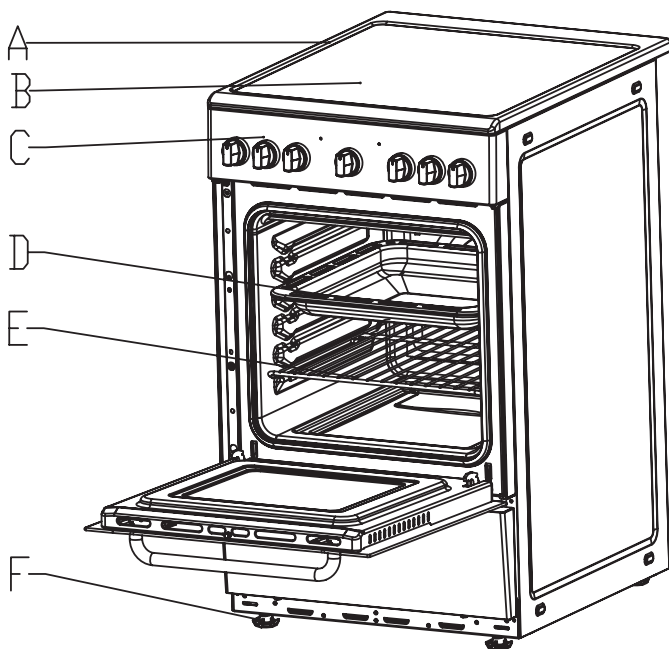

A. Table de cuisson

B. Plaque vitrocéramique

C. Panneau de commande

D. Plateau de cuisson

E. Grille







F. Pieds réglables

UTILISATION DU PRODUIT

F



La cuisinière peut avoir des fonctions différentes de celles ci-dessous, référez-vous aux fonctions de la cuisinière vous avez achetée.

Symbole	Description des fonctions
	Eclairage intérieur du four: Permettant à l'utilisateur d'observer le progrès de cuisson sans ouvrir la porte. Il s'allume pour toutes les fonctions de cuisson, à condition que le four soit équipé d'un éclairage intérieur.
	Cuisson classique: Les éléments en haut et du bas fonctionnent simultanément, fournissant ainsi une cuisson classique.
	Chaleur du bas: Un élément encastré dans le fond du four fournit une chaleur concentrée à la base des aliments sans affecter le brunissage.
	Chaleur en haut: L'élément en haut de la cuisinière offre une chaleur douce.
	Gril double: L'élément de grill intérieur et l'élément de chauffage en haut fonctionnent simultanément.
	Chaleur tournant du grill: L'élément de grill intérieur fonctionne et s'arrête pour maintenir une température constante.

La température doit être réglée respectivement pour chaque zone de cuisson en utilisant les thermostats respectifs. Le thermostat peut être tourné dans le sens des aiguilles d'une montre ou en retour de nouveau. La température désirée peut être réglée continuellement.

Le témoin lumineux MISE SOUS TENSION s'éteindra lorsque tous les thermostats des zones multi-étape sont réglés sur en position «Arrêt».

Réglages du thermostat

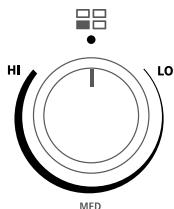

: Position de la zone de cuisson

• : Arrêt

LO : Réglage minimum (pour maintenir les aliments au chaud)

MED : Réglage moyen de la zone centrale indépendante (pour la cuisson)

HI : Réglage maximal de la zone centrale indépendante (pour la cuisson)

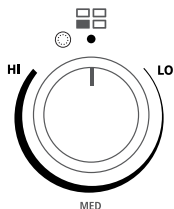

: Position de la zone de cuisson

• : Arrêt

LO : Réglage minimum (pour maintenir les aliments au chaud)

MED : Réglage moyen de la zone centrale indépendante (pour la cuisson)

HI : Réglage maximal de la zone centrale indépendante (pour la cuisson)

☀ : Réglage maximal des deux zones (pour le chauffage rapide, la cuisson rapide)

A la fin de cuisson, retournez le thermostat sur la position « • ».

▲ AVERTISSEMENT : Risque de brûlure !

Ne jamais toucher les zones de cuisson aussi longtemps que le témoin lumineux de chaleur résiduelle est allumé.

Témoin lumineux de chaleur résiduelle

Une fois que la zone de cuisson est éteinte, le témoin lumineux de chaleur résiduelle s'allume. Le témoin lumineux de chaleur résiduelle allumé avertit l'utilisateur de ne pas toucher la surface de cuisson chaude.

Remarque :

Après avoir éteint la zone de cuisson, la chaleur résiduelle peut être utilisée pour d'autres fins, par exemple, pour chauffer ou maintenir les aliments au chaud sans allumer l'appareil.

Règles de sécurité pour la friture

1. Utilisez une casserole profonde et assez grande pour recouvrir complètement la surface de chauffage appropriée.
2. Ne remplissez jamais la casserole de plus d'un tiers d'huile.
3. Ne laissez pas d'huile ou de matières grasses sans surveillance pendant la période de chauffage ou de cuisson.
4. N'essayez jamais de faire frire trop d'aliments à la fois, surtout les aliments congelés. Ceci peut abaisser la température de l'huile et provoquer des aliments gras.
5. Toujours séchez les aliments complètement avant de les frire. Mettez les lentement aliments dans l'huile chaude. N'ajoutez pas d'aliments congelés trop rapidement.
6. N'utilisez jamais un couvercle sur la casserole lorsque vous chauffez de l'huile ou les matières grasses ou lors de la friture.
7. Gardez toujours la surface extérieure de la casserole propre sans traînées d'huile ou de graisse.

Conseils généraux pour la plaque

TOUJOURS	NE JAMAIS
Utiliser les ustensiles de cuisine de bonne qualité avec des bases plates sur les surfaces de cuisson.	Ne laissez pas l'amiante, les métaux sur les zones de cuisson, car elles peuvent échauffer ces articles.
S'assurer que les bases des casseroles soient propres et sèches avant toute utilisation.	Utiliser des ustensiles comme des seaux et des bouilloires.
S'assurer que les bases des casseroles correspondent bien aux diamètres des surfaces de cuisson.	Utiliser des ustensiles cabossées ou déformées.
Les casseroles de bonne qualité peuvent mieux conserver la chaleur. Généralement une faible chaleur ou une chaleur moyenne est nécessaire pour la cuisson.	Laisser un élément en marche lors de non-utilisation.
S'assurer que les poignées des casseroles soient positionnées en toute sécurité et loin des sources de chaleur.	Cuire les aliments directement sur la plaque de cuisson.
Toujours soulever les casseroles	Faire glisser des ustensiles le long de la surface de cuisson.
Toujours utiliser les couvercles de casseroles, sauf lors de la friture.	
Toujours nettoyer les déversements immédiatement avec soin.	

NE PAS

Ne pas cuire directement sur la surface de cuisson sans avoir placé un ustensile de cuisson. Autrement, il risquera d'endommager la surface de cuisson.

Ne pas utiliser la plaque comme un plan de travail pour éviter d'endommager la surface lisse de la plaque.

Ne pas faire glisser ou traîner les ustensiles de cuisine sur la surface de la plaque pour éviter les rayures.

Ne pas laisser un ustensile de cuisson entrer en contact avec la bordure de la plaque.

Ne pas placer d'ustensiles de cuisson, des aliments ou des substances inflammables sur la plaque lorsqu'elle n'est pas utilisée.

Ne pas placer la feuille en aluminium/plastique ou les récipients en plastique sur la plaque.

Ne pas laisser les plaques ou les surfaces de cuisson brancher au réseau électrique à moins qu'elles soient utilisées. Nous recommandons de ne pas placer de grandes casseroles ou des poissonières dans les deux zones de chauffage.

Toujours choisir des ustensiles ayant le même diamètre que celle des surfaces de cuisson et s'assurer que les ustensiles de cuisson soient placés au centre des zones de cuisson.

Il n'est pas recommandé d'utiliser un ustensile avec la base de plus de 25cm en diamètre.

Les autocuiseurs ou d'autres grandes casseroles doivent être utilisés sur les zones de cuisson vers l'avant.

Toujours s'assurer que les poignées de casseroles soient positionnées en sûreté.

Choix des ustensiles

Ne pas utiliser d'ustensiles avec des bases rugueuses.

Ne pas utiliser d'ustensiles légers avec des bases minces, déformées ou irrégulières.

Ne pas utiliser d'ustensiles en acier émaillé.

Ne pas utiliser d'ustensiles en fonte.

Ne pas utiliser d'ustensiles avec des bases encastrées, volutes ou striées.

Ne pas utiliser d'ustensiles avec des bases ayant une concavité de plus de 1mm, car ceci affectera la performance de la plaque.

Ne pas utiliser d'ustensile avec une base convexe.

Ne pas utiliser d'ustensiles vitrocéramiques.

Bouton de commande du four

Le thermostat du four peut être seulement tourné dans le sens des aiguilles d'une montre à partir de la position ARRET.

Tournez le bouton de commande de fonction pour sélectionner la fonction de cuisson. Tournez la minuterie (pour le modèle avec minuterie) pour régler le temps de cuisson souhaité. Puis, réglez le thermostat du four dans le sens des aiguilles d'une montre pour choisir la température désirée. Le témoin lumineux rouge s'allume et s'éteindra automatiquement lorsque la température du four atteint la température préréglée.

Minuterie (seulement pour certains modèles)

Pour la cuisinière qui est équipée d'une minuterie mécanique de 2 heures, vous pouvez l'utiliser pour régler le temps de 1-120 minutes. Lors de l'utilisation, la sonnerie doit être liquidée en tournant la minuterie d'un retour complet dans le sens des aiguilles d'une montre, puis retournez-la sur le temps désiré afin que le numéro des minutes sur le bouton corresponde à la référence marquée sur le panneau. Après avoir réglé le temps de cuisson, la sonnerie retentira. Tournez la minuterie sur la position , et le réglage de temps ne pourra pas être changé.

NETTOYAGE ET ENTRETIEN

Avant d'effectuer toute opération de nettoyage ou de maintenance, débranchez la cuisinière du réseau électrique. Pour assurer une longue durée de vie de la cuisinière, nettoyez-la complètement et régulièrement

- 1 Attendez que le four soit refroidi avant de retirer les grilles métalliques, lavez-les séparément dans l'eau chaude et savonneuse, puis séchez-les complètement.
- 2 Nettoyez la cavité du four avec l'eau chaude et savonneuse, puis essuyez-la avec un chiffon humide.
- 3 Laissez la porte ouverte jusqu'à ce que la cavité soit sèche avant de remettre les grilles métalliques en position.
- 4 Nettoyez le four après toute utilisation, surtout, après avoir rôti ou grillé les aliments, afin d'éviter les renversements ou les débris alimentaires brûlés de s'accumuler provoquant un nettoyage difficile.
- 5 N'utilisez pas de tampons abrasifs pour nettoyer la cavité du four pour ne pas endommager l'émail.
6. N'utilisez pas de produits abrasifs, corrosifs ou de grattoirs métalliques et pointus pour nettoyer la porte en verre du four, car ils peuvent rayer la surface provoquant l'éclatement de la vitre.

Nettoyage de l'extérieur du four

1. Vous devez essuyer régulièrement le panneau de commande, la porte du four et les parois du four en utilisant un chiffon doux et un peu de détergent neutre, car les liquides renversés sur ces surfaces peuvent endommager l'émail.
2. Lavez les parties émaillées ou chromées du four avec l'eau chaude et savonneuse ou avec du détergent non abrasif.
3. Ne jamais utiliser les tampons abrasifs pour nettoyer les surfaces en acier inoxydable, émaillées ou chromées.
4. Lors de l'utilisation des produits commercialement conçus pour nettoyer les surfaces en acier inoxydable, évitez de nettoyer tout lettrage ou symbole pour éviter de les endommager.

Retirez la porte pour un nettoyage facile

Il est recommandé de retirer la porte à l'aide de deux personnes.

1. Ouvrez la porte complètement
2. La charnière de la porte est équipée d'un petit loquet. Soulevez le petit loquet situé sur les deux charnières.
3. Soulevez légèrement la porte en cas de fermeture, puis soutenez la porte avec les deux mains. Retirez-la du four.
4. Pour remettre la porte en place, tenez la porte en position ouverte et insérez le loquet sur les deux charnières; Ouvrez et fermez la porte pour s'assurer qu'elle soit correctement fixée.

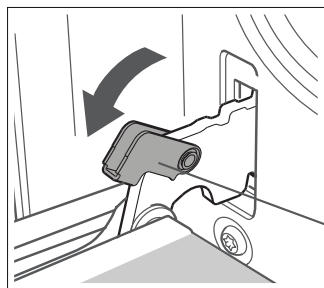

Loquet

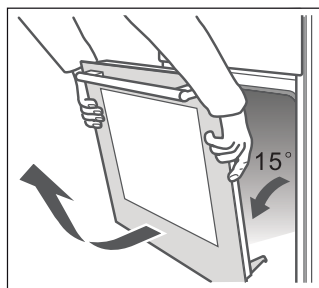

Remplacement de l'ampoule du four

1. Eteignez le four et débranchez-le du réseau électrique. Veillez à ce que les pièces intérieures soient bien refroidies avant de les toucher.
2. Retirez l'abat-jour de l'ampoule (Attention: il peut être rigide) en tournant dans le sens inverse des aiguilles d'une montre, puis retirez également l'ampoule en tournant dans le sens inverse des aiguilles d'une montre.
3. Insérez la nouvelle ampoule qui doit résister à une température de 300°C. Suivez les instructions d'installation pour le remplacement de l'ampoule.
4. Remontez l'abat-jour.
5. En cas de doute, consultez un électricien qualifié.

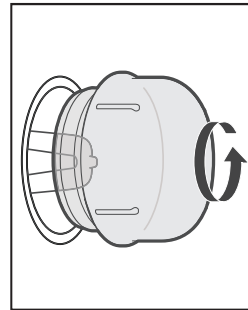
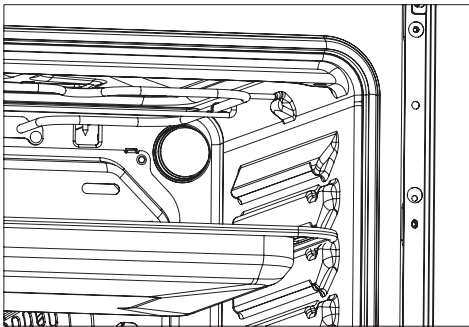

AVERTISSEMENT: Afin d'éviter les chocs électriques, assurez-vous que l'appareil soit débranché du réseau électrique et qu'il soit refroidi complètement avant de retirer la lentille de l'ampoule.

DEPANNAGE

Avant d'appeler le centre de service autorisé en cas d'une panne, référez-vous d'abord au guide de dépannage suivant.

Problème	
Une légère odeur ou une petite quantité de fumée se produit lorsque la cuisinière est utilisée pour la première fois.	Ceci est normal et s'arrêtera après une courte période.
Pas de fonctionnement.	Est-ce que la cuisinière est bien branchée dans la prise de courant ? Pas d'électricité.
Le four ne cuit pas uniformément.	Vérifiez que les récipients utilisés dans le four permettent un flux d'air suffisant. Vérifiez que la cuisinière est à niveau.
La casserole sur les plaques de cuisson bouille lentement ou elle ne mijote pas les aliments doucement.	Vérifiez que les casseroles utilisées soient conformes aux recommandations dans ce manuel.
Les marques apparues sur les bordures des plaques. Les plaques ne peuvent pas être nettoyées.	Les bordures des plaques peuvent être nettoyées avec l'eau chaude et le détergent non abrasif. Les plaques scellées doivent être nettoyées régulièrement.
La grille ne cesse de s'allumer et s'éteindre.	Si le bouton commande est tourné sur un réglage de moins que le maximum, c'est un phénomène normal du régulateur, pas un défaut.
De la condensation apparaît sur la paroi arrière de la cuisinière.	La condensation peut apparaître à l'arrière de l'appareil, surtout lorsque vous utilisez le four pour cuire les aliments avec une forte teneur en eau, par exemple, des frites surgelées, du poulet rôti, etc. Ceci est normal. Essayez tout excès de condensation après utilisation.
La vapeur/condensation apparaît dans le four après utilisation.	La vapeur peut apparaître lors de la cuisson de la nourriture avec une forte teneur en eau. Ceci est normal et doit être nettoyé régulièrement.

SPECIFICATIONS TECHNIQUES

Nom du fournisseur :	BUT
Référence du modèle donnée par le fournisseur :	ACV5061INOX
Indice d'efficacité énergétique (IEE cavité) par cavité :	104.5
Classe énergétique :	A
Consommation d'énergie par cycle en mode d'air pulsé:	/
Consommation d'énergie par cycle en mode conventionnel :	0.79
Nombre de cavité :	1
Source de chauffage de cavité:	Electricité
Volume de cavité:	50L
Dimensions du produit:	50*60*85
Puissance de l'élément en haut:	950W
Puissance de l'élément du bas:	1100W
Puissance de la lampe:	25W
Puissance de la plaque solide en diamètre 165mm (Avant droite, Arrière gauche):	1200W*2
Puissance de la plaque solide en diamètre 200mm (Avant arrière, Avant gauche):	1800W*2
Minuterie mécanique:	120 minutes

Le fabricant et le revendeur ne peuvent pas être tenus responsable de tout accident ou dommage causé par une utilisation impropre de l'appareil, ou si les instructions données dans le présent manuel n'ont pas été respectées.

ENLEVEMENT DES APPAREILS MENAGERS USAGES



La directive Européenne 2012/19/EU sur les Déchets des Equipements Electriques et Electroniques (DEEE), exige que les appareils ménagers usagés ne soient pas jetés dans le flux normal des déchets municipaux. Les appareils usagés doivent être collectés séparément afin d'optimiser le taux de récupération et le recyclage des matériaux qui les composent et réduire l'impact sur la santé humaine et l'environnement. Le symbole de la *poubelle barrée* est apposé sur tous les produits pour rappeler les obligations de la collecte séparée. Les consommateurs devront contacter les autorités locales ou leur revendeur concernant la démarche à suivre pour l'enlèvement de leur appareil.

CONTENT

IMPORTANT SAFTY WARNING	-2-
INSTALLATION	-9-
SAFTY INFORMATION	-14-
PRODUCT DESCRIPTION	-16-
OPERATION INSTRUCTIONS	-17-
CLEANING AND MAINTENANCE	-21-
TROUBLE SHOOTING	-24-
TECHNICAL CHARACTERISTICS	-25-

SAVE THIS INSTRUCTION AT SAFETY PLACE FOR FUTURE REFERENCE

Thank you for choosing us! Please read all instructions before using this appliance. This book contains valuable information about operation, care and service. Keep it in a safe place for future reference. Should the appliance be sold or transferred to another owner, or should you move house and leave the appliance, always ensure that the book is supplied with the appliance in order that new owner can be acquainted with the functioning of the appliance and relevant warnings.

Important Safety Warning

THESE WARNINGS ARE PROVIDED IN THE INTEREST OF SAFETY. PLEASE READ THEM CAREFULLY BEFORE INSTALLING OR USING THE APPLIANCE. To maintain the

- To maintain the EFFICIENCY and SAFETY of this appliance, we recommend:
- Call only the Service Centers authorized by store where you buy the cooker
- Always use original Spare Parts

1. This appliance is intended for non-professional use within the home.

2. Before using the appliance, read the instructions in this owner's manual carefully since you should find all the instruction you require to ensure safe installation, use and maintenance. Always keep this owner's manual close to hand since you may need to refer to it in the future.

3. After remove the packing, check that the appliance is not damaged. If you have any doubts, do not use the appliance, contact your nearest Service Centre of the store where you buy the appliance. Never leave the packing components (within the reach of children since they are a source of potential danger.
4. The appliance must be installed only by a qualified person in compliance with the instructions provided. The manufacturer declines all responsibility for improper installation which may harm persons and animals and damage property.
5. This appliance can be used by children aged from 8 years and above and persons with reduced physical, sensory or mental capabilities or lack of experience and knowledge if they have been given supervision or instruction concerning use of the appliance in a safe way and understand the hazards involved. Children shall not play with the appliance. Cleaning and user maintenance shall not be made by children without supervision.
6. The electrical safety of this appliance can only be guaranteed if the cooker is correctly and efficiently earthed, in compliance with current regulations on electrical safety. Always ensure that the earthing is efficient; if you have any doubts call in a qualified electrician to check the system. The manufacturer declines all responsibility for damage resulting from a system which has not been earthed.

7. Check that the electrical capacity of the system and sockets will support the maximum power of the hob, as indicated on the rating label. If you have any doubts, call in a qualified technician.
8. When the cooker is first used an odour may be emitted, this will cease after a period of use. When first using the cooker, ensure that the room is well ventilated (e.g. open a window or use an extractor fan) and that persons who may be sensitive to the odour avoid any fumes. It is suggested that any pets be removed from the room until the smell has ceased. This odour is due to temporary finish on oven liners and elements and also any moisture absorbed by the insulation.
9. Ensure that the appliance is switched off before maintenance, by switching off the main switches and turning all knobs to "OFF" position.
10. The openings and slots used for ventilation and dispersion of heat on the rear and below the control panel must never be covered.
11. This appliance must be used for the purpose for which it was expressly designed. Any other use is considered to be improper and consequently dangerous. The manufacturer declines all responsibility for damage resulting from improper and irresponsible use.

12. A number of fundamental rules must be followed when using electrical appliances. The followings are of particular importance:
- Do not touch the appliance when your hands or feet are wet.
 - Do not use the appliance barefooted.
 - Never allow the Mains Cable to be stretched, pulled or damaged if the cooker is moved for cleaning etc.
 - Do not use the cooker if the Mains Cable is damaged, consults a qualified electrician.
 - Do not allow the cooker to be used unsupervised by children or persons unfamiliar with it.
 - Do not grill to open the door.
13. Always switch off the electrical supply to the cooker and allow it to cool down before carrying out any cleaning operations etc.
14. Danger of fire: do not store items on the cooker surfaces.
15. To avoid accidental spillage do not use cookware with uneven or deformed bottoms on the burners or on the electrical plates.
16. Special care should be taken when using chip pans etc. in order to avoid splashing or spillage of hot oil. They should not be used unattended since overheated oil may boil over and could also ignite.
17. Parts of this appliance, cooking surfaces, retain heat for considerable periods after switching off. Care should, therefore, be taken when touching these areas before they have completely cooled down.

18. Never use flammable liquids such as alcohol or gasoline, etc. near the appliance when it is in use.
19. When using small electric appliances near the hob, keep the supply cord away from the hot parts.
20. Make sure the knobs are in its "OFF" position when the appliance is not in use. Also make all potentially dangerous parts of the appliance, safe, above all for children who could play with the appliance.
21. When the appliance is in use, the heating elements and some parts of the oven door become extremely hot. Make sure you don't touch them and keep children well away.
22. If you use the power code for single phase, the minimum cross-sectional area is 6mm² (3G 6.0mm²) . For three phases, the minimum cross-sectional area is 2.5 mm² (5G 2.5mm²) . The power code type should be H07RN-F.
23. The appliance that you have bought may be slightly different from the one illustrated in this manual. Please refer to the information related to the model you have.
24. Do not use harsh abrasive cleaner or sharp metal scrapers to clean the oven door glass since they can scratch the surface, which may result in shattering of the glass.
25. Any spillage should be removed from the lid before opening and the hob surface should be allowed to cool before closing the lid.

26. If the surface is cracked, switch off the appliance to avoid the possibility of electric shock. (If the hob surface is of glass-ceramic or similar material and protects live parts.)
27. A steam cleaner is not to be used.
28. The appliance is not intended to be operated by means of an external timer or separate remote-control system.
29. **WARNING:** Unattended cooking on a hob with fat or oil can be dangerous and may result in fire. NEVER try to extinguish a fire with water, but switch off the appliance and then cover flame e.g. with a lid or a fire blanket. **WARNING:** Danger of fire: do not store items on the cooking surfaces.
30. **WARNING:** Use only hob guards designed by the manufacturer of the cooking appliance or indicated by the manufacturer of the appliance in the instructions for use as suitable or hob guards incorporated in the appliance. The use of inappropriate guards can cause accidents.
31. **WARNING:** The appliance and its accessible parts become hot during use.
32. Care should be taken to avoid touching heating elements.
33. Children less than 8 years of age shall be kept away unless continuously supervised.
34. During use the appliance becomes hot. Care should be taken to avoid touching heating elements inside the oven.

35. Place the tray and grill at the same level on both sides, make sure they are in a horizontal and stable position.
36. The means for disconnection must be incorporated in the fixed wiring in accordance with the wiring rules.
37. Regarding the instructions for the all necessary spaces with dimensions, the method of fixing and how the appliance is to be fixed to its support, thanks to refer to the section "INSTALLATION".
38. Regarding the method of the cables connection, thanks to refer to the section "ELECTRICAL CONNECTION".
39. Regarding the instructions for the blub replacement and the type reference of the luminaire, thanks to refer to the section "Blub Replacement".
40. Any spillage should be removed from the lid before opening. The hob surface should be allowed to cool before closing the lid.
41. **WARNING:** Ensure that the appliance is switched off before replacing the lamp to avoid the possibility of electric shock.
42. Do not use harsh abrasive cleaners or sharp metal scrapers to clean the oven door glass since they can scratch the surface, which may result in shattering of the glass.
43. These surfaces can get hot.
44. **WARNING:** Accessible parts may become hot during use.
45. Young children should be kept away.
46. You must grill with closed door.

Installation

The following instructions should be read by a qualified technician to ensure that the appliance is installed, regulated and technically serviced correctly in compliance with current regulations.

Important: remember to disconnect the appliance from electricity by turn off the mains before regulating the appliance or carrying out any maintenance work.

Positioning

Important: The hob should never be installed in proximity of a door access. People opening and closing the door could come into contact with pots or pans cooking on the hob.

This unit may be installed and used only in permanently ventilated rooms:

Unpacking

- a) Be careful when unpacking and installing the appliance. Sharp edges might cause accidents.
- b) The oven is heavy and care must be taken when moving it. Ensure that all packing, both inside and outside the cooker, has been removed before the oven is used.
- c) Unpack the oven from the carton, check and make sure it has not been damaged in any way. If you have any doubts, do not use it, contact the service center or where you buy the oven.

Installation

The cooker is designed to fit between kitchen cabinets. The space either side need only be sufficient to allow withdrawal of the cooker for servicing. It can be used with cabinet on one side or both as well as in a corner setting. It can also be used free-standing.

The appliances can be installed next to furniture units which are no taller than the top of the cooker hobs. If the cooker is placed touching walls or sides of neighboring cabinets, these must be of withstanding a temperature rise of 50°C above capable room temperature. For a correct installation of the cooker the following precautions must be followed:

- a) The cooker may be located in a kitchen, a diner or bed sitting room, but not in a bathroom or shower room.
- b) Kitchen cabinets installed next to the cooker that are taller than the top of the cooker hobs must be situated at least 20cm from the edge of the hobs.
- c) Hoods must be installed according to the requirements in the installation manual for the hoods themselves and in any case at a minimum distance of 65cm.
- d) Place the wall cabinets adjacent to the hood at a minimum height of 42cm from the hobs as indicated in figure 1.
- e) The hoods must be installed according to the requirements in the hood handbook.
- f) Should the cooker be installed beneath a wall cabinet, the latter should be situated at least 70cm away from the hobs as indicated in figure 1.
- g) The cut-out for the cooker cabinet should have the dimensions indicated in the figure 1.
- h) The wall in contact with the back of the cooker must be of flameproof material.

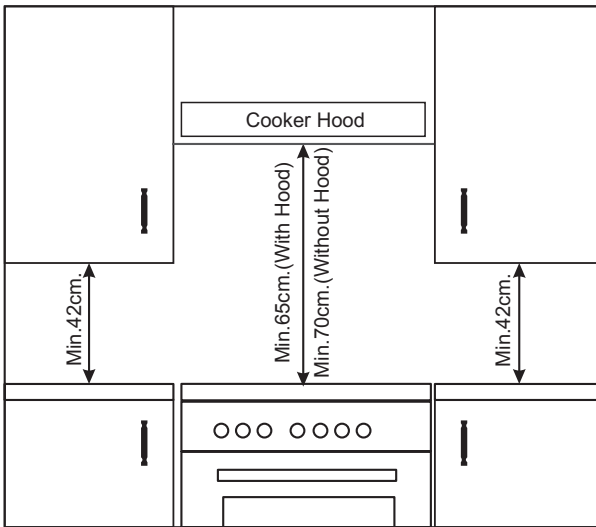

Figure 1

Leveling Your Appliance

Take out of the 4 cooker feet from oven cavity, which be packed together with backing rack, and then screw them into the 4 plinth in lower part of cooker. These feet level of f the oven when necessary. The height of the cooker can be adjusted by means of adjustable feet in the plinth. Adjust the feet by tilting the cooker from the side. Then install the product into position. It is essential that the cooker be standing level before installation.

Safety reminding



Caution, possibility of tilting



Anti-tip restraints

WARNING: In order to prevent tipping of the appliance, this stabilising means must be installed. Refer to instructions for installation.

Install Anti-tilt Bracket

Warning: In order to prevent tipping of the cooker, the anti-tilt bracket must be installed with cooker. To install Anti-tilt bracket, use screwdriver to mount the anti-tilt bracket (1) with screws (2) to the ground, as shows in Figure 3.

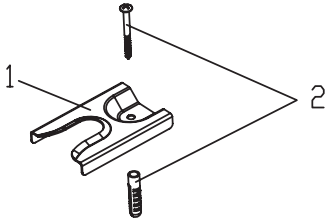

Figure 2

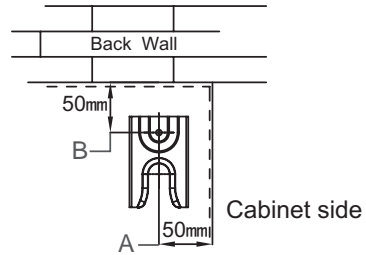

Figure 3

After fix anti-tilt bracket, push the electric cooker inside cabinet as show in Figure 4. For correct installation, the rear and right foot of cooker would be clipped by the anti-tilt bracket.

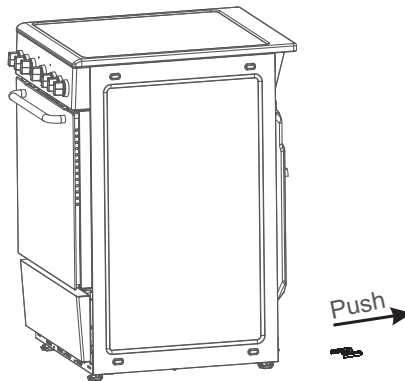

Figure 4

Electrical connection

WARNING – THIS APPLIANCE MUST BE EARTHED.

Power supply voltage and frequency: 220-240V~/380-415V
3N~,50-60Hz

The electric cooker without a power supply cable. The cooker is designed to operate on an electricity supply which conforms to the electrical data shown on the Rating label. The cooker can be connected to the mains only after removing the back panel of the cooker itself with a screwdriver.

Note: the following installation procedure must be carried out by a qualified electrician. For the installation of the feeding cable carry out the following operations:

1. Open the terminal board by inserting a screwdriver into the side tabs of the power code cover. Use the screwdriver as a lever by pushing it down to open the cover as below:

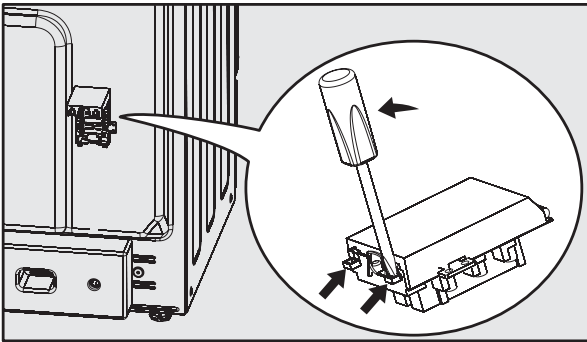

2. Connect the electricity follows the diagram as printed in the surface of power code cover.
3. Fasten the supply cable in place with the clamp and close the cover of the terminal board.

Note: The red electricity indicator on control panel will illuminate once connect to electricity.

Safety Information

When use properly your appliance is completely safe but as with any electrical product there are certain precautions that must be observed.

PLEASE READ THE PRECAUTIONS BELOW BEFORE USING YOUR APPLIANCE.

Always

_ Turn controls **OFF** when you have finished cooking and when not in use.

_ Stand back when opening an oven door to allow any build up of steam or heat to disperse.

_ Use dry good quality oven gloves when removing items from the oven/grill.

_ Place pans centrally over the hotplate making sure handles are kept away from the edge of the hob and cannot become heated by other hot plate/pans.

_ Take care to avoid heat/steam burns when operating the controls.

_ Turn off the electricity supply before cleaning and allow the appliance to cool.

_ Make sure the shelves are in the correct position before switching on the oven.

_ Take care when removing items from the grill when the lower oven is on as the contents will be hot.

_ Keep the appliance clean, as a build up of grease or fat from cooking can cause a fire.

_ Follow the basic principles of food handling and hygiene to prevent the possibility of bacterial growth.

_ Keep ventilation slots clear of obstructions.

_ Refer servicing to a qualified appliance service engineer.

_ Take care to avoid touching heating elements inside the oven, as during use the oven becomes hot.

Never

_ Never line the interior of the oven with foil as this may cause the appliance to overheat.

_ Never leave children unsupervised where a cooking appliance is installed as all surfaces will be hot during and after its use.

_ Do not allow children or persons who are not familiar with the appliance to use it, without supervision.

_ Never allow anyone to sit or stand on any part of the appliance.

_ Never store items above the appliance that children may attempt to reach.

_ Never leave anything on the hob surface when unattended and not in use.

_ Never remove the oven shelves whilst the oven is hot.

_ Never heat up unopened food containers as pressure can build up causing the container to burst.

_ Never store chemicals/food stuffs, pressurized container in or on the appliance, or in cabinets immediately above or next to the appliance.

_ Never place flammable or plastic items on or near the hob.

_ Never fill a deep fat frying pan more than 1/3 full of oil, or use a lid.

DO NOT LEAVE UNATTENDED WHILE COOKING.

_ Never use the appliance as a room heater.

_ Never use the grill to warm plates.

_ Never dry any items on either the hob or oven doors.

_ Never install the appliance next to curtains or other soft furnishings.

_ Never use steam cleaners.

SAFETY ADVICE IN CASE OF A CHIP-PAN FIRE

In the event of a chip pan fire or any other pan fire.

1. TURN OFF THE COOKER APPLIANCE AT THE WALL SWITCH.
2. COVER THE PAN WITH A FIRE BLANKET OR DAMP CLOTH, this will smother the flames and extinguish the fire.
3. LEAVE THE PAN TO COOL FOR AT LEAST 60 MINUTES BEFORE MOVING IT. Injuries are often caused by picking up a hot pan and rushing outside with it.

NEVER USE A FIRE EXTINGUISHER TO PUT OUT A PAN FIRE as the force of the extinguisher is likely to tip the pan over! Never use water to extinguish oil or fat fires!

Product Description

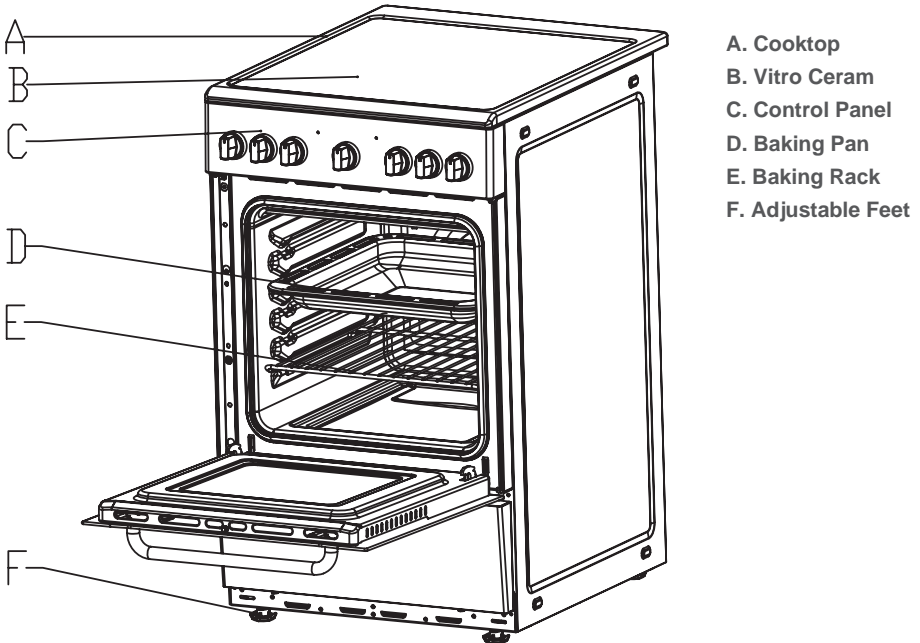







Operation Instructions

F



The cooker could be with different functions as below, please refer to the functions for the cooker you buy.



Symbol	Function description
	Oven Lamp: Enables the user to observe the progress of cooking without opening the door. Oven lamp will lighting for all cooking functions, for the cooker with this optional function.
	Conventional cooking: The top and bottom work together to provide conventional cooking.
	Bottom heat: A concealed element in the bottom of the oven provides a more concentrative heat to the base of food without blowing
	Top heat: The top element of cooker works provides gentle heat.
	Double grilling: The inside radiant element and top element are working.
	Radiant grilling: The inner grill element switches on and off to maintain temperature.

The temperature is set individually for each cooking zone, using the respective temperature controls. The controls can be turned clockwise and back again. The desired temperature can be adjusted continuously.

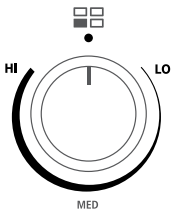
The power control lamp indicates that it goes out when all Multi-stage cooking zones controls are off.



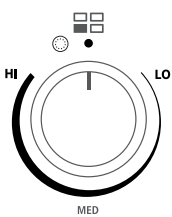

Control settings

-  = Location of the cooking zone
-  = Off
- LO** = lowest setting (Keep food warm)
- MED** = Middle setting of the central zone independently (cooking, roasting)
- HI** = Highest setting of the central zone independently (cooking, roasting)



Control settings

-  = Location of the cooking zone
-  = Off
- LO** = lowest setting (Keep food warm)
- MED** = Middle setting of the central zone independently (cooking, roasting)
- HI** = Highest setting of the central zone independently (cooking, roasting)
-  = Highest setting of the both zones (quick heating up, quick cooking, roasting)

When finished cooking, turn the control back to the Off position ●.

Residual heat indicator

After switching off the cooking zone, the residual heat indicator lights up.
The lit residual heat indicator warns the user not to touch the hot cooking surface.

WARNING: Risk of burning!

Do not touch the cooking zones as long as the residual heat indicator is on.

NOTE:

After having switched off the heating power, you may use the residual heat for different purposes, such as heating up or keeping food warm without having to switch on the heating power.

Safety requirements for deep fat frying

1. Use a deep pan, large enough to completely cover the appropriate heating area.
2. Never fill the pan more than one-third full of oil.
3. Never leave oil or fat unattended during the heating or cooking period.
4. Never try to fry too much food at a time, especially frozen food. This only lowers the temperature of the oil or fat too much, resulting in greasy food.
5. Always dry food thoroughly before frying, and lower it slowly into the hot oil or fat. Frozen foods, in particular, will cause frothing and spitting, if added too quickly.
6. Never heat fat, or fry, with a lid on the pan.
7. Keep the outside of the pan clean and free from streaks of oil or fat.

Hotplates General Information Notes

Always	Never
Use good quality flat-based cookware on all electric heat sources.	Use gauze, metal pan diffusers, asbestos mats and stands e.g. Wok stands - they can cause overheating.
Always ensure pans have clean, dry bases before use.	Use utensils with skirts or rims e.g. buckets and some kettles.
Ensure pans match size of heating area.	Use badly dented or distorted pans.
Remember good quality pans retain heat well, so generally only a low or medium heat is necessary.	Leave an element switched on when not cooking.
Ensure pan handles are positioned safely and away from heat sources.	Cook food directly on the ceramic glass.
Always lift pans, do not drag.	Drag or slide utensils, along the hob surface.
Always use pan lids except when frying.	
Deal with spillages immediately but with care.	

Do Not

Do not cook directly on the hob surface without a cooking utensil, as this will result in damage to the surface of the hob.

Do not use the hob as a worktop surface as damage may occur to the smooth surface of the hob.

Do not drag or slide utensils on the hob surface, as this will cause scratches in the surface of the hob.

Do not allow a cooking utensil to come into contact with the hob surround.

Do not leave any utensils, food or combustible items on the hob when it is not in use.

Do not place aluminum or plastic foil, or plastic containers on the hob.

Do not leave the hotplates or cooking areas switched **ON** unless they are being used. We recommend not to place large preserving pans or fish kettles across two heating areas.

Do not leave utensils partly covering the heated areas. Always ensure that they are placed centrally over the heated areas and have the same diameter as the heating area used.

We recommend not to use a utensil with a base diameter greater than 25cm.

Pressure cookers or other large pans should be used on the front cooking areas.

Always ensure that saucepan handles are positioned safely.

Choosing Your Utensils

Do not use utensils with rough bases.

Do not use lightweight utensils with thin, distorted or uneven bases.

Do not use lightweight enameled steel utensils.

Do not use cast iron utensils.

Do not use utensils with recessed, scrolled or ridged bases.

Do not use a utensil which has a base concavity greater than 1mm as this will reduce the performance of the hob.

Do not use a utensil with a convex base.

Do not use glass ceramic utensils.

Oven Control

The oven temperature setting knob can only be rotated clockwise from the OFF position.

Turn oven function control knob to select the cooking function, meanwhile turn the timer (for the model with timer) to set the cooking time you want. Then turn oven temperature control clockwise to the required oven temperature. The red oven temperature pilot light will immediately illuminate and will automatically go off when oven temperature reaches the temperature setting.

Timer (only available on certain models)

For the cooker with 2 hour mechanical timer, you can use it to set cooking time from 1-120 minutes. To use the timer, the buzzer must be wound up by turning the knob one full turn clockwise; then turn it back to the desired time so that the number of minutes on the knob matches the reference mark on the panel. After set cooking time finish, timer buzzer would sounds.

Turn the time control knobs to  position, the timer will keep always on.

Clean and Maintenance

Before each operation, disconnect the cooker from the electricity. To assure the long life of the cooker, it shall be thoroughly cleaned frequently, keeping in mind that:

1. Wait until the oven has cooled before removing the wire shelves, wash them separately in warm soapy water and dry thoroughly.
2. Wash the interior of the oven with hot soapy water and wipe down with a damp cloth.
3. Leave the door open until the interior has dried, before replacing the wire shelves.
4. Clean the oven after each use, especially after roasting or grilling, this will prevent spilt or splattered food debris burning and becoming difficult to remove.
5. Do not use abrasive pads to clean the interior of the oven as this may remove the enamel, which will affect the efficiency of your oven.
6. **Do Not** use harsh, abrasive cleaners or sharp metal scrapers to clean the oven door glass since they can scratch the surface, which may result in shattering of the glass.

Cleaning the outside of the oven

1. You should regularly wipe over the control panel, oven door and oven sides using a soft cloth and mild liquid detergent as spilt liquids may damage the enamel.
2. Wash enameled or chrome plated parts of the oven with warm soapy water or with non-abrasive detergents.
3. Never use abrasive pads to clean enameled, chromed or stainless steel surfaces.
4. When using commercially available stainless steel cleaning products, avoid cleaning any lettering or symbols, as they can become damaged.

Removing the door for easier cleaning

We recommend you have someone to assist you during removal of the door.

1. Open the door completely.
2. The door hinge has a small latch. Lift the latch on both hinges.
3. Lift the door slightly as if closing, and then with both hands supporting the door, pull it away from the oven.
4. To replace the door, hold the door in an open position and insert the latches on both hinges back into place. Open and close the door to make sure that it has been fitted correctly.

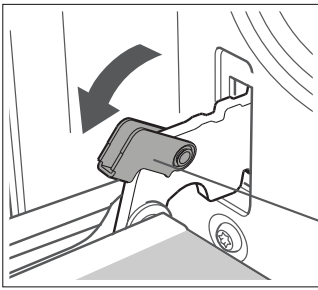

Latch

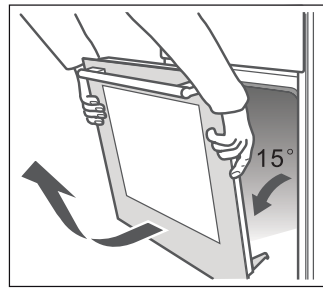

Oven Lamp Replacement

1. Switch off and disconnect the power from the oven. Ensure that the internal parts are cool before touching internal parts.
2. Remove the lamp cover by turning it counter-clockwise (note, it may be stiff), remove the bulb by turning it counter-clockwise.
3. Insert the new bulb, which should be resistant to 300°C. For replacement bulbs contact your local service centre.
4. Re-fit the cover.
5. If in any doubt, consult a qualified electrician for help.

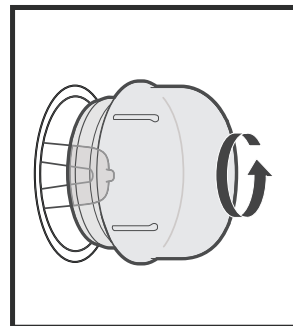
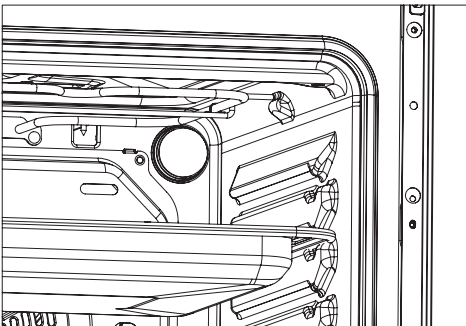

WARNING: To avoid electric shocks - please ensure that the electricity supply to the appliance is switched off and the appliance is fully cold, before removing the lamp lens.

Trouble shooting

Customer service

Before contacting the authorized service center in case of problems while using your cooker, check the problem guide below; there may be nothing wrong with your cooker.

Problem	
Slight odour or small amount of smoke when using the cooker for the first time.	This is normal and should cease after a short period.
Nothing Works	Is the main cooker wall switch turned on? There may be no electricity supply.
Oven does not cook evenly.	Check that the containers being used in the oven allow sufficient air flow around them. Check that the cooker is level.
Hotplates are slow to boil or will not simmer	Check that your pans conform to the recommendations in these instructions.
Marks appearing on hotplates. Can not clean hob / hotplates.	The hob surround can be cleaned with warm soapy water and a cream cleaner, such as Cif. The sealed hotplates should be cleaned regularly
Grill keeps turning on and off.	When the grill control is operated at a setting less than maximum, this is normal regulator operation, not a fault.
Condensation on the wall at the rear of the cooker.	Steam and/or condensation may appear from the vent at the rear of the appliance when using an oven particularly for foods with a high water content e.g. frozen chips, roast chicken etc. This is normal and any excess should be wiped off.
Steam / Condensation in the oven after use.	Steam is a by-product of cooking any food with high water content. This is normal and could be clean when regular cleaning of cooker.

Technical Characteristics

Supplier's name	BUT
Supplier's model identifier	ACV5061INOX
Energy efficiency index(EEL cavity) per cavity	104.5
Energy class	A
Energy consumption per cycle in forced air mode	/
Energy consumption per cycle in conventional mode	0.79
Number of cavity	1
The heat source per cavity	Electricity
Volume of each cavity	50l
Product dimensions	50*60*85 Cooker
Top element	950W
Bottom element	1100W
Lamp*	25W
Hilight 165mm (RF,LR)	1200W*2
Hilight 200mm (RR,LF)	1800W*2
Hilight 270-165mm	/
Hilight 230mm (LF)	/
Timer*	120 minutes mechanical timer

We decline liability for any damage or accident derived from any use of this product which is not in conformity with the instructions contained in this booklet.

Voltage and Frequency of Power Supply:

Refers to rating label

This symbol on the product or in the instructions means that your electrical and electronic equipment should be disposed at the end of its life separately from your household waste. There are separate collection systems for recycling in the EU. For more information, please contact the local authority or your retailer where you purchased the product.



When you have unpacked the oven, make sure that it has not been damaged in any way. If you have any doubts at all, do not use it: contact a professionally qualified person. Keep packing materials such as plastic bags, polystyrene, or nails out of the reach of children because these are dangerous to children.

BUT INTERNATIONAL

1, avenue Spinoza, 77184 EMERAINVILLE, FRANCE

EN-25

P/N:16171100A25951

