



# MANUEL D'UTILISATION CJ005DN

FR



**Aspirateur sans sac**

## Table des matières

<b>CONSIGNES DE SECURITE</b>	<b>- 2 -</b>
<b>DESCRIPTION DE L'APPAREIL</b>	<b>- 8 -</b>
<b>AVERTISSEMENTS</b>	<b>- 9 -</b>
<b>UTILISATION DE L'APPAREIL</b>	<b>- 11 -</b>
<b>NETTOYAGE ET ENTRETIEN</b>	<b>- 16 -</b>
<b>ENLEVEMENT DES APPAREILS MENAGERS USAGES</b>	<b>- 17 -</b>



*Séparez les éléments avant de trier*

**CET APPAREIL EST DESTINE A UN USAGE  
DOMESTIQUE UNIQUEMENT!**

**Veuillez lire attentivement toutes les  
instructions avant la première utilisation et  
conservez-les pour une référence ultérieure.**

## **CONSIGNES DE SECURITE IMPORTANTES**

**Lorsque vous utilisez l'aspirateur, les  
précautions importantes doivent toujours  
être prises, et notamment celles qui  
suivent:**

1. Avant de brancher votre appareil dans la prise de courant murale, vérifiez que l'alimentation électrique à votre domicile corresponde à celle indiquée sur la plaque signalétique de l'appareil.

2. N'immergez pas le cordon d'alimentation, la fiche ou l'appareil dans de l'eau ou tout autre liquide.
3. Si le câble d'alimentation est endommagé, il doit être remplacé par le fabricant, son service après-vente ou des personnes de qualification similaire afin d'éviter tout danger.
4. Ne touchez pas l'appareil avec les mains mouillées quand il est branché dans la prise de courant murale.
5. Ne laissez jamais l'appareil sans surveillance lorsqu'il est connecté à l'alimentation électrique.
6. N'autorisez pas les enfants ou des personnes qui ne sont pas familiarisées avec ces instructions à utiliser cet appareil.
7. Débranchez l'appareil de la prise de courant lorsqu'il n'est pas utilisé.
8. N'exposez pas votre appareil aux mauvaises conditions de temps( par exemple, le vent, la pluie) , aux sources de chaleur, aux lumières directes du soleil, à l'humidité ou des rebords pointus. Tenez l'appareil à l'écart des sources de chaleur telles que les radiateurs, les fours, etc.

9. N'utilisez pas de rallonge non autorisée par le fabricant, afin d'éviter tout dommage à l'appareil ou tout risque d'incendie.
10. N'utilisez pas votre appareil, si:
  - i. le cordon d'alimentation est défectueux ou endommagé;
  - ii. l'appareil a été tombé;
  - iii. il présente des signes de dommages ou des dysfonctionnements.
11. Il est recommandé d'examiner régulièrement le câble d'alimentation pour déceler tout signe de détérioration éventuelle, et l'appareil ne doit pas être utilisé si le câble est endommagé.
12. Ne démontez jamais votre appareil par vous-même.
13. N'utilisez pas l'appareil après un dysfonctionnement, si l'appareil a subi une chute ou s'il est endommagé de quelque manière que ce soit. Rapportez l'appareil au service après-vente le plus proche de votre domicile pour le contrôle, la réparation ou le réglage. Ne tentez jamais de réparer l'appareil par vous-même.
14. Cet appareil est destiné à un usage domestique uniquement.

15. Cet appareil peut être utilisé par des enfants à partir de 8 ans et par des personnes ayant des capacités physiques, sensorielles ou mentales réduites ou un manque d'expérience et de connaissances à condition qu'elles aient été placées sous surveillance ou qu'elles aient reçu des instructions concernant l'utilisation de l'appareil en toute sécurité et qu'elles comprennent les dangers encourus. Les enfants ne doivent pas jouer avec l'appareil. Le nettoyage et l'entretien par l'utilisateur ne doivent pas être effectués par des enfants, sans surveillance.
16. Gardez l'appareil et son cordon d'alimentation hors de la portée des enfants de moins de 8 ans.
17. Afin d'assurer la sécurité de votre enfant (fr-5) tenez tous les emballages (sacs en plastique, cartons, polystyrène, etc. ) hors de leur portée.
18. **Avertissement!** NE LAISSEZ PAS LES JEUNES ENFANTS JOUER AVEC LA FEUILLE. IL Y A UN RISQUE DE SUFFOCATION!
19. **Avertissement!** N'utilisez jamais l'appareil sans avoir le filtre en place. Avant

l'utilisation, assurez-vous que le filtre soit inséré correctement en place !

20. **Avertissement!** Assurez-vous que les ouvertures ne soient pas bloquées par les cheveux, les vêtements amples, et les parties du corps pendant le fonctionnement.
21. **Avertissement!** La fiche de prise de courant du câble d'alimentation doit être enlevée du socle avant de nettoyer l'appareil ou d'entreprendre les opérations d'entretien.
22. **Avertissement!** Vous ne devriez en aucun cas immerger l'appareil dans l'eau pour le nettoyage. Sinon, cela pourrait provoquer un choc électrique ou un incendie !
23. **Avertissement!** Ne lavez jamais le filtre dans la machine à laver et n'utilisez pas un sèche-cheveux pour le sécher.
24. **Avertissement!** Ne déroulez pas le câble d'alimentation au-delà de la marque rouge, afin d'éviter d'endommager le rembobinage du câble d'alimentation. Déroulez le câble d'alimentation jusqu'à la longueur maximale indiquée par la marque jaune.

25. Cet appareil est conçu uniquement pour une utilisation domestique et d'autres utilisations similaires, comme dans:

- Les cuisines de magasins, de bureaux et autres environnements professionnels;
- Les habitations de fermes;
- Les chambres d'hôtels, de motels et autres environnements résidentiels;
- Les restaurations et autres utilisations similaires.

**Avertissement!** IL EST INTERDIT DE REMPLACER LE CABLE D'ALIMENTATION PAR VOUS-MEME. S'IL EST ENDOMMAGE, IL DOIT ETRE REMPLACE PAR VOTRE REVENDEUR, SON SERVICE APRES-VENTE OU DES PERSONNES DE QUALIFICATION SIMILAIRE AFIN D'EVITER TOUT DANGER.

POUR EFFECTUER TOUTE OPERATION DE REPARATION, TOUJOURS CONTACTER VOTRE REVENDEUR, SON SERVICE APRES-VENTE OU DES PERSONNES DE QUALIFICATION SIMILAIRE AFIN D'EVITER TOUT DANGER



## DESCRIPTION DE L'APPAREIL

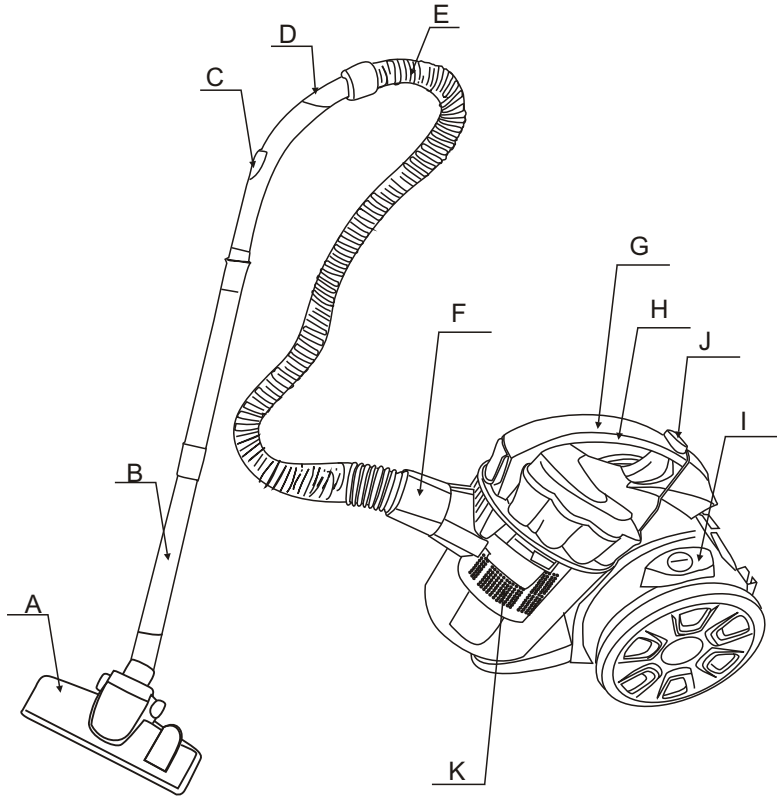

A. Brosse à plancher  
B. Tube télescopique en métal  
C. Régulateur du débit d'air  
D. Bout du tuyau  
E. Tuyau flexible  
F. Raccord du tuyau

G. Poignée de conteneur de poussière  
H. Bouton de rembobinage du câble  
I. Bouton Marche/Arrêt  
J. Bouton de déverrouillage  
K. Conteneur de poussière

## AVERTISSEMENTS:

Pour des raisons de sécurité, respectez ces avertissements suivants:

1. Après l'utilisation, **NE PAS** tirer sur le câble d'alimentation lorsque vous souhaitez couper l'électricité.

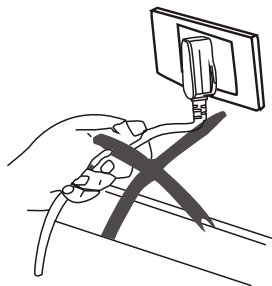

2. **NE PAS** faire rouler l'appareil par-dessus le câble d'alimentation lors de l'utilisation.

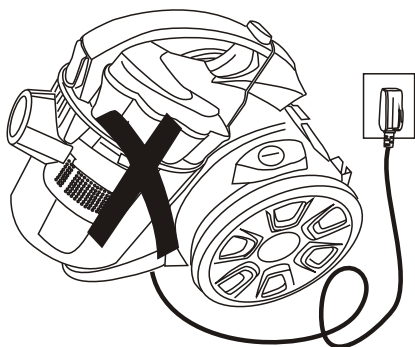

3. **NE PAS** aspirer de cigarettes enflammées.

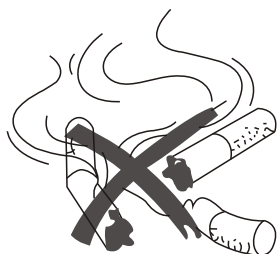

4. **NE PAS** aspirer d'eau ou d'autres liquides.

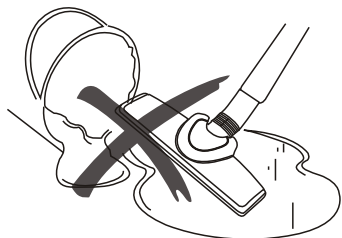

5. **NE PAS** aspirer d'objets pointus, ou d'articles lourds.

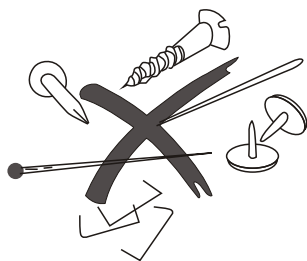

6. **NE PAS** placer l'appareil à proximité de toute source de chaleur.

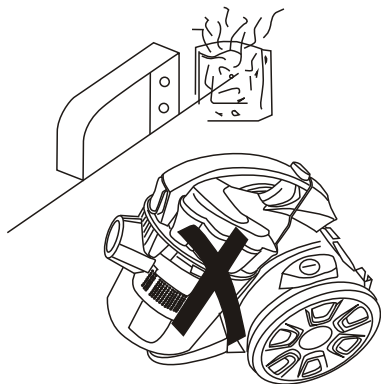

## UTILISATION DE L'APPAREIL

### 1. Préparations

(1) Insérez le bout du tuyau dans la prise d'entrée d'air et tournez-le dans le sens horaire jusqu'à l'angle 90°, en vous assurant qu'il s'enclenche en place.

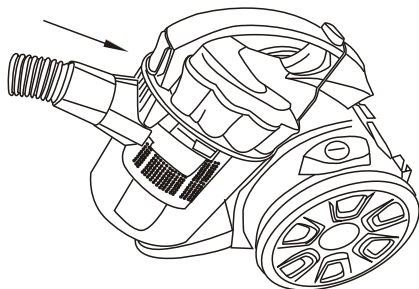

(2) Après l'utilisation, tournez le tuyau dans le sens horaire jusqu'à l'angle 90° pour retirer le bout du tuyau.

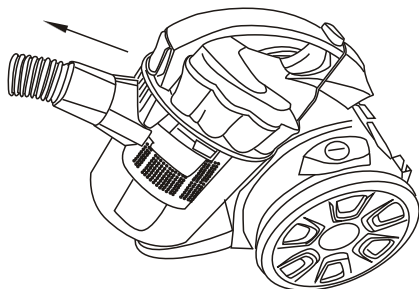

(3) Fixez le tube sur la poignée, installez la brosse à plancher sur le tube, comme indiqué dans les figures suivantes.

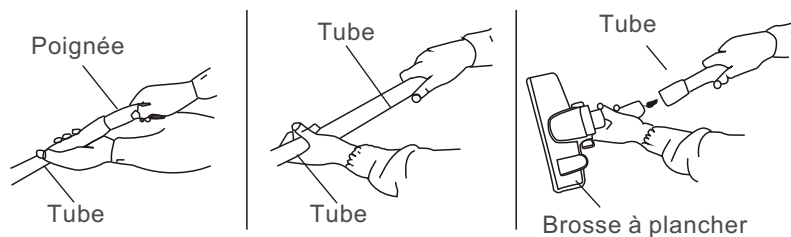

## 2. Utilisation

Déroulez le câble d'alimentation jusqu'à une longueur appropriée. Insérez la fiche dans la prise de courant, appuyez sur le bouton Marche/Arrêt, l'appareil va fonctionner. Vous pouvez régler la puissance d'aspiration en utilisant le régulateur du débit d'air qui se trouve sur la poignée.

**Attention:** Ne déroulez pas le câble d'alimentation au-delà de la marque rouge.

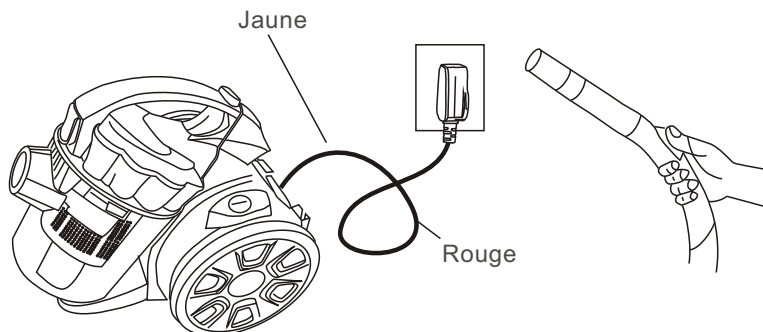

Retirez la bague de protection de la roue avant de faire glisser sur le sol.



### 3. Utilisation des accessoires

Utiliser la brosse à deux positions

Les poils sortis pour un sol dur. Poils rétractés pour un tapis ou sol sans revêtement dur.

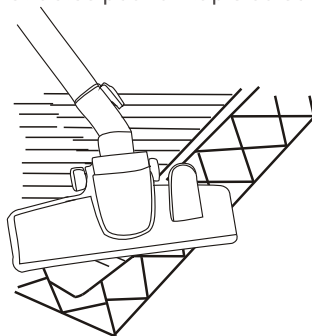
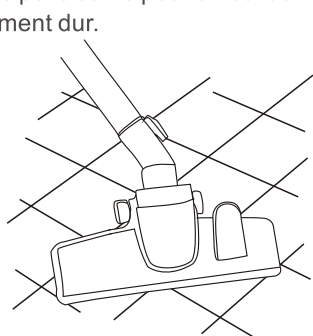

Le suceur peut être utilisé pour nettoyer les coins, les rebords de tiroirs, les rideaux, les lampes et les vêtements, etc.

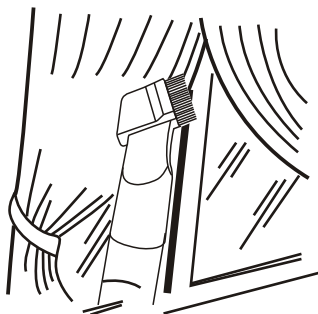
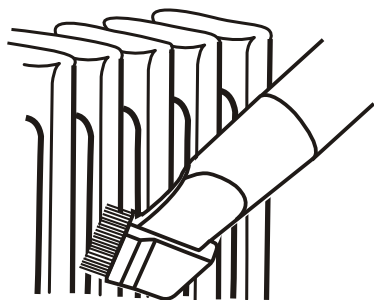

#### 4. Après l'utilisation

(1) Appuyez sur le bouton Marche/Arrêt pour arrêter l'appareil, et pressez le bouton de rembobinage du câble pour rembobiner le câble d'alimentation correctement.

**Attention:** Si le câble d'alimentation ne peut pas être rembobiné complètement, retirez-le un peu et pressez de nouveau le bouton de rembobinage du câble. Vous pouvez répéter l'étape de rembobinage jusqu'à ce que le câble d'alimentation soit rembobiné complètement.

(2) Après l'utilisation, rangez votre appareil comme indiqué dans la figure suivante.

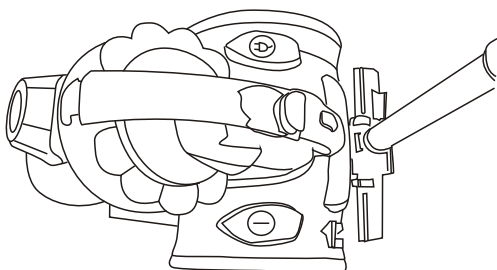

#### Remplacement du bac à poussière

1. Quand vous remarquez que la poussière atteint la limite MAX indiquée sur le bac à poussière, cela signifie que le bac à poussière est bien rempli; Dans ce cas-là, videz le bac à poussière.

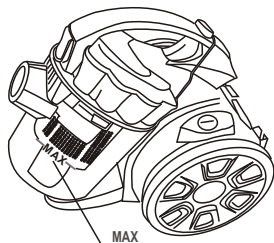

2. Ouvrez le bac à poussière comme indiqué dans la figure suivante.

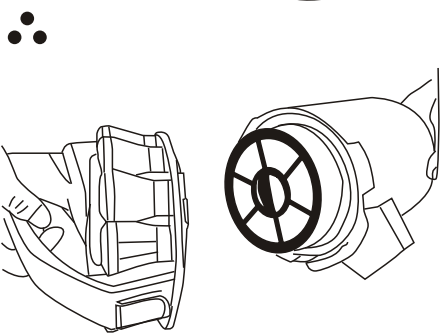
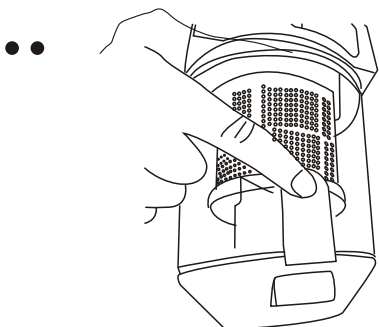
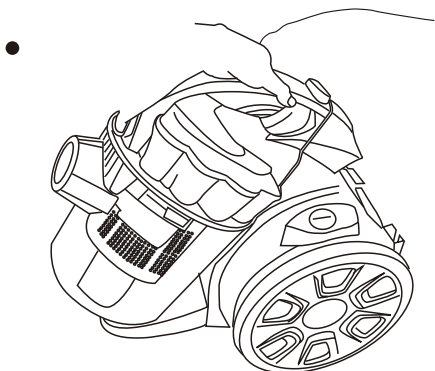



## NETTOYAGE ET MAINTENANCE

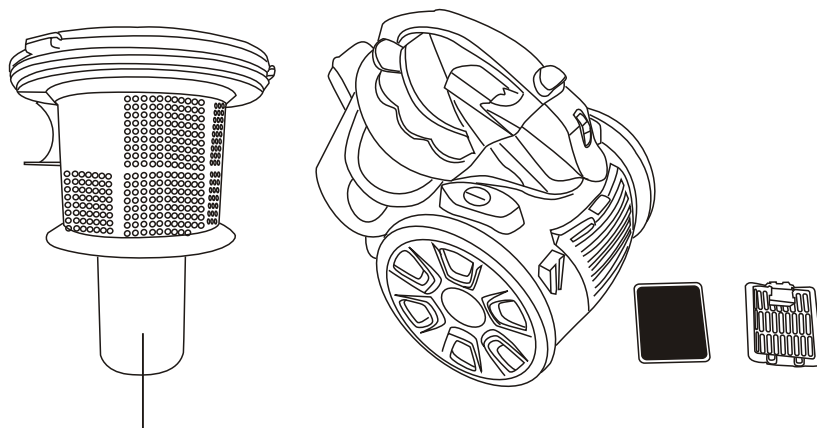

Filtre en plastique

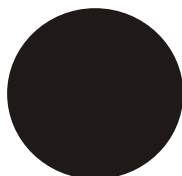
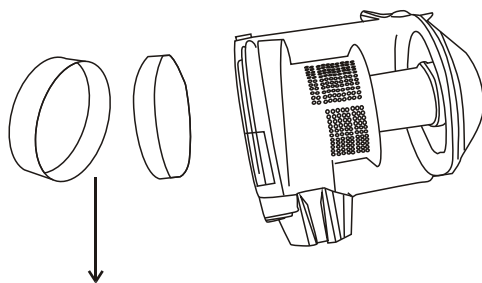

Filtre

1. Le filtre doit souvent être lavé quand il est sale pour éviter tout obstacle.
2. Quand le filtre éponge est plein de poussière, il doit être lavé ou remplacé.

**Attention:** Ne lavez jamais le filtre dans la machine à laver et n'utilisez pas un sèche-cheveux pour le sécher. Laissez le filtre sécher en l'air, puis réinstallez-le en place.

3. Ne nettoyez pas la surface extérieure de l'appareil dans l'essence liquide huileux. Essuyez avec de l'eau et du savon liquide doux.

**Attentions:**

- (1) N'essuyez pas l'appareil avec un chiffon imbibé d'eau. Ne laissez pas l'eau pénétrer dans l'appareil.  
(2) Utilisez uniquement l'appareil comme décrit dans ce manuel. Utilisez uniquement des accessoires recommandés par le fabricant.  
(3) Cet appareil est destiné à un usage domestique normalement.

## SPECIFICATIONS TECHNIQUES

Tension / Fréquence nominale	220-240V~50-60Hz
Puissance	700W

**Le fabricant et le revendeur ne peuvent pas être tenus responsable de tout accident ou dommage causé par une utilisation impropre de l'appareil, ou si les instructions données dans le présent manuel n'ont pas été respectées.**

## ENLEVEMENT DES APPAREILS MENAGERS USAGES



La directive Européenne 2002/96/EC sur les Déchets des Equipements Electriques et Electroniques (DEEE), exige que les appareils ménagers usagés ne soient pas jetés dans le flux normal des déchets municipaux. Les appareils usagés doivent être collectés séparément afin d'optimiser le taux de récupération et le recyclage des matériaux qui les composent et réduire l'impact sur la santé humaine et l'environnement. Le symbole de la *poubelle barrée* est apposé sur tous les produits pour rappeler les obligations de la collecte séparée. Les consommateurs devront contacter les autorités locales ou leur revendeur concernant la démarche à suivre pour l'enlèvement de leur appareil.



# INSTRUCTIONS FOR USE CJ005DN

GB



## Vacuum Cleaner

## Table of content

<b>IMPORTANT SAFEGUARDS</b>	<b>- 20 -</b>
<b>MAIN PART IDENTIFICATIONS</b>	<b>- 25 -</b>
<b>INTRODUCTION AND WARNINGS</b>	<b>- 26 -</b>
<b>HOW TO USE</b>	<b>- 28 -</b>
<b>CLEANING AND MAINTENANCE</b>	<b>- 32 -</b>
<b>ENVIRONMENT FRIENDLY DISPOSAL</b>	<b>- 33 -</b>

**THIS PRODUCT IS FOR HOUSEHOLD USE  
ONLY!**

**PLEASE READ CAREFULLY THIS  
MANUEL BEFORE YOUR FIRST USE AND  
SAVE IT FOR FUTURE REFERENCE.**

### **IMPORTANT SAFEGUARDS**

**When using electrical appliance. Basic safety precautions should always be followed including the following:**

1. Before connecting your vacuum cleaner into the wall outlet, please ensure that the current corresponds to that recommended for your device and your wall outlet is properly grounded.
2. Do not immerse the appliance in water or other liquid.
3. If the supply cord is damaged, it must be replaced by the manufacturer, its service agent or similarly qualified persons in order to avoid a hazard.
4. Do not touch the appliance with wet hands

or feet when it is plugged into the wall outlet.

5. Never leave the appliance unattended when connected to the power supply.
6. Do not allow children or anyone who has not read these instructions use your vacuum cleaner.
7. Disconnect the unit from the wall outlet when not in use.
8. Do not leave your device exposed to the weather (wind, rain), sources of heat, direct sunlight, humidity and sharp edges. Keep the device away from sources of heat like radiators, ovens, etc.
9. Do not use non-manufacturer-approved extension cords; they could cause damage to the unit or fire.
10. Do not use or do not plug your device, if:
  - i. The cord is defective or damaged,
  - ii. The product has been dropped,
  - iii. It shows signs of damage or malfunction.
11. It is recommended to check regularly the supply cord for any sign of possible deterioration, and the appliance should not be used if the cable is damaged.

12. Never disassemble your product yourself.
13. In case of operation of your device, do not try to fix it yourself, we ask you to contact your dealer repair shop, after-sales service, qualified electrician or similarly qualified person in order to avoid any danger.
14. This appliance is intended for household use.
15. This appliance can be used by children aged from 8 years and above and persons with reduced physical, sensory or mental capabilities or lack of experience and knowledge if they have been given supervision or instruction concerning use of the appliance in a safe way and understand the hazards involved. Children shall not play with the appliance. Cleaning and user maintenance shall not be made by children without supervision.
16. Keep your device and its power cord out of the reach of children under 8 years.
17. In order to ensure your children's safety, please keep all packaging (plastic bags,

- boxes, polystyrene, etc.) out of their reach.
18. **WARNING!! DO NOT ALLOW SMALL CHILDREN TO PLAY WITH THE FOIL. THERE IS A DANGER OF SUFFOCATION!**
  19. Never use without the filter. Check that the filter is inserted correctly before use!
  20. Hair, clothing and body parts should be away from the vacuum nozzle during use!
  21. **WARNING!** The plug must be removed from the socket-outlet before cleaning or maintaining the appliance.
  22. Under no circumstances should you immerse the device in water for cleaning purposes. Otherwise, this might result in an electric shock or fire.
  23. **CAUTION:** Never wash the filter in the washing machine and do not use a hairdryer for drying it!
  24. Never pull the cable out up to the red mark as the cable winding can be damaged! Please pull out the cable up to the maximum length indicated with the yellow mark.



25. This appliance is intended for household use and similar applications such as:

-staff kitchen areas in shops, offices and other working environments;

-farm houses;

-by clients in hotels, motels and other residential type environments;

-bed and breakfast type environments.

IT IS FORBIDDEN TO REPLACE YOU EVEN THE POWER CABLE. IF IT IS DAMAGED, IT MUST BE REPLACED BY THE SERVICE STORE YOUR DEALER, MANUFACTURER, ITS SERVICE PERSON OR SIMILAR QUALIFICATION TO AVOID AHAZARD.

FOR ANY PROBLEM OR REPAIR, PLEASE KINDLY CONTACT THE SERVICE STORE YOUR DEALER, MANUFACTURER, ITS SERVICE PERSON OR SIMILAR QUALIFICATION TO AVOID ADANGER.

## Main Part Identifications:

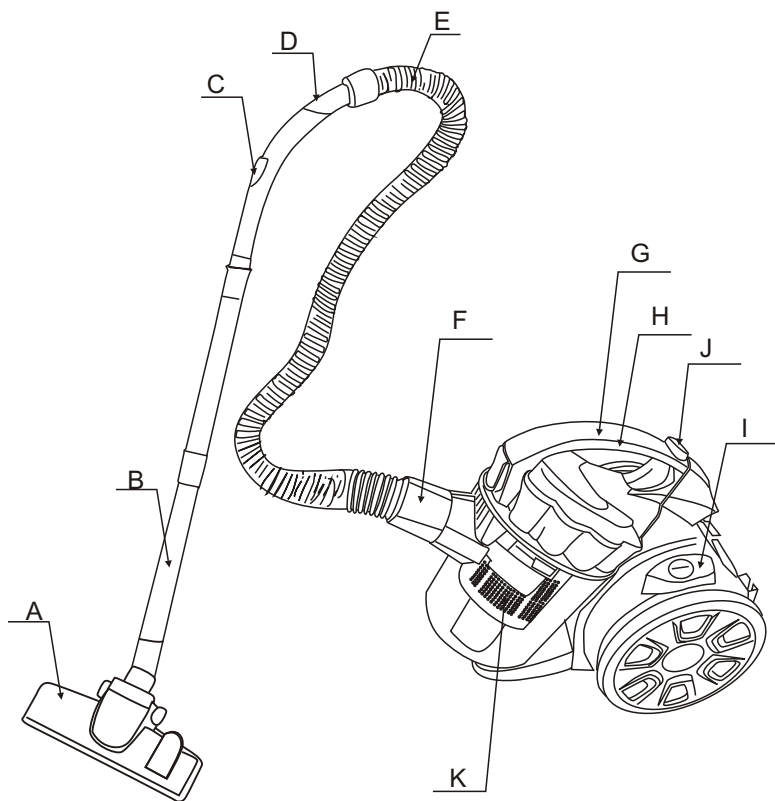

- A. Floor Brush
- B. Metal telescopic Tube
- C. Airflow Control
- D. Bend Tube
- E. Hose
- F. Hose Guider

- G. Duct container handle
- H. Cord-rewinder Button
- I. Power on/off Button
- J. Dust container unlock button
- K. Dust container

## Brief Introduction:

The vacuum cleaner features exquisite appearance, graceful in color, reasonable in internal structure. This cyclone vacuum cleaner with foot push switch and automatic wire rolling button on it, and also has many absorbing attachments. Its absorb power is controlled by electronics and it features low noise and high efficiency. It makes your life comfortable if you choose this machine.

## WARNINGS:

1. After using, don't pull the power cable when you want to stop the power.

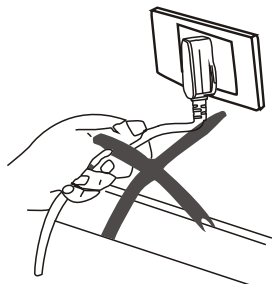

2. Don't run the appliance over the power cable when operating.

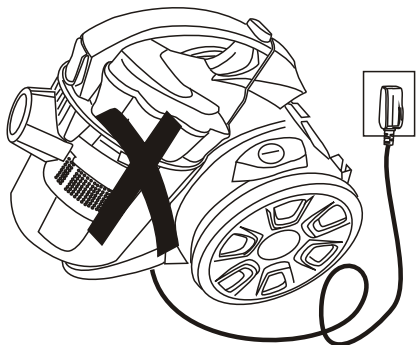

3. Don't suck the burning cigarettes.



4. Don't suck water or Other liquid.

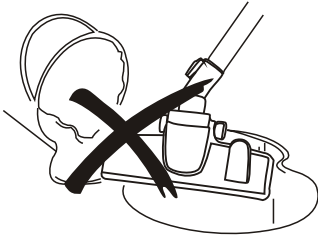

5. Don't suck sharp things too heavy things.



6. Don't place it near Heat source.

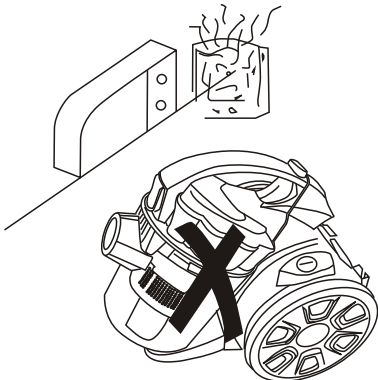

## How to use

### 1.Preparation

(1) Let the end of the hose insert into the air intake socket Anticlockwise 90° Until clicking position.

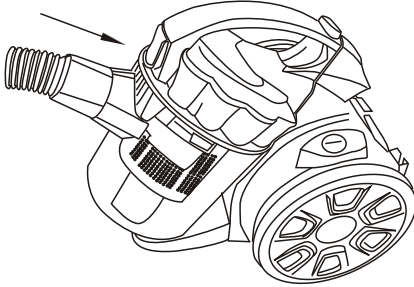

(2)After using, turn the hose with clockwise 90° and pull the end out.

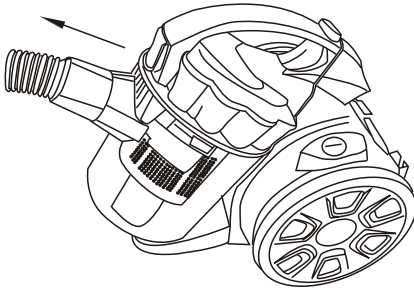

(3) Fit the extension tube to the handle, tube and tube to floor brush as showing in the picture.

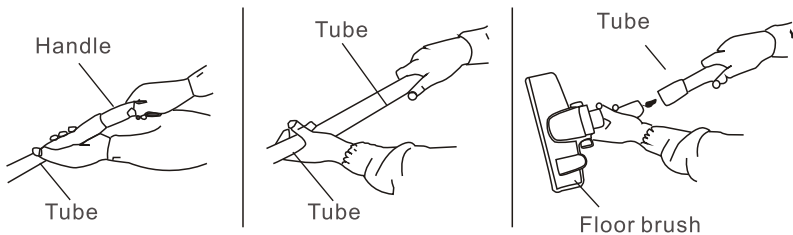

## 2. Using the machine

Pull out the wire to suitable length, insert the plug into powersocket , press the switch to run the machine. The vacuum cleaner begins to work. The part, which can adjust wind volume, is on the handle.

Attention: Don't extend the cable beyond the RED mark

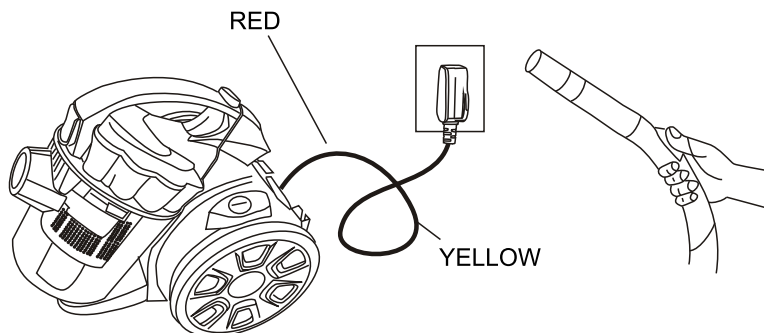

Take off the protective parts on the bottom base before gliding on the floor in case of any scratch.



## 3. Using accessories.

Dual-position carpet/floor brush  
Pos.1: bristles extended, for hard floor.  
Pos.2: bristles retracted, for carpet.

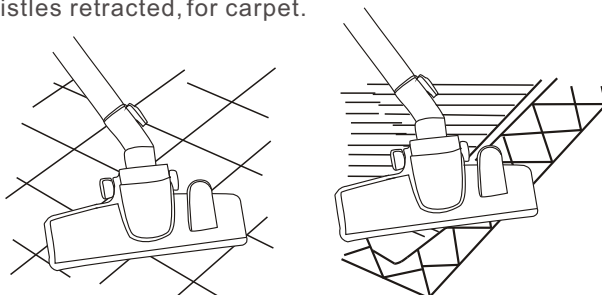

The narrow nozzle is for cleaning corners, edges of drawers, curtains, lamps and clothing etc.

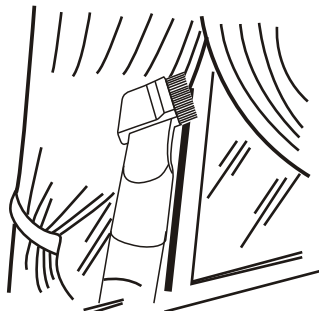
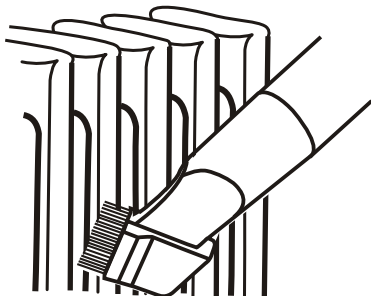

#### 4. After using

(1) Press On/Off switch to stop the machine, and press the cord-rewinders button to roll back the wire steadily.

Attention: If the power cable can't rewind completely, please pull out the power cable a little bit and press the cord-rewinder button again. You can repeat the rewinding step until the cable is rewind completely.

(2) After using, you can put them as showing in the picture.

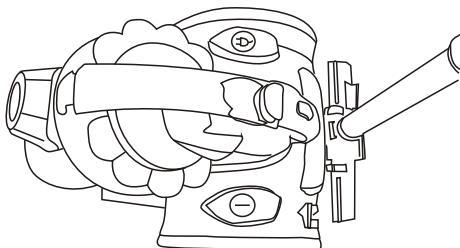

#### Replacing the Dust-cup

1. When the dust reach to the MAX board level in the dust-cup, it means dust-cup is full. At this moment, dust-cup should be emptied .

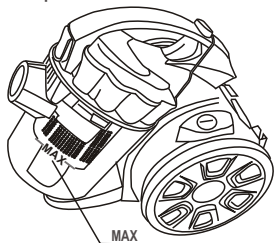

2. Open the dust-cup as showing in the picture.

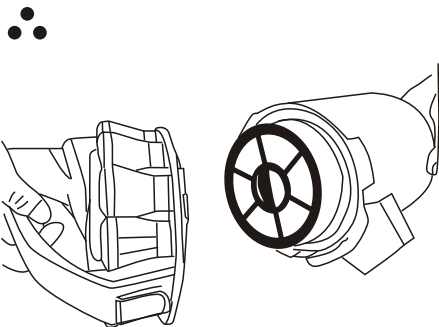
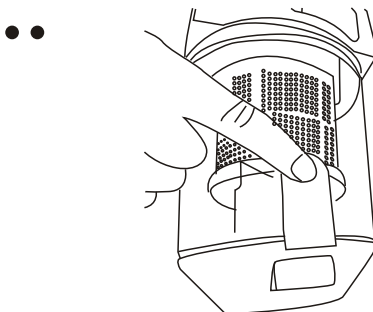
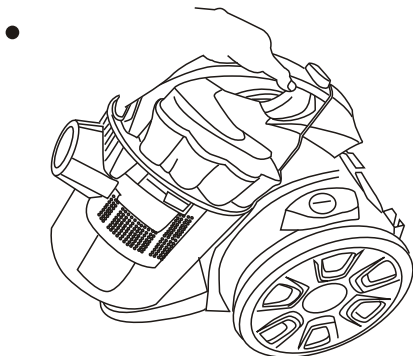



## Maintenance

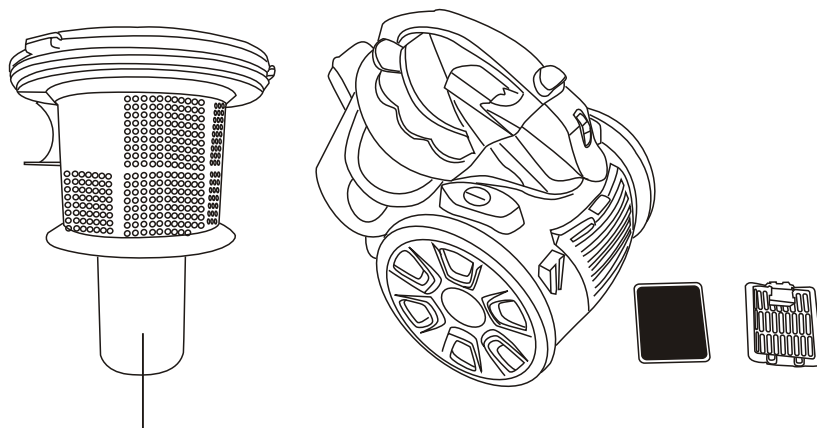

PLASTIC FILTER

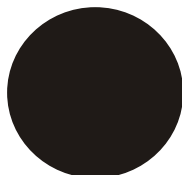
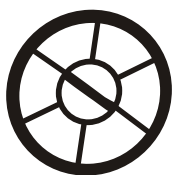
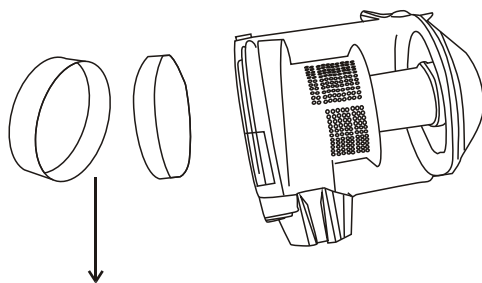

STRAINER

1. The plastic filter should often be washed when it is dirty so in order to avoid barrier.
2. When the sponge filter is full of dust, it should be washed or replace. Attention: Don't wash the filter in the washing machine or dry it with electrical heater, please refix it after drying the filter in the air.

3. Don't clean the outer-shell of vacuum cleaner in petrol oil-like liquid. Please rub it with water and soft soap liquid.

Attention:

(1) Don't clean the machine with the cloth full of water. Don't let the water flow into the vacuum cleaner.

(2) Use only as described in manual. Only use manufacturers recommended attachments.

(3) This appliance is intended to normal household use.

## TECHNICAL SPECIFICATION

VOLTAGE/FREQUENCY	220-240V~50-60Hz
POWER	700W

**We decline liability for any damage or accident derived from any use of this product which is not in conformity with the instructions contained in this booklet.**

## CORRECT DISPOSAL OF THIS PRODUCT



This marking indicates that this product should not be disposed with other household wastes throughout the EU. To prevent possible harm to the environment or human health from uncontrolled waste disposal, recycle it responsibly to promote the sustainable reuse of material resources. To return your used device, please use the return and collection systems or contact the retailer where the product was purchased. They can take this product for environmental safe recycling.



*Séparez les éléments avant de trier*

**BUT INTERNATIONAL**  
1 Avenue Spinoza  
77184 Emerainville, France