



LAVE VAISSELLE HVTM649FS1



Notice d'utilisation

Merci d'avoir choisi ce produit. Cet appareil a été soigneusement choisi, testé et validé par la société **Global Applus**.

Après les premières utilisations, vous verrez que les produits de la marque **HELVETIA** sont d'utilisation simple, de performances fiables et de qualité irréprochable.

Nous espérons que chaque utilisation vous apportera satisfaction ; vous pouvez nous contacter en cas de besoin sur l'adresse : contact@globalapplus.com.

TABLE DES MATIERES

Consignes de sécurité	4
Consignes Générales	4
Consignes spécifiques	7
Avant la première utilisation	9
L'appareil	9
Description de l'appareil.....	9
Bandeaux de commandes.....	9
Spécifications techniques et énergétiques	10
Déballage de l'appareil.....	10
Installation de votre appareil.....	10
Avant de brancher l'appareil.....	12
Utilisation.....	15
Conseils relatifs aux économies d'énergie	15
Chargement du lave vaisselle	15
Programmes et options.....	17
Mode opératoire.....	18
Nettoyage et entretien.....	19
Nettoyage général.....	19
Parties extérieures.....	19
Parties intérieures	19
Nettoyage spécifique à l'appareil	20
Guide de dépannage	21
Astuces de dépannage.....	21
Codes erreur	22
Service après-vente.....	23
Mise au rebus / Recyclage	23

CONSIGNES DE SECURITE

Veillez lire cette notice d'utilisation avant d'installer et de mettre en route votre appareil. Ce document doit être gardé dans un endroit sûr en cas de consultation ultérieure.

Veillez-vous assurer que toute personne utilisant cet appareil ait pris connaissance de cette notice, y compris en cas de cession.

En ce qui concerne les informations pour l'installation, la manipulation, l'entretien et le recyclage de l'appareil, référez-vous aux paragraphes ci-après de cette notice.

Si l'appareil dispose d'un système d'éclairage et si la lampe est remplaçable par l'utilisateur, se référer aux informations relatives à sa méthode de remplacement dans le paragraphe ci-après de cette notice.

CONSIGNES GENERALES

Cet appareil est destiné à une utilisation domestique exclusivement et analogue telles que :

- les coins cuisines réservés au personnel des magasins, bureaux et autres environnements professionnels ;
- les fermes ;
- les clients des hôtels, motels et autres environnements à caractère résidentiel ;
- les environnements du type chambres d'hôtes ;
- **mais pas** la restauration et autres applications similaires y compris la vente au détail.

Ne l'utilisez pas à des fins commerciales ou industrielles ou pour d'autres buts que celui pour lequel il a été conçu.

Cet appareil peut être utilisé par des enfants âgés d'au moins 8 ans et par des personnes ayant des capacités physiques, sensorielles ou mentales réduites ou dénuées d'expérience ou de connaissance, s'ils (si elles) sont correctement surveillé(e)s ou si des instructions relatives à l'utilisation de l'appareil en toute sécurité leur ont été données et si les risques encourus ont été appréhendés.

Les enfants ne doivent pas jouer avec l'appareil.

Il convient de maintenir à distance les enfants de moins de 3 ans, à moins qu'ils ne soient sous une surveillance continue.

Le nettoyage et l'entretien par l'utilisateur ne doivent pas être effectués par des enfants sans surveillance.

Pour éviter tout risque d'électrocution, n'immergez jamais l'appareil, le cordon ou la fiche prise dans de l'eau ou tout autre liquide.

Assurez-vous que les enfants ou vos animaux domestiques ne puissent pas pénétrer dans l'appareil.

Cet appareil est fragile, pour éviter tout risque de détérioration de l'appareil, transportez-le dans sa position d'utilisation muni de ses cales de transport. Au déballage de celui-ci, et pour empêcher des risques d'asphyxie et corporel, tenez les matériaux d'emballage hors de la portée des enfants.

Pour éviter tout risque (mobilier, immobilier, corporel, ...), l'installation, les raccordements, la mise en service et la maintenance de votre appareil doivent être effectués par un professionnel qualifié.

Une fois l'appareil en place et bien à plat, vous devez vous assurer que chacun des pieds est dans une position stable.

Si l'appareil est installé sur une moquette, ajustez les pieds afin de permettre à l'air de circuler librement autour de l'appareil.

Les ouvertures de ventilation ne doivent pas être obstruées par un tapis.

Si l'installation électrique de votre habitation nécessite une modification pour le branchement de votre appareil, faites appel à un électricien qualifié.

Cet appareil doit être mis à la terre. Dans le cas d'un dysfonctionnement ou d'une coupure, la mise à la terre permet de réduire le risque de choc électrique en fournissant un accès au courant électrique de plus faible résistance. Cet appareil est équipé d'un cordon pourvu d'un conducteur de mise à la terre et d'une fiche de prise de mise à la terre. La fiche de l'appareil doit être branchée dans une prise murale appropriée mise à la terre.

Ne pas brancher l'appareil à une prise de courant non protégée contre les surcharges (fusible).

Ne jamais utiliser de prises multiples ou de rallonge pour brancher l'appareil.

AVERTISSEMENT : Ne pas placer de socles mobiles de prises multiples ni de blocs d'alimentation portables à l'arrière de l'appareil

Cet appareil n'est pas destiné à être mis en fonctionnement au moyen d'une minuterie extérieure ou par un système de commande à distance séparé ou tout autre dispositif qui met l'appareil sous tension automatiquement.

AVERTISSEMENT : Lors du positionnement de l'appareil, s'assurer que le cordon d'alimentation n'est pas coincé ni endommagé. Après installation, vérifiez qu'il ne repose pas sur le câble d'alimentation.

Ne branchez la fiche d'alimentation sur la prise de courant qu'à la fin de l'installation. Assurez-vous que la fiche de prise de courant est accessible une fois l'appareil installé.

Cet appareil est lourd ; faites attention lors d'un déplacement.

Si le câble d'alimentation est endommagé, il doit être remplacé par le fabricant, son service après-vente ou des personnes de qualifications similaires afin d'éviter un danger.

Si l'appareil comporte une lampe :

- L'ampoule est destinée à être exclusivement utilisée dans cet appareil.
- L'ampoule ne convient pas pour l'éclairage d'une pièce d'un ménage.
- Débranchez toujours la fiche de prise de courant de l'appareil avant de changer la lampe d'éclairage.
- Débranchez toujours la fiche de prise de courant de l'appareil avant de procéder à son nettoyage ; de déplacer l'appareil ou de nettoyer le sol sous l'appareil.

Le câble d'alimentation ne doit jamais être tiré au niveau du câble, mais toujours au niveau de la fiche de prise de courant.

Ne pas enlever la fiche de prise de courant les mains humides.

Débranchez votre appareil avant toute opération de nettoyage manuel. N'utilisez que des produits du commerce non corrosifs ou non inflammables. Toute projection d'eau ou de vapeur est proscrite pour écarter le risque d'électrocution.

Afin d'empêcher des risques d'explosion et d'incendie, ne placez pas de produits inflammables ou d'éléments imbibés de produits inflammables à l'intérieur, à proximité ou sur l'appareil.

Il est dangereux de modifier les caractéristiques techniques ou de tenter de modifier l'appareil de quelque façon que ce soit.

En cas de panne, n'essayez pas de réparer l'appareil vous-même. Les réparations effectuées par du personnel non-qualifié peuvent provoquer des dommages.

N'utilisez jamais l'appareil si le câble d'alimentation, le bandeau de commande, ou bien l'appareil en lui-même sont endommagés de manière telle que l'intérieur de l'appareil est accessible.

CONSIGNES SPECIFIQUES

La fiche de prise doit être facilement accessible après l'installation de l'appareil.

Assurez-vous, après avoir installé l'appareil, qu'aucun tuyau ou raccord ne fuit.

Si la machine est placée sur une moquette, ajustez les pieds afin de permettre à l'air de circuler librement autour de l'appareil.

Débranchez toujours la prise de courant et fermez le robinet d'arrivée d'eau après chaque utilisation et avant le nettoyage et l'entretien de l'appareil.

Ne touchez pas la machine avec les mains ou les pieds mouillés.

Ne branchez pas l'appareil à l'alimentation si vos mains sont mouillées.

Protégez le panneau de commande de tout déversement d'eau.

N'installez pas votre appareil dans une pièce dans laquelle la température est susceptible de descendre au-dessous de 0°C. Les tuyaux gelés peuvent éclater sous l'action de la pression. La fiabilité de la platine électronique peut être altérée à des températures inférieures à 0°C et supérieures à 50°C.

Les ensembles de raccordement neufs fournis avec l'appareil doivent être utilisés, il convient de ne pas réutiliser des ensembles de raccordement usagés.

La pression de l'eau à l'entrée ne doit pas être inférieure à 0,04 MPa ni supérieure à 1 MPa.

Le lave-vaisselle n'est pas conçu pour être raccordé à une alimentation en eau chaude.

Le nombre maximal de places pour le lavage de cet appareil est de 6 couverts.

Ne faites pas fonctionner le lave-vaisselle si tous les panneaux intérieurs ne sont pas en place ou endommagés.

La porte ne doit pas être laissée en position ouverte car cela peut présenter un potentiel danger.

Ne pas placer d'objets lourds, se tenir debout ou s'asseoir sur la porte ouverte ou les paniers car ce peut faire basculer l'appareil.

Lors du chargement de la vaisselle :

- Pour la façon de charger le lave-vaisselle, référez-vous au paragraphe ci-après de la notice
- Placez les objets tranchants de façon qu'ils ne puissent pas endommager le joint de la porte.
- Les couteaux et ustensiles avec des pointes coupantes devront être mis dans le panier avec leur pointe en bas ou placés en position horizontale.
- Ne pas laver d'articles en plastiques ou en bois à moins qu'ils ne comportent une mention contraire. Vérifiez les recommandations du fabricant de l'ustensile.

Lors de l'ouverture de la porte en cours de lavage, de l'eau très chaude peut être éjectée ; il convient donc d'ouvrir la porte avec précautions.

Utilisez exclusivement du détergent, sel et agent de rinçage destiné au lave-vaisselle. Ne pas utiliser de détergent pour lave-linge, de liquide vaisselle ou de savon.

Les détergents peuvent être dangereux pour la santé ; il convient d'éviter tout contact avec la peau et les yeux. Il convient d'éloigner les enfants lorsque la porte est ouverte.

A la fin de chaque cycle. Remettre le sélecteur de programme sur la position 'STOP' ou le bouton 'MARCHE/ARRÊT' sur 'ARRÊT' avant de décharger l'appareil.



Cet appareil est conforme aux Directives Européennes 2014/35/EU relative à la sécurité électrique, 2014/30/EU relative à la compatibilité électromagnétique, 2009/125/CE relative à l'écoconception (ERP) et 2011/65/CE relative à la RoHS.

AVANT LA PREMIERE UTILISATION

L'APPAREIL

DESCRIPTION DE L'APPAREIL

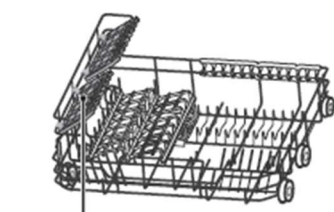
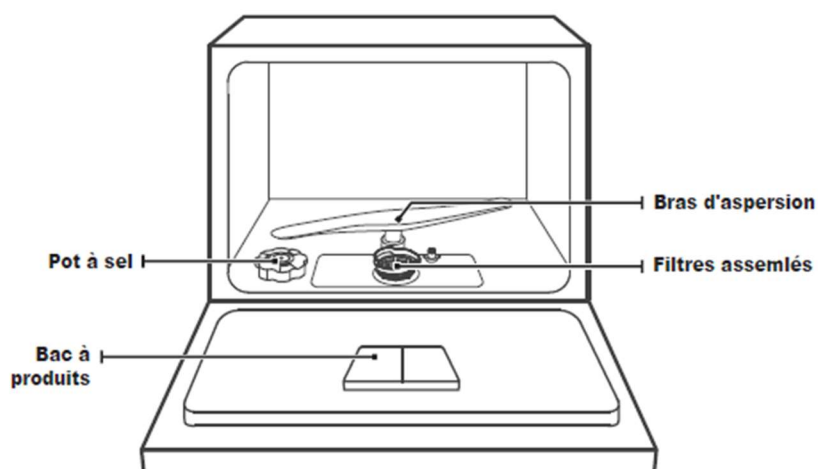

Support tasses
Pannier



Pannier à couvert

BANDEAUX DE COMMANDES

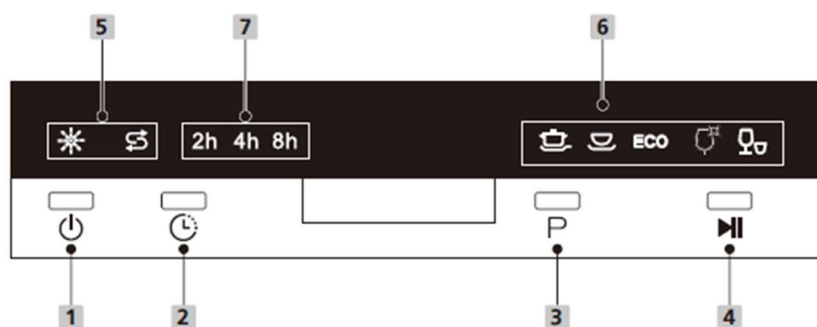

1. Bouton Marche/Arrêt
2. Bouton de départ différé
3. Bouton de sélection de programme
4. Bouton de départ/pause

5. Indicateur d'alertes
6. Indicateurs de programme
7. Indicateur de départ différé

SPECIFICATIONS TECHNIQUES ET ENERGETIQUES

Modèle	Helvetia HVTM649FS1
Alimentation	220-240V~ 50Hz
Puissance nominale (W)	1170-1380
Pression d'eau standard	0,03 MPa - 1 MPa
Dimensions (h x l x p) (mm)	438 x 550 x 500
Poids net (kg)	21

Conformément au règlement délégué (UE) 2019/2017 de la commission, les informations de cet appareil stockées dans la base de données des produits sont accessibles via le lien suivant, ou en scannant le QR-Code ci-dessous :

Modèle : HVTM649FS1 Lien : https://eprel.ec.europa.eu/screen/product/dishwashers2019/1889061	
---	---

DEBALLAGE DE L'APPAREIL

Déballer correctement votre appareil. Retirez toutes les bandes adhésives et toutes les protections situées à l'extérieur et à l'intérieur de l'appareil.

Contrôler l'emballage de la machine avant son installation ainsi que la surface externe de cette dernière une fois l'emballage retiré. Ne pas utiliser la machine si celle-ci semble endommagée ; En cas de doute veuillez contacter le service après-vente agréé.

Déballer les matériaux d'emballage comme indiqué et mettez-les au rebut conformément aux exigences locales.



Tous les éléments de l'emballage doivent être jetés séparément dans les poubelles de tri afin de faciliter et de participer au recyclage de ces emballages.

Pour en savoir plus : www.quefairedemesdechets.fr

ATTENTION : les éléments d'emballages ne sont pas destinés à être utilisés par des enfants ; certains éléments, comme les films plastique ou le polystyrène peuvent être ingérés ou cause d'étouffement. Veillez à ce que tous les éléments d'emballages restent hors de portée des enfants.

INSTALLATION DE VOTRE APPAREIL

POSITIONNEMENT DE L'APPAREIL

Lors du positionnement de l'appareil, le placer dans une zone où les plats peuvent être facilement chargés et déchargés.

Ne pas mettre l'appareil dans une zone où la température ambiante est inférieure à 0°C.

Lire tous les avertissements situés sur l'emballage avant de retirer l'emballage et de positionner l'appareil.

Positionner l'appareil près d'un robinet d'eau et d'une conduite d'évacuation. Prendre en compte le fait que les raccordements ne seront pas modifiés une fois que l'appareil sera en place.

Ne pas prendre l'appareil par sa porte ou par un panneau.

Laisser une distance suffisante autour de l'appareil pour permettre la facilité de déplacement lors du nettoyage.

Veiller à ce que les tuyaux d'arrivée d'eau et de sortie d'eau ne soient pas pressés ou piégés, et que l'appareil ne repose pas sur son câble électrique lors du positionnement.

Ajuster les pieds pour que l'appareil soit de niveau et équilibré. L'appareil doit être placé sur un sol plat, sans quoi il sera instable et la porte de l'appareil ne se fermera pas correctement.

Veuillez installer le panneau décoratif comme indiqué sur la feuille de montage. Auquel cas, la porte risque de ne pas s'ouvrir correctement et il risque d'y avoir une fuite de vapeur.

RACCORDEMENT A L'EAU

Il est conseillé de monter un filtre sur l'alimentation d'eau afin d'éviter d'endommager l'appareil en raison de la contamination (sable, rouille, etc.) de la plomberie intérieure. Cela permettra également d'éviter le jaunissement et la formation de dépôts après le lavage.

Vérifier le marquage sur le tuyau d'arrivée d'eau ; si les modèles sont marqués avec 25°C, la température de l'eau peut être de max. 25°C (eau froide). Pour tous les autres modèles : Eau froide préférée ; température max. de l'eau chaude : 60°C.

TUYAU D'ARRIVEE D'EAU

AVERTISSEMENT : Utiliser le tuyau d'arrivée d'eau fourni avec l'appareil, ne pas utiliser pas le tuyau d'un ancien appareil.

AVERTISSEMENT : Faire couler l'eau à travers le nouveau tuyau avant de le raccorder.

AVERTISSEMENT : Connecter le tuyau directement sur le robinet d'alimentation en eau. La pression fournie par le robinet doit être d'au moins 0,03 MPa et d'au plus 1 MPa. Si la pression est supérieure à 1 MPa, une soupape de décharge de pression doit être montée au niveau du raccordement.



AVERTISSEMENT : Une fois que les raccordements sont faits, ouvrir le robinet complètement et vérifiez les éventuelles fuites d'eau. Toujours éteindre le robinet d'arrivée d'eau quand un programme de lavage est terminé.

TUYAU DE VIDANGE

Raccorder le tuyau d'évacuation de l'eau directement à un trou d'évacuation de l'eau ou au siphon d'évacuation d'un évier. Ce raccordement doit être au maximum à 60 cm du sol sur lequel est placé le lave-vaisselle. Dans le cas où l'appareil est placé en hauteur, veillez à bien fixer le tuyau d'évacuation.

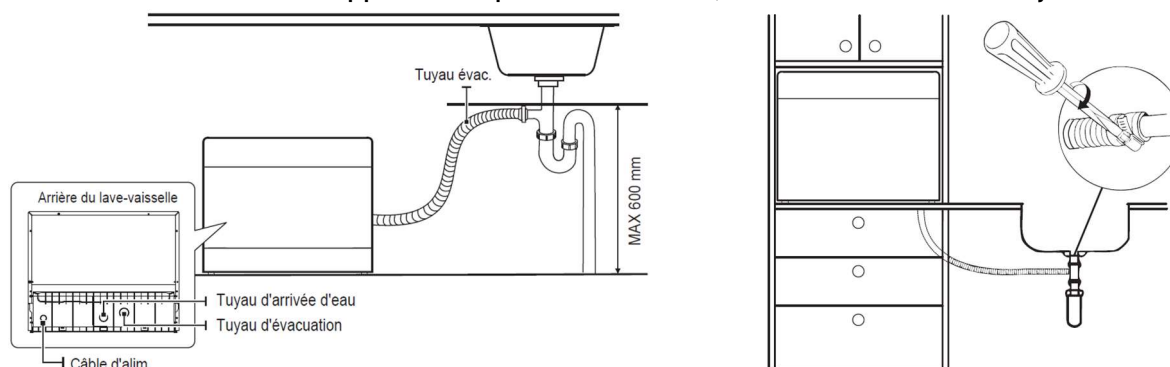

IMPORTANT : Les objets ne seront pas lavés correctement si un tuyau d'évacuation de plus de 4 m est utilisé.

RACCORDEMENT ELECTRIQUE

AVERTISSEMENT : Cet appareil est réglé pour utiliser une alimentation 220-240V. Si la tension dans votre région est de 110V, connecter un transformateur 110/220V de puissance 3000W sur la connexion électrique.

Relier le produit à une prise de terre protégée par un fusible conforme avec les valeurs du tableau « Spécifications techniques ».

La fiche de terre de l'appareil doit être connectée à une prise reliée à la terre fournissant un courant et une tension adaptés. En l'absence d'installation mise à la terre, un électricien agréé doit procéder à une installation de mise à la terre.

En cas d'utilisation sans mise à la terre, notre entreprise ne saurait être responsable de toute perte d'usage pouvant se présenter.

AVANT DE BRANCHER L'APPAREIL

Pour enlever les traces d'adhésif persistants, vous pouvez utiliser un peu d'alcool en frottant sans forcer sur la trace.

Il est conseillé de nettoyer votre appareil avant de le brancher la première fois. Il est possible de nettoyer l'appareil avec un chiffon doux imbibé d'eau savonneuse neutre. Après le nettoyage, séchez complètement à l'aide d'un chiffon sec.

PREPARER LE LAVE-VAISSELLE POUR LA PREMIERE UTILISATION

Veiller à vérifier que les alimentations en eau et en électricité correspondent aux valeurs indiquées dans les instructions d'installation de l'appareil.

Enlever tous les matériaux d'emballage de l'intérieur de l'appareil.

Régler le niveau d'adoucisseur d'eau.

Remplir le compartiment de liquide de rinçage.

UTILISATION DE SEL

Pour que le lavage s'effectue correctement, le lave-vaisselle a besoin d'eau douce, c'est à dire peu calcaire. Sinon, des résidus de calcaire se déposeront sur la vaisselle et sur l'intérieur de l'appareil. Ceci aura un impact négatif sur les performances de lavage, de séchage et de brillance de l'appareil.

Lorsque de l'eau s'écoule à travers le système adoucissant, les ions constituant la dureté sont retirés de l'eau, ce qui permet à l'eau d'atteindre la douceur requise pour obtenir des résultats de lavage optimaux.

Suivant le niveau de dureté de l'alimentation en eau, ces ions durcissant l'eau s'accumulent rapidement à l'intérieur du système adoucissant. Le système adoucissant doit ainsi être rafraîchi afin qu'il fonctionne aussi bien durant le prochain lavage. Pour cela, des sels de lave-vaisselle sont utilisés.

L'appareil peut uniquement utiliser du sel de lave-vaisselle spécial pour adoucir l'eau. Ne pas utiliser de sels à petits grains ou en poudre, qui peuvent être facilement solubles. L'utilisation de tout autre type de sel peut endommager l'appareil.

Remplissage du sel

Pour ajouter du sel adoucisseur, ouvrir le bouchon du compartiment de sel en le faisant tourner dans le sens inverse des aiguilles d'une montre (1).

Lors de la première utilisation, remplir le compartiment avec 1 kg de sel et d'eau (3) jusqu'à ce qu'il déborde presque. Utiliser un entonnoir (4), pour faciliter le remplissage.

Remettre le bouchon et le fermer.

Tous les 20-30 cycles, ajoutez du sel dans l'appareil jusqu'à ce que le compartiment se remplisse (env. 1 kg).

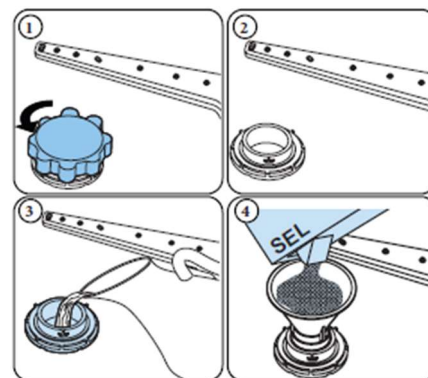

Remplir le compartiment de sel avec de l'eau uniquement lors de la première utilisation.

Utiliser un sel adoucisseur spécifiquement conçu pour un usage en lave-vaisselle.

Si le sel adoucisseur a débordé nettoyer immédiatement la cuve l'appareil ou exécuter un programme de lavage court pour protéger l'appareil contre la corrosion (non pris en charge pas la garantie).

SYSTEME ADOUCISSEUR

Le lave-vaisselle est équipé d'un système d'adoucissement de l'eau réduisant la dureté de l'alimentation en eau courante. Pour connaître le niveau de dureté de l'eau du robinet, contactez votre compagnie d'eau ou utilisez une bandelette de test (non fourni).

Réglages

Veillez suivre les étapes ci-dessous pour le réglage de la consommation de sel :

1. Allumez l'appareil.
2. Dans les 60 secondes suivant la mise sous tension de l'appareil, appuyez sur le bouton « Programme » pendant plus de 5 secondes pour accéder au mode de réglage de l'adoucisseur d'eau.

3. Appuyez sur le bouton « Programme » pour sélectionner le bon réglage, en fonction de votre environnement local. Les réglages défileront dans l'ordre suivant : H1 → H2 → H3 → H4 → H5 → H6.
4. Appuyez sur le bouton « Marche/Arrêt » ou n'appuyez sur aucune touche pendant 5 secondes pour quitter le mode de réglage.

Tableau de dureté de l'eau

Niveau de dureté de l'eau		Réglage	Affichage digital
°dH ¹⁾	mmol/l ²⁾		
0-5	0-0.9	1	H1 (Rapide)
6-11	1.0-2.0	2	H2 (Verre)
12-17	2.1-3.0	3*	H3 (Verre, Rapide)
18-22	3.1-4.0	4	H4 (ECO)
23-34	4.1-6.1	5	H5 (ECO, Rapide)
35-45	6.2-8.0	6	H6 (ECO, Verre)

Remarques :

1) °dH : Degrés allemand

2) mmol/l : Unité international de mesure pour la dureté de l'eau

*) Réglage de l'usine

UTILISATION DU DETERGENT

Utiliser uniquement des détergents conçus spécifiquement pour les lave-vaisselle domestiques. Garder les détergents dans des endroits secs et frais hors de la portée des enfants.

Ajouter le détergent approprié pour le programme sélectionné pour assurer les meilleures performances. La quantité de détergent nécessaire dépend du cycle, de la taille de la charge et du niveau de saleté de la vaisselle.

Ne pas remplir le compartiment de détergent au-delà du nécessaire, sans quoi il peut apparaître des stries blanchâtres ou bleutées sur les verres et les plats, ou provoquer la corrosion du verre. L'utilisation continue de trop de détergent peut endommager l'appareil.

Utiliser trop peu de détergent peut entraîner un mauvais nettoyage, et des taches blanchâtres d'eau dure peuvent apparaître. Consultez les instructions du fabricant de détergent pour plus d'informations.

Remplissage du détergent

Appuyer sur le loquet pour ouvrir le distributeur et verser le détergent.

Fermer le couvercle et appuyer jusqu'à ce qu'il se verrouille en place. Le distributeur doit être rempli à nouveau juste avant le début de chaque programme.

Si les plats sont très sales, placer du détergent supplémentaire dans le compartiment « B ».

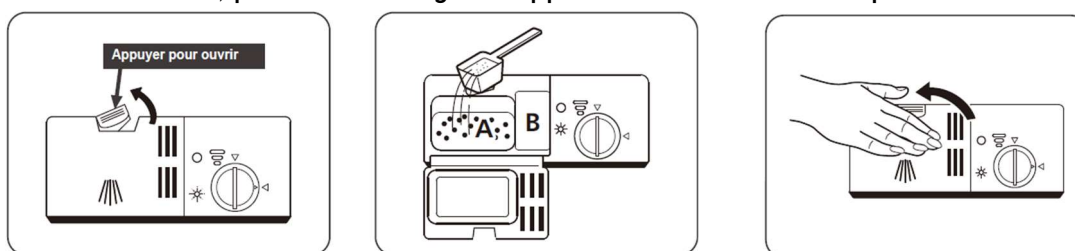

Utilisation de détergents combinés (pastilles ou pods)

Ces produits doivent être utilisés selon les instructions du fabricant.

Ne jamais mettre de détergents combinés dans la section intérieure ou dans le panier à couverts.

Les détergents combinés contiennent non seulement du détergent, mais aussi du liquide de rinçage, des substances de remplacement du sel et des composants supplémentaires en fonction de la combinaison. Il est recommandé de ne pas utiliser de détergents combinés pour des programmes courts. Utiliser des détergents en poudre pour de tels programmes.

En cas de problèmes lors de l'utilisation de détergents combinés, contacter le fabricant du détergent.

Lorsque vous arrêtez d'utiliser des détergents combinés, assurez-vous que les réglages de dureté de l'eau et liquide de rinçage sont réglés à un niveau correct.

UTILISATION DU LIQUIDE DE RINÇAGE

Le liquide de rinçage aide à sécher la vaisselle sans laisser de stries et de taches.

Un liquide de rinçage est nécessaire pour des ustensiles sans taches et des verres transparents.

Le liquide de rinçage est automatiquement diffusé pendant la phase de rinçage à chaud.

Si le réglage de la dose de liquide de rinçage est trop faible, des taches blanchâtres restent sur la vaisselle, et les plats ne sont pas secs et propres.

Si la dose de liquide de rinçage est trop élevée, des couches bleuâtres peuvent apparaître sur les verres et la vaisselle.

Remplissage et réglage du liquide de rinçage

S'il n'y a pas d'indicateur lumineux allumé sur le bandeau de commande, il est possible de vérifier la quantité de liquide de rinçage grâce au point noir sur le distributeur de liquide de rinçage qui indique la quantité de liquide de rinçage restante. Il ne faut pas laisser le liquide de rinçage diminuer moins de 1/4 du distributeur.

● Plein ● 3/4 plein ● 1/2 plein ● 1/4 vide ○ Vide

Pour remplir le réservoir :

1. Ouvrir le distributeur, tourner le bouchon dans la direction de la flèche (vers la gauche) et soulever le bouchon.
2. Verser le liquide de rinçage dans le distributeur, en faisant attention à ne pas déborder.
3. Replacer le bouchon en l'alignant sur la flèche puis tournez-le vers droite (fermeture).

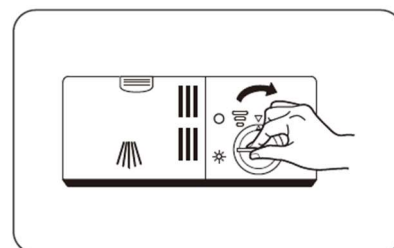
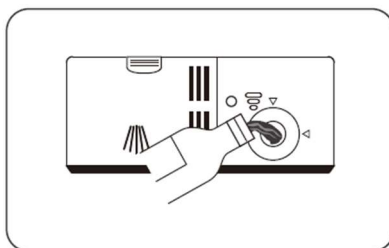
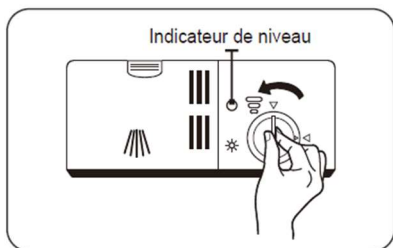

Modifier le dosage du liquide de rinçage,

Suivre les étapes ci-dessous avant d'allumer l'appareil

Le distributeur de liquide de rinçage offre six ou quatre réglages. Démarrer toujours avec le réglage du distributeur sur à la moitié.

Si des taches ou un séchage insuffisant se produisent, augmenter la quantité de liquide de rinçage en enlevant le couvercle du distributeur et en tournant le cadran vers la droite.

Si les plats ne séchent toujours pas correctement ou s'ils comportent encore des taches, régler le cadran au chiffre supérieur jusqu'à ce que les plats n'aient plus aucune taches. (le réglage par défaut est « 4 »).



UTILISATION

Avant de mettre en fonctionnement cet appareil, veuillez-vous assurer d'avoir pris connaissance du chapitre « **Avant la première utilisation** » et que le lave-linge est installé conformément aux instructions.

CONSEILS RELATIFS AUX ECONOMIES D'ENERGIE

Afin de réduire l'impact global sur l'environnement (par ex. la consommation énergétique), veuillez-vous assurer que votre produit est installé conformément au manuel de l'utilisateur, que l'espace (où l'appareil est installé) est suffisamment aéré.

Pour économiser de l'eau et de l'énergie, Retirez le surplus d'aliments avant de mettre la vaisselle dans la machine. Lancez votre cycle de lavage après l'avoir entièrement chargée.

N'utilisez le pré-lavage que si nécessaire.

Veillez à installer les objets creux tels que les bols, verres et pots de manière à ce qu'ils soient tournés vers le bas.

Il est conseillé de ne pas surcharger le lave-vaisselle et de ne pas laver en machine la vaisselle non-autorisée.

CHARGEMENT DU LAVE VAISSELLE

ATTENTION

Cet appareil a été soigneusement contrôlé avant de quitter l'usine. Pour éliminer l'eau résiduelle et de neutraliser les odeurs éventuelles, il est recommandé de faire un lavage à vide de l'appareil avant la première utilisation. Pour cette raison, démarrer un programme sans vaisselles ni détergent.

Pour obtenir les meilleurs résultats, suivre ces directives de chargement.

Le fait de charger le lave-vaisselle domestique jusqu'à la capacité indiquée par le fabricant contribuera aux économies d'énergie et d'eau.

Le pré-riçage manuel des articles de vaisselle entraîne une augmentation de la consommation d'eau et d'énergie et n'est pas recommandé.

Il est possible placer les tasses, les verres, les verres à pied, les petites assiettes, les bols, etc. dans le panier supérieur. Ne pas appuyer les verres longs les uns contre les autres, sinon ils ne peuvent pas rester stables et peuvent être endommagés.

Pour placez des verres et des gobelets à long pied, les appuyer contre le bord du panier ou le support et non contre d'autres objets.

Placer tous les récipients tels que tasses, verres et casseroles dans le lave-vaisselle avec leur ouverture vers le bas, sinon l'eau peut s'accumuler sur les objets.

S'il y a un panier à couverts dans l'appareil, il est recommandé d'utiliser le porte-couverts afin d'obtenir le meilleur résultat.

Placer tous les objets de grande taille (casseroles, poêles, couvercles, assiettes, bols, etc.) et très sales dans le panier du bas.

Les plats et les couverts ne doivent pas être placés les uns au-dessus des autres.

AVERTISSEMENT : veiller à ne pas entraver la rotation des bras gicleurs.

AVERTISSEMENT : s'assurer qu'après avoir chargé la vaisselle, le distributeur de détergent puisse s'ouvrir sans blocage.

Recommandations

Enlever tout résidu important sur la vaisselle avant de la mettre dans la machine.

Démarrer la machine à pleine charge.

Ne pas surchargez les tiroirs et ne pas placer la vaisselle dans le mauvais panier.

AVERTISSEMENT : Pour éviter toute blessure, placer les couteaux à long manche et pointus sur les paniers, avec leurs pointes tournées vers le bas ou placées horizontalement.

CHARGEMENT DES PANIERS (CONFORMEMENT A L'EN 60436)

Information de comparabilité de tests

Capacité: 6 couverts,
Programme : ÉCO

Réglage du produit de rinçage : Max
Réglage de l'adoucissant : H4

Panier

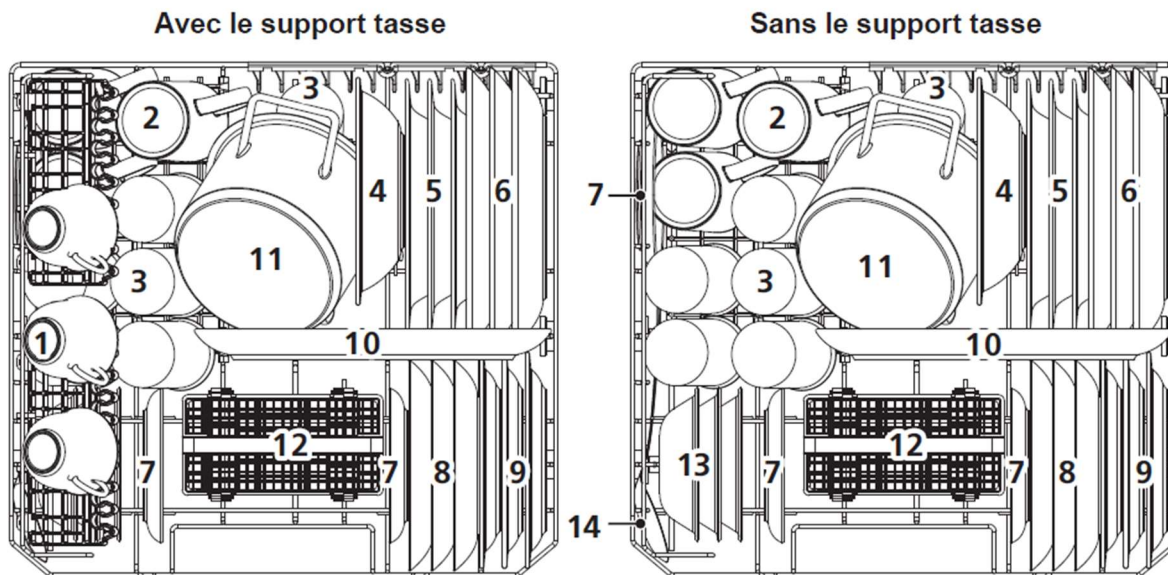

Numéro	Élément	Numéro	Élément
1	Tasses	8	Assiettes à dessert
2	Mugs	9	Assiettes en mélaminé
3	Verres	10	Plat ovale
4	Bol en mélaminé	11	Petite casserole
5	Assiettes creuses	12	Panier à couvert
6	Assiettes à dessert	13	Bol
7	Cuillère de service	14	Louche

Panier à couverts

Numéro	Élément
1	Fourchettes
2	Cuillères à soupe
3	Cuillères à dessert
4	Cuillères à café
5	Couteaux
6	Cuillère de service
7	Louche
8	Fourchette de service

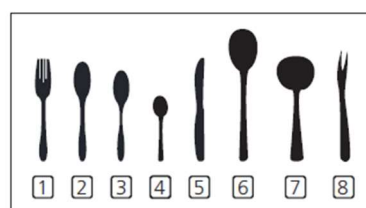
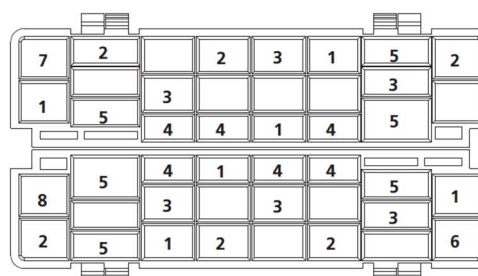

Charges incorrectes

Un chargement incorrect peut entraîner de mauvaises performances de lavage et de séchage. Veuillez suivre les recommandations du fabricant pour un résultat performant.

Objets déconseillés pour le lave-vaisselle

Les cendres de cigarette, restes de bougie, le vernis, la peinture, les substances chimiques, les matériaux en alliage de fer.

Les fourchettes, cuillères et couteaux ayant une partie en bois ou en os, ou ayant des poignées en ivoire ou nacrées, les objets collés, les objets recouverts d'abrasif, les produits chimiques acides ou basiques

Les matières plastiques sensibles à la température, le cuivre ou les conteneurs à revêtement en étain.

Les objets en aluminium et en argent.





Les verres délicats, les porcelaines décoratives imprimées, certains objets en cristal, les couverts collés, les verres en cristal de plomb, les planches à découper, les articles en fibre synthétique.

Les articles absorbants, comme les éponges ou les tapis de cuisine.

PROGRAMMES ET OPTIONS

Précautions :

La température ambiante du lave-vaisselle doit être comprise entre 5 et 40°C. En cas d'utilisation à une température inférieure à 0°C, le robinet d'arrivée et le système de vidange risquent d'être endommagés par le gel. Si le lave-vaisselle est installé dans des conditions de gel, il doit être transféré à une température ambiante normale pour s'assurer que le tuyau d'alimentation en eau et le tuyau de vidange ne risquent pas de geler avant l'utilisation.

Programme	Description du cycle	Détergent Prélavage/lavage	Durée du prog. (min)	Energie (kWh)	Eau (L)	Liquide Rinçage
 Intensif	Prélavage (50°C) Lavage (70°C) Rinçage Rinçage Rinçage (70°C) Séchage	$\frac{4/10g}{(1 \text{ tab})}$	140	0.894	9.6	●
 Universel	Prélavage Lavage (60°C) Rinçage Rinçage (70°C) Séchage	$\frac{4/10g}{(1 \text{ tab})}$	120	0.667	7.7	●
ECO (*EN 60436)	Prélavage Lavage (45°C) Rinçage (65°C) Séchage	$\frac{4/10g}{(1 \text{ tab})}$	230	0.613	6.5	●
 Verre	Lavage (45°C) Rinçage Rinçage (60°C) Séchage	$\frac{14g}{(1 \text{ tab})}$	75	0.435	5.8	●
 Rapide	Lavag(e 40°C) Rinçage Rinçage	$\frac{12g}{(1 \text{ tab})}$	30	0.244	5.8	○

(●) indique la nécessité d'ajouter le liquide de rinçage dans le distributeur de liquide de rinçage.

La durée du programme peut varier en fonction de la quantité de vaisselle, de la température de l'eau, de la température ambiante et des fonctions supplémentaires sélectionnées.

- Les valeurs indiquées pour des programmes autres que le programme éco ne sont fournies qu'à titre indicatif
- Le programme Éco est conçu pour le nettoyage normal du couvert sale. Dans ce domaine d'utilisation, il est le plus efficace en termes de consommation d'énergie et d'eau, et il est utilisé pour évaluer la conformité de l'appareil conformément à la législation ecodesign de l'UE.
- Le nettoyage de couvert au sein du lave-vaisselle d'un foyer consomme généralement moins d'énergie et d'eau lorsqu'il est utilisé, par rapport au nettoyage à la main où le lave-vaisselle du foyer est utilisé selon les consignes du constructeur.
- N'utilisez que du détergent en poudre pour les programmes courts.
- Les programmes courts ne comportent pas de séchage.
- Pour faciliter le séchage, nous recommandons d'ouvrir légèrement la porte une fois le cycle terminé.
- Vous pouvez accéder à la base de données du produit où sont stockées les informations de votre modèle en scannant le code QR de l'étiquette énergétique.

REMARQUE : D'après les réglementations 1016/2010 et 1059/2010, les valeurs de consommation énergétique du programme Éco peuvent varier. Ce tableau est disponible en ligne avec les réglementations 2019/2022 et 2017/2022.

MODE OPERATOIRE

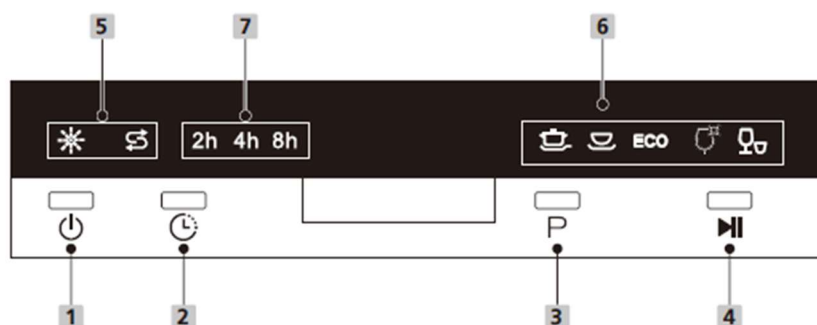

- Bouton Marche/Arrêt**
Permet de mettre en fonctionnement ou arrêté l'appareil .
- Bouton de départ différé**
Pour démarrer le programme dans 2h, 4h ou 8h
- Bouton de sélection de programme**
Appuyer sur ce bouton pour sélectionner le programme de lavage approprié, le voyant correspondant s'allume.
- Bouton de départ/pause**
Permet de lancer un programme ou de l'arrêter temporairement.
- Indicateur d'alertes**
 - Produit de rinçage**
S'affiche quand le compartiment correspondant doit être rempli
 - Sel régénérant**
S'affiche quand le compartiment correspondant doit être rempli
- Indicateur de programme**
 - INTENSIF**
Pour des ustensiles très sales ou les denrées séchées
 - UNIVERSEL**
Pour des ustensiles normalement sales, programme quotidien
 - ECO**
Programme standard pour des ustensiles normalement sales, c'est le programme le plus économique en matière d'énergie et d'eau.



Verre

Pour des ustensiles fragile ou très peu sales



Rapide

Programme rapide pour des ustensiles légèrement sales sans besoin de séchage.

7. Indicateurs de départ différé

Indique le départ différé sélectionné.

MODIFICATION D'UN PROGRAMME

Pour modifier un programme, appuyer sur le bouton Départ/Pause. Après l'arrêt du programme, appuyer sur le bouton Programme pendant plus de 3 secondes, choisir le nouveau programme qui convient à l'aide du bouton sélecteur de programme.

Démarrer le nouveau programme sélectionné en appuyant sur le bouton Départ/Pause. Le nouveau programme activé reprendra le cours de l'ancien programme.

REMARQUE : Éviter d'ouvrir la porte avant la fin du programme.

REMARQUE : À la fin du programme de lavage, il est possible de laisser la porte de l'appareil entrouverte pour accélérer le processus de séchage.

REMARQUE : Si la porte du lave-vaisselle s'ouvre pendant le lavage ou en cas de coupure de courant, l'appareil relance le programme une fois la porte fermée ou le courant rétabli.

NETTOYAGE ET ENTRETIEN

Avant toute opération nettoyage ou d'entretien, veuillez couper l'alimentation électrique. Positionnez toutes les commandes accessibles sur la position ARRÊT.

Lors du nettoyage ou de la maintenance de cet appareil, veuillez suivre les informations inscrites dans cette notice.

Pour garantir fiabilité de cet appareil, maintenez-le dans un bon état de propreté même s'il a été conçu pour en minimiser l'entretien.

NETTOYAGE GENERAL

PARTIES EXTERIEURES

Nettoyer l'extérieur avec un chiffon ou une éponge fine imbibés d'eau ; cela permettra d'avoir un nettoyage uniforme.

Ne pas utiliser d'objets pointu ou tranchant qui risquent de rayer la surface.

Ne pas utiliser de solvant ou de produits nettoyants abrasifs.

PARTIES INTERIEURES

Nettoyez l'intérieur de l'appareil avec un chiffon humide ou une éponge fine, puis essuyez avec un chiffon doux et sec.

En cas de salissures plus importantes, utilisez de l'eau chaude avec du savon neutre.

Veillez à ne pas utiliser de substances acides (jus de citron, vinaigre blanc) sur les pièces en acier inoxydable si votre appareil en contient. Ne pas utiliser de solvant ou de produits nettoyants abrasifs sur les pièces plastique.

Ne pas utiliser un nettoyeur haute pression pour nettoyer l'appareil.

NETTOYAGE SPECIFIQUE A L'APPAREIL

Il est important de nettoyer le lave-vaisselle pour assurer la durée de vie de l'appareil.

Assurez-vous que les réglages d'adoucissement de l'eau (si disponibles) soient correctement faits et que la quantité de détergent soit optimale pour prévenir l'accumulation du calcaire. Remplir à nouveau le compartiment à sel lorsque le voyant du capteur de sel est allumé.

De l'huile et du calcaire pourraient se former dans le lave-vaisselle au fil du temps. Si tel est le cas :

- Remplir le compartiment à détergent, mais ne pas charger de vaisselle. Sélectionner un programme qui fonctionne à haute température, puis faire tourner le lave-vaisselle à vide. Si le lave-vaisselle n'est toujours pas suffisamment propre, utiliser un produit de nettoyage à lave-vaisselle.
- Pour prolonger la durée de vie du lave-vaisselle, nettoyer régulièrement tous les mois l'appareil.
- Nettoyer régulièrement les joints de la porte avec un chiffon humide pour enlever les résidus accumulés ou les corps étrangers.

FILTRES

Nettoyer les filtres et les bras d'aspersion au moins une fois par semaine. Lorsque des déchets alimentaires restent sur les filtres épais et fins, il convient de retirer ces filtres et de les nettoyer soigneusement sous le robinet d'eau.

a) Micro Filtre b) Gros filtre c) Filtre métallique

Pour enlever et nettoyer la combinaison du filtre, tourner le gros filtre dans le sens inverse des aiguilles d'une montre et le retirer en le soulevant (1). Retirer le gros filtre du micro filtre a (2). Tirer le filtre métallique c, puis le retirer (3). Rincer le filtre en utilisant beaucoup d'eau jusqu'à ce qu'il n'y ait plus de résidus.

Remettre les filtres ensemble. Replacer l'insert du filtre, et le faire pivoter dans le sens des aiguilles d'une montre (4).

- Ne jamais utiliser le lave-vaisselle sans filtre.
- Une mauvaise disposition du filtre réduit l'efficacité de lavage.
- Pour assurer le bon fonctionnement de l'appareil, il faut nettoyer régulièrement les filtres.

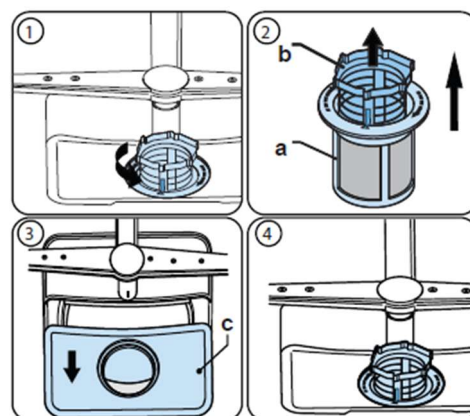

BRAS D'ASPERSION

S'assurer que les trous des bras ne soient pas obstrués et qu'aucun déchet alimentaire ou corps étranger ne soit coincé au niveau des bras.

En cas d'obstruction de ces trous, retirer les bras d'aspersion et les nettoyer avec de l'eau.

Pour enlever les bras d'aspersion, défaire l'écrou en le gardant en place par son pivotement dans le sens des aiguilles d'une montre et en le tirant vers le bas. Veiller à ce que l'écrou soit parfaitement serré lors du remontage des bras.

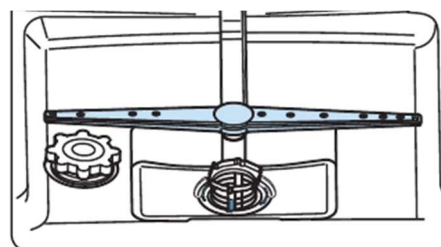

POMPE DE VIDANGE

De gros résidus alimentaires ou des objets étrangers qui n'ont pas été capturés par les filtres peuvent bloquer la pompe à eaux usées. L'eau de rinçage stagnera alors au-dessus du filtre.

Avertissement : risques de coupures !

Lors du nettoyage de la pompe à eau des déchets, faire en sorte de ne pas se blesser avec des morceaux de verre ou avec des objets tranchants.

Dans ce cas précis :

1. Débrancher toujours en premier l'appareil de la source d'alimentation.
2. Enlever le panier.
3. Retirer les filtres.
4. Écoper l'eau, si besoin, à l'aide d'une éponge.
5. Contrôler la surface, puis retirer les corps étrangers.
6. Installer les filtres et remettre le panier.

GUIDE DE DEPANNAGE

Si vous avez des problèmes avec votre appareil ou si vous pensez qu'il ne fonctionne pas correctement, vous pouvez effectuer quelques vérifications simples avant d'appeler le service clientèle.

ATTENTION ! N'essayez pas de réparer l'appareil vous-même. Si le problème persiste après avoir vérifié les indications ci-dessous, contactez le Service-Après-Vente de votre revendeur ou contactez le magasin où vous avez acheté l'appareil.

ASTUCES DE DEPANNAGE





Si l'appareil ne démarre pas correctement ou s'arrête en plein milieu d'un cycle, veuillez au préalable voir les différentes causes et solutions listées ci-dessous afin de redémarrer l'appareil dans les meilleures conditions. Si le problème persiste après avoir vérifié les indications ci-dessous, contactez le Service-Après-Vente de votre revendeur ou contactez le magasin où vous avez acheté l'appareil.

DÉFAUT	CAUSE POSSIBLE	DÉPANNAGE
Le programme ne démarre pas.	Votre lave-vaisselle n'est pas branché.	Branchez votre lave-vaisselle.
	Votre lave-vaisselle n'est pas allumé.	Allumez le lave-vaisselle en appuyant sur la touche Marche/Arrêt.
	Fusible grillé.	Vérifiez votre disjoncteur.
	Robinet d'entrée de l'eau fermé.	Ouvrez le robinet d'alimentation en eau.
	La porte de votre lave-vaisselle est ouverte.	Fermez la porte du lave-vaisselle.
	Le tuyau d'entrée d'eau et les filtres de l'appareil sont bouchés.	Vérifiez le tuyau d'arrivée d'eau et les filtres de l'appareil et assurez-vous qu'ils ne sont pas bouchés.
L'eau reste à l'intérieur de l'appareil.	Le tuyau d'évacuation de l'eau est bouché ou tordu.	Vérifiez le tuyau de vidange, puis nettoyez-le ou dépliez-le.
	Les filtres sont encrassés.	Nettoyez les filtres.
	Le programme n'est pas encore terminé.	Attendez la fin du programme.
L'appareil s'arrête durant le lavage.	Panne de courant.	Vérifiez l'alimentation secteur.
	Panne d'alimentation en eau.	Vérifiez le robinet.
Si des bruits de secousses et de choc sont audibles durant l'opération de lavage.	Le bras de lavage touche la vaisselle dans le panier inférieur.	Déplacez ou retirez les objets qui bloquent le bras de lavage.
Des déchets alimentaires restent partiellement sur la vaisselle.	La vaisselle était mal placée, et l'eau pulvérisée n'a pas pu atteindre les plats concernés.	Ne surchargez pas les paniers.
	Les plats s'appuient les uns contre les autres.	Placez les plats comme indiqué dans la section sur le chargement de votre lave-vaisselle.
	Pas assez de détergent utilisé.	Utilisez la bonne quantité de détergent, comme indiqué dans le tableau des programmes.
	Programme de lavage sélectionné incorrect.	Utilisez les informations dans le tableau des programmes pour sélectionner le programme le plus approprié.
	Bras de lavage encrassé de restes de nourriture.	Nettoyez les trous dans les bras de lavage avec des objets minces.
	Filtres ou pompe d'évacuation de l'eau encrassés, ou filtre mal placé.	Vérifiez que le tuyau de vidange et les filtres sont correctement installés.

DÉFAUT	CAUSE POSSIBLE	DÉPANNAGE
Des taches blanchâtres restent sur la vaisselle.	Pas assez de détergent utilisé.	Utilisez la bonne quantité de détergent, comme indiqué dans le tableau des programmes.
	Dosage trop bas du liquide de rinçage et/ou de l'adoucisseur d'eau.	Augmentez le niveau de liquide de rinçage ou d'adoucisseur d'eau.
	Niveau de dureté de l'eau élevé.	Augmentez le niveau d'adoucisseur d'eau et ajoutez du sel.
	Le compartiment de sel n'est pas bien fermé.	Vérifiez que le bouchon du compartiment de sel est bien fermé.
La vaisselle ne sèche pas.	L'option de séchage n'est pas sélectionnée.	Sélectionnez un programme avec une option de rinçage.
	Le dosage du liquide de rinçage est trop faible.	Augmentez le réglage de dosage du liquide de rinçage.
Des taches de rouille se forment sur la vaisselle.	La qualité de l'acier inoxydable de la vaisselle n'est pas suffisante.	Utilisez uniquement des ustensiles qui passent au lave-vaisselle.
	Haut niveau de sel dans l'eau de lavage.	Ajustez le niveau de dureté de l'eau en utilisant le tableau de dureté de l'eau.
	Le compartiment de sel n'est pas bien fermé.	Vérifiez que le bouchon du compartiment de sel est bien fermé.
	Trop de sel déversé dans le lave-vaisselle lors du remplissage du sel.	Utilisez un entonnoir pendant le remplissage de sel dans le compartiment pour éviter les fuites.
	Mauvaise mise à la terre.	Consultez immédiatement un électricien qualifié.
Du détergent reste dans le compartiment à détergent.	Du détergent a été ajouté lorsque le compartiment à détergent était mouillé.	Assurez-vous que le compartiment de détergent est sec avant utilisation.

CODES ERREUR

Si l'appareil détecte un défaut lors du fonctionnement, un code défaut s'affiche sur le bandeau de commande, le tableau ci-dessous indiquera les démarches à effectuer pour remettre en fonctionnement l'appareil. Si le problème persiste après avoir vérifié les indications ci-dessous, contactez le Service-Après-Vente de votre revendeur ou contactez le magasin où vous avez acheté l'appareil.

CODE PANNE	PANNE POSSIBLE	QUE FAIRE
L'indicateur « Rapide » clignote 	Panne du système d'arrivée d'eau	Assurez-vous que le robinet d'arrivée d'eau est ouvert et que de l'eau coule.
		Séparez le tuyau d'alimentation du robinet et nettoyez le filtre du tuyau.
		Contactez le service après-vente si l'erreur persiste.
Les indicateurs « Verre' » et « Rapide » clignotent 	Détecteur de température défectueux	Contactez le service après-vente.
L'indicateur « ECO » clignote 	Débordement	Débranchez l'appareil et fermez le robinet et contactez le service après-vente..
Les indicateurs Universel » et « Rapide » clignotent 	Platines endommagées	Contactez le service après-vente.

SERVICE APRES-VENTE

IMPORTANT : la garantie ne couvre pas les dommages causés par une mauvaise installation, par une utilisation ne correspondant pas aux consignes données dans cette notice ; ainsi que par toute modification non autorisée ou réparation non effectuée par un personnel agréé.

Cet appareil est couvert par une garantie légale de conformité minimale de 2 ans. Le magasin vendeur peut offrir ou proposer une garantie supérieure. Il est important de garder la facture d'achat qui permettra de déterminer la durée de garantie exacte du produit.

En dehors de la période de garantie, les informations concernant les services de réparation professionnels ou la commande de pièces détachées peuvent être obtenues en contactant votre revendeur

Conformément au règlement sur l'écoconception, les pièces de rechange sont disponibles pendant 10 à 12 ans (en fonction du type d'appareil) à compter de la date d'achat figurant sur la facture.

MISE AU REBUS / RECYCLAGE

Pour le recyclage, la récupération et la mise au rebut à la fin de vie de cet appareil, veuillez suivre les informations ci-dessous ou vous rapprocher des organismes locaux.



Cet appareil porte le symbole du « tri sélectif » relatif aux Déchets d'Équipements Électriques et Électroniques. Les produits électriques ne doivent pas être mis au rebut avec les produits ménagers. Selon la Directive Européenne 2012/19/CE pour le rebut des matériels électriques et électroniques et de son exécution dans le droit national, les produits électriques usagés doivent être collectés séparément et disposés dans des points de collecte prévus à cet effet. Adressez-vous auprès des autorités locales ou de votre revendeur pour obtenir des conseils sur le recyclage

Les produits électriques et électroniques n'ayant pas fait l'objet d'un tri sélectif sont potentiellement dangereux pour l'environnement et la santé humaine en raison de la présence de substances dangereuses.

La valorisation des déchets permet de contribuer à préserver notre environnement.

