

# Qilive



## Heat pump tumble dryer 8kg Q.6166

HU

Hőszivattyús szárítógép 8 kg



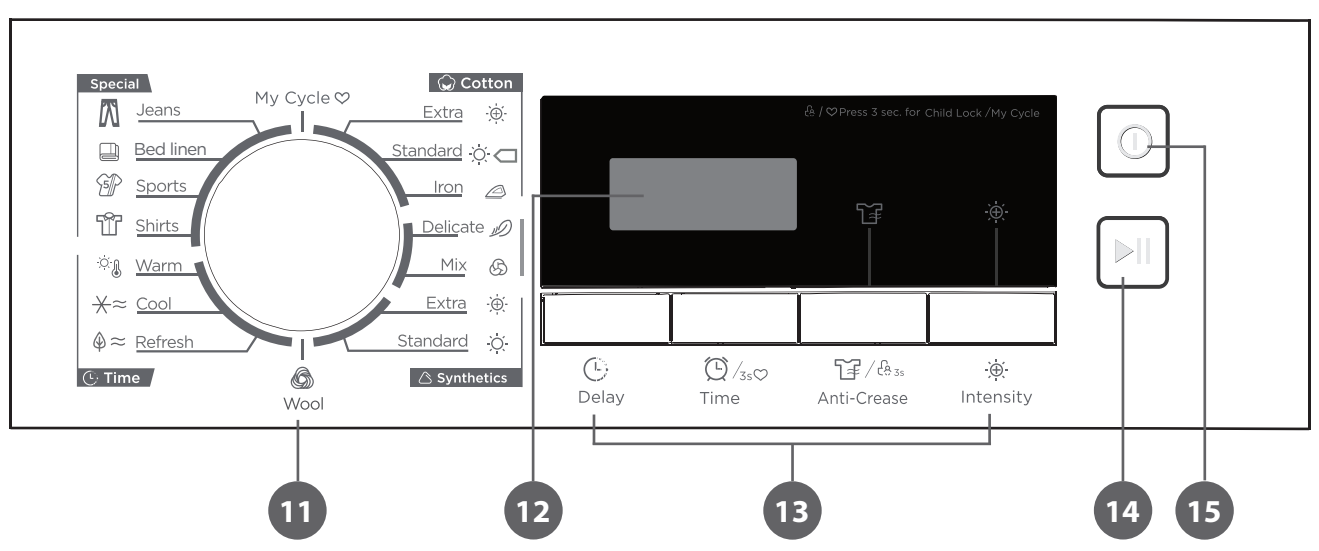
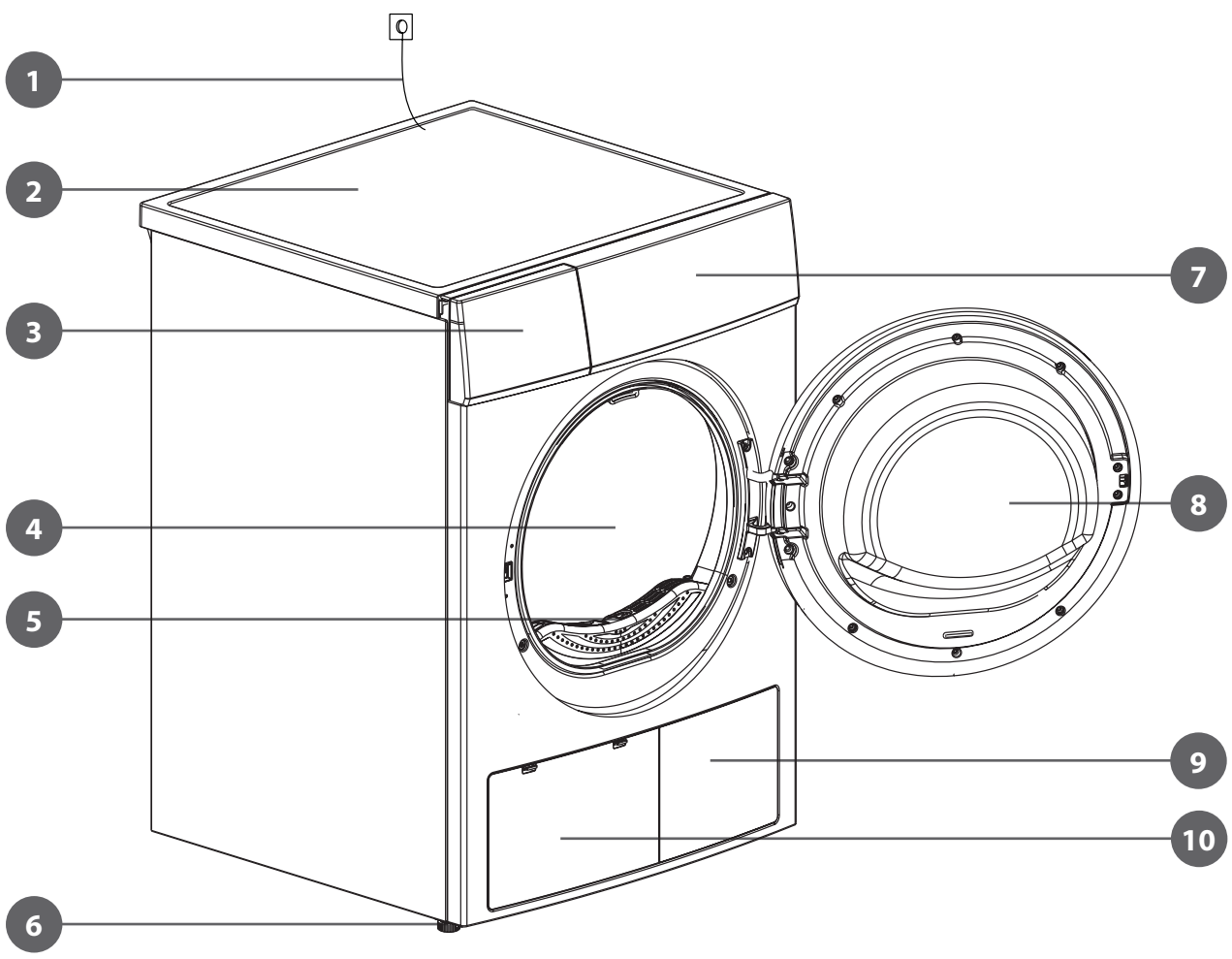

## TABLE OF CONTENTS:

1. SAFETY INSTRUCTIONS	P. 4
2. TECHNICAL SPECIFICATIONS	P. 7
3. PRODUCT DESCRIPTION	P. 8
4. INSTALLATION	P. 8
5. USE	P. 9
6. MAINTENANCE AND CLEANING	P. 12
7. TROUBLESHOOTING	P. 13
8. DISPOSAL OF THE OLD APPLIANCE	P. 14
9. GUARANTEES	P. 14

### 1. SAFETY INSTRUCTIONS

Before using this product, carefully read these instructions and keep the user manual for future reference.

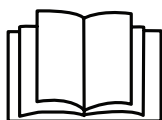

Read the instructions

- This appliance can be used by children aged from 8 years and above and persons with reduced physical, sensory or mental capabilities or lack of experience and knowledge if they have been given supervision or instruction concerning use of the appliance in a safe way and understand the hazards involved. Children shall not play with the appliance. Cleaning and user maintenance shall not be made by children without supervision.
- Children of less than 3 years should be kept away unless continuously supervised.
- Children should be supervised to ensure that they do not play with the appliance.
- If the supply cord is damaged, it must be replaced by the manufacturer, its service agent or similarly qualified persons in order to avoid a hazard.
- The maximum mass of dry textile material in kilograms to be used in the appliance is 8.0 kg. Do not put more load than rated in this user manual.
- The tumble dryer is NOT to be used if industrial chemicals have been used for cleaning.
- This appliances has ventilation openings in the base. A carpet must not obstruct the openings.
- WARNING:** In the appliance enclosure or in the built-in structure, keep ventilation openings clear of obstruction.
- The lint trap has to be cleaned frequently.
- The lint must not to be allowed to accumulate around the tumble dryer.
- Do not dry unwashed items in the tumble dryer.
- Items that have been soiled with substances such as cooking oil, acetone, alcohol, petrol, kerosene, spot removers, turpentine, waxes, and wax removers should be washed in hot water with an extra amount of detergent before being dried in the tumble dryer.
- Items such as foam rubber (latex foam), shower caps, waterproof textiles, rubber backed articles and clothes or pillows fitted with foam rubber pads should not be dried in the tumble dryer.
- Fabric softeners, or similar products, should be used as specified by the fabric softener instructions.
- WARNING:** Never stop a tumble dryer before the end of the drying cycle unless all items are quickly removed and spread out so that the heat is dissipated.
- WARNING:** The appliance must not be supplied through an external switching device, such as a timer, or connected to a circuit that is regularly switched on and off by a utility.

17. Remove all objects from pockets such as lighters and matches.
18. The appliance must not be installed behind a lockable door, a sliding door, or a door with a hinge on the opposite side to that of the tumble dryer, in such a way that a full opening of the tumble dryer door is restricted.
19.  **CAUTION: RISK OF FIRE!** The appliance contains an environmentally friendly but flammable R290 refrigerant. Keep away from open flame and other sources of ignition.
20. Do not stack this tumble dryer on the washing machine without stacking kits. (If you want to stack this dryer on a washing machine, please purchase the independent parts. Installation shall be done by the manufacturer, its service agent, or similarly qualified persons to avoid any hazards.)
21. Oil-affected items can ignite spontaneously, especially when exposed to heat sources such as in a tumble dryer. The items become warm, causing an oxidation reaction in the oil. Oxidation creates heat. If the heat cannot escape, the items can become hot enough to catch fire. Piling, stacking, or storing oil-affected items can prevent heat from escaping and so create a fire hazard.
22. This tumble dryer is intended for drying typical amounts of household laundry, which have been washed with water. It has been designed solely for private use and is not suitable for commercial or shared use (i.e. by several families in an apartment building).
23. Use this appliance only as described in this user manual.
24. This appliance is for indoor use only.
25. Any other use is deemed improper and may result in damage to property or even personal injury.
26. The appliance should not be overturned during normal use or maintenance.
27. Do not plug or unplug the product from the electrical outlet with wet hands.
28. Do not forcefully pull the supply cord. Grasp the mains plug to disconnect the appliance.
29. Do not bend, clamp or damage the supply cord and the mains plug.
30. Do not operate the appliance with a damaged cord or plug, or after the appliance malfunctions or is dropped or damaged in any manner. Prior to operation, check the device for physical damage.
31. The appliance is to be connected to a socket-outlet having earthing contact.
32. Install the tumble dryer into an easily accessible socket outlet located near the appliance.
33. If the appliance has an abnormally high temperature, pull the mains plug immediately.
34. Do not lean on the opened door of the dryer.
35. Always close the door after use.
36. Do not operate the tumble dryer without the lint filter.
37. Do not dry clothes before spinning.
38. Do not expose the tumble dryer to direct sunlight.
39. Do not install the tumble dryer in a humid and saturated environment.
40. When maintaining and cleaning, ensure to pull out the mains plug and do not spray water directly onto the tumble dryer.
41. Openings must not be obstructed.
42. The condensed water is not drinking water. It can cause health problems in both people and animals if consumed.
43. Install or store where it will not be exposed to temperatures below freezing or exposed to water or weather, which could cause permanent damage and invalidate the warranty.
44. Thoroughly spin the laundry in the washing machine. The high spin speed can reduce the drying time and save energy.
45. Make sure combustible sprays will not be close to the dryer when it is working, and once the gas leaks, do not touch the plug, or start/pause it.

46. Do not wash or dry articles that have been cleaned in, washed in, soaked in, or spotted with combustible or explosive substances (such as wax, oil, paint, gasoline, degreasers, dry-cleaning solvents, kerosene, etc.). Failure to do so may result in an explosion.
47. If it is unavoidable that fabrics that contain vegetable or cooking oil or have been contaminated by hair care products be placed in a tumble dryer they should first be washed in hot water with extra detergent. This will reduce, but not eliminate, the hazard.
48. Never attempt to operate this appliance if it is damaged, malfunctioning, partially disassembled or has missing or broken parts, including a damaged cord or plug.
49. Do not allow children on or in the appliance. Close supervision of children is necessary when the appliance is used near children.
50. Do not use the appliance when your hands are wet.
51. Do not store plastic, paper, or clothing that may burn or melt on top of the dryer during operation.
52. Do not dry articles containing rubber, plastic, or similar materials such as padded bras, tennis shoes, galoshes, bath mats, rugs, bibs, baby pants, raincoats, plastic bags, or pillows that may melt or burn. Some rubber materials, when heated, can under certain circumstances produce fire by spontaneous combustion.
53. The door shall be opened only after the programme of the drying machine is completed. Do not open the door before the programme is finished to avoid the human skin from being scalded by hot steam or an overheated drying machine.
54. Remove all packaging materials before using the appliance. Keep the packaging materials away from children they pose a risk of swallowing and suffocation.
55. The tumble dryer is not intended for outdoor use.
56. Before connecting the tumble dryer, ensure that the connection data on the data plate (fuse rating, voltage, and frequency) match the mains electricity supply. If in any doubt, consult a qualified electrician.
57. The appliance corresponds to protection class I and may only be connected to a plug with a protective conductor that has been installed properly. When connecting the appliance to the mains, make sure that the mains voltage is correct. You can find more information about this on the rating plate.
58. The electrical safety of this tumble dryer can only be guaranteed when correctly earthed. It is essential that this standard safety requirement is met. If in any doubt, please have the household wiring system tested by a qualified electrician.
59. The manufacturer cannot be held liable for the consequences of an inadequate earthing system (e.g. electric shock).
60. **WARNING:** The socket and the grounding wire must be installed by an electrician to prevent incorrect installation or use of the socket and to guarantee the safe use of electricity. No connection between the grounding wire and the neutral wire, otherwise the cabinet will be charged, which is likely to cause the danger of electric shock.
61. Do not connect the tumble dryer to the mains electricity supply by an extension lead, multi-socket adapter, or similar. Extension leads are a fire hazard and do not guarantee the required safety of the appliance.
62. The manufacturer accepts no liability for damage caused by improper use.
63. The packaging is designed to protect the appliance from damage during transportation. The packaging materials are environmentally friendly and should be recycled. Recycling the packaging can reduce the use of raw materials in the manufacturing process and the amount of waste in landfill sites.
64.  This marking indicates that this product should not be disposed with other household wastes throughout the EU. To prevent possible harm to the environment or human health from uncontrolled waste disposal, recycle it responsibly to promote the sustainable reuse of material resources. To return your used device, please use the return and collection systems or contact the retailer where the product was purchased. They can take this product for environmental safe recycling.

## 2. TECHNICAL SPECIFICATIONS

Model	MDG80-CH05/B08E-EU(A2)-P3
Rated voltage	220-240 V~
Rated frequency	50 Hz
Rated input power	800 W
Rated capacity*	8.0 kg (weight of dry laundry)
Refrigerant	R290
GWP (Global Warming Potential)	3
CO <sub>2</sub> - eq	0.00 T
Quantity of refrigerant	120 g
Ambient temperature	+5°C ~ +35°C
Net dimensions (W x D x H) in mm	660 × 595 × 845 mm
Weight of product	41 kg

\* The rated capacity is the maximum capacity to be dried at one time. Make sure that the dry clothes which are loaded into the appliance do not exceed the rated capacity.

### Notes:

- Contains fluorinated greenhouse gases covered by the Kyoto Protocol. Hermetically sealed.
- Do not install the tumble dryer in a room when there is a risk of frost occurring. At temperatures around freezing point, the tumble dryer may not be able to operate properly.
- There is a risk of damage if the condensate water is allowed to freeze in the pump, hoses and / or condensate water container.

### 2.1 Product fiche

Model	MDG80-CH05/B08E-EU(A2)-P3
Rated capacity	8.0 kg
Dryer type	Condenser
Energy efficiency class	A++
Weighted annual energy consumption (AE <sub>c</sub> ) ①	235 kWh / year
Automatic or non-automatic	Automatic
EU Eco-label	N/A
<b>Energy consumption of the standard cotton programme</b>	
Energy consumption of the standard cotton programme at full load	1.44 kWh
Energy consumption of the standard cotton programme at partial load	1.90 kWh
Power consumption of the off-mode (Po)	0.5 W
Power consumption of the left-on mode (PI)	0.8 W
Duration of the left-on mode	10 min
<b>Programme time of the 'standard cotton programme'</b>	
Programme time of the standard cotton programme at full load	210 min
Programme time of the standard cotton programme at partial load	125 min
Condensation efficiency class A (most efficient) to G (least efficient)	B
Average condensation efficiency of the standard cotton programme at full load	81%
Average condensation efficiency of the standard cotton programme at partial load	81%
Weighted condensation efficiency for the standard cotton programme at full and partial load	81%
Sound power level for the standard cotton programme at full load	65 dB

### Remarks:

① Energy consumption per year, based on 160 drying cycles of the standard cotton programme at full and partial load, and the consumption of the low-power modes. Actual energy consumption per cycle will depend on how the appliance is used. The programme 'Cotton Standard' used at full and partial load is the standard drying programme to which the information in the label and the fiche relates. This programme is suitable for drying normal wet cotton laundry and it is the most efficient programme in terms of energy consumption for cotton.



### 3. PRODUCT DESCRIPTION

- |                    |                                      |                 |
|--------------------|--------------------------------------|-----------------|
| 1. Mains plug      | 6. Four height adjustable screw feet | 11. Programmes  |
| 2. Top board       | 7. Control panel                     | 12. Display     |
| 3. Water container | 8. Door                              | 13. Option      |
| 4. Drum            | 9. Air inlet                         | 14. Start/Pause |
| 5. Lint filter     | 10. Maintenance cover                | 15. On/Off      |

### 4. INSTALLATION

#### 4.1 Unpack

Remove and safely discard any packaging material or promotional labels attached to the tumble dryer. Unpack in a well ventilated area. Prior to installation, visually check if the dryer has any defects on it. If the drier is damaged, do not have it installed. Damaged products cause risks for your safety.

**Note:** Let your dryer wait for 12 hours before starting to use it.

**CAUTION: Risk of personal injury!** To avoid risk of personal injury or property damage, have two people move and unpack this appliance into place.

**WARNING:** Children can become entangled in the packaging film or swallow small parts and suffocate. Do not allow children to play with the packaging.

#### 4.1.1 External drainage hose (not included)

**Note:**

If you own the direct drain set, remove the connector from the hose to use it. The direct drain hose can be installed directly on this model without the use of the connector.

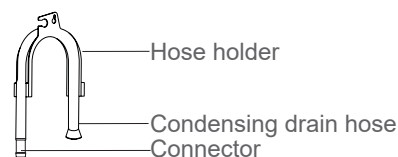

#### 4.2 Transport

**Note:** Move carefully. Do not grasp any of the protruding parts of the appliance. The door cannot be used as a handle for transport. If the dryer can't be transported erectly, the dryer can be tilted to the right less than 30°.

#### Risk of injury and damage!

Improper handling of the appliance may result in injury.

- The appliance is very heavy. Never transport or carry the appliance alone; always with the assistance of another person.
- Remove all obstacles on the transport route and from the installation location, e.g. open doors and clear away objects lying on the floor.
- Do not use the open door as a handhold.
- Remove all packaging material before using the appliance.
- Before setting up the tumble dryer, check it for any externally visible damage.
- Do not install or use a damaged tumble dryer.
- Do not install the dryer in a room where there is a risk of frost.
- At temperatures around freezing point the tumble dryer may not be able to operate properly. There is a risk of damage if the condensed water is allowed to freeze in the pump and hoses.

#### 4.3 Installation

**Note:** Ensure the installation area is well-ventilated.

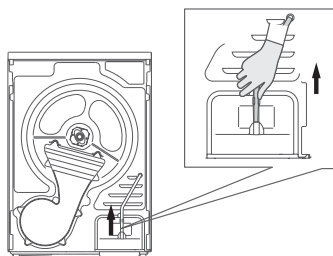

Pull up the upper drain hose.

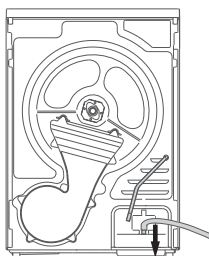

Connect the external drain hose to the water pump.

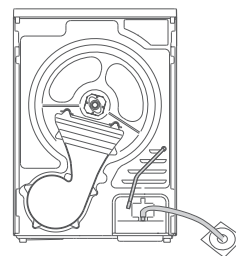

Put the external drain hose into the floor drain (be careful not to bend the external drain hose).

#### 4.4 Installation position

**WARNING:**

- The appliance must not be installed behind a lockable door, a sliding door, or a door with a hinge on the opposite side to that of the tumble dryer, in such a way that a full opening of the tumble dryer door is restricted.
- Do not restrict the floor clearance through deep pile carpets, strips of wood, or similar. This might cause heat build-up which would interfere with the operation of the appliance.

1. It is recommended that, for your convenience, the tumble dryer is positioned close to your washing machine.
2. Do not stack this tumble dryer on the washing machine without stacking kits. (If you want to stack this dryer on a washing machine, please purchase the independent parts. Installation shall be done by the manufacturer, its service agent, or similarly qualified persons to avoid any hazards.)
3. The tumble dryer must be installed in a clean place, where dirt does not accumulate. Air must be able to circulate freely around the appliance. Do not obstruct the front air inlet or the air intake grilles at the back of the appliance.
4. To keep vibration and noise to a minimum when using the tumble dryer, place it on a stable and level surface.
5. The feet must never be removed.

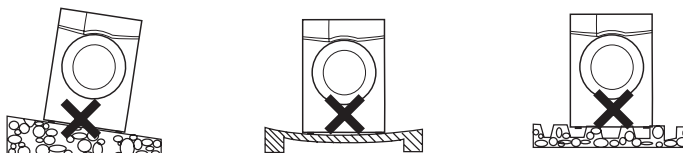



## 4.5 Level adjustment

The appliance must be perfectly level to ensure safe and proper operation. Once in its permanent operating position, check that the tumble dryer is completely level using a spirit level. If it is not, adjust the feet with a proper tool.

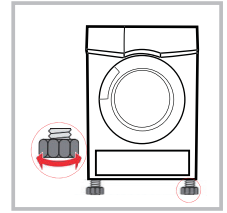

## 4.6 Power supply connection

1. Make sure that the voltage of the power supply is the same as the electric specification.
2. Do not connect the dryer with the power connection board, a universal plug, or socket, do not use multi-plug adapters and extension cables.

## 5. USE

**Note:** This appliances contains flammable refrigerants R-290 (A3). Ensure that the system and the pipes are not harmed during operation and handling.

### 5.1 Quick start

**Note:** Prior to use, ensure the tumble dryer is installed properly.

#### 1. Before drying

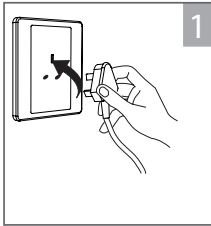

Plug in to the mains electricity supply.

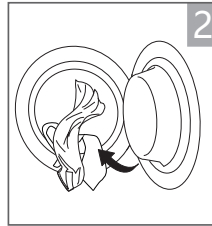

Load the laundry into the drum.

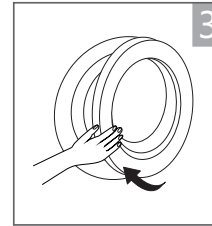

Close the door.

#### 2. Drying



Turn the appliance on.



Select a programme.



Select a function or default.



Start.

#### 3. After drying

**Note:** After finished drying, the buzzer will beep and the display will show "0:00".

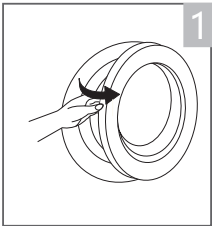

Open the door and take the laundry out from the drum.

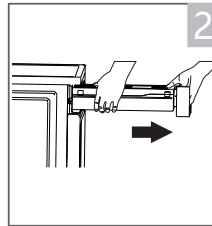

Pull out the water container.

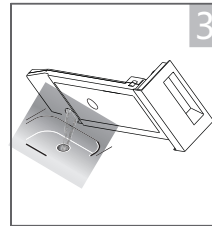

Pour out condensate water.

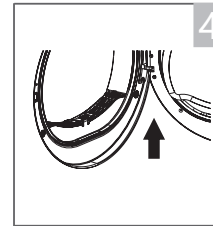

Clean the lint filter.

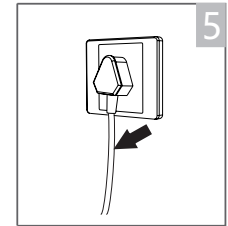

Disconnect the tumble dryer from the mains electricity supply.











**Note:** If the socket with a switch is used, please press the switch to turn off the power directly.

### 5.2 Before each drying

#### Notes:





- Leave it to stand for 2 hours after transporting. Before first use, clean the inner drum with a soft cloth.
  1. Put some clean rags into the drum.
  2. Plug the mains plug, then press and the **⏻ On/Off** button.
  3. Select the **<Refresh>** programme, and press the **▶|| Start/Pause** button.
  4. After finishing this programme, refer to the "**maintenance and cleaning**" section to clean the lint filter.
- During drying, the compressor and the water will generate some noise which is perfectly normal.
  1. Before drying, thoroughly spin the laundry in the washing machine. High spin speed shortens the drying time and saves energy.
  2. For uniform drying results, sort the laundry according to fabric type and select the appropriate drying programme.
  3. Before drying, please close zips, hooks and eyelets, buttons, tie fabric belts, etc.
  4. Remove all objects from pockets such as lighters and matches.
  5. Sew in or remove under wiring from bras.
  6. Close duvet covers and pillowcases to prevent small items from being rolled up inside them.
  7. Leave jackets open and undo any long zips so that textiles dry evenly.
  8. Do not over dry the clothes, because over-dried clothes can easily get creases.
  9. Do not dry the articles containing rubber or similar elastic materials.
  10. Keep the area around the tumble dryer clean. Coal dust or flour may cause an explosion.
  11. The door shall be opened only after the programme of the tumble dryer is finished to avoid being scalded by hot steam or an overheated drying machine.
  12. Clean the lint filter and empty the water container after each use to avoid extension of drying time and increase in energy consumption.
  13. Do not dry clothes after dry-clean process.

The reference weight of dry clothes (weight per item)

					
Sweater (about 800g)	Jacket (about 800g cotton)	Jeans (about 800g)	Bath towel (about 900g cotton)	Single bed-sheet (about 600g cotton)	Work clothes (about 1120g)
					
Sleepwear (about 200g)	Long sleeve shirt (about 300g cotton)	T-shirt (about 180g cotton)	Underwear (about 70g cotton)	Socks (about 50g mixed-weave)	

Note:

- Do not overload the dryer.
- Not suitable for dripping wet textiles. The tumble dryer may be damaged or even cause a fire.
- Only dry laundry that is suitable for tumble drying. Check the labels for washing:

	Suitable for tumble drying
	Normal drying process: Tumble drying in the tumbler is possible under normal load and temperature 80°.
	Mild drying process: Caution is appropriate when tumble drying. Select mild process with reduced thermal action.
	Do not tumble dry: Articles unsuitable for drying in the tumbler.

5.3 Control panel

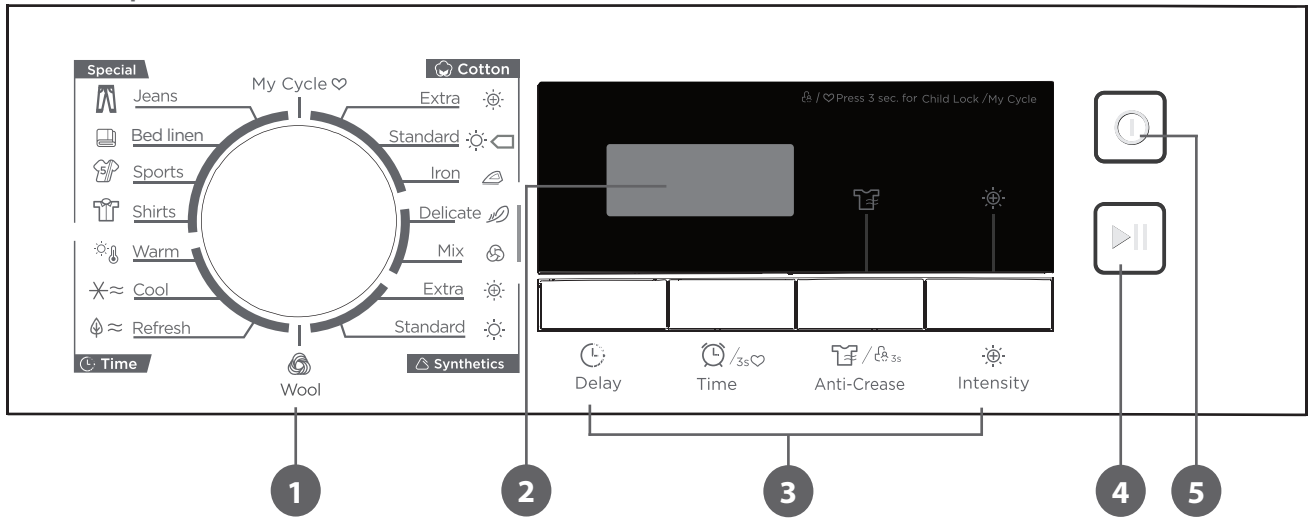

1 Programmes

Different drying cycles can be selected according to the users need and the type of laundry to be dried.

2 Display

This display shows the setting, estimated program time remaining and status messages of your dryer.

3 Option

These buttons are used for setting additional functions.









4 Start/Pause

Press the button to start or pause the drying cycle.

5 On/Off

Press the button to switch the appliance on or off.

5.4 Display

	Delay		Anti-Crease
	Child lock		Intensity
	Remaining time indicator / Error message		My cycle
	Clean filter (warning)		Time

## 5.5 Consumption data ①

Programme	Capacity	Spin speed / Residual humidity	Drying time	Energy consumption
Cotton standard	8.0 kg	1000 rpm / 60%	210 min	1.90 kWh
Cotton standard	4.0 kg	1000 rpm / 60%	125 min	1.10 kWh
Synthetic standard	3.5 kg	800 rpm / 40%	60 min	0.60 kWh

### Notes:

- Thick or multi-layered fabrics, e.g. jackets, etc., are not easy to dry. You had better choose the Cotton Extra programme or use the "Intensity" function.
- As uneven material, thick and multi-layered clothes are not easy to dry, it is better to choose the appropriate time drying programme to completely dry them if some parts of the clothes are still damp after programme finishes.
- ① All data are measured in accordance with EN 61121. The actual consumption may differ from the values given in the table, depending on the amount of the laundry, type of fabric, residual moisture, and any additional functions selected.

## 5.6 Options

### Delay

This function is used for delaying clothes drying time within 24 hours. When the delayed programme starts, the time starts to countdown on the display, and the delay icon blinks.

1. Load your laundry and make sure the tumble dryer door is closed.
2. Press the **On/Off** button, then turn the programme selector knob and select the desired programme.
3. You can additionally select the **Anti-Crease** function according to your need.
4. Press the **Delay** button.
5. Continue to press **Delay** to select the desired delay time.
6. After the **Start/Pause** button is pressed, the dryer is in the run condition. The drying procedure will be automatically performed when the delay time is over.
7. If you press the **Start/Pause** button again, the delay function will be paused.
8. If you want to cancel the **Delay** function, press the **On/Off** button.

### Time

When the **Time** programme is selected, the **Time** button can be used to adjust the drying time in 10 minutes steps.

### Intensity

You can adjust the dryness level of the laundry by pressing the **Intensity** button. There are four grades.

1. The intensity function can be activated only before the programme starts.
2. Press the **Intensity** button repeatedly to increase the drying grade.
3. Except for the **Cotton**, **Iron**, **Delicate**, **Wool**, **Time** programme, all the other programmes can be adjusted with the **Intensity** function.

### Anti-Crease

At the end of the drying cycle, the anti-crease time is 30 minutes (default) or 120 minutes (selected). This function prevents the laundry from creases. The laundry can be removed during the anti-crease phase. Except for **Cool**, **Wool** and **Refresh**, all the other programmes provide this function.

### My Cycle

Used to define and save your favourite programme, which is used frequently.

1. Select the desired programme and other drying functions.
2. Press and hold the **Time** button for 3 seconds until the beep sounds and the desired programme has been saved.
3. Turn the programme selector to the **My Cycle** position, then you can start your favourite programme. If you want to change the **My Cycle** settings, repeat the steps 1 and 2.

### Child Lock

1. This appliance incorporates a special child safety lock, which can prevent children from carelessly pressing buttons or making faulty operation.
2. When the drying cycle is running, press the **Anti-Crease** button for 3 seconds to activate the child lock function.
3. When **Child Lock** function is set, the display will show the **Child Lock** icon and all buttons are deactivated, except for the **On/Off** button.
4. To deactivate the **Child Lock** function, press the **Anti-Crease** button for 3 seconds.

## 5.7 Programmes

### 5.7.1 Programme selector

1. When the LED display screen brightens up, rotate the programme knob to select the desired programme.
2. Select the **Delay**, **Time**, **Intensity**, or **Anti-Crease** functions for additional options.
3. Press the **Start/Pause** button.
4. Press the **On/Off** button after the programme has been completed.

### 5.7.1 Programme start

The drum will rotate after the programme starts. The cycle phase LED on the display will light up and the remaining programme time will be displayed.

### 5.7.2 Programme end

1. The drum will stop rotating after the programme ends. The display will show "0:00", also the cycle phase LED showing "End" and related LED illuminates. The dryer will start the **Anti-Crease** function if the user doesn't remove the load. Press the **On/Off** button after unloading the tumble dryer to cut off power and pull out the plug.
2. Deal with the problems according to the "Troubleshooting" section, if there is an unexpected stop during the drying procedure or the dryer shows an **Error Code**.

## 5.7.3 Drying programmes table

Programme		Maximum load	Application / Properties	Delay	Time
Cotton	Extra	8.0 kg	For single or multi-layer cotton laundry to be dried completely for direct storage.	Y	N
	Standard □				
	Iron		For single-layer cotton laundry to remain damp for ironing.		
Delicate		1.0 kg	For delicate laundry that is suitable for drying or laundry advised to be hand-washed at low temperature.	Y	Y
Mix		3.5 kg	For mixed fabrics from cotton and synthetics.	Y	N
Synthetics	Extra	3.5 kg	For thick or multi-layer synthetic fabrics to be dried completely.	Y	N
	Standard		To dry thin synthetic textiles, which are not ironed, such as easy-care shirts, baby clothes, or socks.		
Wool		1.0 kg	For machine-washable wool items.	Y	N
Special	Jeans	4.0 kg	To dry jeans or leisure clothes that are spun at high speed in the washing machine.	Y	N
	Bed Linen	4.0 kg	To dry bed linen, bed sheets, or other large items.		
	Sports	3.0 kg	To dry sportswear and thin fabrics from polyester, which are not ironed.		
	Shirts	1.0 kg	For easy care laundry, such as shirts and blouses equipped with anti-crease functionality to minimize the ironing effort. Place clothes loosely in the dryer. Once dried, remove it quickly and hang it on a clothes hanger.		
My Cycle		-	Define and save your favourite programme.	Y	-
Time	Warm	-	To dry individual items or complete the drying process of multi-layer fabrics with different drying behaviour, such as jackets, pillows items less than 2 kg, or voluminous items. Minimum 10 min to the maximum 120 min (in 10 min steps).	Y	Y
	Cool	-	To air items without heating. Minimum 10 min. to maximum 30 min.(in 10 min steps).		
	Refresh	1.0 kg	To refresh clothes kept a closed environment for a long time or to remove odours. Minimum 20 min to maximum 150 min (in 10 min steps).		

**Note for Test Institutes:**

□ Test programme in accordance with Regulation 392/2012/EU for energy labelling, measured in accordance with EN 61121 and suitable for drying normal cotton load at rated load capacity.

## 6. MAINTENANCE AND CLEANING

### 6.1 Cleaning the heat exchanger

**WARNING:** Do not touch the heat exchanger with your hand, which may cause an injury.

**CAUTION:** Allow the dryer to cool down completely before cleaning.

- As necessary, approximately once every 6 months, remove the lint from the heat exchanger using a vacuum cleaner with a dusting brush attached.
- Clean the heat exchanger without applying any pressure. Otherwise the heat exchanger could be damaged. The dryer will not dry if the cooling fins are damaged or bent.

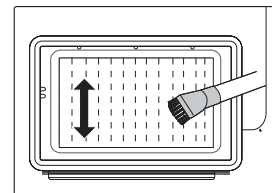

### 6.2 Cleaning

#### 6.2.1 Empty the water container

**WARNING:**

- Empty the water container after each use. Once the water container is filled completely, the programme will be paused and the "E" icon will light up. After the water container is empty, the tumble dryer can be restarted by pressing the ► Start/Pause button.
  - Do not drink the condensate water.
  - Do not use the tumble dryer without the water container.
- Pull out and hold the water container with two hands.
  - Tilt the water container, and pour out the condensate water into the basin.
  - Reinstall the water container.

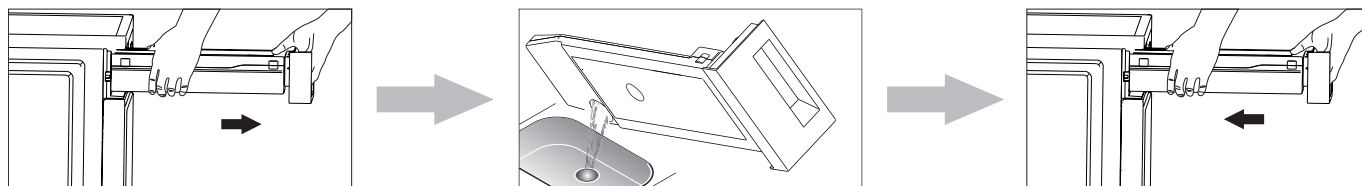

#### 6.2.2 Clean the filters

This dryer has a primary door lint filter and a base filter in front of the heat exchanger for additional protection. Make sure you clean the door filter after each cycle.

The base filter needs to be cleaned after each fifth drying programme.

### 6.2.3 Clean the lint filter

1. Open the door.
2. Take out the lint filter.
3. Open the filter and remove the lint. Rinse it with water, if necessary.
4. Dry the filter thoroughly before reinstalling.

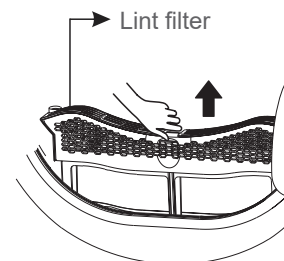

**Note:**

- The lint accumulated on the filter will block the air circulation, which will cause the extension of drying time and increase energy consumption. Therefore the lint filter shall be cleaned after each use.
- Take notice of the correct orientation before inserting the lint filter.
- Do not operate the dryer without the lint filter!
- Clean the lint filter after each use to prevent lint accumulation inside the dryer.

### 6.2.4 Cabinet and drum cleaning

**WARNING:** Disconnect the tumble dryer from the mains electricity supply before cleaning.

- Clean the housing, control panel, door seal and the door, especially the inside window with a slightly damp cloth. After cleaning, dry all parts with a soft cloth.
- Clean the humidity sensor inside the drum.
- Take out all the filters, clean the sealing and air flow openings.
- Do not use solvents, abrasive cleaners, glass cleaners, or all-purpose cleaners. These could damage plastic surfaces and other parts.
- The tumble dryer must never be hosed down.
- Please wear gloves when cleaning.
- Before starting the dryer, dry all parts with a soft cloth

## 7. TROUBLESHOOTING

With the help of the following notes minor faults in the performance of the appliance, some of which may result from incorrect operation, can be put right without contacting the Service Centre.

Repair work to electrical appliances should only be carried out by a suitably qualified person in strict accordance with current local and national safety regulations. Repairs and other work by unqualified persons could be dangerous. The manufacturer cannot be held liable for unauthorized work.

Display	Possible cause	Remedy
"E32"	Humidity sensor error	If the problem persists, contact your local service centre.
"E33"	Temperature sensor error	
"E82"	Communication error	

**WARNING:**

- Only authorized technicians can carry out repairs.
- If the LED displays another prompt and the tumble dryer does not work, please call the service.

**Note:** Before calling the service centre, check the user manual to see if you can solve the problem yourself.

Problem	Remedy
Display is not on.	<ul style="list-style-type: none"> <li>• Check if the power supply works.</li> <li>• Check if the mains plug is inserted.</li> <li>• Check the selected programme .</li> <li>• Press the  On/Off button.</li> </ul>
"" is lighting.	<ul style="list-style-type: none"> <li>• Empty water container.</li> <li>• If the container is not full, restart the dryer.</li> <li>• If the light still remains on, please call the service centre.</li> </ul>
"" is lighting.	Clean the lint filter.
The tumble dryer does not start.	<ul style="list-style-type: none"> <li>• Wait for the power to be restored.</li> <li>• Check the power socket and make sure the plug is firmly inserted.</li> <li>• Turn on the tumble dryer.</li> <li>• Check whether the door is closed properly.</li> <li>• Check whether the programme is set.</li> <li>• Press the  Start/Pause button.</li> </ul>
Degree of dryness was not reached or drying time too long.	<ul style="list-style-type: none"> <li>• Clean lint filter and heat exchanger.</li> <li>• Empty the water container.</li> <li>• Check the drain hose.</li> <li>• Check installation place is appropriate.</li> <li>• Keep the air inlet clean.</li> <li>• Use a higher drying intensity level programme or time programme.</li> </ul>
There are humming noises.	The compressor is operating. These noises are quite normal and do not indicate a fault.
The dryer switches off at the end of the programme.	The tumble dryer switches off automatically for energy saving. This is not an error but a normal function.

**WARNING:** If you cannot deal with the problems by yourself and need help: Press the On/Off button. Then, pull out the mains plug and call the service.

## 8. DISPOSAL OF THE OLD APPLIANCE

This appliances contains flammable refrigerants R-290 (A3).

**WARNING!** Ensure to follow your local requirements for disposal of appliances. Discarded appliances can be dangerous.

Do not dispose of the product by putting it in fire.

Take care not to damage the tumble dryer's pipework and heat exchanger before or during transportation to an authorised collection depot. This is to ensure that refrigerant in the tumble dryer and oil in the compressor are contained, and will not leak into the environment. Dispose of it at your local community waste collection/recycling centre for electrical and electronic appliances. You are also responsible for deleting any personal data that may be stored on the appliance being disposed of. Ensure that your old appliance presents no danger to children while being stored awaiting disposal.

## 9. GUARANTEES

### Guarantees and limitations of liability

Products are guaranteed for a period of 36 months from the date of purchase, or from the date of delivery to the customer's home.

Depending on the country, this guarantee consists of 24 to 36 months of validity for the legal compliance guarantee. For countries that only implement a 24-month legal compliance guarantee, a 12-month commercial guarantee is applied at the end of the first guarantee, and supplements it.

### Guarantee application procedure

#### For the legal compliance guarantee

Please consult your retailer for information and/or to refer to their GTCs (General Terms and Conditions of Sale).

#### For the commercial guarantee

Please go to the reception desk at your place of purchase with your proof of purchase (e.g. sales receipt), the product and the accessories it came with, and its original packaging, for all countries other than France. It is important to have the date of purchase, the model and the serial number or IMEI number to hand (this information is usually indicated on the product, packaging, or on your proof of purchase). You'll need to bring back the product with the accessories needed for its correct functioning (power supply, adapter, etc.). If your claim is covered by the guarantee, the after-sales service may, within the limits of local law, either:

- Repair or replace faulty parts.
- Exchange the returned product with a product that has, at the least, the same features and that offers equivalent performances.
- Refund the product at the price stated on the proof of purchase.

Repaired or replaced products may include new and/or reconditioned hardware and components.

#### Commercial guarantee exclusions:

- Damages or problems caused by improper use, accident, tampering/modification or an unsuitable current or voltage connection.
- Use or storage conditions which are detrimental to the good conservation of the appliance (oxidation, corrosion), use of energy, use or installation non-compliant with the manufacturer's instructions, or negligence or use of peripherals, software or consumables which are unsuitable.
- Professional or collective, industrial or commercial use of the product.
- Products that have been modified, or which have damaged, altered, erased or oxidised guarantee seals or serial numbers.
- Replaceable batteries and accessories are guaranteed for 6 months.
- Battery failure, caused by overcharging or by failure to follow the safety instructions set out in the manual.
- Cosmetic damage, including scratches, bumps or vandalism.
- Damage caused by any servicing operations carried out by non-authorized persons.
- Faults caused by normal wear and tear or the normal ageing of the product: seals, filters, accessories, vacuum cleaner brush and hose, lamps, overhead projector lamps, washing machine paddles, etc.
- Software updates as a consequence of changes to network settings.
- Damage caused by elements external to the appliance (foreign bodies, insects, etc.).
- The contents of the devices - freezer, washing machine, etc. (food, clothing, etc.)
- Product failure caused by the use of third-party software to modify, change, adapt or alter the product as is.
- Product failure resulting from its use without the accessories supplied with the product or approved by the Manufacturer.
- Parts for normal wear and tear or damage from use: tyre, inner tube, brake, etc.

The customer is responsible for regularly backing up the data contained on their hard disk or in the internal memory of their device, and this before any claim is submitted.

Auchan cannot be held liable for the loss or destruction of stored data, nor may it be held liable for damage caused to software resulting from, in particular, a restoration or a breakdown.

Similarly, Auchan is not required to check that SIM/SD cards have been removed from returned products.

Under no circumstances shall the provisions set out above reduce or eliminate: the legal guarantee referred to above, and the manufacturer's commercial guarantee, if applicable (see guarantee form).



# TARTALOMJEGYZÉK:

1. BIZTONSÁGI UTASÍTÁSOK	15. o.
2. MŰSZAKI ADATOK	18. o.
3. TERMÉKLEÍRÁS	19. o.
4. ÜZEMBE HELYEZÉS	19. o.
5. HASZNÁLAT	20. o.
6. KARBANTARTÁS ÉS TISZTÍTÁS	24. o.
7. HIBAELHÁRÍTÁS	25. o.
8. A RÉGI KÉSZÜLÉK ÁRTALMATLANÍTÁSA	26. o.

## 1. BIZTONSÁGI UTASÍTÁSOK

A termék használata előtt olvassa el figyelmesen az alábbi utasításokat, és őrizze meg a használati útmutatót későbbi használatra.

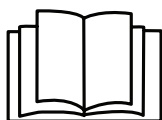

Olvassa el az utasításokat

1. A készüléket nyolc évesnél idősebb gyerekek, korlátozott fizikai, érzékszervi vagy mentális képességű személyek, valamint megfelelő tudással vagy ismeretekkel nem rendelkező személyek kizárólag felügyelet mellett, illetve abban az esetben használhatják, ha a készülék biztonságos kezeléséről tájékoztatást kaptak, és tisztában vannak az ahhoz kapcsolódó kockázatokkal. A készülékkel gyermekek nem játszhatnak. A készülék tisztítását és felhasználói karbantartását gyerekek felügyelet nélkül nem végezhetik.
2. A 3 évesnél fiatalabb gyermekek csak folyamatos felügyelet mellett tartózkodhatnak a készülék közelében.
3. A gyermekekre figyelni kell annak biztosítása érdekében, hogy ne játsszanak a készülékkel.
4. Ha a tápkábel sérült, a balesetek elkerülése érdekében a gyártónak, az értékesítés utáni szervizszolgáltató cég képviselőjének, vagy hasonlóan képzett szakembernek kell kicserélnie.
5. A készülékben szárítható száraz textilanyagok maximális tömege 8 kg. Ne helyezzen a használati útmutatóban megadottnál több ruhaneműt a készülékbe.
6. Ha a tisztításhoz ipari vegyszereket használtak, a szárítógép nem használható;
7. A készülék alsó részén szellőzőnyílások találhatók. Szőnyeg nem zárhatja el a nyílásokat.
8. **FIGYELMEZTETÉS:** A készülék burkolatán vagy a beépítési szerkezeten lévő szellőzőnyílásokat tartsa szabadon.
9. A szöszgyűjtőt rendszeresen meg kell tisztítani.
10. A szösz nem gyűlhet össze a szárítógép körül.
11. Ne szárítson a szárítógépben olyan ruhákat, amelyeket nem mosott ki ezt megelőzően.
12. Az olyan anyagokkal szennyezett ruhákat, mint az étolaj, az aceton, az alkohol, a benzin, a kerozin, a folttisztítók, a terpentin, a viasz vagy a viaszeltávolítók a készülékben történő szárítás előtt forró vízben, extra mennyiségű mosószer használata mellett kell kimosni.
13. A gumihabot (latexhabot) tartalmazó ruhák, zuhanysapkák, vízálló textilek, gumirésszel rendelkező tárgyak és gumihab betétekkel ellátott ruhák vagy párnák a szárítógépben nem száríthatók.
14. A textilöblítők vagy hasonló termékek a textilöblítő utasításainak megfelelően használandók.



15. **FIGYELMEZTETÉS:** A szárítási ciklus vége előtt soha ne állítsa le a szárítógépet, kivéve, ha az összes ruhadarabot gyorsan kiveszi, és kiteríti úgy, hogy a hő eloszlik.
16. **FIGYELMEZTETÉS:** A készüléket ne üzemeltesse külső kapcsoló berendezésen (pl. időkapcsolón) keresztül, és ne csatlakoztassa olyan áramkörhöz, amelyet egy fogyasztó rendszeresen be- és kikapcsol.
17. A zsebekből távolítson el minden tárgyat, például az öngyújtókat és a gyufát.
18. A készüléket tilos zárható ajtó, tolóajtó vagy a szárítógépével ellentétes oldalon zsanérral rendelkező ajtó mögött elhelyezni, amennyiben a szárítógép ajtajának teljes nyitása nem lehetséges.
19.  **FIGYELEM: TŰZVESZÉLY!** A készülék környezetbarát, de gyúlékony R290 hűtőközeget tartalmaz. Tartsa távol a nyílt lángtól és más gyújtóforrástól.
20. Összeépítő keret nélkül ne helyezze a szárítógépet a mosógépre. (Ha a mosógépre kívánja helyezni a szárítógépet, vásárolja meg külön a szükséges alkatrészeket. A telepítést a veszélyek elkerülése érdekében a gyártónak, szervizképviselőjének, vagy hasonlóan képzett szakembernek kell elvégeznie.)
21. Az olajjal szennyezett ruhadarabok spontán meggyulladhatnak, különösen, ha hőforrásnak vannak kitéve, mint például a szárítógépben. A ruhadarabok felmelegednek, ami oxidációs reakciót vált ki az olajban. Az oxidáció hőt termel. Ha a hő nem tud távozni, a ruhadarabok eléggé felforrósodhatnak ahhoz, hogy meggyulladjanak. Az olajjal szennyezett ruhadarabok felhalmozása, egymásra helyezése vagy tárolása megakadályozhatja a hő távozását, így tűzveszélyt okozhat.
22. Ez a szárítógép átlagos mennyiségű, vízzel kimosott háztartási ruhanemű szárítására szolgál. Kizárólag háztartási használatra szolgál, kereskedelmi vagy megosztott használatra (pl. több család által egy társasházban) nem alkalmas.
23. Csak az ebben az útmutatóban ismertetett módon használja a készüléket.
24. A készülék csak beltéri használatra alkalmas.
25. Bármely más használat nem megfelelőnek minősül, és anyagi kárt vagy akár személyi sérülést is okozhat.
26. A készüléket nem szabad felfordítani a normál használat vagy a karbantartás során.
27. Nedves kézzel ne csatlakoztassa a készülék csatlakozódugaszát az elektromos aljzatba, illetve ne húzza ki az aljzataból.
28. Ne húzza meg erősen a tápkábelt. A készülék elektromos hálózatról való leválasztásakor fogja meg a csatlakozódugaszt.
29. Ne hajlítsa meg, ne szorítsa meg és ne sértse meg a tápkábelt és a hálózati csatlakozódugaszt.
30. Ne használja a készüléket sérült tápkábelrel vagy csatlakozódugasszal, vagy ha hibásan kezd működni, illetve leesik, vagy bármilyen más módon sérül. A használat előtt ellenőrizze a készüléken, hogy nincs-e rajta fizikai sérülés.
31. A készüléket földeléssel ellátott aljzatba kell csatlakoztatni.
32. Könnyen hozzáférhető, a készülék közelében található elektromos aljzatba csatlakoztassa a szárítógépet.
33. Ha a készülék szélsőségesen felmelegszik, azonnal húzza ki a hálózati csatlakozódugaszt.
34. Ne támaszkodjon a szárítógép nyitott ajtajára.
35. Használat után mindig zárja be az ajtót.
36. Ne használja szőszszűrő nélkül a szárítógépet.
37. Ne szárítsa a ruhákat centrifugálás előtt.
38. Ne tegye ki közvetlen napfény hatásainak a szárítógépet.
39. Ne telepítse nedves és magas páratartalommal rendelkező környezetbe a szárítógépet.

40. Karbantartás és tisztítás közben mindenképpen húzza ki a hálózat csatlakozódugaszt az aljzatból, és ne permetezzen vizet közvetlenül a szárítógépre.
41. A nyílások nem lehetnek elfedve.
42. A kondenzvíz nem ivóvíz. Mind az embereknek, mind az állatoknak egészségügyi problémákat okozhat.
43. Olyan helyre telepítse vagy olyan helyen tárolja, ahol nincs kitéve a fagypont alatti hőmérséklet, a víz vagy az időjárás hatásainak, amelyek a készülék maradandó károsodását okozhatják, és érvényteleníthetik a garanciát.
44. Alaposan centrifugálja ki a ruhaneműt a mosógépben. A magas centrifugálási sebesség csökkentheti a szárítási időt és ezzel energiát takaríthat meg.
45. Ügyeljen arra, hogy működés közben ne legyen éghető permet a szárítógép közelében, és gázszivárgás esetén ne nyúljon a csatlakozódugaszhoz, illetve ne indítsa el/szüneteltesse a működést.
46. Ne mosson vagy szárítson olyan ruhaneműt, amelyet gyúlékony vagy robbanásveszélyes anyagokkal (például viasszal, olajjal, festékekkel, benzinnel, zsírtalanítóval, vegytisztító oldószerekkel, kerozinnal stb.) tisztítottak, mostak, ilyen anyagban áztattak, illetve ilyen anyagokkal szennyezettek. Ellenkező esetben robbanást okozhat.
47. Ha elkerülhetetlen, hogy növényi olajjal vagy sütőolajjal, vagy hajápoló termékekkel szennyezett ruhákat szárítson a szárítógépben, akkor először forró vízben, extra mennyiségű mosószerrel mossa ki ezeket. Ez csökkenti, de nem szünteti meg a veszélyt.
48. Soha ne kísérelje meg használni a készüléket, ha az sérült, hibásan működik, részben szétszerelt állapotban van, alkatrészei hiányoznak vagy sérültek, beleértve a sérült tápvezetékét vagy csatlakozódugaszt is.
49. Ne hagyja, hogy a gyerekek felmásszanak a készülékre, vagy bemásszanak a készülék belsejébe. Ha a készüléket gyerekek közelében használja, szigorú felügyeletre van szükség.
50. Nedves kézzel ne használja a készüléket.
51. Ne tároljon műanyagot, papírt vagy ruhaneműt, amely működés közben megéghet vagy megolvadhat a szárítógép tetején.
52. Ne szárítson gumit, műanyagot vagy hasonló anyagokat tartalmazó ruhaneműt vagy tárgyakat, például párnázott melltartót, sportcipőt, gumicsizmát, fürdőszobaszőnyeget, szőnyeget, partedit, babanadrágot, esőkabátot, műanyag zacskót vagy párnát, amelyek megolvadhatnak vagy megéghhetnek. Egyes gumit tartalmazó anyagok a melegítés hatására bizonyos körülmények között öngyulladással tüzet okozhatnak.
53. Az ajtó csak a szárítógép programjának befejezése után nyitható ki. A program befejezése előtt ne nyissa ki az ajtót, elkerülendő, hogy a forró gőz vagy a túlmelegedett szárítógép leforrázza bőrét.
54. A készülék használata előtt távolítsa el róla az összes csomagolóanyagot. A csomagolóanyagokat tartsa gyermekektől távol, mert lenyelhetik őket, illetve fulladásveszélyt jelenthetnek a számukra.
55. A szárítógép kültéren nem használható.
56. A szárítógép csatlakoztatása előtt ellenőrizze, hogy az adattáblán szereplő csatlakoztatási adatok (biztosíték névleges értéke, feszültség és frekvencia) a hálózati áramellátásnak megfelelőek. Kétség esetén forduljon szakképzett villanyszerelőhöz.
57. A készülék az I. érintésvédelmi osztálynak megfelelő, és csak megfelelően felszerelt, védővezetővel ellátott csatlakozóaljzatba csatlakoztatható. A készülék elektromos hálózathoz való csatlakoztatásakor győződjön meg arról, hogy a hálózati feszültség megfelelő. Erről további tájékoztatás az adattáblán található.
58. A szárítógép elektromos biztonsága csak megfelelő földelés esetén garantálható. Elengedhetetlen, hogy ez a szabványos biztonsági követelmény teljesüljön.

Kétség esetén vizsgáltsa át szakképzett villanyszerelővel háztartása elektromos vezetékrendszerét.

59. A gyártó nem vonható felelősségre a nem megfelelő földelési rendszer okozta következményekért (pl. áramütés).
60. **FIGYELMEZTETÉS:** Az aljzat és a földelővezeték szerelését villanyszerelőnek kell végeznie, hogy megakadályozza az aljzat helytelen felszerelését vagy használatát, és garantálja az elektromos áram biztonságos használatát. A földelővezeték és a nulla vezeték nem érintkezhet, különben a készülékház feltöltődhet, ami áramütésveszélyt okozhat.
61. A szárítógépet ne hosszabbítókábellel, többcsatlakozós adapterrel vagy hasonló módon csatlakoztassa az elektromos hálózathoz. A hosszabbítókábelek tűzveszélyesek, és nem garantálják a készülék működéséhez szükséges biztonságot.
62. A gyártó nem vállalja a felelősséget a nem rendeltetésszerű használatból eredő károkért.
63. A csomagolás célja, hogy a szállítás során megóvja a készüléket a sérülésektől. A csomagolóanyag környezetbarát és újra kell hasznosítani. A csomagolás újrahasznosítása csökkentheti a gyártás során felhasznált nyersanyagok, valamint a hulladék mennyiségét a hulladéklerakókban.
64.  Ez a jelzés azt mutatja, hogy a termék nem helyezhető a háztartási hulladékba az EU területén. A nem megfelelő hulladékkezelés okozta lehetséges környezeti károk, vagy emberi egészségkárosodás elkerülése érdekében felelősséggel, a természeti erőforrások újrahasznosítását segítő módon végezze a termék hulladékkezelését. A használt eszköz hulladékkezeléséhez használja a visszaszállítási és hulladékgyűjtő rendszereket, vagy vegye fel a kapcsolatot a kereskedővel, akitől beszerezte a terméket. A kereskedők gondoskodnak a termék környezetvédelmi szempontból biztonságos újrahasznosításáról.

## 2. MŰSZAKI ADATOK

Modell	MDG80-CH05/B08E-EU(A2)-P3
Névleges feszültség	220-240 V~
Névleges frekvencia	50 Hz
Névleges bemeneti teljesítmény	800 W
Névleges kapacitás*	8,0 kg (száraz ruhanemű tömege)
Hűtőközeg	R290
GWP (globális felmelegedési potenciál)	3
CO <sub>2</sub> - ekv.	0,00 T
A hűtőközeg mennyisége	120 gramm
Környezeti hőmérséklet	+5 °C ~ +35 °C
Nettó méretek (hosszúság × mélység × magasság) mm-ben	660 × 595 × 845 mm
A termék tömege	41 kg

\* A névleges kapacitás az egyszerre szárítható maximális kapacitás. Ügyeljen arra, hogy a készülékbe helyezett száraz ruhaneműk mennyisége ne haladja meg a névleges kapacitást.

### Megjegyzések:

- A Kiotói Jegyzőkönyv hatálya alá tartozó fluortartalmú üvegházhatású gázokat tartalmaz. Hermetikusan lezárt.
- Ne telepítse olyan helyiségbe a szárítógépet, ahol fagyveszély áll fenn. Előfordulhat, hogy a szárítógép fagypont körüli hőmérsékleten nem működik megfelelően.
- A szivattyúban, a tömlőkben és/vagy a kondenzvíztartályban megfagyott víz a készülék károsodását okozhatja.

## 2.1 Termékadatok

Modell	MDG80-CH05/B08E-EU(A2)-P3
Névleges kapacitás	8,0 kg
Szárítógép típusa	Kondenzátor
Energiahatékonysági osztály	A+++
Súlyozott éves energiafogyasztás (AE <sub>c</sub> ) <sup>①</sup>	235 kWh / év
Automatikával vagy automatika nélkül	Automatikával
EU ökocímke	N/A
<b>Normál pamutprogram energiafogyasztása</b>	
Normál pamutprogram energiafogyasztása teljes töltet esetén	1,44 kWh
Normál pamutprogram súlyozott energiafogyasztása részöltet esetén	1,90 kWh
Villamosenergia-fogyasztás kikapcsolt állapotban (Po)	0,5 W
Villamosenergia-fogyasztás üzemkész üzemmódban (PI)	0,8 W
Üzemkész állapot időtartama	10 min
<b>A „normál pamutprogram” programideje</b>	
Normál pamutprogram programideje teljes töltet esetén	210 min
Normál pamutprogram programideje részöltet esetén	125 min
Kondenzációhatékonysági osztály A-tól (leghatékonyabb) G-ig (legkevésbé hatékony)	B
Normál pamutprogram kondenzációs hatékonysága teljes töltet esetén	81 %
Normál pamutprogram kondenzációs hatékonysága részöltet esetén	81 %
Normál pamutprogram kondenzációs hatékonysága teljes és részöltet esetén	81 %
Hangteljesítményszint normál pamutprogram és teljes töltés esetén	65 dB

### Megjegyzések:

<sup>①</sup> Az éves energiafogyasztás normál pamutprogrammal teljes és részöltet esetén 160 szárítási ciklus alapján, valamint az energiatakarékos üzemmódok fogyasztása. A ciklusonkénti tényleges energiafogyasztás a készülék használatának módjától függ. A címkén és az adatlapon szereplő adatok a normál pamutprogrammal teljes és részleges töltet mellett végzett normál szárítóprogramra vonatkoznak. Ez a program normál, nedves pamutból készült ruhaneműk szárítására alkalmas, és az energiafogyasztás szempontjából ez a pamutruhák szárítására használható leghatékonyabb program.

## 3. TERMÉKLEÍRÁS

- |                   |                                          |                        |
|-------------------|------------------------------------------|------------------------|
| 1. Tápcsatlakozó  | 6. Négy állítható magasságú csavaros láb | 11. Programok          |
| 2. Felső burkolat | 7. Kezelőpanel                           | 12. Kijelző            |
| 3. Víztartály     | 8. Ajtó                                  | 13. Kiegészítő funkció |
| 4. Dob            | 9. Levegőbeszívó                         | 14. Start/szünet       |
| 5. Szőszszűrő     | 10. Szervizfedél                         | 15. Be-/kikapcsoló     |

## 4. ÜZEMBE HELYEZÉS

### 4.1 Kicsomagolás

Távolítsa el a csomagolóanyagot és a szárítógépen található címkéket, és gondoskodjon ezek biztonságos hulladékkezeléséről. Jól szellőző helyen csomagolja ki.

A telepítés előtt szemrevételezéssel ellenőrizze, hogy a szárító nem hibásodott-e meg. Ha a szárító sérült, ne szereltesse be. A sérült termékek veszélyeztetik az Ön biztonságát.

**Megjegyzés:** Hagyja a szárítót 12 órát várni, mielőtt használni kezdené.

**FIGYELEM: Személyi sérülés veszélye!** A személyi sérülés vagy anyagi kár kockázatának elkerülése érdekében a készüléket két személy mozgassa és csomagolja ki a helyére.

**FIGYELMEZTETÉS:** A gyermekek belegabalyodhatnak a csomagoláshoz használt fóliába, vagy lenyelhetik ennek apró darabjait, ami fulladást okozhat. Ne hagyja, hogy a gyermekek a csomagolóanyaggal játszanak.

### 4.1.1 Külső vízelvezető tömlő (a csomag nem tartalmazza)

#### Megjegyzés:

Ha van leeresztő készlete, a használatához távolítsa el a tömlőből a csatlakozót. A leeresztőtömlő a modell esetében csatlakozó használata nélkül, közvetlenül felszerelhető.

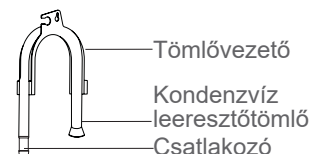

### 4.2 Szállítás

**Megjegyzés:** Óvatosan mozgassa a készüléket. Mozgatáskor ne fogja meg a készülék kiálló részeit. A készülék ajtaja szállításkor fogantyúként nem használható. Ha a szárítót nem lehet felállítva szállítani, akkor 30°-nál kisebb mértékben megdönthető jobbra.

#### Sérülés- és kárveszély!

A készülék nem megfelelő kezelése sérülést okozhat.

- A készülék nagyon nehéz. Soha nem szállítsa vagy vigye egyedül a készüléket; mindig kérje egy másik személy segítségét.

- A szállítás útvonaláról és a telepítés helyéről távolítsa el minden akadályt, azaz nyissa ki az ajtókat, és távolítsa el a padlón található tárgyakat.
- Ne használja fogantyúként a nyitott ajtót.
- A készülék használata előtt távolítsa el az összes csomagolóanyagot.
- A szárítógép üzembe helyezése előtt ellenőrizze a készülék külsejének sérülésmentességét.
- Sérült szárítógépet ne telepítsen és ne használjon.
- Ne telepítse olyan helyiségbe a szárítógépet, ahol fagyveszély áll fenn.
- Előfordulhat, hogy a szárítógép fagypont körüli hőmérsékleten nem működik megfelelően. A szivattyúban és a tömlőkben megfagyott kondenzvíz a készülék károsodását okozhatja.

### 4.3 Üzembe helyezés

**Megjegyzés:** Biztosítsa a telepítési terület jó szellőzését.

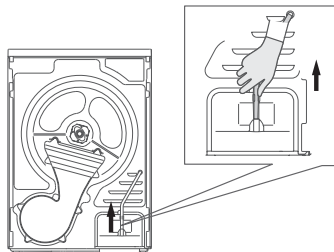

Húzza fel a felső lefolyócsövet.

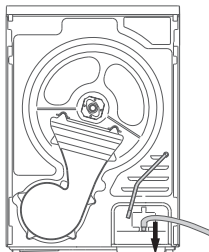

Csatlakoztassa a külső leeresztő tömlőt a vízszivattyúhoz.

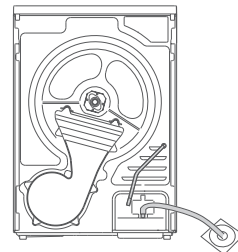

Helyezze a külső leeresztőtömlőt a padlóösszefolyóba (vigyázzon, hogy ne hajlítsa meg a külső leeresztőtömlőt).

### 4.4 A telepítés helye

#### FIGYELMEZTETÉS:

- A készüléket tilos zárható ajtó, tolóajtó vagy a szárítógépével ellentétes oldalon zsanérral rendelkező ajtó mögött elhelyezni, amennyiben a szárítógép ajtajának teljes nyitása nem lehetséges.
  - Ne csökkentse a készülék és a padló közötti hely méretét magasan bolyhos szőnyeggel, falécekkel vagy hasonló tárgyakkal. Ez a hő felhalmozódását okozhatja, amely zavarja a készülék működését.
1. Javasoljuk, hogy kényelme érdekében a mosógép közelében helyezze el a szárítógépet.
  2. Összeépítő keret nélkül ne helyezze a szárítógépet a mosógépre. (Ha a mosógépre kívánja helyezni a szárítógépet, vásárolja meg külön a szükséges alkatrészeket. A telepítést a veszélyek elkerülése érdekében a gyártónak, szervizképviselőjének, vagy hasonlóan képzett szakembernek kell elvégeznie.)
  3. A szárítógépet olyan tiszta helyre kell telepíteni, ahol nem halmozódik fel szennyeződés. A levegőnek a szárítógép körül szabadon kell keringenie. Ne takarja le a készülék elülső oldalán található levegőbemeneti nyílást, vagy a levegőbemeneti rácsokat a készülék hátoldalán.
  4. A szárítógép használata során keletkező rezgés és zaj minimálisra csökkentése érdekében helyezze stabil és vízszintes felületre a készüléket.
  5. A lábakat semmilyen esetben sem szabad eltávolítani.

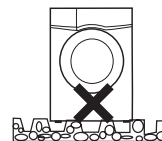
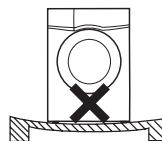
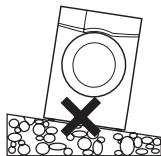

### 4.5 Szintbeállítás

A biztonságos és megfelelő működés biztosítása érdekében a szárítógépnek tökéletesen vízszintesnek kell lennie. Miután a szárítógép állandó működési helyére került, ellenőrizze vízmérték segítségével, hogy teljesen vízszintes-e. Ha nem, állítsa be a lábait egy megfelelő szerszám segítségével.

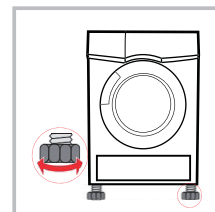

### 4.6 Csatlakoztatás az elektromos hálózathoz

1. Győződjön meg arról, hogy az elektromos hálózati feszültség megegyezik a készülék műszaki adataiban megadottal.
2. Ne csatlakoztassa a szárítógépet tápcsatlakozó kártyához, univerzális dugaszhoz vagy aljzathoz, ne használjon többcsatlakozós adaptereket és hosszabbítókábeleket.

## 5. HASZNÁLAT

**Megjegyzés:** Ez a készülék gyúlékony R-290 hűtőközegeket tartalmaz (A3). Biztosítani kell, hogy a rendszer és a csövek ne sérüljenek a működtetés és a kezelés során.

### 5.1 Gyorsindítás

**Megjegyzés:** Használat előtt győződjön meg arról, hogy a szárítógép telepítése megfelelő.

1. Szárítás előtt

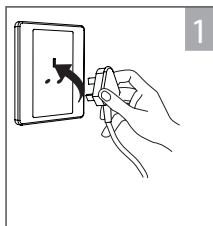

Csatlakoztassa az elektromos hálózathoz.

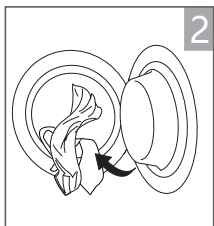

Helyezze a dobba a ruhaneműt.

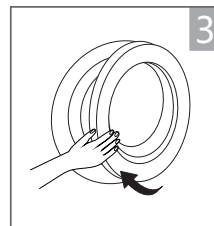

Zárja be az ajtót.

2. Szárítás





Kapcsolja be a készüléket. Válassza ki a programot. Válasszon egy funkciót vagy hagyja alapértéken. Indítsa el.

### 3. Szárítás után

**Megjegyzés:** A szárítás befejezése után sípoló hangjelzés hallható, és a kijelzőn a „0:00” jelzés látható.

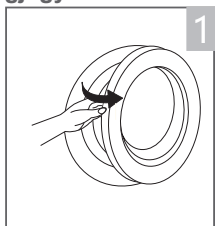

Nyissa ki az ajtót, és vegye ki a ruhaneműt a doból.

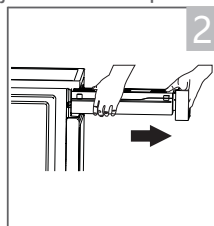

Húzza ki a víztartályt.

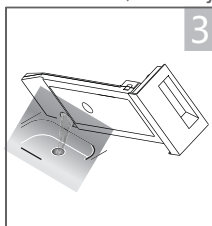

Öntse ki a kondenzvizet.

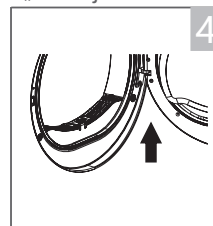

Tisztítsa meg a szőszszűrőt.

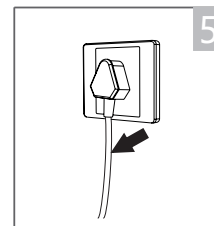

Húzza ki a szárítógép csatlakozódugaszát a hálózati aljzatból.

**Megjegyzés:** Ha kapcsolóval felszerelt aljzatot használ, az áramellátás közvetlen lekapcsolásához nyomja meg a kapcsolót.

## 5.2 Minden szárítás előtt

### Megjegyzések:

- Szállítás után hagyja állni 2 órán át. Az első használat előtt tisztítsa meg a belső dobot puha ruhával.
  1. Tegyen néhány tiszta ruhát a dobba.
  2. Csatlakoztassa a hálózati csatlakozódugaszát, majd nyomja meg a On/Off gombot.
  3. Válassza ki a <Frissítés> programot, és nyomja meg a Start/szünet gombot.
  4. A program befejezése után tisztítsa meg a szűrőt a „karbantartás és tisztítás” részben leírtaknak megfelelően.
- A szárítás során a kompresszor és a víz némi zajt kelt, ami teljesen normális.
  1. Szárítás előtt alaposan centrifugálja ki a ruhaneműt a mosógépben. A magas centrifugálási sebesség csökkenti a szárítási időt és ezzel energiát takarít meg.
  2. Az egyenletes szárítási eredmény érdekében válogassa szét a ruhadarabokat anyag típus szerint és válassza ki a megfelelő szárítóprogramot.
  3. Szárítás előtt húzza fel a cipzárat, zárja össze a kapcsokat és füleket, gombolja be a gombokat, kösse össze a szövetből készült öveket stb.
  4. A zsebekből távolítsa el minden tárgyat, például az öngyújtókat és a gyufát.
  5. Varrja be, vagy vegye ki a melltartókból a merevítőket.
  6. Zárja be a paplan- és párnahuzatokat, megakadályozandó, hogy az apróbb ruhaneműk ezekbe csavarodjanak.
  7. Hagyja nyitva a kabátokat és húzza le a hosszú cipzárat, hogy a textíliák egyenletesen száradjanak.
  8. Ne szárítsa meg a ruhákat túlságosan, mivel a túlszáritott ruhákon könnyen keletkeznek gyűrődések.
  9. Ne szárítson gumit vagy más, hasonlóan rugalmas anyagot tartalmazó ruhaneműt.
  10. Tartsa tisztán a szárítógép körüli területet. A szénpor vagy a liszt robbanást okozhat.
  11. Az ajtó csak a szárítógép programjának befejezése után nyitható ki, nehogy a forró gőz vagy a túlmelegedett szárítógép forrázást okozzon.
  12. A hosszabb szárítási idő és a magasabb energiafogyasztás elkerülése érdekében minden használat után tisztítsa meg a szőszszűrőt, és ürítse ki a víztartályt.
  13. Vegytisztítás után ne szárítsa meg a ruhát.

### Száraz ruhák referenciatömege (tömeg/db)

Pulóver (kb. 800 g)	Kabát (kb. 800 g pamut)	Farmer (kb. 800 g)	Füldőlepedő (kb. 900 g pamut)	Egyszemélyes lepedő (kb. 600 g pamut)	Munkaruha (kb. 1120 g pamut)
Hálóruha (kb. 200 g pamut)	Hosszú ujjú ing (kb. 300 g pamut)	Póló (kb. 180 g pamut)	Alsónemű (kb. 70 g pamut)	Zokni (kb. 50 gramm kevertszál anyag)	

### Megjegyzés:

- Ne terhelje túl a szárítógépet.
- Nedves, csöpögő textíliák szárítására nem alkalmas. A szárítógép károsodhat, vagy akár tüzet is okozhat.
- Kizárólag szárítógépben szárítható ruhaneműt szárítson a készülékben. Ellenőrizze a ruhacímkeken található jelzéseket:



Szárítógépben szárítható



Normál szárítás: A szárítógépben történő szárítás normál töltet mellett és 80 °C-os hőmérsékleten lehetséges.



Kímélő szárítás: Szárítógépben való szárítása körültekintést igényel. Válasszon kímélő szárítást csökkentett hőmérséklettel.



Ne szárítsa szárítógépben: A szárítógépben való szárításra a ruhadarabok nem alkalmasak.

HU

### 5.3 Kezelőpanel

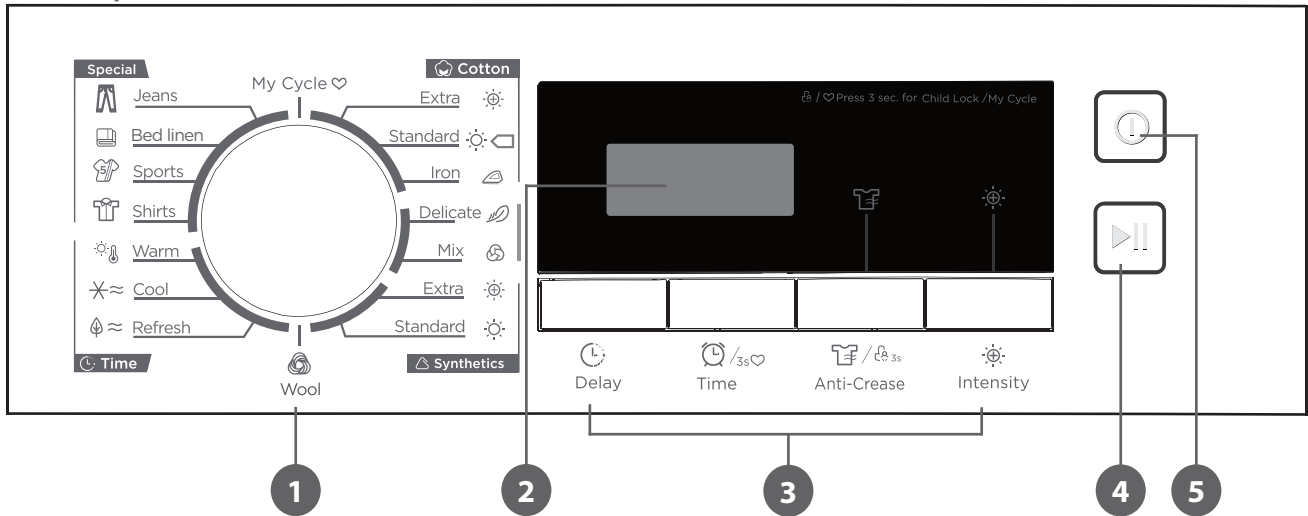

#### 1 Programok

A felhasználó igényei és a szárítandó ruhák típusa szerint különböző szárítási ciklusok választhatók.

#### 2 Kijelző

A kijelző a beállításokat, a becsült hátralévő időt és a szárítógép státuszüzeneteit mutatja.

#### 3 Kiegészítő funkció

Ezek a gombok további funkciók beállítására szolgálnak.

#### 4 Start/szünet

A szárítási ciklus elindításához vagy szüneteltetéséhez nyomja meg ezt a gombot.

#### 5 Be-/kikapcsoló

Nyomja meg a gombot a készülék be- vagy kikapcsolásához.

### 5.4 Kijelző

	Késleltetés		Gyűrődésvédelem
	Gyerekszár		Szárítási fokozat
	Hátralévő programidő kijelzése / Hibaüzenet		Saját ciklus
	Szűrőtisztítás (figyelmeztetés)		Idő

### 5.5 Energiafogyasztási adatok

Program	Úrtartalom	Centrifugálási sebesség/ Maradék nedvesség	Szárítási idő	Energiafogyasztás
Pamut normál	8,0 kg	1000 ford./perc/60%	210 perc	1,90 kWh
Pamut normál	4,0 kg	1000 ford./perc/60%	175 perc	1,10 kWh
Műszálás normál	3,5 kg	800 ford./perc/40%	60 perc	0,60 kWh

#### Megjegyzések:

- A vastag vagy többrétegű szöveteket pl. kabátok stb. nem könnyű megszáritani. Jobb, ha a Pamut Extra programot választja vagy az „Intensity” funkciót használja.
- Mivel az egyenetlen anyagú, vastag és többrétegű ruhákat nem könnyű megszáritani, így, ha a ruhák egyes részei még nedvesek a szárítóprogram befejezése után, jobb, ha a teljes szárításhoz megfelelő idővezérelt szárítási programot választ.
- 1 Minden adat mérése az EN 61121 szabvány szerint történt. A tényleges fogyasztás a ruhaneműk mennyiségétől, a szövet típusától, a maradék nedvességtől és a kiválasztott kiegészítő funkcióktól függően eltérhet a táblázatban megadott értékektől.



**Késleltetés**

Ez a funkció a ruhák szárítási idejének 24 órán belüli késleltetésére szolgál. Amikor a késleltetett program elindul, a kijelzőn megkezdődik a visszaszámlálás, és villog a késleltetés ikon.

1. Helyezze be a ruhaneműt, és győződjön meg arról, hogy a szárítógép ajtaja zárva van.
2. Nyomja meg a **On/Off** gombot, majd forgassa a kívánt programhoz a programválasztás gombot.
3. Szükség szerint kiválaszthatja az **Anti-Crease** funkciót is.
4. Nyomja meg a **Delay** gombot.
5. A kívánt késleltetési idő kiválasztásához nyomja folyamatosan a **Delay** gombot.
6. A **Start/szünet** gomb megnyomása után a szárítógép üzemképes állapotban van. A késleltetési idő elteltével automatikusan megtörténik a szárítás.
7. Ha ismét megnyomja a **Start/szünet** gombot, a késleltetés funkció szünetel.
8. Ha törölni kívánja a **Delay** funkció beállítását, nyomja meg a **On/Off** gombot.

**Idő**

Ha a **Time** programot választja, akkor a **Time** gombbal állíthatja be a szárítási időt 10 perces lépésekben.

**Szárítási fokozat**

A ruhaneműk szárítási fokozatát a **Intensity** gombbal állíthatja be. Négy fokozat áll rendelkezésre.

1. A szárítási fokozat funkció csak a program elindítása előtt kapcsolható be.
2. A szárítási fokozat növeléséhez nyomja meg többször az **Intensity** gombot.
3. A **Cotton**, **Iron**, **Delicate**, **Wool**, **Time** program kivételével az összes többi program az **Intensity** funkcióval állítható be.

**Gyűrődésvédelem**

A szárítási ciklus végén a gyűrődésvédelem ideje 30 perc (alapbeállítás) vagy 120 perc (kiválasztott beállítás). Ez a funkció megakadályozza a ruhaneműk gyűrődését. A ruhanemű a gyűrődésvédelem fázis működése közben kivehető a készülékből. A **Cool**, **Wool** és **Refresh** program kivételével minden programhoz kiválasztható ez a funkció.

**Saját ciklus**

A gyakran használt kedvenc program beállítására és mentésére szolgál.

1. Válassza ki a kívánt programot és az egyéb szárítási funkciókat.
2. Nyomja meg és tartsa lenyomva 3 másodpercig a **Time** gombot, amíg a program mentését jelző hangjelzés nem hallható.
3. Kedvenc programja elindításához forgassa **My Cycle** állásba a programválasztás gombot. Ha módosítani kívánja a **My Cycle** beállításokat, ismételje meg az 1. és a 2. lépést.

**Gyerekszár**

1. A készülék speciális gyerekszárrel rendelkezik, amely megakadályozza, hogy a gyerekek könnyelműen megnyomják a gombokat vagy nem megfelelően működtessék a készüléket.
2. A gyerekszár funkció bekapcsolásához a szárítási ciklus működése közben nyomja 3 másodpercig az **Anti-Crease** gombot.
3. Ha a **Child Lock** funkció be van állítva, akkor a kijelzőn a **Child Lock** ikon látható, és egyik gomb sem működik, kivéve az **On/Off** gombot.
4. A **Child Lock** funkció kikapcsolásához nyomja 3 másodpercig az **Anti-Crease** gombot.

## 5.7 Programok

## 5.7.1 Programválasztás gomb

1. Amikor kigyullad a LED kijelző, forgassa a megfelelő programhoz a programválasztó gombot.
2. További opcióként kiválaszthatja a **Delay**, a **Time**, a **Intensity**, vagy a **Anti-Crease** funkciókat.
3. Nyomja meg a **Start/szünet** gombot.
4. Miután a program befejeződött, nyomja meg a **On/Off** gombot.

## 5.7.1 A program elindítása

A program elindítása után a dob forog. A kijelzőn világít a ciklusfázis LED, és megjelenik a hátralévő programidő.

## 5.7.2 A program befejezése

1. A program befejezése után a dob forgása leáll. A kijelzőn megjelenik a "0:00", a ciklusfázis LED-en az „End” kijelzés látszik és a kapcsolódó LED világít. Ha a felhasználó nem veszi ki a ruhaneműt, a szárítógép elindítja a **Anti-Crease** funkciót. A ruhaneműk kivétele után az áramellátás lekapcsolásához nyomja meg a **On/Off** gombot, és húzza ki a csatlakozódugaszt.
2. Ha a szárítási folyamat során váratlan leállítás történik, vagy a szárítógépen **hibakód** jelenik meg, járjon el a „**Hibaelhárítás**” részben leírtaknak megfelelően.

## 5.7.3 Szárítóprogramok táblázata

Program		Legnagyobb terhelés	Alkalmazás/tulajdonságok	Késleltetés	Idő
Cotton	☀ Extra	8,0 kg	Egy- vagy többretegű pamut ruhanemű teljes szárításához, a ruhanemű a szárítás után közvetlenül elpakolható (szekréynyszárász).	I	N
	☀ Standard □				
	☂ Iron				
Delicate		1,0 kg	Finom ruhadarabokhoz, amelyek szárítógépben száríthatók, vagy olyan ruhadarabokhoz, amelynek mosása alacsony hőmérsékleten, kézzel javasolt.	I	I
Mix		3,5 kg	Pamutból és műszál anyagból készült kevertszálal textíliákhoz.	I	N
Synthetics	Extra	3,5 kg	Vastag vagy többretegű műszál anyagok teljes szárításához.	I	N
	Standard		Vékony, nem vasalandó műszál textíliák, mint például a könnyen kezelhető ingek, csecsemőruhák vagy zoknik szárításához.		
Wool		1,0 kg	Géppel mosható gyapjú ruhadarabokhoz.	I	N
Special	👖 Jeans	4,0 kg	A mosógépben nagy sebességgel centrifugált farmerok vagy szabadidőruhák szárításához.	I	N
	🛏 Bed Linen	4,0 kg	Ágynemű, lepedők vagy más nagyobb darabok szárításához.		
	🧢 Sports	3,0 kg	Nem vasalandó sportruházat és vékony poliészterből készült anyagok szárításához.		
	👕 Shirts	1,0 kg	Könnyen kezelhető ruhanemű, például az ingek és blúzok szárításához gyűrődésvédelem funkcióval, hogy könnyebb legyen a vasalás. Lazán helyezze a ruhadarabokat a szárítógépbe. Miután megszáradtak a ruhák, gyorsan vegye ki őket a szárítógépből, és tegye vállfára.		
My Cycle		-	Kedvenc program beállításához és mentéséhez.	I	-
Time	☀ Warm	-	Egyedi darabok vagy többretegű, eltérő száradási tulajdonságokkal rendelkező szövetek - például kabátok, 2 kg-nál könnyebb párnák vagy terjedelmes darabok - szárításához. Minimum 10 perc, maximum 120 perc (10 perces lépésekben).	I	I
	✂ Cool	-	Ruhadarabok átszellőztetése melegítése nélkül. Minimum 10 perc, maximum 30 perc (10 perces lépésekben).		
	🌿 Refresh	1,0 kg	A hosszú időn át elzártan tárolt ruhák felfrissítéséhez, vagy a szagok eltávolításához. Minimum 20 perc, maximum 150 perc (10 perces lépésekben).		

### Megjegyzés a Tesztintézetek számára:

□ A 392/2012/EU rendeletnek megfelelő tesztprogram az energiacímkéhez, az EN 61121 szabvány szerint mérve, és normál pamuttöltet szárítására alkalmas, névleges kapacitás mellett.

## 6. KARBANTARTÁS ÉS TISZTÍTÁS

### 6.1 A hőcserélő tisztítása

**FIGYELMEZTETÉS: Ne érintse meg a hőcserélőt kézzel, mert ez sérülést okozhat.**

**FIGYELEM:** Tisztítás előtt várja meg, amíg teljesen lehűl a készülék.

- Szükség szerint, körülbelül 6 havonta egyszer távolítsa el a szöszöket a hőcserélőből porszívóval és leporoló kefével.
- Tisztítsa meg a hőcserélőt nyomás alkalmazása nélkül. Ellenkező esetben a hőcserélő megsérülhet. A szárító nem szárad meg, ha a hűtőbordák sérültek vagy meghajlottak.

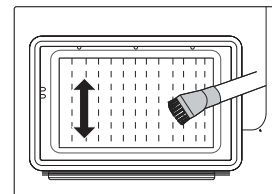

### 6.2 Tisztítás

#### 6.2.1 A víztartály kiürítése

**FIGYELMEZTETÉS:**

- A víztartályt minden használat után ürítse ki. Ha a víztartály teljesen megtelt, a program leáll, és a „E” ikon kigyullad. A víztartály kiürítése után a program a ► Start/szünet gomb megnyomásával indítható újra.
  - Ne igya meg a kondenzvizet.
  - Ne használja víztartály nélkül a szárítógépet.
1. Húzza ki, és tartsa mindkét kezével a víztartályt.
  2. Döntse meg a víztartályt, és ürítse a kondenzvizet a mosdóba.
  3. Helyezze vissza a víztartályt.

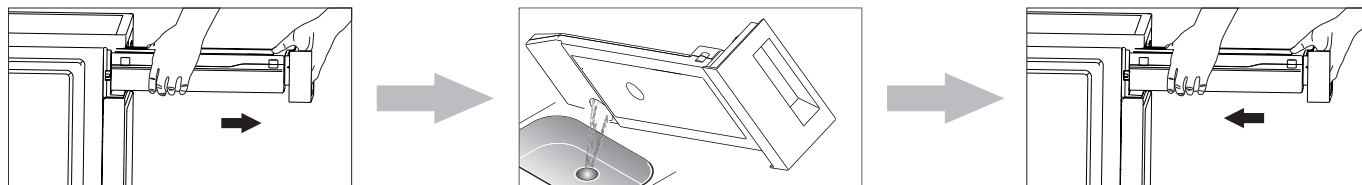

### 6.2.2 A szűrők tisztítása

Ez a szárító rendelkezik egy elsődleges ajtószűrővel és egy alapszűrővel a hőcserélő előtt a további védelem érdekében. Győződjön meg róla, hogy minden ciklus után megtisztítja az ajtószűrőt. Az alapszűrőt minden ötödik szárítási program után meg kell tisztítani.

### 6.2.3 A szőszszűrő megtisztítása

1. Nyissa ki az ajtót.
2. Vegye ki a szőszszűrőt.
3. Nyissa ki a szűrőt és távolítsa el a szősz. Szükség esetén öblítse le vízzel.
4. Alaposan szárítsa meg a szűrőt, mielőtt visszahelyezi a készülékbe.

#### Megjegyzés:

- A szűrőn felgyülemlt szősz megakadályozza a levegő keringését, ami hosszabb szárítási időhöz és magasabb energiafogyasztáshoz vezet. Ezért a szőszszűrőt minden használat után meg kell tisztítani.
- A behelyezés előtt nézze meg, hogy a szűrőnek milyen irányban kell állnia.
- Ne használja szőszszűrő nélkül a szárítógépet!
- Tisztítsa meg a szőszszűrőt minden használat után, hogy megakadályozza a szősz összegyűlését a szárítógép belsejében.

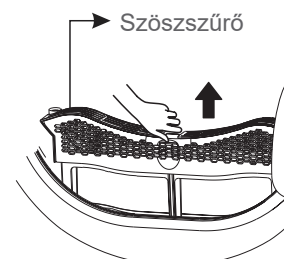

### 6.2.4 A készülékház és a dob tisztítása

**FIGYELMEZTETÉS:** Tisztítás előtt húzza ki a szárítógép csatlakozódugaszát a hálózati aljzatból.

- Tisztítsa meg a készülékházat, a kezelőpanelt, az ajtó tömítést és az ajtót, különösen a belső ablakot enyhén nedves ruhával. A tisztítást követően törölje szárazra az összes alkatrészt puha ruhával.
- Tisztítsa meg a dob belsejében lévő páratartalom-érzékelőt.
- Vegye ki az összes szűrőt, tisztítsa meg a tömítéseket és a légáramlási nyílásokat.
- Ne használjon oldószereket, súroló hatású tisztítószereseket, üvegtisztítószereseket vagy univerzális tisztítószereseket. Ezek károsíthatják a műanyag felületeket és az egyéb alkatrészeket.
- A szárítógépet víztömlővel lemosni tilos.
- Kérjük, tisztításkor viseljen kesztyűt.
- A készülék indítása előtt puha ruhával törölje szárazra az összes alkatrészt

## 7. HIBAEELHÁRÍTÁS

Az alábbi tanácsok segítségével a készülék kisebb működési hibái, amelyek közül néhány a helytelen használatból adódhat, a szervizközpont felkeresése nélkül is orvosolhatók.

Az elektromos készülékek javítását csak megfelelően képzett személy végezheti, szigorúan betartva a hatályos helyi és nemzeti biztonsági előírásokat. A megfelelő szaktudással nem rendelkező személyek által végzett javítások és egyéb munkák veszélyesek lehetnek. A gyártó nem tehető felelőssé az illetéktelen munkavégzésért.

Kijelző	Lehetséges ok	Megoldás
„E32”	Páratartalom-érzékelő hiba	Ha a probléma hosszabb ideig fennáll, forduljon a helyi szakszervizhez.
„E33”	Hőmérséklet-érzékelő hiba	
„E82”	Kommunikációs hiba	

#### FIGYELMEZTETÉS:

- A szükséges javításokat csak szakember végezheti.
- Ha a LED kijelzőn egy másik felszólítás látható és a szárítógép nem működik, hívja a szervizt.

**Megjegyzés:** A szakszerviz hívása előtt nézze meg a használati útmutatóban, hogy meg tudja-e oldani a problémát saját maga.

Probléma	Megoldás
A kijelző nem működik.	<ul style="list-style-type: none"> <li>• Ellenőrizze, hogy van-e áramellátás.</li> <li>• Ellenőrizze, hogy csatlakoztatva van-e csatlakozódugasz.</li> </ul>
A „E” jelzés világít.	<ul style="list-style-type: none"> <li>• Ürítse ki a víztartályt.</li> <li>• Ha a tartály nem telt meg, indítsa újra a szárítót.</li> </ul>
A „E” jelzés világít.	Tisztítsa meg a szőszszűrőt.
A szárítógép nem kezd meg a működést.	<ul style="list-style-type: none"> <li>• Várjon, amíg helyreáll az áramellátás.</li> <li>• Ellenőrizze a hálózati aljzatot, és győződjön meg arról, hogy a csatlakozódugasz megfelelően van csatlakoztatva.</li> <li>• Kapcsolja be a szárítógépet.</li> </ul>
A szárítás mértéke nem megfelelő, vagy a szárítási idő túlságosan hosszú.	<ul style="list-style-type: none"> <li>• Ellenőrizze, hogy az ajtó megfelelően van-e bezárva.</li> <li>• Ellenőrizze, hogy be van-e állítva a program.</li> <li>• Nyomja meg a <b>Start/szünet</b> gombot.</li> </ul>
A szárítás mértéke nem megfelelő, vagy a szárítási idő túlságosan hosszú.	<ul style="list-style-type: none"> <li>• Ellenőrizze, hogy a telepítés helye megfelelő-e.</li> <li>• Tartsa tisztán a levegőbemenetet.</li> <li>• Alkalmazzon magasabb szárítási fokozattal rendelkező programot vagy idővezérelt programot.</li> </ul>
Zúgó hangok hallatszanak.	A kompresszor működik. Ezek a zajok teljesen normálisak, és nem jeleznek hibát.
A program végén a szárítógép kikapcsol.	A szárítógép az energiamegtakarítás érdekében automatikusan kikapcsol. Ez normál funkció, nem hiba.

**FIGYELMEZTETÉS:** Ha nem tudja egyedül elhárítani a problémát és segítségre van szüksége: Nyomja meg a  **On/Off** gombot. Majd húzza ki a hálózati csatlakozódugaszt, és hívja a szervizt.

HU

## 8. A RÉGI KÉSZÜLÉK ÁRTALMATLANÍTÁSA

Ez a készülék gyúlékony R-290 hűtőközegeket tartalmaz (A3).

**FIGYELMEZTETÉS!** Ügyeljen a készülékek ártalmatlanítására vonatkozó helyi előírások betartására. A kiselejtezett készülékek veszélyesek lehetnek.

A terméket nem szabad tűzbe dobni.

Ügyeljen arra, hogy a szárítógép csővezetékei és hőcserélője ne sérüljön meg az engedélyezett begyűjtőhelyre történő szállítás előtt vagy közben. Ez biztosítja, hogy a szárítógépben lévő hűtőközeg és a kompresszorban lévő olaj el legyen zárva, és ne kerüljön ki a környezetbe. A régi készüléket az elektromos és elektronikus készülékek helyi közösségi hulladékgyűjtőjében vagy újrahasznosító központban ártalmatlanítsa. Ön felelős továbbá az ártalmatlanítandó készüléken tárolt személyes adatok törléséért is. Győződjön meg arról, hogy a régi készülék nem jelent veszélyt a gyermekekre, amíg tárolják a megsemmisítésre várva.



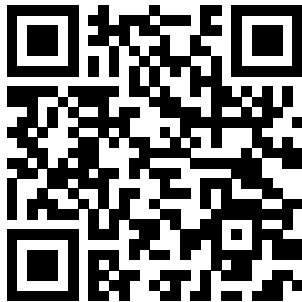

600154172  
MDG80-CH05/B08E-EU(A2)-P3



SAS OIA, 200, rue de la Recherche, Le Colibri  
BP 169, 59650 Villeneuve d'Ascq, France  
[www.auchan-retail.com/contact](http://www.auchan-retail.com/contact)

Made in China

