

oceanic

+

La simplicité au service
de votre quotidien

+ +

Guide d'utilisation
Instruction booklet

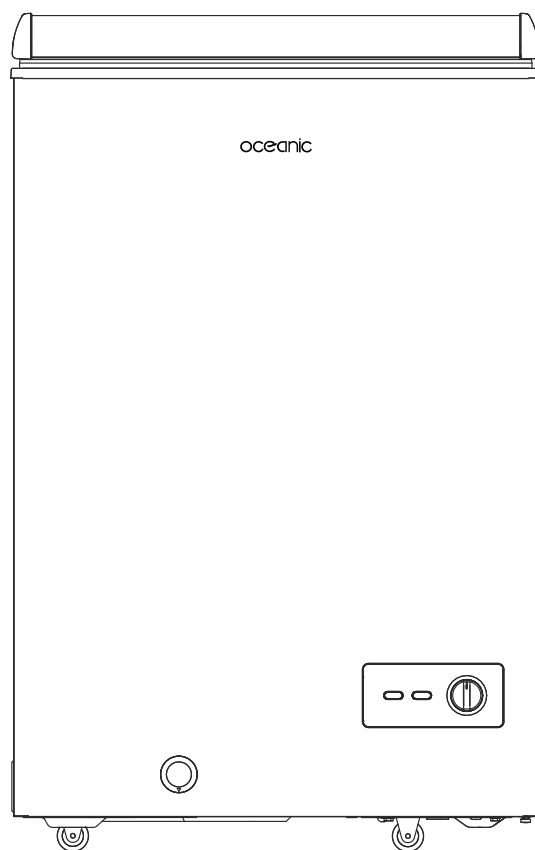

Congélateur coffre
Freezer
OCEACCF97W3

Contenu

Content

INSTRUCTIONS DE SÉCURITÉ IMPORTANTES.....	3
INSTRUCTIONS D'INSTALLATION.....	8
NETTOYAGE ET ENTRETIEN.....	9
SPÉCIFICATIONS TECHNIQUES.....	10
NOMS DES PIÈCES.....	11
INSTALLATION DES ROULETTES.....	12
ESPACE REQUIS	13
RÉGLAGE DES TEMPÉRATURES ET DES FONCTIONS.....	14
UTILISATION.....	15
GARANTIE.....	18
IMPORTANT SAFETY INSTRUCTIONS.....	20
INSTALLATION INSTRUCTIONS.....	23
TECHNICAL SPECIFICATIONS.....	25
NAMES OF PARTS.....	26
INSTALLING THE CASTORS.....	27
SPACE REQUIREMENT.....	28
ADJUSTING THE TEMPERATURES AND FUNCTIONS.....	29
USE.....	30
GUARANTEE.....	32

INSTRUCTIONS DE SÉCURITÉ IMPORTANTES

Lisez attentivement ce mode d'emploi avant d'utiliser l'appareil et conservez-le pour un usage ultérieur.

- **AVERTISSEMENT:** Lors du positionnement de l'appareil, s'assurer que le cordon d'alimentation n'est pas coincé ni endommagé.
- **AVERTISSEMENT:** Ne pas placer de socles mobiles de prises multiples ni de blocs d'alimentation portables à l'arrière de l'appareil.
- **MISE EN GARDE:** Maintenir dégagées les ouvertures de ventilation dans l'enceinte de l'appareil ou dans la structure d'encastrement.
- **MISE EN GARDE:** Ne pas endommager le circuit de réfrigération.
- **MISE EN GARDE:** Ne pas utiliser de dispositifs mécaniques ou autres moyens pour accélérer le processus de dégivrage autres que ceux recommandés par le fabricant. **AVERTISSEMENT :** Risque d'enfermement d'un enfant.

Avant de mettre votre appareil usagée au rebut : Démontez ses portes et laissez les clayettes en place pour qu'un enfant ne puisse pas facilement monter dans l'appareil.

- **AVERTISSEMENT:** N'utilisez pas cet appareil dans un emplacement où les enfants peuvent le toucher et ne laissez pas les enfants l'utiliser seuls.
- Ne pas stocker dans cet appareil des substances explosives telles que des aérosols contenant des gaz propulseurs inflammables.
- **MISE EN GARDE :** Ne pas utiliser d'appareils électriques à l'intérieur du compartiment de stockage des denrées, à moins qu'ils ne soient du type recommandé par le fabricant.
- Ne laissez jamais les enfants utiliser ou jouer avec l'appareil, ni monter dans celui-ci.
- Ne nettoyez jamais les éléments de l'appareil avec des liquides inflammables.
- Ne stockez pas et n'utilisez pas d'essence, ni aucun autre liquide ou gaz inflammable à proximité de cet appareil et de tout autre appareil. Les vapeurs présentent un risque d'incendie ou d'explosion.
- Pour nettoyer votre appareil, ne pas utiliser de nettoyants abrasifs ou des solvants

INSTRUCTIONS DE SÉCURITÉ IMPORTANTES



Symbol ISO 7010 W021

Danger : risque d'incendie/matières inflammables;

- Laisser 10cm d'espace libre à l'arrière de l'appareil afin de favoriser la ventilation du système de refroidissement.
- Afin de stocker vos aliments à une température stable, éviter de laisser la porte ouverte trop longtemps.
- Ne pas installer votre appareil à proximité d'une source de chaleur et éviter les rayons directs du soleil.
- Installer votre appareil sur un sol plat, propre et stable.
- Ne pas installer d'autre appareil électrique sur votre appareil. Pour garantir votre sécurité, ne pas placer votre appareil dans des lieux humides.
- Cet appareil est destiné à être utilisé dans des applications domestiques mais pas dans les cas suivants:
 - les coins cuisines réservés au personnel des magasins, bureaux et autres environnements professionnels;
 - les fermes et l'utilisation par les clients des hôtels, motels et autres environnements à caractère résidentiel;
 - les environnements de type chambres d'hôtes ;
 - la restauration et autres applications similaires hormis la vente au détail.
- Cet appareil est conçu pour être utilisé à l'intérieur d'une maison ou d'un appartement. Il est indispensable que la température du local dans lequel il est utilisé ne soit pas inférieure à 10° ni supérieure à 38°C pour une utilisation optimale.
- Les enfants âgés de 3 à 8 ans sont autorisés à charger et décharger les appareils de réfrigération.
- Cet appareil peut être utilisé par des enfants âgés d'au moins 8 ans et par des personnes ayant des capacités physiques, sensorielles ou mentales réduites ou dénuées d'expérience ou de connaissance, s'ils (si elles) sont correctement surveillé(e)s ou si des instructions relatives à l'utilisation de l'appareil en toute sécurité leur ont été données et si les risques encourus ont été appréhendés.
- Les enfants ne doivent pas jouer avec l'appareil.
- Le nettoyage et l'entretien par l'utilisateur ne doivent pas être effectués par des enfants sans surveillance.

- Pour éviter la contamination des aliments, veuillez respecter les instructions suivantes:
- – Conservez la viande et le poisson crus dans des récipients appropriés au réfrigérateur, afin qu'ils ne soient pas en contact avec d'autres aliments et ne puissent pas s'égoutter sur eux.
 - Des ouvertures de la porte de manière prolongée sont susceptibles d'entraîner une augmentation significative de température des compartiments de l'appareil.
 - Nettoyer régulièrement les surfaces susceptibles d'être en contact avec les aliments et les systèmes d'évacuation accessibles.
- Si l'appareil de réfrigération demeure vide de manière prolongée, le mettre hors tension, en effectuant le dégivrage, le nettoyer, le sécher, et laisser la porte ouverte pour prévenir le développement de moisissures à l'intérieur de l'appareil.
- Si le câble d'alimentation est endommagé, il doit être remplacé par le fabricant, son service après-vente ou des personnes de qualification similaire afin d'éviter un danger.
- Cet appareil frigorifique n'est pas destiné à être utilisé comme appareil encastrable.
- Si le système d'éclairage ne fonctionne plus, celui-ci doit être réparé ou remplacé par le fabricant, son service après-vente ou un réparateur qualifié afin d'éviter tout danger.

Mise au rebut

Pour éviter toute nuisance envers l'environnement ou la santé humaine causée par la mise au rebut non contrôlée de déchets électriques, recyclez l'appareil de façon responsable pour promouvoir la réutilisation des ressources matérielles.

La mise au rebut doit être faite de façon sûre dans des points de collecte publique prévus à cet effet.

Les anciens réfrigérateurs peuvent contenir des CFC qui détruisent la couche d'ozone; contactez le centre de traitement des déchets le plus près de chez vous pour plus de détails sur les procédures correctes de mise au rebut.

INSTRUCTIONS D'INSTALLATION

Avant de mettre votre appareil en service

- Retirez tous les éléments d'emballage intérieurs et extérieurs.
- Vérifiez qu'il ne manque aucune des pièces suivantes :

N°	Contenu	
1	<input checked="" type="checkbox"/> Appareil principal	1 unité
2	<input checked="" type="checkbox"/> Manuel d'utilisation	1 copier
3	<input checked="" type="checkbox"/> Roulette	4 unités
4	<input checked="" type="checkbox"/> Panier	2 unités

- Avant de brancher votre appareil à une source d'alimentation, laissez-le reposer en position verticale pendant environ 2 heures. Cela réduit le risque de dysfonctionnement du système de réfrigération dû à la manipulation pendant le transport.
- Nettoyez les surfaces intérieures de l'appareil avec un chiffon doux et de l'eau chaude.
- Placez votre unité sur un sol suffisamment solide pour supporter le poids de l'unité entièrement remplie.
- Assurez-vous que l'unité est nivelée en ajustant les pieds avant sous l'unité. Veillez à ce que l'appareil repose sur ses pieds de manière stable.
- Installez l'appareil à l'abri de la lumière directe du soleil et des sources de chaleur (radiateur, plaque chauffante, etc.). La lumière directe du soleil peut endommager le revêtement de l'appareil et la chaleur peut augmenter sa consommation d'énergie. Si la température ambiante est extrêmement froide ou chaude, cela peut empêcher l'appareil de fonctionner correctement.
- L'unité n'est pas conçue pour être installée dans un sous-sol ou un appareil.
- Attention : Veillez à ce que l'appareil soit éloigné de toute substance susceptible de provoquer une combustion.

PANNE DE COURANT

En cas de panne de courant, n'ouvrez pas la porte de l'appareil. Les aliments surgelés ne devraient pas être affectés si la panne de courant dure moins de 15 heures. Ne recongelez pas les aliments surgelés qui ont complètement décongelé. Les aliments pourraient être dangereux pour la consommation.

NETTOYAGE ET ENTRETIEN

- Débranchez votre appareil et sortez tous les aliments.
- Nettoyez les surfaces intérieures avec de l'eau tiède et un détergent doux.

DEPLACEMENT DE VOTRE APPAREIL

- Retirez les aliments et débranchez l'appareil.
- Collez avec du ruban adhésif toutes les pièces détachées à l'intérieur de votre appareil.
- Tournez les pieds pour régler leur hauteur au minimum afin d'éviter tout dommage.
- Serrez la porte pour la maintenir fermée.
- Veillez à maintenir l'appareil en position verticale pendant le transport.

SPÉCIFICATIONS TECHNIQUES

Réf	OCEACCF97W3
Modèle No.	BD-100GOM
Tension	220-240V~
Courant nominal	0.5A
Fréquence	50Hz
Fluide frigorigène, quantité	R600a(48g)
Mousse d'isolation	CYCLOPENTANE
Poids	25kg
Dimensions (L x H x P)	545x845x490mm
Classe énergétique	E
<p>Consommation d'énergie de 168 kWh par an, calculée sur la base du résultat obtenu pour 24 heures dans des conditions d'essai normalisées. La consommation d'énergie réelle dépend des conditions d'utilisation et de l'emplacement de l'appareil.</p>	
Volume de stockage	97L
4 étoiles Volume de stockage	97L
Capacité de congélation	4.5kg/24h
Classe climatique	SN-N-ST-T
<p>Cet appareil est conçu pour être utilisé à une température ambiante comprise entre +10°C et +43°C</p>	
Emissions acoustiques	39dB

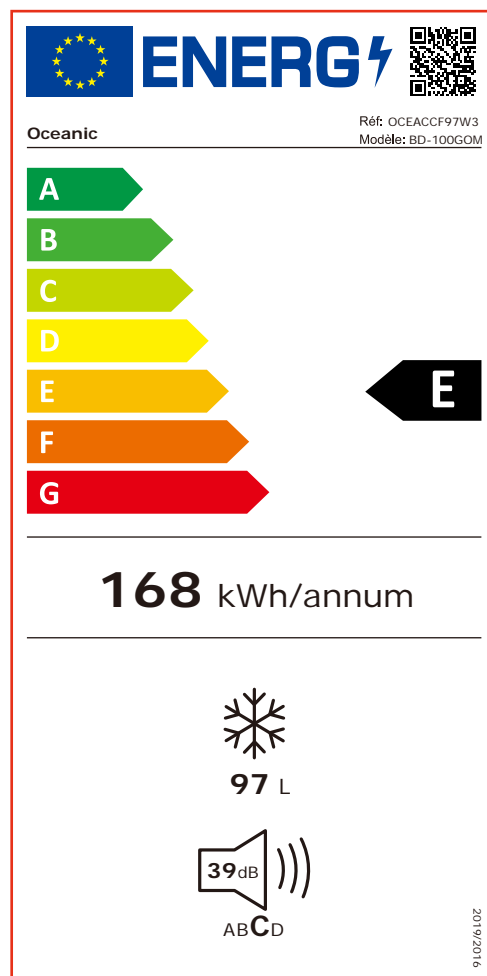

La fiche d'informations sur le produit, selon le Règlement UE No. 2019/2016 relatif à l'étiquetage énergétique des appareils de réfrigération, est consultable via le lien ci-dessous ou en scannant le code QR présent sur l'étiquette énergie du produit.
Référence: <https://eprel.ec.europa.eu/qr/2006334>

NOMS DES PIÈCES

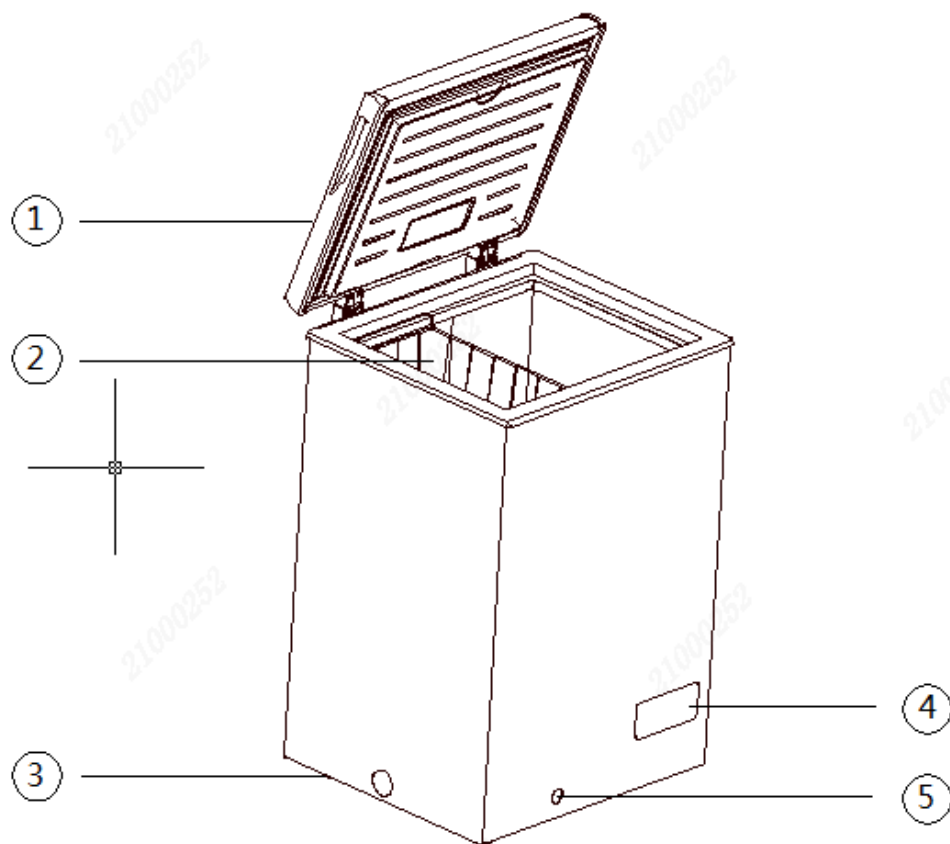

1. Poignée encastrée
2. Panier
3. Roulette
4. Panneau de commande
5. Trou de vidange

INSTALLATION DES ROULETTES

Votre congélateur peut être équipé de roulettes pour un déplacement facile. Nous vous recommandons d'installer des roulettes avant d'utiliser le congélateur en suivant les étapes suivantes :

1. Sortez le panier du congélateur.
2. Inclinez lentement le congélateur sur le côté.
3. Mettez en place une roulette sur le fond du congélateur.

Fixez la roulette avec les vis fournies.

4. Installez les autres roulettes de la même manière.
5. Remettez le congélateur en position verticale et remplacez le panier.

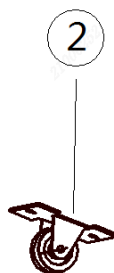
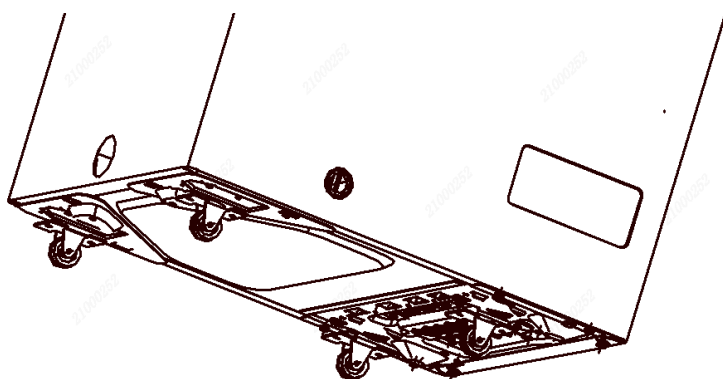

① . Vis

② . Roulette

Note

Il est important d'attendre 24 heures après l'installation avant de brancher l'appareil pour permettre au réfrigérant de se stabiliser

ESPACE REQUIS

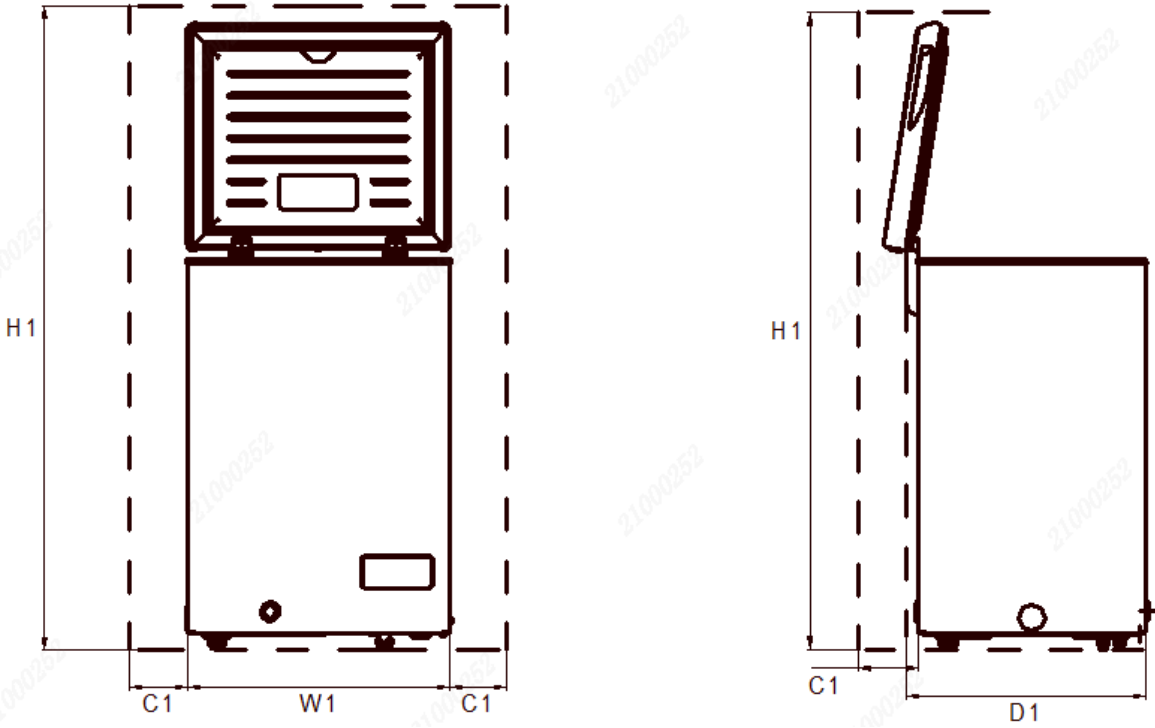

Espace requis en utilisation				
	W1 / mm (Largeur du produit)	D1 / mm (profondeur du produit)	H1 / mm (Hauteur minimale)	C1 / mm (Dégagement minimum)
OCEACCF97W3	545	490	1380	100

RÉGLAGE DES TEMPÉRATURES ET FONCTIONS

Réglage de la température.

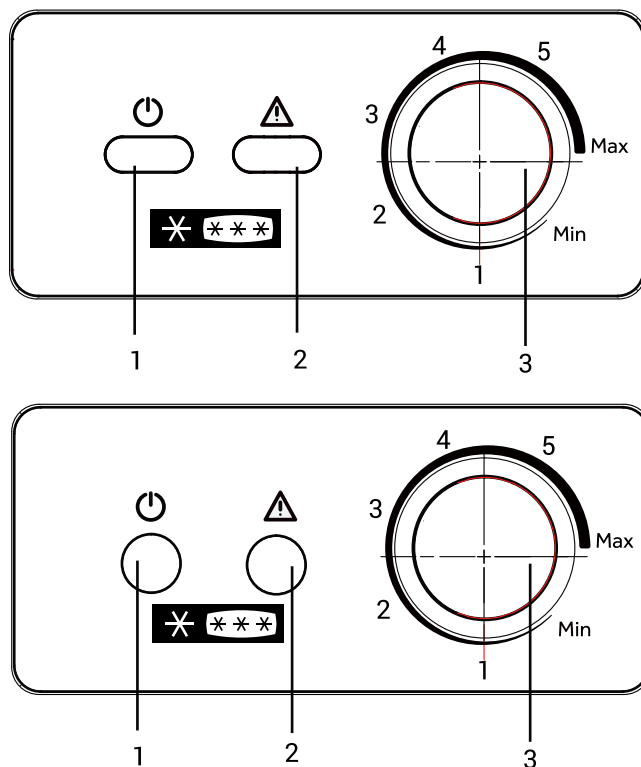

- ① Indicateur lumineux vert: L'appareil est en marche et branché)
- ② Indicateur lumineux rouge= ALARME (température intérieure trop élevée)
- ③ Réglage de la température

Indicateurs lumineux

Tournez le thermostat(1) pour régler la température entre Min(plus chaud) et Max (plus froid)

La température de stockage diminuera du réglage Min. au réglage Max.

Il est suggéré de régler la température au milieu entre les niveaux4 et 5.

UTILISATION

Conservation et congélation des aliments au congélateur

Cet appareil est un congélateur quatre étoiles et convient au stockage à long terme d'aliments surgelés. Il peut également être utilisé pour congeler et conserver des aliments frais. Vous devez toujours suivre les directives de stockage imprimées sur l'emballage de chaque producteur alimentaire, pour éviter le gaspillage alimentaire, les informations suivantes sont fournies à titre indicatif pour la durée de conservation maximale des produits surgelés :

- Viande et volaille fraîches - jusqu'à 12 mois
- Viandes cuites au four - jusqu'à 2 mois
- Poisson frais - jusqu'à 6 mois
- Fruits et légumes - jusqu'à 12 mois
- Pain et gâteaux - jusqu'à 6 mois

La congélation ne stérilise pas. Il est donc important de respecter quelques règles d'hygiène simples lors de la préparation de vos aliments pour la congélation, de vous laver les mains avant de toucher les aliments et de nettoyer les ustensiles de cuisine que vous venez d'utiliser avant de les réutiliser.

Congelez uniquement des aliments frais et de bonne qualité. Référez-vous aux informations pertinentes pour savoir quels produits vous pouvez congeler et combien de temps vous pouvez les conserver. Blanchir les fruits et légumes avant de les congeler pour préserver leur couleur, leur odeur, leur goût et leurs vitamines : plongez-les dans l'eau bouillante pendant quelques instants.

Divisez les aliments que vous souhaitez congeler en petites portions individuelles correspondant à un repas chacune. Les petites portions gèlent plus rapidement à leur cœur.

Emballez hermétiquement les aliments afin qu'ils ne perdent pas leur saveur ou ne se dessèchent pas. Utilisez pour cela des sacs en plastique, un film de polyéthylène, du papier d'aluminium ou des récipients de congélation spéciaux. Si vous utilisez des sacs en plastique, compressez-les pour éliminer l'air avant de les sceller hermétiquement.

Remarque sur chaque emballage :

- La date de congélation
- La date limite de consommation
- Le type d'aliment contenu
- Le nombre de portions continues

Si vous achetez des aliments surgelés, ramassez-les en dernier lorsque vous faites vos courses. Vérifiez que :

L'emballage n'est pas endommagé

Ils ne sont pas recouverts d'une couche de givre (ce qui signifie qu'ils ont partiellement décongelé). Emballez-les dans un sac isotherme ou dans du papier journal. Transportez-les rapidement et rangez-les immédiatement. Respectez les dates de stockage maximales indiquées sur l'emballage. Votre appareil est un appareil quatre étoiles. Cela vous permet de conserver les aliments surgelés de manière optimale.

Dégivrage du congélateur

Le congélateur, cependant, se couvrira progressivement de givre à l'intérieur. Il faudra dégivrer l'appareil.

N'utilisez jamais d'outils métalliques tranchants pour gratter le givre de l'évaporateur car vous pourriez l'endommager.

Cependant, lorsque la glace devient très épaisse sur le revêtement intérieur, un dégivrage complet doit être effectué en suivant les étapes suivantes

- Débranchez l'appareil. Retirez le bouchon de vidange de l'intérieur du congélateur. La décongélation prend généralement quelques heures. Pour dégivrer plus rapidement, gardez la porte du congélateur ouverte.
- Pour la vidange, placez un récipient sous le bouchon de vidange

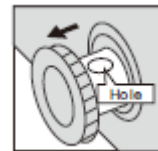

extérieur. Tirez le couvercle de vidange

- Tournez le couvercle de vidange à 180 degrés. Cela permettra à l'eau de s'écouler dans le récipient. Lorsque vous avez terminé, appuyez sur le couvercle de vidange. Remplacez le bouchon de vidange à l'intérieur du compartiment congélateur. Remarque :

surveillez le récipient sous le drain pour éviter les débordements.



- ☒ Essuyez l'intérieur du congélateur et rebranchez l'appareil
- ☒ Réinitialisez la commande de température au réglage souhaité.

Bruits de fonctionnement normaux

Vous pouvez entendre de faibles gargouillis ou des bouillonnements lorsque le réfrigérant est pompé vers le système de refroidissement et à travers les serpentins en orbite à l'arrière de l'appareil. Lorsque le compresseur est en marche, vous pouvez entendre un léger ronronnement ou un bruit de pulsation. Le thermostat contrôle le fonctionnement du compresseur et vous pouvez entendre un léger clic lorsqu'il entre et sort.

En cas de panne de courant, gardez la porte fermée. Une fois le courant rétabli, l'appareil commencera à fonctionner, mais cela peut prendre un certain temps pour atteindre la température de fonctionnement prédéfinie. Vérifiez l'état de vos aliments entreposés.

GARANTIE

Votre appareil de réfrigération est garanti par le fabricant pendant une durée de 24 mois à compter de la date d'achat (la Preuve d'achat datée faisant foi).

EXCLUSIONS DE GARANTIE :

La garantie ne couvre pas les pièces d'usure du produit, ni les problèmes ou les dommages résultant de:

- (1) détériorations superficielles dues à l'usure normale du produit;
- (2) défauts ou détériorations dus au contact du produit avec des aliments ou des liquides et dus à la corrosion provoquée par la rouille;
- (3) tout incident, abus, utilisation impropre, modification, démontage ou réparation non autorisés ;
- (4) toute opération impropre d'entretien, utilisation non conforme aux instructions concernant le produit ou branchement à une tension incorrecte;
- (5) toute utilisation d'accessoires non fournis ou approuvés par le fabricant.

Information : La garantie ne pourra pas être appliquée en cas d'absence de la plaque signalétique et/ou du numéro de série de l'appareil.

SERVICES DE REPARATION

En cas de dysfonctionnement pendant la période de la garantie du fabricant : toute demande de prise en charge doit être faite auprès du revendeur professionnel auquel vous avez acheté votre produit.

Après l'expiration de la période de garantie du fabricant : consulter le document «Pièces de rechange et réparation » dans la documentation relative à votre appareil de réfrigération disponible sur le site www.oceanic.eu.

PIÈCES DE RECHANGE

Les pièces de rechange

nécessaires à la réparation de votre appareil de réfrigération sont disponibles au moins pendant 7 ans, conformément au règlement européen relatif à l'écoconception des appareils de réfrigération.

Consulter le document « Pièces de rechange et réparation » dans la documentation relative à votre appareil de réfrigération disponible sur le site www.oceanic.eu, il vous renseignera sur :

- la durée de disponibilité pour chaque pièce de rechange ;
- les modalités de commande des pièces de rechange ;
- des services de réparation professionnels.

Mise au rebut de l'appareil



Pour éviter toute nuisance envers l'environnement ou la santé humaine causée par la mise au rebut non contrôlée de déchets électriques, recyclez l'appareil de façon responsable pour promouvoir la réutilisation des ressources matérielles. La mise au rebut doit être faite de façon sûre dans des points de collecte publique prévus à cet effet.

Les anciens réfrigérateurs peuvent contenir des CFC qui détruisent la couche d'ozone; contactez le centre de traitement des déchets le plus près de chez vous pour plus de détails sur les procédures correctes de mise au rebut.

OCEANIC

120-126 Quai de Bacalan

CS11584

33000 Bordeaux

IMPORTÉ PAR

A.M.C

123 quai Jules Guesde,

94400, VITRY SUR SEINE,

France

IMPORTANT SAFETY INSTRUCTIONS

Read these operating instructions carefully before using the device and keep them for future use.

- **WARNING:** When positioning the appliance, ensure the supply cord is not trapped or damaged.
- **WARNING:** Do not locate multiple portable socket-outlets or portable power supplies at the rear of the appliance.
- **WARNING:** Risk of child entrapment.
- **WARNING:** Keep ventilation openings, in the appliance enclosure or in the built-in structure, clear of obstruction.
- **WARNING:** Do not damage the refrigerant circuit.
- **WARNING :** Do not use mechanical devices or other means to accelerate the iceing process, other than those recommended by the manufacturer.
- **WARNING:** Do not use electrical appliances inside the food storage compartments of the appliance, unless they are of the type recommended by the manufacturer.
- **WARNING:** Do not use this product in a place where children can touch it and do not leave children to use it alone.
- Before disposing of your used appliance:
- Remove its doors and leave the shelves in place so that a child cannot easily climb into the unit.
- Never allow children to use, play with or climb into the unit.
- Never clean the components of the unit with flammable liquids.
- Do not store or use gasoline or any other flammable liquids or gases near this or any other appliance. Vapors present a risk of fire or explosion.
- To clean your appliance, do not use abrasive cleaners or solvents. Glass cleaners or soapy water give excellent results.

IMPORTANT SAFETY INSTRUCTIONS



Symbol ISO 7010 W021

Danger : fire hazard / flammable material;

- Leave 10cm of free space at the back of the unit to allow for ventilation of the cooling system.
- In order to store your food at a stable temperature, avoid leaving the door open for too long.
- Do not install your appliance near a heat source and avoid direct sunlight.
- Install your cellar on a flat, clean and stable floor.
- Do not install any other electrical equipment on your cellar.
- To ensure your safety, do not place your appliance in damp places.
- This appliance is intended to be used in household and similar applications but not in the following cases:
 - staff kitchen areas in shops, offices and other working environments;
 - farm houses and by clients in hotels, motels and other residential type environments;
 - bed and breakfast type environments;
 - catering and similar non-retail applications.
- This device is designed for use inside a house or apartment. It is essential that the temperature of the room in which it is used is not lower than 10° C or higher than 38° C for optimal use.
- Children aged from 3 to 8 years are allowed to load and unload refrigerating appliances.
- This device may be used by children 8 years of age or older and by persons with reduced physical, sensory or mental abilities or lack of experience or knowledge, if they are properly supervised, experience or knowledge, if they are properly supervised or instructions on the safe use of the device have been given to them and the risks involved have been addressed.
- Children shall not play with the appliance.
- Cleaning and user maintenance shall not be made by children without supervision.
- To avoid contamination of food, please respect the following instructions:

- Store raw meat and fish in suitable containers in the refrigerator, so that it is not in contact with and cannot drip onto other food.
- Opening the door for long periods can cause a significant increase of the temperature in the compartments of the appliance.
- Clean regularly surfaces that can come in contact with food and accessible drainage systems.
- If the refrigerating appliance is left empty for long periods, switch off, defrost, clean, dry, and leave the door open to prevent mould developing within the appliance.
- Do not store explosive substances such as aerosol cans with a flammable propellant in this appliance.
- If the supply cord is damaged, it must be replaced by the manufacturer, its service agent or similarly qualified persons in order to avoid a hazard.
- This refrigerating appliance is not intended to be used as built-in appliance.
- If the supply LED bulb is damaged, it must be replaced by the manufacturer, its service agent or similarly qualified persons in order to avoid a hazard.

Disposal of waste

To avoid any harm to the environment or human health caused by the uncontrolled disposal of electrical waste, recycle the device responsibly to promote the reuse of material resources. Disposal must be done safely at public collection points provided for this purpose.

Older refrigerators may contain CFCs that destroy the ozone layer; contact your nearest waste treatment center for more details on proper disposal procedures.

INSTALLATION INSTRUCTIONS

Before putting your appliance into service

- Remove all inner and outer packaging components.
- Check that none of the following parts are missing:

NO.	Contents	CCHH 100E
1	Main appliance	1 unit
2	Operation manual	1 copy
3	Castor	4 units
4	Food basket	2 units

- Before connecting your device to a power supply, allow it to stand upright for about 2 hours. This reduces the risk of malfunction of the refrigeration system due to handling during transport.
- Clean the inner surfaces of the unit with a soft cloth and warm water.
- Place your unit on a floor strong enough to support the weight of the fully filled unit.
- Make sure the unit is level by adjusting the front feet underneath the unit. Make sure that the cellar rests on its feet in a stable manner.
- Install the appliance away from direct sunlight and heat sources (radiator, hot plate, etc.). Direct sunlight can damage the unit's coating and heat can increase its power consumption. If the ambient temperature is extremely cold or hot, this may prevent the unit from operating properly.
- The unit is not designed to be installed in a basement or appliance.
- **Caution:** Make sure that the unit is kept away from any substance that may cause combustion.

POWER FAILURE

If there is a power failure, do not open the appliance door. Frozen food should not be affected if the power failure lasts for less than 15 hours. Do not refreeze frozen foods that have thawed completely. The food may be dangerous to eat.

CLEANING AND MAINTENANCE

Cleaning your appliance

- Unplug your appliance and take out all the bottles.
- Clean the outside of the unit with hot water and a mild detergent.

- Remove the water tank at the bottom of the unit, then wash it.

Moving your appliance

- Remove all bottles and disconnect the appliance.
- Tape all loose parts inside your appliance.
- Turn the feet to adjust their height to the minimum to avoid damage.
- Tighten the door to keep it closed.
- Be sure to keep the appliance upright during transport

TECHNICAL SPECIFICATIONS

Model	OCEACCF97W3
Model No.	BD-100GOM
Voltage	220-240V~
Rated Current	0.5A
Frequency	50Hz
Refrigerant, Amount	R600a(48g)
Insulation blowing gas	CYCLOPENTANE
Weight	25kg
Dimensions (W x H x D)	545x845x490mm
Energy class	E
Energy consumption of 168 kWh per year, calculated on the basis of the result obtained for 24 hours under standardized test conditions. Actual energy consumption depends on the operating conditions and location of the unit.	
Storage volume	97L
4 star Storage volume	97L
Climate class	SN-N-ST-T
This unit is designed for use at an ambient temperature between +10°C and +43°C	
Noise emissions	39dB

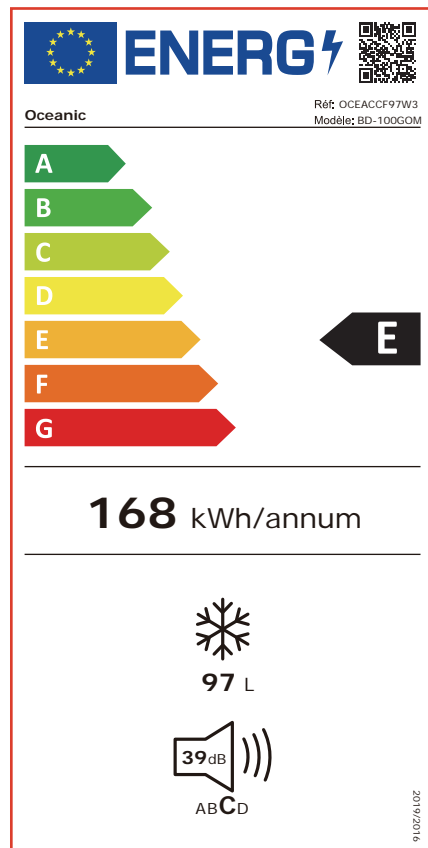

2019/2016 on the energy labelling of refrigeration appliances, can be viewed via the link below or by scanning the QR code on the energy label of the product. <https://eprel.ec.europa.eu/qr/2006334>

NAMES OF PARTS

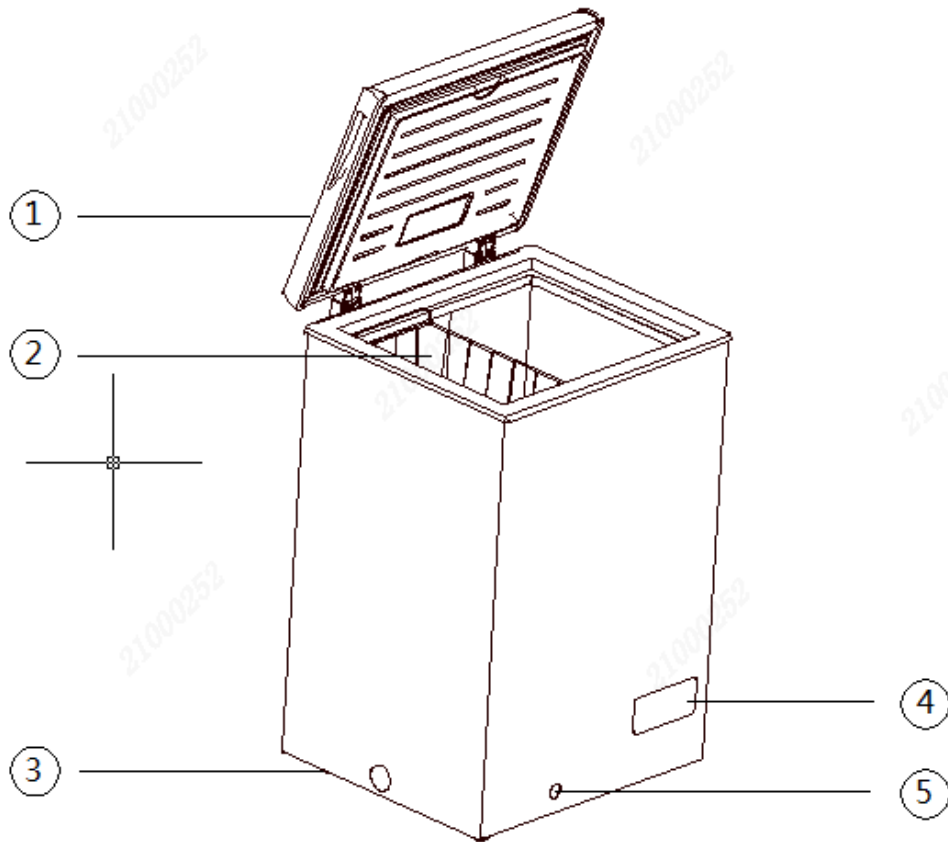

- 1.Recessed handle
- 2.Basket
- 3.Castor
- 4.Control panel
5. Drain hole

INSTALLING THE CASTORS

Your freezer can be equipped with castors for easy moving. We recommend installing castors before using the freezer. Installation following these easy steps.

1. Remove the food basket from the freezer.
2. Slowly tilt the freezer on its side.
3. Tap one castor into the bottom of the freezer. Fasten the Castor into place with screws provided.
4. Install the other castors in the same manner.
6. Return the freezer to its upright position and replace the food basket

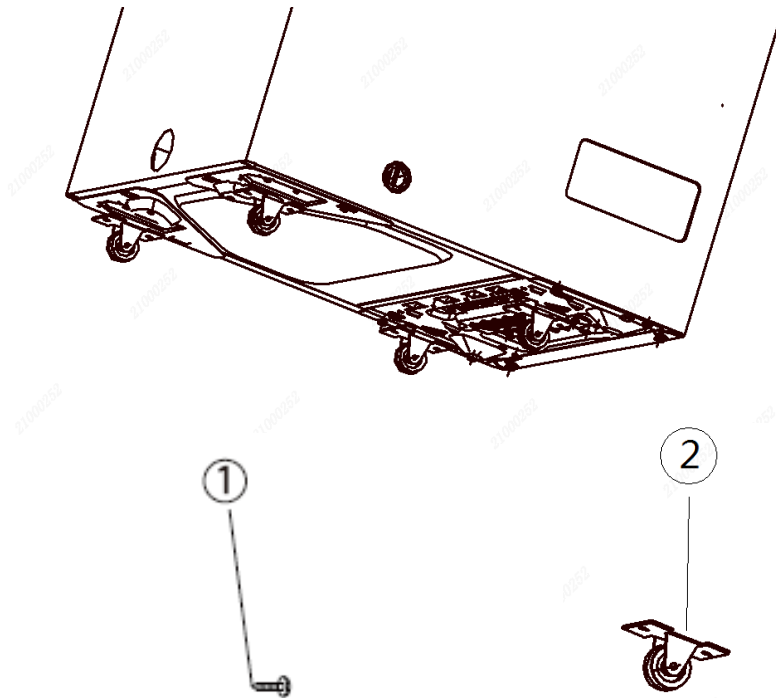

① . Screw

② . Castor

Note

It is important to wait for 24 hours after installation before plugging in The unit to allow the refrigerant to stabilize

SPACE REQUIREMENT

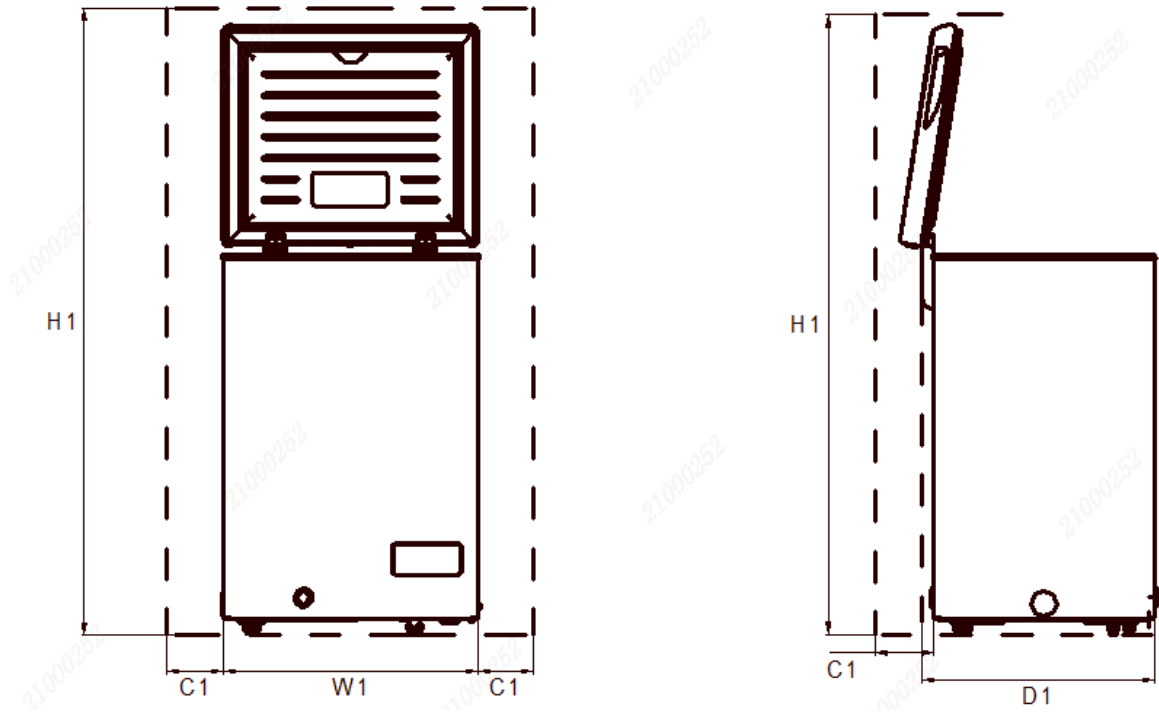

Space required in use				
	W1 / mm (product width)	D1 / mm (product depth)	H1 / mm (Minimum Height)	C1 / mm (Minimum Clearance)
OCEACCF97W3	545	490	1380	100

ADJUSTING THE TEMPERATURES AND FUNCTIONS

Temperature setting.

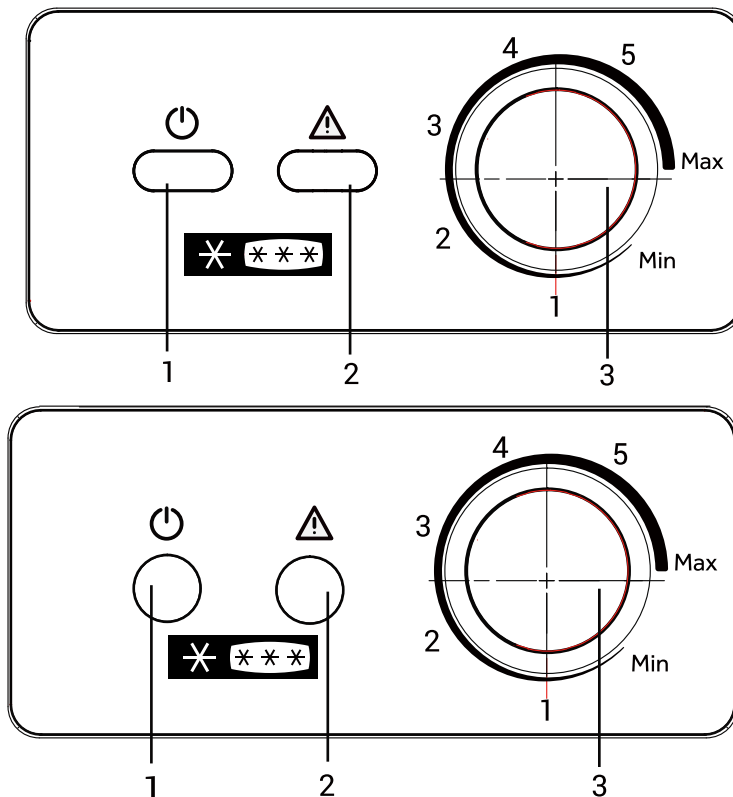

① Control light

② Alarm light

③ Temperature control dial

Light Indicators

Green=CONTROL(The appliance is running)

Red=ALARM(Interior temperature too high)

Turn thermostat(1)to adjust the temperature between Min(warmer) and Max(colder)

The storage temperature will decrease from Min. setting to Max. setting 5.

It's suggested to set the temperature in the middle between gear 4 and

USE

Storing & Freezing Food in the Freezer

This appliance is a four-star freezer and is suitable for the long-term storage of frozen food items. It can also be used for freezing and storing fresh food items. You should always follow the storage guidelines printed on each food producers packaging, to avoid the food waste the following information is provided as a general guide for the maximum storage life of frozen items:

1. Fresh Meat and Poultry - up to 12 months
2. Cooker Meats - up to 2 months
3. Fresh Fish - up to 6 months
4. Fruit and Vegetables - up to 12 months
5. Bread and Cakes - up to 6 months

Freezing does not sterilize. It is therefore important to observe some simple hygiene rules when preparing your food for freezing wash your hands before you touch the food and clean the kitchen tools you have just used before using them again.

Only freeze fresh, good quality food. Refer to the relevant information to know which products you can freeze and how long you can keep them. Blanch fruit and vegetables before freezing them to preserve their color, smell, taste and vitamins: plunge them in boiling water for few moments. Divide the food you wish to freeze into small individual portions corresponding to one meal each. Small portions freeze quicker at their core.

Pack the food hermetically so that they do not lose their flavor or dry up. Use plastic bags, polyethylene film, aluminum foil or special freezer containers for this. If you are using plastic bags, compress them to eliminate the air before sealing them hermetically.

Note on each package:

1. The freezing date
2. The consume-by date
3. The type of food contained
4. The number of portions contained

If you are purchasing deep-frozen food, pick it up last when you are shopping. Check that:

The packaging isn't damaged

They are not covered in a layer of frost (which means that they have partially defrosted). Pack them in an isotherm bag or in newspaper.

Transport them quickly and store them immediately. Comply with the maximum storage dates shown on the pack. Your appliance is a four-

star appliance. This enables you to keep deep-frozen food in an optimal manner.

Defrosting of the freezer

The freezer, however, will become progressively covered with frost. This should be removed.

Never use sharp metal tools to scrape off frost from the evaporator as you could damage it.

However, when the ice becomes very thick on the inner liner, complete defrosting should be carried out as follows:

1. Unplug the unit. Remove the drain plug from the inside of the freezer. Defrosting usually takes a few hours. To defrost faster keep the freezer door open.
2. For draining, place a tray beneath the outer drain plug. Pull out the

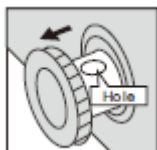

drain dial.

3. Rotate the drain dial 180 degree. This will let the water flow out in the tray. When done, push the drain dial in. Replug the drain plug inside the freezer compartment. Note: monitor the container under

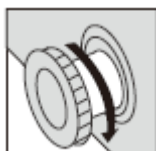

the drain to avoid overflow.

4. Wipe the interior of the freezer and replace the electrical plug in the electrical outlet.
5. Reset the temperature control to the desired setting.

Normal Operating Sounds

You may hear faint gurgling or bubbling sounds when the refrigerant is pumped to the cooling system and through the coils orbiting at the rear of the appliance. When the compressor is in operation you may hear a slight whirring sound or pulsating noise. The thermostat controls the operation of the compressor, and you may hear a slight click as it cycles in and out.

If there is a power failure, keep the door closed. When the power has been restored the appliance will start to operate but it may take some time to achieve the pre-set operating temperature. Check the condition of your stored food items.

GUARANTEE

Your refrigerating appliance is guaranteed by the manufacturer during a period of 24 months from the purchasing date (The dated invoice as proof).

EXCLUSIONS OF GUARANTEE :

The guarantee do not cover the normal wear of the product, nor the problems or damages resulting from :

- (1) superficial deteriorations due to the normal wear of the product ;
- (2) defect or deteriorations due to contact with food or liquids and due to the corrosion generated by rust ;
- (3) any incident, abuse, misuse, modification, disassembly or unauthorized repairs ;
- (4) any wrong maintenance operation, use not conforming to the instruction for use of the product and connection to an improper power supply ;
- (5) any use of not initially provided accessories or approved by the manufacturer.

Information : The guarantee won't be applicable in case of missing rating plate or/and product serial number.

REPAIRS SERVICES

In case of malfunction during the guarantee period of the manufacturer: any repairs request must be addressed to the professional retailer you purchase your product to.

After the expiry of the manufacturer guarantee period : refer to the document « Spare parts and repairs » in the documentation related to your refrigerating appliance available on the website "www.oceanic.eu."

SPARE PARTS

The necessary spare parts for your product repairs are available at least 7 years, in conformity with the European regulation related to the eco-design of refrigerating appliances.

Refer to the document « spare parts and repairs » inside the documentation related to your refrigerating appliance, available on the website "www.continentaledison.ext" it will inform you about :

- the availability for each spare part;
- the spare parts purchasing terms;
- some professional repairs services.

Disposal of the device	
	<p>To avoid any harm to the environment or human health caused by improper disposal of electrical waste, recycle the device responsibly to promote the reuse of material resources. Disposal must be done safely at public collection points provided for this purpose.</p> <p>Older refrigerators may contain CFCs that destroy the ozone layer; contact your nearest waste treatment center for more details on proper disposal procedures.</p>

OCEANIC
120-126 Quai de Bacalan
CS11584
33000 Bordeaux

IMPORTE PAR
A.M.C
123 quai Jules Guesde,
94400, VITRY SUR SEINE,
France

oceanic

+

La simplicité au service
de votre quotidien

+ +

Retrouvez toutes les informations
sur la marque et les notices sur
www.oceanic.eu

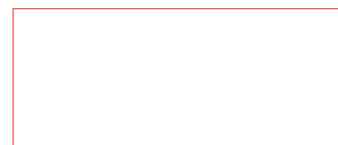

Version 01