

Qilive



Vacuum Cleaner

Q.5109

FR Aspirateur

ES Aspiradora

PT Aspirador

PL Odkurzacz

HU Porszívó

RO Aspirator

RU Пылесос

UA Пилосос

EN	User manual	P. 4
FR	Manuel d'utilisation	P. 10
ES	Manual del usuario	P. 17
PT	Manual do Utilizador	P. 24
PL	Instrukcja użytkownika	S. 31
HU	Használati útmutató	38. o.
RO	Manual de utilizare	P. 45
RU	Руководство пользователя	C. 52
UA	Довідник користувача	C. 59

EN

FR

ES

PT

PL

HU

RO

RU

UA

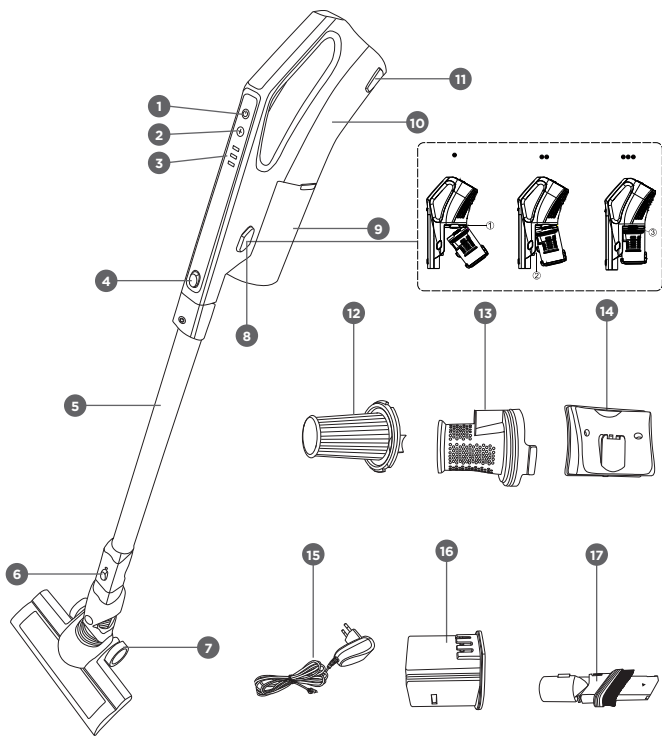

1. SAFETY INFORMATION

Read this instruction manual carefully before using the product. It contains important information for your safety as well as operating and maintenance advice.

1. Keep this instruction manual for future use. Should this product be passed on to a third party, then this instruction manual must be included.
2. This product is intended for indoor private use only. Any other use is prohibited.
3. Before connecting the product to the power supply, check that the power supply voltage and current rating corresponds with the power supply details shown on the product rating label.
4. If the charger supply cable is damaged, it must be replaced by the manufacturer, the manufacturer's after-sales service, or a person with similar qualifications, in order to avoid any danger.
5. This appliance can be used by children aged 8 years or over, and by persons with reduced physical, sensory or mental capacities or persons without experience or knowledge, provided they are properly supervised or have been instructed regarding how to safely use the appliance and understand the risks involved. Children must not play with the appliance. Cleaning and user maintenance should not be carried out by children without supervision. The appliance should only be used with the power supply supplied with the appliance.
6. Disconnect the power plug from the electrical outlet when not in use, before attaching any accessories or before cleaning and maintenance.
7. **WARNING:** For recharging the battery, use only the removable power supply unit supplied (ZD12D270050EU) with the appliance.
8. The product must only be supplied at safety extra low voltage corresponding to the marking on the product.
9. Do not attempt to repair the product yourself. In case of malfunction, repairs are to be conducted by qualified

personnel only.

10. The appliance must be disconnected from the supply mains when removing the battery.
11. The battery must be removed from the appliance before it is scrapped.
12. The battery is to be disposed of safely. Protect the battery from heat and direct sunlight.
13. Dispose the battery safely. Do not throw it into a fire. Risk of explosion!
14. Instructions concerning maintenance and battery removal can be found under the section "CLEANING AND MAINTENANCE".
15. CAUTION: This hose contains electrical connections:
 - Do not use to suck up water.
 - Do not immerse in water for cleaning.
16. Keep hair, loose clothing, fingers and all body parts away from openings and moving parts.
17. Always switch off the product before connecting or disconnecting the motorized floor brush.
18. Do not pick burning or smoking items, such as cigarettes, matches or hot ashes.
19. The hose should be checked regularly and must not be used if damaged.
20.  The marking of this device (symbol of a crossed-out dustbin) complies with European Directive 2012/19/EU relating to "used electrical and electronic equipment". This marking means that this equipment, at the end of its useful life, cannot be disposed of with other household waste. The user is required to deliver it to operators who collect used electrical and electronic equipment. Collection operators, including local collection points, shops and local authorities, create an appropriate system for collecting equipment. Appropriate collection of used electrical and electronic equipment helps avoid harmful impacts on human health and the environment, resulting from the presence of hazardous components, as well as from

improper storage and treatment of this equipment.

21. This appliance contains batteries which can only be replaced by qualified technicians.
22. For detailed information on recharging the battery, refer to the next paragraph in the manual.

2. TECHNICAL DATA

Power adapter	Input: 100-240 V, 50-60 Hz, 0.5 A
	Output: 27 V $\overline{\text{---}}$, 0.5 A
Product power input / rated power	120 W
Battery type	22.2 V/DC, 2200mAh, Li-Ion (rechargeable)
Charging time	4 hours 30 mins
Working time (on full charge)	22 mins for high speed, 45 mins for low speed
Protection class	Class II
Weight	2.1 kg
Dimensions	365 x 98.3 x 190 mm
Operating temperature	0 to +40 °C

Manufacturer's name or trade mark, commercial registration number and address	E-TEK Electronics Manufactory LTD. Address: Building No.7 1st Industrial Zone Phoenix Fuyong Town ,518103 Shenzhen ,Guangdong ,PEOPLE'S PERUBLIC OF CHINA
Model identifier	ZD12D270050EU
Input voltage	100-240 V
Input AC frequency	50-60 Hz
Output voltage	27.0 V ===
Output current	0.5 A
Output power	13.5 W
Average active efficiency	83.59%
Efficiency at low load(10%)	73.58%
No-load power consumption	0.10 W

3. DESCRIPTION

- | | | |
|------------------------------|----------------------------------|---|
| 1. On/off key | 7. Motorized floor brush | 14. Battery charger (wall bracket) |
| 2. Speed selection key (+) | 8. Dust container release button | 15. Power adapter |
| 3. Battery indicator (x3) | 9. Dust container | 16. Battery |
| 4. Main body release button | 10. Main unit (motor) | 17. 2-in-1 tool (crevice nozzle and dusting nozzle) |
| 5. Extension tube | 11. Battery release button | |
| 6. Attachment release button | 12. HEPA filter | |
| | 13. Filter holder | |

4. INSTALLATION

This product can be mounted onto a flat, even wall for storage or charging. To do so:

1. Insert the cable into the groove on the wall bracket (14) and turn it by 90° to lock it in place.
2. Select an installation position located in the proximity of the electrical outlet.
3. Fix the provided wall bracket (14) using suitable screws and wall plugs (not supplied).
Make sure not to pinch the power cable during installation.

- **IMPORTANT:** Do not drill into any pipes or mains cables beneath the surface during mounting holes preparation. The fixing point(s) must be capable of supporting the full weight of the product.

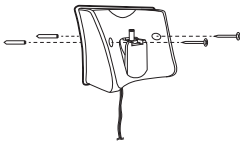
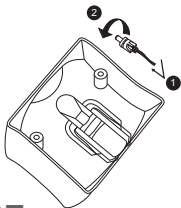

5. USE

5.1 Assembly

1. Insert the HEPA filter (12) into the filter holder (13) and turn until locked.
2. Insert assembled parts into the dust container (9).
3. Fix the dust container (9) onto the main unit (10). Make sure it locks in place.
4. Insert the battery (16) into the main unit (10). Also make sure it locks in place.
5. Connect the extension tube (5) to the main unit (10).
6. Connect the motorized floor brush (7) or 2-in-1 tool (17) to the extension tube (5).

NOTE: The 2-in-1 tool (17) can also be directly connected to the main unit (10).

5.2 Charging

The battery needs to be charged when the last battery indicator (5) flashes.

1. Connect the provided power adapter (15) to a suitable electrical outlet.
2. Place the vacuum cleaner on the wall bracket (14).
3. The 3 battery indicators (3) flash in sequence during charging. The first charge should take about 3-4 hours.
4. Once the product is fully charged, 3 battery indicators (3) light up steadily.

NOTE: The on/off key (1) is deactivated during charging process. Product cannot be switched on.

5.3 Vacuuming

1. To switch the product on, press the on/off key (1). To switch off, press it again.
2. The battery indicators (3) light up steadily during operation. Each indicator corresponds to a higher battery charge level.
3. Press the speed selection key (+) (2) to toggle between high and low vacuuming speed.

5.4 Using the 2-in-1 tool

The 2-in-1 tool (17) can be used as crevice tool or a brush.

Brush: Intended to clean furnitures, home appliances and bookshelf.

Crevice tool: Intended to clean sofas gap, wall corners, stairs, keyboards and other narrow places.

6. CLEANING AND MAINTENANCE

6.1 Cleaning

Warning! When not in use or before cleaning disconnect the product from the electrical outlet.

Warning! During cleaning or operation do not immerse the electrical parts of the product in water or other liquids. Never hold the product under running water.

- Clean the product and all its accessories with a slightly moist fiber-free cloth. Dry all parts afterwards.
- Do not use any aggressive cleaning agents, rubbing alcohol or other chemical solutions as they can cause damage to the casing.

6.2 Cleaning the HEPA filter and dust container

1. Press the main body release button (4) and remove the extension tube (5).
 2. Press the lock on the dust container (9) and empty it over a bin.
 3. Remove the filter holder (13) and HEPA filter (12) from the dust container (9).
 4. Clean the dust container (9), filter holder (13) and HEPA filter (12) with clean water, if necessary. Dry afterwards.
- **IMPORTANT:** Do not clean the HEPA filter (12) in washing machine or by using the hair dryer. Risk of damage.

6.3 Cleaning the motorized floor brush

NOTE: The vacuuming performance might decrease overtime due to accumulation of lint, hairs or other debris on the motorized floor brush (7). Clear the obstructions in a regular intervals.

1. Slide the lock located on the side of the motorized floor brush (7) and remove the brush roll.
2. Clean the obstructions and install the brush roll back in a reverse order.

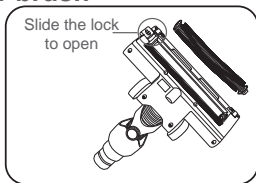

6.4 Battery removal for recycling

1. Press the battery release button (11) and remove the battery (16).
2. Secure the charging pins with an electrical tape.
3. Dispose the battery according to local regulations.



Battery disposal

Do not put used batteries, nickel cadmium, rechargeable, round cell or starter batteries in with the household rubbish. Take them to an appropriate disposal/collection site.

1. CONSIGNES DE SÉCURITÉ

Avant d'utiliser le produit, lisez attentivement ce manuel d'utilisation. Il contient des informations importantes pour votre sécurité ainsi que des conseils d'utilisation et d'entretien.

1. Conservez ce manuel d'utilisation pour un usage ultérieur. En cas de cession de ce produit à un tiers, le manuel d'utilisation doit être joint au produit.
2. Cet appareil est conçu pour un usage strictement privé et en intérieur. Toute autre utilisation est interdite.
3. Avant de brancher l'appareil sur une prise de courant, vérifiez que la tension d'alimentation de votre installation électrique correspond bien à celle qui est indiquée sur la plaque signalétique de l'appareil.
4. Si le câble d'alimentation du chargeur est endommagé, il doit être remplacé par le fabricant, son service après-vente ou des personnes de qualification similaire afin d'éviter un danger.
5. Cet appareil peut être utilisé par des enfants âgés d'au moins 8 ans et par des personnes ayant des capacités physiques, sensorielles ou mentales réduites ou dénuées d'expérience ou de connaissance, s'ils (si elles) sont correctement surveillé(e)s ou si des instructions relatives à l'utilisation de l'appareil en toute sécurité leur ont été données et si les risques encourus ont été appréhendés. Les enfants ne doivent pas jouer avec l'appareil. Le nettoyage et l'entretien par l'utilisateur ne doivent pas être effectués par des enfants sans surveillance. L'appareil doit être utilisé uniquement avec l'alimentation fournie avec l'appareil.
6. Lorsque l'appareil n'est pas en cours d'utilisation, débranchez le câble d'alimentation avant de monter des accessoires ou d'effectuer tout entretien ou nettoyage.
7. MISE EN GARDE : Pour le rechargement de la batterie, utiliser uniquement l'unité d'alimentation amovible fournie (ZD12D270050EU) avec l'appareil.
8. Cet appareil ne doit être alimenté que par une très basse tension de sécurité, correspondant aux indications figurant

sur l'appareil.

9. N'essayez pas de réparer vous-même cet appareil. Tout défaut de fonctionnement doit impérativement être réparé par une personne qualifiée.
10. L'appareil doit être débranché de la prise secteur avant de retirer sa batterie.
11. La batterie doit être retirée de l'appareil avant qu'il soit jeté.
12. La batterie doit être éliminée en respectant les consignes de sécurité. Protégez la batterie de la chaleur et de la lumière directe du soleil.
13. Éliminez la batterie en respectant les consignes de sécurité. Ne pas la jeter au feu. Risque d'explosion !
14. Les consignes concernant l'entretien et le retrait de la batterie se trouvent sous la section « NETTOYAGE ET ENTRETIEN ».
15. ATTENTION : Ce tube contient des branchements électriques :
 - Ne l'utilisez pas pour aspirer de l'eau.
 - Ne le plongez pas dans l'eau pour le nettoyer.
16. Maintenez les cheveux, vêtements larges, doigts et autres parties du corps éloignés des ouvertures et pièces mobiles.
17. Éteignez toujours l'appareil avant d'installer ou de désinstaller la brosse motorisée.
18. N'aspirez pas d'objets brûlants ou fumants comme une cigarette, une allumette ou des cendres chaudes.
19. Le tuyau doit être régulièrement inspecté, et ne doit pas être utilisé s'il est endommagé.
20.  Le marquage de cet appareil (symbole d'une poubelle barrée) est conforme à la directive européenne 2012/19/UE relative aux « équipements électriques et électroniques usagés ». Ce marquage signifie que cet équipement, à la fin de son cycle de vie, ne peut pas être mis au rebut avec les autres déchets ménagers. L'utilisateur est tenu de le remettre aux opérateurs de collecte des équipements

électriques et électroniques usagés. Les opérateurs de collecte, y compris les points de collecte locaux, les magasins et les autorités locales, créent un système approprié pour la collecte des équipements. Une collecte appropriée des équipements électriques et électroniques usagés permet d'éviter les effets néfastes sur la santé humaine et l'environnement, résultant de la présence de composants dangereux, ainsi que d'un rangement et d'un traitement inappropriés de ces équipements.

21. Cet appareil contient des batteries qui ne peuvent être remplacées que par des personnes qualifiées.
22. En ce qui concerne les informations détaillées sur le rechargement de la batterie, référez-vous au paragraphe ci-après de la notice.

2. CARACTÉRISTIQUES TECHNIQUES

Adaptateur	Entrée : 100-240 V, 50-60 Hz, 0,5 A
	Sortie : 27 V==, 0,5 A
Tension d'alimentation / puissance nominale	120 W
Type de batterie	22,2 V/CC, 2 200 mAh, Li-Ion (rechargeable)
Temps de charge	4 heures et 30 minutes
Durée de fonctionnement (avec charge pleine)	22 minutes à forte puissance, 45 minutes à faible puissance
Classe de protection	Classe II
Poids	2,1 kg
Dimensions	365 x 98.3 x 190 mm
Température de fonctionnement	de 0 à +40 °C

Nom ou marque du fabricant, numéro d'enregistrement commercial et adresse	E-TEK Electronics Manufactory LTD. Address: Building No.7 1st Industrial Zone Phoenix Fuyong Town ,518103 Shenzhen ,Guangdong ,PEOPLE'S PERUBLIC OF CHINA
Identifiant du modèle	ZD12D270050EU
Tension d'entrée	100-240 V
Fréquence d'entrée CA	50-60 Hz
Tension de sortie	27,0 V===
Courant de sortie	0,5 A
Puissance de sortie	13,5 W
Efficacité active moyenne	83,59%
Efficacité à faible charge (10%)	73,58%
Consommation électrique à vide	0,10 W

3. DESCRIPTION

- | | | |
|---|--|--|
| 1. Touche marche/arrêt | 6. Bouton de dégagement de l'accessoire | 12. Filtre HEPA |
| 2. Touche de sélection de la puissance (+) | 7. Brosse motorisée | 13. Porte-filtre |
| 3. Indicateur d'état de la batterie (x3) | 8. Bouton de dégagement du réservoir à poussière | 14. Chargeur de la batterie (suspension murale) |
| 4. Bouton de dégagement de l'unité principale | 9. Réservoir à poussière | 15. Adaptateur |
| 5. Tube de rallonge | 10. Unité principale (moteur) | 16. Batterie |
| | 11. Bouton de dégagement de la batterie | 17. Outil 2-en-1 (suceur biseauté et brosse à poussière) |

4. INSTALLATION

Vous pouvez monter cet appareil sur un mur plat et régulier pour le stocker ou le recharger. Pour ce faire :

1. Insérez le câble dans la rainure de la suspension murale (14) et tournez-la à 90° pour la verrouiller en place.
2. Choisissez l'endroit de son installation à proximité d'une prise électrique.

3. Fixez la suspension murale fournie (14) au mur à l'aide de vis et de prises murales adaptées (non fournies). Assurez-vous de ne pas pincer le câble d'alimentation lors de l'installation.
- **IMPORTANT** : Veillez à ne pas percer les conduites ou les câbles électriques susceptibles de se trouver sous la surface lors du perçage des trous de fixation. Le(s) point(s) de fixation doit/doivent pouvoir supporter le poids de l'appareil.

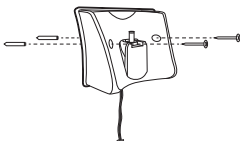
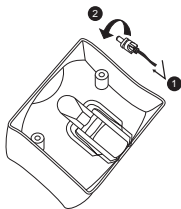

5. UTILISATION

5.1 Assemblage

1. Insérez le filtre HEPA (12) dans le porte-filtre (13) et tournez jusqu'à ce qu'il soit verrouillé.
2. Insérez les pièces assemblées dans le réservoir à poussière (9).
3. Attachez le réservoir à poussière (9) à l'unité principale (10). Assurez-vous qu'il se verrouille bien.
4. Insérez la batterie (16) dans l'unité principale (10). Assurez-vous également qu'elle se verrouille bien en place.
5. Raccordez le tube de rallonge (5) à l'unité principale (10).
6. Raccordez la brosse motorisée (7) ou l'outil 2-en-1 (17) au tube de rallonge (5).

REMARQUE : L'outil 2-en-1 (17) peut également être directement installé sur l'unité principale (10).

5.2 Recharger

La batterie doit être rechargée lorsque le dernier indicateur de batterie (5) clignote.

1. Branchez l'adaptateur secteur fourni (15) à une prise secteur adaptée.
2. Placez l'aspirateur sur la suspension murale (14).
3. Les 3 indicateurs de batterie (3) clignotent dans l'ordre durant la charge. La première charge devrait durer environ 3 à 4 heures.
4. Une fois l'appareil complètement chargé, les 3 indicateurs de batterie (3) restent allumés.

REMARQUE : La touche marche/arrêt (1) est désactivée durant le processus de charge. L'appareil ne peut pas être allumé.

5.3 Aspirer

1. Pour allumer l'appareil, appuyez sur la touche marche/arrêt (1). Pour l'éteindre, appuyez à nouveau.
2. Les indicateurs de batterie (3) restent allumés durant l'utilisation de l'appareil. Chaque indicateur correspond à un niveau de charge plus élevé de la batterie.
3. Appuyez sur la touche de sélection de la puissance (+) (2) pour basculer entre une puissance d'aspiration faible et forte.

5.4 Utiliser l'outil 2-en-1

L'outil 2-en-1 (17) peut être utilisé en tant que suceur biseauté ou en tant que brosse.

Brosse : Prévue pour nettoyer les meubles, les appareils ménagers et les étagères.

Suceur biseauté : Prévu pour nettoyer les plis du canapé, les coins de mur, les escaliers, les claviers et autres endroits étroits.

6. NETTOYAGE ET ENTRETIEN

6.1 Nettoyage

Mise en garde ! Lorsqu'il n'est pas en cours d'utilisation, ou avant de le nettoyer, débranchez l'appareil de la prise secteur.

Mise en garde ! Lors du nettoyage ou de l'utilisation de l'appareil, n'immergez pas les parties électriques sous l'eau ni sous tout autre liquide. Ne placez jamais l'appareil sous l'eau courante.

- Nettoyez l'appareil et tous ses accessoires à l'aide d'un tissu légèrement humide et non pelucheux. Séchez ensuite toutes les pièces.
- N'utilisez jamais de produits nettoyants abrasifs, d'alcool à brûler ou autres solutions chimiques ; cela risquerait d'endommager la coque de l'appareil.

6.2 Nettoyer le filtre HEPA et le réservoir à poussière

1. Appuyez sur le bouton de dégagement de l'unité principale (4) et retirez le tube de rallonge (5).
 2. Appuyez sur le bouton de déverrouillage du réservoir à poussière (9) et videz-le dans une poubelle.
 3. Retirez le porte-filtre (13) et le filtre HEPA (12) du réservoir à poussière (9).
 4. Si nécessaire, nettoyez le réservoir à poussière (9), le porte-filtre (13) et le filtre HEPA (12) à l'eau claire. Séchez ensuite les pièces.
- **IMPORTANT** : Ne nettoyez pas le filtre HEPA (12) à l'aide d'une machine à laver ou d'un sèche-cheveux. Risque de détérioration.

6.3 Nettoyer la brosse motorisée

REMARQUE : La performance d'aspiration est susceptible de diminuer avec le temps, à cause de l'accumulation de peluches, de cheveux et autres débris dans la brosse motorisée (7). Ôtez régulièrement les bouchons de débris.

1. Faites glisser la glissière de verrouillage située sur le côté de la brosse motorisée (7) et retirez le rouleau de la brosse.
2. Nettoyez les bouchons, et replacez le rouleau de la brosse en suivant les étapes dans l'ordre inverse.



6.4 Retirer la batterie pour la recycler

1. Appuyez sur le bouton de dégagement de la batterie (11) et retirez la batterie (16).
2. Utilisez du ruban isolant pour sécuriser les broches de charge.
3. Éliminez la batterie conformément aux normes locales.



Élimination de la batterie

Ne jetez pas les batteries usagées, au Nickel Cadmium, rechargeables, rondes ou de démarrage avec les ordures ménagères. Emmenez-les à un site de collecte/dépôt approprié.

1. INFORMACIÓN DE SEGURIDAD

Lea atentamente este manual de instrucciones antes de usar el producto. Contiene información importante para su seguridad así como consejos de funcionamiento y mantenimiento.

1. Conserve este manual de instrucciones para futuras consultas. Si entrega este producto a un tercero, incluya igualmente este manual de instrucciones.
2. Este producto ha sido diseñado exclusivamente para uso particular en interiores. Cualquier otro uso está prohibido.
3. Antes de conectar el producto al suministro eléctrico, compruebe que el voltaje y la corriente de la red eléctrica corresponden con los detalles de suministro de alimentación indicados en la etiqueta de características del producto.
4. Si el cable de alimentación del cargador estuviera dañado, deberá ser sustituido por el fabricante, su servicio posventa o por una persona de cualificación similar para evitar riesgos innecesarios.
5. Este aparato podrá ser utilizado por niños mayores de 8 años, y personas con capacidades físicas, sensoriales o mentales reducidas o personas que no cuenten con la experiencia o los conocimientos necesarios, siempre que estén debidamente supervisados o hayan recibido instrucciones acerca del uso seguro del aparato y hayan comprendido los peligros que ello conlleva. No deberá permitirse que los niños jueguen con el aparato. La limpieza y el mantenimiento del usuario no deberán ser realizados por niños, a menos que estén supervisados. El aparato deberá utilizarse únicamente con la fuente de alimentación que se incluye con él.
6. Desconecte el producto de la toma de corriente cuando no lo esté usando, antes de instalar accesorios o antes de la limpieza y el mantenimiento.
7. **ADVERTENCIA:** Para cargar la batería, utilice únicamente la fuente de alimentación extraíble suministrada (ZD12D270050EU) con el aparato.
8. El producto solamente debe recibir tensión extrabaja de

seguridad que se corresponda con sus indicaciones.

9. No intente reparar el producto usted mismo. En caso de avería, las reparaciones deben ser realizadas por personal cualificado.
10. Desconecte el aparato de la toma de corriente al extraer la batería.
11. Extraiga la batería del aparato antes de desecharlo.
12. Deseche la batería de modo seguro. Proteja la batería del calor y la luz directa del sol.
13. Deseche la batería de modo seguro. No la arroje al fuego. ¡Riesgo de explosión!
14. Encontrará las instrucciones de mantenimiento y extracción de la batería en la sección "LIMPIEZA Y MANTENIMIENTO".
15. PRECAUCIÓN: Este tubo contiene conexiones eléctricas:
 - No lo use para succionar agua.
 - No lo sumerja en agua con la finalidad de limpiarlo.
16. Mantenga el cabello, la ropa holgada, los dedos y el resto del cuerpo alejados de las aberturas y piezas móviles.
17. Apague siempre el producto antes de conectar o desconectar el cepillo para suelos motorizado.
18. No aspire objetos ardiendo o humeantes, tales como cigarrillos, cerillas o cenizas calientes.
19. Compruebe el estado del tubo con regularidad. Si está dañado, no lo use.
20.  La marca que aparece en este dispositivo (símbolo de un contenedor tachado) cumple con la Directiva Europea 2012/19/UE relativa a „equipos eléctricos y electrónicos usados“. Dicha marca significa que este equipo, al final de su vida útil, no se debe desechar con otros residuos domésticos. El usuario debe entregarlo a algún agente de recogida de equipos electrónicos y eléctricos usados. Los agentes de recogida, incluidos los puntos de recogida locales, comercios y autoridades locales, crean un sistema adecuado para la recogida de equipos. La recogida adecuada de los equipos electrónicos y eléctricos usados ayuda a evitar efectos

nocivos en la salud humana y en el medio ambiente, derivados de componentes peligrosos, así como de un almacenamiento o tratamiento inadecuado de este equipo.

21. Este aparato contiene baterías que solamente podrán ser reemplazadas por técnicos cualificados.
22. Para obtener información detallada acerca de cómo cargar la batería, consulte el siguiente párrafo del manual.

ES

2. DATOS TÉCNICOS

Adaptador de corriente	Entrada: 100-240 V, 50-60 Hz, 0,5 A
	Salida: 27 V $\overline{=}$, 0,5 A
Entrada de potencia del producto / potencia nominal	120 W
Tipo de batería	22,2 V/CC, 2200 mAh, Li-Ion (recargables)
Tiempo de carga	4 horas 30 minutos
Tiempo de funcionamiento (completamente cargada)	22 minutos para alta velocidad, 45 minutos para baja velocidad
Clase de protección	Clase II
Peso	2,1 kg
Dimensiones	365 x 98.3 x 190 mm
Temperatura de funcionamiento	0 a +40 °C

Nombre del fabricante o marca comercial, número del registro mercantil y dirección	E-TEK Electronics Manufactory LTD. Address: Building No.7 1st Industrial Zone Phoenix Fuyong Town ,518103 Shenzhen ,Guangdong ,PEOPLE'S PERUBLIC OF CHINA
Identificador del modelo	ZD12D270050EU
Tensión de entrada	100-240 V
Frecuencia de CA de entrada	50-60 Hz
Tensión de salida	27,0 V===
Corriente de salida	0,5 A
Potencia de salida	13,5 W
Eficiencia activa media	83,59%
Eficiencia a baja carga (10 %)	73,58%
Consumo de potencia sin carga	0,10 W

3. DESCRIPCIÓN

- | | | |
|--|---|---|
| 1. Tecla de encendido/
apagado | 6. Botón de liberación del
accesorio | 12. Filtro HEPA |
| 2. Tecla de selección de
velocidad (+) | 7. Cepillo para suelos
motorizado | 13. Portafilros |
| 3. Indicador de la
batería (x3) | 8. Botón de liberación del
contenedor de polvo | 14. Cargador de la batería
(soporte para pared) |
| 4. Botón de liberación del
cuerpo principal | 9. Contenedor de polvo | 15. Adaptador de corriente |
| 5. Tubo de extensión | 10. Unidad principal (motor) | 16. Batería |
| | 11. Botón de liberación de
la batería | 17. Acople 2 en 1 (boquilla
para ranuras y boquilla
para polvo) |

4. INSTALACIÓN

Este producto puede instalarse en una pared lisa y plana para su almacenamiento o carga. Para ello:

1. Introduzca el cable en la ranura del soporte de pared (14) y gírelo 90° para bloquearlo en posición.
2. Seleccione una posición de instalación cerca de una toma de corriente.

- Fije el soporte de pared (14) suministrado usando tornillos y tacos adecuados (no suministrados). Asegúrese de no dañar el cable durante la instalación.
- IMPORTANTE:** No perforo tuberías ni cables de corriente debajo de la superficie durante la preparación de los orificios de montaje. Los puntos de fijación deben de soportar el peso completo del producto.

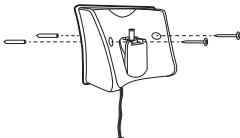
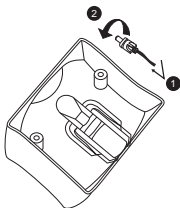

5. USO

5.1 Montaje

- Introduzca el filtro HEPA (12) en el portafiltros (13) y gírelo hasta que se bloquee.
- Introduzca las piezas montadas en el contenedor de polvo (9).
- Fije el contenedor de polvo (9) en la unidad principal (10). Asegúrese de que quede bloqueado en posición.
- Introduzca la batería (16) en la unidad principal (10). Asegúrese de que esté bloqueada en posición.
- Conecte el tubo de extensión (5) a la unidad principal (10).
- Conecte el cepillo para suelos motorizado (7) o el acople 2 en 1 (17) en el tubo de extensión (5).

OBSERVACIÓN: El acople 2 en 1 (17) también puede conectarse directamente a la unidad principal (10).

5.2 Carga

Cargue la batería cuando el último indicador de batería (5) empiece a parpadear.

- Conecte el adaptador de corriente suministrado (15) a una toma de corriente adecuada.
- Coloque el aspirador en el soporte de pared (14).
- Los 3 indicadores de la batería (3) parpadean secuencialmente durante la carga. La primera carga llevará de 3 a 4 horas aproximadamente.
- Una vez haya cargado completamente el producto, los 3 indicadores de la batería (3) permanecen iluminados.

OBSERVACIÓN: La tecla de encendido/apagado (1) se desactiva durante el proceso de carga. El producto no puede encenderse.

5.3 Aspiración

1. Para encender el producto, pulse la tecla de encendido/apagado (1). Para apagarlo, vuelva a pulsar la tecla.
2. Los indicadores de batería (3) permanecen iluminados durante el funcionamiento. Cada indicador se corresponde con un nivel de carga de la batería más alto.
3. Pulse la tecla de selección de velocidad (+) (2) para alternar entre la velocidad de aspiración alta y baja.

5.4 Uso del acople 2 en 1

El acople 2 en 1 (17) puede usarse como un acople para ranuras o como cepillo.

Cepillo: Diseñado para limpiar mobiliario, electrodomésticos y estanterías.

Acople para ranuras: Diseñada para limpiar los huecos de los sofás, las esquinas de las paredes, los teclados y otros lugares angostos.

6. LIMPIEZA Y MANTENIMIENTO

6.1 Limpieza

¡Advertencia! Cuando no use el dispositivo o antes de limpiarlo, desconéctelo de la toma de corriente.

¡Advertencia! Durante la limpieza o uso, no sumerja las piezas eléctricas del producto en agua ni en ningún otro líquido. Nunca coloque el producto bajo agua corriente.

- Limpie el producto y todos sus accesorios con un paño húmedo y libre de pelusa. A continuación, seque todas las piezas.
- No use agentes de limpieza agresivos, alcohol u otras soluciones químicas, puesto que pueden dañar la carcasa.

6.2 Limpieza del filtro HEPA y del contenedor de polvo

1. Pulse el botón de liberación del cuerpo principal (4) y extraiga el tubo de extensión (5).
 2. Presione sobre el bloqueo del contenedor de polvo (9) y vacíelo en una papelera.
 3. Retire el portafiltros (13) y el filtro HEPA (12) del contenedor de polvo (9).
 4. Si fuese necesario, limpie el contenedor de polvo (9), el portafiltros (13) y el filtro HEPA (12) con agua limpia. A continuación, séquelos.
- **IMPORTANTE:** No limpie el filtro HEPA (12) en la lavadora ni lo seque con un secador para pelo. Podría dañarlo.

6.3 Limpieza del cepillo para suelos motorizado

OBSERVACIÓN: El rendimiento de la aspiración podría disminuir con el tiempo debido a la acumulación de pelusilla, cabello u otros residuos en el cepillo para suelos motorizado (7). Elimine regularmente cualquier obstrucción.

1. Deslice el bloqueo ubicado en el lateral del cepillo para suelos motorizado (7) y retire el rodillo del cepillo.
2. Elimine las obstrucciones y vuelva a instalar el rodillo del cepillo en orden inverso.

Deslizar
el bloqueo
para abrir

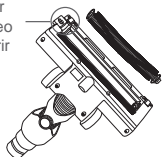

ES

6.4 Extracción de la batería para el reciclaje

1. Pulse el botón de liberación de la batería (11) y extraiga la batería (16).
2. Proteja los pasadores de carga con cinta eléctrica.
3. Deseche la batería en conformidad con las normativas locales.





Desecho de la batería

No deseche las baterías usadas, de níquel-cadmio, recargables, de botón o de arranque junto con los residuos domésticos. Llévelas a un centro de reciclaje/tratamiento de residuos adecuado.

1. INFORMAÇÃO DE SEGURANÇA

Leia atentamente este manual de instruções antes de utilizar o produto. Contém informações importantes para a sua segurança, assim como conselhos de funcionamento e manutenção.

1. Guarde este manual de instruções para utilização futura. Se este produto for transferido para terceiros, este manual de instruções deve estar incluído.
2. Este produto destina-se apenas a ser utilizado no interior. É proibida qualquer outra utilização.
3. Antes de ligar o produto à fonte de alimentação, verifique se a tensão da fonte de alimentação e a corrente de cabo correspondem às informações sobre a fonte de alimentação presentes na etiqueta de classificação do produto.
4. Se o fio da alimentação do carregador ficar danificado, deverá ser substituído pelo fabricante, respetivo serviço pós-venda ou pessoas igualmente qualificadas, de modo a evitar qualquer perigo.
5. Este aparelho pode ser utilizado por crianças com, pelo menos, 8 anos e por pessoas com capacidades físicas, sensoriais ou mentais reduzidas ou com falta de experiência ou conhecimentos se forem corretamente supervisionadas ou se lhes forem dadas instruções relativas à utilização do aparelho com toda a segurança, e se os riscos incorridos forem tidos em conta. As crianças não devem brincar com o aparelho. A limpeza e manutenção não devem ser feitas por crianças sem supervisão. O aparelho só deve ser utilizado com a alimentação incluída com o aparelho.
6. Desligue a ficha de alimentação da tomada elétrica quando o aparelho não estiver a ser utilizado, antes de encaixar quaisquer acessórios ou antes proceder à sua limpeza ou manutenção.
7. AVISO: Para recarregar a bateria, use apenas a unidade de alimentação amovível fornecida (ZD12D270050EU) com o aparelho.

8. O produto deve apenas ser utilizado com uma tensão de segurança extra baixa, correspondente à marcada no produto.
9. Não tente reparar o produto sozinho. Em caso de avaria, as reparações devem ser realizadas apenas por profissionais qualificados.
10. O aparelho deve estar desligado da fonte de alimentação aquando da remoção da bateria.
11. A bateria deve ser removida do aparelho antes de ser descartada.
12. A bateria deve ser eliminada em segurança. Proteja a bateria do calor e da luz solar direta.
13. Elimine a bateria de forma segura. Não a atire para o fogo. Risco de explosão!
14. As instruções relativas à manutenção e à remoção da bateria podem ser encontradas na secção “LIMPEZA E MANUTENÇÃO”.
15. CUIDADO: Esta mangueira possui ligações elétricas:
 - Não a utilize para aspirar água.
 - Não a mergulhe em água durante a limpeza.
16. Mantenha o cabelo, roupas largas, dedos e todas as partes do corpo longe das aberturas e partes móveis.
17. Desligue sempre o produto antes de encaixar ou desencaixar a escova para pavimentos motorizada.
18. Não aspire objetos incandescentes ou a deitar fumo, tais como cigarros, fósforos ou cinzas quentes.
19. A mangueira deve ser verificada regularmente e não deve ser utilizada se estiver danificada.
20.  A marcação deste dispositivo (símbolo de um caixote de lixo riscado) está em conformidade com a Diretiva Europeia 2012/19/UE relativa a  „equipamentos elétricos e eletrónicos usados“. Esta marcação significa que este equipamento, no final da sua vida útil, não pode ser eliminado juntamente com outros resíduos domésticos. O utilizador é obrigado a entregá-lo aos operadores que recolhem o equipamento elétrico e eletrónico usado. Os operadores de recolha,

incluindo pontos de recolha locais, lojas e autoridades locais, criam um sistema apropriado para a recolha de equipamento. A recolha adequada de equipamento elétrico e eletrónico usado ajuda a evitar impactos nocivos na saúde humana e no ambiente, resultantes da presença de componentes perigosos, bem como do armazenamento e tratamento inadequados deste equipamento.

21. Este aparelho contém baterias que só podem ser substituídas por pessoas qualificadas.
22. No que diz respeito às informações detalhadas acerca do modo de carregamento da bateria, consulte o parágrafo do manual apresentado a seguir.

2. INFORMAÇÕES TÉCNICAS

Adaptador de alimentação	Entrada: 100-240 V, 50-60 Hz, 0,5 A
	Saída: 27 V $\overline{=}$, 0,5 A
Entrada de alimentação do produto / potência nominal	120 W
Tipo de bateria	22,2 V/CC, 2200 mAh, Li-Ion (recarregável)
Tempo de carregamento	4 horas e 30 minutos
Tempo em funcionamento (em carga completa)	22 min em alta velocidade, 45 min em baixa velocidade
Classe de proteção	Classe II
Peso	2,1 kg
Dimensões	365 x 98.3 x 190 mm
Temperatura de funcionamento	0 a +40 °C

Nome do fabricante ou marca comercial, número de registo comercial e morada	E-TEK Electronics Manufactory LTD. Address: Building No.7 1st Industrial Zone Phoenix Fuyong Town ,518103 Shenzhen ,Guangdong ,PEOPLE'S PERUBLIC OF CHINA
Identificador do modelo	ZD12D270050EU
Voltagem de entrada	100-240 V
Frequência AC de entrada	50-60 Hz
Voltagem de saída	27,0 V ===
Corrente de saída	0,5 A
Potência de saída	13,5 W
Eficiência ativa média	83,59%
Eficiência com carga baixa (10%)	73,58%
Consumo de energia sem carga	0,10 W

3. DESCRIÇÃO

- | | | |
|--|--|---|
| 1. Tecla ligar/desligar | 7. Escova para pavimentos motorizada | 12. Filtro HEPA |
| 2. Tecla de seleção de velocidade (+) | 8. Botão para libertar o compartimento do pé | 13. Suporte do filtro |
| 3. Indicador de bateria (x3) | 9. Compartimento do pé | 14. Carregador da bateria (suporte de parede) |
| 4. Botão para libertar o corpo principal | 10. Unidade principal (motor) | 15. Adaptador de alimentação |
| 5. Tubo de extensão | 11. Botão para libertar a bateria | 16. Bateria |
| 6. Botão para libertar o acessório | | 17. Ferramenta 2 em 1 (escova e boquilha) |

4. MONTAGEM

Este produto pode ser montado numa parede plana e uniforme para efeitos de armazenamento ou carregamento. Para tal:

1. Insira o cabo na ranhura do suporte de parede (14) e gire-o a 90° para o encaixar devidamente.
2. Selecione um local de instalação que se encontre perto de uma tomada elétrica.

- Fixe o suporte de parede fornecido (14) utilizando parafusos e buchas adequados (não fornecidos). Assegure-se de que não trilha o cabo de alimentação durante a instalação.
- IMPORTANTE:** Não perfure quaisquer canos ou cabos de alimentação sob a superfície durante a preparação dos furos de montagem. O(s) ponto(s) de fixação deve(m) ser capaz(es) de suportar todo o peso do produto.

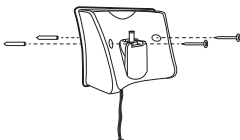
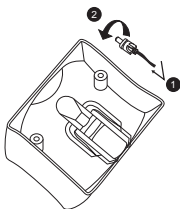

5. UTILIZAÇÃO

5.1 Montagem

- Insira o filtro HEPA (12) no suporte do filtro (13) e gire até bloqueá-lo.
- Insira as peças montadas no compartimento do pó (9).
- Ligue o compartimento do pó (9) à unidade principal (10). Confirme que se encaixa devidamente.
- Insira a bateria (16) na unidade principal (10). Adicionalmente, confirme que se encaixa devidamente.
- Encaixe o tubo de extensão (5) na unidade principal (10).
- Encaixe a escova para pavimentos motorizada (7) ou a ferramenta 2 em 1 (17) ao tubo de extensão (5).

NOTA: A ferramenta 2 em 1 (17) também pode ser encaixada diretamente na unidade portátil (10).

5.2 Carregamento

A bateria tem de ser carregada quando o último indicador da bateria (5) piscar.

- Ligue o adaptador de alimentação fornecido (15) a uma tomada elétrica adequada.
- Coloque o aspirador no suporte de parede (14).
- Os 3 indicadores da bateria (3) piscam sequencialmente durante o carregamento. O primeiro carregamento deverá durar cerca de 3-4 horas.
- Quando o produto estiver totalmente carregado, os 3 indicadores da bateria (3) ficarão acesos de forma contínua.

NOTA: A tecla ligar/desligar (1) fica desativada durante o processo de carregamento. O produto não pode ser ligado.

5.3 Aspirar

1. Para ligar o produto, prima a tecla ligar/desligar (1). Para desligar, prima-a novamente.
2. Durante a operação, os indicadores da bateria (3) ficam acesos de forma contínua. Cada indicador corresponde a um nível superior de carregamento da bateria.
3. Prima a tecla de seleção de velocidade (+) (2) para alternar entre alta e baixa velocidade de aspiração.

5.4 Utilizar a ferramenta 2 em 1

A ferramenta 2 em 1 (17) pode ser utilizada como boquilha ou como escova.

Escova: Destina-se à limpeza de móveis, eletrodomésticos e estantes.

Boquilha: Destina-se à limpeza das fendas do sofá, cantos de paredes, escadas, teclados e outros locais estreitos.

6. LIMPEZA E MANUTENÇÃO

6.1 Limpeza

Aviso! Quando não estiver a utilizar o produto ou antes de proceder à sua limpeza, desligue-o da tomada elétrica.

Aviso! Durante a limpeza ou funcionamento, não mergulhe os componentes elétricos do produto em água ou outros líquidos. Nunca coloque o produto sob água corrente.

- Limpe o produto e todos os seus acessórios com um pano sem fibras ligeiramente humedecido. Em seguida, seque todos os componentes.
- Não utilize quaisquer agentes de limpeza agressivos, álcool ou outras soluções químicas, já que podem causar danos no revestimento.

6.2 Limpar o filtro HEPA e o compartimento do pó

1. Prima o botão para abrir o corpo principal (4) e remova o tubo de extensão (5).
 2. Pressione o bloqueio do compartimento do pó (9) e esvazie-o para um caixote do lixo.
 3. Remova o suporte do filtro (13) e o filtro HEPA (12) do compartimento do pó (9).
 4. Limpe o compartimento do pó (9), o suporte do filtro (13) e o filtro HEPA (12) com água limpa, se necessário. Em seguida, seque-os.
- **IMPORTANTE:** Não limpe o filtro HEPA (12) na máquina de lavar ou utilizando um secador de cabelo. Risco de danos.

6.3 Limpar a escova para pavimentos motorizada

NOTA: A capacidade de aspiração pode reduzir ao longo do tempo devido à acumulação de algodão, cabelos e outros resíduos na escova para pavimentos motorizada (7). Desobstrua-a em intervalos frequentes.

1. Deslize o bloqueio localizado na parte lateral da escova para pavimentos motorizada (7) e remova o rolo da escova.
2. Desobstrua-a e volte a colocá-la na ordem inversa.

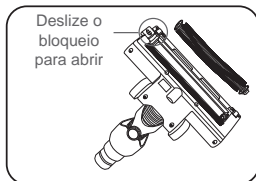

PT

6.4 Remoção da bateria para reciclagem

1. Prima o botão para libertar a bateria (11) e remova a bateria (16).
2. Prenda os pinos de carga com fita isoladora.
3. Elimine a bateria de acordo com os regulamentos locais.



Eliminação da bateria

Não coloque baterias usadas, de níquel cádmio, recarregáveis, pilhas tipo botão ou baterias de arranque juntamente com o lixo doméstico. Leve-as até um local de eliminação/recolha adequado.

1. INFORMACJE NA TEMAT BEZPIECZEŃSTWA

Zanim zaczniesz korzystać z urządzenia, uważnie przeczytaj niniejszą instrukcję obsługi. Zawarliśmy w niej istotne wskazówki dotyczące Twojego bezpieczeństwa oraz porady na temat obsługi i konserwacji urządzenia.

1. Zachowaj niniejszą instrukcję obsługi, aby móc z niej skorzystać w przyszłości. W razie przekazania produktu innej osobie należy przekazać produkt wraz z instrukcją obsługi.
2. Urządzenie przeznaczone jest do prywatnego użytku wewnątrz budynków. Niedozwolone jest używanie odkurzacza do innych celów.
3. Przed podłączeniem urządzenia do źródła zasilania upewnij się, że napięcie i moc znamionowa źródła odpowiadają parametrom podanym na tabliczce znamionowej produktu.
4. Jeżeli kabel zasilający ładowarki jest uszkodzony, w celu uniknięcia niebezpiecznych sytuacji należy go wymienić. Wymiany powinien dokonać producent, jego serwis posprzedażowy lub osoby o podobnych kwalifikacjach.
5. Pod warunkiem zapewnienia odpowiedniego nadzoru lub pouczenia na temat bezpiecznej obsługi urządzenia i wy tłumaczenia istniejących zagrożeń, urządzenie może być używane przez dzieci w wieku od lat 8, osoby o ograniczeniach fizycznych, czuciowych lub psychicznych, a także osoby bez doświadczenia lub stosownej wiedzy. Dzieci nie powinny bawić się urządzeniem. Czyszczenie i konserwacja nie powinny być wykonywane przez dzieci bez nadzoru. Urządzenia należy używać wyłącznie wraz z dostarczonym zasilaczem.
6. Wtyczkę przewodu zasilającego odłącz od gniazda elektrycznego, gdy urządzenie nie jest używane, przed montażem akcesoriów lub przed czyszczeniem i konserwacją.
7. **OSTRZEŻENIE:** Aby naładować akumulator, należy używać wyłącznie przenośnego bloku zasilania

(ZD12D270050EU) dostarczonego w komplecie z urządzeniem.

8. Urządzenie musi być zasilane napięciem zgodnym z oznaczeniem na tabliczce znajdującej się na produkcie.
9. Nie próbuj samodzielnie naprawiać urządzenia. W razie awarii urządzenia zleć naprawę wykwalifikowanemu technikowi.
10. Przed wyjęciem baterii należy odłączyć urządzenie od źródła zasilania.
11. Przed utylizacją urządzenia należy wyjąć z niego baterię.
12. Należy zadbać o bezpieczną utylizację baterii. Chroń baterię przed wysoką temperaturą i bezpośrednim nasłonecznieniem.
13. Zadbaj o bezpieczną utylizację baterii. Nie wrzucaj baterii do ognia. Niebezpieczeństwo wybuchu!
14. Instrukcje dotyczące konserwacji i wyjmowania baterii można znaleźć w sekcji „CZYSZCZENIE I KONSERWACJA”.
15. **OSTROŻNIE!** W rurze znajdują się podzespoły elektryczne.
 - Nie odkurzaj wody.
 - Nie czyść urządzenia, zanurzając je w wodzie.
16. Włosy, luźna odzież, palce i inne części ciała powinny znajdować się z dala od otworów oraz ruchomych części.
17. Zawsze wyłącz urządzenie przed podłączeniem lub odłączeniem napędzanej szczotki podłogowej.
18. Nie odkurzaj palących się lub dymiących przedmiotów i substancji, takich jak papierosy, zapałki lub gorący popiół.
19. Rurę odkurzacza należy regularnie sprawdzać i zaprzestać korzystania z urządzenia, gdy rura jest uszkodzona.
20.  Oznaczenie urządzenia (symbol przekreślonego pojemnika na odpady) jest zgodny z Dyrektywą europejską 2012/19/UE dotyczącą zużytego sprzętu elektrycznego i elektronicznego. Takie oznakowanie oznacza, że po zakończeniu okresu urządzenia nie można wyrzucić wraz z innymi odpadami gospodarstwa domowego. Użytkownik jest zobowiązany

do dostarczenia urządzenia odpowiednim służbom, które zajmują się zbieraniem zużytego sprzętu elektrycznego i elektronicznego. Służby odpowiedzialne za zbiórkę takiego sprzętu, w tym lokalne punkty zbiórki, sklepy i organy lojalne, tworzą odpowiedni system zbierania sprzętu. Odpowiednia zbiórka zużytego sprzętu elektrycznego i elektronicznego pomaga uniknąć szkodliwego wpływu na zdrowie ludzkie i środowisko, wynikającego z obecności niebezpiecznych składników, a także z niewłaściwego przechowywania i obróbki takiego sprzętu.

21. To urządzenie zawiera akumulatory, które mogą być wymieniane wyłącznie przez osoby o odpowiednich kwalifikacjach.
22. Szczegółowe informacje dotyczące ładowania akumulatora, podane są w następnym akapicie niniejszej instrukcji.

2. DANE TECHNICZNE

Zasilacz	Wejście: 100-240 V; 50-60 Hz; 0,5 A
	Wyjście: 27 V $\overline{=}$, prąd stały, 0,5 A
Gniazdo zasilania produktu / moc znamionowa	120 W
Typ baterii	Litowo-jonowa 22,2 V; prąd stały, 2200 mAh (akumulatorowa)
Czas ładowania	4 godziny 30 minut
Czas pracy (po pełnym ładowaniu)	22 min przy wysokiej mocy urządzenia, 45 min przy niskiej mocy urządzenia
Klasa ochrony	Klasa II
Masa	2,1 kg
Wymiary	365 x 98.3 x 190 mm
Temperatura (użytkowanie)	od 0°C do +40°C

Nazwa lub znak towarowy, numer rejestracji handlowej i adres producenta	E-TEK Electronics Manufactory LTD. Address: Building No.7 1st Industrial Zone Phoenix Fuyong Town ,518103 Shenzhen ,Guangdong ,PEOPLE'S PERUBLIC OF CHINA
Identyfikacja/e modelu	ZD12D270050EU
Napięcie wejściowe	100-240 V
Częstotliwość wejściowa AC	50-60 Hz
Napięcie wyjściowe	27,0 V ===
Prąd wyjściowy	0,5 A
Moc wyjściowa	13,5 W
Średnia aktywna skuteczność	83,59%
Skuteczność przy niskim obciążeniu (10%)	73,58%
Zużycie energii bez obciążenia	0,10 W

3. OPIS

- | | | |
|--|--|---|
| 1. Przycisk Włącz/Wyłącz | 7. Napędzana szczotka podłogowa | 14. Ładowarka baterii (uchwyt ścienny) |
| 2. Przycisk wyboru mocy (+) | 8. Przycisk odłączania zbiornika na kurz | 15. Zasilacz |
| 3. Wskaźnik stanu baterii (x3) | 9. Pojemnik na kurz | 16. Bateria |
| 4. Przycisk odłączania modułu głównego | 10. Moduł główny (silnik) | 17. Końcówka 2-w-1 (końcówka szczelinowa i mała szczotka) |
| 5. Rura przedłużająca | 11. Przycisk zwalniający baterię | |
| 6. Przycisk odłączania akcesoriów | 12. Filtr HEPA | |
| | 13. Uchwyt filtra | |

4. INSTALACJA

Odkurzacz można zamontować na płaskiej, równej ścianie, gdzie może być przechowywany i ładowany. Montaż ścienny

- Umieść przewód w zagłębieniu w uchwycie ściennym (14) i obróć go o 90°, aby się zatrzasnął.
- Wybierz miejsce montażu znajdujące się w pobliżu gniazda elektrycznego.

- Przymocuj dostarczony uchwyt ścienny (14) za pomocą odpowiednich wkrętów i kołków (należy zakupić je we własnym zakresie). Zadbaj o to, by przewód nie został przyciśnięty podczas montażu.
- WAŻNE!** Podczas wiercenia otworów montażowych zachowaj ostrożność, aby nie przewiercić rur lub przewodów zasilających znajdujących się w podłożu. Punkty mocowania muszą mieć nośność wystarczającą, by utrzymać ciężar produktu.

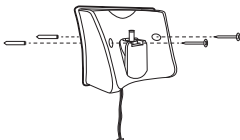
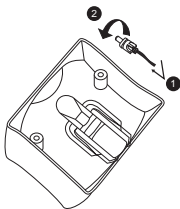

5. ZASTOSOWANIE

5.1 Montaż

- Umieść filtr HEPA (12) w uchwycie filtra (13) i obróć go, aby zatrzasknąć.
- Zmontowane części umieść w pojemniku na kurz (9).
- Zamontuj pojemnik na kurz (9) na module głównym (10). Upewnij się, że zasobnik zatrzasknął się.
- Umieść baterię (16) w module głównym (10). Sprawdź, czy bateria zatrzasknęła się.
- Do modułu głównego (10) podłącz rurę przedłużającą (5).
- Do rury przedłużającej (5) podłącz napędzaną szczotkę podłogową (7) lub końcówkę 2-w-1 (17).

UWAGA Końcówkę 2-w-1 (17) można również podłączyć bezpośrednio do modułu głównego (10).

5.2 Ładowanie baterii

Baterię należy naładować, gdy ostatni ze wskaźników baterii (5) zacznie migać.

- Podłącz dostarczony zasilacz (15) do gniazda ściennego odpowiedniego rodzaju.
- Umieść odkurzacz w uchwycie ściennym (14).
- W trakcie ładowania kolejno migają trzy wskaźniki baterii (3). Pierwsze ładowanie powinno trwać około 3-4 godziny.
- Po pełnym naładowaniu urządzenia trzy wskaźniki stanu baterii (3) zaświecą się.

UWAGA Podczas ładowania przycisk Włącz/Wyłącz (1) jest nieaktywny. Włączenie urządzenia jest niemożliwe.

5.3 Odkurzanie

1. Aby włączyć urządzenie, naciśnij przycisk Włącz/Wyłącz (1). Aby wyłączyć urządzenie, ponownie naciśnij przycisk.
2. Wskaźniki baterii (3) świecą nieprzerwanie podczas pracy urządzenia. Kolejne wskaźniki oznaczają wyższy poziom naładowania baterii.
3. Naciśnij przycisk wyboru mocy (+) (2), aby wybrać wysoką lub niską moc odkurzania.

5.4 Korzystanie z końcówki 2-w-1

Końcówka 2-w-1 (17) może służyć jako końcówka szczelinowa lub mała szczotka.

Szczotka: służy do czyszczenia mebli, urządzeń AGD i półek z książkami.

Końcówka szczelinowa: służy do czyszczenia zakamarków kanap, narożników pomieszczeń, schodów, klawiatur i podobnych wąskich przestrzeni.

6. CZYSZCZENIE I KONSERWACJA

6.1 Czyszczenie

Ostrzeżenie! Jeśli nie używasz urządzenia lub chcesz je wyczyścić, odłącz je od źródła zasilania prądem elektrycznym.

Ostrzeżenie! Podczas konserwacji lub użytkowania urządzenia nie zanurzaj jego podzespołów zasilanych prądem elektrycznym w wodzie ani innych cieczach. Nigdy nie umieszczaj produktu pod bieżącą wodą.

- Urządzenie i wszystkie jego akcesoria można czyścić lekko zwilżoną ściereczką bezpyłową. Po czyszczeniu wysusz wszystkie części.
- Nie stosuj żrących środków czyszczących, izopropanolu ani innych środków chemicznych, gdyż mogą uszkodzić obudowę.

6.2 Czyszczenie filtra HEPA i pojemnika na kurz

1. Naciśnij przycisk odłączania modułu głównego (4) i zdemontuj rurę przedłużającą (5).
 2. Naciśnij zatrzask na pojemniku na kurz (9) i opróżnij pojemnik nad koszem.
 3. Wyjmij uchwyt filtra (13) i filtr HEPA (12) z pojemnika na kurz (9).
 4. W razie potrzeby wyczyść w czystej wodzie pojemnik na kurz (9), uchwyt filtra (13) i filtr HEPA (12). Wysusz wszystkie podzespoły.
- **WAŻNE!** Nie pierz filtra HEPA (12) w pralce ani nie czyść go za pomocą suszarki do włosów. Grozi to uszkodzeniem filtra.

6.3 Czyszczenie szczotki podłogowej

UWAGA Z czasem może dojść do obniżenia skuteczności odkurzania z powodu nagromadzenia się na szczotce podłogowej (7) włókien, włosów i innych zanieczyszczeń. Regularnie usuwaj zanieczyszczenia tego typu.

1. Przesuń zatrzask znajdujący się z boku szczotki podłogowej (7) i wyjmij wałek szczotki.
2. Usuń zanieczyszczenia i umieść wałek na miejscu.

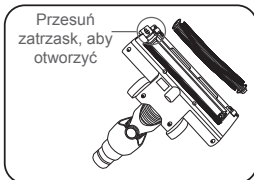

6.4 Wymowanie baterii w celu ich utylizacji

1. Naciśnij przycisk odłączania baterii (11) i wyjmij baterię (16).
2. Zabezpiecz styki ładowarki taśmą izolacyjną.
3. Zutylijzuj baterię zgodnie z obowiązującymi przepisami.



Utylizacja baterii

Nie wyrzucaj zużytych baterii niklowo-kadmowych, akumulatorowych, baterii guzikowych lub akumulatorów rozruchowych wraz z odpadami bytowymi z gospodarstwa domowego. Baterie zanieś do odpowiedniego punktu zbiórki/ utylizacji.

1. BIZTONSÁGI TÁJÉKOZTATÓ

A készülék használatba vétele előtt gondosan olvassa el ezt a használati útmutatót. Fontos biztonsági információkat, valamint kezelési és karbantartási tanácsokat tartalmaz.

1. A későbbi használat céljából őrizze meg ezt a használati útmutatót. Ha harmadik félnek adja át ezt a készüléket, mellékelje hozzá ezt a használati útmutatót is.
2. A termék csak beltéri és háztartási célokra használható. Minden egyéb használat tilos.
3. A készülék tápellátásra csatlakoztatása előtt ellenőrizze, hogy a hálózat feszültsége és terhelhetősége megfelel-e a készülék típuscímkéjén feltüntetett értékeknek.
4. Ha a töltő hálózati kábele megsérült, a gyártónak, a gyártó márkaszervizének vagy hasonló képzettségű szakembernek kell kicserélnie a veszélyek elkerülése érdekében.
5. A készüléket 8 éven felüli gyermekek, tapasztalatokkal és ismeretekkel nem rendelkező, vagy csökkent fizikai, érzékszervi vagy mentális képességgel rendelkező személyek akkor használhatják, ha megfelelő felügyelet alatt állnak, vagy ha a készülék biztonságos használatára megtanították őket, és ismerik az ezzel járó kockázatokat. Ne hagyja, hogy a gyerekek játsszanak a készülékkel. A felhasználó által végezhető tisztítást és karbantartást gyermekek nem végezhetik felügyelet nélkül. A készüléket csak a készülékhez mellékelt tápegységgel szabad használni.
6. Húzza ki a hálózati csatlakozót a fali aljzatból, ha nem használja a készüléket, mielőtt tartozékokat szerel rá, tisztítja vagy karbantartja.
7. **FIGYELMEZTETÉS:** Az akkumulátor töltéséhez csak a készülékhez mellékelt kivehető tápegységet használja (ZD12D270050EU).
8. A termék (jelzésének megfelelően) kizárólag extra alacsony biztonsági feszültséggel üzemeltethető.
9. Ne próbálja javítani a készüléket. Hibás működés esetén a javítást csak szakképzett személyzet végezheti.

10. Az akkumulátor eltávolítása előtt a készülék hálózati csatlakozóját ki kell húzni a hálózati aljzatból.
11. A készülék selejtezése előtt el kell távolítani az akkumulátort.
12. Az akkumulátort biztonságosan kell ártalmatlanítani. Óvja az akkumulátort a hőtől és a közvetlen napfénytől.
13. Az akkumulátort biztonságos módon ártalmatlanítsa. Ne dobja tűzbe. Ez robbanásveszéllyel jár!
14. A karbantartással és az akkumulátor eltávolításával kapcsolatos utasítások a „TISZTÍTÁS ÉS KARBANTARTÁS” című részben található.
15. FIGYELEM: Ez a tömlő elektromos csatlakozókat tartalmaz:
 - Ne használja víz felszívásához.
 - Ne merítse vízbe tisztítás céljából.
16. Ügyeljen arra, hogy haj, laza ruházat, ujjak és más testrészek ne kerüljenek a nyílások és mozgó alkatrészek közelébe.
17. A motoros padlókefe csatlakoztatása vagy leválasztása előtt mindig kapcsolja ki a terméket.
18. Ne használja égő vagy füstölgő anyagok (pl. cigaretta, gyufa vagy forró hamu) feltakarítására.
19. A tömlőt rendszeresen ellenőrizni kell, és ha megsérült, további használata tilos.
20.  A készülék jelölése (áthúzott szemetesekuka szimbólum) megfelel a „Használt elektromos és elektronikus berendezésekről” szóló 2012/19/EU európai irányelvnek. Ez a jelölés azt jelenti, hogy ez a berendezés hasznos élettartamának végén nem ártalmatlanítható más háztartási hulladékkal együtt. A felhasználó köteles átadni a használt elektromos és elektronikus berendezéseket begyűjtését végző üzemeltetőknek. A begyűjtési üzemeltetők, beleértve a helyi gyűjtőpontokat, üzleteket és helyi hatóságokat, megfelelő rendszert hoznak létre a berendezések begyűjtésére. A használt elektromos és elektronikus berendezések megfelelő gyűjtése segít elkerülni azokat

az emberi egészségre és a környezetre gyakorolt káros hatásokat, amelyek a veszélyes összetevők jelenlétéből, valamint a berendezések nem megfelelő tárolásából és kezeléséből erednek.

21. A készülék olyan elemeket tartalmaz, amelyeket csak szakember cserélhet.
22. Az akkumulátor töltésére vonatkozó részletes információkat az útmutató következő bekezdésében találja.

HU

2. MŰSZAKI ADATOK

Hálózati adapter	Bemenet: 100–240 V, 50-60 Hz, 0,5 A Kimenet: 27 V $\overline{=}$, 0,5 A
A készülék tápfeszültség-bemenete / névleges teljesítménye	120 W
Akkumulátor típusa	22,2 V/DC, 2200 mAh, Li-Ion (újratölthető)
Töltési idő	4 óra 30 perc
Üzemidő (teljesen feltöltve)	22 perc nagy sebességen, 45 perc alacsony sebességen
Érintésvédelmi osztály	Class II
Tömeg	2,1 kg
Méretek	365 x 98.3 x 190 mm
Működési hőmérséklet	0 és +40 °C között

A gyártó neve vagy védjegye, kereskedelmi nyilvántartási száma és címe	E-TEK Electronics Manufactory LTD. Address: Building No.7 1st Industrial Zone Phoenix Fuyong Town ,518103 Shenzhen ,Guangdong ,PEOPLE'S PERUBLIC OF CHINA
Modell azonosító	ZD12D270050EU
Bemeneti feszültség	100-240 V
Bemeneti AC frekvencia	50-60 Hz
Feszültségkimenet	27,0 V ===
Kimenő feszültség	0,5 A
Teljesítmény	13,5 W
Átlagos aktív hatékonyság	83,59%
Hatékonyság alacsony terhelésnél (10%)	73,58%
Energiafogyasztás üresjáraton	0,10 W

HU

3. LEÍRÁS

- | | | |
|------------------------------|-------------------------------|---|
| 1. Be/kikapcsoló gomb | 7. Motoros padlókefe | 14. Akkumulátortöltő (fali konzol) |
| 2. Sebességválasztó gomb (+) | 8. Portartály kioldó gombja | 15. Hálózati adapter |
| 3. Töltöttségjelző (3 db) | 9. Portartály | 16. Akkumulátor |
| 4. Főegység kioldó gombja | 10. Főegység (motor) | 17. Többfunkciós fej (részszívó és porlazító) |
| 5. Hosszabbítócső | 11. Akkumulátor kioldó gombja | |
| 6. Tartozékkioldó gomb | 12. HEPA szűrő | |
| | 13. Szűrőtartó | |

4. ÖSSZESZERELÉS

A termék tároláshoz vagy töltéshez sima, egyenes falfelületre rögzíthető. Ehhez tegye a következőt:

1. Helyezze be a kábelt a fali konzol (14) hornyába, és a rögzítéshez fordítsa el 90°-kal.
2. A felszerelés helyét a fali csatlakozó közelében válassza ki.
3. Rögzítse a mellékelt fali konzolt (14) a megfelelő csavarokkal és tiplikkel (nincs mellékelve). Ügyeljen rá, hogy a szerelés közben a tápkábel ne csipődjön be.

- **FONTOS:** A furatok elkészítése során ügyeljen arra, hogy ne fúrjon semmilyen csővezetékbe vagy elektromos vezetékbe. A rögzítési pontoknak képesnek kell lenniük a készülék teljes súlyának megtartására.

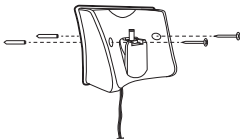
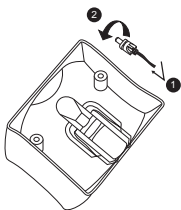

HU

5. HASZNÁLAT

5.1 Összeszerelés

1. A HEPA szűrőt (12) helyezze a szűrőtartóba (13), és fordítsa addig, amíg nem rögzül.
2. Az összeszerelt alkatrészeket helyezze be a portartályba (9).
3. A portartályt (9) rögzítse a főegységhez (10). Ellenőrizze, hogy a helyére kattant-e.
4. Az akkumulátort (16) helyezze be a főegységbe (10). Ellenőrizze, hogy a helyére kattant-e.
5. A hosszabbítócsövet (5) csatlakoztassa a főegységhez (10).
6. Csatlakoztassa a hosszabbítócsőhöz (5) a motoros padlókefét (7) vagy a többfunkciós fejet (17).

MEGJEGYZÉS: A többfunkciós fej (17) a főegységhez (10) közvetlenül is csatlakoztatható.

5.2 Töltés

Ha az utolsó akkumulátorkijelző (5) villog, az akkumulátor töltést igényel.

1. A mellékelt hálózati adaptert (15) csatlakoztassa egy megfelelő fali aljzathoz.
2. Helyezze a porszívót a fali konzolra (14).
3. Töltés közben a 3 akkumulátorkijelző (3) sorban felvillan. Az első töltés körülbelül 3-4 órán vesz igénybe.
4. Ha a termék teljesen fel van töltve, a 3 akkumulátorkijelző (3) folyamatosan világít.

MEGJEGYZÉS: Töltés közben a be/kikapcsoló gomb (1) nem működik. A termék ilyenkor nem kapcsolható be.

5.3 Porszívózás

1. A termék bekapcsolásához nyomja meg a be/ki gombot (1). A kikapcsoláshoz nyomja meg újra.
2. Működés közben az akkumulátorkijelzők (3) folyamatosan világítanak. Minél több kijelző világít, annál nagyobb az akkumulátor töltöttsége.
3. A (+) jelölésű sebességválasztó gombbal (2) válthat a nagy és a kis sebességű porszívás között.

5.4 A többfunkciós fej használata

A többfunkciós fej (17) részzívóként vagy kefeként használható.

Kefe: Bútorok, berendezések és könyvespolcok tisztításához.

Részzívó: Kanapék rései, sarkok, lépcsők, billentyűzetek és más keskeny helyek tisztításához.

6. TISZTÍTÁS ÉS KARBANTARTÁS

6.1 Tisztítás

Figyelmeztetés! Ha nem használja, vagy tisztítani szeretné, húzza ki a termék csatlakozóját a fali aljzatból.

Figyelmeztetés! Tisztítás vagy használat közben a készülék elektromos részegységeit ne merítse vízbe vagy más folyadékba. A készüléket ne tartsa folyóvíz alá.

- A terméket és minden tartozékát tisztítsa enyhén megnedvesített, szálmentes ruhával. Ezt követően szárítson meg minden alkatrészt.
- Ne használjon agresszív tisztítószert, alkoholt vagy más kémiai oldatot, mert ezek megrongálhatják a készülékházat.

6.2 A HEPA szűrő és a portartály tisztítása

1. Nyomja meg a főegység kioldó gombját (4), és távolítsa el a hosszabbítócsövet (5).
2. Nyomja meg a portartály (9) zárógombját, és a tartályt ürítse a hulladékgyűjtőbe.
3. Vegye ki a szűrőtartót (13) és a HEPA szűrőt (12) a portartályból (9).
4. A portartályt (9), a szűrőtartót (13) és a HEPA szűrőt (12) mossa ki tiszta vízzel, ha szükséges. Ezt követően szárítsa meg.

- **FONTOS:** A HEPA szűrőt (12) ne tisztítsa mosógépben vagy hajszárítóval. Ezekről a szűrő megsérülhet.

6.3 A motoros padlókefe tisztítása

MEGJEGYZÉS: A motoros padlókefén (7) szövetfoszlányok, haj vagy más törmelék halmozódhat fel, ami miatt a szívóteljesítmény idővel csökkenhet. Rendszeresen távolítsa el ezeket a szennyeződések.

1. Tolja el a motoros padlókefe (7) oldalán található zárat, és vegye ki a hengerkefét.
2. Tisztítsa meg, majd helyezze vissza, kövesse a fenti lépéseket fordított sorrendben.

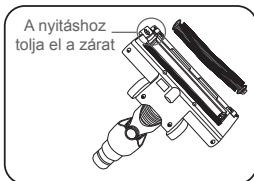

6.4 Az akkumulátor eltávolítása újrahasznosítás céljából

1. Nyomja meg az akkumulátor kioldógombját (11), és vegye ki az akkumulátort (16).
2. A töltőérintkezőket szigetelőszalaggal rögzítse.
3. Selejtezze ki az akkumulátort a helyi előírásoknak megfelelően.



Az akkumulátor ártalmatlanítása



A használt akkumulátorokat, nikkel-kadmium elemeket, újratölthető elemeket, gombaelemeket és indítóakkumulátorokat ne dobja a háztartási hulladékgyűjtőbe. Vigye őket egy megfelelő gyűjtőhelyre.

1. INFORMAȚII REFERITOARE LA SIGURANȚĂ

Citiți cu atenție acest manual de utilizare înainte de a folosi produsul. Acesta conține informații importante pentru siguranța dvs., precum și (pentru) sfaturi pentru operare și întreținere.

1. Păstrați acest manual de utilizare pentru a fi consultat și ulterior. În cazul în care acest produs va fi dat unei terțe părți, acest manual de utilizare trebuie să fie predat odată cu produsul.
2. Acest produs este destinat pentru a fi utilizat numai în spații interioare, private. Orice altă utilizare este interzisă.
3. Înainte de a conecta produsul la sursa de alimentare, verificați dacă tensiunea de alimentare și curentul consumat corespund cu datele referitoare la sursa de alimentare indicate pe eticheta cu datele produsului.
4. Dacă este deteriorat cablul de alimentare al încărcătorului, acesta trebuie înlocuit de către producător, de serviciul post-vânzări al acestuia sau de persoane cu calificări similare pentru a se evita orice pericol.
5. Acest aparat poate fi utilizat de către copii cu vârsta de cel puțin 8 ani și de către persoane cu capacități fizice, senzoriale sau mentale reduse ori lipsite de cunoștințe dacă sunt supravegheați(e) corect sau dacă au fost instruiți(e) referitor la utilizarea aparatului în deplină siguranță ori dacă înțeleg pe deplin riscurile la care se supun. Copiii nu trebuie să se joace cu aparatul. Curățarea și întreținerea de către utilizator nu trebuie făcute de copii fără supraveghere. Aparatul trebuie utilizat numai cu sursa de alimentare furnizată împreună cu aparatul.
6. Scoateți ștecherul din priză electrică de perete atunci când nu folosiți acest aparat, înainte de a atașa orice accesorii precum și înainte de a realiza curățarea și întreținerea lui.
7. **ATENȚIE:** Pentru reîncărcarea bateriei, utilizați numai dispozitivul de alimentare detașabil (ZD12D270050EU) furnizat împreună cu aparatul.
8. Produsul trebuie să fie alimentat numai cu tensiunea foarte joasă, pentru siguranță, corespunzătoare marcajului de

pe produs.

9. Nu încercați să reparați dvs. înșivă produsul. În caz de defecțiune, reparațiile trebuie să fie efectuate numai de către un personal calificat.
10. Aparatul trebuie să fie deconectat de la rețeaua de alimentare atunci când scoateți bateria.
11. Bateria trebuie scoasă din aparat înainte ca acesta să fie eliminat ca deșeu.
12. Bateria trebuie să fie eliminată într-un mod care să nu creeze pericole. Protejați bateria împotriva căldurii și a luminii directe a soarelui.
13. Eliminați bateria uzată într-un mod care să nu creeze pericole. Nu o aruncați în foc. Pericol de explozie!
14. Instrucțiuni privind întreținerea și îndepărtarea bateriei pot fi găsite în capitolul „CURĂȚAREA ȘI ÎNTREȚINEREA”.
15. **ATENȚIE:** Acest furtun conține legături electrice:
 - Nu trebuie să îl folosiți pentru a aspira apă.
 - Nu îl scufundați în apă pentru a îl curăța.
16. Aveți grijă ca părul, îmbrăcămintea largă, degetele și toate părțile corpului să fie departe de deschiderile aparatului și de piesele în mișcare.
17. Întotdeauna trebuie să opriți aparatul în înainte de a cupla sau a decupla peria motorizată pentru dușumea.
18. Nu aspirați cu aspiratorul obiecte care ard sau fumegă, precum țigări, chibrituri sau cenușă fierbinte.
19. Furtunul trebuie să fie verificat periodic și nu trebuie să fie utilizat dacă este deteriorat.
20.  Marcajul acestui dispozitiv (simbolul unui coș de gunoi cu un x deasupra) este în conformitate cu Directiva europeană 2012/19/UE privind  „echipamentele electrice și electronice uzate”. Acest marcaj înseamnă că acest echipament nu poate fi eliminat împreună cu alte deșeuri menajere la sfârșitul duratei sale de viață utile. Utilizatorul este obligat să îl predea operatorilor care colectează echipamente electrice și electronice uzate. Operatorii de colectare, inclusiv punctele de colectare locale, magazinele și autoritățile

locale, creează un sistem adecvat pentru colectarea echipamentelor. Colectarea adecvată a echipamentelor electrice și electronice uzate contribuie la evitarea efectelor nocive asupra sănătății umane și a mediului, care rezultă din existența componentelor periculoase, precum și din depozitarea și tratarea necorespunzătoare a acestor echipamente.

21. Acest aparat conține baterii care pot fi înlocuite numai de persoane calificate.
22. Pentru informații detaliate despre reîncărcarea bateriei, consultați paragraful următor din manual.

2. DATE TEHNICE

RO

Adaptor de alimentare	Intrare: 100-240 V, 50-60 Hz, 0,5 A
	Ieșire: 27 V $\overline{=}$, 0,5 A
Puterea de intrare a aparatului și puterea nominală	120 W
Tipul bateriei	22,2 V/CC, 2200mAh, Li-Ion (reîncărcabilă)
Timp de încărcare	4 ore și 30 minute
Timp de funcționare (după o încărcare completă)	22 minute pentru viteză mare, 45 minute pentru viteză mică
Clasa de protecție	Clasa II
Greutate	2,1 kg
Dimensiuni	365 x 98.3 x 190 mm
Temperatura de funcționare	0 până la +40 °C

Numele sau marca producătorului, numărul de înregistrare comercială și adresa

E-TEK Electronics Manufactory LTD.
Address: Building No.7 1st Industrial Zone
Phoenix Fuyong Town ,518103
Shenzhen ,Guangdong ,PEOPLE'S
PERUBLIC OF CHINA

Identificator pentru model

ZD12D270050EU

Tensiune de intrare

100-240 V

Frecvență de c.a. de intrare

50-60 Hz

Tensiune de ieșire

27,0 V ===

Curent de ieșire

0,5 A

Putere de ieșire

13,5 W

Eficiență activă medie

83,59%

Eficiență la sarcină redusă (10%)

73,58%

Consum de energie fără sarcină

0,10 W

RO

3. DESCRIERE

- | | | |
|--|---|--|
| 1. Comutatorul de pornire/ oprire | 7. Perie motorizată pentru dușumea | 14. Încărcător pentru baterie (suport de perete) |
| 2. Butonul pentru selectarea vitezei (+) | 8. Buton de deblocare a containerului pentru praf | 15. Adaptor de alimentare |
| 3. Indicator pentru baterie (x3) | 9. Container pentru praf | 16. Baterie |
| 4. Butonul de deblocare a corpului principal | 10. Unitatea principală (motor) | 17. Instrumentul 2-în-1 (țeava cu fantă și țeava de aspirare a prafului) |
| 5. Tubul de extensie | 11. Butonul de deblocare a bateriei | |
| 6. Butonul de deblocare a piesei atașate | 12. Filtru HEPA | |
| | 13. Suportul filtrului | |

4. MONTARE

Pentru păstrare sau încărcare, acest produs poate fi montat pe un perete plat, drept. Pentru aceasta:

1. Introduceți cablul în deschizătura de pe suportul de perete (14) și rotiți-l cu 90° pentru a se bloca în poziție.

2. Alegeți o poziție de montare situată în apropierea prizei electrice.
 3. Fixați suportul de perete (14) folosind șuruburi și dibluri (acestea nu sunt furnizate odată cu produsul). Asigurați-vă că nu striviți cablul de alimentare în timpul montării.
- **IMPORTANT:** Aveți grijă, atunci când executați găurile, să nu atingeți un cablu electric sau o conductă care se pot afla în perete. Punctul (punctele) de fixare trebuie să poată susține greutatea totală a aparatului.

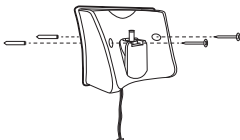
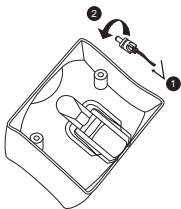

RO

5. UTILIZARE

5.1 Asamblarea

1. Introduceți filtrul HEPA (12) în locul filtrului (13) și rotiți până când se blochează.
2. Introduceți piesele asamblate în containerul pentru praf (9).
3. Fixați containerul pentru praf (9) pe unitatea principală (10). Asigurați-vă că acesta se blochează în poziție.
4. Introduceți bateria (16) în unitatea principală (10). Asigurați-vă întotdeauna că aceasta se blochează în poziție.
5. Conectați tubul de extensie (5) la unitatea principală (10).
6. Conectați peria motorizată pentru dușumea (7) sau instrumentul 2-în-1 (17) la tubul de extensie (5).

NOTĂ: Instrumentul 2-în-1 (17) poate fi conectat și direct la unitatea principală (10).

5.2 Încărcarea

Bateria trebuie să fie încărcată atunci când ultimul indicator pentru baterie (5) clipește.

1. Conectați adaptorul de alimentare (15) la o priză electrică adecvată.
2. Așezați aspiratorul pe suportul de perete (14).
3. Cele 3 indicatoare pentru baterie (3) clipec unul după altul în timpul încărcării. Prima încărcare trebuie să dureze aproximativ 3-4 ore.
4. După ce produsul este complet încărcat, cele 3 indicatoare pentru baterie (3) vor lumina permanent.

NOTĂ: Butonul pornit/oprit (1) este dezactivat în timpul procesului de încărcare. Atunci produsul nu poate fi pornit.

5.3 Folosirea aspiratorului

1. Pentru a porni aparatul, apăsați comutatorul de pornire/oprire (1). Pentru a opri aparatul, apăsați din nou comutatorul.
2. Indicatorul pentru baterie (3) au lumină permanentă în timpul funcționării aparatului. Fiecare indicator corespunde unui nivel mai înalt de încărcare a bateriei.
3. Apăsați butonul pentru selectarea vitezei (+) (2) pentru a trece de la viteza mare de aspirare la viteza redusă de aspirare și invers.

5.4 Utilizarea instrumentului 2-în-1

Instrumentul 2-în-1 (17) poate fi folosit ca țeava cu fantă sau ca perie.

Perie: Este destinată pentru a curăța mobilierul, aparatele de uz casnic și rafturile de bibliotecă.

Țeava cu fantă: Este destinată pentru a curăța spațiile înguste de la canapele, colțurile pereților, scările, tastaturile și alte locuri înguste.

RO 6. CURĂȚARE ȘI ÎNTREȚINERE

6.1 Curățarea

Avertizare! Când nu utilizați aparatul sau înainte de a-l curăța, deconectați aparatul de la priză electrică.

Avertizare! În timpul curățării sau utilizării aparatului, nu scufundați părțile electrice ale produsului în apă sau în alte lichide. Nu țineți produsul sub apă curgătoare.

- Curățați produsul și toate accesoriile sale cu o cârpă ușor umezită, fără scame. Apoi uscați toate piesele.
- Nu utilizați agenți de curățare agresivi, nu frecăți cu alcool sau alte soluții chimice, deoarece acestea pot cauza deteriorarea carcasei.

6.2 Curățarea filtrului HEPA și a containerului pentru praf

1. Apăsați butonul de deblocare a corpului principal (4) și scoateți tubul de extensie (5).
 2. Apăsați piesa de deblocare de pe containerul pentru praf (9) și goliți containerul deasupra unui coș de gunoi.
 3. Îndepărtați suportul filtrului (13) și filtrul HEPA (12) din containerul pentru praf (9).
 4. Curățați containerul pentru praf (9), suportul filtrului (13) și filtrul HEPA (12) cu apă curată, dacă este necesar. Apoi uscați aceste piese.
- **IMPORTANT:** Nu curățați filtrul HEPA (12) în mașina de spălat și nici folosind un uscător pentru păr. Pericol de deteriorare.

6.3 Curățarea periei motorizate pentru dușumea

NOTĂ: Eficiența aspirării poate scădea cu timpul, din cauza acumulării de scame, fire de păr sau alte resturi pe peria motorizată pentru dușumea (7). La intervale de timp regulate, trebuie să îndepărtați resturile care astupă trecerile.

1. Deplasați închizătoarea aflată pe partea laterală a periei motorizate pentru dușumea (7) și îndepărtați ruloul periei.
2. Îndepărtați resturile care astupă trecerile și montați ruloul periei în ordinea inversă a acțiunilor de demontare.

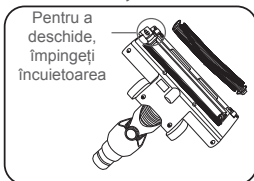

6.4 Îndepărtarea bateriei uzate pentru a o duce la reciclare

1. Apăsăți butonul de deblocare a bateriei (11) și scoateți bateria (16).
2. Asigurați contactele pentru încărcare folosind o bandă electrică izolatoare.
3. Eliminați bateria uzată, ca deșeu, în conformitate cu reglementările locale.



Eliminarea bateriei

Nu aruncați bateriile uzate, bateriile cu nichel-cadmium, bateriile reîncărcabile, bateriile-celulă rotunde sau bateriile de pornire în gunoii menajer. Duceți-le la un centru corespunzător de eliminare/colectare.

1. ИНФОРМАЦИЯ ПО БЕЗОПАСНОСТИ

Перед началом эксплуатации изделия внимательно прочитайте это руководство. Оно содержит важную информацию о технике безопасности, а также рекомендации по эксплуатации и обслуживанию.

1. Сохраните это руководство для использования в дальнейшем. При передаче изделия третьей стороне обязательно приложите к нему это руководство.
2. Это изделие предназначено только для частного использования в помещениях. Использование в других целях запрещено.
3. Прежде чем подключать изделие к сети питания убедитесь, что напряжение и ток в сети соответствуют параметрам питания, указанным на паспортной табличке изделия.
4. Если шнур питания поврежден, то, во избежание опасности, замену должен выполнить производитель, его сервисный агент или квалифицированный специалист.
5. Данное устройство могут использовать дети старше 8 лет и лица с ограниченными физическими, умственными и сенсорными возможностями, а также лица, не имеющие соответствующих знаний и опыта, после адекватной оценки рисков и при условии того, что они находятся под присмотром или получили инструкции по технике безопасности и особенностям эксплуатации устройства. Дети не должны ремонтировать или чистить устройство без присмотра взрослых. Устройство следует использовать исключительно вместе с поставляемым в комплекте источником питания.
6. Отключайте штепсельную вилку от электрической розетки, когда изделие не используется, перед креплением принадлежностей, а также перед чисткой и обслуживанием.
7. ПРЕДУПРЕЖДЕНИЕ: Для подзарядки аккумулятора используйте только съемный блок питания

(ZD12D270050EU), поставляемый в комплекте с устройством.

8. Подключайте изделие только к безопасному источнику сверхнизкого напряжения, соответствующего маркировке на изделии.
9. Не пытайтесь самостоятельно ремонтировать изделие. В случае неисправности все ремонтные работы должен производить только квалифицированный персонал.
10. Перед извлечением батареи отсоедините устройство от электросети.
11. Перед утилизацией необходимо извлечь батарею из устройства.
12. Батарея должна быть утилизирована безопасным способом. Не допускайте нагревания батареи и попадания на нее прямых солнечных лучей.
13. Утилизируйте батарею безопасным образом. Запрещено бросать батарею в огонь. Существует опасность взрыва!
14. Инструкции по обслуживанию и извлечению батареи описаны в разделе «ЧИСТКА И ОБСЛУЖИВАНИЕ».
15. **ВНИМАНИЕ.** На шланге имеются электрические соединения:
 - Запрещено использовать изделие для всасывания воды.
 - Запрещено погружать изделие в воду для чистки.
16. Держите волосы, свободную одежду, пальцы и все части тела вдали от отверстий и движущихся частей.
17. Всегда выключайте изделие перед подключением или отключением электрощетки для пола.
18. Не собирайте горячие или тлеющие предметы, такие как сигареты, спички или горячий пепел.
19. Необходимо регулярно выполнять проверку шланга. Запрещено использовать поврежденный шланг.

20.  Маркировка устройства (символ перечеркнутой мусорной корзины) соответствует требованиям европейской директивы 2012/19/EU, относящейся к «лому электрического и электронного оборудования». Эта маркировка означает, что оборудование в конце срока службы нельзя утилизировать с бытовым мусором. Пользователь обязан сдать его операторам, занимающимся сбором использованного электрического и электронного оборудования. Операторы по сбору, в том числе местные пункты приема, цеха и местные власти, создают подходящую систему для сбора оборудования. Надлежащий сбор использованного электрического и электронного оборудования помогает избежать вредного влияния на здоровье людей и окружающую среду, которое может возникать из-за наличия опасных компонентов, а также из-за нарушения правил хранения оборудования и обращения с ним.
21. Данное устройство оборудовано аккумуляторами, которые может заменить только квалифицированный специалист.
22. Для получения подробной информации о подзарядке аккумулятора, обратитесь к следующему параграфу данного руководства.

2. ТЕХНИЧЕСКИЕ ДАННЫЕ

Переходник питания	Вход: 100–240 В, 50-60 Гц, 0,5 А
	Выход: 27 В --- , 0,5 А
Потребляемая/номинальная мощность	120 Вт
Тип батареи	22,2 В пост. тока, 2200 мАч, литий-ионная (перезаряжаемая)
Время зарядки	4 часа 30 мин
Время работы (при полной зарядке)	22 мин на высокой скорости, 45 мин на низкой скорости
Класс защиты	Класс II
Масса	2,1 кг
Габаритные размеры	365 x 98.3 x 190 мм
Рабочая температура	От 0 до +40 °C

RU

Имя или торговая марка производителя, коммерческий регистрационный номер и адрес	E-TEK Electronics Manufactory LTD. Address: Building No.7 1st Industrial Zone Phoenix Fuyong Town ,518103 Shenzhen ,Guangdong ,PEOPLE'S PERUBLIC OF CHINA
Идентификатор модели	ZD12D270050EU
Входное напряжение	100-240 В
Входная частота переменного тока	50-60 Гц
Выходное напряжение	27,0 В ---
Выходной ток	0,5 А
Выходная мощность	13.5 Вт
Средняя активная эффективность	83,59%
Эффективность при низкой нагрузке (10%)	73,58%
Потребляемая мощность без нагрузки	0,10 Вт

3. ОПИСАНИЕ

- | | | |
|---------------------------------------|--|--|
| 1. Кнопка вкл./выкл. | 7. Электроштекер для пола | 12. HEPA-фильтр |
| 2. Кнопка выбора скорости (+) | 8. Кнопка разблокировки емкости для сбора пыли | 13. Держатель фильтра |
| 3. Индикатор батареи (x3) | 9. Емкость для сбора пыли | 14. Зарядное устройство (настенный кронштейн) |
| 4. Кнопка разблокировки блока питания | 10. Блок питания (двигателя) | 15. Переходник питания |
| 5. Телескопическая трубка | 11. Кнопка разблокировки батареи | 16. Батарея |
| 6. Кнопка разблокировки насадки | | 17. Насадка 2-в-1 (щелевая насадка и пылеулавливающая насадка) |

4. СБОРКА

Во время хранения или зарядки установите изделие на пол или ровную стену. Для этого выполните следующие действия:

1. Вставьте кабель в паз на настенном кронштейне (14) и поверните на 90°, чтобы зафиксировать его на месте.
 2. Выберите положение установки рядом с электрической розеткой.
 3. Прикрепите настенный кронштейн (14) из комплекта поставки с помощью соответствующих винтов и дюбелей (не входят в комплект поставки). Кабель питания не должен быть заземлен во время установки.
- **ВАЖНО!** Следите за тем, чтобы не просверлить скрытые трубы или кабели питания при подготовке крепежных отверстий. Точка (точки) крепления должны выдерживать полный вес изделия.

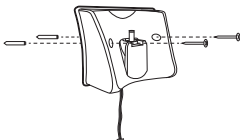
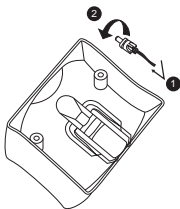

5. ЭКСПЛУАТАЦИЯ

5.1 Сборка

1. Вставьте фильтр HEPA (12) в держатель фильтра (13) и поверните его до упора.
2. Вставьте собранные детали в емкость для сбора пыли (9).
3. Зафиксируйте емкость для сбора пыли (9) на блоке питания (10). Убедитесь, что она закреплена на месте.

4. Вставьте батарею (16) в блок питания (10). Убедитесь, что она закреплена на месте.
5. Подсоедините телескопическую трубку (5) к блоку питания (10).
6. Подсоедините электрощетку для пола (7) или насадку 2-в-1 (17) к телескопической трубке (5).

ПРИМЕЧАНИЕ. Насадку 2-в-1 (17) можно подсоединить непосредственно к блоку питания (10).

5.2 Зарядка

Мигание последнего индикатора батареи (5) сигнализирует о необходимости зарядки.

1. Подключите переходник питания (15) из комплекта поставки к соответствующей электрической розетке.
2. Поместите пылесос на настенный кронштейн (14).
3. Во время зарядки 3 индикатора батареи (3) будут последовательно мигать. Первая зарядка должна длиться 3–4 часа.
4. Когда изделие полностью заряжено, 3 индикатора батареи (3) будут гореть постоянно.

ПРИМЕЧАНИЕ. Кнопка включения/выключения (1) неактивна во время процесса зарядки. В это время изделие невозможно включить.

5.3 Уборка пылесосом

1. Чтобы включить устройство, нажмите кнопку включения/выключения (1). Чтобы выключить, нажмите ее снова.
2. Во время работы индикаторы батареи (3) горят постоянно. Каждый индикатор соответствует более высокому уровню заряда батареи.
3. Нажмите кнопку выбора скорости (+) (2) для переключения между высокой и низкой скоростью пылесоса.

5.4 Использование насадки 2-в-1

Насадку 2-в-1 (17) может использоваться в качестве щелевой насадки и щетки.

Щетка: Предназначена для чистки мебели, бытовой техники и книжных полок.

Щелевая насадка: Предназначен для очистки щелей диванов, углов стен, лестниц, клавиатуры и других узких мест.

6. ОЧИСТКА И УХОД

6.1 Очистка

Внимание! Отсоедините изделие от электрической розетки, когда оно не используется, а также перед очисткой.

Внимание! Во время очистки или эксплуатации не погружайте электрические детали изделия в воду или другие жидкости. Запрещается помещать изделие в проточную воду.

- Очищайте изделие и все принадлежности слегка влажной безворсовой тканью. Затем высушите все детали.
- Не используйте агрессивные чистящие средства, протирающий спирт или другие химические растворы: они могут повредить корпус.

6.2 Очистка HEPA-фильтра и емкости для сбора пыли

1. Нажмите кнопку разблокировки блока питания (4) и снимите телескопическую трубку (5).
 2. Нажмите фиксатор на емкости для сбора пыли (9) и опорожните ее над мусорным ведром.
 3. Извлеките держатель фильтра (13) и HEPA-фильтр (12) из емкости для сбора пыли (9).
 4. При необходимости очистите емкость для сбора пыли (9), держатель фильтра (13) и HEPA-фильтр (12) чистой водой. Затем высушите.
- **ВАЖНО!** Не очищайте HEPA-фильтр (12) в стиральной машине или с помощью фена. Существует опасность повреждения.

6.3 Очистка электрощетки для пола

ПРИМЕЧАНИЕ. Эффективность работы пылесоса может снизиться из-за накопления ворсинок, шерсти или другого мусора на электрощетке для пола (7). Регулярно очищайте засорения.

1. Сдвиньте расположенный сбоку от электрощетки (7) фиксатор и извлеките щеточный валик.
2. Очистите засорения и установите щеточный валик назад в обратном порядке.



6.4 Извлечение аккумулятора для утилизации

1. Нажмите кнопку разблокировки батареи (11) и извлеките батарею (16).
2. Защитите контакты зарядки с помощью изоляционной ленты.
3. Утилизируйте батарею в соответствии с местными нормативами.



Утилизация батареи

Не выбрасывайте использованные никель-кадмиевые, перезаряжаемые, круглые или стартерные батареи вместе с бытовым мусором. Передайте их соответствующий пункт утилизации/сбора.

1. ІНСТРУКЦІЇ ЩОДО БЕЗПЕКИ

Перед використанням пристрою уважно ознайомтеся із цим посібником користувача. Цей посібник містить важливу інформацію щодо вашої безпеки, а також рекомендації стосовно використання та обслуговування.

1. Зберігайте цей посібник користувача для подальшого використання. Якщо пристрій передається іншому користувачеві, також необхідно передавати і цей посібник користувача.
2. Цей пристрій призначений лише для особистого використання у приміщеннях. Будь-яке інше використання забороняється.
3. Перед підключенням пристрою до мережі живлення впевніться, що струм та напруга мережі відповідають показникам, наведеним на паспортній табличці пристрою.
4. Якщо шнур живлення зарядного пристрою пошкоджено, для уникнення небезпеки його має замінити виробник, його сервісний агент або інша кваліфікована особа.
5. Цей прилад може використовуватися дітьми віком від 8 років і особами з обмеженими фізичними, сенсорними чи розумовими здібностями або браком досвіду чи знань, якщо вони перебувають під належним наглядом або якщо вони отримали вказівки щодо безпечного використання виробу та усвідомлюють можливі ризики. Дітям не дозволяється гратися з приладом. Діти без нагляду не повинні виконувати очищення та обслуговування приладу. Прилад дозволяється використовуватися тільки з блоком живлення, що входить у комплект.
6. Коли прилад не використовується, перед приєднанням будь-яких аксесуарів, очищенням та технічним обслуговуванням необхідно від'єднати мережевий штепсель від електричної розетки.
7. **ЗАСТЕРЕЖЕННЯ.** Для заряджання акумулятора використовуйте тільки знімний блок живлення (ZD12D270050EU), що входить у комплект постачання

пристрою.

8. Для електроживлення цього продукту має використовуватися лише безпечна наднизька напруга, що відповідає маркуванню на продукті.
9. Не намагайтеся ремонтувати пристрій власноруч. У разі несправності всі ремонтні роботи повинен виконувати лише кваліфікований персонал.
10. Перед вилученням акумулятора прилад має бути від'єднаний від електроживлення.
11. Перед утилізацією приладу акумулятор має бути вилучений.
12. Акумулятор має бути утилізований у безпечний спосіб. Захищайте акумулятор від нагрівання та прямих сонячних променів.
13. Утилізуйте акумулятор у безпечний спосіб. Слідкуйте, щоб він не потрапив до вогню. Ризик вибуху!
14. З інструкціями щодо технічного обслуговування та вилучення акумулятора можна ознайомитися в розділі "ОЧИЩЕННЯ ТА ТЕХНІЧНЕ ОБСЛУГОВУВАННЯ".
15. УВАГА! Цей шланг містить електричні з'єднання:
 - Не використовуйте його для всмоктування води.
 - Не занурюйте його у воду для очищення.
16. Тримайте волосся, незакріплені предмети одягу, пальці та будь-які інші частини тіла подалі від отворів та рухомих частин.
17. Завжди вимикайте продукт перед приєднанням та від'єднанням моторизованої щітки для підлоги.
18. Не використовуйте прилад для прибирання предметів, що горять або димляться, як-то сигарети, сірники або гарячий попіл.
19. Шланг необхідно регулярно перевіряти, і у випадку пошкодження його використання не дозволяється.
20.  Маркування на пристрої (знак закресленого бака для сміття) відповідає Директиві 2012/19/ЄС щодо «утилізації електричного й електронного обладнання». Це маркування вказує на неможливість утилізації обладнання, строк

експлуатації якого закінчився, разом з іншим побутовим сміттям. Користувач повинен доставити таке обладнання операторам, які збирають вживане електричне й електронне обладнання. Оператори збору, включно з місцевими пунктами збору, магазинами й місцевими органами влади, створюють відповідну систему збору обладнання. Належний збір вживаного електричного й електронного обладнання допомагає уникнути шкідливого впливу на здоров'я людини й навколишнє середовище через вміст у ньому небезпечних компонентів, а також через неправильне зберігання й поводження з цим обладнанням.

21. Цей пристрій містить батареї, які можуть бути замінені тільки кваліфікованим персоналом.
22. Детальніше про заряджання акумулятора див. в наступному параграфі посібника.

2. ТЕХНІЧНІ ДАНІ

UA

Адаптер живлення	Вхід: 100–240 В, 50-60 Гц, 0,5 А
	Вихід: 27 В $\overline{=}$, 0,5 А
Вхідна / номінальна потужність продукту	120 Вт
Тип акумулятора	22,2 В/постійного струму, 2200 мАгод, літій-іонний (перезарядний)
Час зарядки	4 години 30 хвилин
Час роботи (при повній зарядці)	22 хвилин при високій швидкості, 45 хвилин при низькій швидкості
Клас захисту	Клас II
Вага	2,1 кг
Розміри	365 x 98.3 x 190 мм
Робоча температура	Від 0 до +40 °С

Назва виробника або торговельна марка, реєстраційний номер компанії й адреса	E-TEK Electronics Manufactory LTD. Address: Building No.7 1st Industrial Zone Phoenix Fuyong Town ,518103 Shenzhen ,Guangdong ,PEOPLE'S PERUBLIC OF CHINA
Ідентифікатор моделі	ZD12D270050EU
Вхідна напруга	100-240 В
Вхідна частота змінного струму	50-60 Гц
Вихідна напруга	27,0 В ===
Вихідний струм	0,5 А
Вихідна потужність	13,5 Вт
Середній активний ККД	83,59%
ККД при низькому навантаженні (10%)	73,58%
Енергоспоживання в режимі без навантаження	0,10 Вт

3. ОПИС

- | | | |
|---|---|---|
| 1. Кнопка Увім./Вимк. | 8. Кнопка розблокування контейнера-пилосбірника | 14. Пристрій для зарядки акумулятора (настінний кронштейн) |
| 2. Кнопка вибору швидкості (+) | 9. Контейнер-пилосбірник | 15. Адаптер живлення |
| 3. Індикатор акумулятора (x3) | 10. Головний блок (двигун) | 16. Акумулятор |
| 4. Кнопка розблокування головного корпусу | 11. Кнопка розблокування акумулятора | 17. Насадка 2-в-1 (насадка для прибирання в щілинах та для прибирання пилу) |
| 5. Подовжуюча трубка | 12. Фільтр тонкого очищення | |
| 6. Кнопка розблокування насадки | 13. Тримач фільтра | |
| 7. Моторизована щітка для підлоги | | |

4. ВСТАНОВЛЕННЯ

Для зберігання чи зарядки продукту він має бути змонтований на пласкій та рівній стіні. Для цього:

1. Вставте кабель у жолоб на настінному кронштейні (14) та поверніть його на 90°, щоб надійно зафіксувати.
 2. Виберіть ділянку для монтажу, що розташована поблизу електричної розетки.
 3. Приєднайте кронштейн (14) до стіни, використовуючи відповідні гвинти та дюбелі (не входять до комплекту). Слідкуйте за тим, щоб не затиснути кабель живлення під час установки.
- **ВАЖЛИВО:** Під час пробивання монтажних отворів будьте обережними, щоб не просвердлили труби або кабелі, які можуть знаходитися під поверхнею. Точки кріплення повинні бути здатними витримувати повну вагу пристрою.

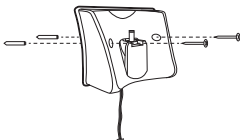
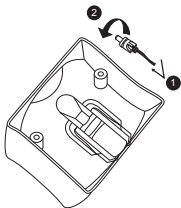

5. ВИКОРИСТАННЯ

5.1 Монтаж

1. Вставте фільтр тонкого очищення (12) у тримач фільтра (13) та повертайте, доки він не зафіксується.
2. Вставте зібрані частини у контейнер-пилосбірник (9).
3. Під'єднайте контейнер-пилосбірник (9) до головного блоку (10). Впевніться, що він надійно зафіксувався.
4. Вставте акумулятор (16) у головний блок (10). Також упевніться, що він надійно зафіксувався.
5. Під'єднайте подовжуючу трубку (5) до головного блоку (10).
6. Під'єднайте моторизовану щітку для підлоги (7) або насадку 2-в-1 (17) до подовжуючої трубки (5).

ПРИМІТКА. Насадка 2-в-1 (17) також може бути безпосередньо приєднана до головного блоку (10).

5.2 Зарядка

Якщо останній індикатор акумулятора (5) починає блимати, акумулятор потребує зарядки.

1. Під'єднайте наданий адаптер живлення (15) до відповідної електричної розетки.
2. Приєднайте пилосос до настінного кронштейну (14).
3. Під час зарядки 3 індикатора зарядки акумулятора (3) будуть блимати по черзі. Перша зарядка повинна тривати приблизно 3–4 години.
4. Після повної зарядки продукту 3 індикатора зарядки акумулятора (3) будуть світитися постійно.

ПРИМІТКА. Під час зарядження кнопка Увім./Вимк. (1) буде деактивована. Продукт не може бути увімкнений.

5.3 Прибирання за допомогою пилососу

1. Для увімкнення продукту натисніть кнопку Увім./Вимк. (1). Для вимкнення натисніть цю кнопку знову.
2. Під час роботи індикатори зарядки акумулятора (3) будуть світитися постійно. Кожен індикатор відповідає вищому рівню зарядки акумулятора.
3. Натискайте кнопку вибору швидкості (+) (2) для переключення між високою та низькою швидкістю всмоктування.

5.4 Використання насадки 2-в-1

Насадка 2-в-1 (17) може використовуватися як насадка для прибирання в щілинах або як щітка.

Щітка: Призначена для очищення меблів, побутових приладів та книжних полиць.

Насадка для прибирання в щілинах: Призначена для прибирання проміжків у диванах, кутів, сходів, клавіатури та інших вузьких ділянок.

6. ЧИЩЕННЯ ТА ОБСЛУГОВУВАННЯ

UA

6.1 Чищення

Обережно! Якщо продукт не використовується або перед його очищенням від'єднайте продукт від електричної розетки.

Обережно! Під час чищення або експлуатації не занурюйте електричні частини пристрою у воду чи інші рідини. Ніколи не тримайте пристрій під проточною водою.

- Очищайте продукт та усі його аксесуари злегка зволоженою безворсовою серветкою. Після цього висушіть усі частини.
- Не використовуйте сильнідіючі засоби для чищення, спирт для протирання чи інші хімічні речовини, тому що вони можуть пошкодити корпус.

6.2 Чищення фільтра тонкого очищення та контейнера-пилосбірника

1. Натисніть на кнопку розблокування головного корпуса (4) та вийміть подовжуючу трубку (5).
 2. Натисніть на фіксатор на контейнері-пилосбірнику (9) та спорожніть його у смітцевий бак.
 3. Вийміть тримач фільтра (13) та фільтр тонкого очищення (12) із контейнера-пилосбірника (9).
 4. Якщо необхідно, очистіть контейнер-пилосбірник (9), тримач фільтра (13) та фільтр тонкого очищення (12) чистою водою. Після цього висушіть.
- **ВАЖЛИВО:** Не періть фільтр тонкого очищення (12) у пральній машині та не очищайте за допомогою фену. Ризик пошкодження.

6.3 Очищення моторизованої щітки для підлоги

ПРИМІТКА. З часом через накопичення ворсинок, волосся або іншого сміття на моторизованій щітці для підлоги (7) потужність всмоктування пилососу може знижуватися. Періодично очищайте її від засмічення.

1. Зсуньте фіксатор, розташований на боковій частині моторизованої щітки для підлоги (7) та вийміть роликову щітку.
2. Очистіть засмічення та встановіть роликову щітку назад у зворотному порядку.



6.4 Вилучення акумулятора для утилізації

1. Натисніть кнопку для вилучення акумулятора (11) та вилучіть акумулятор (16).
2. Закрийте зарядні контакти ізоляційною стрічкою.
3. Утилізуйте акумулятор відповідно до місцевих постанов.



Утилізація акумулятора

Не викидайте використані акумулятори, нікель-кадмієві, перезарядні, круглі батареї чи стартерні акумуляторні батареї до побутового сміття. Передайте їх до відповідного пункту збору/утилізації відходів.

600174446
EV-675-S222

 **Auchan**

SAS OIA, 200, rue de la Recherche, Le Colibri
BP 169, 59650 Villeneuve d'Ascq, France
www.auchan-retail.com/contact

Made in China

