

127mm

63.5mm

# SIGNATURE®

## REFRIGERATEUR-CONGELATEUR

### ELECTRIC DIAGRAM

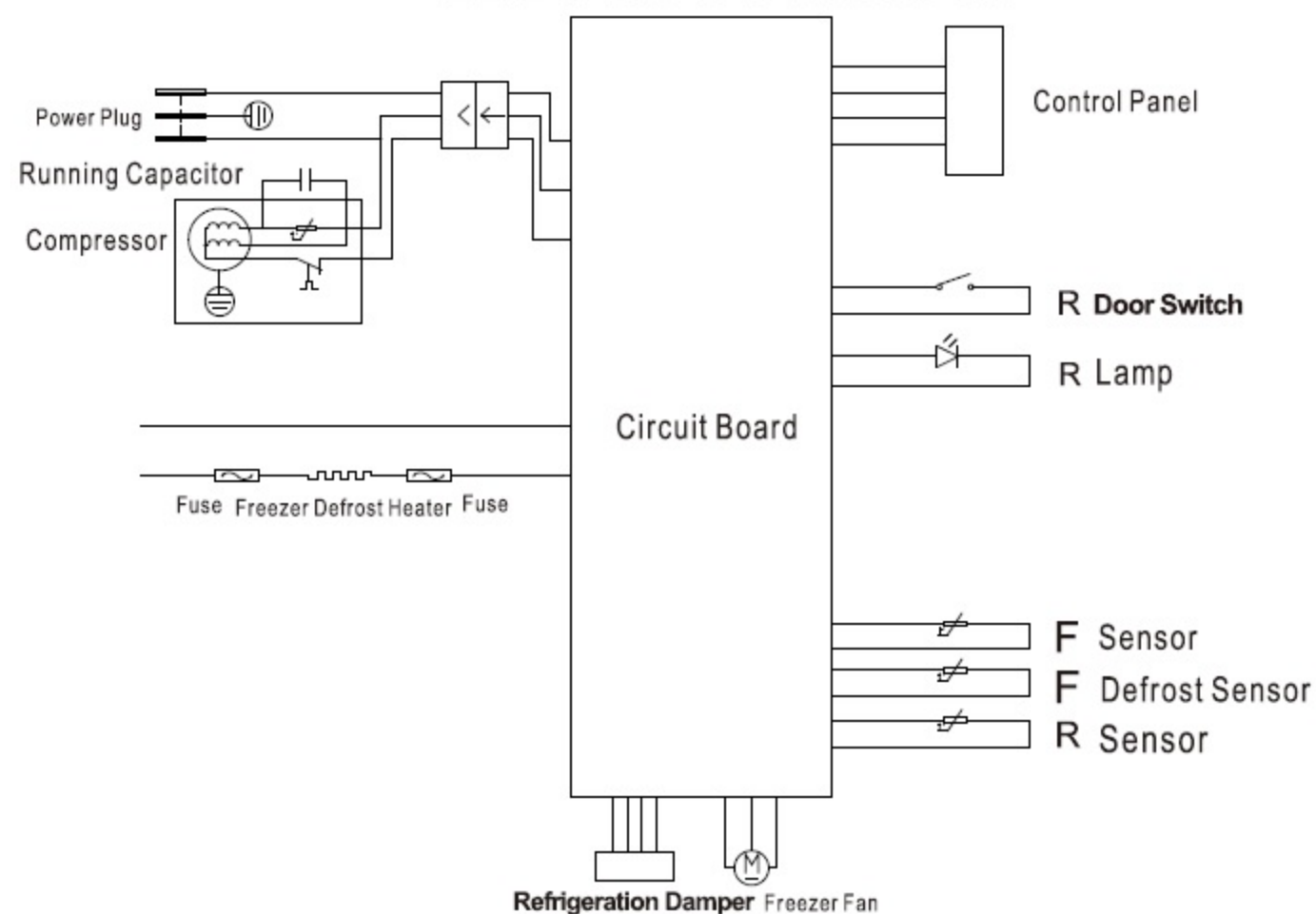

REFERENCE: SGD310NFBK  
 TENSION NOMINALE: 220-240V~  
 COURANT NOMINAL: 0.7A  
 FREQUENCE NOMINALE: 50Hz  
 PUISSANCE DE LA LAMPE: LED 1.5W  
 PUISSANCE DE DEGIVRAGE: 160W  
 VOLUME UTILE TOTAL: 310L  
 VOLUME UTILE DU REFRIGERATEUR: 215L  
 VOLUME UTILE DU CONGELATEUR: 95 L  
 CLASSE CLIMATIQUE: SN/N/ST  
 GAZ REFRIGERANT: R600a(46g)  
 CONSOMMATION D'ENERGIE DE E32: 0.940kWh/24h  
 CONSOMMATION D'ENERGIE ANNUELLE: 245kWh/a  
 AUTONOMIE: 10h  
 POUVOIR DE CONGELATION: 7 kg/24h  
 CLASSE DE PROTECTION CONTRE CHOC ELECTRIQUE: I  
 POIDS NET: 66 kg  
 MOUSSE D'ISOLATION: CYCLOPENTANE  
 CLASSE ENERGETIQUE: E  
 NO. DE SERIE:

BUT INTERNATIONAL  
 1, AVENUE SPINOZA  
 77184 EMERAINVILLE, FRANCE  
 FABRIQUE EN CHINE



WWYY00001