

Qilive



Heat pump tumble dryer 8kg Q.6166

PT

Máquina de secar roupa com bomba de calor de 8 kg

EN User manual

P. 4

PT Manual do utilizador

P. 15

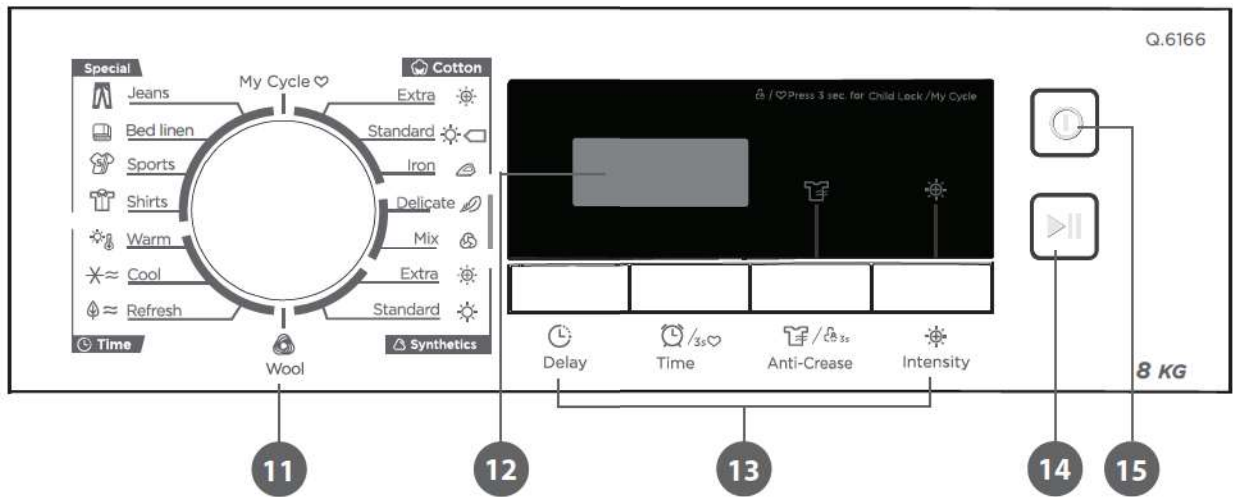
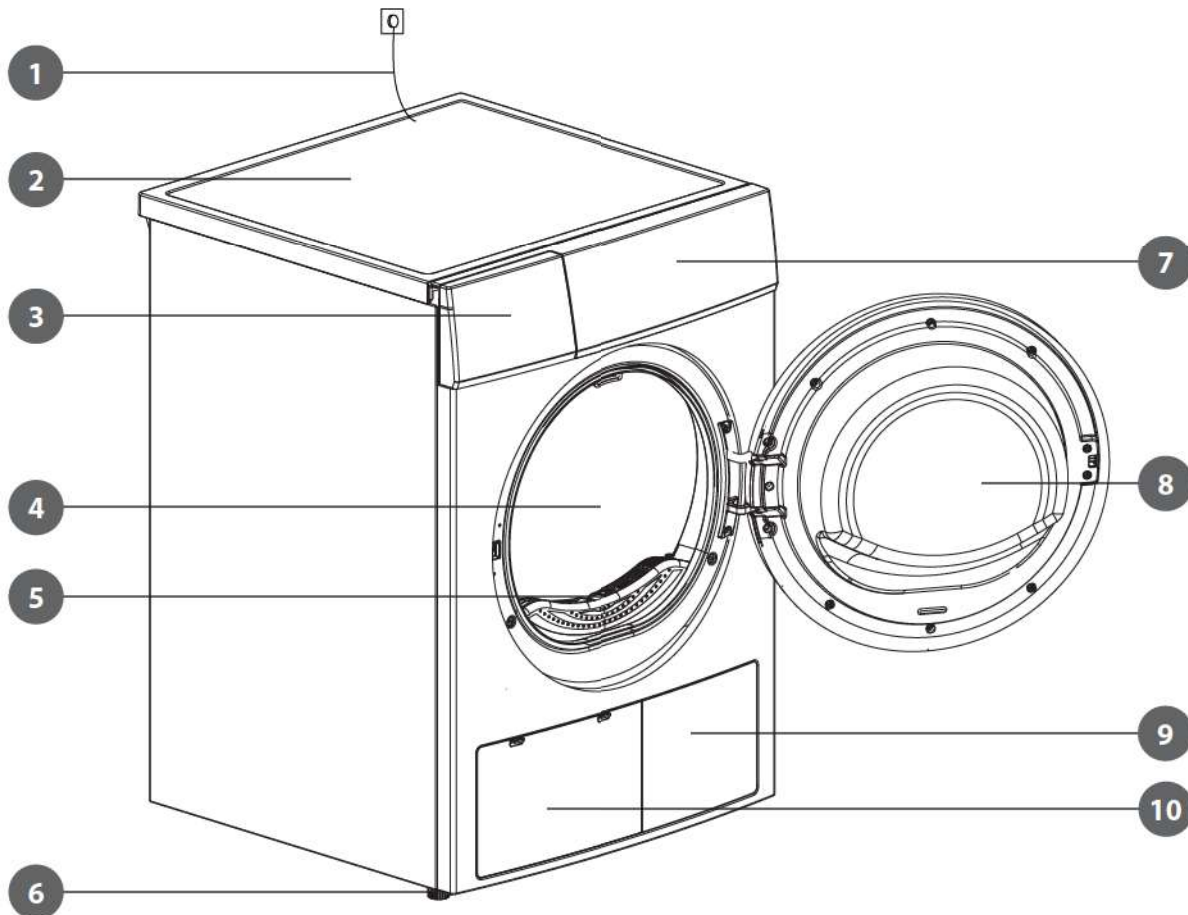

TABLE OF CONTENTS:

1. SAFETY INSTRUCTIONS	P. 4
2. TECHNICAL SPECIFICATIONS	P. 7
3. PRODUCT DESCRIPTION	P. 8
4. INSTALLATION	P. 8
5. USE	P. 9
6. MAINTENANCE AND CLEANING	P. 12
7. TROUBLESHOOTING	P. 13
8. DISPOSAL OF THE OLD APPLIANCE	P. 14
9. GUARANTEES	P. 14

1. SAFETY INSTRUCTIONS

Before using this product, carefully read these instructions and keep the user manual for future reference.



Read the instructions

- This appliance can be used by children aged from 8 years and above and persons with reduced physical, sensory or mental capabilities or lack of experience and knowledge if they have been given supervision or instruction concerning use of the appliance in a safe way and understand the hazards involved. Children shall not play with the appliance. Cleaning and user maintenance shall not be made by children without supervision.
- Children of less than 3 years should be kept away unless continuously supervised.
- Children should be supervised to ensure that they do not play with the appliance.
- If the supply cord is damaged, it must be replaced by the manufacturer, its service agent or similarly qualified persons in order to avoid a hazard.
- The maximum mass of dry textile material in kilograms to be used in the appliance is 8.0 kg. Do not put more load than rated in this user manual.
- The tumble dryer is NOT to be used if industrial chemicals have been used for cleaning.
- This appliances has ventilation openings in the base. A carpet must not obstruct the openings.
- WARNING:** In the appliance enclosure or in the built-in structure, keep ventilation openings clear of obstruction.
- The lint trap has to be cleaned frequently.
- The lint must not be allowed to accumulate around the tumble dryer.
- Do not dry unwashed items in the tumble dryer.
- Items that have been soiled with substances such as cooking oil, acetone, alcohol, petrol, kerosene, spot removers, turpentine, waxes, and wax removers should be washed in hot water with an extra amount of detergent before being dried in the tumble dryer.
- Items such as foam rubber (latex foam), shower caps, waterproof textiles, rubber backed articles and clothes or pillows fitted with foam rubber pads should not be dried in the tumble dryer.
- Fabric softeners, or similar products, should be used as specified by the fabric softener instructions.
- WARNING:** Never stop a tumble dryer before the end of the drying cycle unless all items are quickly removed and spread out so that the heat is dissipated.
- WARNING:** The appliance must not be supplied through an external switching device, such as a timer, or connected to a circuit that is regularly switched on and off by a utility.

17. Remove all objects from pockets such as lighters and matches.
18. The appliance must not be installed behind a lockable door, a sliding door, or a door with a hinge on the opposite side to that of the tumble dryer, in such a way that a full opening of the tumble dryer door is restricted.
19.  **CAUTION: RISK OF FIRE!** The appliance contains an environmentally friendly but flammable R290 refrigerant. Keep away from open flame and other sources of ignition.
20. Do not stack this tumble dryer on the washing machine without stacking kits. (If you want to stack this dryer on a washing machine, please purchase the independent parts. Installation shall be done by the manufacturer, its service agent, or similarly qualified persons to avoid any hazards.)
21. Oil-affected items can ignite spontaneously, especially when exposed to heat sources such as in a tumble dryer. The items become warm, causing an oxidation reaction in the oil. Oxidation creates heat. If the heat cannot escape, the items can become hot enough to catch fire. Piling, stacking, or storing oil-affected items can prevent heat from escaping and so create a fire hazard.
22. This tumble dryer is intended for drying typical amounts of household laundry, which have been washed with water. It has been designed solely for private use and is not suitable for commercial or shared use (i.e. by several families in an apartment building).
23. Use this appliance only as described in this user manual.
24. This appliance is for indoor use only.
25. Any other use is deemed improper and may result in damage to property or even personal injury.
26. The appliance should not be overturned during normal use or maintenance.
27. Do not plug or unplug the product from the electrical outlet with wet hands.
28. Do not forcefully pull the supply cord. Grasp the mains plug to disconnect the appliance.
29. Do not bend, clamp or damage the supply cord and the mains plug.
30. Do not operate the appliance with a damaged cord or plug, or after the appliance malfunctions or is dropped or damaged in any manner. Prior to operation, check the device for physical damage.
31. The appliance is to be connected to a socket-outlet having earthing contact.
32. Install the tumble dryer into an easily accessible socket outlet located near the appliance.
33. If the appliance has an abnormally high temperature, pull the mains plug immediately.
34. Do not lean on the opened door of the dryer.
35. Always close the door after use.
36. Do not operate the tumble dryer without the lint filter.
37. Do not dry clothes before spinning.
38. Do not expose the tumble dryer to direct sunlight.
39. Do not install the tumble dryer in a humid and saturated environment.
40. When maintaining and cleaning, ensure to pull out the mains plug and do not spray water directly onto the tumble dryer.
41. Openings must not be obstructed.
42. The condensed water is not drinking water. It can cause health problems in both people and animals if consumed.
43. Install or store where it will not be exposed to temperatures below freezing or exposed to water or weather, which could cause permanent damage and invalidate the warranty.
44. Thoroughly spin the laundry in the washing machine. The high spin speed can reduce the drying time and save energy.
45. Make sure combustible sprays will not be close to the dryer when it is working, and once the gas leaks, do not touch the plug, or start/pause it.

46. Do not wash or dry articles that have been cleaned in, washed in, soaked in, or spotted with combustible or explosive substances (such as wax, oil, paint, gasoline, degreasers, dry-cleaning solvents, kerosene, etc.). Failure to do so may result in an explosion.
47. If it is unavoidable that fabrics that contain vegetable or cooking oil or have been contaminated by hair care products be placed in a tumble dryer they should first be washed in hot water with extra detergent. This will reduce, but not eliminate, the hazard.
48. Never attempt to operate this appliance if it is damaged, malfunctioning, partially disassembled or has missing or broken parts, including a damaged cord or plug.
49. Do not allow children on or in the appliance. Close supervision of children is necessary when the appliance is used near children.
50. Do not use the appliance when your hands are wet.
51. Do not store plastic, paper, or clothing that may burn or melt on top of the dryer during operation.
52. Do not dry articles containing rubber, plastic, or similar materials such as padded bras, tennis shoes, galoshes, bath mats, rugs, bibs, baby pants, raincoats, plastic bags, or pillows that may melt or burn. Some rubber materials, when heated, can under certain circumstances produce fire by spontaneous combustion.
53. The door shall be opened only after the programme of the drying machine is completed. Do not open the door before the programme is finished to avoid the human skin from being scalded by hot steam or an overheated drying machine.
54. Remove all packaging materials before using the appliance. Keep the packaging materials away from children they pose a risk of swallowing and suffocation.
55. The tumble dryer is not intended for outdoor use.
56. Before connecting the tumble dryer, ensure that the connection data on the data plate (fuse rating, voltage, and frequency) match the mains electricity supply. If in any doubt, consult a qualified electrician.
57. The appliance corresponds to protection class I and may only be connected to a plug with a protective conductor that has been installed properly. When connecting the appliance to the mains, make sure that the mains voltage is correct. You can find more information about this on the rating plate.
58. The electrical safety of this tumble dryer can only be guaranteed when correctly earthed. It is essential that this standard safety requirement is met. If in any doubt, please have the household wiring system tested by a qualified electrician.
59. The manufacturer cannot be held liable for the consequences of an inadequate earthing system (e.g. electric shock).
60. **WARNING:** The socket and the grounding wire must be installed by an electrician to prevent incorrect installation or use of the socket and to guarantee the safe use of electricity. No connection between the grounding wire and the neutral wire, otherwise the cabinet will be charged, which is likely to cause the danger of electric shock.
61. Do not connect the tumble dryer to the mains electricity supply by an extension lead, multi-socket adapter, or similar. Extension leads are a fire hazard and do not guarantee the required safety of the appliance.
62. The manufacturer accepts no liability for damage caused by improper use.
63. The packaging is designed to protect the appliance from damage during transportation. The packaging materials are environmentally friendly and should be recycled. Recycling the packaging can reduce the use of raw materials in the manufacturing process and the amount of waste in landfill sites.
64.  This marking indicates that this product should not be disposed with other household wastes throughout the EU. To prevent possible harm to the environment or human health from uncontrolled waste disposal, recycle it responsibly to promote the sustainable reuse of material resources. To return your used device, please use the return and collection systems or contact the retailer where the product was purchased. They can take this product for environmental safe recycling.

2. TECHNICAL SPECIFICATIONS

Model	MDG80-CH05/B08E-EU(A2)-P3
Rated voltage	220-240 V~
Rated frequency	50 Hz
Rated input power	800 W
Rated capacity*	8.0 kg (weight of dry laundry)
Refrigerant	R290
GWP (Global Warming Potential)	3
CO ₂ -eq	0.00 T
Quantity of refrigerant	120 g
Ambient temperature	+5°C ~ +35°C
Net dimensions (W x D x H) in mm	660 x 595 x 845 mm
Weight of product	41 kg

* The rated capacity is the maximum capacity to be dried at one time. Make sure that the dry clothes which are loaded into the appliance do not exceed the rated capacity.

Notes:

- Contains fluorinated greenhouse gases covered by the Kyoto Protocol. Hermetically sealed.
- Do not install the tumble dryer in a room when there is a risk of frost occurring. At temperatures around freezing point, the tumble dryer may not be able to operate properly.
- There is a risk of damage if the condensate water is allowed to freeze in the pump, hoses and / or condensate water container.

2.1 Product fiche

Model	MDG80-CH05/B08E-EU(A2)-P3
Rated capacity	8.0 kg
Dryer type	Condenser
Energy efficiency class	A++
Weighted annual energy consumption (AE _c) ^①	235 kWh / year
Automatic or non-automatic	Automatic
EU Eco-label	N/A
Energy consumption of the standard cotton programme	
Energy consumption of the standard cotton programme at full load	1.44 kWh
Energy consumption of the standard cotton programme at partial load	1.90 kWh
Power consumption of the off-mode (P _o)	0.5 W
	0.8 W
Duration of the left-on mode	10 min
Programme time of the 'standard cotton programme'	
Programme time of the standard cotton programme at full load	210 min
Programme time of the standard cotton programme at partial load	125 min
Condensation efficiency class A (most efficient) to G (least efficient)	B
Average condensation efficiency of the standard cotton programme at full load	81%
Average condensation efficiency of the standard cotton programme at partial load	81%
Weighted condensation efficiency for the standard cotton programme at full and partial load	81%
Sound power level for the standard cotton programme at full load	65 dB

Remarks:

^① Energy consumption per year, based on 160 drying cycles of the standard cotton programme at full and partial load, and the consumption of the low-power modes. Actual energy consumption per cycle will depend on how the appliance is used. The programme 'Cotton Standard' used at full and partial load is the standard drying programme to which the information in the label and the fiche relates. This programme is suitable for drying normal wet cotton laundry and it is the most efficient programme in terms of energy consumption for cotton.

3. PRODUCT DESCRIPTION

- | | | |
|--------------------|--------------------------------------|-----------------|
| 1. Mains plug | 6. Four height adjustable screw feet | 11. Programmes |
| 2. Top board | 7. Control panel | 12. Display |
| 3. Water container | 8. Door | 13. Option |
| 4. Drum | 9. Air inlet | 14. Start/Pause |
| 5. Lint filter | 10. Maintenance cover | 15. On/Off |

4. INSTALLATION

4.1 Unpack

Remove and safely discard any packaging material or promotional labels attached to the tumble dryer. Unpack in a well ventilated area. Prior to installation, visually check if the dryer has any defects on it. If the drier is damaged, do not have it installed. Damaged products cause risks for your safety.

Note: Let your dryer wait for 12 hours before starting to use it.

CAUTION: Risk of personal injury! To avoid risk of personal injury or property damage, have two people move and unpack this appliance into place.

WARNING: Children can become entangled in the packaging film or swallow small parts and suffocate. Do not allow children to play with the packaging.

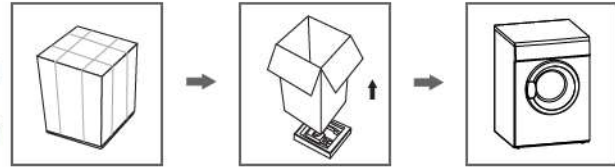

4.1.1 External drainage hose (not included)

Note:

If you own the direct drain set, remove the connector from the hose to use it. The direct drain hose can be installed directly on this model without the use of the connector.

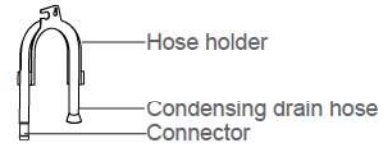

4.2 Transport

Note: Move carefully. Do not grasp any of the protruding parts of the appliance. The door cannot be used as a handle for transport. If the dryer can't be transported erectly, the dryer can be tilted to the right less than 30°.

Risk of injury and damage!

Improper handling of the appliance may result in injury.

- The appliance is very heavy. Never transport or carry the appliance alone; always with the assistance of another person.
- Remove all obstacles on the transport route and from the installation location, e.g. open doors and clear away objects lying on the floor.
- Do not use the open door as a handhold.
- Remove all packaging material before using the appliance.
- Before setting up the tumble dryer, check it for any externally visible damage.
- Do not install or use a damaged tumble dryer.
- Do not install the dryer in a room where there is a risk of frost.
- At temperatures around freezing point the tumble dryer may not be able to operate properly. There is a risk of damage if the condensed water is allowed to freeze in the pump and hoses.

4.3 Installation

Note: Ensure the installation area is well-ventilated.

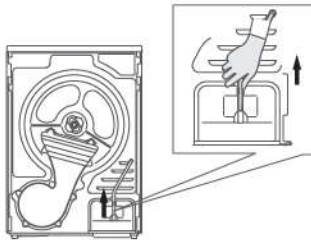

Pull up the upper drain hose.

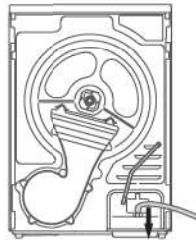

Connect the external drain hose to the water pump.

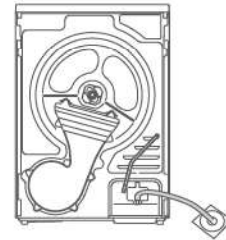

Put the external drain hose into the floor drain (be careful not to bend the external drain hose).

4.4 Installation position

WARNING:

- The appliance must not be installed behind a lockable door, a sliding door, or a door with a hinge on the opposite side to that of the tumble dryer, in such a way that a full opening of the tumble dryer door is restricted.
- Do not restrict the floor clearance through deep pile carpets, strips of wood, or similar. This might cause heat build-up which would interfere with the operation of the appliance.

1. It is recommended that, for your convenience, the tumble dryer is positioned close to your washing machine.
2. Do not stack this tumble dryer on the washing machine without stacking kits. (If you want to stack this dryer on a washing machine, please purchase the independent parts. Installation shall be done by the manufacturer, its service agent, or similarly qualified persons to avoid any hazards.)
3. The tumble dryer must be installed in a clean place, where dirt does not accumulate. Air must be able to circulate freely around the appliance. Do not obstruct the front air inlet or the air intake grilles at the back of the appliance.
4. To keep vibration and noise to a minimum when using the tumble dryer, place it on a stable and level surface.
5. The feet must never be removed.



4.5 Level adjustment

The appliance must be perfectly level to ensure safe and proper operation. Once in its permanent operating position, check that the tumble dryer is completely level using a spirit level. If it is not, adjust the feet with a proper tool.



4.6 Power supply connection

1. Make sure that the voltage of the power supply is the same as the electric specification.

2. Do not connect the dryer with the power connection board, a universal plug, or socket, do not use multi-plug adapters and extension cables.

5. USE

Note: This appliances contains flammable refrigerants R-290 (A3). Ensure that the system and the pipes are not harmed during operation and handling.

5.1 Quick start

Note: Prior to use, ensure the tumble dryer is installed properly.

1. Before drying

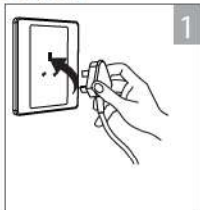

Plug in to the mains electricity supply.

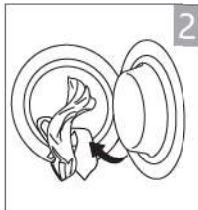

Load the laundry into the drum.

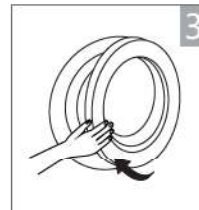

Close the door.

2. Drying



Turn the appliance on.



Select a programme.



Select a function or default.



Start.

3. After drying

Note: After finished drying, the buzzer will beep and the display will show "0:00".

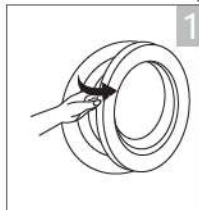

Open the door and take the laundry out from the drum.

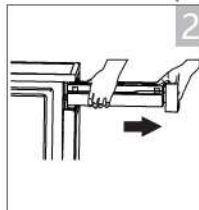

Pull out the water container.



Pour out condensate water.

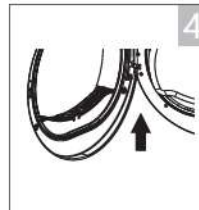

Clean the lint filter.

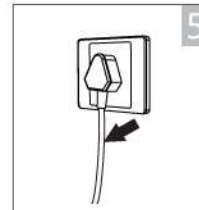

Disconnect the tumble dryer from the mains electricity supply.

Note: If the socket with a switch is used, please press the switch to turn off the power directly.





5.2 Before each drying

Notes:

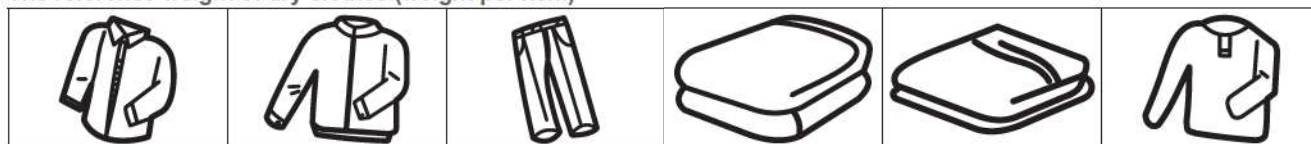
- Leave it to stand for 2 hours after transporting. Before first use, clean the inner drum with a soft cloth.
 1. Put some clean rags into the drum.
 2. Plug the mains plug, then press and the **Ⓞ On/Off** button.
 3. Select the **<Refresh>** programme, and press the **▶|| Start/Pause** button.
 4. After finishing this programme, refer to the "maintenance and cleaning" section to clean the lint filter.
- During drying, the compressor and the water will generate some noise which is perfectly normal.
 1. Before drying, thoroughly spin the laundry in the washing machine. High spin speed shortens the drying time and saves energy.
 2. For uniform drying results, sort the laundry according to fabric type and select the appropriate drying programme.
 3. Before drying, please close zips, hooks and eyelets, buttons, tie fabric belts, etc.
 4. Remove all objects from pockets such as lighters and matches.
 5. Sew in or remove under wiring from bras.
 6. Close duvet covers and pillowcases to prevent small items from being rolled up inside them.
 7. Leave jackets open and undo any long zips so that textiles dry evenly.
 8. Do not over dry the clothes, because over-dried clothes can easily get creases.
 9. Do not dry the articles containing rubber or similar elastic materials.
 10. Keep the area around the tumble dryer clean. Coal dust or flour may cause an explosion.
 11. The door shall be opened only after the programme of the tumble dryer is finished to avoid being scalded by hot steam or an overheated drying machine.
 12. Clean the lint filter and empty the water container after each use to avoid extension of drying time and increase in energy consumption.
 13. Do not dry clothes after dry-clean process.





The reference weight of dry clothes (weight per item)



Sweater (about 800g)	Jacket (about 800g cotton)	Jeans (about 800g)	Bath towel (about 900g cotton)	Single bed-sheet (about 600g cotton)	Work clothes (about 1120g)
					
Sleepwear (about 200g)	Long sleeve shirt (about 300g cotton)	T-shirt (about 180g cotton)	Underwear (about 70g cotton)	Socks (about 50g mixed-weave)	

Note:

- Do not overload the dryer.
- Not suitable for dripping wet textiles. The tumble dryer may be damaged or even cause a fire.
- Only dry laundry that is suitable for tumble drying. Check the labels for washing:

	Suitable for tumble drying
	Normal drying process: Tumble drying in the tumbler is possible under normal load and temperature 80°.
	Mild drying process: Caution is appropriate when tumble drying. Select mild process with reduced thermal action.
	Do not tumble dry: Articles unsuitable for drying in the tumbler.

5.3 Control panel

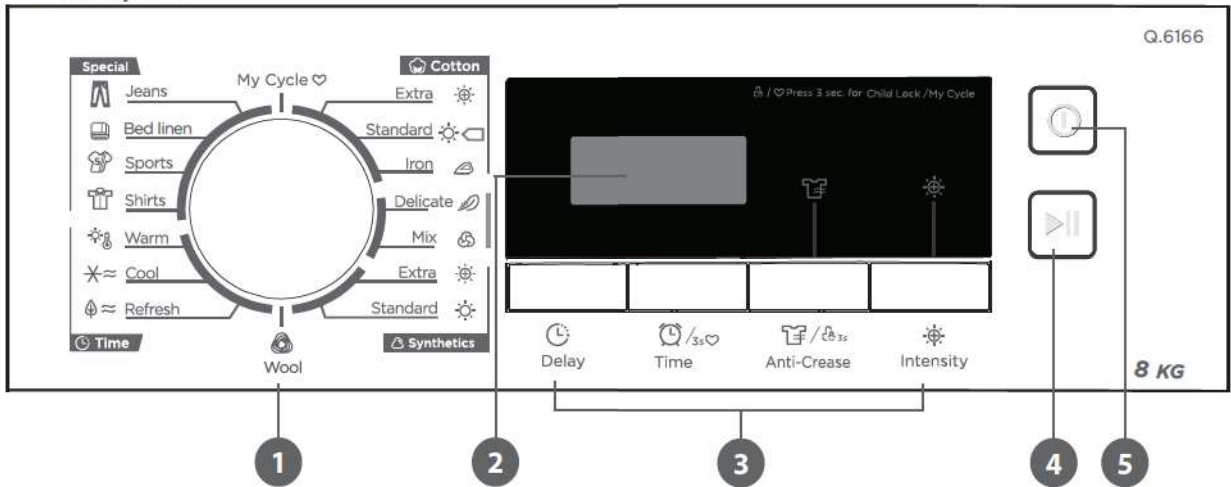

1 Programmes

Different drying cycles can be selected according to the users need and the type of laundry to be dried.

2 Display

This display shows the setting, estimated program time remaining and status messages of your dryer.

3 Option

These buttons are used for setting additional functions.









4 Start/Pause

Press the button to start or pause the drying cycle.

5 On/Off

Press the button to switch the appliance on or off.

5.4 Display

	Delay		Anti-Crease
	Child lock		Intensity
	Remaining time indicator / Error message		My cycle
	Clean filter (warning)		Time

5.5 Consumption data

Programme	Capacity	Spin speed / Residual humidity	Drying time	Energy consumption
Cotton standard	8.0 kg	1000 rpm / 60%	210 min	1.90 kWh
Cotton standard	4.0 kg	1000 rpm / 60%	125 min	1.10 kWh
Synthetic standard	3.5 kg	800 rpm / 40%	60 min	0.60 kWh









Notes:

- Thick or multi-layered fabrics, e.g. jackets, etc., are not easy to dry. You had better choose the Cotton Extra programme or use the "Intensity" function.
- As uneven material, thick and multi-layered clothes are not easy to dry, it is better to choose the appropriate time drying programme to completely dry them if some parts of the clothes are still damp after programme finishes.
-  All data are measured in accordance with EN 61121. The actual consumption may differ from the values given in the table, depending on the amount of the laundry, type of fabric, residual moisture, and any additional functions selected.

5.6 Options

Delay

This function is used for delaying clothes drying time within 24 hours. When the delayed programme starts, the time starts to countdown on the display, and the delay icon blinks.

1. Load your laundry and make sure the tumble dryer door is closed.
2. Press the  **On/Off** button, then turn the programme selector knob and select the desired programme.
3. You can additionally select the  **Anti-Crease** function according to your need.
4. Press the  **Delay** button.
5. Continue to press  **Delay** to select the desired delay time.
6. After the  **Start/Pause** button is pressed, the dryer is in the run condition. The drying procedure will be automatically performed when the delay time is over.
7. If you press the  **Start/Pause** button again, the delay function will be paused.
8. If you want to cancel the  **Delay** function, press the  **On/Off** button.

Time



When the  **Time** programme is selected, the  **Time** button can be used to adjust the drying time in 10 minutes steps.

Intensity

You can adjust the dryness level of the laundry by pressing the  **Intensity** button. There are four grades.



1. The intensity function can be activated only before the programme starts.
2. Press the  **Intensity** button repeatedly to increase the drying grade.
3. Except for the  **Cotton**,  **Iron**,  **Delicate**,  **Wool**,  **Time** programme, all the other programmes can be adjusted with the  **Intensity** function.

Anti-Crease







At the end of the drying cycle, the anti-crease time is 30 minutes (default) or 120 minutes (selected). This function prevents the laundry from creases. The laundry can be removed during the anti-crease phase. Except for  **Cool**,  **Wool** and  **Refresh**, all the other programmes provide this function.

My Cycle

Used to define and save your favourite programme, which is used frequently.

1. Select the desired programme and other drying functions.
2. Press and hold the  **Time** button for 3 seconds until the beep sounds and the desired programme has been saved.
3. Turn the programme selector to the  **My Cycle** position, then you can start your favourite programme. If you want to change the  **My Cycle** settings, repeat the steps 1 and 2.

Child Lock

1. This appliance incorporates a special child safety lock, which can prevent children from carelessly pressing buttons or making faulty operation.
2. When the drying cycle is running, press the  **Anti-Crease** button for 3 seconds to activate the child lock function.
3. When  **Child Lock** function is set, the display will show the  **Child Lock** icon and all buttons are deactivated, except for the  **On/Off** button.
4. To deactivate the  **Child Lock** function, press the  **Anti-Crease** button for 3 seconds.

5.7 Programmes



5.7.1 Programme selector

1. When the LED display screen brightens up, rotate the programme knob to select the desired programme.
2. Select the  **Delay**,  **Time**,  **Intensity**, or  **Anti-Crease** functions for additional options.
3. Press the  **Start/Pause** button.
4. Press the  **On/Off** button after the programme has been completed.

5.7.1 Programme start

The drum will rotate after the programme starts. The cycle phase LED on the display will light up and the remaining programme time will be displayed.

5.7.2 Programme end

1. The drum will stop rotating after the programme ends. The display will show "0:00", also the cycle phase LED showing "End" and related LED illuminates. The dryer will start the  **Anti-Crease** function if the user doesn't remove the load. Press the  **On/Off** button after unloading the tumble dryer to cut off power and pull out the plug.
2. Deal with the problems according to the "Troubleshooting" section, if there is an unexpected stop during the drying procedure or the dryer shows an **Error Code**.

Programme		Maximum load	Application / Properties	Delay	Time
Cotton	☀ Extra	8.0 kg	For single or multi-layer cotton laundry to be dried completely for direct storage.	Y	N
	☀ Standard ◻				
	☀ Iron		For single-layer cotton laundry to remain damp for ironing.		
Delicate		1.0 kg	For delicate laundry that is suitable for drying or laundry advised to be hand-washed at low temperature.	Y	Y
Mix		3.5 kg	For mixed fabrics from cotton and synthetics.	Y	N
Synthetics	Extra	3.5 kg	For thick or multi-layer synthetic fabrics to be dried completely.	Y	N
	Standard		To dry thin synthetic textiles, which are not ironed, such as easy-care shirts, baby clothes, or socks.		
Wool		1.0 kg	For machine-washable wool items.	Y	N
Special	👖 Jeans	4.0 kg	To dry jeans or leisure clothes that are spun at high speed in the washing machine.	Y	N
	🛏 Bed Linen	4.0 kg	To dry bed linen, bed sheets, or other large items.		
	👕 Sports	3.0 kg	To dry sportswear and thin fabrics from polyester, which are not ironed.		
	👔 Shirts	1.0 kg	For easy care laundry, such as shirts and blouses equipped with anti-crease functionality to minimize the ironing effort. Place clothes loosely in the dryer. Once dried, remove it quickly and hang it on a clothes hanger.		
My Cycle		-	Define and save your favourite programme.	Y	-
Time	☀ Warm	-	To dry individual items or complete the drying process of multi-layer fabrics with different drying behaviour, such as jackets, pillows items less than 2 kg, or voluminous items. Minimum 10 min to the maximum 120 min (in 10 min steps).	Y	Y
	☀ Cool	-	To air items without heating. Minimum 10 min. to maximum 30 min.(in 10 min steps).		
	☀ Refresh	1.0 kg	To refresh clothes kept a closed environment for a long time or to remove odours. Minimum 20 min to maximum 150 min (in 10 min steps).		

Note for Test Institutes:

◻ Test programme in accordance with Regulation 392/2012/EU for energy labelling, measured in accordance with EN 61121 and suitable for drying normal cotton load at rated load capacity.

6. MAINTENANCE AND CLEANING

6.1 Cleaning the heat exchanger

WARNING: Do not touch the heat exchanger with your hand, which may cause an injury.

CAUTION: Allow the dryer to cool down completely before cleaning.

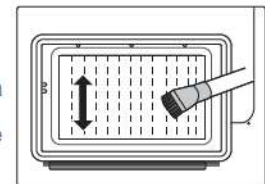

- As necessary, approximately once every 6 months, remove the lint from the heat exchanger using a vacuum cleaner with a dusting brush attached.
- Clean the heat exchanger without applying any pressure. Otherwise the heat exchanger could be damaged. The dryer will not dry if the cooling fins are damaged or bent.



6.2 Cleaning

6.2.1 Empty the water container

WARNING:

- Empty the water container after each use. Once the water container is filled completely, the programme will be paused and the  icon will light up. After the water container is empty, the tumble dryer can be restarted by pressing the  Start/Pause button.
 - Do not drink the condensate water.
 - Do not use the tumble dryer without the water container.
- Pull out and hold the water container with two hands.
 - Tilt the water container, and pour out the condensate water into the basin.
 - Reinstall the water container.

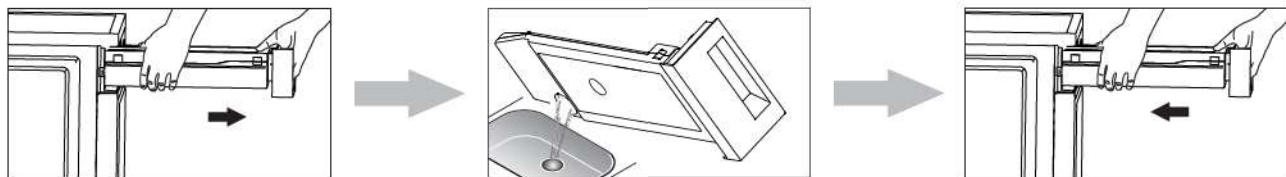

6.2.2 Clean the filters

This dryer has a primary door lint filter and a base filter in front of the heat exchanger for additional protection. Make sure you clean the door filter after each cycle.

The base filter needs to be cleaned after each fifth drying programme.

6.2.3 Clean the lint filter

1. Open the door.
2. Take out the lint filter.
3. Open the filter and remove the lint. Rinse it with water, if necessary.
4. Dry the filter thoroughly before reinstalling.

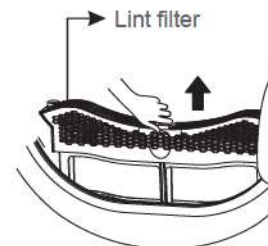

Note:

- The lint accumulated on the filter will block the air circulation, which will cause the extension of drying time and increase energy consumption. Therefore the lint filter shall be cleaned after each use.
- Take notice of the correct orientation before inserting the lint filter.
- Do not operate the dryer without the lint filter!
- Clean the lint filter after each use to prevent lint accumulation inside the dryer.

6.2.4 Cabinet and drum cleaning

WARNING: Disconnect the tumble dryer from the mains electricity supply before cleaning.

- Clean the housing, control panel, door seal and the door, especially the inside window with a slightly damp cloth. After cleaning, dry all parts with a soft cloth.
- Clean the humidity sensor inside the drum.
- Take out all the filters, clean the sealing and air flow openings.
- Do not use solvents, abrasive cleaners, glass cleaners, or all-purpose cleaners. These could damage plastic surfaces and other parts.
- The tumble dryer must never be hosed down.
- Please wear gloves when cleaning.
- Before starting the dryer, dry all parts with a soft cloth

7. TROUBLESHOOTING

With the help of the following notes minor faults in the performance of the appliance, some of which may result from incorrect operation, can be put right without contacting the Service Centre.

Repair work to electrical appliances should only be carried out by a suitably qualified person in strict accordance with current local and national safety regulations. Repairs and other work by unqualified persons could be dangerous. The manufacturer cannot be held liable for unauthorized work.

Display	Possible cause	Remedy
"E32"	Humidity sensor error	If the problem persists, contact your local service centre.
"E33"	Temperature sensor error	
"E82"	Communication error	

WARNING:

- Only authorized technicians can carry out repairs.
- If the LED displays another prompt and the tumble dryer does not work, please call the service.

Note: Before calling the service centre, check the user manual to see if you can solve the problem yourself.

Problem	Remedy
Display is not on.	<ul style="list-style-type: none"> • Check if the power supply works. • Check if the mains plug is inserted. • Check the selected programme . • Press the [On/Off] button.
"E1" is lighting.	<ul style="list-style-type: none"> • Empty water container. • If the container is not full, restart the dryer. • If the light still remains on, please call the service centre.
"E2" is lighting.	Clean the lint filter.
The tumble dryer does not start.	<ul style="list-style-type: none"> • Wait for the power to be restored. • Check the power socket and make sure the plug is firmly inserted. • Turn on the tumble dryer. • Check whether the door is closed properly. • Check whether the programme is set. • Press the [Start/Pause] button.
Degree of dryness was not reached or drying time too long.	<ul style="list-style-type: none"> • Clean lint filter and heat exchanger. • Empty the water container. • Check the drain hose. • Check installation place is appropriate. • Keep the air inlet clean. • Use a higher drying intensity level programme or time programme.
There are humming noises.	The compressor is operating. These noises are quite normal and do not indicate a fault.
The dryer switches off at the end of the programme.	The tumble dryer switches off automatically for energy saving. This is not an error but a normal function.

WARNING: If you cannot deal with the problems by yourself and need help: Press the [On/Off] button. Then, pull out the mains plug and call the service.

8. DISPOSAL OF THE OLD APPLIANCE

This appliances contains flammable refrigerants R-290 (A3).

WARNING! Ensure to follow your local requirements for disposal of appliances. Discarded appliances can be dangerous.

Do not dispose of the product by putting it in fire.

Take care not to damage the tumble dryer's pipework and heat exchanger before or during transportation to an authorised collection depot. This is to ensure that refrigerant in the tumble dryer and oil in the compressor are contained, and will not leak into the environment. Dispose of it at your local community waste collection/recycling centre for electrical and electronic appliances. You are also responsible for deleting any personal data that may be stored on the appliance being disposed of. Ensure that your old appliance presents no danger to children while being stored awaiting disposal.

9. GUARANTEES

Guarantees and limitations of liability

Products are guaranteed for a period of 36 months from the date of purchase, or from the date of delivery to the customer's home.

Depending on the country, this guarantee consists of 24 to 36 months of validity for the legal compliance guarantee. For countries that only implement a 24-month legal compliance guarantee, a 12-month commercial guarantee is applied at the end of the first guarantee, and supplements it.

Guarantee application procedure

For the legal compliance guarantee

Please consult your retailer for information and/or to refer to their GTCs (General Terms and Conditions of Sale).

For the commercial guarantee

Please go to the reception desk at your place of purchase with your proof of purchase (e.g. sales receipt), the product and the accessories it came with, and its original packaging, for all countries other than France. It is important to have the date of purchase, the model and the serial number or IMEI number to hand (this information is usually indicated on the product, packaging, or on your proof of purchase). You'll need to bring back the product with the accessories needed for its correct functioning (power supply, adapter, etc.). If your claim is covered by the guarantee, the after-sales service may, within the limits of local law, either:

- Repair or replace faulty parts.
- Exchange the returned product with a product that has, at the least, the same features and that offers equivalent performances.
- Refund the product at the price stated on the proof of purchase.

Repaired or replaced products may include new and/or reconditioned hardware and components.

Commercial guarantee exclusions:

- Damages or problems caused by improper use, accident, tampering/modification or an unsuitable current or voltage connection.
- Use or storage conditions which are detrimental to the good conservation of the appliance (oxidation, corrosion), use of energy, use or installation non-compliant with the manufacturer's instructions, or negligence or use of peripherals, software or consumables which are unsuitable.
- Professional or collective, industrial or commercial use of the product.
- Products that have been modified, or which have damaged, altered, erased or oxidised guarantee seals or serial numbers.
- Replaceable batteries and accessories are guaranteed for 6 months.
- Battery failure, caused by overcharging or by failure to follow the safety instructions set out in the manual.
- Cosmetic damage, including scratches, bumps or vandalism.
- Damage caused by any servicing operations carried out by non-authorized persons.
- Faults caused by normal wear and tear or the normal ageing of the product: seals, filters, accessories, vacuum cleaner brush and hose, lamps, overhead projector lamps, washing machine paddles, etc.
- Software updates as a consequence of changes to network settings.
- Damage caused by elements external to the appliance (foreign bodies, insects, etc.).
- The contents of the devices - freezer, washing machine, etc. (food, clothing, etc.).
- Product failure caused by the use of third-party software to modify, change, adapt or alter the product as is.
- Product failure resulting from its use without the accessories supplied with the product or approved by the Manufacturer.
- Parts for normal wear and tear or damage from use: tyre, inner tube, brake, etc.

The customer is responsible for regularly backing up the data contained on their hard disk or in the internal memory of their device, and this before any claim is submitted.

Auchan cannot be held liable for the loss or destruction of stored data, nor may it be held liable for damage caused to software resulting from, in particular, a restoration or a breakdown.

Similarly, Auchan is not required to check that SIM/SD cards have been removed from returned products.

Under no circumstances shall the provisions set out above reduce or eliminate: the legal guarantee referred to above, and the manufacturer's commercial guarantee, if applicable (see guarantee form).

TABLE OF CONTENTS:

1. INSTRUÇÕES DE SEGURANÇA	P. 15
2. ESPECIFICAÇÕES TÉCNICAS	P. 18
3. DESCRIÇÃO DO PRODUTO	P. 19
4. INSTALAÇÃO	P. 19
5. UTILIZAÇÃO	P. 20
6. MANUTENÇÃO E LIMPEZA	P. 24
7. RESOLUÇÃO DE PROBLEMAS	P. 25
8. ELIMINAÇÃO DO APARELHO USADO	P. 26
9. GARANTIAS	P. 26

1. INSTRUÇÕES DE SEGURANÇA

Antes de usar este produto, leia atentamente as presentes instruções e guarde o manual de instruções para consulta futura.

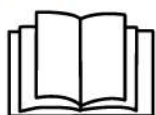

Leia as instruções.

1. Este aparelho pode ser utilizado por crianças a partir dos 8 anos e por pessoas com capacidades físicas, sensoriais ou mentais reduzidas ou com falta de experiência e conhecimento, se forem supervisionadas ou se tiverem tido formação relativa à utilização do aparelho de uma forma segura e se compreenderem os perigos envolvidos. As crianças não devem brincar com o aparelho. A limpeza e a manutenção da responsabilidade do utilizador não deverão ser feitas por crianças não supervisionadas.
2. As crianças com menos de 3 anos de idade devem manter-se afastadas, a menos que estejam supervisionadas.
3. As crianças devem ser supervisionadas, para assegurar que não brincam com o aparelho.
4. Se o cabo de alimentação estiver danificado, este deve ser substituído pelo fabricante, pelo agente de serviço ou por pessoal igualmente qualificado, de modo a evitar perigos.
5. A carga máxima de material têxtil (em kg) a colocar no eletrodoméstico é de 8 kg. Não coloque uma carga superior à indicada neste manual do utilizador.
6. A máquina de secar não deve ser utilizada se tiverem sido utilizados químicos industriais na limpeza.
7. Este eletrodoméstico dispõe de aberturas de ventilação na base. Os tapetes não podem obstruir as aberturas.
8. **AVISO:** Mantenha as aberturas da ventilação desobstruídas, no compartimento ou na estrutura onde o aparelho está integrado.
9. O filtro de algodão deve ser limpo frequentemente.
10. Não pode permitir a acumulação de algodão em torno da máquina de secar.
11. Não utilize a máquina de secar para a secagem de peças por lavar.
12. Peças sujas com substâncias, tais como óleo de cozinha, acetona, álcool, petróleo, querosene, tira-nódoas simples, terebintina, ceras e removedor de nódoas de cera, devem ser lavadas com água quente e uma dose adicional de detergente antes de serem colocadas na máquina de secar.
13. Itens como borracha alveolar (espuma de látex), toucas de banho, têxteis impermeáveis, artigos com revestimento de borracha e peças ou almofadas com resguardos de borracha alveolar não devem ser colocados na máquina de secar.
14. Os amaciadores de roupa, ou produtos semelhantes, devem ser utilizados conforme especificado no respetivo rótulo.

15. **AVISO:** Nunca pare uma máquina de secar antes do final do ciclo de secagem exceto se todas as peças forem rapidamente retiradas e colocadas ao ar, para dissipar o calor.
16. **AVISO:** O aparelho não deve ser alimentado através de um dispositivo de comutação externo, como um temporizador, ou ligado a um circuito ligado e desligado regularmente por um dispositivo.
17. Remova todos os objetos dos bolsos das peças de roupa, como sendo isqueiros e fósforos.
18. O aparelho não pode ser instalado por detrás de uma porta com fechadura, de uma porta de correr ou de uma porta com uma dobradiça no lado oposto ao da máquina de lavar e secar, para que a abertura completa da porta do aparelho não seja restringida.
19.  **ATENÇÃO: RISCO DE INCÊNDIO!** Este aparelho contém um refrigerante R290 amigo do ambiente, mas inflamável. Mantenha afastado de chamas abertas e de outras fontes de ignição.
20. Não coloque esta máquina de secar roupa em cima da máquina de lavar roupa sem instalar os respetivos kits. (se desejar colocar esta máquina de secar por cima de uma máquina de lavar roupa, compre as peças independentes. A instalação deve ser realizada pelo fabricante, por um agente de assistência ou por pessoas devidamente qualificadas, a fim de evitar possíveis riscos.)
21. Peças manchadas com petróleo podem inflamar de forma espontânea, especialmente quando expostas a fontes de calor, como é o caso de uma máquina de secar roupa. Estes itens ficam quentes, provocando uma reação de oxidação do petróleo. A oxidação gera mais calor. Se o calor não conseguir dissipar-se, os itens podem atingir temperaturas que provocam uma combustão. Empilhar ou armazenar artigos manchados com petróleo pode impedir a fuga de calor e, assim, criar um risco de incêndio.
22. Esta máquina de secar destina-se a secar quantidades normais de roupa doméstica previamente lavada com água. Foi concebida apenas para um uso privado, não sendo adequada para um uso comercial ou partilhado (ou seja, utilização por diversas famílias num edifício de apartamentos).
23. Utilize este aparelho apenas conforme descrito neste manual de instruções.
24. Este aparelho destina-se apenas à utilização no interior.
25. Qualquer outra utilização é considerada imprópria e pode resultar em danos materiais ou mesmo ferimentos.
26. O aparelho não deve ser virado durante a sua utilização ou manutenção normal.
27. Não ligue ou desligue o produto da tomada elétrica com as mãos molhadas.
28. Não puxe o cabo de alimentação com força excessiva. Para desligar o aparelho, puxe a ficha na tomada.
29. Não dobre, não prenda nem danifique o cabo de alimentação e a ficha de alimentação.
30. Não coloque o aparelho em funcionamento se o cabo ou a ficha estiverem danificados ou se houver outra avaria ou danos no aparelho ou o mesmo tiver caído. Antes de colocar o aparelho em funcionamento, verifique se tem danos físicos.
31. O aparelho deve ser ligado a uma tomada elétrica com ligação à terra.
32. Instale a máquina de secar roupa num local com acesso fácil a uma tomada elétrica, perto da mesma.
33. Se o aparelho apresentar uma temperatura anormalmente elevada, retire imediatamente a ficha da tomada.
34. Não se apoie sobre a porta aberta da máquina de secar.
35. Feche sempre a porta após a utilização.
36. Não utilize a máquina de secar sem o filtro de algodão.
37. Não seque as peças de roupa sem as centrifugar.
38. Não exponha a máquina de secar à luz solar direta.

39. Não instale a máquina de secar num ambiente húmido e saturado.
40. Ao realizar a manutenção e limpeza, certifique-se de que retira a ficha da tomada e não pulveriza água diretamente sobre a máquina de secar roupa.
41. As aberturas não devem ser obstruídas.
42. A água condensada não é água própria para consumo. Se consumida, pode provocar problemas de saúde a pessoas e animais.
43. Instale ou armazene o aparelho num local em que não será exposto a temperaturas negativas ou exposto à água ou às intempéries, o que poderia causar danos permanentes e invalidar a garantia.
44. Centrifugue corretamente a roupa lavada na máquina de lavar. Uma centrifugação a alta velocidade pode reduzir o tempo necessário para a secagem e poupar energia.
45. Certifique-se de que não existem sprays combustíveis nas imediações da máquina de secar quando esta estiver a funcionar, e assim que o gás vaze, não toque na ficha, nem inicie/pause o aparelho.
46. Não lave nem seque artigos que tenham sido limpos, lavados, embebidos ou encharcados em substâncias combustíveis ou explosivas como cera, óleo, tinta, gasolina, desengordurantes, solventes de limpeza a seco, querosene, etc. A não observação desta instrução poderá resultar numa explosão.
47. Se for inevitável que tecidos que contenham óleo vegetal ou de cozinha ou que tenham sido contaminados por produtos capilares sejam colocados num secador de roupa, estes devem primeiro ser lavados em água quente com uma dose de detergente extra. Isto irá reduzir, mas não eliminar, o risco.
48. Nunca tente utilizar este aparelho se estiver danificado, avariado, parcialmente desmontado ou se tiver peças em falta ou partidas, incluindo um cabo ou ficha danificados.
49. Não permita a presença de crianças em cima ou no interior do aparelho. É necessária uma supervisão atenta das crianças quando o aparelho estiver a ser utilizado perto de crianças.
50. Não utilize o aparelho com as mãos molhadas.
51. Não armazene plástico, papel ou roupa que possa queimar ou derreter em cima da máquina de secar durante a operação.
52. Não seque artigos com borracha, plástico, ou materiais similares tais como soutiens acolchoados, sapatilhas, galochas, tapetes de banho, tapetes, babetes, calças de bebé, impermeáveis, sacos de plástico, ou almofadas que possam derreter ou queimar. Alguns materiais de borracha, quando aquecidos, podem, em determinadas circunstâncias, produzir fogo por combustão espontânea.
53. A porta apenas deve ser aberta após a conclusão do programa da máquina de secar. Não abra a porta antes de o programa terminar, para evitar queimaduras cutâneas provocadas pelo vapor quente ou por uma máquina de secar em sobreaquecimento.
54. Retire todos os materiais de embalagem antes de utilizar o aparelho. Mantenha os materiais de embalagem fora do alcance das crianças, uma vez que existe risco de ingestão e asfixia.
55. A máquina de secar não se destina a uma utilização no exterior.
56. Antes de ligar a máquina de secar roupa, certifique-se de que os dados de ligação na placa de dados técnicos (potência dos fusíveis, tensão e frequência) correspondem à alimentação elétrica da rede. Em caso de dúvida, consulte um eletricitista qualificado.
57. O aparelho corresponde à classe de proteção I e só pode ser ligado a uma ficha com um condutor de proteção que tenha sido instalado corretamente. Ao ligar o aparelho à rede, certifique-se de que a tensão da rede está correta. Poderá obter mais informações sobre estes dados na placa de dados técnicos.
58. A segurança elétrica desta máquina de secar roupa só pode ser garantida quando corretamente ligada à terra. É essencial o cumprimento deste requisito

- de segurança padrão. Em caso de dúvida, solicite a verificação do sistema elétrico da sua casa por parte de um electricista qualificado.
59. O fabricante não pode ser responsabilizado pelas consequências de um sistema de ligação à terra inadequado (por exemplo, choque elétrico).
 60. **AVISO:** A tomada e o fio de ligação à terra devem ser instalados por um electricista para evitar a instalação ou utilização incorretas da tomada e para garantir a utilização segura da eletricidade. Nenhuma ligação entre o fio de aterramento e o fio neutro, caso contrário a prateleira será carregada, o que é suscetível de causar o perigo de choque elétrico.
 61. Não ligue a máquina de secar roupa à rede elétrica através de um cabo de extensão, adaptador com múltiplas tomadas ou outros dispositivos semelhantes. Os cabos de extensão constituem um risco de incêndio e não garantem a segurança necessária do aparelho.
 62. O fabricante declina quaisquer responsabilidades por danos decorrentes de uma utilização inadequada.
 63. A embalagem foi concebida para proteger o aparelho de danos durante o transporte. Os materiais da embalagem são amigos do ambiente e devem ser reciclados. A reciclagem da embalagem pode reduzir a utilização de matérias-primas no processo de fabrico e a quantidade de resíduos em aterros sanitários.
 64.  Esta marcação indica que o produto não deve ser eliminado juntamente com os resíduos domésticos na UE. Para prevenir potenciais danos ambientais ou riscos para a saúde humana resultantes de uma eliminação incorreta dos resíduos, opte por reciclar o aparelho de forma responsável e promova a reutilização sustentável de recursos materiais. Para devolver o seu aparelho usado, recorra aos sistemas de devolução e recolha ou contacte o revendedor que lhe vendeu o produto. Estes poderão receber o produto para a respetiva reciclagem ecologicamente segura.

2. ESPECIFICAÇÕES TÉCNICAS

Modelo	MDG80-CH05/B08E-EU(A2)-P3
Tensão nominal	220-240 V~
Frequência nominal	50 Hz
Potência de entrada nominal	800 W
Capacidade nominal*	8.0 kg (peso da roupa seca)
Refrigerante	R290.
Potencial de Aquecimento Global (GWP)	3
CO ₂ - eq	0.00 T
Quantidade de refrigerante	120 g
Temperatura ambiente	+5 °C ~ +35 °C
Dimensões (L × P × A) em mm	660 × 595 × 845 mm
Peso do produto	41 kg

* A capacidade nominal é a capacidade máxima a secar de uma vez. Certifique-se de que as roupas secas carregadas no aparelho não excedem a capacidade nominal.

Notas:

- Contém gás fluorado com efeito de estufa abrangido pelo Protocolo de Quioto. Selado hermeticamente.
- Não instale a máquina de secar roupa numa divisão se houver risco de ocorrência de geada. A temperaturas próximas do ponto de congelação, a máquina de secar poderá não funcionar corretamente.
- Existe o risco de danos se a água de condensação for deixada a congelar na bomba, nas mangueiras e/ou no recipiente de água de condensação.

2.1 Ficha do produto

Modelo	MDG80-CH05/B08E-EU(A2)-P3
Capacidade nominal	8,0 kg
Tipo de máquina de secar	Condensador
Classe de eficiência energética	A++
Consumo de energia anual ponderado (AE _p) ①	235 kWh/ano
Automática ou não automática	Automática
Rótulo ecológico da UE	N/A
Consumo de energia do programa de algodão padrão	
Consumo de energia do programa padrão de algodão com carga total	1.44 kWh
Consumo de energia do programa padrão de algodão com carga parcial	1.90 kWh
Consumo de energia do modo desligado (Po)	0,5 W
	0,8 W
Duração do modo de espera	10 min
Duração do programa Algodão Standard	
Duração do programa Algodão Standard com carga total	210 min
Duração do programa Algodão Standard com carga parcial	125 min
Classe de eficiência energética de condensação - A (mais eficiente) a G (menos eficiente)	B
Eficiência média da condensação do programa Algodão Standard com carga total	81%
Eficiência média da condensação do programa Algodão Standard com carga parcial	81%
Eficiência ponderada da condensação do programa Algodão Standard com carga total e parcial	81%
Nível de potência acústica do programa Algodão Standard com carga total	65 dB

PT

Observações:

① Consumo energético por ano, baseado em 160 ciclos de secagem no programas normal de algodão com carga máxima e parcial, e o consumo dos modos de baixo consumo. O consumo de energia real por ciclo dependerá da forma como o aparelho é utilizado. O programa Algodão Standard, utilizado com carga máxima e parcial, é o programa de secagem padrão, e as informações no rótulo e na ficha dizem respeito a este programa. Este programa é indicado para a secagem de peças de roupa de algodão normais, e é o programa mais eficiente em termos de consumo de energia para o algodão.

3. DESCRIÇÃO DO PRODUTO

- | | | |
|-------------------------------|--|--------------------|
| 1. Ficha para tomada elétrica | 6. Quatro pés de altura ajustável por parafuso | 11. Programas |
| 2. Bancada superior | 7. Painel de controlo | 12. Visor |
| 3. Recipiente de água | 8. Porta | 13. Opção |
| 4. Tambor | 9. Entrada de ar | 14. Iniciar/Pausa |
| 5. Filtro de algodão | 10. Tampa de manutenção | 15. Ligar/desligar |

4. INSTALAÇÃO

4.1 Desembalar

Remova e elimine em segurança qualquer material da embalagem e etiquetas promocionais presentes na máquina de secar roupa. Desembale numa área bem ventilada.

Antes da instalação, inspecione visualmente a máquina de secar por quaisquer defeitos. Se a máquina de secar estiver danificada, não a instale. Os produtos danificados provocam riscos para a sua segurança.

Nota: Permita que a sua máquina de secar repouse por 12 horas antes de a usar.

ATENÇÃO: Risco de lesões pessoais! Para evitar o risco de lesões pessoais ou danos materiais, a máquina deve ser instalada no local e desembalada por duas pessoas.

AVISO: As crianças podem ficar enredadas na película de embalagem ou engolir peças pequenas, podendo asfixiar. Não permita que as crianças brinquem com a embalagem.

4.1.1 Tubo de drenagem externa (não incluído)

Nota:

Se possuir um conjunto de drenagem direta, retire o conector da mangueira para o utilizar. A mangueira de drenagem direta pode ser instalada diretamente neste modelo sem a utilização do conector.

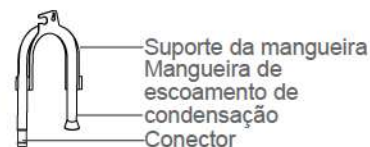

4.2 Transporte

Nota: Movimente com cuidado. Não agarre nenhuma das peças salientes do aparelho. A porta não deve ser utilizada como pega para transporte. Caso não seja possível transportar a máquina de secar na vertical, pode ser inclinada para a direita até 30°.

Risco de lesões e danos!

O manuseamento indevido deste aparelho pode resultar em ferimentos.

- O aparelho é muito pesado. Nunca transporte ou carregue o aparelho sozinho; peça sempre a ajuda de outra pessoa.

- Remova todos os obstáculos na rota de transporte e do local de instalação, por exemplo, abra as portas e remova os objetos que se encontrem no chão.
- Não utilize a porta aberta como uma pega.
- Retire todos os materiais de embalagem antes de utilizar o aparelho.
- Antes de instalar a máquina de secar roupa, verifique se apresenta danos externos visíveis.
- Não instale nem utilize uma máquina de secar roupa danificada.
- Não instale a máquina de secar roupa numa divisão se houver risco de ocorrência de geada.
- A temperaturas próximas do ponto de congelação, a máquina de secar poderá não funcionar corretamente. Existe o risco de danos se a água de condensação for deixada a congelar na bomba e nas manguerias.

4.3 Instalação

Nota: Certifique-se de que área de instalação está bem ventilada.

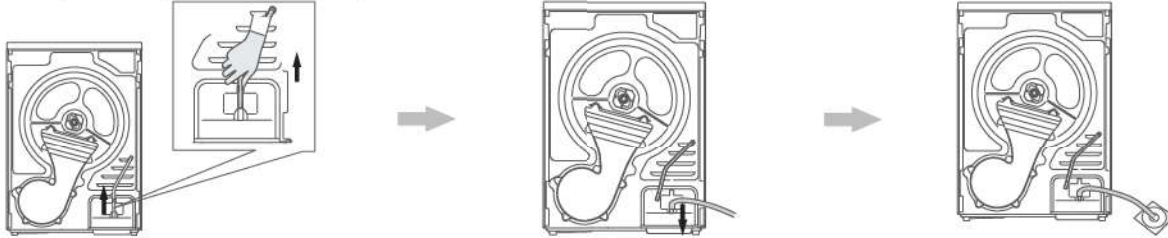

Puxe para cima a mangueira de descarga superior.

Ligue a mangueira de descarga exterior à bomba de água.

Coloque a mangueira de descarga externa na descarga no chão (tenha cuidado para não sobrar a mangueira de descarga externa).

4.4 Posição de instalação

AVISO:

- O aparelho não pode ser instalado por detrás de uma porta com fechadura, de uma porta de correr ou de uma porta com uma dobradiça no lado oposto ao da máquina de lavar e secar, para que a abertura completa da porta do aparelho não seja restringida.
 - Não restrinja o espaço livre no chão com tapetes grossos, tiras de madeira ou itens semelhantes. Tais objetos poderão provocar a acumulação de calor, interferindo com o funcionamento do aparelho.
1. Recomenda-se que, para sua conveniência, a máquina de secar roupa seja posicionada perto da sua máquina de lavar roupa.
 2. Não coloque esta máquina de secar roupa em cima da máquina de lavar roupa sem instalar os respetivos kits. (se desejar colocar esta máquina de secar por cima de uma máquina de lavar roupa, compre as peças independentes. A instalação deve ser realizada pelo fabricante, por um agente de assistência ou por pessoas devidamente qualificadas, a fim de evitar possíveis riscos.)
 3. A máquina de secar roupa deve ser instalada num local limpo, onde a sujidade não se acumule. O ar deve poder circular livremente em volta do aparelho. Não obstrua a entrada de ar frontal nem as grelhas de entrada de ar na parte traseira do aparelho.
 4. Para manter a vibração e o ruído ao mínimo quando utiliza a máquina de secar roupa, coloque-a numa superfície estável e nivelada.
 5. Os pés jamais podem ser removidos.



4.5 Ajuste de nível

O aparelho deve estar perfeitamente nivelado para garantir um funcionamento seguro e adequado. Uma vez na sua posição de funcionamento permanente, verifique se a máquina de secar roupa está completamente nivelada, utilizando um nível de bolha. Se não estiver, ajuste os pés com uma ferramenta adequada.



4.6 Ligação à fonte de alimentação

1. Certifique-se de que a tensão da fonte de alimentação é a mesma que a indicada na especificação elétrica.
2. Não ligue a máquina de secar com a placa de energia, uma ficha ou tomada universal, não utilize adaptadores com múltiplas tomadas e cabos de extensão.

5. UTILIZAÇÃO

Nota: Estes aparelhos contêm refrigerantes inflamáveis R-290 (A3). Certifique-se de que o sistema e as manguerias não são danificados durante o funcionamento e o manuseamento.

5.1 Início rápido

Nota: Antes da utilização, garanta que a máquina de secar foi devidamente instalada.

1. Antes da secagem

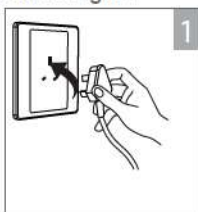

Ligue à alimentação elétrica.

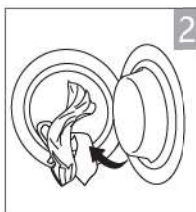

Coloque as peças de roupa no tambor.



Feche a porta.

2. Secagem



3. Após a secagem

Nota: Depois de terminada a secagem, a campainha emitirá um sinal sonoro e o visor indicará "0:00".



Abra a porta e retire a roupa do tambor. Retire o recipiente da água. Verta a água de condensação. Limpe o filtro de algodão. Desligue a máquina de secar da alimentação elétrica.

Nota: Se for utilizada a tomada com um interruptor, pressione o interruptor para desligar a corrente diretamente.

5.2 Antes de cada secagem

Notas:

- Deixe repousar por 2 horas após o transporte. Antes da primeira utilização, limpe o tambor interior com um pano macio.
 1. Coloque alguns panos limpos no tambor.
 2. Ligue a ficha à tomada elétrica e, em seguida, prima o botão On/Off.
 3. Selecione o programa <Refrescar> e prima o botão Iniciar/Pausa.
 4. Depois de concluído o programa, consulte a secção "Manutenção e limpeza" para limpar o filtro de algodão.
- Durante a secagem, o compressor e a água irão gerar algum ruído, o que é perfeitamente normal.
- 1. Antes da secagem, centrifugue corretamente a roupa lavada na máquina de lavar. Uma centrifugação a alta velocidade reduz o tempo necessário para a secagem e poupa energia.
- 2. Para resultados uniformes na secagem, separe as peças de roupa de acordo com o tipo de tecido e selecione o programa de secagem adequado.
- 3. Antes da secagem feche os fechos de correr, ganchos e ilhós, botões, ate cintos de tecido, etc.
- 4. Remova todos os objetos dos bolsos das peças de roupa, como sendo isqueiros e fósforos.
- 5. Cosa ou remova os aros de soutiens.
- 6. Feche as capas de edredão e fronhas para impedir que itens pequenos fiquem enrolados no seu interior.
- 7. Deixe os casacos abertos e abra fechos de correr para que os têxteis sequem de forma uniforme.
- 8. Não seque demasiado a sua roupa, pois a roupa seca em excesso pode vincar facilmente.
- 9. Não seque artigos que contenham borracha ou materiais elásticos semelhantes.
- 10. Mantenha a área em redor da máquina de secar limpa. O pó de carvão ou farinha podem provocar uma explosão.
- 11. A porta só deve ser aberta após o programa da máquina de secar roupa estar terminado para evitar ser escaldado por vapor quente ou por uma máquina de secar roupa sobreaquecida.
- 12. Limpe o filtro de algodão e esvazie o recipiente de água após cada utilização para evitar o prolongamento do tempo de secagem e o aumento do consumo de energia.
- 13. Não seque a roupa após um processo de limpeza a seco.

Peso de referência de peças de roupa secas (peso por item)

Camisola (cerca de 800 g)	Casaco (cerca de 800 g, algodão)	Ganga (cerca de 800 g)	Toalha de banho (cerca de 900 g, algodão)	Lençol de solteiro (cerca de 600 g, algodão)	Roupas de trabalho (cerca de 1120 g)
Roupa de dormir (cerca de 200 g)	Camisa de manga comprida (cerca de 300 g, algodão)	T-shirt (cerca de 180 g, algodão)	Roupa interior (cerca de 70 g, algodão)	Meias (cerca de 50 g tecido mistura)	

Nota:

- Não sobrecarregue a máquina de secar;
- Não adequada para têxteis molhados a pingar. A máquina de secar poderá sofrer danos ou mesmo provocar um incêndio;
- Apenas seque peças de roupa adequadas para secagem na máquina de secar. Consulte as etiquetas de lavagem:



Adequado para secagem na máquina de secar



Processo de secagem normal: É possível secar na máquina com carga normal e temperatura de 80°.



Processo de secagem delicado: É recomendado cuidado durante a secagem. Seleccione o processo delicado, com ação térmica reduzida.



Não secar na máquina: Artigos não indicados para secagem em máquina de secar.

PT



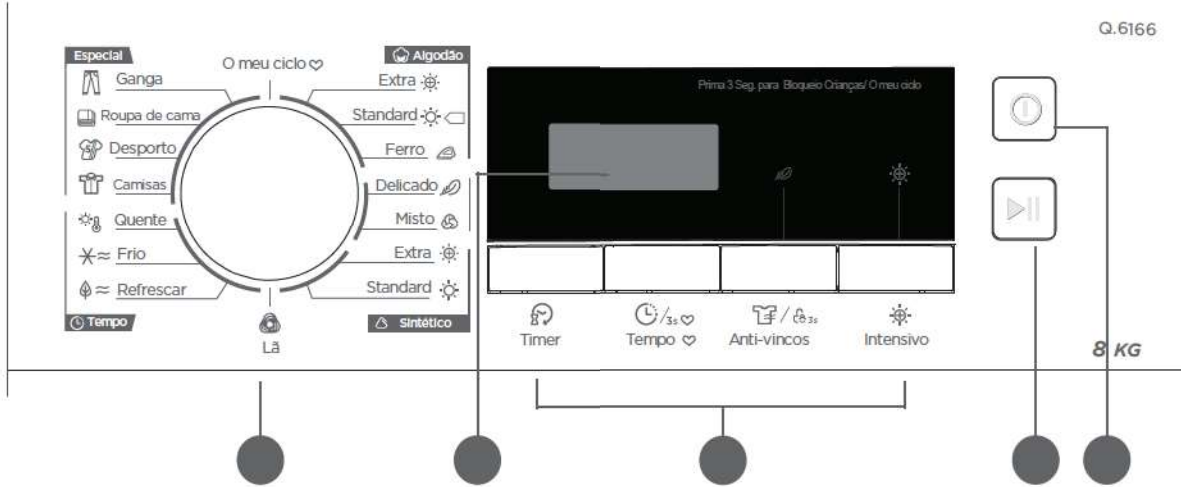





5.3 Painel de controlo



8:88			

Timer

Esta função é utilizada para adiar o tempo de secagem das roupas num prazo de 24 horas. Quando o programa temporizado inicia, o tempo inicia uma contagem decrescente no visor e o ícone pisca no visor.







1. Encha com a sua roupa e certifique-se de que a porta da máquina de secar está fechada.
2. Prima o botão de  **On/Off** e, em seguida, gire o manipulador de seleção do programa para o programa desejado.
3. Pode ainda selecionar a função  **Anti-Vincos** de acordo com a sua necessidade.
4. Prima o botão  **Timer**.
5. Continue a premir o botão  **Timer** para selecionar o tempo de atraso.
6. Depois de premir o botão  **Iniciar/Pausa** a máquina de secar estará pronta a funcionar. O procedimento de secagem será realizado automaticamente quando o tempo de atraso terminar.
7. Se premir novamente o botão  **Iniciar/Pausa**, a função de atraso será pausada.
8. Se desejar cancelar a função  **Timer**, prima o botão  **On/Off**.

Tempo



Quando o programa de  **Tempo** é selecionado, o botão  **Tempo** pode ser usado para ajustar o tempo de secagem em passos de 10 minutos.

Intensivo

Pode ajustar o nível de secagem da roupa premindo o botão  **Intensivo**. Existem quatro graus.



1. A função de intensidade pode ser ativada apenas antes do início do programa.
2. Prima o botão de  **Intensidade** repetidamente para aumentar o grau de secagem.
3. Exceto para o programa de  **Algodão**,  **Ferro**,  **Delicados**,  **Lã**,  **Tempo**, todos os outros programas podem ser ajustados com a função  **Intensidade**.

Anti-vincos







No final do ciclo de secagem, o tempo da função anti-vincos é de 30 minutos (predefinição) ou 120 minutos (selecionado). Esta função impede que a roupa fique vincada. A roupa pode ser retirada durante a fase anti-vincos. Exceto para  **Frio**,  **Lã** e  **Refrescar**, todos os outros programas fornecem esta função.

O meu ciclo

Utilizado para definir e guardar o seu programa favorito, utilizado com maior frequência.







1. Selecione o programa desejado e outras funções de secagem.
2. Prima e mantenha o botão  **Tempo** por 3 segundos até ouvir um sinal sonoro e o programa desejado está guardado.
3. Gire o seletor de programa para a posição  **O meu ciclo** e poderá iniciar o seu programa favorito. Se desejar alterar as definições de  **O meu ciclo**, repita os passos 1 e 2.

Bloqueio Crianças

1. Este aparelho incorpora um bloqueio especial de segurança para crianças, que pode impedir as crianças de premir botões descuidadamente ou de provocarem uma operação imprópria.
2. Quando o ciclo de secagem estiver em curso, prima o botão  **Anti-Vincos** durante 3 segundos para ativar a função de bloqueio para crianças.
3. Quando a função de  **Bloqueio Crianças** estiver ativada, o visor apresentará o ícone  **Bloqueio Crianças** e todos os botões ficarão desativados à exceção do botão de  **On/Off**.
4. Para desativar a função de  **Bloqueio Crianças**, deve premir o botão  **Anti-Vincos** durante 3 segundos.

5.7 Programas



5.7.1 Seletor de programa

1. Quando o visor LED acender, gire o manipulador seletor para selecionar o programa desejado.
2. Selecione as funções  **Timer**,  **Tempo**,  **Intensivo**, ou  **Anti-vincos** para dispor de opções adicionais.
3. Prima o botão  **Iniciar/Pausa**.
4. Prima o botão  **On/Off** após a conclusão do programa.

5.7.1 Início do programa

O tambor irá girar após o início do programa. O LED da fase do ciclo no visor acende e é exibido o tempo restante do programa.

5.7.2 Fim do programa

1. O tambor irá parar de girar após o fim do programa. O visor indica "0:00", também o LED da fase do ciclo mostra "fim" e o LED correspondente acende. A máquina de secar irá iniciar a função  **Anti-vincos** se o utilizador não remover a carga. Prima o botão  **On/Off** depois de retirar a carga da máquina de secar para desligar a alimentação e desligue a ficha da tomada.
2. Solucione os problemas de acordo com a sugestão na secção "Resolução de problemas" caso ocorra uma paragem inesperada durante o procedimento de secagem ou se a máquina de secar apresentar um Código de erro.

5.7.3 Tabela de programas de secagem

PT

Programa	Carga máxima	Aplicação/Propriedades	Timer	Tempo
Algodão	☀ Extra	8,0 kg	S	N
	☀ Standard ◻			
	☀ Ferro			
Delicado	1,0 kg	Para roupa delicada adequada para secagem ou roupa aconselhada a ser lavada à mão a baixa temperatura.	S	S
Misto	3,5 kg	Para tecidos mistos, desde algodão a tecidos sintéticos.	S	N
Sintéticos	Extra	3,5 kg	S	N
	Standard			
Lã	1,0 kg	Para peças de lã que possam ser lavadas na máquina.	S	N
Especial	👕 Ganga	4,0 kg	S	N
	🛏 Roupa de cama	4,0 kg		
	👟 Desporto	3,0 kg		
	👔 Camisas	1,0 kg		
O meu ciclo	-	Defina e guarde o seu programa favorito.	S	-
Tempo	☀ Quente	-	S	S
	❄ Frio	-		
	🌬 Refrescar	1,0 kg		

Nota para Institutos de Ensaios:

◻ Programa de ensaio em conformidade com o Regulamento 392/2012/UE para rotulagem energética, medido em conformidade com a norma EN 61121 e adequado para a secagem de carga normal de algodão à capacidade de carga nominal.

6. MANUTENÇÃO E LIMPEZA

6.1 Limpeza do permutador de calor

AVISO: Não toque no permutador de calor com a sua mão, pois podem ocorrer ferimentos.

ATENÇÃO: Permita que a máquina de secar arrefeça totalmente antes de a limpar.

- Se necessário, aproximadamente, uma vez a cada 6 meses, remova o cotão do permutador de calor utilizando um aspirador com uma escova de pó integrada.
- Limpe o permutador de calor sem aplicar qualquer pressão. Caso contrário, o permutador de calor pode ficar danificado. A máquina de secar não irá secar se as aletas de arrefecimento estiverem danificadas ou dobradas.

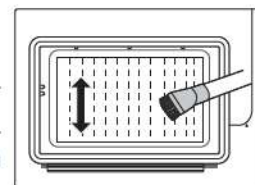

6.2 Limpeza

6.2.1 Esvazie o recipiente de água

AVISO:

- Esvazie o recipiente de água depois de cada utilização. Quando o recipiente de água estiver totalmente cheio, o programa será pausado e acender-se-á o ícone "E". Depois de esvaziar o recipiente, a máquina de secar pode ser reiniciada premindo o botão ▶ Iniciar/Pausa.
 - Não beba a água de condensação.
 - Não utilize a máquina de secar sem o recipiente de água.
1. Retire e segure o recipiente de água com ambas as mãos.
 2. Incline o recipiente de água e verta a água de condensação para a bacia.
 3. Instale novamente o recipiente de água.

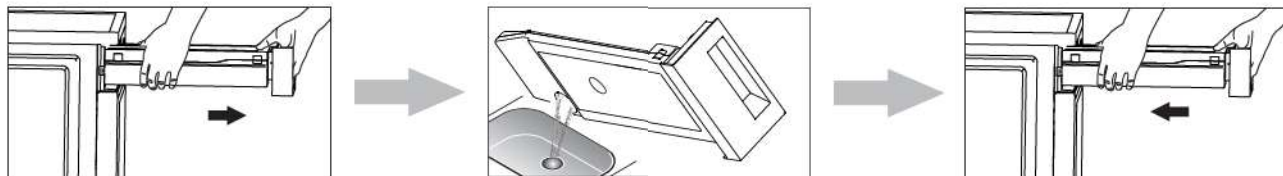

6.2.2 Limpar os filtros

Esta máquina de secar tem um filtro de algodão de porta principal e um filtro de base em frente do permutador de calor para proteção adicional. Certifique-se de limpar o filtro da porta após cada ciclo.

O filtro da base tem de ser limpo após cada quinto programa de secagem.

6.2.3 Limpar o filtro de algodão

1. Abra a porta.
2. Remova o filtro de algodão.
3. Abra o filtro e retire o algodão. Enxágue-o com água, se necessário.
4. Seque o filtro cuidadosamente antes de o reinstalar.

Nota:

- O algodão acumulado no filtro bloqueará a circulação do ar, o que provocará o prolongamento do tempo de secagem e aumentará o consumo de energia. Assim sendo, o filtro de algodão deve ser limpo após cada utilização.
- Tenha em atenção a orientação correta antes de inserir o filtro de algodão.
- Não utilize a máquina de secar sem o filtro de algodão!
- Limpe o filtro de algodão após cada utilização para prevenir a acumulação de algodão no interior da máquina de secar.

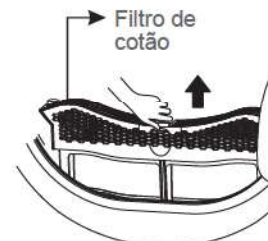

6.2.4 Limpeza de prateleira e tambor

AVISO: Desligue a máquina de secar da alimentação elétrica antes de limpar.

- Limpe a estrutura, o painel de controlo, o vedante da porta e a porta, especialmente a janela interior com um pano ligeiramente humedecido. Após a limpeza, seque todas as peças com um pano macio.
- Limpe o sensor de humidade dentro do tambor.
- Retire todos os filtros, limpe o vedante e as aberturas de fluxo de ar.
- Não utilize solventes, produtos de limpeza abrasivos, produtos de limpeza para vidros, ou produtos de limpeza multiusos. Estes podem danificar as superfícies de plástico e outras peças.
- Nunca deve lavar a máquina de secar roupa com uma mangueira.
- Por favor, use luvas ao limpar.
- Após de ligar a máquina de secar, seque todas as peças com um pano macio

7. RESOLUÇÃO DE PROBLEMAS

Com a ajuda das seguintes notas, pequenas falhas no desempenho do aparelho, algumas das quais podem resultar de um funcionamento incorreto, podem ser corrigidas sem que seja necessário contactar o Centro de assistência.

Os trabalhos de reparação dos aparelhos elétricos só devem ser realizados por uma pessoa devidamente qualificada, em estrita conformidade com os regulamentos de segurança locais e nacionais em vigor. As reparações e outros trabalhos realizados por pessoas não qualificadas podem ser perigosos. O fabricante não pode ser responsabilizado por trabalhos não autorizados.

Visor	Causa possível	Solução
"E32"	Erro no sensor de humidade.	Se o problema persistir, contacte o seu centro de assistência local.
"E33"	Erro no sensor de temperatura	
"E82"	Erro de comunicação	

AVISO:

- As reparações devem ser realizadas apenas por técnicos autorizados.
- Se o LED apresentar outro aviso e a máquina de secar não funcionar, contacte a assistência técnica.

Nota: Antes de contactar o centro de assistência, verifique o manual do utilizador e veja se consegue resolver o problema sozinho.

Problema	Solução
O visor não liga.	<ul style="list-style-type: none"> • Verifique se a fonte de alimentação está a funcionar. • Verifique se a ficha está inserida na tomada elétrica. • Verifique o programa selecionado. • Prima o botão On/Off.
"E1" está aceso.	<ul style="list-style-type: none"> • Esvazie o recipiente de água. • Se o recipiente não estiver cheio, reinicie a máquina de secar. • Se a luz continuar acesa, contacte o centro de assistência.
"E2" está aceso.	Limpe o filtro de algodão.
A máquina de secar não inicia.	<ul style="list-style-type: none"> • Aguarde até a energia ser reposta. • Verifique a tomada elétrica e certifique-se de que a ficha se encontra inserida firmemente. • Ligue a máquina de secar. • Verifique se a porta está devidamente fechada. • Verifique se o programa foi definido. • Prima o botão Iniciar/Pausa.
O nível de secagem não foi atingido ou tempo de secagem demasiado longo.	<ul style="list-style-type: none"> • Limpe o filtro de algodão e o permutador de calor. • Esvazie o recipiente de água. • Verifique o tubo de drenagem. • Verifique se o local da instalação é adequado. • Mantenha a entrada de ar limpa. • Utilize um programa com um nível de intensidade de secagem mais elevado ou um programa mais longo.
Há ruídos de zumbido.	O compressor está em funcionamento. Estes ruídos são normais e não indicam uma avaria.
A máquina de secar desliga-se no final do programa.	A máquina de secar desliga-se automaticamente para poupar energia. Não se trata de um erro, mas sim do seu funcionamento normal.

AVISO: Se não conseguir resolver os problemas sozinho e necessitar de ajuda:

Prima o botão  **On/Off**. Em seguida, retire a ficha da tomada elétrica e contacte a assistência técnica.

PT

8. ELIMINAÇÃO DO APARELHO USADO

Estes aparelhos contêm refrigerantes inflamáveis R-290 (A3).

AVISO! Certifique-se de seguir as exigências locais para a eliminação de aparelhos. Aparelhos eliminados podem ser perigosos. Não elimine o produto ao colocá-lo no fogo.

Tenha atenção para não danificar a tubagem da máquina de secar e do permutador de calor, antes ou durante o transporte para um centro de recolha autorizado. Desta forma, garante-se que o refrigerante na máquina de secar a roupa e o óleo no compressor fiquem contidos, e não ocorram fugas para o ambiente. Elimine-o no centro local de recolha/reciclagem de resíduos de aparelhos elétricos e electrónicos da sua comunidade. É também responsável pela eliminação de quaisquer dados pessoais que possam estar armazenados no aparelho que está a ser eliminado. Certifique-se de que o seu aparelho usado não representa perigo para as crianças, enquanto este estiver armazenado a aguardar para ser eliminado.

9. GARANTIAS

Garantias e limites de responsabilidade

Os produtos têm uma garantia de 36 meses a partir da data de compra ou da data de entrega no domicílio do cliente. Dependendo do país, esta garantia consiste em 24 a 36 meses de garantia legal de conformidade.

Para os países que não beneficiem de uma garantia legal de conformidade de 24 meses, entra em vigor uma garantia comercial de 12 meses após o termo da primeira garantia, e como complemento desta.

Modalidades de acionamento das garantias

Para a garantia legal de conformidade

Convidamo-lo(a) a informar-se junto do seu distribuidor e/ou a consultar as CGV (Condições Gerais de Venda).

Para a garantia comercial

Convidamo-lo(a) a devolver o seu produto na receção do seu local de compra com o comprovativo de compra (tal como o recibo), o produto e os acessórios fornecidos, com a embalagem original, para todos os países, com exceção da França. É importante ter a informação da data de compra, o modelo e o número de série ou IMEI (estas informações aparecem habitualmente no produto, na embalagem ou no comprovativo de compra). Deve devolver o produto com os acessórios necessários ao seu correto funcionamento (alimentação, adaptador, etc.). No caso de a sua reclamação estar abrangida pela garantia, o serviço pós-venda poderá, dentro dos limites da legislação local:

- Reparar ou substituir as peças defeituosas
- Trocar o produto devolvido por um produto que tenha, no mínimo, as mesmas funcionalidades e que seja equivalente em termos de desempenho.
- Reembolsar o produto pelo preço de compra mencionado no comprovativo de compra.

Os produtos reparados ou substituídos podem incluir componentes e equipamentos novos e/ou recondicionados.

Exclusão da garantia comercial:

- Danos ou problemas causados pela utilização incorreta, acidentes, alteração ou ligação elétrica com corrente ou tensão incorreta.
- Utilização ou armazenamento prejudicial à boa conservação do dispositivo (oxidação, corrosão), utilização de energia, utilização ou instalação não conforme as instruções do fabricante, ou negligência ou utilização de periféricos, software ou consumíveis inadequados.
- Utilização profissional ou coletiva, industrial ou comercial do produto.
- Produtos modificados, aqueles cujo o selo de garantia ou o número de série tenham sido danificados, alterados, removidos ou oxidados.
- Baterias substituíveis e acessórios que possuem uma garantia de 6 meses.
- Falha da bateria, provocada por um carregamento demasiado prolongado ou pelo desrespeito das instruções de segurança explicadas no manual de instruções
- Danos estéticos, incluindo riscos, mossas ou vandalismo
- danos causados por qualquer intervenção efetuada por qualquer pessoa não autorizada;
- Falhas provocadas pelo desgaste normal ou devidos ao envelhecimento normal do produto: vedantes, filtros, acessórios, escova e mangueira do aspirador, lâmpadas, lâmpadas de retroprojector, pás de máquina de lavar, etc.
- Atualizações do programa, devido a alterações nas configurações de rede.
- Danos decorrentes de elementos exteriores ao aparelho (corpos estranhos, insetos, etc.)
- Conteúdo dos aparelhos - congelador, máquina de lavar...- (alimentos, vestuário,...)
- Falhas no produto devido à utilização de programas de terceiros para modificar, alterar, adaptar ou modificar o já existente.
- Falhas no produto devido à utilização sem os acessórios fornecidos com o produto ou homologados pelo Fabricante.
- Peças com desgaste normal ou danos de utilização: pneu, câmara de ar, travão,...

O cliente deve ser pessoalmente responsável pelo backup regular dos dados contidos no seu disco rígido ou na memória interna do seu dispositivo, e isto antes de qualquer entrega.

O Auchan não pode ser responsabilizado pela perda ou destruição de dados armazenados, nem pelo danos no software resultantes, nomeadamente, de uma reparação ou avaria.

Da mesma forma, o fabricante não é obrigado a verificar se os cartões SIM / SD foram devidamente retirados dos produtos devolvidos.

As disposições anteriores não podem, de forma alguma, reduzir ou eliminar: a garantia legal acima referida, e a garantia comercial do fabricante, se existente (cf. certificado de garantia.).



600154170
MDG80-CH05/B08E-EU(A2)-P3



SAS OIA, 200, rue de la Recherche, Le Colibri
BP 169, 59650 Villeneuve d'Ascq, France
www.auchan-retail.com/contact

Made in China

