

Qilive



Front washing machine 6Kg Q.6631

- FR** Lave-linge hublot 6kg
- ES** Lavadora carga frontal 6kg
- PT** Máquina de lavar roupa com porta frontal 6kg
- PL** Pralka automatyczna 6kg
- HU** Ablakos mosógép 6kg
- RO** Mașină de spălat rufe cu încărcare față 6 kg

EN	User manual	P. 5
FR	Manuel d'utilisation	P. 27
ES	Manual de instrucciones	P. 51
PT	Manual de utilização	P. 75
PL	Instrukcja obsługi	S. 98
HU	Használati utasítás	121. o.
RO	Manual de instrucțiuni	P. 143

EN

FR

ES

PT

PL

HU

RO

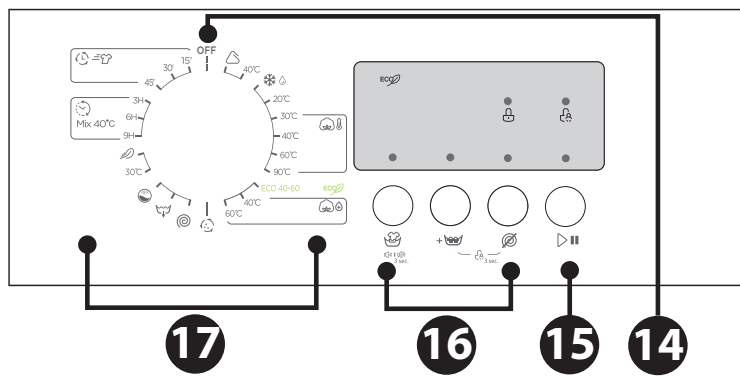
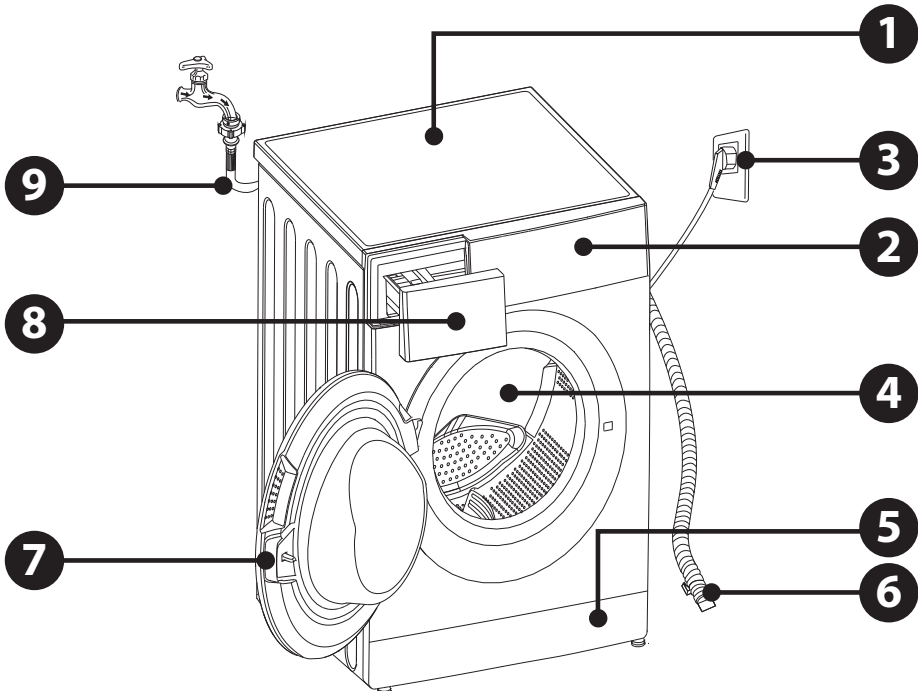

1. SAFETY INSTRUCTIONS

Before using this electrical appliance, read the instructions below carefully and keep them for future reference:

1. If the supply cord is damaged, it must be replaced by the manufacturer, its service agent or similarly qualified persons in order to avoid a hazard.
2. Before connecting the appliance to a wall socket, ensure that the local electrical current matches the current specified on the appliance's nameplate. This appliance should only be connected to a grounded socket.
3. Unplug the mains cable from the mains when you are not using the appliance and before performing any cleaning or maintenance work.
4. Use the new hose sets supplied with the appliance. Do not reuse old hose sets.
5. Unplug the appliance from the mains before performing any maintenance work.
6. Always unplug the machine and turn off the water supply after use.
7. Ensure that the water pressure of your water supply is between the stated min. inlet water pressure and the max. inlet water pressure.
8. For your safety, the power plug must be inserted into an earthed three-pole socket. Make sure that your socket is properly and reliably earthed.
9. The water connections and electrical cables must be connected by a qualified technician in accordance with the manufacturer's instructions and local safety regulations.
10. Child safety hazard!
11. This appliance can be used by children aged from 8 years and above and persons with reduced physical, sensory or mental capabilities or lack of experience and knowledge if they have been given supervision or instruction concerning use of the appliance in a safe way and understand the hazards involved. Cleaning and user maintenance shall not be made by children without supervision.
12. Children of less than 3 years should be kept away unless continuously supervised. Children shall not play with the appliance.
13. Pets and children may climb into the machine. Check the machine carefully before use.
14. The glass door may become very hot during use. Keep children and pets away from the machine during use.

15. To prevent damage to the product, remove all packaging and transport bolts before use.
16. The mains plug must be accessible after installation.
17. Risk of explosion!
18. Do not wash or dry items that have been dabbed with or cleaned, washed or soaked in combustible or explosive substances (such as wax, oil, paint, gasoline, degreasers, dry-cleaning solvents and kerosene) This may cause a fire or explosion.
19. The maximum mass of dry clothes to be used in the appliance is 6.0 kg.

Installation

1. This washing machine is for indoor use only.
2. This washing machine is not designed for use as a built-in appliance.
3. The openings must not be obstructed by carpet.
4. The washing machine must not be installed in bathrooms or very wet rooms or rooms containing explosive or caustic gases.
5. Models with a single inlet valve should be connected to the cold water supply. Models with double inlet valves should be correctly connected to the hot water and cold water supply.
6. The mains plug must be accessible after installation.
7. To prevent damage to the product, remove all packaging and transport bolts before use.
8. This product is for home use only and is only designed for washing machine-washable textiles.
9. This appliance is intended to be used in household and similar applications such as:
 - staff kitchen areas in shops, offices and other working environments;
 - farm houses;
 - by clients in hotels, motels and other residential type environments;
 - bed and breakfast type environments;
 - areas for communal use in blocks of flats.
10. Do not climb or sit on top of the machine.
11. Do not lean against the machine door.
12. Handling precautions:
13. Transport bolts must be reinstalled by a technician.
14. Accumulated water must be drained out of the machine.
15. Handle the machine carefully. Never hold any protruding parts of the machine while lifting. Do not use the machine door as a handle when moving the appliance.
16. This appliance is heavy. Exercise care during transport.
17. Do not close the door with excessive force. If it is difficult to close the door, check if the clothes are fully inserted into the drum and evenly distributed.
18. Do not use the machine to wash carpets.
19. Before washing clothes for the first time, the washing machine should be run for one full cycle with no clothes inside.
20. Do not place flammable, explosive or toxic solvents into the machine (e.g. gasoline or alcohol) or use them as detergents. Only use detergents which are suitable for machine washing.

21. Make sure that all pockets are emptied. Sharp and rigid items such as coins, jewelry, nails, screws or stones may cause serious damage to the machine.

22. Check whether the water inside the drum has been drained before opening the door. Do not open the door if there is any water visible.

23. Take care not to burn yourself when the product is draining hot water.

24. Never refill the water by hand during a washing cycle.

25. After the program has finished, wait for two minutes before opening the door.

26. The instructions for appliances connected to the water mains shall state

- the maximum inlet water pressure: 1 MPa
- the minimum inlet water pressure: 0.05 MPa



This marking indicates that this product should not be disposed with other household wastes throughout the EU.

To prevent possible harm to the environment or human health from uncontrolled waste disposal, recycle it responsibly to promote the sustainable reuse of material resources. To return your used device, please use the collection systems or contact the retailer where the product was purchased. They return and can take this product for environmental safe recycling.

2. TECHNICAL DATA

2.1 Technical Specifications

Power supply	220-240 V~, 50 Hz
Rated power	2050 W
Max. current	10 A
Standard water pressure	0.05 MPa~1 MPa
Model	600156391
Washing capacity	6.0 kg
Dimensions (W x D x H in mm)	595 x 400 x 850
Net weight	55 kg

2.2 Product fiche

Supplier's name or trade mark: Qilive

Supplier's address ^(b): SAS OIA, 200, rue de la Recherche, Le Colibri BP 169, 59650 Villeneuve d'Ascq, France

Model identifier: MFE60-JU1206/C31-EU(ND)

General product parameters:









Parameter	Value		Parameter	Value	
Rated capacity ^(a) (kg)	6.0		Dimensions in cm	Height	85
				Width	60
				Depth	40
EI IW ^(a)	79.5		Energy efficiency class ^(a)	D	
Washing efficiency index ^(a)	1.04		Rinsing effectiveness (g/kg) ^(a)	5.0	
Energy consumption in kWh per cycle, based on the eco 40-60 programme. Actual energy consumption will depend on how the appliance is used.	0.644		Water consumption in litres per cycle, based on the eco 40-60 programme. Actual water consumption will depend on how the appliance is used and on the hardness of the water.	43	
Maximum temperature inside the treated textile (°C)	Rated capacity	39	Remaining moisture content 0 (%)	Rated capacity	62
	Half	33		Half	62
	Quarter	28		Quarter	62
Spin speed ft (rpm)	Rated capacity	1200	Spin-drying efficiency class ^(a)	C	
	Half	1200			
	Quarter	1200			
Programme duration O (h:min)	Rated capacity	3:18	Type	Free-standing	
	Half	2:36			
	Quarter	2:36			



Airborne acoustical noise emissions in the spinning phase (a) (dB(A) re 1 pW)	80	Airborne acoustical noise emission class (a) (spinning phase)	C
Off-mode (W)	0.50	Standby mode (W)	1.00
Delay start (W) (if applicable)	4.00	Networked standby (W) (if applicable)	N/A

Minimum duration of the guarantee offered by the supplier (b).	
This product has been designed to release silver ions during the washing cycle	No
<p>Additional information: Link to the supplier's website, where the information in point 9 of Annex II to Commission Regulation (EU) 2019/2023 (1) (b) can be found:</p> <p>(a) for the eco 40-60 programme. (b) changes to these items shall not be considered relevant for the purposes of paragraph 4 of Article 4 of Regulation (EU) 2017/1369. (c) if the product database automatically generates the definitive content of this cell, the supplier shall not enter these data. (d) Information that loading the household washing machine or the household washer-dryer up to the capacity indicated by the manufacturer for the respective programmes will contribute to energy and water savings (e) One programme for heavily soiled textiles (if present) at the rated capacity for this programme.</p>	

2.3 Programm

You can choose from the following programmes according to the laundry type.

Programmes	
 Synthetic	For washing synthetic articles (e.g. shirts, coats, blended fabrics). When washing knitwear, the detergent quantity should be reduced to prevent an excessive amount of bubbles from forming.
 Delicate	For delicate, washable fabrics, e.g. silk, satin, synthetic fibres or blended fabrics.
 Drum Clean	Special programme for cleaning the drum. The drum is sterilised at 90°C. Do not use this programme for washing garments. Add the correct amount of bleach to increase the cleaning effect. Use this programme as needed.
 Spin Only	Spin only with a selectable spin speed.
 Rinse & Spin	Rinse and spin only
 Drain Only	For draining off the water.
 Quick Wash 15'	For quickly washing a small load of lightly soiled garments within 15 minutes.
 Cotton Intensive	The washing time is increased for more intensive cleaning.
ECO 40-60	Default 40°C (not selectable), suitable for laundry washing at 40°C-60°C.

 Cold Wash	Uses cold water to wash clothes.
 Cotton	For hard-wearing garments and heat-resistant fabrics made of cotton or linen.
 Ends in	Timer function – the total time including the washing time and timer can be set to 3h, 6h or 9h.

Washing Programme Table

Cycle	Nominal capacity in kg	Cycle duration in hours and minutes	Energy consumption in kWh / operation cycle	Water consumption in liter/operation cycle	Highest temperature °C	Residual moisture in % /spin speed
cold wash 20°C	3.0	1:01	0.207	37	20	60%/1200
cotton 60°C	6.0	2:45	1.280	58	60	60%/1200
Synthetic	3.0	2:20	0.327	55	cold	60%/1200
Quick wash15'	2.0	0:15	0.035	32	cold	75%/800
Cotton intensive 40°C	6.0	3:48	1.029	58	40	60%/1200
ECO 40-60	6.0	3:18	0.862	54.0	40	62%/1200
	3.0	2:36	0.523	38.5	34	62%/1200
	1.5	2:36	0.389	30.0	28	62%/1200

The above data is for reference only, and the data may change due to different actual use conditions.

- The value given for programmes other than the ECO 40-60 programme are indicative only.

- The new EU energy efficiency class is D

Energy test program: ECO 40-60. Speed: the highest speed; Other as the default.

Half load for 6.0Kg machine:3.0Kg.

Quarter load for 6.0Kg machine: 1.5Kg.

Loading the washing machine up to the capacity indicated above for the respective programmes will contribute to energy and water savings

3. PRODUCT DESCRIPTION

3.1 Front view

- | | |
|----------------------|------------------------|
| 1- Top cover | 6- Drain hose |
| 2- Control panel | 7- Door |
| 3- Power supply cord | 8- Detergent dispenser |
| 4- Drum | 9- Water supply hose |
| 5- Service filter | |

3.2 Accessories

- | | |
|----------------------------|-------------------------------|
| 10- Transport hole plug | 12- Owner's manual |
| 11- Supply hose cold water | 13- Acoustic sponge(optional) |

3.3 Control Panel

- 14- **Off:** Switches the product on or off.
 15- **Start/Pause:** Press this button to start or pause the washing cycle.
 16- **Option:** This allows you to select an additional function; it will light up when selected.
 17- **Programmes:** Choose a suitable programme according to the laundry type. When the program has finished, the **Pause/Start** and Door Lock lights will flash.

3.4 Detergent Dispenser

- I Pre wash detergent
 II Main wash detergent
 ☼ Softener

Note: Detergent only needs to be added in "compartment I" if you have selected the "pre-washing" function (not available on all machines).

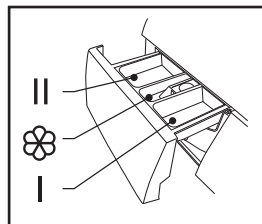





















Programme	I	II	☼	Programme	I	II	☼
Cotton 30 °C	○	●	○	Delicate 30 °C		●	○
Cotton 40 °C	○	●	○	Delicate		●	○
Cotton 60 °C	○	●	○	Ends in 9H		●	○
Cotton 90 °C	○	●	○	Ends in 6H		●	○
Synthetic	○	●	○	Ends in 3H		●	○
Synthetic 40 °C	○	●	○	Quick Wash 45'		●	○
Drum Clean				Quick Wash 30'		●	○
Cold Wash	○	●	○	Quick Wash 15'		●	○
Cold Wash 20 °C	○	●	○	ECO 40-60		●	○
Spin Only				Cotton Intensive 40 °C		●	○
Drain Only				Cotton Intensive 60 °C		●	○
Rinse & Spin			○				

• Must ○ Optional

The table shows which cycle offers which options for adjustment. If an adjustment is not possible for a cycle, the symbol will flash in the display.

Figures in **bold** correspond to the factory setting.

Cycle	Adjust the temperature in °C	Additional functions
Synthetic	Cold	 + 
Synthetic 40°C	40	 + 
Cold Wash	Cold	 + 
Cold Wash 20°C	20	 + 
Cotton 30°C	30	 + 
Cotton 40 °C	40	 + 
Cotton 60°C	60	 + 
Cotton 90°C	90	 + 
ECO 40-60	60	
Cotton Intensive 40°C	40	
Cotton Intensive 60°C	60	
Drum Clean	90	
Spin Only	-	
Drain Only	-	
Rinse & Spin	-	+ 
Delicate 30°C	30	+ 
Delicate	Cold	+ 
Ends in 3H/6H/9H	40	
Quick Wash 45'	40	
Quick Wash 30'	30	
Quick Wash 15'	Cold	

Note!

- When using powdered detergent, it is recommended to add some water to the detergent box to prevent the inlet of the detergent box from becoming blocked and overflowing when the machine is filling with water.
- For optimal washing results and to reduce water and energy consumption, choose a suitable type of detergent for the selected washing temperature.

3.5 Detergent Recommendation

Recommended washing detergent	Washing temp	Type of laundry and textile
Heavy -duty detergent with bleaching agents and optical brighteners.	40/60/90	White laundry made from boil-proof cotton or linen
Colour detergent without bleaching agent and optical brighteners.	20/30/40	Coloured laundry made from cotton or linen
Colour or mild detergent without optical brighteners	20/30/40	Coloured laundry made from easy care fibres or synthetic material
Mild washing detergent	20/30	Delicate textiles, silk, viscose
Special wool detergent	20/30/40	Wool

Note

Agglomerating or ropy detergent or additive can be diluted in some water before pouring it into the detergent dispenser, to avoid its inlet to get blocked and thus cause a water overflow.

Please choose the suitable type of detergent to get a maximum of washing performance and a minimum of water and energy consumption.

To achieve the best cleaning result a proper detergent dosing is important.

Use a reduced detergent amount if the drum is not filled completely.

Always adjust the amount of detergent to the water hardness, if your tap water is soft, use less detergent.

Dose according to how dirty your laundry is, less dirty clothes require less detergent.

Highly concentrated (compact detergent) requires particularly accurate dosing.

Following symptoms are a sign of detergent overdosing:

- heavy foam formation
- poor washing and rinsing result

Following symptoms are a sign of detergent underdosing:

- laundry turns grey
- built-up of limescale deposits on the drum, the heating element and/or the laundry

4. INSTALLATION

4.1 Installation area

Warning!

- The product must be placed in a stable location to prevent it from moving during use.
- Ensure that the appliance is not standing on the power cord.

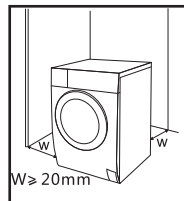

Before installing the machine, follow the steps below to select a suitable location:

1. Choose a stable, dry, and level surface.
2. Avoid direct sunlight.
3. Ensure that there is sufficient ventilation.
4. Ensure that the room temperature is above 0°C .
5. The installation location must be far away from flammable materials such as coal or gas.

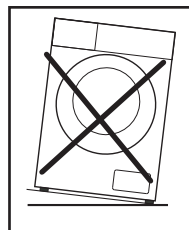

4.2 Unpacking the washing machine

Warning!

- Packaging material (e.g. film, polystyrene foam) can be dangerous for children.
 - Risk of suffocation! Keep all packaging materials out of the reach of children.
1. Remove the cardboard box and polystyrene foam.
 2. Lift the washing machine and remove the base packaging. Make sure the small triangular foam is removed together with the bottom piece. If not, lay the unit down on its side, and then remove the small piece of foam from the bottom of the unit.
 3. Remove the tape securing the power supply cord and drain hose.
 4. Remove the inlet hose from the drum.

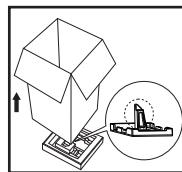

4.2.1 Removing the transport bolts

Warning!

- Before using the product, the transport bolts must be removed from the rear side of the appliance.
- Keep the transport bolts in a safe place for future use (you will require these if you need to transport the appliance to a new location).

Follow the steps below to remove the bolts:

1. Loosen the 4 bolts with a spanner and then remove them.
2. Stop the holes with the transport hole plugs.
3. Store the transport bolts in a safe place for future use.

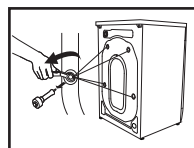

4.3 Levelling the washing machine

Warning!

- The lock nuts on all four feet must be screwed tightly against the housing.
1. Check if the legs are securely attached to the housing. If not, turn them to their original positions and tighten the nuts.
 2. Loosen the lock nut and turn the foot until it is in close contact with the floor.
 3. Adjust the legs and lock them with a spanner, making sure that the machine is steady.

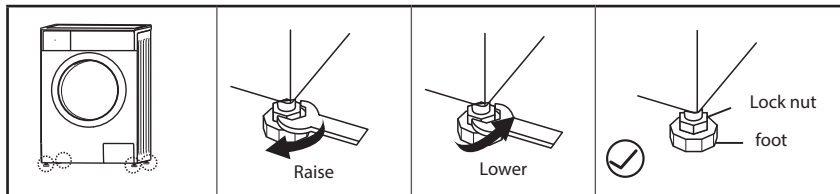

4.4 Connecting the washing machine

4.4.1 Connecting the water supply hose

Warning!

- To prevent leakage or water damage, follow the instructions in this chapter!
- Do not bend, crush, modify or sever the water inlet hose.
- If the model is equipped with a hot valve, connect it to the hot water tap with the hot water supply hose. Energy consumption will decrease automatically for some programs.

Connect the inlet pipe as indicated. There are two ways to connect the inlet pipe:

4.4.1.1 Connection between ordinary tap and inlet hose.

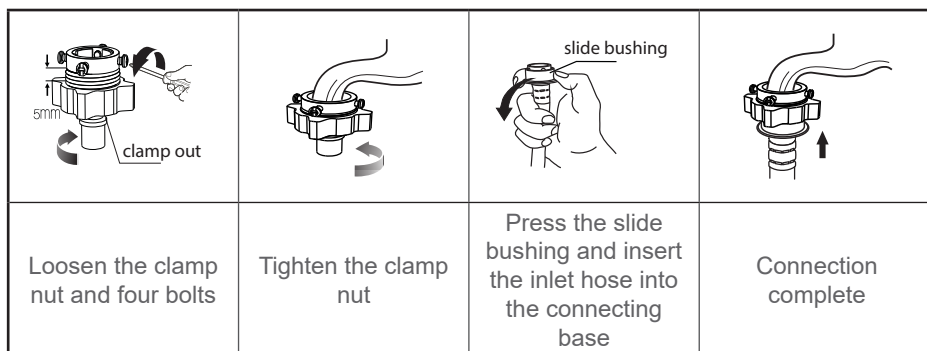

4.4.1.2 Connection between screw tap and inlet hose.

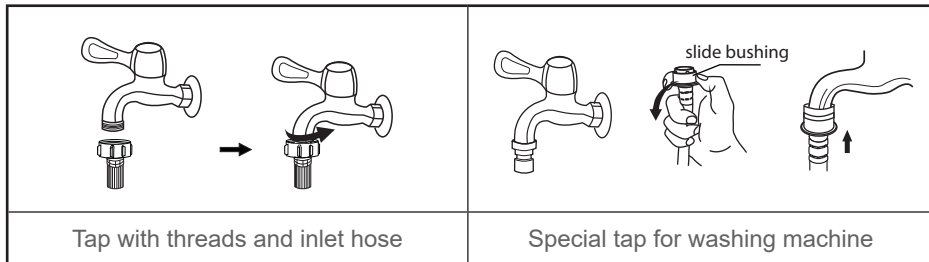

Connect the other end of inlet pipe to the inlet valve on the rear of the product and fasten the pipe tightly in a clockwise direction.

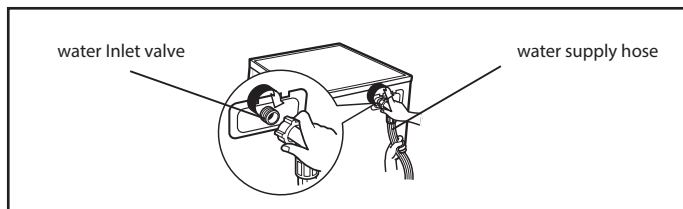

4.4.2 Drain hose

Warning!

- Do not bend or stretch the drain hose.
- Position the drain hose properly, otherwise damage may be caused due to water leakage.

There are two ways to position the end of the drain hose:

1. Place it directly into the water trough.
2. Connect it to the branch drain pipe of the trough.

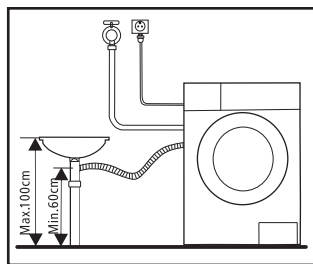
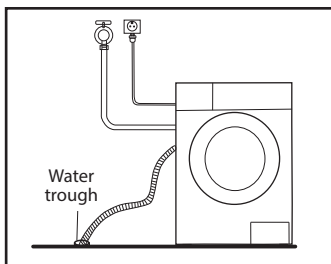

Note!

- If the machine has a drain hose support, install the drain hose as follows.

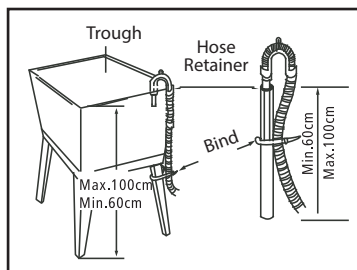
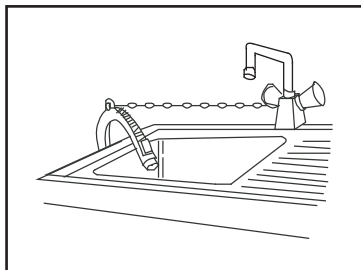

Warning!

- When installing the drain hose, fix it properly with a hose tie.
- If the drain hose is too long, do not force it into the washing machine, as this will result in abnormal noises.

5. USE

5.1 Quick Start

Caution!



- Before washing, make sure the washing machine is installed properly.
- Before washing for the first time, the washing machine should be run for a full cycle without clothes as follows.
- Noise and remaining moisture content are influenced by the spinning speed: the higher the spinning speed in the spinning phase, the higher the noise and the lower the remaining moisture content

5.1.1. Before washing

				<p>Main wash I Softener II Prewash I</p>
Plug in	Open tap	Load	Close door	Add detergent



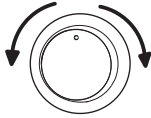
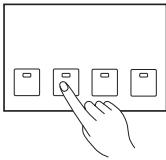

Note: Detergent only needs to be added in “compartment I” if you have selected the pre-washing function (not available on all machines).

5.1.2 Washing

		
Select programme	Select function or default	Start

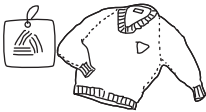
Note:

- If default is selected, step 2 can be skipped.
- The function button chart is for reference only. Actual functions may vary depending on the product.
- The washing machine should be used at ambient temperatures of 0-40°C. If used below 0°C, the inlet valve and draining system may be damaged due to frost.
- Check the clothing labels and detergent instructions before washing. Use non-foaming detergent suitable for washing machines.

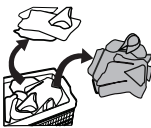
		
Check the label	Empty the pockets	Knot long strips, zip or button
		
Put small clothes into a wash bag	Turn easy-pilling and long-pile fabric inside out	Separate clothes with different textures

Warning!

- When washing single items of clothing, it may cause the washing machine to become unbalanced. To ensure optimal draining, wash several items of clothing together.
- Do not wash clothes which have come into contact with kerosene, gasoline, alcohol or other flammable materials.

5.1.2.1 Options

Prewash: The Prewash function completes an extra wash before the main wash. This function is designed to wash away the dust that rises to surface of the clothes. When selecting this mode, you need to add detergent to compartment (I).

Extra Rinse: The laundry will undergo an extra rinse.

No Spin: If you select this function, the clothes will not be spun.

Programme	Option		Programme	Option	
	Prewash	Extra Rinse		Prewash	Extra Rinse
Cotton 30 °C	○	○	Ends in 9H		
Cotton 40 °C	○	○	Ends in 6H		
Cotton 60 °C	○	○	Ends in 3H		
Cotton 90 °C	○	○	Quick Wash 45'		
Synthetic	○	○	Quick Wash 30'		
Synthetic 40 °C	○	○	Quick Wash 15'		
Drum Clean			Spin Only		
Cotton Intensive 40°C			Cold Wash	○	○
Cotton Intensive 60°C			Cold Wash 20 °C	○	○
Drain Only			ECO 40-60		
Rinse & Spin		○			
Delicate 30 °C		○			
Delicate		○			

○ Optional

5.1.2.2 Muting the buzzer



To activate the buzzer function, press the button again for 3 seconds. The setting will be retained until the next reset.



Choose the programme

Press the  button for 3 secs to mute the buzzer

Caution!

- When the buzzer is muted, no sounds will be played.

5.1.2.3 Child Lock



The child lock is designed to prevent children from operating the appliance.



Choose the programme

Start

Press and hold the +  and  buttons for 3 seconds until the buzzer beeps.

Caution!

- The "Child Lock" can only be released by pressing and holding the two buttons.
- The "Child Lock" will lock all buttons except the power button and the "Child Lock" button.
- Release the "Child Lock" before selecting a program and starting a washing cycle.

5.1.2.4 Temperature

The available temperature settings are: Cold, 20°C, 30°C, 40°C, 60°C, 90°C

5.1.3. After Washing

The buzzer will beep and the door lock and [Start / Pause] lights will flash, or two small points will flash on the digital screen.

6. MAINTENANCE AND CLEANING

Warning!

- Before performing maintenance tasks, unplug the machine and turn off the tap.

6.1 Cleaning the housing

Regular maintenance can extend the working life of the appliance. The surface of the appliance can be cleaned with diluted, non-abrasive neutral detergents when necessary. If there is any water overflow, use a wet cloth to wipe it off immediately. Do not allow the housing to come into contact with sharp items.

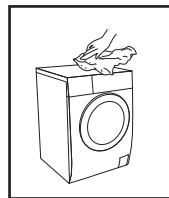
**Note!**

Do not use formic acid and its diluted solvents or equivalent, such as alcohol, solvents or chemical products.

6.2 Cleaning the drum

Rust inside the drum caused by metal items should be removed immediately with chlorine-free detergents. Never use steel wool.

Note!

Do not place any garments in the washing machine while cleaning the drum.

6.3 Cleaning the door seal and glass

Wipe the glass and seal after each washing cycle to remove lint and stains. The build-up of lint can cause leaks. Remove any coins, buttons and other objects from the seal after each wash.

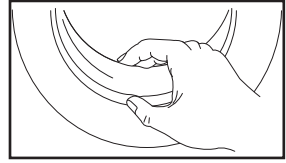

6.4 Cleaning the inlet filter

Note!

- The inlet filter must be cleaned if the water flow becomes restricted.
- Clean the detergent dispense every 3 months to ensure the normal operation of the appliance.

6.4.1 Cleaning the filter in the tap

1. Turn off the tap.
2. Remove the water supply hose from the tap.
3. Clean the filter.
4. Reconnect the water supply hose.

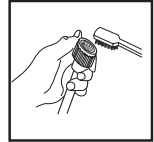
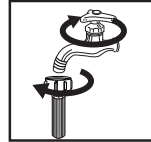

6.4.2 Cleaning the filter in the washing machine

1. Unscrew the inlet pipe from the rear side of the machine.
2. Pull out the filter with long nose pliers and replace it after washing.
3. Use the brush to clean the filter.
4. Reconnect the inlet pipe.

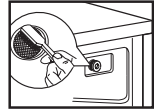

Note!

- You can pull the filter out of the pipe for cleaning.
- Reconnect and turn on the tap.

6.4.3 Cleaning the detergent dispenser

1. Press the button on the softener cover inside the dispenser drawer in position A (see arrow in figure 1).
2. Lift the clip and remove the softener cover. Wash all grooves under running water.
3. Replace the softener cover and push the drawer back into position.



<p>Pull out the dispenser drawer by pressing A</p>	<p>Clean the dispenser drawer under running water</p>	<p>Clean inside the recess with an old toothbrush</p>	<p>Insert the dispenser drawer</p>

Note!

- Do not use alcohol, solvents or chemical products to clean the machine.
- Clean the detergent dispense every 3 months to ensure the normal operation of the appliance.

6.4.4 Cleaning the drain pump filter**Warning!**

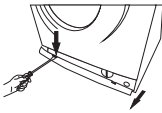
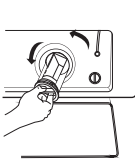
- Be careful of the hot water!
- Allow the detergent solution to cool down.
- Unplug the machine before washing to avoid an electrical shock.
- The drain pump filter removes yarn and small foreign matter from the water.
- Clean the filter periodically every 3 months to ensure the normal operation of the appliance.

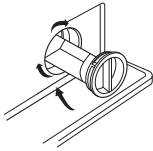
			
Open the service filter	Remove the filter by turning counter clockwise	Remove extraneous matter	Replace the lower cover cap

Caution!

- Make sure that the filter and the emergency drain hose are replaced properly, otherwise water may leak.
- If your washing machine does not have an emergency drain hose, rotate the lower cover cap directly to make water run into the basin.
- Depending on the programme, there may be hot water in the pump when the appliance has just been used. Never remove the pump cover during a wash cycle. Always wait until the appliance has finished the cycle, is empty and has cooled down. When replacing the cover, ensure it is securely tightened.

6.5 Troubleshooting

The appliance does not start working or stops during operation.

Try to find a solution to the problem. If this is not possible, contact customer service.

Description	Reason	Solution
Washing machine does not start	Door is not closed properly	Restart after the door is closed Check if the clothes are stuck
Door cannot be opened	Safety protection is enabled	Disconnect the power, then restart
Water leakage	Connection between inlet pipe or outlet hose is not tight	Check and fasten water pipes Clean outlet hose
Detergent residue in the detergent dispenser	Detergent is damp or clumped together	Clean the detergent dispenser
Indicator or display does not light up	CPU or harness is disconnected	Check for power failure and properly connected plug
Abnormal noise	–	Check if the fixing bolts have been removed Check for level floor

Error display	Reason	Solution
Pause/Start	Door is not closed properly	Restart after the door is closed Check if the clothes are stuck
No Spin	Water inlet problem while washing	Check if the water pressure is too low Straighten the water pipe Check if the inlet valve filter is blocked
Pause/Start & No Spin	Draining takes too long	Check if the drain hose is blocked
Extra Rinse	Water overflow	Restart washing machine
	Other	If the problem cannot be solved, call customer service

Note!

After checking, switch the washing machine on again. If the problem persists, contact customer service.

7 Detergent Recommendation

Recommended washing detergent	Wash cycles	Washing temp.	Type of laundry and textile
Heavy-duty detergent with bleaching agents and optical brighteners	Cotton, ECO 40-60	30 40/ 60/	White laundry made from boil-proof cotton or linen
Colour detergent without bleaching agent and optical	Cotton, ECO40-60, Cold Wash	Cold/20/ 30/40	Coloured laundry made from cotton or linen
brighteners Color or mild detergent without optical brighteners	Cold Wash, Synthetic	Cold/20/ 40	Coloured laundry made from easy care fibres or synthetic materials
Mild washing detergent	Synthetic	Cold/40	Delicate textiles, silk, viscose

- Agglomerating or ropy detergent or additive can be diluted in some water before pouring it into the detergent dispenser, to avoid its inlet to get blocked and thus cause a water overflow.
- Please choose the suitable type of detergent to get a maximum of washing performance and a minimum of water and energy consumption
- To achieve the best cleaning result a proper detergent dosing is important.
- Use a reduced detergent amount if the drum is not filled completely.
- Always adjust the amount of detergent to the water hardness, if your tap water is soft, use less detergent.
- Dose according to how dirty your laundry is, less dirty clothes require less detergent.
- Highly concentrated (compact detergent) requires particularly accurate dosing.

Following symptoms are a sign of detergent overdosing:

- heavy foam formation
- poor washing and rinsing result

Following symptoms are a sign of detergent underdosing:

- laundry turns grey
- built-up of limescale deposits on the drum, the heating element and/or the laundry

7. GUARANTEES

Guarantees and limitations of liability

Products are guaranteed for a period of 36 months from the date of purchase, or from the date of delivery to the customer's home. Depending on the country, this guarantee consists of 24 to 36 months of validity for the legal compliance guarantee.

For countries that only implement a 24-month legal compliance guarantee, a 12-month commercial guarantee is applied at the end of the first guarantee, and supplements it.

Guarantee application procedure

For the legal compliance guarantee

Please consult your retailer for information and/or to refer to their GTCs (General Terms and

Conditions of Sale).

For the commercial guarantee

Please go to the reception desk at your place of purchase with your proof of purchase (e.g. sales receipt), the product and the accessories it came with, and its original packaging, for all countries other than France. It is important to have the date of purchase, the model and the serial number or IMEI number to hand (this information is usually indicated on the product, packaging, or on your proof of purchase). You'll need to bring back the product with the accessories needed for its correct functioning (power supply, adapter, etc.). If your claim is covered by the guarantee, the after-sales service may, within the limits of local law, either:

- Repair or replace faulty parts.
- Exchange the returned product with a product that has, at the least, the same features and that offers equivalent performances.
- Refund the product at the price stated on the proof of purchase.

Repaired or replaced products may include new and/or reconditioned hardware and components.

Commercial guarantee exclusions:

- Damages or problems caused by improper use, accident, tampering/modification or an unsuitable current or voltage connection.
- Use or storage conditions which are detrimental to the good conservation of the appliance (oxidation, corrosion), use of energy, use or installation non-compliant with the manufacturer's instructions, or negligence or use of peripherals, software or consumables which are unsuitable.
- Professional or collective, industrial or commercial use of the product.
- Products that have been modified, or which have damaged, altered, erased or oxidised guarantee seals or serial numbers.
- Replaceable batteries and accessories are guaranteed for 6 months.
- Battery failure, caused by overcharging or by failure to follow the safety instructions set out in the manual.
- Cosmetic damage, including scratches, bumps or vandalism.
- Damage caused by any servicing operations carried out by non-authorised persons.
- Faults caused by normal wear and tear or the normal ageing of the product: seals, filters, accessories, vacuum cleaner brush and hose, lamps, overhead projector lamps, washing machine paddles, etc.
- Software updates as a consequence of changes to network settings.
- Damage caused by elements external to the appliance (foreign bodies, insects, etc.).
- The contents of the devices - freezer, washing machine, etc. (food, clothing, etc.)
- Product failure caused by the use of third-party software to modify, change, adapt or alter the product as is.
- Product failure resulting from its use without the accessories supplied with the product or approved by the Manufacturer.
- Parts for normal wear and tear or damage from use: tyre, inner tube, brake, etc.

The customer is responsible for regularly backing up the data contained on their hard disk or in the internal memory of their device, and this before any claim is submitted.

Auchan cannot be held liable for the loss or destruction of stored data, nor may it be held liable for damage caused to software resulting from, in particular, a restoration or a breakdown.

Similarly, Auchan is not required to check that SIM/SD cards have been removed from returned products.

Under no circumstances shall the provisions set out above reduce or eliminate: the legal guarantee referred to above, and the manufacturer's commercial guarantee, if applicable (see guarantee form).

1. CONSIGNES DE SÉCURITÉ

Avant d'utiliser cet appareil électrique, lisez attentivement les instructions ci-dessous et conservez le mode d'emploi pour un usage ultérieur :

1. Si le câble d'alimentation est endommagé, il doit être remplacé par le fabricant, son agent de réparation ou des personnes de qualification similaire, pour des raisons de sécurité.
2. Avant de brancher l'appareil sur une prise de courant, vérifiez que le courant électrique local correspond à celui spécifié sur la plaque signalétique. Cet appareil doit impérativement être branché sur une prise de terre.
3. Débranchez le câble d'alimentation quand vous avez fini d'utiliser l'appareil et avant toute manipulation de nettoyage ou d'entretien.
4. Utilisez les jeux de tuyaux neufs fournis avec l'appareil. Ne réutilisez pas des jeux de tuyaux anciens.
5. Débranchez l'appareil avant d'effectuer toute tâche d'entretien.
6. Après usage, débranchez toujours la machine et fermez l'arrivée d'eau.
7. Assurez-vous que la pression de votre alimentation en eau se situe entre les valeurs minimales et maximales de pression d'arrivée d'eau.
8. Pour votre sécurité, la fiche doit être branchée sur une prise de courant tripolaire mise à la terre. Vérifiez soigneusement que votre prise est correctement mise à la terre.
9. Les branchements des canalisations et des fils électriques doivent être réalisés par un technicien qualifié, qui procédera de manière conforme au mode d'emploi du fabricant et aux réglementations locales en vigueur concernant la sécurité.
10. Risque pour la sécurité des enfants !
11. Cet appareil peut être utilisé par des enfants âgés d'au moins 8 ans et par des personnes ayant des capacités physiques, sensorielles ou mentales réduites ou dénuées d'expérience ou de connaissance, si elles sont correctement surveillées ou si des instructions relatives à l'utilisation de l'appareil en toute sécurité leur ont été données et si les risques encourus ont été appréhendés. Le nettoyage et l'entretien ne doivent pas être effectués par des enfants sans surveillance.
12. Les enfants de moins de 3 ans ne doivent pas se trouver à proximité de l'appareil à moins d'être constamment surveillés. Les enfants ne doivent pas jouer avec l'appareil.

13. Les enfants et les animaux domestiques peuvent rentrer dans la machine. Vérifiez soigneusement la machine avant usage.
14. La porte en verre peut devenir brûlante en cours d'usage. Les enfants et les animaux domestiques doivent rester à distance de la machine quand elle fonctionne.
15. Afin d'éviter d'endommager le produit, retirez l'ensemble des boulons d'emballage et de transport avant usage.
16. La prise de courant doit rester accessible après l'installation.
17. **Risque d'explosion !**
18. Ne pas laver ou sécher des articles qui ont été nettoyés, lavés ou trempés dans des matières combustibles ou explosives (comme par exemple : cire, huile, peinture, essence, dégraissants, solvants de nettoyage à sec, kérosène, etc.). Il y aurait risque d'incendie ou d'explosion.
19. La masse maximale de vêtements secs pouvant être lavés en même temps dans l'appareil est de 6,0 kg.

Installation

1. Ce lave-linge est conçu exclusivement pour une utilisation en intérieur.
2. Ce lave-linge n'est pas conçu pour être installé comme appareil encastrable.
3. Les ouvertures ne doivent pas être obstruées par un tapis.
4. Ce lave-linge ne doit pas être installé dans une salle de bain, dans une pièce très humide ou dans une pièce contenant des gaz explosifs ou caustiques.
5. Les modèles avec une seule vanne d'entrée doivent être raccordés à l'alimentation en eau froide. Les modèles possédant deux vannes d'entrée peuvent être raccordés à des tuyaux d'eau chaude et froide.
6. La prise de courant doit rester accessible après l'installation.
7. Afin d'éviter d'endommager le produit, retirez l'ensemble des boulons d'emballage et de transport avant usage.
8. Ce produit est destiné à un usage domestique uniquement et est exclusivement conçu pour les textiles lavables en machine.
9. Cet appareil est conçu uniquement pour une utilisation domestique ou similaire, comme :
 - cuisines du personnel dans les magasins, les bureaux et autres environnements professionnels ;
 - fermes ;
 - clients d'hôtels, de motels et d'autres environnements à caractère résidentiel ;
 - environnements de type chambres d'hôte ;
 - parties communes des immeubles d'appartements.
10. Ne montez pas sur la machine et ne vous asseyez pas dessus.
11. Ne vous appuyez pas sur la porte de la machine.
12. Précautions lors de la manipulation :
13. Les boulons de transport doivent être réinstallés par un technicien.
14. L'eau accumulée dans la machine doit être vidangée.
15. Manipulez la machine avec précaution. Ne soulevez en aucun cas la machine en la tenant par les parties saillantes. N'utilisez pas la porte de la machine comme poignée pour déplacer l'appareil.
16. Cet appareil est lourd. Le transport doit s'effectuer avec précaution.
17. Vous ne devez pas avoir à forcer pour fermer la porte. Si la porte est difficile à fermer, vérifiez que les vêtements sont bien rentrés dans le tambour et qu'ils sont répartis de manière homogène.

18. N'utilisez pas la machine pour laver des tapis.
19. Avant de laver des vêtements pour la première fois, la machine à laver doit effectuer un cycle complet à vide.
20. Ne mettez pas de solvants inflammables, explosifs ou toxiques dans la machine (ex : essence ou alcool) et ne les utilisez pas comme détergents. N'utilisez que des détergents adaptés au lavage en machine.
21. Assurez-vous que toutes les poches sont vides. Les objets pointus et rigides (pièces de monnaie, bijoux, clous, vis, cailloux etc.) peuvent endommager gravement la machine.
22. Vérifiez que l'eau à l'intérieur du tambour a été entièrement évacuée avant d'ouvrir la porte. N'ouvrez pas la porte s'il y a de l'eau visible.
23. Faites attention à ne pas vous brûler lorsque l'appareil vidange de l'eau chaude.
24. N'essayez en aucun cas de rajouter de l'eau manuellement au cours d'un cycle de lavage.
25. Une fois le programme terminé, attendez 2 minutes avant d'ouvrir la porte.
26. Les consignes relatives aux appareils raccordés aux conduites d'eau doivent indiquer :
 - la pression d'entrée d'eau maximale : 1 MPa
 - la pression d'entrée d'eau minimale : 0,05 MPa



Ce marquage indique que ce produit ne doit pas être jeté avec les autres déchets ménagers dans l'ensemble de l'Union européenne. Afin de prévenir les dommages potentiels sur l'environnement et la santé humaine d'une mise au rebut incontrôlée des déchets, recyclez-le de manière responsable afin de promouvoir la réutilisation durable des ressources matérielles. Pour retourner votre appareil usagé, veuillez utiliser les systèmes de collecte ou contacter le magasin où le produit a été acheté. Ils peuvent reprendre ce produit et veiller à ce qu'il soit recyclé dans le respect de l'environnement.

2. SPÉCIFICATIONS TECHNIQUES

2.1 Spécifications techniques

Alimentation	220-240 V~, 50 Hz
Puissance nominale	2050 W
Courant max.	10 A
Pression d'eau standard	0,05 MPa~1 MPa
Modèle	600156391
Capacité de lavage	6,0 kg
Dimensions (l x P x H en mm)	595 x 400 x 850
Poids net	55 kg

2.2 Fiche produit

Nom ou marque du fournisseur : Qilive

Adresse du fournisseur ^(b) : SAS OIA, 200, rue de la Recherche, Le Colibri BP 169, 59650 Villeneuve d'Ascq, France

Identifiant du modèle : MFE60-JU1206/C31-EU(ND)

Paramètres généraux du produit :

Paramètre	Valeur	Paramètre	Valeur	
Capacité nominale ^(a) (kg)	6,0	Dimensions en cm	Hauteur	85
			Largeur	60
			Profondeur	40
EEIW ^(a)	79,5	Classe d'efficacité énergétique ^(a)	D	
Indice d'efficacité de lavage ^(a)	1,04	Efficacité de rinçage (g/kg) ^(a)	5,0	

Consommation d'énergie en kWh par cycle, sur la base du programme Eco 40-60. La consommation d'énergie réelle dépendra de la façon dont l'appareil est utilisé.	0,644		Consommation d'eau en litres [par cycle], sur la base du programme Eco 40-60. La consommation réelle d'énergie dépend des conditions d'utilisation de l'appareil et de la dureté de l'eau.	43	
Température maximale à l'intérieur du textile traité (°C)	Capacité nominale	39	Teneur en humidité résiduelle 0 (%)	Capacité nominale	62
	Moitié	33		Moitié	62
	Quart	28		Quart	62
Vitesse d'essorage (tr/min)	Capacité nominale	1200	Classe d'efficacité de séchage (°)	C	
	Moitié	1200			
	Quart	1200			
Durée du programme O (h: min)	Capacité nominale	3:18	Type	Autoportée	
	Moitié	2:36			
	Quart	2:36			
Émissions de bruit acoustique dans l'air pendant la phase d'essorage (a) (dB(A) re 1 pW)	80		Classe d'émissions de bruit acoustique dans l'air (a) (phase d'essorage)	C	
Mode arrêt (W)	0,50		Mode veille (W)	1,00	
Démarrage différé (W) (le cas échéant)	4,00		Mode veille avec maintien de la connexion au réseau (W) (le cas échéant)	s.o.	

Durée minimale de la garantie offerte par le fournisseur (°).

Cet appareil a été conçu pour libérer des ions d'argent pendant le cycle de lavage

Non

Informations complémentaires :

Lien vers le site web du fournisseur où figurent les informations visées à l'annexe II, point 9, du règlement (UE) 2019/2023 de la Commission (1) (b) :

- (a) pour le programme 40-60.
 (b) les modifications de ces éléments ne sont pas considérées comme pertinentes aux fins de l'article 4, paragraphe 4, du règlement (UE) 2017/1369.
 (c) si la base de données sur les produits génère automatiquement le contenu définitif de cette cellule, le fournisseur ne consigne pas ces données.
 (d) Informations indiquant que charger ce lave-linge ou lave-linge séchant domestique jusqu'à la capacité indiquée par le fabricant pour les programmes respectifs contribuera à réaliser des économies d'énergie et d'eau.
 (e) Un programme pour les textiles très sales (s'il existe) à la capacité nominale de ce programme.

2.3 Programme

Vous pouvez choisir parmi les programmes suivants en fonction du type de linge.











Programmes	
 Synthétique	Pour laver les articles synthétiques (chemises, manteaux, tissus mélangés etc.). Pour les tricots, la quantité de détergent doit être réduite afin d'éviter la formation d'une quantité excessive de mousse.
 Délicat	Pour les tissus lavables délicats, p. ex. la soie, le satin, les fibres synthétiques ou les tissus mélangés.
 Nettoyage tambour	Programme spécial pour le nettoyage du tambour. Le tambour est stérilisé à 90°C. N'utilisez pas ce programme pour laver le linge. Ajoutez la quantité adéquate d'eau de Javel pour optimiser l'effet nettoyant. Utilisez ce programme au besoin.
 Essorage uniquement	Essorage seul à une vitesse sélectionnable.
 Rinçage et essorage	Pour rincer et essorer seulement
 Essorage seul	Pour évacuer l'eau de l'appareil.
 Rapide 15'	Pour laver rapidement une petite quantité de vêtements légèrement sales en 15 minutes.
 Coton intensif	La durée du lavage est augmentée pour un nettoyage plus intensif.
ECO 40-60	Par défaut 40°C (non modifiable), convient au lavage du linge entre 40°C et 60°C.
 Froid	Lavage du linge à l'eau froide.
 Coton	Pour les vêtements résistants et les tissus résistants à la chaleur en coton ou en lin.
 Fin dans	Fonction minuterie : la durée totale, incluant la durée de lavage, peut être réglée sur 3h, 6h ou 9h.

Tableau des programmes de lavage

FR

Cycle	Capacité nominale en kg	Durée du cycle en heures et minutes	Consommation d'énergie en kWh/cycle de fonctionnement	Consommation d'eau en litres/cycle de fonctionnement	Température max. °C	Humidité résiduelle en %/vitesse d'essorage
Lavage à froid 20 °C	3,0	1:01	0,207	37	20	60 %/1 200
Coton 60 °C	6,0	2:45	1,280	58	60	60 %/1 200
Synthétique	3,0	2:20	0,327	55	froid	60 %/1 200
Lavage rapide 15'	2,0	0:15	0,035	32	froid	75 %/800
Coton intensif 40 °C	6,0	3:48	1,029	58	40	60 %/1 200
ECO 40-60	6,0	3:18	0,862	54,0	40	62 %/1 200
	3,0	2:36	0,523	38,5	34	62 %/1 200
	1,5	2:36	0,389	30,0	28	62 %/1 200

Les données indiquées ci-dessus sont fournies à titre de référence uniquement et peuvent changer en raison de différences relatives aux conditions d'utilisation réelles.

• Les valeurs données pour les programmes autres que le programme ÉCO 40-60 sont fournies à titre indicatif uniquement.

• La nouvelle classe d'efficacité énergétique européenne est D.

Programme de test d'énergie : ECO 40-60. Vitesse : la vitesse la plus élevée ; autre par défaut.

Demi-charge pour machine de 6,0 kg : 3,0 kg.

Quart de charge pour machine de 6,0 kg : 1,5 kg.

En chargeant ce lave-linge jusqu'à la capacité indiquée plus haut pour les programmes respectifs, vous réaliserez des économies d'eau et d'énergie.

3. DESCRIPTION DU PRODUIT

3.1 Vue de face

- | | |
|-------------------------|------------------------------|
| 1- Couvercle supérieur | 6- Tuyau d'évacuation |
| 2- Panneau de commande | 7- Porte |
| 3- Câble d'alimentation | 8- Distributeur de détergent |
| 4- Tambour | 9- Tuyau d'arrivée d'eau |
| 5- Filtre de service | |

3.2 Accessoires

- | | |
|--|-----------------------------------|
| 10- Bouchons de transport | 12- Mode d'emploi |
| 11- Tuyau d'alimentation en eau froide | 13- Éponge acoustique (en option) |

3.3 Panneau de commande

- 14- **Arrêt** : Allumer ou éteindre l'appareil.
 15- **Démarrer/pause** : Appuyez sur ce bouton pour démarrer le cycle de lavage et pour l'interrompre.
 16- **Option** : Vous pouvez sélectionner ici une fonction supplémentaire, qui s'allumera une fois sélectionnée.
 17- **Programmes** : Choisissez un programme qui convient en fonction du type de linge. À la fin du programme, les témoins **Pause/démarrage** et Verrou de porte clignotent.

3.4 Distributeur de détergent

- I Produit de pré-lavage
 II Produit de lavage principal
 ☼ Adoucissant

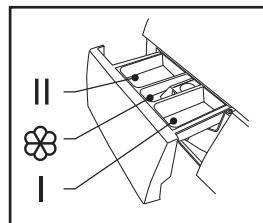

Remarque : Ne mettez du produit dans le compartiment I que si vous avez sélectionné la fonction Prélavage (non disponible sur toutes les machines).





















Programme	I	II	☼	Programme	I	II	☼
Coton 30°C	○	●	○	Délicat 30°C		●	○
Coton 40°C	○	●	○	Délicat		●	○
Coton 60°C	○	●	○	Fin dans 9H		●	○
Coton 90°C	○	●	○	Fin dans 6H		●	○
Synthétique	○	●	○	Fin dans 3H		●	○
Synthétique 40°C	○	●	○	Rapide 45'		●	○
Nettoyage tambour				Rapide 30'		●	○
Froid	○	●	○	Rapide 15'		●	○
Froid 20°C	○	●	○	ECO 40-60		●	○
Essorage uniquement				Coton intensif 40°C		●	○
Essorage seul				Coton intensif 60°C		●	○
Rinçage et essorage			○				

- Obligatoire ○ En option

Le tableau vous indique les différentes options de réglage de chaque cycle. Si un réglage donné est incompatible avec un cycle, le symbole clignote à l'écran.

Les nombres **en caractères gras** correspondent aux réglages par défaut.

FR

Cycle	Réglage de température en °C	Fonctions supplémentaires
Synthétique	Froid	 + 
Synthétique 40°C	40	 + 
Froid	Froid	 + 
Froid 20°C	20	 + 
Coton 30°C	30	 + 
Coton 40°C	40	 + 
Coton 60°C	60	 + 
Coton 90°C	90	 + 
ECO 40-60	60	
Coton intensif 40°C	40	
Coton intensif 60°C	60	
Nettoyage tambour	90	
Essorage seul	-	
Vidange seule	-	
Rinçage et essorage	-	+ 
Délicat 30°C	30	+ 
Délicat	Froid	+ 
Fin dans 3H/6H/9H	40	
Rapide 45'	40	
Rapide 30'	30	
Rapide 15'	Froid	

Remarque :

- Si vous utilisez du détergent en poudre, il est recommandé d'ajouter un peu d'eau dans le compartiment pour éviter que l'entrée du compartiment ne se bloque et ne déborde lorsque la machine se remplit d'eau.
- Afin d'optimiser les résultats de lavage et de réduire la consommation d'eau et d'énergie, choisissez un type de détergent adapté à la température de lavage sélectionnée.

3.5 Produits de lavage recommandés

Produit de lavage recommandé	Temp. de lavage	Type de linge et textile
Détergent à usage intensif avec agents de blanchiment et azurants optiques.	40/60/90	Linge blanc en coton ou en lin résistant à l'ébullition
Détergent pour couleurs sans agents de blanchiment ni azurants optiques.	20/30/40	Linge de couleur en coton ou en lin
Détergent neutre ou pour couleurs sans azurants optiques.	20/30/40	Linge de couleur en fibres faciles d'entretien ou en matières synthétiques
Détergent doux	20/30	Textiles délicats, soie, viscose
Détergent spécifique à la laine	20/30/40	Laine

Remarque

Les détergents/additifs agglomérants ou filandreux peuvent être dilués dans de l'eau avant d'être mis dans le distributeur de détergent, afin d'éviter tout risque d'obstruction de l'arrivée d'eau et donc de débordement de l'appareil.

Prenez soin de choisir le type de détergent qui convient afin de maximiser les performances de lavage tout en minimisant la consommation d'eau et d'énergie.

Un détergent adapté est important pour obtenir le meilleur résultat de lavage possible.

Si le tambour n'est pas tout à fait rempli, réduisez la dose de détergent.

Il est indispensable d'ajuster le dosage du détergent à la dureté de l'eau du robinet ; si l'eau est douce, réduisez la quantité de détergent.

Dosez la quantité en fonction du degré de saleté de votre linge ; moins le linge est sale, moins il a besoin de produit.

Les détergents à haute concentration (compacts) nécessitent un dosage particulièrement précis.

Les symptômes suivants sont le signe d'un surdosage du détergent :

- Mousse abondante
- Mauvais résultats de lavage ou de rinçage

Les symptômes suivants sont le signe d'un sous-dosage du détergent :

- Le linge devient gris
- Formation de dépôts de calcaire sur le tambour, la résistance et/ou le linge

4. INSTALLATION

4.1 Zone d'installation

Avertissement !

- L'appareil doit être installé dans un emplacement stable afin d'éviter qu'il ne bouge quand il fonctionne.
- Veillez à ce que l'appareil ne repose pas sur le câble d'alimentation.

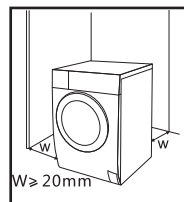

Avant d'installer la machine, suivez les étapes ci-après pour sélectionner un emplacement approprié :

1. Choisissez une surface stable, sèche et plane.
2. Évitez l'exposition à la lumière directe du soleil.
3. Veillez à assurer une aération suffisante.
4. Assurez-vous que la température ambiante est supérieure à 0°C.
5. L'emplacement d'installation doit être à distance des substances inflammables (gaz, charbon etc.).

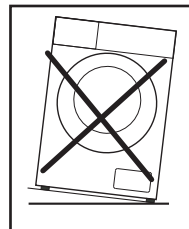

4.2 Déballage du lave-linge

Avertissement !

- Les matériaux d'emballage (film, mousse de polystyrène etc.) peuvent être dangereux pour les enfants.
 - Risque d'étouffement ! Maintenez tous les matériaux d'emballage hors de portée des enfants.
1. Enlevez le carton et la mousse de polystyrène.
 2. Soulevez le lave-linge et enlevez le dessous de l'emballage. Vérifiez que le petit triangle en polystyrène est parti avec le dessous de l'emballage. Si ce n'est pas le cas, couchez l'appareil sur le côté puis enlevez ce triangle de polystyrène du dessous de l'appareil.
 3. Retirez le ruban adhésif fixant le câble d'alimentation et le tuyau de vidange.
 4. Sortez le tuyau d'arrivée d'eau du tambour.

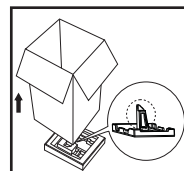

4.2.1 Démontage des boulons de transport

Avertissement !

- Avant d'utiliser l'appareil, vous devez enlever les boulons de transport de l'arrière de l'appareil.
- Conservez les boulons de transport dans un endroit sûr pour une utilisation ultérieure (vous en aurez besoin si jamais vous devez transporter l'appareil vers un autre emplacement).

Pour enlever les boulons, procédez de la manière suivante :

1. Dévissez les 4 boulons avec une clé et enlevez-les.
2. Bouchez les trous avec les bouchons prévus à cet effet.
3. Rangez les boulons de transport dans un endroit sûr pour pouvoir les réutiliser ultérieurement.

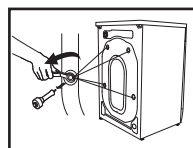

4.3 Mise à niveau du lave-linge

Avertissement !

- Les contre-écrous des 4 pieds doivent être vissés solidement contre le boîtier.
1. Vérifiez que les pieds sont bien fixés au boîtier. Si ce n'est pas le cas, remettez-les dans leur position d'origine et serrez les écrous.
 2. Desserrez le contre-écrou et tournez le pied jusqu'à ce qu'il soit bien en contact avec le sol.
 3. Ajustez les pieds puis verrouillez-les avec une clé, en vous assurant que la machine est bien stable.

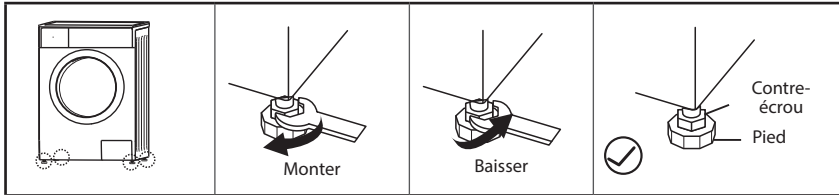

4.4 Branchement du lave-linge

4.4.1 Raccordement du tuyau d'arrivée d'eau

Avertissement !

- Suivez les consignes de ce chapitre afin d'éviter tout risque de fuite et de dégât des eaux !
- Veillez à ce que le tuyau d'arrivée d'eau ne soit jamais plié, écrasé, tranché ou modifié d'aucune façon.
- Si le modèle est équipé d'une vanne pour l'eau chaude, raccordez-le au robinet d'eau chaude au moyen du tuyau d'arrivée d'eau chaude. La consommation d'énergie décroît automatiquement pour certains programmes.

Branchez le tuyau d'arrivée d'eau de la manière indiquée. Il y a deux manières de raccorder le tuyau d'arrivée d'eau :

4.4.1.1 Raccordement entre un robinet ordinaire et le tuyau d'arrivée d'eau.

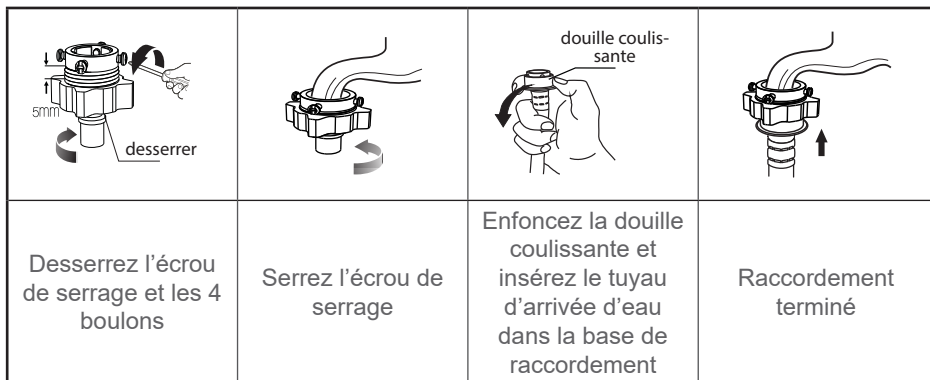

4.4.1.2 Raccordement entre un robinet à filetage et le tuyau d'arrivée d'eau.

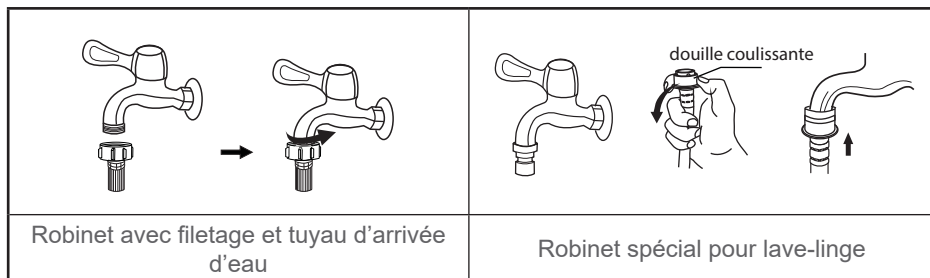

Reliez l'autre extrémité du tuyau d'arrivée d'eau à la vanne d'arrivée d'eau située derrière la machine, et serrez bien le tuyau dans le sens des aiguilles d'une montre.

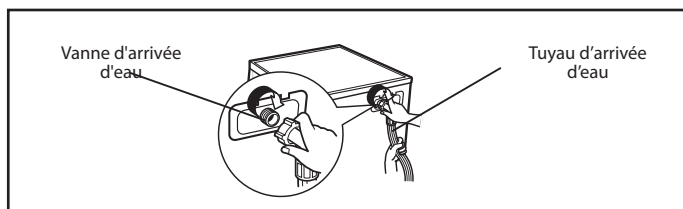

4.4.2 Tuyau d'évacuation

Avertissement !

- Le tuyau d'évacuation ne doit pas être plié ou étiré.
- Veillez à positionner le tuyau d'évacuation correctement, faute de quoi il y aurait risque de dégâts des eaux en cas de fuite.

Il existe deux manières de placer l'extrémité du tuyau d'évacuation :

1. Insérée directement dans le trou d'évacuation au sol.
2. Reliée à un embranchement de la canalisation d'évacuation de l'évier.

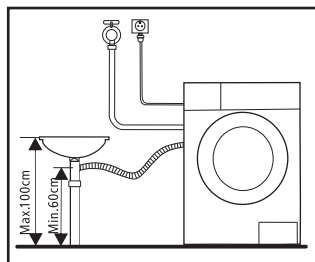
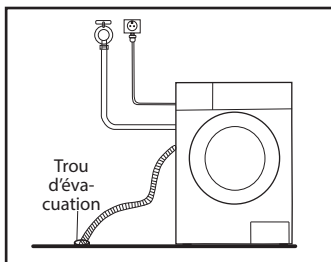

Remarque :

- Si la machine est fournie avec une crose de support pour le tuyau d'évacuation, installez celui-ci de la manière suivante :

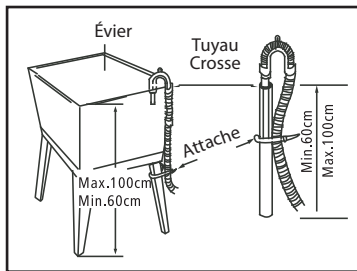
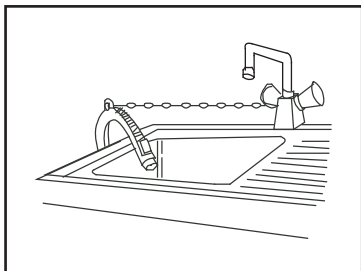

Avertissement !

- Après avoir installé le tuyau d'évacuation, fixez-le correctement au moyen d'une attache prévue à cet effet.
- Si le tuyau d'évacuation est trop long, ne le faites pas rentrer dans le lave-linge en forçant, cela engendrerait des bruits anormaux.

5. UTILISATION

5.1 Démarrage rapide

Attention !

- Avant d'utiliser le lave-linge, assurez-vous qu'il est installé correctement.
- Avant la première utilisation du lave-linge, il doit effectuer un cycle complet à vide.
- Le bruit et la teneur en humidité résiduelle dépendent de la vitesse d'essorage : plus celle-ci est élevée pendant la phase d'essorage, plus le bruit est fort et plus la teneur en humidité résiduelle est faible.

5.1.1. Avant le lavage

				<p>Lavage principal II Adoucissant III Prélavage I</p>
Brancher	Ouvrir le robinet	Remplir	Fermer la porte	Mettre du détergent





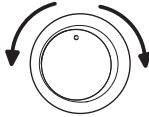
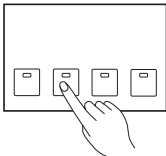
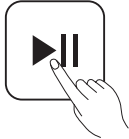

Remarque : Ne mettez du produit dans le compartiment I que si vous avez sélectionné la fonction Prélavage (non disponible sur toutes les machines).

5.1.2 Lavage

		
Sélectionner un programme	Sélectionner une fonction ou laisser les paramètres par défaut	Démarrage

Remarque :

- Si vous sélectionnez les paramètres par défaut, vous pouvez sauter l'étape 2 :
- Le tableau des boutons de fonction est donné à titre de référence seulement. Les fonctions effectives peuvent varier en fonction du produit.
- Ce lave-linge doit fonctionner dans une température ambiante de 0 à 40°C. En cas d'utilisation par température inférieure à 0°C, la vanne d'arrivée d'eau et le système d'évacuation risquent d'être endommagés par le gel.
- Vérifiez les étiquettes des vêtements et les instructions relatives au détergent avant le lavage. Utilisez un détergent non moussant adapté aux lave-linge.

		
Lisez l'étiquette	Videz les poches	Nouez les bandes longues, fermez les boutons et les fermetures éclair
		
Mettez les petits vêtements dans un filet à linge	Retournez les vêtements à poils longs et ceux qui boulochent facilement	Séparez les vêtements de textures différentes

Avvertissement !

- Évitez de laver un seul vêtement avec la machine, car cela risquerait de la déséquilibrer. Afin d'assurer une évacuation optimale, il est préférable de laver plusieurs vêtements à la fois.
- Ne lavez pas à la machine des vêtements qui sont entrés en contact avec du

kérosène, de l'essence, de l'alcool ou d'autres substances inflammables.

5.1.2.1 Options

Prélavage : La fonction prélavage apporte un cycle de lavage supplémentaire avant le lavage principal. Cette fonction est conçue pour éliminer la poussière qui remonte à la surface des vêtements. Pour utiliser ce mode, vous devez mettre du détergent dans le compartiment (I).

Rinçage extra : Le linge subira un rinçage supplémentaire.

Sans essorage : Si vous sélectionnez cette fonction, le linge ne sera pas essoré.

Programme	Option		Programme	Option	
	Prélavage	Rinçage extra		Prélavage	Rinçage extra
Coton 30°C	<input type="radio"/>	<input type="radio"/>	Fin dans 9H		
Coton 40°C	<input type="radio"/>	<input type="radio"/>	Fin dans 6H		
Coton 60°C	<input type="radio"/>	<input type="radio"/>	Fin dans 3H		
Coton 90°C	<input type="radio"/>	<input type="radio"/>	Rapide 45'		
Synthétique	<input type="radio"/>	<input type="radio"/>	Rapide 30'		
Synthétique 40°C	<input type="radio"/>	<input type="radio"/>	Rapide 15'		
Nettoyage tambour			Essorage uniquement		
Coton intensif 40°C			Froid	<input type="radio"/>	<input type="radio"/>
Coton intensif 60°C			Froid 20°C	<input type="radio"/>	<input type="radio"/>
Essorage seul			ECO 40-60		
Rinçage et essorage		<input type="radio"/>			
Délicat 30°C		<input type="radio"/>			
Délicat		<input type="radio"/>			

En option

5.1.2.2 Couper la sonnerie



Pour activer cette fonction, appuyez de nouveau sur ce bouton pendant 3 secondes. Le réglage sera maintenu après une éventuelle réinitialisation.



Sélectionnez le programme



Appuyez sur le bouton  pendant 3 secondes pour couper le signal sonore.

Attention !

- Lorsque la sonnerie est coupée, l'appareil n'émet aucun son.

5.1.2.3 Verrou enfant



Cette fonction est conçue pour empêcher l'utilisation de la machine par les enfants.



3 sec.



Sélectionnez le programme

Démarrage

Appuyez sur les boutons +  et  pendant 3 secondes jusqu'à ce qu'un signal sonore retentisse.

Attention !

- Le Verrou enfant ne peut être déverrouillé que par un appui long sur les deux boutons.
- Le Verrou enfant verrouille tous les boutons sauf le bouton marche/arrêt et le bouton Verrou enfant.
- Annulez la fonction Verrou enfant avant de sélectionner un programme et de lancer un cycle de lavage.

5.1.2.4 Température

Les réglages de température disponibles sont les suivants : Froid, 20°C, 30°C, 40°C, 60°C, 90°C

5.1.3. Après le lavage

L'appareil émet un signal sonore et le verrou de la porte et les voyants [Démarrage/ Pause] clignotent, ou 2 petits points clignotent sur l'écran numérique.

6. ENTRETIEN ET NETTOYAGE

Avertissement !

- Débranchez la machine et fermez le robinet avant toute manipulation d'entretien.

6.1 Nettoyage du boîtier

Un entretien régulier permet d'optimiser la durée de vie utile de l'appareil. Les surfaces de l'appareil peuvent être nettoyées avec un détergent neutre non abrasif dilué si nécessaire. Si de l'eau déborde, essuyez-la immédiatement avec un chiffon mouillé. Veillez à ce que le boîtier n'entre jamais en contact avec des objets coupants ou pointus.

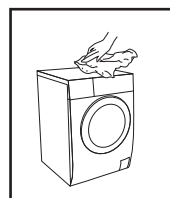

Remarque :

N'utilisez pas d'acide formique ou de ses solvants dilués ou équivalents, par exemple de l'alcool, des solvants ou des produits chimiques.

6.2 Nettoyage du tambour

La rouille formée à l'intérieur du tambour du fait d'objets métalliques doit être éliminée immédiatement au moyen d'un détergent sans chlore. N'utilisez en aucun cas de la paille de fer.

Remarque :

Ne mettez pas de vêtements dans la machine pendant le nettoyage du tambour.

6.3 Nettoyage du joint et de la vitre de la porte

Essuyez la vitre et le joint après chaque cycle de lavage afin d'enlever les peluches et les taches. L'accumulation de peluches peut être à l'origine de fuites. Il peut arriver que des pièces, des boutons ou d'autres objets aboutissent dans le joint, auquel cas enlevez-les après chaque lavage.

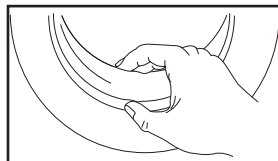

6.4 Nettoyage du filtre d'entrée

Remarque :

- Une baisse du débit d'eau est un signe que le filtre d'entrée a besoin d'être nettoyé.
- Nettoyez le distributeur de détergent tous les 3 mois afin de garantir le fonctionnement normal de l'appareil.

6.4.1 Nettoyage du filtre intérieur du robinet

1. Fermez le robinet.
2. Démontez le tuyau d'arrivée d'eau du robinet.
3. Nettoyez le filtre.
4. Remettez en place le tuyau d'arrivée d'eau sur le robinet.

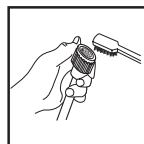
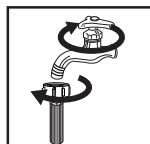

6.4.2 Nettoyage du filtre intérieur du lave-linge

1. Dévissez la canalisation d'arrivée d'eau située derrière la machine.
2. À l'aide d'une pince à bec long, sortez le filtre, que vous remettrez en place une fois le lavage terminé.
3. Nettoyez le filtre au moyen d'une brosse.
4. Rebranchez le tuyau d'arrivée d'eau.

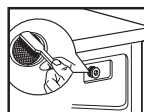



Remarque :

- Vous pouvez sortir le filtre de la canalisation pour le nettoyer.
- Reconnectez l'ensemble et rouvrez le robinet.

6.4.3 Nettoyage du compartiment de détergent

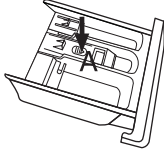
1. Repérez le bouton situé sur le couvercle de l'adoucisseur à l'intérieur du tiroir, et mettez-le en position A (voir flèche sur la figure 1).
2. Relevez le clip et enlevez le couvercle de l'adoucisseur. Lavez toutes les rainures sous le robinet.
3. Remettez en place le couvercle et refermez le tiroir.

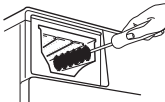
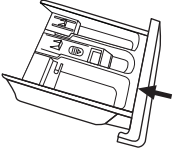
			
Sortir le tiroir en appuyant sur A	Nettoyer le tiroir sous le robinet	Nettoyer l'intérieur du logement avec une vieille brosse à dents	Remettre le tiroir en place

Remarque :

- N'utilisez pas d'alcool, de solvants ou de produits chimiques pour nettoyer la machine.
- Nettoyez le distributeur de détergent tous les 3 mois afin de garantir le fonctionnement normal de l'appareil.

6.4.4 Nettoyage du filtre de la pompe d'évacuation

Avertissement !

- Faites attention à l'eau chaude !
- Laissez à la solution de détergent le temps de refroidir.
- Débranchez la machine avant le lavage afin d'éviter tout risque de choc électrique.
- Le filtre de la pompe d'évacuation élimine les fils et les petits corps étrangers de l'eau.
- Nettoyez le filtre régulièrement tous les 3 mois afin de garantir le fonctionnement normal de l'appareil.

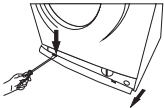
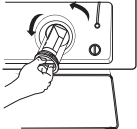
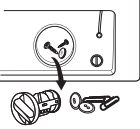
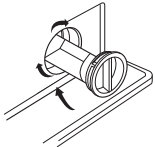
			
Ouvrir le filtre de service	Enlever le filtre en le tournant dans le sens inverse des aiguilles d'une montre	Enlever les corps étrangers	Remettre le bouchon du bas en place

Attention !

- Veillez à bien remettre en place correctement le filtre et le tuyau d'évacuation de secours, faute de quoi il y aurait risque de fuite.

- Si votre lave-linge n'est pas équipé d'un tuyau d'évacuation de secours, tournez directement le bouchon du bas pour laisser l'eau s'écouler dans la bassine.
- Si l'appareil vient juste d'être utilisé, il est possible qu'il y ait de l'eau chaude dans la pompe, en fonction du programme. N'essayez en aucun cas d'ôter le couvercle de la pompe au cours d'un lavage. Attendez que le cycle soit terminé et que l'appareil soit vide et refroidisse. Veillez à bien refermer et reverrouiller correctement le couvercle.

6.5 Dépannage

L'appareil ne démarre pas ou s'arrête en cours de fonctionnement.

Essayez de trouver une solution au problème. Si cela s'avère impossible, prenez contact avec le service après-vente.

Description	Cause	Solution
Le lave-linge ne démarre pas	La porte est mal fermée	Refermez la porte, puis redémarrez Vérifiez si les vêtements sont collés les uns aux autres
La porte ne s'ouvre pas	Le système de sécurité est activé	Débranchez l'appareil, puis rebranchez-le et redémarrez-le
Fuite d'eau	Le raccordement entre la canalisation d'arrivée d'eau et le tuyau de sortie est mal serré	Vérifiez les tuyaux et resserrez les connexions Nettoyez le tuyau de sortie
Résidus de détergent dans le distributeur	Le détergent est mouillé ou forme des grumeaux	Nettoyez le compartiment de détergent
L'écran ou le témoin ne s'illumine pas	Déconnexion du processeur ou de la prise	Vérifiez que le courant n'est pas coupé et que la prise est bien branchée
Bruit anormal	–	Assurez-vous que les boulons de fixation ont bien été enlevés Vérifiez que le sol est bien plan

Messages d'erreur	Cause	Solution
Pause/démarrage [Pause/Start]	La porte est mal fermée	Refermez la porte, puis redémarrez Vérifiez si les vêtements sont collés les uns aux autres
Pas d'essorage	Problème d'arrivée d'eau pendant le lavage	Vérifiez si la pression d'eau n'est pas trop faible Remettez le tuyau bien droit Vérifiez si le filtre de la vanne d'arrivée d'eau n'est pas obstrué
Pause/démarrage et pas d'essorage	L'évacuation dure trop longtemps	Vérifiez si le tuyau d'évacuation n'est pas obstrué
Rinçage extra	Trop-plein d'eau	Redémarrez le lave-linge
	Autres	Si le problème est toujours là, appelez le service après-vente

Remarque !

Après vérification, remettez le lave-linge en marche. Si le problème persiste, prenez contact avec le service après-vente

7 Produits de lavage recommandés

Produit de lavage recommandé	Cycles de lavage	Temp. de lavage	Type de linge et textile
Détergent à usage intensif avec agents de blanchiment et azurants optiques	Coton,ECO 40-60	30 40/ 60/	Linge blanc composé de coton ou lin résistant à l'ébullition
Détergent pour couleurs sans agents de blanchiment ni azurants	Coton,ECO40-60, Froid	Froid/20/ 30/40	Linge coloré composé de coton ou lin
optiques Détergent neutre ou pour couleurs sans azurants optiques	Lavage à froid, synthétique	Froid/20/ 40	Linge coloré composé de fibres à entretien faciles ou de matériaux synthétiques
Détergent doux	Synthétique	Froid/40	Textiles délicats, soie, viscose

- Les détergents/additifs agglomérants ou filandreux peuvent être dilués dans de l'eau avant d'être mis dans le distributeur de détergent, afin d'éviter tout risque

d'obstruction de l'arrivée d'eau et donc de débordement de l'appareil.

- Prenez soin de choisir le type de détergent qui convient afin de maximiser les performances de lavage tout en minimisant la consommation d'eau et d'énergie.
- Un détergent adapté est important pour obtenir le meilleur résultat de lavage possible.
- Si le tambour n'est pas tout à fait rempli, réduisez la dose de détergent.
- Il est indispensable d'ajuster le dosage du détergent à la dureté de l'eau du robinet ; si l'eau est douce, réduisez la quantité de détergent.
- Dosez la quantité en fonction du degré de saleté de votre linge ; moins le linge est sale, moins il a besoin de produit.
- Les détergents à haute concentration (compacts) nécessitent un dosage particulièrement précis.

Les symptômes suivants sont le signe d'un surdosage du détergent :

- Mousse abondante
- Mauvais résultats de lavage ou de rinçage

Les symptômes suivants sont le signe d'un sous-dosage du détergent :

- Le linge qui devient gris
- Formation de dépôts de calcaire sur le tambour, la résistance et/ou le linge

7. GARANTIES

Garanties et limites de responsabilité

Les produits sont garantis pendant une durée de 36 mois à compter de la date d'achat ou de la date de livraison au domicile du client. Selon les pays, cette garantie se compose de 24 à 36 mois de garantie légale de conformité.

Pour les pays qui ne bénéficieraient que de 24 mois de garantie légale de conformité, une garantie commerciale de 12 mois entre en vigueur à l'expiration de la première, et en complément de celle-ci.

Modalités de Mise en œuvre des garanties

Pour la garantie légale de conformité

Nous vous invitons à vous informer auprès de votre distributeur et/ou à vous référer à ses CGV (Conditions Générales de Vente).

Pour la garantie commerciale

Nous vous invitons à rapporter votre produit à l'accueil de votre lieu de vente muni de votre preuve d'achat (tel que le ticket de caisse), du produit et de ses accessoires fournis, avec son emballage d'origine, pour tous pays autre que la France. Pour une prise en charge en France, nous vous invitons à effectuer votre demande sur notre site : <https://auth.sav-login.uchan.fr>. Il est important d'avoir comme information la date d'achat, le modèle et le numéro de série ou d'IMEI (ces informations apparaissent généralement sur le produit, l'emballage ou votre preuve d'achat).

Vous devez rapporter le produit avec les accessoires nécessaires à son bon fonctionnement (alimentation, adaptateur, etc.). Dans le cas où votre réclamation est couverte par la garantie, le service après-vente pourra, dans les limites de la législation locale, soit :

- Réparer ou remplacer les pièces défectueuses.
- Échanger le produit retourné avec un produit qui a au moins les mêmes fonctionnalités et qui est équivalent en termes de performance.
- Rembourser le produit au prix d'achat mentionné sur la preuve d'achat.

Les produits réparés ou remplacés peuvent inclure des composants et des équipements nouveaux et/ou reconditionnés.

Exclusion de la garantie commerciale :

- Les dommages ou problèmes causés par une utilisation incorrecte, un accident, une altération ou un branchement électrique d'intensité ou de tension inappropriée.
- L'utilisation ou le stockage nuisible à la bonne conservation de l'appareil (oxydation, corrosion), d'utilisation d'énergie, d'emploi ou d'installation non conforme aux prescriptions du constructeur ou de négligences ou de l'utilisation de périphériques, logiciels ou consommables inadaptés.
- L'utilisation professionnelle ou collective, industrielle ou commerciale du produit.
- Les produits modifiés, ceux dont le scellé de garantie ou le numéro de série ont été endommagés, altérés, supprimés ou oxydés.
- Les batteries remplaçables et accessoires sont garantis pour une période de 6 mois.
- La défaillance de la batterie, survenue par un chargement trop long ou par le non-respect des consignes de sécurité expliquées dans la notice.
- Les dommages esthétiques, incluant les rayures, bosses ou vandalisme.
- Les dommages causés par toute intervention effectuée par une personne non agréée.
- Les défauts causés par une usure normale ou dus au vieillissement normal du produit : joints, filtres, accessoires, brosse et flexible d'aspirateur, lampes, lampes de rétroprojecteur, aubes de lave-linge, etc.
- Les mises à jour de logiciel, dues à un changement de paramètres réseau.
- Les dommages provenant d'éléments extérieurs à l'appareil (corps étrangers, insectes, etc.).
- Le contenu des appareils - congélateur, lave-linge...- (denrées, vêtements,...)
- Les défaillances du produit dues à l'utilisation de logiciels tiers pour modifier, changer, adapter ou modifier l'existant.
- Les défaillances du produit dues à l'utilisation sans les accessoires fournis avec le produit ou homologués par le Fabricant.
- Les pièces pour l'usure normale ou dommage d'utilisation : pneu, chambre à air, frein...

Le client doit faire son affaire personnelle de la sauvegarde régulière des données contenues sur son disque dur ou dans la mémoire interne de son appareil, et ce avant tout dépôt. Auchan ne peut être tenu pour responsable de la perte ou de la destruction de données stockées ni des dommages aux logiciels consécutifs notamment à une restauration ou une panne. De même, Auchan n'est pas tenu de vérifier que les cartes SIM / SD soient bien retirées des produits retournés.

Les dispositions ci-dessus ne peuvent en aucun cas réduire ou supprimer : la garantie légale visée ci-dessus, et la garantie commerciale du constructeur, si elle existe (cf. bon de garantie).

1. INSTRUCCIONES DE SEGURIDAD

Antes de usar este aparato, lea atentamente las instrucciones siguientes y consérvelas para consultarlas en el futuro.

1. Si el cable de alimentación está dañado, deberá cambiarlo el fabricante, su agente de servicio técnico o una persona con una cualificación similar, con el fin de evitar peligros.

2. Antes de conectar el aparato a una toma de corriente, asegúrese de que la alimentación de la red eléctrica local coincida con la indicada en la placa identificativa del aparato. El aparato solo debe enchufarse a una toma de corriente con conexión a tierra.

3. Desenchufe el cable de alimentación de la red eléctrica cuando no utilice el aparato y antes de realizar tareas de limpieza o mantenimiento.

4. Utilice los juegos de mangueras nuevos incluidos con el aparato. No reutilice los juegos de mangueras viejos.

5. Desenchufe el aparato de la red eléctrica antes de llevar a cabo cualquier tarea de mantenimiento.

6. Desenchufe siempre el aparato y cierre el suministro de agua después del uso.

7. Asegúrese de que la presión del suministro de agua esté entre la presión de entrada de agua mín. y la presión de entrada de agua máx. especificadas.

8. Por su seguridad, el enchufe de alimentación debe conectarse a una toma de corriente de tres clavijas con toma de tierra. Compruebe que su toma de corriente posee una toma de tierra segura y adecuada.

9. Las conexiones de agua y los cables eléctricos debe conectarlos un técnico cualificado siguiendo las instrucciones del fabricante y las normativas locales sobre seguridad.

10. ¡Peligro para la seguridad de los niños!

11. Este aparato podrá ser utilizado por niños mayores de 8 años y por personas con discapacidades físicas, sensoriales o mentales, o sin la experiencia y los conocimientos necesarios, si están supervisados o han recibido instrucciones en relación con el uso seguro del aparato y comprenden los riesgos que ello implica. Las tareas de limpieza y mantenimiento a cargo del usuario no podrán ser realizadas por niños sin supervisión.

12. Mantenga alejados a los niños menores de 3 años, a menos que estén bajo supervisión constante. Los niños no deben jugar con el aparato.

13. Los animales domésticos y los niños podrían introducirse en la lavadora. Compruebe la lavadora con cuidado antes de usarla.

14. La puerta de cristal puede calentarse mucho durante el funcionamiento de la lavadora. Mantenga a los niños y animales domésticos alejados de la lavadora cuando esté en funcionamiento.
15. Para evitar que se dañe el producto, quite todo el embalaje y los pernos de transporte antes de usarlo.
16. Debe poder accederse al enchufe de alimentación después de instalar el aparato.
17. ¡Peligro de explosión!
18. No lave artículos que hayan sido impregnados, limpiados, lavados o puestos en remojo con sustancias combustibles o explosivas (como cera, aceite, pintura, gasolina, desengrasantes, disolventes para limpieza en seco o queroseno). Podría provocar un incendio o una explosión.
19. El peso máximo de la ropa seca que se puede lavar en el aparato es 6,0 kg.

Instalación

1. La lavadora está diseñada únicamente para uso en interiores.
2. Esta lavadora no ha sido diseñada para usarla como aparato empotrado.
3. Los orificios no deben quedar obstruidos por una alfombra.
4. No debe instalarse la lavadora en cuartos de baño o lugares húmedos, ni en habitaciones en las que haya explosivos o gases cáusticos.
5. Los modelos con una única válvula de entrada de agua se deben conectar al suministro de agua fría. Los modelos con válvulas de entrada dobles deben conectarse correctamente al suministro de agua fría y de agua caliente.
6. Debe poder accederse al enchufe de alimentación después de instalar el aparato.
7. Para evitar que se dañe el producto, quite todo el embalaje y los pernos de transporte antes de usarlo.
8. Este producto está previsto solo para uso doméstico y ha sido diseñado únicamente para tejidos que se pueden lavar a máquina.
9. Este aparato está previsto para uso doméstico y en aplicaciones similares, como:
 - zonas de cocina para empleados en tiendas, oficinas y otros entornos de trabajo;
 - casas rurales;
 - para uso de clientes en hoteles, hostales y otros entornos de tipo residencial;
 - establecimientos que ofrecen servicios de alojamiento y desayuno;
 - zonas de uso común en edificios de viviendas.
10. No se suba o se siente encima de la lavadora.
11. No se apoye en la puerta de la lavadora.
12. Precauciones para manipular el aparato:
13. Los pernos de transporte debe volver a instalarlos un técnico.
14. Es necesario evacuar el agua acumulada en el interior de la lavadora.
15. Maneje la lavadora con cuidado. Al levantar la lavadora, no la sujete nunca por ninguna parte que sobresalga. No utilice la puerta de la lavadora como asa para mover el aparato.
16. Este aparato es pesado. Transpórtelo con cuidado.
17. No cierre la puerta de la lavadora con demasiada fuerza. Si le resulta difícil cerrar la puerta, compruebe que la ropa esté introducida completamente en el tambor y distribúyala uniformemente.

18. No use la lavadora para lavar alfombras.
19. Antes de lavar ropa por primera vez, ejecute un ciclo de lavado completo sin que haya ropa en la lavadora.
20. No introduzca disolventes inflamables, explosivos o tóxicos en la lavadora (por ejemplo, gasolina o alcohol) y no los utilice como detergentes. Use solo detergentes adecuados para lavadoras.
21. Verifique que los bolsillos de las prendas que va a lavar están vacíos. Los objetos afilados o rígidos, como monedas, joyas, clavos, tornillos o piedras, pueden causar daños graves a la lavadora.
22. Antes de abrir la puerta de la lavadora, compruebe que se ha vaciado toda el agua del tambor. No abra la puerta de la lavadora si observa que todavía hay agua dentro.
23. Tenga cuidado para no quemarse cuando salga agua caliente del aparato.
24. No eche agua de forma manual a la lavadora durante un ciclo de lavado.
25. Una vez que haya finalizado el programa, espere dos minutos antes de abrir la puerta.
26. Las instrucciones para los aparatos conectados a la red de agua indicarán
 - la presión máxima del agua de entrada: 1 MPa
 - la presión mínima de agua de entrada: 0,05 MPa



Esta marca indica que el producto no debe eliminarse junto con otros residuos domésticos dentro de la UE. Para evitar posibles daños al medio ambiente o a la salud ocasionados por la eliminación incontrolada de desechos, recicle este producto de manera responsable con el fin de promover la reutilización sostenible de los materiales que lo componen. Para devolver el producto, use los sistemas de devolución y recogida o póngase en contacto con la tienda donde realizó la compra del producto. Ellos se encargarán de la devolución y el reciclado de este producto de una manera segura y ecológica.

2. DATOS TÉCNICOS

2.1 ESPECIFICACIONES TÉCNICAS

Alimentación eléctrica	220-240 V, 50 Hz
Potencia nominal	2050 W
Corriente máx.	10 A
Presión de agua estándar	0,05 MPa~1 MPa
Modelo	600156391
Capacidad de lavado	6,0 kg
Dimensiones (An x P x Al en mm)	595 x 400 x 850
Peso neto	55 kg

2.2 Especificaciones del producto

Nombre o marca comercial del proveedor: Qilive

Dirección de fabricante ^(b): SAS OIA, 200, rue de la Recherche, Le Colibri BP 169, 59650 Villeneuve d'Ascq, Francia

Identificador del modelo: MFE60-JU1206/C31-EU(ND)

Parámetros generales del producto:

Parámetro	Valor	Parámetro	Valor	
Capacidad nominal ^(a) (kg)	6,0	Dimensiones en cm	Altura	85
			Anchura	60
			Profundidad	40
EEIW ^(a)	79,5	Clase de eficiencia energética ^(a)	D	
Índice de eficiencia de lavado ^(a)	1,04	Eficacia de aclarado (g/kg) ^(a)	5,0	
Consumo de energía en kWh por ciclo, basado en el programa Eco 40-60. El consumo de energía real dependerá de cómo se utilice el aparato.	0.644	Consumo de agua en litros por ciclo, basado en el programa Eco 40-60. El consumo de agua real dependerá de cómo se utilice el aparato y de la dureza del agua.	43	

Temperatura máxima dentro de la prenda tratada (°C)	Capacidad nominal	39	Contenido de humedad restante 0 (%)	Capacidad nominal	62
	Media	33		Media	62
	Un cuarto	28		Un cuarto	62
Velocidad de centrifugado ft (rpm)	Capacidad nominal	1200	Clase de eficiencia de centrifugado (a)	C	
	Media	1200			
	Un cuarto	1200			
Duración del programa O (h:min)	Capacidad nominal	3:18	Tipo	Independiente	
	Media	2:36			
	Un cuarto	2:36			
Ruido aéreo emitido en la fase de centrifugado (a) (dB(A) re 1 pW)	80		Clase de emisión de ruido acústico aerotransportado (a) (fase de giro)	C	
Modo apagado (W)	0,50		Modo de espera (W)	1,00	
Arranque retardado (W) (si procede)	4,00		En espera en red (W) (si procede)	No aplicable	

Duración mínima de la garantía ofrecida por el proveedor (b).

Este producto ha sido diseñado para emitir iones de plata durante el ciclo de lavado

No

Información adicional:

Enlace a la página web del proveedor, en la que se encuentra la información del punto 9 del Anexo II del Reglamento de la Comisión (UE) 2019/2023 (1) (b):

(a) para el programa Eco 40-60.

(b) los cambios en estos puntos no deben considerarse relevantes para los fines del párrafo 4 del artículo 4 del Reglamento (UE) 2017/1369.

(c) si la base de datos del producto genera automáticamente el contenido definitivo de esta casilla, el proveedor no tiene que introducir estos datos.

(d) Información de que la carga de la lavadora doméstica o de la lavadora-secadora doméstica hasta la capacidad indicada por el fabricante para los programas respectivos contribuirá al ahorro de energía y agua

(e) Un programa para textiles muy sucios (si están presentes) a la capacidad nominal para este programa.

2.3 Programación

Puede seleccionar los siguientes programas según el tipo de ropa.











Programas	
 Sintético	Para lavar artículos sintéticos (por ejemplo, camisas, abrigos, tejidos mezclados). Cuando lave prendas de punto, debe reducir la cantidad de detergente para evitar que se formen demasiadas burbujas.
 Prendas delicadas	Para tejidos delicados que se pueden lavar, por ejemplo, seda, satén, fibras sintéticas o mezcla de fibras.
 Limpieza del Tambor	Programa especial para limpiar el tambor. El tambor se esteriliza a 90°C. No use este programa para lavar prendas. Añada la cantidad correcta de lejía para aumentar el efecto de limpieza. Use este programa en caso necesario.
 Solo Centrifugado	Solo centrifugar a una velocidad que se puede seleccionar.
 Enjuague y Centrifugado	Solo enjuagar y centrifugar.
 Solo Vaciado	Para evacuar el agua.
 Lavado Rápido 15'	Para el lavado rápido de una carga pequeña de prendas poco sucias con una duración de 15 minutos.
 Intensivo algodón	Se aumenta el tiempo de lavado para una limpieza más intensiva.
ECO 40-60	40 °C por defecto (no se puede seleccionar), adecuado para lavar ropa entre 40 °C y 60 °C.
 Lavado en Frío	La ropa se lava con agua fría.
 Algodón	Para prendas fuertes y tejidos de algodón o lino resistentes al calor.
 Finaliza en	Función de temporizador: el tiempo total, incluyendo el tiempo de lavado y el temporizador, se puede ajustar a 3 h, 6 h o 9 h.

Tabla de programas de lavado

Ciclo	Capacidad nominal en kg	Duración del ciclo en horas y minutos	Consumo de energía en kWh / ciclo de funcionamiento	Consumo de agua en litros / ciclo de funcionamiento	Temperatura máxima °C	Humedad residual en % /velocidad de centrifugado
lavado en frío 20°C	3,0	1:01	0,207	37	20	60 %/1200
Algodón 60 °C	6,0	2:45	1,280	58	60	60 %/1200
Sintético	3,0	2:20	0,327	55	frío	60 %/1200
Lavado Rápido 15'	2,0	0:15	0,035	32	frío	75 %/800
Algodón intensivo 40°C	6,0	3:48	1.029	58	40	60 %/1200
ECO 40-60	6,0	3:18	0.862	54.0	40	62 %/1200
	3,0	2:36	0.523	38,5	34	62 %/1200
	1,5	2:36	0.389	30.0	28	62 %/1200

Los datos anteriores son solo como referencia, y los datos pueden cambiar debido a las diferentes

condiciones de uso reales.

• Los valores indicados para programas distintos al programa ECO 40-60 son solo indicativos.

• La nueva clase de eficiencia energética de la UE es D

Programa utilizado para la prueba de energía: ECO 40-60. Velocidad: la velocidad más alta; distinta a la predeterminada.

Media carga para lavadora de 6,0 kg: 3,0 kg.

Cuarto de carga para lavadora de 6,0 kg: 1,5 kg.

Para contribuir al ahorro de energía y agua, cargue la lavadora hasta la capacidad indicada arriba para los programas respectivos.

3. DESCRIPCIÓN DEL PRODUCTO

3.1 Vista frontal

- | | |
|------------------------------------|--------------------------------|
| 1- Cubierta superior | 6- Manguera de desagüe |
| 2- Panel de control | 7- Puerta |
| 3- Cable de alimentación eléctrica | 8- Dispensador de detergente |
| 4- Tambor | 9- Manguera de entrada de agua |
| 5- Filtro de servicio | |

3.2 Accesorios

- | | |
|--------------------------------------|---------------------------------|
| 10- Tapón del orificio de transporte | 12- Manual del usuario |
| 11- Manguera de entrada de agua fría | 13- Esponja acústica (opcional) |

3.3 Panel de control

- 14- **Apagado:** Para encender o apagar el aparato.
- 15- **Inicio/Pausa:** Pulse este botón para iniciar o poner en pausa el ciclo de lavado.
- 16- **Opciones:** Esto le permite seleccionar una función adicional, que se enciende cuando está seleccionada.
- 17- **Programas:** Seleccione un programa adecuado según el tipo de ropa. Cuando el programa haya finalizado, parpadearán los indicadores luminosos de **Pausa/Inicio** y Bloqueo de la puerta.

3.4 Dispensador de detergente

- I Detergente para prelavado
- II Detergente para el lavado principal
- ☼ Suavizante

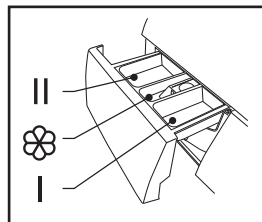













Nota: Solo es necesario añadir detergente en el «compartimento I» si ha seleccionado la función «prelavado» (no disponible en todas las lavadoras).

Programa	I	II	☼	Programa	I	II	☼
Algodón 30 °C	○	●	○	Prendas delicadas 30 °C		●	○
Algodón 40 °C	○	●	○	Prendas delicadas		●	○
Algodón 60 °C	○	●	○	Finaliza en 9H		●	○
Algodón 90 °C	○	●	○	Finaliza en 6H		●	○
Sintético	○	●	○	Finaliza en 3H		●	○
Sintético 40 °C	○	●	○	Lavado Rápido 45'		●	○
Limpieza del Tambor				Lavado Rápido 30'		●	○
Lavado en Frío	○	●	○	Lavado Rápido 15'		●	○
Lavado en Frío 20 °C	○	●	○	ECO 40-60		●	○
Solo Centrifugado				Intensivo Algodón 40 °C		●	○
Solo Vaciado				Intensivo Algodón 60 °C		●	○
Enjuague y Centrifugado			○				

• Obligatorio ○ Opcional

En la tabla se indican las opciones que se pueden ajustar en cada ciclo. Si un ajuste no es posible para un ciclo, el símbolo parpadea en la pantalla.

Las cifras en **negrita** corresponden al ajuste de fábrica.

Ciclo	Ajuste de la temperatura en °C	Funciones adicionales
Sintético	Fría	
Sintético 40 °C	40	
Lavado en Frío	Fría	
Lavado en Frío 20 °C	20	
Algodón 30 °C	30	
Algodón 40 °C	40	
Algodón 60 °C	60	
Algodón 90 °C	90	
ECO 40-60	60	
Intensivo Algodón 40 °C	40	
Intensivo Algodón 60 °C	60	
Limpieza del Tambor	90	
Solo Centrifugado	-	
Solo Vaciado	-	
Enjuague y Centrifugado	-	+ 
Prendas delicadas 30 °C	30	+ 
Prendas delicadas	Fría	+ 
Finaliza en 3H/6H/9H	40	
Lavado Rápido 45'	40	
Lavado Rápido 30'	30	
Lavado Rápido 15'	Fría	

¡Nota!

- Si utiliza detergente en polvo, le recomendamos que añada un poco de agua en el compartimento de detergente para evitar que la entrada de dicho compartimento se obstruya y se desborde cuando la lavadora se esté llenando de agua.
- Para obtener resultados de lavado óptimos y reducir el consumo de agua y energía, utilice un tipo de detergente adecuado para la temperatura de lavado seleccionada.

3.5 Recomendación de detergente

Detergente de lavado recomendado	Temp. de lavado	Tipo de prenda y textil
Detergente de alto rendimiento con sustancias blanqueadoras y con blanqueadores ópticos.	40/60/90	Ropa blanca de lino o algodón resistente a la ebullición
Detergente para ropa de color sin sustancias blanqueadoras ni blanqueadores ópticos.	20/30/40	Ropa de color de lino o algodón
Detergente suave o para ropa de color con blanqueadores ópticos	20/30/40	Ropa de color de fibras de fácil cuidado o material sintético
Detergente de lavado suave	20/30	Tejidos delicados, seda, viscosa
Detergente especial para lana	20/30/40	Lana

Nota

Los aditivos o detergentes filamentosos o que se aglomeran se pueden diluir en un poco de agua antes de verterlos en el dispensador de detergente, para evitar que la entrada se bloquee y se produzca un desbordamiento de agua.

Seleccione el tipo de detergente adecuado para conseguir el máximo rendimiento de lavado y el mínimo consumo de agua y energía.

Para lograr los mejores resultados de lavado es importante dosificar correctamente el detergente.

Utilice una cantidad menor de detergente si el tambor no está completamente lleno. Ajuste siempre la cantidad de detergente a la dureza del agua: si el agua del grifo es blanda, utilice menos detergente.

Dosifique en función de lo sucia que esté la ropa: se necesita menos detergente si las prendas no están muy sucias.

El detergente muy concentrado (detergente compacto) hay que dosificarlo con más precisión.

Los siguientes síntomas indican que se ha utilizado demasiado detergente:

- Se forma una gran cantidad de espuma
- Los resultados de lavado y enjuague no son buenos

Los siguientes síntomas indican que se ha utilizado una cantidad insuficiente de detergente:

- La ropa se vuelve gris
- Se forman depósitos de cal en el tambor, la resistencia térmica o la ropa

4. INSTALACIÓN

4.1 Área de instalación

¡Advertencia!

- El producto debe colocarse en un lugar estable para evitar que se mueva durante el funcionamiento.
- Asegúrese de que el aparato no esté colocado encima del cable de alimentación.

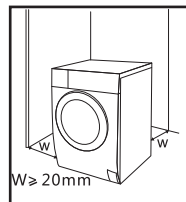

Antes de instalar la lavadora, siga los pasos que se indican a continuación para seleccionar una ubicación adecuada:

1. Escoja una superficie estable, seca y nivelada.
2. Evite la luz directa del sol.
3. Asegúrese de que haya suficiente ventilación.
4. Asegúrese de que la temperatura ambiente sea mayor que 0 °C.
5. El lugar de instalación debe estar alejado de materiales inflamables, como gas o carbón.

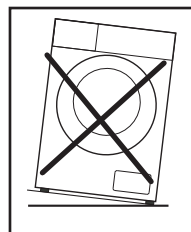

4.2 Desembalaje de la lavadora

¡Advertencia!

- El material de embalaje (por ejemplo, la espuma de poliestireno) puede ser peligroso para los niños.
 - ¡Peligro de asfixia! Mantenga todo el material de embalaje fuera del alcance de los niños.
1. Quite la caja de cartón y la espuma de poliestireno.
 2. Levante la lavadora y quite el embalaje de la base. Asegúrese de haber quitado el triángulo de espuma pequeño junto con la pieza inferior. De lo contrario, coloque el aparato sobre un lateral y, a continuación, quite la pieza de espuma pequeña de la parte de abajo del aparato.
 3. Quite la cinta que sujeta el cable de alimentación y la manguera de desagüe.
 4. Quite la manguera de entrada del tambor.

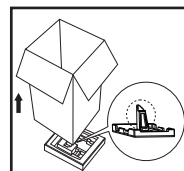

4.2.1 Quitar los tornillos de transporte

¡Advertencia!

- Antes de usar la lavadora, retire los tornillos de transporte situados en la parte posterior del aparato.
- Guarde los tornillos de transporte en un lugar seguro para volver a usarlos en el futuro (puede que los necesite si tiene que transportar el aparato a otro lugar).

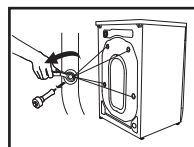

Para quitar los tornillos, siga estos pasos:

1. Afloje los cuatro tornillos con una llave inglesa y sáquelos.
2. Cierre los orificios de transporte con los tapones.
3. Guarde los tornillos en un lugar seguro para volver a usarlos en el futuro.

4.3 Nivelar la lavadora

¡Advertencia!

- Las tuercas de bloqueo de los cuatro pies deben estar enroscadas firmemente contra la carcasa.
1. Compruebe que las patas estén sujetas de forma segura a la carcasa. Si no lo estuvieran, póngalas en su posición original y apriete las tuercas.
 2. Afloje la tuerca de bloqueo y gire el pie hasta que esté en contacto con el suelo.
 3. Ajuste las patas y bloquéelas con una llave inglesa, asegurándose de que la lavadora esté estable.

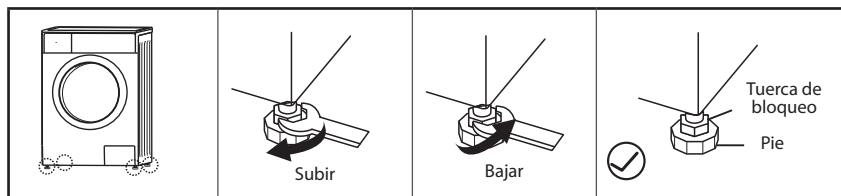

4.4 Conexión de la lavadora

4.4.1 Conexión de la manguera de entrada de agua

¡Advertencia!

- ¡Siga las instrucciones de este apartado para evitar fugas o daños producidos por el agua!
- No doble, aplaste, modifique ni corte la manguera.
- Si el modelo está equipado con una válvula caliente, conéctela al grifo de agua caliente con la manguera de entrada de agua caliente. En algunos programas, el consumo de energía se reducirá automáticamente.

Conecte la tubería de entrada como se indica. Hay dos formas de conectar el tubo de entrada:

4.4.1.1 Conexión entre el grifo ordinario y la manguera de entrada.

 <p>5mm Tuerca de presión</p>		 <p>Casquillo deslizable</p>	
<p>Aflojar la tuerca de presión y los cuatro tornillos</p>	<p>Apretar la tuerca de presión</p>	<p>Presionar el casquillo deslizable e insertar la manguera de entrada en la base de conexión</p>	<p>Conexión finalizada</p>

4.4.1.2 Conexión entre un grifo con rosca y la manguera de entrada.

	 <p>Casquillo deslizable</p>
<p>Grifo con rosca y manguera de entrada</p>	<p>Grifo especial para lavadoras</p>

Conecte el otro extremo del tubo de entrada a la válvula de entrada en parte posterior de la lavadora, y apriete el tubo firmemente girándolo en sentido horario.

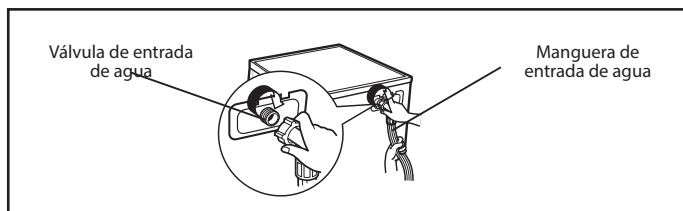

4.4.2 Manguera de desagüe

¡Advertencia!

- No doble ni estire la manguera de desagüe.
- Coloque la manguera de desagüe en la posición correcta, ya que de lo contrario pueden producirse daños debido a las fugas de agua.

Hay dos maneras de colocar el extremo de la manguera de desagüe:

1. Colóquela directamente en el desagüe.
2. Conéctela al ramal del tubo de desagüe de la pila.

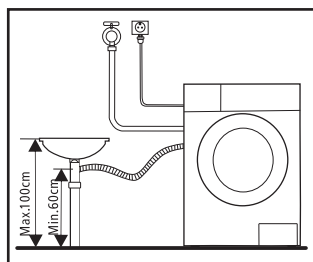
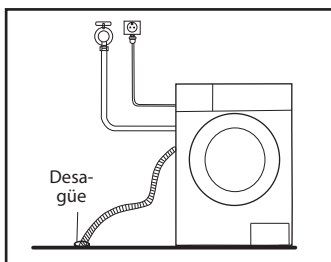

¡Nota!

- Si la lavadora tiene un soporte para la manguera de desagüe, instale la manguera de desagüe del modo siguiente:

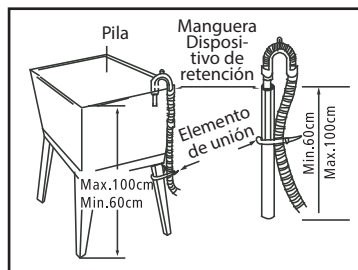
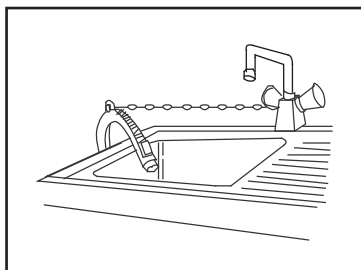

¡Advertencia!

- Cuando instale la manguera de desagüe, sujétela correctamente con un amarre.
- Si la manguera de desagüe es demasiado larga, no la fuerce en la lavadora porque producirá ruidos anómalos.





5. MODO DE EMPLEO

5.1 Guía de inicio rápido

¡Precaución!

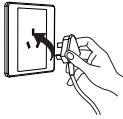
- Antes de lavar, asegúrese de que la lavadora esté instalada correctamente.
- Antes de utilizar la lavadora por primera vez, ejecute un ciclo de lavado completo sin que haya ropa dentro.
- La velocidad de centrifugado influye en el nivel de ruido y el contenido de agua residual: cuanto mayor sea la velocidad de giro en la fase de centrifugado, mayor será el ruido y menor el contenido de agua restante.

5.1.1. Antes de lavar

				 <p>Lavado principal II Suavizante Prelavado I</p>
Enchufar	Abrir el grifo	Cargar	Cerrar la puerta	Añadir detergente

Nota: Solo es necesario añadir detergente en el «compartimento I» si ha seleccionado la función de prelavado (no disponible en todas las lavadoras).

5.1.2 Lavado

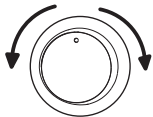
		
Seleccionar el programa	Seleccionar una función o los valores predeterminados	Iniciar

Nota:

- Si selecciona los valores predeterminados, puede saltarse el paso 2.
- La tabla de botones de funciones es solo como referencia. Las funciones reales pueden variar dependiendo del producto.
- La lavadora debe usarse a temperaturas ambiente de 0 a 40 °C. Si se utiliza por debajo de 0 °C, se puede dañar la válvula de entrada y el sistema de evacuación, debido a las heladas.
- Compruebe las etiquetas de la ropa y el detergente antes de lavar. Use detergente que no forme espuma, adecuado para lavadoras.

		
<p>Comprobar la etiqueta</p>	<p>Vaciar los bolsillos</p>	<p>Atar los cordones o cintas largos, abrochar cremalleras o botones</p>
		
<p>Meter las prendas pequeñas en una bolsa de lavado</p>	<p>Girar del revés los tejidos con tendencia a formar bolitas y los tejidos de pelo largo</p>	<p>Separar las prendas con diferentes texturas</p>

¡Advertencia!

- Cuando lave una sola prenda de ropa, podría desequilibrarse la lavadora. Para asegurar un vaciado óptimo, lave juntas varias prendas.
- No lave prendas que hayan estado en contacto con queroseno, gasolina, alcohol u otros materiales inflamables.

5.1.2.1 Opciones

Prelavado: La función de prelavado realiza un lavado adicional antes del lavado principal. Esta función está diseñada para lavar el polvo que emerge a la superficie de las prendas. Si selecciona este modo, tiene que añadir detergente en el compartimento (I).

Aclarado adicional: La ropa se somete a un aclarado adicional.

Sin centrifugado: Si selecciona esta función, la ropa no se centrifuga.

Programa	Opción		Programa	Opción	
	Prelavado	Aclarado adicional		Prelavado	Aclarado adicional
Algodón 30 °C	<input type="radio"/>	<input type="radio"/>	Finaliza en 9H		
Algodón 40 °C	<input type="radio"/>	<input type="radio"/>	Finaliza en 6H		
Algodón 60 °C	<input type="radio"/>	<input type="radio"/>	Finaliza en 3H		
Algodón 90 °C	<input type="radio"/>	<input type="radio"/>	Lavado Rápido 45'		
Sintético	<input type="radio"/>	<input type="radio"/>	Lavado Rápido 30'		
Sintético 40 °C	<input type="radio"/>	<input type="radio"/>	Lavado Rápido 15'		
Limpieza del Tambor			Solo Centrifugado		
Intensivo Algodón 40 °C			Lavado en Frío	<input type="radio"/>	<input type="radio"/>
Intensivo Algodón 60 °C			Lavado en Frío 20 °C	<input type="radio"/>	<input type="radio"/>
Solo Vaciado			ECO 40-60		
Enjuague y Centrifugado		<input type="radio"/>			
Prendas delicadas 30 °C		<input type="radio"/>			
Prendas delicadas		<input type="radio"/>			

Opcional

5.1.2.2 Silenciar el aviso acústico



Para activar la función de aviso acústico, vuelva a mantener pulsado el botón durante 3 segundos. El ajuste se guardará hasta el próximo reinicio.



Seleccionar el programa



Mantener pulsado el botón  durante 3 segundos para silenciar el aviso acústico.

¡Precaución!

- Cuando el aviso acústico esté silenciado no se emitirá ningún sonido.

5.1.2.3 Bloqueo para niños



El bloqueo para niños está diseñado para evitar que los niños utilicen el aparato.





3 sec.



ES

Seleccionar el programa

Iniciar

Mantener pulsados los botones +  y  durante 3 segundos hasta que se oiga un pitido.

¡Precaución!

- El «Bloqueo para niños» solo se puede desbloquear manteniendo pulsados los dos botones.
- Con el «Bloqueo para niños» se bloquean todos los botones, excepto el botón de encendido y el botón del «Bloqueo para niños».
- Desbloquee el «Bloqueo para niños» antes de seleccionar un programa e iniciar un ciclo de lavado.

5.1.2.4 Temperatura

Los ajustes de temperatura disponibles son: fría, 20 °C, 30 °C, 40 °C, 60 °C, 90 °C

5.1.3. Después del lavado

Sonará el pitido de aviso y parpadearán los indicadores luminosos de bloqueo de la puerta y de [Inicio / Pausa], o parpadearán dos pequeños puntos en la pantalla digital.

6. MANTENIMIENTO Y LIMPIEZA

¡Advertencia!

- Antes de realizar tareas de mantenimiento, desenchufe la lavadora y cierre el grifo.

6.1 Limpieza de la carcasa

El mantenimiento regular puede alargar la vida útil del aparato. La superficie del aparato se puede limpiar con detergentes neutros no abrasivos diluidos cuando sea necesario. En caso de que se produzca un desbordamiento de agua, use un paño húmedo para limpiarlo inmediatamente. No permita que la carcasa entre en contacto con objetos afilados.

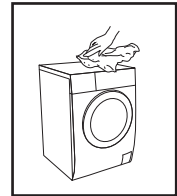

¡Nota!

No utilice ácido fórmico ni sus disolventes diluidos o equivalente, como alcohol, disolventes o productos químicos.

6.2 Limpieza del tambor

El óxido en el interior del tambor provocado por objetos de metal debe eliminarse inmediatamente con detergentes que no contengan cloro.

No use nunca lana de acero.

¡Nota!

No coloque ninguna prenda en la lavadora mientras está limpiando el tambor.

6.3 Limpieza de las juntas y el vidrio de la puerta

Limpie el vidrio y la junta después de cada ciclo de lavado para eliminar la pelusa y las manchas. La acumulación de pelusa puede provocar fugas. Quite todas las monedas, botones y otros objetos de la junta después de cada lavado.

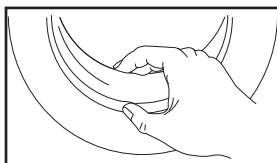

6.4 Limpieza del filtro de entrada

¡Nota!

- El filtro de entrada debe limpiarse si el flujo de agua se reduce.
- Limpie el dispensador de detergente cada 3 meses para asegurar un funcionamiento óptimo del aparato.

6.4.1 Limpieza del filtro en el grifo

1. Cierre el grifo.
2. Quite la manguera de entrada de agua del grifo.
3. Limpie el filtro.
4. Vuelva a conectar la manguera de entrada de agua.

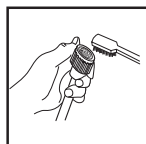
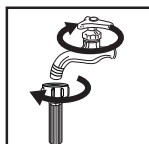

6.4.2 Limpieza del filtro en la lavadora

1. Desenrosque el tubo de entrada de la parte trasera de la lavadora.
2. Saque el filtro con unos alicates de punta larga y vuelva a instalarlo después de lavarlo.
3. Use un cepillo suave para limpiar el filtro.
4. Vuelva a conectar el tubo de entrada.

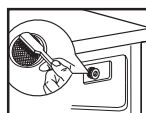
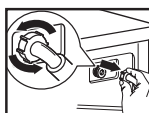

¡Nota!

- Puede sacar el filtro del tubo para limpiarlo.
- Vuelva a conectarlo y abra el grifo.

6.4.3 Limpieza del dispensador de detergente

1. Presione el botón de la tapa del suavizante dentro del cajón dispensador a la posición A (vea la flecha en la figura 1).
2. Levante el clip y quite la tapa del suavizante. Lave todas las cavidades con agua corriente.
3. Vuelva a colocar la tapa del suavizante e introduzca de nuevo el cajón en la posición correcta.

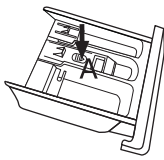
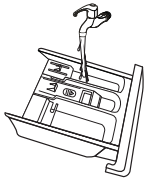
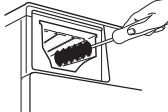
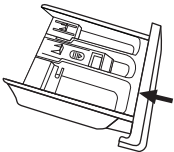
			
Sacar el cajón dispensador presionando A	Limpiar el cajón dispensador con agua corriente	Limpiar el interior del hueco con un cepillo de dientes viejo	Introducir el cajón dispensador

¡Nota!

- No use alcohol, disolventes ni productos químicos para limpiar la lavadora.
- Limpie el dispensador de detergente cada 3 meses para asegurar un funcionamiento óptimo del aparato.

6.4.4 Limpieza del filtro de la bomba de desagüe**¡Advertencia!**

- ¡Tenga cuidado con el agua caliente!
- Deje que se enfríe la solución de detergente.
- Desenchufe la lavadora antes del lavado para evitar una descarga eléctrica.
- El filtro de la bomba de desagüe retira del agua el hilo y los objetos extraños pequeños.
- Limpie el filtro periódicamente cada 3 meses para asegurar un funcionamiento óptimo del aparato.

			
Abrir el filtro de servicio	Quitar el filtro girándolo en sentido antihorario	Retirar los objetos extraños	Volver a colocar el tapón inferior

¡Precaución!

- Asegúrese de que el filtro y la manguera de desagüe de emergencia se vuelvan a colocar correctamente, ya que de lo contrario pueden producirse fugas de agua.
- Si su lavadora no tiene manguera de desagüe de emergencia, gire el tapón inferior para que el agua salga a recipiente.
- Dependiendo del programa, cuando se acaba de usar el aparato es posible que haya agua caliente en la bomba. No quite nunca la cubierta de la bomba durante un ciclo de lavado. Espere siempre hasta que el aparato haya finalizado el ciclo, esté vacío y se haya enfriado. Cuando vuelva a poner la tapa, asegúrese de que esté bien apretada.

6.5 Resolución de problemas

El aparato no se pone en marcha o se para durante el funcionamiento. Intente encontrar una solución al problema. Si esto no fuese posible, póngase en

contacto con el servicio de atención al cliente.

Descripción	Causa	Solución
La lavadora no se pone en marcha.	La puerta no está bien cerrada.	Vuelva a ponerla en marcha después de cerrar bien la puerta. Compruebe si hay prendas atascadas.
No se puede abrir la puerta.	La protección de seguridad está activada.	Desconecte la corriente y reinicie.
Fuga de agua.	La conexión entre el tubo de entrada o la manguera de salida no es estanca.	Compruebe los tubos de agua y apriételos. Limpie la manguera de salida.
Resto de detergente en el dispensador.	El detergente está húmedo o se ha aglomerado.	Limpie el dispensador de detergente.
El indicador o la pantalla no se encienden.	CPU o arnés desconectado.	Compruebe si hay un fallo de corriente y si el enchufe está bien conectado.
Ruido anómalo.	–	Compruebe si se han quitado los tornillos de sujeción. Compruebe si el suelo está nivelado.

ES

Código de error	Causa	Solución
Pausa/Inicio	La puerta no está bien cerrada.	Vuelva a ponerla en marcha después de cerrar bien la puerta. Compruebe si hay prendas atascadas.
No centrifuga	Problema con la entrada de agua durante el lavado.	Compruebe si la presión de agua es demasiado baja. Enderece el tubo de agua. Compruebe si está bloqueado el filtro de la válvula de entrada.
Pausa/Inicio y no centrifuga	La evacuación del agua requiere demasiado tiempo.	Compruebe si está bloqueada la manguera de desagüe.
Aclarado adicional	Desbordamiento de agua.	Reinicie la lavadora.
	Otros.	Si no puede resolverse el problema, llame al servicio de atención al cliente.

¡Nota!

Después de comprobarlo, vuelva a encender la lavadora. Si el problema persiste, póngase en contacto con el servicio de atención al cliente.

7 Recomendación de detergente

Detergente de lavado recomendado	Ciclos de lavado	Temp. de lavado	Tipo de prenda y textil
Detergente de alto rendimiento con sustancias blanqueadoras y con blanqueadores ópticos.	Algodón, ECO 40-60	30 40/ 60/	Ropa blanca de lino o algodón resistente a la ebullición
Detergente para ropa de color sin sustancias blanqueadoras ni blanqueadores	Algodón, ECO40-60, Lavado en Frío	Frío/20/ 30/40	Ropa de color de algodón o lino
ópticos. Detergente suave o para ropa de color con blanqueadores ópticos	Lavado en frío, sintético	Frío/20/ 40	Ropa de color de fibras de fácil cuidado o materiales sintéticos
Detergente de lavado suave	Sintético	Frío/40	Tejidos delicados, seda, viscosa

- Los aditivos o detergentes filamentosos o que se aglomeran se pueden diluir en un poco de agua antes de verterlos en el dispensador de detergente, para evitar que la entrada se bloquee y se produzca un desbordamiento de agua.
- Seleccione el tipo de detergente adecuado para conseguir el máximo rendimiento de lavado y el mínimo consumo de agua y energía.
- Para lograr los mejores resultados de lavado es importante dosificar correctamente el detergente.
- Utilice una cantidad menor de detergente si el tambor no está completamente lleno.
- Ajuste siempre la cantidad de detergente a la dureza del agua: si el agua del grifo es blanda, utilice menos detergente.
- Dosifique en función de lo sucia que esté la ropa: se necesita menos detergente si las prendas no están muy sucias.
- El detergente muy concentrado (detergente compacto) hay que dosificarlo con más precisión.

Los siguientes síntomas indican que se ha utilizado demasiado detergente:

- formación de espuma pesada
- los resultados de lavado y enjuague no son buenos

Los siguientes síntomas indican que se ha utilizado una cantidad insuficiente de detergente:

- la ropa se vuelve gris
- se forman depósitos de cal en el tambor, la resistencia térmica o la ropa

7. GARANTÍAS

Garantías y límites de responsabilidad

Los productos están garantizados durante 36 meses a partir de la fecha de compra o de entrega en el domicilio del cliente. Dependiendo del país, esta garantía consiste en 24 a 36 meses de garantía legal de conformidad.

Para los países que gozan de una garantía legal de conformidad de 24 meses, al expirar esta garantía entra en vigor una garantía comercial complementaria de 12 meses.

ES

Modalidades de aplicación de las garantías

Para la garantía legal de conformidad

Le invitamos a solicitar más información a su distribuidor y/o a consultar sus CGV (Condiciones Generales de Venta).

Para la garantía comercial

Para todos los países excepto Francia, le invitamos a devolver el producto a la recepción del lugar de venta con el resguardo de la compra (como el recibo), el producto y los accesorios suministrados con su embalaje original. Es importante indicar la fecha de compra, el modelo y el número de serie o IMEI (por lo general, esta información aparece en el producto, el embalaje o el resguardo de la compra). Debe devolver el producto con los accesorios necesarios para su correcto funcionamiento (alimentación, adaptador, etc.). En el caso de que la garantía cubra su reclamación, el servicio posventa podrá, dentro de los límites de la legislación local, sea:

- Reparar o reemplazar las piezas defectuosas.
- Cambiar el producto devuelto por uno que tenga, al menos, las mismas funciones y que sea equivalente en cuanto a sus prestaciones.
- Reembolsar el producto al precio de compra mencionado en el resguardo de la compra.

Los productos reparados o sustituidos pueden incluir componentes y equipos nuevos y/o reacondicionados.

Exclusiones de la garantía comercial:

- Los daños o problemas causados por una utilización incorrecta, un accidente, una alteración o conexión eléctrica de intensidad o tensión inadecuada.
- El uso o almacenamiento perjudicial para la buena conservación del aparato (oxidación, corrosión), uso de energía, empleo o instalación no conforme a las instrucciones del fabricante o negligencia o uso de periféricos, softwares o consumibles inadecuados.
- Uso profesional o colectivo, industrial o comercial del producto.
- Los productos modificados, aquellos cuyo precinto de garantía o número de serie hayan sido dañados, alterados, eliminados o estén oxidados.
- Las baterías reemplazables y los accesorios están garantizados por un período de 6 meses.
- El fallo de la batería debido a una carga demasiado prolongada o por no respetar las instrucciones de seguridad explicadas en el manual.
- Los daños estéticos, como los arañazos, abolladuras o deterioros de cualquier otro tipo.
- Los daños causados por cualquier intervención que efectúe una persona no

autorizada.

- Los fallos provocados por un desgaste normal o que se deban al envejecimiento normal del producto: Juntas, filtros, accesorios, cepillo y manguera de aspiradora, lámparas, bombillas de retroproyector, agitadores de lavadora, etc.
- Las actualizaciones del software que se deban a un cambio de parámetros de red.
- Los daños causados por elementos externos al aparato (cuerpos extraños, insectos, etc.).
- El contenido de los aparatos - congelador, lavadora, etc.- (comida, ropa, etc.)
- Los fallos del producto que se deban al uso de softwares de terceros para cambiar, adaptar o modificar el existente.
- Los fallos del producto que se deban a su uso sin los accesorios incluidos con el producto o autorizados por el fabricante.
- Las piezas debido al desgaste normal o daños por el uso: neumático, cámara de aire, freno, etc.

El cliente es responsable de hacer regularmente una copia de seguridad de los datos contenidos en su disco duro o en la memoria interna de su dispositivo antes de cualquier depósito.

Auchan no puede considerarse responsable de la pérdida o destrucción de los datos almacenados ni de los daños en el software que resulten, en particular, de un restablecimiento o una avería.

Asimismo, Auchan no está obligado a comprobar que las tarjetas SIM o SD hayan sido retiradas de los productos devueltos.

Las disposiciones anteriores no pueden reducir ni eliminar en modo alguno: la garantía legal mencionada anteriormente ni la garantía comercial del fabricante, si existiera (consultar el formulario de garantía).

1. INSTRUÇÕES DE SEGURANÇA

Antes de usar este aparelho elétrico, leia com atenção as instruções apresentadas abaixo e guarde-as para futuras referências.

1. Se o fio da alimentação ficar danificado, deverá ser substituído pelo fabricante, pelo seu agente de reparações, ou por uma pessoa igualmente qualificada, de modo a evitar qualquer perigo.
2. Antes de ligar o aparelho a uma tomada, certifique-se de que a alimentação corresponde à indicada na placa das especificações. O aparelho só deve ser ligado a uma tomada com ligação à terra.
3. Retire a ficha da tomada quando não usar o aparelho e antes de efetuar qualquer trabalho de limpeza ou manutenção.
4. Use os conjuntos de mangueiras novas fornecidos com o aparelho. Não reutilize mangueiras velhas.
5. Antes de proceder a quaisquer trabalhos de manutenção, desligue o aparelho e retire a ficha da tomada.
6. Retire sempre a ficha da tomada e desligue o abastecimento de água após a utilização.
7. Certifique-se de que a pressão do seu abastecimento de água se encontra entre a pressão de entrada mínima indicada e a pressão de entrada máxima.
8. Para sua segurança, a ficha da alimentação tem de ser inserida numa tomada com ligação à terra. Certifique-se de que a sua tomada está devidamente ligada à terra.
9. As ligações da água e fios elétricos têm de ser feitas por um técnico qualificado, de acordo com as instruções do fabricante e as normas locais de segurança.
10. Perigo para a segurança das crianças!
11. Este aparelho pode ser utilizado por crianças com mais de 8 anos de idade e pessoas com capacidades físicas, sensoriais ou mentais reduzidas, ou falta de experiência e conhecimentos, se forem supervisionadas e ensinadas quanto à utilização do aparelho de um modo seguro, e compreenderem os perigos envolvidos. A limpeza e manutenção não deverão ser feitas por crianças sem supervisão.
12. As crianças com menos de 3 anos de idade deverão ser mantidas afastadas, a não ser que sejam constantemente supervisionadas. As crianças não deverão brincar com o aparelho.
13. Crianças e animais podem subir para dentro da máquina.

Verifique cuidadosamente a máquina antes da utilização.

14. A porta de vidro pode ficar muito quente durante a utilização. Mantenha as crianças e animais afastados da máquina durante a utilização.

15. Para evitar danos no produto, retire todo o material de empacotamento e parafusos de transporte antes da utilização.

16. A ficha tem de ficar acessível após a instalação.

17. Risco de explosão!

18. Não lave nem seque artigos que tenham sido embebidos ou limpos e lavados com substâncias combustíveis ou explosivas (como cera, óleo, tinta, gasolina, desinfetantes, solventes e querosene). Isto pode dar origem a fogo ou explosão.

19. A massa máxima de roupas secas a serem usadas no aparelho é de 6,0 kg.

Instalação

1. Este aparelho destina-se apenas a um uso no interior.
2. A máquina de lavar não foi criada para ser usada como aparelho encastrado.
3. As aberturas não podem ser obstruídas por uma tapete.
4. A máquina de lavar não pode ser instalada em casas de banho ou divisões muito húmidas ou que contenham gases explosivos ou cáusticos.
5. Modelos com apenas uma válvula de admissão deverão ser ligados ao abastecimento de água fria. Modelos com dupla válvula de admissão deverão ser devidamente ligados à água quente e fria.
6. A ficha tem de ficar acessível após a instalação.
7. Para evitar danos no produto, retire todo o material de empacotamento e parafusos de transporte antes da utilização.
8. Este produto foi criado apenas para uso doméstico e para lavar tecidos que possam ser lavados à máquina.
9. Este aparelho foi criado para ser usado em aplicações domésticas e semelhantes, como:
 - Áreas de cozinha do pessoal em lojas, escritórios e outros ambientes de trabalho;
 - Casas de quinta;
 - Por clientes de hotéis, motéis e outros ambientes de carácter residencial;
 - Ambientes do tipo residenciais com pequeno-almoço;
 - Áreas de uso comum em prédios.
10. Não suba para cima da máquina nem se sente em cima dela.
11. Não se incline contra a porta da máquina.
12. Precauções de manuseamento:
13. Os parafusos de transporte têm de ser reinstalados por um técnico.
14. A água acumulada tem de ser drenada da máquina.
15. Manuseie cuidadosamente a máquina. Nunca segure partes salientes da máquina enquanto a levanta. Não use a porta da máquina como pega quando mover o aparelho.
16. Este aparelho é pesado. Tenha cuidado durante o transporte.
17. Não feche a porta com força excessiva. Se for difícil fechar a porta, certifique-se de que a roupa está completamente inserida no tambor e distribuída uniformemente.
18. Não use a máquina para lavar tapetes.
19. Antes de lavar roupa pela primeira vez, a máquina de lavar

deverá funcionar um ciclo completo sem roupa no interior.

20. Não coloque solventes inflamáveis, explosivos ou tóxicos (como gasolina ou álcool) dentro da máquina, nem os use como detergente. Use apenas detergentes adequados para uma lavagem à máquina.

21. Certifique-se de que todos os bolsos estão vazios. Artigos rijos e afiados, como moedas, joias, pregos, parafusos ou pedras podem causar danos sérios na máquina.

22. Verifique se a água no interior do tambor foi drenada antes de abrir a porta. Não abra a porta se houver água visível.

23. Tenha cuidado para não se queimar quando o produto estiver a drenar água quente.

24. Nunca encha com água à mão durante um ciclo de lavagem.

25. Após o final do programa, espere dois minutos antes de abrir a porta.

26. As instruções para os aparelhos conectados à rede de água devem indicar

- a pressão máxima da água de entrada: 1 MPa
- a pressão mínima da água de entrada: 0,05 MPa



Esta marca indica que este produto não deverá ser eliminado juntamente com o lixo doméstico comum na União Europeia.

■ Para prevenir danos no ambiente ou na saúde humana devido à eliminação descontrolada do lixo, recicle para promover a reutilização sustentada de recursos materiais. Para devolver o aparelho usado, utilize os sistemas de recolha disponíveis ou entregue-o no revendedor onde foi comprado. Eles podem recolher o seu produto para proceder à reciclagem de um modo amigo do ambiente.

2. INFORMAÇÃO TÉCNICA

2.1. CARACTERÍSTICAS TÉCNICAS

Alimentação	220-240 V~, 50 Hz
Potência nominal	2050 W
Corrente máx.	10 A
Pressão padrão da água	0,05 MPa~1 MPa
Modelo	600156391
Capacidade de lavagem	6,0 kg
Dimensões (C x D x A em mm)	595 x 400 x 850
Peso líquido	55 kg

2.2. Ficha do produto

Nome ou marca comercial do fornecedor: Qilive

Morada do fornecedor ^(b): SAS OIA, 200, rue de la Recherche, Le Colibri BP 169, 59650 Villeneuve d'Ascq, France

Identificador do modelo: MFE60-JU1206/C31-EU(ND)

Parâmetros gerais do produto:

Parâmetro	Valor	Parâmetro	Valor	
Capacidade nominal ^(a) (kg)	6,0	Dimensões em cm	Altura	85
			Largura	60
			Profundidade	40
EEIW ^(a)	79,5	Classe de eficiência energética ^(a)	D	
Índice de eficiência de lavagem ^(a)	1,04	Eficácia de enxaguamento (g/kg) ^(a)	5,0	
Consumo de energia em kWh por ciclo, com base no programa eco 40-60. O atual consumo de energia depende do modo como o aparelho é usado.	0,644	Consumo de água em litros por ciclo, com base no programa eco 40-60. O atual consumo de água depende do modo como o aparelho é usado e da dureza da água.	43	

Temperatura máxima no interior do tecido tratado (°C)	Capacidade nominal	39	Humidade restante 0 (%)	Capacidade nominal	62
	Metade	33		Metade	62
	Um quarto	28		Um quarto	62
Velocidade de centrifugação (rpm)	Capacidade nominal	1200	Classe de eficiência de secagem (a)	C	
	Metade	1200			
	Um quarto	1200			
Duração do programa O (h:min)	Capacidade nominal	03:18	Tipo	Sem suporte	
	Metade	02:36			
	Um quarto	02:36			
Emissão de ruído na fase de centrifugação (a) (dB(A) re 1 pW)	80		Classe de emissão de ruído acústico aerotransportado (a) (fase de fiação)	C	
Modo desligado (W)	0,50		Modo inativo (W)	1,00	
Início diferido (W) (se aplicável)	4,00		Inativo em rede (W) (se aplicável)	N/A	

Duração mínima da garantia oferecida pelo fornecedor (b).

Este produto foi criado para libertar iões prateados durante o ciclo de lavagem

Não

Informação adicional:

Link do website do fornecedor, onde se encontra a informação no ponto 9 do Anexo II para o Regulamento da Comissão (UE) 2019/2023 (1) (b):

(a) para o programa eco 40-60.

(b) alterações a estes artigos não serão consideradas relevantes relativamente ao parágrafo 4 do Artigo 4 do Regulamento (UE) 2017/1369.









(c) se a base de dados do produto gerar automaticamente o valor definitivo desta célula, o fornecedor não deverá inserir estes dados.

(d) Informação de que o carregamento da máquina de lavar roupa ou da máquina de lavar e secar roupa doméstica até à capacidade indicada pelo fabricante para os respectivos programas contribuirá para a poupança de energia e água

(e) Um programa para têxteis muito sujos (se presentes) com a capacidade nominal para este programa.

2.3 Programa

Pode selecionar a partir dos seguintes programas, de acordo com o tipo de roupa.

Programas	
 Sintético	Para lavar artigos sintéticos (camisolas, casacos, tecidos misturados). Quando lavar produtos tricotados, a quantidade de detergente deverá ser reduzida, para evitar a formação de uma quantidade excessiva de bolhas.
 Artigos delicados	Para artigos delicados laváveis, como seda, cetim, fibras sintéticas ou tecidos misturados.
 Limpeza do tambor	Programa especial para limpeza do tambor. O tambor é esterilizado a 90 °C. Não use este programa para lavar tecidos. Adicione a quantidade correta de lixívia para aumentar o efeito de limpeza. Use este programa conforme necessário.
 Apenas centrifugar	Centrifuga apenas a uma velocidade selecionável.
 Passar e Centrifugar	Enxagua e centrifuga apenas.
 Apenas drenagem	Para drenar a água.
 Lavagem rápida 15'	Lavagem rápida de pequenas quantidades de roupa ligeiramente suja no espaço de 15 minutos.
 Algodão Intensivo	O tempo de lavagem aumenta, para uma limpeza mais intensiva.
ECO 40-60	Predefinição de 40 °C (não selecionável), adequado para lavagem da roupa a 40 °C-60 °C.
 Lavagem a Frio	Usa água fria para lavar a roupa.

PT



 Algodão	Para tecidos fortes, resistentes ao calor, fabricados com algodão ou linho.
 Termina em	Função de temporizador - O tempo total, incluindo o tempo de lavagem e temporizador, podem ser definidos para 3, 6 ou 9 horas.

Tabela de programas de lavagem

Ciclo	Capacidade nominal em kg	Duração do ciclo em horas e minutos	Consumo de energia em kWh / ciclo de funcionamento	Consumo de água em litros / ciclo de funcionamento	Temperatura mais alta em °C	Humidade residual em % / velocidade de centrifugação
lavagem a frio 20 °C	3,0	01:01	0,207	37	20	60% /1200
Algodão 60 °C	6,0	02:45	1,280	58	60	60% /1200
Sintético	3,0	02:20	0,327	55	frio	60% /1200
Lavagem rápida 15'	2,0	00:15	0,035	32	frio	75% /800
Algodão intensivo 40 °C	6,0	3:48	1,029	58	40	60% /1200
ECO 40-60	6,0	03:18	0,862	54,0	40	62% /1200
	3,0	02:36	0,523	38,5	34	62% /1200
	1,5	02:36	0,389	30,0	28	62% /1200

Os dados acima são apenas para referência e os dados podem mudar devido a diferentes condições reais de uso.

• Os valores apresentados para outros programas sem ser o programa ECO 40-60 servem apenas de referência.

• A nova classe de eficiência energética da UE é D

Programa de teste energético: ECO 40-60. Velocidade: a velocidade mais alta; Outro como padrão.

Meia carga para máquina de 6,0 kg: 3,0 kg.

Carga de um quarto para máquina de 6,0 kg: 1,5 kg.

Carregar a máquina de lavar e secar até à capacidade indicada para os respetivos programas contribui para poupar energia e água.

3. DESCRIÇÃO DO PRODUTO

3.1. Vista dianteira

- | | |
|-----------------------|---------------------------------------|
| 1- Cobertura superior | 6- Mangueira de drenagem |
| 2- Painel de controlo | 7- Porta |
| 3- Fio da alimentação | 8- Dispensador de detergente |
| 4- Tambor | 9- Mangueira de abastecimento da água |
| 5- Filtro de serviço | |

3.2. acessórios

- | | |
|---|---------------------------------|
| 10- Tapa do orifício de transporte | 12- Manual do utilizador |
| 11- Mangueira de abastecimento de água fria | 13- Esponja acústica (opcional) |

3.3. Painel de controlo

- 14- **Desligado:** Liga e desliga o produto.
 15- **Iniciar/Pausa:** Prima este botão para iniciar ou pausar o ciclo de lavagem.
 16- **Opção:** Permite seleccionar uma função adicional. Acende quando for seleccionada.
 17- **Programas:** Selecione um programa adequado de acordo com o tipo de roupa. Quando o programa terminar, a luz de **Iniciar/Pausa** e de bloqueio da porta pisca.

3.4. Dispensador de detergente

- I Detergente de pré-lavagem
 II Detergente da lavagem principal
 ☼ Amaciador

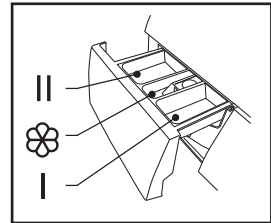







Nota: Só precisa de adicionar detergente no “compartimento I” se tiver seleccionado a função de “pré-lavagem” (não está disponível em todas as máquinas).

Programa	I	II	☼	Programa	I	II	☼
Algodão 30 °C	○	●	○	Artigos delicados 30 °C		●	○
Algodão 40 °C	○	●	○	Artigos delicados		●	○
Algodão 60 °C	○	●	○	Termina em 9H		●	○
Algodão 90 °C	○	●	○	Termina em 6H		●	○
Sintético	○	●	○	Termina em 3H		●	○
Sintético 40 °C	○	●	○	Lavagem rápida 45'		●	○
Limpeza do tambor				Lavagem rápida 30'		●	○
Lavagem a Frio	○	●	○	Lavagem rápida 15'		●	○
Lavagem a frio 20 °C	○	●	○	ECO 40-60		●	○
Apenas centrifugar				Algodão Intensivo 40 °C		●	○
Apenas drenagem				Algodão Intensivo 60 °C		●	○
Passar e Centrifugar			○				

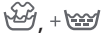
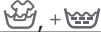
- Obrigatório ○ Opcional

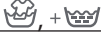
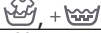
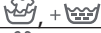
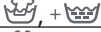
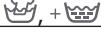
A tabela mostra quais os ciclos que oferecem as opções a serem ajustadas. Se um ajuste não puder ser efetuado num ciclo, o símbolo pisca no visor.

As imagens a **negrito** correspondem às predefinições de fábrica.

Ciclo	Ajuste da temperatura em °C	Funções adicionais
Sintético	Frio	
Sintético 40 °C	40	
Lavagem a frio	Frio	
Lavagem a frio 20 °C	20	
Algodão 30 °C	30	
Algodão 40 °C	40	
Algodão 60 °C	60	
Algodão 90 °C	90	
ECO 40-60	60	
Algodão Intensivo 40 °C	40	
Algodão Intensivo 60 °C	60	
Limpeza do tambor	90	
Apenas centrifugar	-	
Apenas drenagem	-	
Passar e Centrifugar	-	+ 
Artigos delicados 30 °C	30	+ 
Artigos delicados	Frio	+ 
Termina em 3H/6H/9H	40	
Lavagem rápida 45'	40	
Lavagem rápida 30'	30	
Lavagem rápida 15'	Frio	

Nota!

- Quando usar detergente em pó, recomendamos que adicione alguma água na caixa do detergente para evitar que a entrada de detergente fique bloqueada e que derrame quando a máquina se estiver a encher com água.
- Para resultados de lavagem ótimos e para reduzir o consumo de água e de energia, selecione um tipo de detergente adequado para a temperatura de lavagem selecionada.

3.5. Recomendação de detergente

Detergente de lavagem recomendado	Temperatura de lavagem	Tipo de roupa e de tecido
Detergente forte com agentes de branqueamento e branqueadores óticos.	40/60/90	Roupa branca de algodão ou linho à prova de fervura
Detergente de cor sem agentes de branqueamento nem branqueadores óticos.	20/30/40	Roupa de cor de algodão ou linho
Detergente de cor ou neutro sem agentes de branqueamento	20/30/40	Roupa de cor com fibras fáceis de cuidar ou material sintético
Detergente de lavagem neutro	20/30	Tecidos delicados, seda, viscose
Detergente especial para lãs	20/30/40	Lã

Nota

Detergente aglomerador ou viscoso, ou aditivos, podem ser diluídos em água antes de serem vertidos no dispensador de detergente, para evitar que a entrada fique bloqueada e cause um transbordo de água.

Selecione o tipo de detergente adequado para obter o máximo de desempenho de lavagem e um mínimo de consumo de água ou de energia.

Para obter os melhores resultados de limpeza, é importante uma dosagem adequada de detergente.

Use uma quantidade reduzida de detergente se o tambor não estiver completamente cheio.

Ajuste sempre a quantidade de detergente à dureza da água. Se a água da sua torneira for suave, use menos detergente.

Doseie de acordo com a sujidade da roupa. As roupas menos sujas requerem menos detergente.

Roupa muito suja requer uma dosagem particularmente precisa.

Os seguintes sintomas são um sinal de excesso de detergente:

- Grande formação de espuma
- Resultados fracos de lavagem e enxaguamento

Os seguintes sintomas são um sinal de pouco detergente:

- A roupa fica cinzenta
- Aparecimento de depósitos de calcário no tambor, elemento de aquecimento ou na roupa

4. INSTALAÇÃO

4.1. Área de instalação

Aviso!

- O produto tem de ser colocado num local estável para evitar que se mova durante a utilização.
- Certifique-se de que o aparelho não fica em cima do fio da alimentação.

Antes de instalar a máquina, siga os passos apresentados abaixo para selecionar um local adequado:

1. Selecione uma superfície estável, seca e nivelada.
2. Evite a exposição à luz direta do sol.
3. Certifique-se de que há ventilação suficiente.
4. Certifique-se de que a temperatura ambiente é superior a 0 °C.
5. O local de instalação tem de ser afastado de materiais inflamáveis, como carvão ou gás.

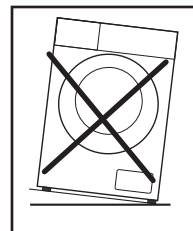
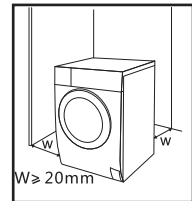

4.2. Desempacotar a máquina de lavar

Aviso!

- O material de empacotamento (películas, espuma de polistireno) pode ser perigoso para as crianças.
 - Existe o perigo de sufocação! Mantenha todo o material de empacotamento fora do alcance das crianças.
1. Retire a caixa de cartão e a espuma de polistireno.
 2. Levante a máquina de lavar e retire o conjunto da base. Certifique-se de que o pequeno triângulo de espuma é retirado juntamente com a peça inferior. Se não for o caso, coloque a unidade de lado e retire a pequena peça de espuma do fundo da unidade.
 3. Retire a fita que fixa o fio da alimentação e a mangueira de drenagem.
 4. Retire a mangueira de entrada do tambor.

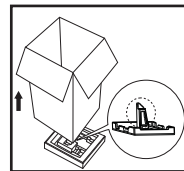

4.2.1. Retirar os parafusos de transporte

Aviso!

- Antes de usar o produto, os parafusos de transporte têm de ser retirados da parte traseira do aparelho.
- Mantenha os parafusos de transporte num local seguro para utilizações futuras (precisa deles se tiver de transportar o aparelho para um novo local).

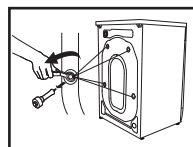

Siga os passos apresentados abaixo para retirar os parafusos:

1. Desaperte os 4 parafusos com uma chave e depois retire-os.
2. Feche os orifícios com as tampas de transporte.
3. Guarde os parafusos de transporte num local seguro para uma utilização futura.

4.3. Nivelar a máquina de lavar

Aviso!

- As porcas de fixação de todos os quatro pés têm de ser bem enroscadas contra a estrutura.
1. Verifique se as pernas ficam bem fixadas na estrutura. Se não for o caso, coloque-as na posição original e aperte as porcas.
 2. Desaperte a porca de fixação e rode o pé até ficar em contacto com o chão.
 3. Ajuste as pernas e fixe com uma chave, certificando-se de que a máquina fica estável.

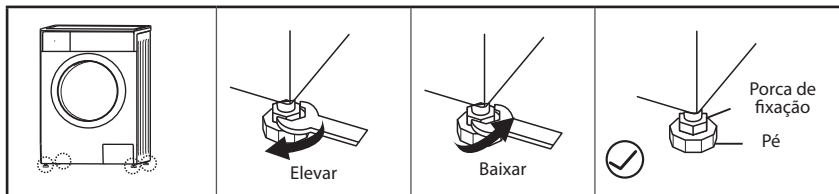

4.4. Ligar a máquina de lavar

4.4.1. Ligar a mangueira da alimentação da água

Aviso!



- Para evitar derrames ou danos derivados da água, siga as instruções neste capítulo!
- Não dobre, esmague, modifique nem corte a mangueira de entrada da água.
- Se o modelo vier equipado com uma válvula de água quente, ligue-a na torneira de água quente com a mangueira de abastecimento da água. O consumo energético diminui automaticamente nalguns programas.

Ligue o tubo de entrada conforme indicado. Existem dois modos de ligar o tubo de entrada:

4.4.1.1 Ligação entre a torneira e a mangueira de entrada.

 <p>5mm Porca do grampo</p>		 <p>Casquilho deslizante</p>	
<p>Desaperte a porca do grampo e os quatro parafusos</p>	<p>Aperte a porca do grampo</p>	<p>Pressione o casquilho lateral e insira a mangueira de entrada na base de ligação</p>	<p>Ligação terminada</p>

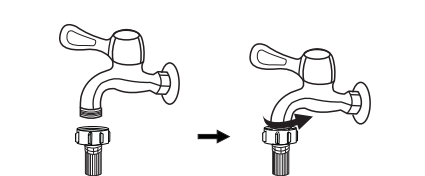
Ligação entre a torneira e a mangueira de entrada.

	 <p>Casquilho deslizante</p>
<p>Torneira com rosca e mangueira de entrada</p>	<p>Torneira especial para a máquina de lavar</p>

Ligue a outra extremidade do tubo de entrada na válvula de admissão na parte traseira do produto, e aperte bem o tubo no sentido dos ponteiros do relógio.

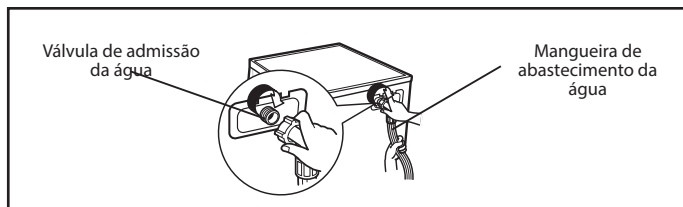

4.4.2. Mangueira de drenagem

Aviso!

- Não dobre nem estique a mangueira de drenagem.
- Coloque a mangueira de drenagem corretamente, caso contrário, pode sofrer danos devido a fugas de água.

Existem dois modos de posicionar a extremidade da mangueira de drenagem:

1. Coloque-a diretamente na passagem de água.
2. Ligue-a ao tubo de drenagem da passagem de água.

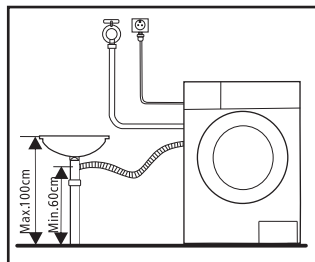
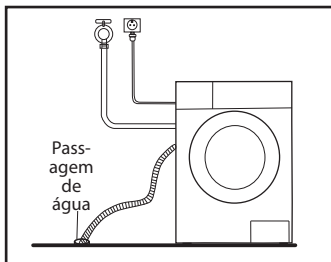

Nota!

- Se a máquina tiver um suporte para a mangueira de drenagem, instale a mangueira de drenagem do seguinte modo:

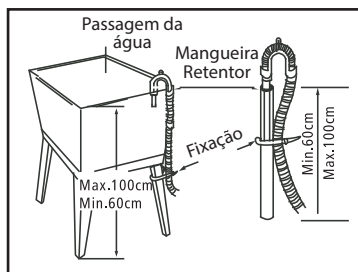
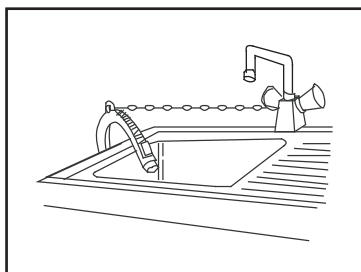

Aviso!

- Quando instalar a mangueira de drenagem, fixe-a corretamente com um fixador para mangueiras.
- Se a mangueira de drenagem for demasiado comprida, não a force para a máquina de lavar, pois isso dará origem a ruídos anormais.





5. UTILIZAÇÃO

5.1. Início rápido

Cuidado!

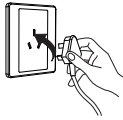
- Antes da lavagem, certifique-se de que a máquina de lavar está devidamente instalada.
- Antes de lavar roupa pela primeira vez, a máquina de lavar deverá funcionar um ciclo completo sem roupa no interior, conforme apresentado a seguir.
- Os ruídos e a humidade restante são influenciados pela velocidade de centrifugação: quanto maior for a velocidade de centrifugação na fase de centrifugação, maior será o ruído e menor será a humidade restante.

5.1.1. Antes da lavagem

				 Lavagem principal II Amaciador Pré-lavagem I
Ligue	Abra a torneira	Insira	Feche a porta	Adicione detergente

Nota: Só precisa de adicionar detergente no “compartimento I” se tiver selecionado a função de “pré-lavagem” (não está disponível em todas as máquinas).

PT

5.1.2. Lavagem

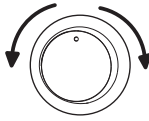
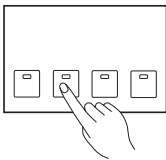
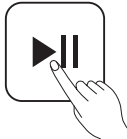
		
Selecione o programa	Selecione a função ou predefinição	Inicie

Nota:

- Se selecionar a predefinição, pode saltar o passo 2.
- A tabela do botão de funções serve apenas de referência. As funções podem variar, dependendo do produto.
- A máquina de lavar deverá ser usada à temperatura ambiente entre 0-40 °C. Se for usada abaixo dos 0 °C, a válvula de admissão e o sistema de drenagem podem ficar danificados devido ao gelo.
- Verifique as etiquetas nas peças de roupa e as instruções no detergente antes da lavagem. Use detergente sem espuma adequado para máquinas de lavar.

		
Verifique a etiqueta	Esvazie os bolsos	Ate atacadores compridos, feche os fechos ou botões
		
Coloque roupas pequenas num saco de lavagem	Vire tecidos de pelo comprido do avesso	Separe as roupas com diferentes texturas

Aviso!

- Quando lavar apenas uma peça de roupa, pode fazer com que a máquina de lavar

fique desequilibrada. Para garantir uma drenagem ótima, lave várias peças de roupa em simultâneo.

- Não lave roupa que tenha entrado em contacto com querosene, gasolina, álcool ou outros materiais inflamáveis.

5.1.2.1. Opções

Pré-lavagem A função de pré-lavagem completa uma lavagem extra antes da lavagem principal. Esta função foi criada para lavar o pó que aparece na superfície das roupas. Quando seleccionar este modo, tem de adicionar detergente no compartimento (I).

Enxaguamento extra: A roupa passa por um enxaguamento extra.

Sem Centrifugação: Se seleccionar esta função, as roupas não serão centrifugadas.

PT

Programa	Opção		Programa	Opção	
	Pré-lavagem	Enxaguamento extra		Pré-lavagem	Enxaguamento extra
Algodão 30 °C	<input type="radio"/>	<input type="radio"/>	Termina em 9H		
Algodão 40 °C	<input type="radio"/>	<input type="radio"/>	Termina em 6H		
Algodão 60 °C	<input type="radio"/>	<input type="radio"/>	Termina em 3H		
Algodão 90 °C	<input type="radio"/>	<input type="radio"/>	Lavagem rápida 45'		
Sintético	<input type="radio"/>	<input type="radio"/>	Lavagem rápida 30'		
Sintético 40 °C	<input type="radio"/>	<input type="radio"/>	Lavagem rápida 15'		
Limpeza do tambor			Apenas centrifugar		
Algodão Intensivo 40 °C			Lavagem a Frio	<input type="radio"/>	<input type="radio"/>
Algodão Intensivo 60 °C			Lavagem a frio 20 °C	<input type="radio"/>	<input type="radio"/>
Apenas drenagem			ECO 40-60		
Passar e Centrifugar		<input type="radio"/>			
Artigos delicados 30 °C		<input type="radio"/>			
Artigos delicados		<input type="radio"/>			

Opcional

5.1.2.2. Desligar o som de aviso



Para ativar o som de aviso, prima de novo o botão durante 3 segundos. A definição é guardada para o reiniciar seguinte.



Selecione o programa

Prima e mantenha premido o botão  durante cerca de 3 segundos para desligar o som de aviso.

Cuidado!

- Quando o som de aviso é desligado, não é emitido qualquer som.

5.1.2.3. Sistema de bloqueio para crianças

PT



O sistema de bloqueio para crianças foi criado para evitar que as crianças utilizem o aparelho.





3 sec.



Selecione o programa

Inicie

Prima e mantenha premidos os botões +  e  durante 3 segundos até ouvir o som de aviso.

Cuidado!

- O “bloqueio de segurança para crianças” só pode ser libertado premindo e mantendo premidos os dois botões.
- O “bloqueio de segurança para crianças” bloqueia todos os botões exceto o da energia e o botão do “bloqueio”.
- Liberte o “bloqueio de segurança para crianças” antes de selecionar um programa e iniciar um ciclo de lavagem.

5.1.2.4. Temperatura

As definições da temperatura disponíveis são: Frio, 20 °C, 30 °C, 40 °C, 60 °C, 90 °C

5.1.3. Após a lavagem

O aviso sonoro é ouvido e as luzes de bloqueio da porta e [Iniciar/Pausa] piscam, ou os dois pontos pequenos piscam no visor.

6. LIMPEZA E MANUTENÇÃO

Aviso!

- Antes de efetuar tarefas de manutenção, desligue a máquina da alimentação e feche a torneira.

6.1. Limpeza da estrutura

Uma manutenção regular pode prolongar o tempo de vida do aparelho. Quando necessário, a superfície do aparelho pode ser limpa com detergentes neutros não abrasivos diluídos. Se houver um derrame de água, use um pano húmido para limpar imediatamente. Não permita que a estrutura entre em contacto com artigos afiados.

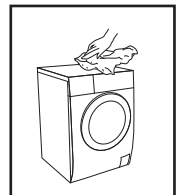

Nota!

Não use ácido fórmico nem solventes diluentes ou algo semelhante, como álcool, solventes ou produtos químicos.

6.2. Limpar o tambor

A ferrugem no interior do tambor causada por artigos de metal deverá ser eliminada imediatamente com detergentes sem cloro.

Nunca use lâ de aço.

Nota!

Não coloque peças de roupa na máquina de lavar enquanto limpa o tambor.

6.3. Limpeza do vedante da porta e vidro

Limpe o vidro e vedante após cada ciclo de lavagem, para eliminar o linho e manchas. O amontoar de linho pode dar origem a fugas. Retire moedas, botões e outros objetos do vedante após cada lavagem.

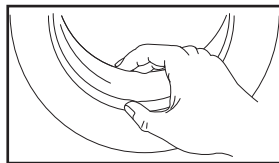

6.4. Limpeza do filtro de entrada

Nota!

- O filtro de entrada tem de ser limpo se o fluxo de água ficar obstruído.
- Limpe o dispensador de detergente a cada 3 meses para garantir um funcionamento normal do aparelho.

6.4.1. Limpeza do filtro na torneira

1. Feche a torneira.
2. Retire a mangueira de abastecimento de água da torneira.
3. Limpe o filtro.
4. Volte a ligar a mangueira de abastecimento de água.

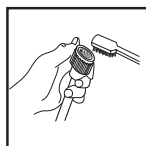
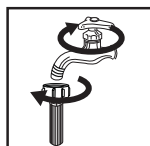

6.4.2. Limpar o filtro na máquina de lavar loiça

1. Desenrosque o tubo de entrada na parte traseira da máquina.
2. Retire o filtro com um alicate de nariz comprido e volte a colocá-lo após a lavagem.
3. Utilize a escova para limpar o filtro.
4. Volte a ligar o tubo de entrada.

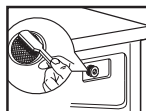

Nota!

- Pode retirar o filtro do tubo para proceder à limpeza.
- Volte a ligar e abra a torneira.

6.4.3. Limpar o dispensador de detergente

1. Prima o botão na cobertura do amaciador no interior da gaveta do dispensador na posição A (consulte a seta na Imagem 1).
2. Levante o clipe e retire a cobertura do amaciador. Lave todas as ranhuras com água corrente.
3. Volte a colocar a cobertura do amaciador e volte a colocar a gaveta na respetiva posição.

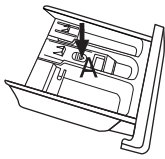
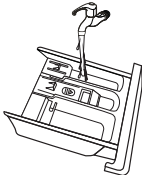
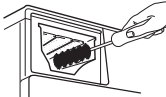
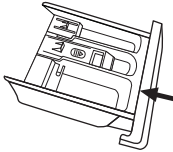
			
Retire a gaveta do dispensador premindo A	Limpe a gaveta do dispensador com água corrente	Limpe o interior do entalhe com uma escova de dentes antiga	Insira a gaveta do dispensador

Nota!

- Não use álcool, solventes ou produtos químicos para limpar a máquina.
- Limpe o dispensador de detergente a cada 3 meses para garantir um funcionamento normal do aparelho.

6.4.4. Limpar o filtro da bomba de drenagem

Aviso!

- Tenha cuidado com a água quente!
- Permita à solução de detergente arrefecer.
- Desligue a máquina da alimentação antes da lavagem, para evitar um choque elétrico.
- O filtro da bomba de drenagem elimina fios e pequenos objetos da água.
- Limpe o filtro periodicamente a cada 3 meses para garantir o funcionamento normal do aparelho.

			
Abra o filtro de serviço	Retire o filtro, rodando-o no sentido inverso aos dos ponteiros do relógio	Retire matéria estranha	Volte a colocar a tampa da cobertura inferior

Cuidado!

- Certifique-se de que o filtro e a mangueira de drenagem de emergência são colocados corretamente, caso contrário, a água pode verter.
- Se a sua máquina de lavar não tiver uma mangueira de drenagem de emergência,

- rode diretamente a tampa da cobertura inferior para a água correr para a pia.
- Dependendo do programa, poderá haver água quente na bomba quando o aparelho tiver sido usado. Nunca retire a cobertura da bomba durante um ciclo de lavagem. Espere sempre que o aparelho termine o ciclo, que fique vazio e tenha arrefecido. Quando voltar a colocar a cobertura, certifique-se de que fica bem apertada.

6.5. Resolução de Problemas

O aparelho não inicia, e pára durante o funcionamento.

Tente encontrar uma solução para o problema. Se isto não for possível, contacte o nosso serviço de apoio ao cliente.

PT

Descrição	Motivo	Solução
A máquina de lavar não começa a funcionar.	A porta não está devidamente fechada.	Reinicie após ter fechado a porta. Verifique se as roupas estão presas.
A porta não pode ser aberta.	A proteção de segurança foi ativada.	Desligue da alimentação e reinicie.
Fugas de água.	A ligação entre o tubo de entrada e a mangueira de saída não está bem feita.	Verifique e aperte os tubos da água. Limpe a mangueira de saída.
Resíduos de detergente no dispensador de detergente.	O detergente está húmido ou amontoado.	Limpe o dispensador de detergente.
O indicador ou visor não liga.	CPU ou fio desligados.	Verifique se houve uma falha de eletricidade e ligue corretamente a ficha.
Ruído anormal.	–	Verifique se os parafusos de fixação foram retirados. Verifique o desnivelamento do piso.

Apresentação de erro	Motivo	Solução
Iniciar/Pausa	A porta não está devidamente fechada.	Reinicie após ter fechado a porta. Verifique se as roupas estão presas.
Sem Centrifugação	Problema de entrada de água durante a lavagem.	Verifique se a pressão da água está muito baixa. Estique o tubo da água. Verifique se o filtro da válvula de admissão está bloqueado.
Iniciar/Pausa e Sem Centrifugação	A drenagem leva demasiado tempo.	Verifique se a mangueira de drenagem está bloqueada.
Enxaguamento extra	Derrames de água.	Reinicie a máquina de lavar.
	Outros	Se o problema não puder ser resolvido, contacte o serviço de apoio ao cliente.

Nota!

Após a verificação, volte a ligar a máquina de lavar. Se o problema persistir, contacte o serviço de apoio ao cliente.

7. RECOMENDAÇÃO DE DETERGENTE

Detergente de lavagem recomendado	Ciclos de lavagem	Temperatura de lavagem	Tipo de roupa e de tecido
Detergente resistente com agentes de branqueamento e branqueadores ópticos	Algodão, ECO 40-60	30 40/ 60/	Roupa branca feita de Roupa branca de algodão ou linho à prova de fervura
Detergente de cor sem agente de branqueamento e óptico	Algodão, ECO40-60, Lavagem a frio	Frio/20/ 30/40	Roupa de cor de algodão ou linho de algodão ou linho
brighteners Detergente colorido ou suave sem branqueadores ópticos	Lavagem a frio, sintética	Frio/20/ 40	Roupa de cor com fibras fáceis de cuidar ou materiais sintéticos.

Detergente de lavagem neutro	Sintético	Frio/40	Têxteis delicados, seda, viscose
------------------------------	-----------	---------	----------------------------------

- Detergente aglomerador ou viscoso, ou aditivos, podem ser diluídos em água antes de serem vertidos no dispensador de detergente, para evitar que a entrada fique bloqueada e cause um transbordo de água.
- Selecione o tipo de detergente adequado para obter o máximo de desempenho de lavagem e um mínimo de consumo de água ou de energia.
- Para obter os melhores resultados de limpeza, é importante uma dosagem adequada de detergente.
- Use uma quantidade reduzida de detergente se o tambor não estiver completamente cheio.
- Ajuste sempre a quantidade de detergente à dureza da água. Se a água da sua torneira for suave, use menos detergente.
- Doseie de acordo com a sujidade da roupa. As roupas menos sujas requerem menos detergente.
- Roupa muito suja requer uma dosagem particularmente precisa.

Os seguintes sintomas são um sinal de excesso de detergente:

- formação de espuma pesada
- mau resultado de lavagem e enxágue

Os seguintes sintomas são um sinal de pouco detergente:

- a roupa fica cinza

Aparecimento de depósitos de calcário no tambor, elemento de aquecimento ou na roupa lavandaria

7. GARANTIAS E LIMITES DE RESPONSABILIDADE

Garantias e limites de responsabilidade

Os produtos têm uma garantia de 36 meses a partir da data de compra ou da data de entrega no domicílio do cliente. Dependendo do país, esta garantia consiste em 24 a 36 meses de garantia legal de conformidade.

Para os países que não beneficiem de uma garantia legal de conformidade de 24 meses, entra em vigor uma garantia comercial de 12 meses após o termo da primeira garantia, e como complemento desta.

Modalidades de acionamento das garantias

Para a garantia legal de conformidade

Convidamo-lo(a) a informar-se junto do seu distribuidor e/ou a consultar as CGV (Condições Gerais de Venda).

Para a garantia comercial

Convidamo-lo(a) a devolver o seu produto na receção do seu local de compra com o comprovativo de compra (tal como o recibo), o produto e os acessórios fornecidos, com a embalagem original, para todos os países, com exceção da França. É importante ter a informação da data de compra, o modelo e o número de série ou IMEI (estas informações aparecem habitualmente no produto, na embalagem ou no comprovativo de compra). Deve devolver o produto com os acessórios necessários ao seu correto funcionamento

(alimentação, adaptador, etc.). No caso de a sua reclamação estar abrangida pela garantia, o serviço pós-venda poderá, dentro dos limites da legislação local:

- Reparar ou substituir as peças defeituosas.
- Trocar o produto devolvido por um produto que tenha, no mínimo, as mesmas funcionalidades e que seja equivalente em termos de desempenho.
- Reembolsar o produto pelo preço de compra mencionado no comprovativo de compra.

Os produtos reparados ou substituídos podem incluir componentes e equipamentos novos e/ou reconicionados.

Exclusão da garantia comercial:

- Danos ou problemas causados pela utilização incorreta, acidentes, alteração ou ligação elétrica com corrente ou tensão incorreta.
- Utilização ou armazenamento prejudicial à boa conservação do dispositivo (oxidação, corrosão), utilização de energia, utilização ou instalação não conforme as instruções do fabricante, ou negligência ou utilização de periféricos, software ou consumíveis inadequados.
- Utilização profissional ou coletiva, industrial ou comercial do produto.
- Produtos modificados, aqueles cujo o selo de garantia ou o número de série tenham sido danificados, alterados, removidos ou oxidados.
- As baterias substituíveis e os acessórios têm uma garantia de 6 meses.
- Falha da bateria, provocada por um carregamento demasiado prolongado ou pelo desrespeito das instruções de segurança explicadas no manual de instruções.
- Danos estéticos, incluindo riscos, mossas ou vandalismo.
- Danos provocados por qualquer intervenção efetuada por uma pessoa não autorizada.
- Falhas provocadas pelo desgaste normal ou devidos ao envelhecimento normal do produto: vedantes, filtros, acessórios, escova e mangueira do aspirador, lâmpadas, lâmpadas de retroprojector, pás de máquina de lavar, etc.
- Atualizações do programa, devido a alterações nas configurações de rede.
- Danos decorrentes de elementos exteriores ao aparelho (corpos estranhos, insetos, etc.).
- Conteúdo dos aparelhos - congelador, máquina de lavar...- (alimentos, vestuário,...)
- Falhas no produto devido à utilização de programas de terceiros para modificar, alterar, adaptar ou modificar o já existente.
- Falhas no produto devido à utilização sem os acessórios fornecidos com o produto ou homologados pelo Fabricante.
- Peças com desgaste normal ou danos de utilização: pneu, câmara de ar, travão,...

O cliente deve ser pessoalmente responsável pelo backup regular dos dados contidos no seu disco rígido ou na memória interna do seu dispositivo, e isto antes de qualquer entrega.

O Auchan não pode ser responsabilizado pela perda ou destruição de dados armazenados, nem pelo danos no software resultantes, nomeadamente, de uma reparação ou avaria.

Da mesma forma, o fabricante não é obrigado a verificar se os cartões SIM / SD foram devidamente retirados dos produtos devolvidos.

As disposições anteriores não podem, de forma alguma, reduzir ou eliminar: a garantia legal acima referida, e a garantia comercial do fabricante, se existente (cf. certificado de garantia.).

1. INSTRUKCJE DOTYCZĄCE BEZPIECZEŃSTWA

Przed rozpoczęciem używania tego urządzenia elektrycznego prosimy uważnie przeczytać niniejszą instrukcję. Instrukcję tę należy też zachować na przyszłość.

1. Jeżeli przewód zasilający zostanie uszkodzony, aby uniknąć niebezpiecznych sytuacji, należy go wymienić. Wymiany powinien dokonać producent, przedstawiciel jego serwisu lub inne osoby o podobnych kwalifikacjach.

2. Przed podłączeniem urządzenia do gniazdka ściennego należy sprawdzić, czy prąd w lokalnej sieci elektrycznej jest taki, jak podano na tabliczce znamionowej urządzenia. Urządzenie to należy podłączać wyłącznie do gniazdka z uziemieniem.

3. W przypadku nieużywania urządzenia i przed wykonaniem jakichkolwiek prac czyszczących lub konserwacyjnych należy odłączyć kabel sieciowy od sieci elektrycznej.

4. Stosuj nowe zestawy węży dostarczone wraz z urządzeniem. Nie używaj ponownie starych zestawów węży.

5. Przed jakimikolwiek pracami konserwacyjnymi urządzenie należy odłączyć od zasilania.

6. Po zakończeniu pracy zawsze odłączaj urządzenie z gniazdka i zamykaj dopływ wody.

7. Upewnij się, że ciśnienie wody w instalacji wodociągowej znajduje się pomiędzy podanym min. ciśnieniem wody wlotowej a maks. ciśnieniem wody wlotowej.

8. Dla własnego bezpieczeństwa wtyczkę zasilania należy włożyć do uziemionego, trzybiegunowego gniazda. Upewnij się, że gniazdo jest prawidłowo i niezawodnie uziemione.

9. Przyłącza wody i przewody elektryczne muszą być podłączone przez wykwalifikowanego technika zgodnie z instrukcjami producenta i lokalnymi przepisami bezpieczeństwa.

10. Zagrożenie dla bezpieczeństwa dzieci!

11. Pod warunkiem zapewnienia odpowiedniego nadzoru, pouczenia na temat bezpiecznej obsługi i dopilnowania zrozumienia zagrożeń, urządzenie może być używane przez dzieci w wieku od lat 8, osoby o ograniczeniach fizycznych, czuciowych lub psychicznych, a także osoby, którym brak jest doświadczenia lub wiedzy. Dzieci nie powinny bez nadzoru wykonywać czynności związanych z czyszczeniem i konserwacją.

12. Dzieci w wieku poniżej 3 lat należy trzymać z daleka, chyba że są one cały czas pilnowane. Dzieci nie powinny bawić się urządzeniem.

13. Zwierzęta domowe i dzieci mogą wchodzić do urządzenia. Przed użyciem sprawdź starannie pralkę.
14. Szklane drzwi mogą się bardzo nagrzać w trakcie użytkowania. Trzymaj dzieci i zwierzęta z dala od urządzenia podczas użytkowania.
15. Aby zapobiec uszkodzeniu produktu, przed użyciem należy usunąć wszystkie opakowania i śruby transportowe.
16. Wtyczka sieciowa musi być dostępna po zainstalowaniu.
17. Ryzyko wybuchu!
18. Nie wolno myć ani suszyć przedmiotów, które zostały przetarte, oczyszczone, umyte lub nasączone substancjami palnymi lub wybuchowymi (takimi jak wosk, olej, farba, benzyna, odtłuszczacze, rozpuszczalniki do czyszczenia na sucho i nafta). Może to spowodować pożar lub wybuch.
19. Maksymalna masa suchej odzieży, którą można wyprać w urządzeniu, wynosi 6,0 kg.

Instalacja

1. Pralka ta jest przeznaczona wyłącznie do użytku w pomieszczeniach.
2. Pralka ta nie jest skonstruowana do użytku w zabudowie.
3. Otwory nie mogą być zasłonięte przez wykładzinę.
4. Pralki nie można instalować w łazienkach lub bardzo wilgotnych pomieszczeniach lub pomieszczeniach zawierających gazy wybuchowe lub żrące.
5. Modele z pojedynczym zaworem wlotowym powinny być podłączone do zasilania zimną wodą. Modele z podwójnymi zaworami wlotowymi powinny być prawidłowo podłączone do zasilania ciepłą i zimną wodą.
6. Wtyczka sieciowa musi być dostępna po zainstalowaniu.
7. Aby zapobiec uszkodzeniu produktu, przed użyciem należy usunąć wszystkie opakowania i śruby transportowe.
8. Ten produkt jest przeznaczony tylko do użytku domowego i tylko do tekstyliów nadających się do prania w pralce.
9. Urządzenie jest przeznaczone do zastosowań domowych i podobnych, np.:
 - kuchenki pracownicze w sklepach, biurach i innych obiektach pracowniczych;
 - domy/gospodarstwa rolne;
 - pokoje w hotelach, motelach i innych obiektach mieszkaniowych;
 - obiekty typu nocleg ze śniadaniem;
 - wspólne obszary w blokach.
10. Nie wchodzić na urządzenie ani nie siadać na nim.
11. Nie opierać się o drzwi pralki.
12. Ostrzeżenia dotyczące obsługi:
13. Śruby transportowe muszą zostać ponownie zainstalowane przez technika.
14. Zgromadzona woda musi zostać odprowadzona z pralki.
15. Ostrożnie obchodzić się z pralką. Podczas podnoszenia nigdy nie trzymaj żadnych wystających części urządzenia. Nie używaj drzwiczek urządzenia jako uchwytu podczas przenoszenia urządzenia.
16. To urządzenie jest ciężkie. Postępuj ostrożnie w czasie transportu.
17. Nie zamykaj drzwi z nadmierną siłą. Jeśli trudno jest zamknąć drzwi, należy sprawdzić, czy ubrania są całkowicie włożone do bębna i równomiernie rozłożone.
18. Nie używaj tej pralki do prania dywanów.
19. Przed pierwszym praniem odzieży należy uruchomić pralkę

na jeden pełny cykl, bez ubrań w środku.

20. Do urządzenia nie wolno wkładać łatwopalnych, wybuchowych lub toksycznych rozpuszczalników (np. benzyny lub alkoholu) ani używać ich jako środków czyszczących. Używaj tylko tych detergentów, które nadają się do prania w pralkach.

21. Upewnij się, że wszystkie kieszenie są puste. Ostre i sztywne przedmioty, takie jak monety, biżuteria, gwoździe, śruby lub kamienie mogą spowodować poważne uszkodzenia urządzenia.

22. Przed otwarciem drzwi należy sprawdzić, czy woda wewnątrz bębna została spuszczone. Nie otwieraj drzwi, jeśli jest widoczna woda.

23. Uważaj, aby się nie poparzyć, gdy produkt odprowadza gorącą wodę.

24. Nigdy nie dolewaj wody ręcznie podczas cyklu prania.

25. Po zakończeniu programu odczekaj dwie minuty przed otwarciem drzwiczek.

26. Instrukcje dla urządzeń podłączonych do sieci wodociągowej powinny zawierać następujące informacje

- maksymalne ciśnienie wejściowe wody: 1 MPa
- minimalne ciśnienie wejściowe wody: 0,05 MPa



Ten znak oznacza, że w krajach UE produktu nie należy wyrzucać razem z innymi odpadami gospodarstw domowych.

■ Aby nie zanieczyszczać środowiska i uniknąć zagrożeń dla zdrowia człowieka spowodowanych niekontrolowanym usuwaniem odpadów, urządzenie należy poddać odpowiedzialnemu recyklingowi, sprzyjającemu zrównoważonemu wtórnemu wykorzystaniu surowców. Aby zwrócić zużyte urządzenie, prosimy skorzystać z systemów zbiórki odpadów lub skontaktować się ze sprzedawcą w miejscu zakupu produktu. Sprzedawca odbierze produkt i odda go do recyklingu bezpiecznego dla środowiska.

2. DANE TECHNICZNE

2.1 Specyfikacja techniczna

Zasilanie	220-240 V~ 50 Hz
Moc znamionowa	2050 W
Maks. natężenie	10 A
Standardowe ciśnienie wody.	0,05 MPa~1 MPa
Model	600156391
Pojemność prania	6,0 kg
Wymiary (szer. × gł. × wys. w mm)	595 × 400 × 850
Masa netto	55 kg

2.2 Karta produktu

Nazwa dostawcy lub znak towarowy: Qilive

Adres dostawcy ^(b): SAS OIA, 200, rue de la Recherche, Le Colibri BP 169, 59650 Villeneuve d'Ascq, Francja

Identyfikator modelu: MFE60-JU1206/C31-EU(ND)

Parametry ogólne produktu:

Parametr	Wartość	Parametr	Wartość	
Pojemność znamionowa ^(a) (kg)	6,0	Wymiary w cm	Wysokość	85
			Szerokość	60
			Głębokość	40
EEIW ^(a)	79.5	Klasa wydajności energetycznej ^(a)	D	
Klasa wydajności prania ^a	1,04	Wydajność płukania (g/kg) ^(a)	5,0	
Pobór energii w kWh [na cykl], na podstawie programu eco40-60 z użyciem zimnej wody. Faktyczny pobór energii będzie zależał od sposobu użytkowania urządzenia.	0,644	Zużycie wody w litrach na cykl, na podstawie programu eco 40-60. Faktyczne zużycie wody będzie zależać od sposobu użytkowania urządzenia i od twardości wody.	43	









Maksymalna temperatura pranego materiału wewnątrz (°C)	Pojemność znamionowa	39	Pozostała ilość wilgoci 0 (%)	Pojemność znamionowa	62
	Pół	33		Pół	62
	Ćwierć	28		Ćwierć	62
Prędkość wirowania (obr./min)	Pojemność znamionowa	1200	Klasa wydajności odwirowywania (a)	C	
	Pół	1200			
	Ćwierć	1200			
Czas trwania programu O (godz.:min)	Pojemność znamionowa	3:18	Typ	Urządzenie wolnostojące	
	Pół	2:36			
	Ćwierć	2:36			
Emisja hałasu w powietrzu podczas fazy wirowania (a) (dB(A) re 1 pW)	80		Klasa emisja hałasu w powietrzu (a) (faza wirowania)	C	
Tryb wyłączenia (W)	0,50		Tryb gotowości (W)	1,00	
Włączenie z opóźnieniem (W) (w stosownych przypadkach)	4,00		Gotowość sieciowa (W) (w stosownych przypadkach)	nd.	

PL

Minimalny czas trwania gwarancji oferowanej przez dostawcę (b).	
Ten produkt został zaprojektowany w celu uwalniania jonów srebra podczas cyklu prania.	Nie
Dodatkowe informacje:	
Link do witryny internetowej dostawcy, gdzie można znaleźć informacje w punkcie 9 Załącznika II do Rozporządzenia Komisji (UE) 2019/2023 (1) (b):	
(a) dla programu eco 40-60.	
(b) zmiany tych elementów nie będą uznawane za istotne dla celu akapitu 4 w artykule 4 Rozporządzenia (UE) 2017/1369.	
(c) jeżeli baza danych nt. produktów automatycznie generuje ostateczną treść tej komórki, dostawca nie będzie wprowadzał tych danych.	
(d) informacja, że załadowanie pralki dla gospodarstw domowych lub pralko-suszarki dla gospodarstw domowych do pojemności podanej przez producenta dla odpowiednich programów przyczyni się do oszczędności energii i wody	
(e) jeden program dla silnie zabrudzonych tekstyliów (jeśli występują) przy znamionowej wydajności tego programu.	

2.3 Program

W zależności od rodzaju prania można wybrać jeden z poniższych programów.

Programy	
 Syntetyczne	Do prania ubrań syntetycznych (np. koszul, płaszczy, tkanin mieszanych). Podczas prania dzianin należy zmniejszyć ilość detergentu, aby zapobiec tworzeniu się nadmiernej ilości pęcherzyków.
 Delikatne	Do delikatnych, nadających się do prania tkanin, np. jedwabiu, satyny, włókien syntetycznych lub tkanin mieszanych.
 Czyszczenie bębna	Specjalny program do czyszczenia bębna. Bęben jest sterylizowany w temperaturze 90°C. Nie używaj tego programu do prania odzieży. Dodaj odpowiednią ilość wybielacza, aby zwiększyć efekt czyszczenia. Używaj tego programu w miarę potrzeby.
 Tylko wirowanie	Tylko wirowanie z wybraną prędkością.
 Płukanie i wirowanie	Tylko płukanie i wirowanie
 Tylko wypompowywanie	Do wypompowania wody.
 Szybkie pranie 15'	Do szybkiego prania niewielkiego ładunku lekko zabrudzonej odzieży w ciągu 15 minut.
 Intensywny do bawełny	Czas prania jest wydłużony w celu intensywniejszego czyszczenia.
ECO 40-60	Domyślnie 40°C (nie do wyboru), nadaje się do prania w temperaturze od 40°C do 60°C.



 Pranie w zimnej wodzie	Używa zimnej wody do prania odzieży.
 Bawełna	Wytrzymała odzież, tekstylia odporne na działanie temperatury wykonane z bawełny lub lnu.
 Koniec za	Funkcja timera – całkowity czas wraz z czasem prania i timerem może być ustawiony na 3 godz., 6 godz. lub 9 godz.

Tabela programów prania

Cykl	Pojemność znamionowa w kg	Czas trwania cyklu w godzinach i minutach	Pobór mocy w kWh / cykl roboczy	Pobór wody w litrach / cykl roboczy	Najwyższa temperatura °C	Wilgoć resztkowa w % / prędkość wirowania
Pranie na zimno w temp. 20°C	3,0	1:01	0,207	37	20	60%/1200
Bawełna 60°C	6,0	2:45	1,280	58	60	60%/1200
Syntetyczne	3,0	2:20	0,327	55	Zimna woda	60%/1200
Szybkie pranie 15'	2,0	0:15	0,035	32	Zimna woda	75%/800
Program intensywny do bawełny 40°C	6,0	3:48	1,029	58	40	60%/1200
ECO 40-60	6,0	3:18	0,862	54,0	40	62%/1200
	3,0	2:36	0,523	38,5	34	62%/1200
	1,5	2:36	0,389	30,0	28	62%/1200

Powyższe dane mają charakter pogładowy i mogą ulec zmianie ze względu na różne rzeczywiste warunki użytkowania.

• Wartości podane dla programów innych niż program ECO 40-60 mają charakter wyłącznie orientacyjny.

• Nowa klasa wydajności energetycznej UE to E

Program testu energii: ECO 40-60. Prędkość: największa prędkość; domyślnie ustawiona jest opcja Inna.

Półowa wsadu dla maszyny o pojemności 6,0 kg: 3,0 kg.

Ćwierć wsadu dla maszyny o masie 6,0 kg: 1,5 kg.

Żaładunek pralki do pojemności wskazanej dla poszczególnych programów przyczyni się do oszczędności energii i wody.

3. OPIS PRODUKTU

3.1 Widok z przodu

- | | |
|---------------------|----------------------------|
| 1- Pokrywa górna | 6- Wąż spustowy |
| 2- Panel sterowania | 7- Drzwiczki |
| 3- Kabel zasilający | 8- Dozownik detergentu |
| 4- Bęben | 9- Wąż doprowadzający wodę |
| 5- Filtr serwisowy | |

3.2 Akcesoria

- | | |
|------------------------------------|------------------------------|
| 10- Zaślepka otworu transportowego | 12- Podręcznik użytkownika |
| 11- Wąż doprowadzający zimną wodę | 13- Gąbka akustyczna (opcja) |

3.3 Panel sterowania

- 14- **Wył.:** Włącza lub wyłącza produkt.
 15- **Start/Pauza:** Naciśnij ten przycisk, aby rozpocząć lub wstrzymać cykl prania.
 16- **Opcja:** Pozwala to na wybranie dodatkowej funkcji; zaświeci się ona po wybraniu.
 17- **Programy:** Wybierz odpowiedni program w zależności od typu prania. Kiedy program się skończy, lampki **Start/Pauza** i blokady drzwi zaczną migać.

3.4 Dozownik detergentu

PL

- I Detergent do prania wstępnego
 II Detergent do prania zasadniczego
 Płyn do płukania

Uwaga: Detergent należy umieścić w „komorze I” tylko wtedy, gdy wybrano funkcję „pranie wstępne” (nie jest dostępna we wszystkich pralkach).

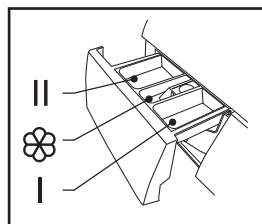





















Program	I	II		Program	I	II	
Bawełna 30°C	○	●	○	Delikatne 30°C		●	○
Bawełna 40°C	○	●	○	Delikatne		●	○
Bawełna 60°C	○	●	○	Koniec za 9 godz.		●	○
Bawełna 90°C	○	●	○	Koniec za 6 godz.		●	○
Syntetyczne	○	●	○	Koniec za 3 godz.		●	○
Syntetyczne 40°C	○	●	○	Szybkie pranie 45'		●	○
Czyszczenie bębna				Szybkie pranie 30'		●	○
Pranie w zimnej wodzie	○	●	○	Szybkie pranie 15'		●	○
Pranie w zimnej wodzie 20°C	○	●	○	ECO 40-60		●	○
Tylko wirowanie				Intensywny do bawełny 40°C		●	○
Tylko wypompowywanie				Intensywny do bawełny 60°C		●	○
Płukanie i wirowanie			○				

• Obowiązkowe ○ Opcjonalne

Tabela pokazuje, który cykl oferuje jakie opcje regulacji. Jeżeli w danym cyklu nie jest możliwa regulacja, na wyświetlaczu będzie migał symbol.

Pogrubione liczby odpowiadają ustawieniu fabrycznemu.

Cykl	Nastawić temperaturę w °C	Funkcje dodatkowe:
Syntetyczne	Zimny	 + 
Syntetyczne 40°C	40	 + 
Pranie w zimnej wodzie	Zimny	 + 
Pranie w zimnej wodzie 20°C	20	 + 
Bawełna 30°C	30	 + 
Bawełna 40°C	40	 + 
Bawełna 60°C	60	 + 
Bawełna 90°C	90	 + 
ECO 40-60	60	
Intensywny do bawełny 40°C	40	
Intensywny do bawełny 60°C	60	
Czyszczenie bębna	90	
Tylko wirowanie	-	
Tylko wypompowywanie	-	
Płukanie i wirowanie	-	+ 
Delikatne 30°C	30	+ 
Delikatne	Zimny	+ 
Koniec za 3/6/9 godz.	40	
Szybkie pranie 45'	40	
Szybkie pranie 30'	30	
Szybkie pranie 15'	Zimny	

Uwaga!

- W przypadku stosowania detergentu w proszku zaleca się dodanie wody do szufladki na detergent, aby zapobiec zablokowaniu wlotu szufladki i przelaniu podczas napełniania urządzenia wodą.
- Aby uzyskać optymalne rezultaty prania oraz zmniejszyć zużycie wody i energii, należy wybrać odpowiedni rodzaj środka piorącego dla wybranej temperatury prania.

3.5 Polecane typy detergentów

Rekomendowany detergent do prania	Temperatura prania	Typ prania i materiału
Detergent do wymagających zastosowań z wybielaczami i rozjaśniaczami optycznymi.	40/60/90	Biała odzież wykonana z odpornej na gotowanie bawełny lub lnu
Detergent kolorów z wybielaczem i rozjaśniaczami optycznymi.	20/30/40	Odzież kolorowa wykonana z bawełny lub lnu
Detergent kolorowy lub łagodny bez rozjaśniaczy optycznych	20/30/40	Odzież kolorowa wykonana z łatwych w pielęgnacji włókien lub materiału syntetycznego
Łagodny detergent do prania	20/30	Delikatne materiały, jedwab, wiskoza
Specjalny detergent do wełny	20/30/40	Wełna

PL

Uwaga

Detergent zbrylający się lub lepki albo dodatek można rozcieńczyć w pewnej ilości wody przed waniem go do dozownika detergentu, aby uniknąć zablokowania jego wlotu i tym samym spowodowania przelewania się wody.

Wybrać odpowiedni rodzaj detergentu, aby uzyskać maksymalną wydajność prania oraz minimalne zużycie wody i energii.

Aby osiągnąć najlepszy efekt prania ważne jest właściwe dozowanie detergentu.

Jeśli bęben nie jest całkowicie napełniony, należy użyć mniejszej ilości detergentu.

Zawsze dostosowuj ilość detergentu do twardości wody; jeśli woda z kranu jest miękka, używaj mniejszej ilości detergentu.

Dozuj w zależności od tego, jak zabrudzone jest pranie, mniej brudne ubrania wymagają mniej detergentu.

Wysoko skoncentrowany (kompaktowy detergent) wymaga szczególnie dokładnego dozowania.

Następujące objawy są oznaką dodania nadmiernej ilości detergentu:

- powstawanie dużej ilości piany
- słabe wyniki prania i płukania

Następujące objawy są oznaką dodania zbyt małej ilości detergentu:

- pranie szarzeje
- osadzanie się kamienia na bębnie, grzałce i/lub praniu

4. INSTALACJA

4.1 Obszar instalacji

Ostrzeżenie!

- Produkt musi być umieszczony w stabilnym miejscu, aby zapobiec jego przemieszczaniu się podczas użytkowania.
- Upewnij się, że urządzenie nie stoi na przewodzie zasilającym.

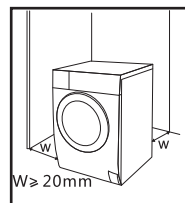

Przed zainstalowaniem urządzenia należy wykonać poniższe czynności, aby wybrać odpowiednie miejsce:

1. Wybierz stabilną, suchą i płaską powierzchnię.
2. Unikaj bezpośredniego nasłonecznienia.
3. Zadbaj o wystarczającą wentylację.
4. Upewnij się, że temperatura w pomieszczeniu jest wyższa niż 0°C.
5. Miejsce instalacji musi być położone z dala od materiałów palnych, takich jak węgiel czy gaz.

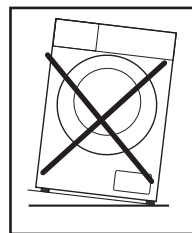

4.2 Rozpakowywanie pralki

Ostrzeżenie!

- Materiały opakowaniowe (np. folia, styropian) mogą być niebezpieczne dla dzieci.
 - Ryzyko zadławienia się! Wszystkie materiały opakunkowe należy przechowywać w miejscu niedostępnym dla dzieci.
1. Usuń karton i styropian.
 2. Podnieś pralkę i usuń opakowanie podstawy. Upewnij się, że mała trójkątna pianka zostanie usunięta razem z dolnym elementem. Jeśli nie, połóż urządzenie na boku, a następnie wyjmij mały kawałek pianki ze spodu urządzenia.
 3. Usuń taśmę zabezpieczającą przewód zasilający i wąż spustowy.
 4. Wyjmij wąż wlotowy z bębna.

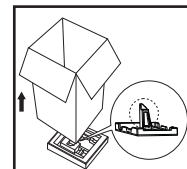

PL

4.2.1 Wykręcanie śrub transportowych

Ostrzeżenie!

- Przed użyciem produktu należy wykręcić śruby transportowe z tylnej strony urządzenia.
- Śruby transportowe należy przechowywać w bezpiecznym miejscu do późniejszego użytku (będą one potrzebne, jeśli trzeba będzie przetransportować urządzenie w nowe miejsce).

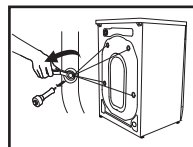

Wykonaj poniższe kroki, aby wykręcić śruby:

1. Odkręć 4 śruby kluczem, a następnie wyjmij je.
2. Zatkaj otwory za pomocą zaślepek do otworów transportowych.
3. Śruby transportowe należy przechowywać w bezpiecznym miejscu do późniejszego wykorzystania.

4.3 Poziomowanie pralki

Ostrzeżenie!

- Nakrętki zabezpieczające na wszystkich czterech stopkach muszą być mocno przykręcone do obudowy.
1. Sprawdź, czy nogi są pewnie zamocowane do obudowy. Jeśli nie, należy je obrócić do pozycji wyjściowych i dokręcić nakrętki.
 2. Poluzuj nakrętkę zabezpieczającą i obróć stopę, aż będzie w ścisłym kontakcie z podłogą.
 3. Wyreguluj nogi i zablokuj je kluczem, upewniając się, że urządzenie jest stabilne

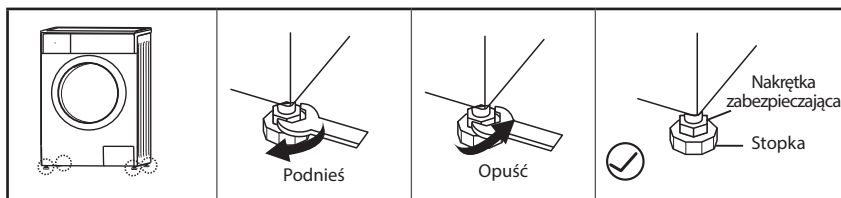

4.4 Podłączanie pralki

4.4.1 Podłączanie węża doprowadzającego wodę

Ostrzeżenie!

- Aby zapobiec wyciekom lub uszkodzeniom spowodowanym przez wodę, należy postępować zgodnie z instrukcjami zawartymi w tym rozdziale!
- Nie należy zginać, zgniatać, modyfikować ani przecinać węża doprowadzającego wodę.
- Jeśli model jest wyposażony w zawór gorącej wody, należy go podłączyć do kranu z gorącą wodą za pomocą węża doprowadzającego gorącą wodę. W przypadku niektórych programów zużycie energii zmniejszy się automatycznie.

Podłącz rurę wlotową we wskazany sposób. Są dwa sposoby podłączenia rury wlotowej:

4.4.1.1 Połączenie między zwykłym kranem a węzłem wlotowym

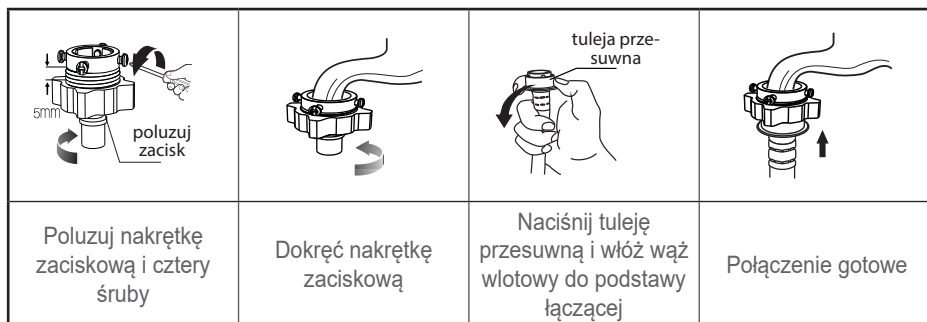

4.4.1.2 Połączenie między kranem z gwintem zewnętrznym a węzłem wlotowym.

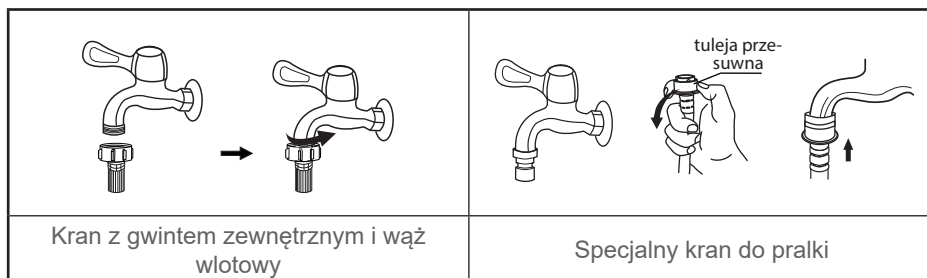

Podłącz drugi koniec rury wlotowej do zaworu wlotowego z tyłu produktu i zamocuj rurę szczelnie w kierunku zgodnym z ruchem wskazówek zegara.

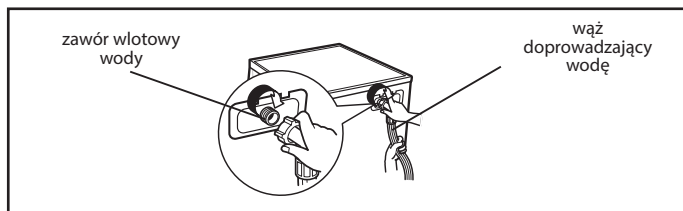

4.4.2 Wąż spustowy

Ostrzeżenie!

- Nie zginaj ani nie rozciągaj węża spustowego.
- Ustaw prawidłowo wąż spustowy, w przeciwnym razie może dojść do uszkodzenia na skutek wycieku wody.

Istnieją dwa sposoby umieszczania końcówki węża spustowego:

1. Umieść ją bezpośrednio w odpływie.
2. Podłącz ją do odgałęzienia rury spustowej odpływu.

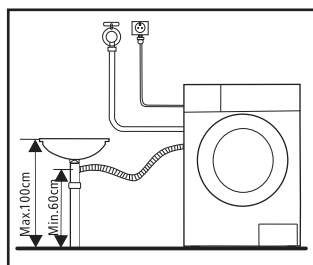
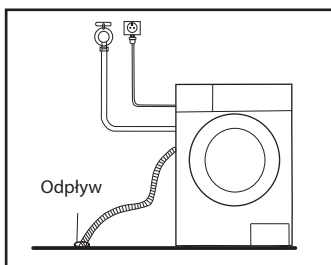

Uwaga!

- Jeśli urządzenie ma wspornik węża spustowego, wąż spustowy należy zamontować w następujący sposób:

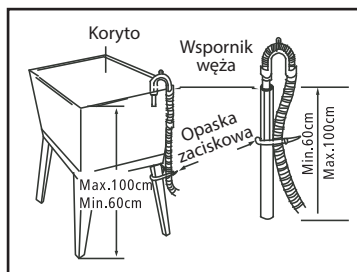
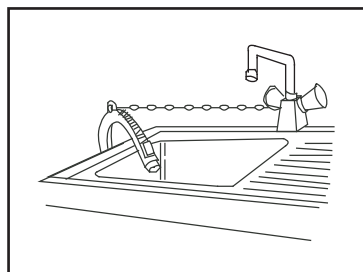

Ostrzeżenie!

- Podczas montażu węża spustowego należy go prawidłowo zamocować za pomocą opaski zaciskowej.
- Jeśli wąż spustowy jest zbyt długi, nie wciskaj go do pralki na siłę, ponieważ spowoduje to nienormalny hałas.





5. UŻYTKOWANIE

5.1 Szybki start

Uwaga!

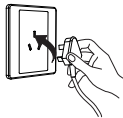

- Przed praniem upewnij się, że pralka jest prawidłowo zainstalowana.
- Przed pierwszym praniem należy uruchomić pralkę na jeden pełny cykl, bez ubrań w środku.
- Hałas i wilgotność resztkowa zależą od prędkości obrotowej: im wyższa prędkość obrotowa w fazie wirowania, tym większy hałas i tym mniejsza wilgotność resztkowa.

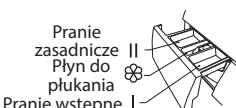
5.1.1. Przed praniem

				
Podłącz do gniazdka	Odkręć kurek	Załaduj	Zamknij drzwi	Dodaj detergent

Uwaga: Detergent należy umieścić w „komorze I” tylko wtedy, gdy wybrano funkcję „pranie wstępne” (nie jest dostępna we wszystkich pralkach).

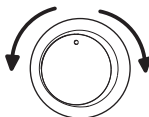
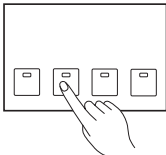
5.1.2 Pranie

		
Wybierz program	Wybierz funkcje lub zostaw ustawienia domyślne	Rozpocznij

Uwaga:

- Jeśli wybrano ustawienia domyślne, można pominąć krok 2.
- Tabela przycisków funkcyjnych ma charakter wyłącznie informacyjny. Rzeczywiste funkcje mogą się różnić w zależności od produktu.
- Pralka powinna być używana w temperaturze otoczenia 0-40°C. W przypadku stosowania w temperaturze poniżej 0°C zawór wlotowy i układ spustowy mogą zostać uszkodzone przez mróz.
- Przed praniem należy sprawdzić etykiety odzieży i instrukcje dotyczące detergentów. Stosuj niepieniący się detergent odpowiedni do prania w pralkach.

		
Sprawdź etykiętę	Opróżnij kieszenie	Zawiąż długie tasiemki, zapnij zamki lub guziki
		
Włóż małe ubrania do worka na pranie	Wywróć łatwo kłaczące się tkaniny i tkaniny o długim włosie na lewą stronę.	Oddziel ubrania o różnych teksturach

Ostrzeżenie!

- Pranie pojedynczego elementu odzieży może spowodować zachwianie równowagi w pralce. Aby zapewnić optymalne odprowadzanie wody, należy wyprać kilka elementów odzieży razem.
- Nie należy prać odzieży, która miała kontakt z naftą, benzyną, alkoholem lub innymi materiałami łatwopalnymi.

5.1.2.1 Opcje

Pranie wstępne: Funkcja prania wstępnego wykonuje dodatkowe pranie przed praniem zasadniczym. Funkcja ta jest przeznaczona do zmywania pyłu, który trafia na powierzchnię odzieży. Wybierając ten tryb, należy dodać detergent do komory (I).

Dodatkowe płukanie: Pranie zostanie dodatkowo wypłukane.

Bez wirowania: Jeśli wybierzesz tę opcję, odzież nie zostanie odwirowana.

Program	Opcja		Program	Opcja	
	Pranie wstępne	Dodatkowe płukanie		Pranie wstępne	Dodatkowe płukanie
Bawełna 30°C	<input type="radio"/>	<input type="radio"/>	Koniec za 9 godz.		
Bawełna 40°C	<input type="radio"/>	<input type="radio"/>	Koniec za 6 godz.		
Bawełna 60°C	<input type="radio"/>	<input type="radio"/>	Koniec za 3 godz.		
Bawełna 90°C	<input type="radio"/>	<input type="radio"/>	Szybkie pranie 45'		
Syntetyczne	<input type="radio"/>	<input type="radio"/>	Szybkie pranie 30'		
Syntetyczne 40°C	<input type="radio"/>	<input type="radio"/>	Szybkie pranie 15'		
Czyszczenie bębna			Tylko wirowanie		
Intensywny do bawełny 40°C			Pranie w zimnej wodzie	<input type="radio"/>	<input type="radio"/>
Intensywny do bawełny 60°C.			Pranie w zimnej wodzie 20°C	<input type="radio"/>	<input type="radio"/>
Tylko wypompowywanie			ECO 40-60		
Płukanie i wirowanie		<input type="radio"/>			
Delikatne 30°C		<input type="radio"/>			
Delikatne		<input type="radio"/>			

5.1.2.2 Wyciszanie brzęczyka



Aby aktywować funkcję brzęczyka, należy ponownie naciskać przycisk przez 3 sekundy. Ustawienie zostanie zachowane do następnego resetu.



Wybierz program



Wciskaj przycisk  przez 3 sekundy, żeby wyłączyć brzęczyk.

PL

Uwaga!

- Kiedy brzęczyk jest wyciszony, nie będą odtwarzane żadne dźwięki.

5.1.2.3 Blokada zabezpieczająca przed obsługą przez dzieci



Blokada zabezpieczająca przed obsługą przez dzieci jest przeznaczona do uniemożliwienia dzieciom obsługi urządzenia.



Wybierz program





Rozpocznij



3 sec.



Naciśnij i przytrzymaj przyciski +  i  przez 3 sekundy, aż brzęczyk wyda sygnał dźwiękowy.

Uwaga!

- „Blokadę zabezpieczającą przed obsługą przez dzieci” można zwolnić tylko naciskając i przytrzymując te dwa przyciski.
- „Blokada zabezpieczająca przed obsługą przez dzieci” zablokuje wszystkie przyciski z wyjątkiem przycisku zasilania i przycisku „Blokada zabezpieczająca przed obsługą przez dzieci”.
- Zwolnij „Blokadę zabezpieczającą przed obsługą przez dzieci” przed wyborem programu i rozpoczęciem cyklu prania.

5.1.2.4 Temperatura

Dostępne ustawienia temperatury to: Zimna, 20°C, 30°C, 40°C, 60°C, 90°C

5.1.3. Po praniu

Brzęczyk wyemituje sygnał dźwiękowy, blokada drzwi i lampki [Start/Pauza] będą migać lub dwa małe punkty będą migać na ekranie cyfrowym.

6. KONSERWACJA I CZYSZCZENIE

Ostrzeżenie!

- Przed przystąpieniem do prac konserwacyjnych należy odłączyć urządzenie od zasilania i zakręcić kurek.

6.1. Czyszczenie obudowy

Regularna konserwacja może wydłużyć żywotność urządzenia. Powierzchnię urządzenia można w razie potrzeby czyścić rozcieńczonymi, nieścierającymi, neutralnymi detergentami. W przypadku przelewania się wody należy ją natychmiast wytrzeć mokrą szmatką. Nie należy dopuścić do kontaktu obudowy z ostrymi przedmiotami.

Uwaga!

Nie należy używać kwasu mrówkowego i jego rozcieńczonych rozpuszczalników lub ich odpowiedników, takich jak alkohol, rozpuszczalniki lub produkty chemiczne.

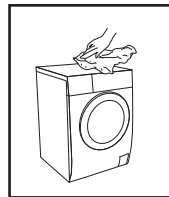

6.2 Czyszczenie bębna

Rdzę wewnątrz bębna spowodowaną przez przedmioty metalowe należy natychmiast usunąć za pomocą detergentów nie zawierających chloru. Nigdy nie używaj wełny stalowej.

Uwaga!

Podczas czyszczenia bębna nie należy wkładać żadnej odzieży do pralki.

6.3 Czyszczenie uszczelki drzwi i szyby

Po każdym cyklu prania wytrzyj szybę i uszczelkę, aby usunąć kłaczki i plamy. Nagromadzenie kłaczków może spowodować wycieki. Po każdym myciu należy wyjąć z uszczelki monety, guziki i inne przedmioty.

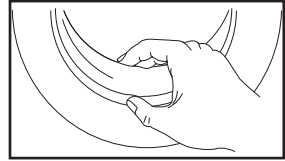

6.4 Czyszczenie filtra wlotowego

Uwaga!

- Jeśli przepływ wody zostanie ograniczony, należy wyczyścić filtr wlotowy.
- Dozownik detergentu należy czyścić co 3 miesiące, aby zapewnić normalną pracę urządzenia.

6.4.1 Czyszczenie filtra w kranie

1. Zakręć kran.
2. Odłącz od kranu wąż doprowadzający wodę.
3. Wyczyść filtr.
4. Ponownie podłącz wąż doprowadzający wodę.

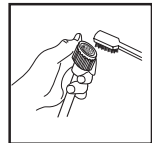
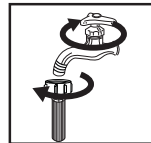

6.4.2 Czyszczenie filtra w pralce

1. Odkręć rurę wlotową od tylnej strony maszyny.
2. Wyciągnij filtr długimi szczypcami i włóż go z powrotem po umyciu.
3. Do czyszczenia filtra użyj szczotki.
4. Podłącz z powrotem rurę wlotową.

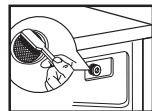

Uwaga!

- Filtr można wyciągnąć z rury do czyszczenia.
- Podłącz z powrotem ponownie i odkręć kurek.

6.4.3 Czyszczenie dozownika detergentów

1. Naciśnij przycisk na pokrywie komory płynu do płukania w szufladzie urządzenia w pozycji A (patrz strzałka na rys. 1).
2. Podnieś klips i zdejmij pokrywę komory płynu do płukania. Umyj wszystkie przedziały pod bieżącą wodą.
3. Włóż z powrotem pokrywę komory płynu do płukania i wsuń szufladę z powrotem we właściwą pozycję.



			
Wyciągnij szufladę dozownika detergentów, naciskając A	Wyczyść szufladę dozownika detergentów pod bieżącą wodą	Wyczyść wnętrze wnęki starą szczoteczką do zębów	Włóż szufladę dozownika detergentów.

Uwaga!

- Do czyszczenia pralki nie należy używać alkoholu, rozpuszczalników ani produktów chemicznych.
- Dozownik detergentu należy czyścić co 3 miesiące, aby zapewnić normalną pracę urządzenia.

6.4.4 Czyszczenie filtra pompy spustowej**Ostrzeżenie!**

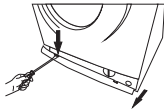
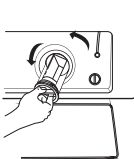
- Uważaj na gorącą wodę!
- Oczekaj, aż roztwór detergentu ostygnie.
- Przed myciem odłącz urządzenie od zasilania, aby uniknąć porażenia prądem.
- Filtr pompy spustowej usuwa z wody nitki i drobne ciała obce.
- Filtr należy czyścić okresowo co 3 miesiące, aby zapewnić normalną pracę urządzenia.

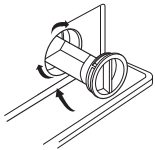
			
Otwórz filtr serwisowy	Wymij filtr, obracając go w kierunku przeciwnym do ruchu wskazówek zegara.	Usuń ciała obce.	Załóż z powrotem dolną pokrywę

Uwaga!

- Upewnij się, że filtr i awaryjny wąż spustowy są prawidłowo włożone z powrotem, w przeciwnym razie może dojść do wycieku wody.
- Jeśli pralka nie ma awaryjnego węża spustowego, obróć dolną pokrywę bezpośrednio, aby woda spływała do odpływu.
- W zależności od programu, w pompie może znajdować się gorąca woda, jeśli urządzenie było niedawno używane. Nigdy nie zdejmuj pokrywy pompy podczas cyklu prania. Zawsze czekaj, aż urządzenie zakończy cykl, będzie puste i ostygnie. Przy zakładaniu pokrywy z powrotem, sprawdź, czy jest ona dobrze dokręcona.

6.5 Rozwiązywanie problemów

Urządzenie nie włącza się lub wyłącza się w czasie pracy.

Spróbuj znaleźć rozwiązanie problemu. Jeśli nie jest to możliwe, należy skontaktować

się z działem obsługi klienta.

Opis	Przyczyna	Rozwiązanie
Pralka nie włącza się	Drzwiczki nie są prawidłowo zamknięte.	Uruchom ponownie po zamknięciu drzwiczek Sprawdź, czy ubrania nie utknęły
Nie można otworzyć drzwiczek	Ochrona bezpieczeństwa jest włączona.	Odłącz zasilanie, następnie włącz ponownie.
Wyciek wody	Połączenie między rurą wlotową lub wężem odpływowym nie jest szczelne	Sprawdź i zamocuj rury Wyczyść wąż odpływowy
Pozostałości detergentu w dozowniku detergentów	Detergent jest wilgotny lub zbrylony	Wyczyść dozownika detergentów
Wskaźnik lub wyświetlacz się nie świecą	CPU lub zespół przewodów jest odłączony	Sprawdź, czy nie wystąpiła awaria zasilania i czy wtyczka jest prawidłowo podłączona
Nietypowy hałas	–	Sprawdź, czy śruby mocujące zostały wykręcone Sprawdź, czy podłoga jest równa

PL

Wyświetlany błąd	Przyczyna	Rozwiązanie
Pauza/start	Drzwiczki nie są prawidłowo zamknięte.	Uruchom ponownie po zamknięciu drzwiczek Sprawdź, czy ubrania nie utknęły
Bez wirowania	Problem z dopływem wody podczas prania	Sprawdź, czy ciśnienie wody nie jest za niskie Wyprostuj rurę wodną Sprawdź, czy filtr zaworu wlotowego jest zablokowany
Pauza/start i Bez wirowania	Spuszczanie wody trwa za długo	Sprawdź, czy wąż spustowy nie jest zablokowany
Dodatkowe płukanie	Przelewanie się wody	Uruchom pralkę ponownie
	Inne	Jeśli problemu nie uda się rozwiązać, zadzwoń do działu obsługi klienta

Uwaga!

Po sprawdzeniu ponownie włącz pralkę. Jeśli problem będzie się powtarzał, skontaktuj się z działem obsługi klienta.

7 Polecane typy detergentów

Rekomendowany detergent do prania	Cykle pranie	Temperatura prania	Typ prania i materiału
Detergent do wymagających zastosowań z wybielaczami i rozjaśniaczami optycznymi	Bawełna, ECO 40-60	30 40/ 60/	Białe pranie wykonane z odpornej na gotowanie bawełny lub lnu
Detergent do kolorów bez wybielacza i rozjaśniacza optycznego.	Bawełna, ECO40-60, Pranie w zimnej wodzie	Zimna woda/20/ 30/40	Kolorowe pranie wykonane z bawełny lub lnu
rozjaśniacze Detergent do kolorów lub łagodny detergent bez rozjaśniaczy optycznych	Pranie na zimno, Materiał syntetyczny	Zimna woda/20/ 40	Kolorowe pranie wykonane z łatwych w utrzymaniu włókien lub materiałów syntetycznych
Łagodny detergent do prania	Syntetyczne	Zimna woda/40	Delikatne tekstylia, jedwab, wiskoza

- Detergent zbrylający się lub lepki albo dodatek można rozcieńczyć w pewnej ilości wody przed waniem go do dozownika detergentu, aby uniknąć zablokowania jego wlotu i tym samym spowodowania przelewania się wody.
- Wybrać odpowiedni rodzaj detergentu, aby uzyskać maksymalną wydajność prania oraz minimalne zużycie wody i energii
- Aby osiągnąć najlepszy efekt prania ważne jest właściwe dozowanie detergentu.
- Jeśli bęben nie jest całkowicie napełniony, należy użyć mniejszej ilości detergentu.
- Zawsze dostosowuj ilość detergentu do twardości wody; jeśli woda z kranu jest miękka, używaj mniejszej ilości detergentu.
- Dozuj w zależności od tego, jak zabrudzone jest pranie, mniej brudne ubrania wymagają mniej detergentu.
- Wysoko skoncentrowany (kompaktowy detergent) wymaga szczególnie dokładnego dozowania.

Następujące objawy są oznaką dodania nadmiernej ilości detergentu:

- powstawanie dużej ilości piany
- słabe wyniki prania i płukania

Następujące objawy są oznaką dodania zbyt małej ilości detergentu:

- pranie szarzeje
- kamień osadza się na bębnie, grzałce i/lub praniu pralnia

7. GWARANCJE

Gwarancje i ograniczenia odpowiedzialności

Produkty są objęte gwarancją przez okres 36 miesięcy od daty zakupu lub daty dostawy do domu klienta. W zależności od kraju gwarancja ta obejmuje od 24 do 36 miesięcy prawnej gwarancji zgodności.

W krajach, w których obowiązuje 24-miesięczna prawna gwarancja zgodności, po wygaśnięciu pierwszej gwarancji wchodzi w życie 12-miesięczna gwarancja handlowa, stanowiąca uzupełnienie tej ostatniej.

Warunki obowiązywania gwarancji

W przypadku prawnej gwarancji zgodności

Zachęcamy do zasięgnięcia informacji u dystrybutora i/lub zapoznania się z jego OWS (Ogólnymi Warunkami Sprzedaży).

W przypadku gwarancji handlowej

Zachęcamy do zwrotu produktu do recepcji sklepu, w którym został kupiony wraz z dowodem zakupu (np. paragonem) produktu i jego akcesoriów w oryginalnym opakowaniu dla wszystkich krajów poza Francją. Należy również podać takie informacje, jak data zakupu, model i numer seryjny lub IMEI (informacje te zwykle znajdują się na produkcie, opakowaniu lub dokumencie stanowiącym dowód zakupu). Należy dostarczyć produkt ze wszystkimi akcesoriami niezbędnymi do jego prawidłowego funkcjonowania (zasilacz, adapter itd.). Jeśli reklamacja jest objęta gwarancją, w zależności od obowiązujących przepisów miejscowych serwis naprawczy może:

- przeprowadzić naprawę lub wymienić uszkodzone części;
- wymienić zwracany produkt na inny o co najmniej takiej samej funkcjonalności i równoważnych parametrach wydajnościowych;
- zwrócić cenę zakupu produktu, określoną w dokumencie stanowiącym dowód zakupu.

W produktach naprawionych lub wymienionych mogą znajdować się komponenty i wyposażenie nowe i/lub regenerowane.

Gwarancja handlowa nie obowiązuje w następujących przypadkach:

- Uszkodzenia lub problemy spowodowane niewłaściwym użytkowaniem, wypadkiem, przeprowadzeniem jakichkolwiek przeróbek urządzenia lub podłączeniem go do zasilania elektrycznego o nieprawidłowych parametrach napięcia lub natężenia.
- Użytkowanie lub przechowywanie szkodliwe dla dobrej konserwacji urządzenia (utlenianie, korozja), wykorzystywanie energii, użytkowanie lub instalacja niezgodne z instrukcjami producenta, zaniedbanie lub stosowanie nieodpowiednich urządzeń peryferyjnych, oprogramowania lub materiałów eksploatacyjnych.
- Profesjonalne lub zbiorowe, przemysłowe lub komercyjne wykorzystanie produktu.
- Przeprowadzenie modyfikacji urządzeń, których plomba gwarancyjna lub numer seryjny zostały uszkodzone, naruszone, usunięte lub uległy oksydacji.
- W przypadku baterii przeznaczonych do wymiany i akcesoriów okres gwarancji wynosi 6 miesięcy.
- Uszkodzenie baterii spowodowane przeładowaniem lub nieprzestrzeganiem wskazówek bezpieczeństwa zawartych w instrukcji obsługi.
- Uszkodzenia o charakterze estetycznym, takie jak zarysowania, wybrzuszenia lub akty wandalizmu.
- Uszkodzenia spowodowane przeprowadzeniem jakichkolwiek prac przez osoby nieuprawnione.
- Uszkodzenia spowodowane normalnym zużyciem lub starzeniem się produktu: uszczelki, filtry, akcesoria, szczotka i wąż do odkurzacza, lampy, lampy do rzutni ków, łopatkki do pralek itp.
- Aktualizacja oprogramowania związana z modyfikacją parametrów sieci.
- Uszkodzenia spowodowane przez elementy znajdujące się poza urządzeniem (ciała obce, owady itp.).
- Zawartość urządzeń – zamrażarka, pralka itd. – (żywność, odzież itd.).
- Uszkodzenia produktu spowodowane użyciem oprogramowania innych producentów w celu zmodyfikowania, zmiany, adaptacji lub modyfikacji istniejących.
- Uszkodzenia produktu spowodowane jego użyciem bez akcesoriów zatwierdzonych przez producenta.

- Normalne zużycie lub uszkodzenia części wynikające z użytkowania: opona, dętka, hamulec itp.

Klient jest odpowiedzialny za regularne tworzenie kopii zapasowych danych znajdujących się na jego dysku twardym lub w pamięci wewnętrznej urządzenia przed jego przekazaniem do naprawy. Auchan nie ponosi odpowiedzialności za utratę lub zniszczenie przechowywanych danych ani za uszkodzenia oprogramowania, w szczególności wynikające z przywrócenia parametrów fabrycznych lub awarii.

Analogicznie Auchan nie ponosi żadnej odpowiedzialności za sprawdzenie, czy ze zwracanych produktów zostały wyjęte karty SIM/SD.

Powyższe postanowienia w żaden sposób nie ograniczają ani nie eliminują: gwarancji prawnej, o której mowa powyżej oraz gwarancji handlowej producenta, jeśli jest udzielana (patrz karta gwarancyjna).

1. BIZTONSÁGI UTASÍTÁSOK

Az elektromos készülék használata előtt figyelmesen olvassa el, és őrizze meg későbbi használatra a lenti utasításokat:

1. Az áramütés elkerülése érdekében, a sérült hálózati kábelt csak a gyártóval, a gyártó hivatalos szervizében, vagy szakképzett szakemberrel szabad kicseréltetni.

2. Mielőtt a készüléket a fali aljzathoz csatlakoztatja, ellenőrizze, hogy a helyi elektromos áram megegyezik-e a készülék adattáblán megadott árammal. A készüléket csak földelt konnektorhoz szabad csatlakoztatni.

3. Ha nem használja a készüléket, valamint tisztítás és karbantartás előtt húzza ki a hálózati kábelt az aljzathoz.

4. Használja a készülékhez mellékelt tömlőkészleteket. Ne használja újra a régi tömlőkészleteket.

5. Karbantartás előtt húzza ki a készüléket a hálózati aljzathoz.

6. Használat után mindig húzza ki a gép hálózati kábelét, és zárja el a vizet.

7. Ügyeljen rá, hogy a vízellátás nyomása a megadott min. belépő víznyomás és a max. belépő víznyomás között legyen.

8. A saját biztonsága érdekében a csatlakozódugót földelt, hárompólusú aljzathoz kell csatlakoztatni. Bizonyosodjon meg róla, hogy az aljzat földelése megfelelő és biztonságos.

9. A vízellátás csatlakozásait és az elektromos kábeleket műszaki szakembernek kell összekötnie, a gyártói utasítások és a helyi biztonsági előírások szerint.

10. Gyermekekbiztonsági veszély!

11. Ezt a készüléket használhatják 8 éves vagy annál idősebb gyermekek, illetve csökkent fizikai, érzékszervi, vagy mentális képességekkel rendelkező, vagy kellő tudással és belátással nem rendelkező személyek is, ha a készülék biztonságos használatával kapcsolatos útmutatásban vagy felügyeletben részesülnek, és értik a használat kockázatait. A tisztítást és karbantartást gyermekek csak felügyelet alatt végezhetik.

12. Tartsa távol a 3 év alatti gyermekeket, kivéve, ha folyamatos felügyelet alatt állnak. Gyerekek ne játsszanak a készülékkel.

13. Előfordulhat, hogy a háziállatok vagy a gyerekek felmásznak a gépre. Használat előtt körültekintően ellenőrizze a gépet.

14. Használat közben az üvegajtó felforrósodhat. A gép használata közben a gyermekeket és az állatokat tartsa távol.

15. A termék károsodásának megelőzése érdekében használat előtt távolítsa el az összes csomagolást és a szállításhoz használt csavarokat.

16. A csatlakozódugó beszerelés után is hozzáférhető kell, hogy legyen.

17. **Robbanásveszély!**

18. Ne mosson vagy szárítson olyan darabokat, amelyek gyúlékony vagy robbanásveszélyes anyagokkal (például viasszal, olajjal, festékekkel, gázolajjal, zsírtalanítóval, vegytisztító szerrel és kerozinnal) érintkeztek, vagy amelyeket ilyen anyagokkal tisztítottak, mostak vagy ilyenekben áztattak. Ez tüzet vagy robbanást okozhat.

19. A készülékben maximum 6,0 kg száraz ruhanemű mosható.

Felállítás

1. Ez a mosógép csak beltéri használatra alkalmas.
2. Ezt a mosógépet nem beépített készülékként való használatra tervezték.
3. A készülék alján található nyílásokat nem szabad szőnyeggel eltorlaszolni.
4. A mosógépet tilos fürdőszobában, nagyon magas nedves helyiségben és robbanásveszélyes vagy maró anyagokat tároló helyiségekben telepíteni.
5. A szimpla belépő vízszelleppel felszerelt modelleket a hidegvíz-ellátáshoz kell csatlakoztatni. A dupla belépő vízszelleppel felszerelt modelleket megfelelően kell csatlakoztatni a hidegvíz- és a melegvíz-ellátáshoz.
6. A csatlakozódugó beszerelés után is hozzáférhető kell, hogy legyen.
7. A termék károsodásának megelőzése érdekében használat előtt távolítsa el az összes csomagolást és a szállításhoz használt csavarokat.
8. Ez a termék kizárólag otthoni használatra szolgál, és csak gépben mosható textíliák mosására való.
9. Ez a készülék háztartási, és ehhez hasonló használatra készült, például:
 - személyzeti konyhába üzletekben, irodákban és más munkahelyi környezetekben;
 - lakóépületekhez;
 - szállodák, motelek és egyéb szálláshelyek ügyfelei általi használatra;
 - szoba reggelivel típusú környezethez;
 - társasházak vagy lakások közösségi tereihez.
10. Ne másszon fel és ne üljön rá a gép tetejére.
11. Ne dőljön a készülék ajtajához.
12. Kezelési óvintézkedések:
13. A szállításhoz használt csavarokat műszaki szakembernek kell visszaszerelnie.
14. Az összegyűlt vizet le kell engedni a készülékből.
15. Körültekintően bánjon a géppel. Soha ne a kiálló részeknél fogva emelje a készüléket. Ne használja fogantyúként a mosógép ajtaját a készülék mozgatása során.
16. Ez a készülék nehéz. Óvatosan járjon el a szállítás során.
17. Ne zárja be erővel az ajtót. Ha nehezen lehet becsukni az ajtót, ellenőrizze, hogy a ruhák a dobban vannak-e, és egyenletes-e az elosztásuk.
18. Ne használja a gépet szőnyegek mosására.

19. Az első mosás előtt le kell futtatni egy teljes mosási ciklust ruhák nélkül.

20. Ne tegyen gyúlékony, robbanásveszélyes vagy mérgező anyagokat (pl. gázolajat vagy alkoholt) a mosógépbe, és ne használja őket mosószerként. Kizárólag gépi mosáshoz alkalmas mosószert használjon.

21. Ellenőrizze, hogy minden zseb üres-e. Az éles, kemény tárgyak, például a pénzermék, ékszerek, szögek, csavarok és kavicsok károsíthatják a mosógépet.

22. Mielőtt kinyitná az ajtót, ellenőrizze, hogy a dob belsejében lévő víz lefolyt-e. Ne nyissa ki az ajtót, ha vizet lát.

23. Ügyeljen rá, hogy ne égesse meg magát, ha a termék forró vizet enged.

24. Soha ne töltsen újra kézzel a vizet mosási ciklus közben.

25. Miután a program befejeződött, várjon két percet, mielőtt kinyitja az ajtót.

26. A vízvezetékhez csatlakoztatott készülékekre vonatkozó használati utasításban fel kell tüntetni az alábbiakat:

- maximális megengedett bemeneti víznyomás: 1 MPa
- minimális megengedett bemeneti víznyomás: 0,05 MPa



Ez a jelzés azt jelenti, hogy az EU területén belül ezt a terméket nem szabad a többi háztartási szeméttel együtt kidobni. A szabálytalan hulladékelhelyezés következtében a környezetet vagy az emberi egészséget érő esetleges károk megelőzése érdekében felelős módon segítse elő a termék, és ezáltal az anyagi források fenntartható újrahasznosítását. Ha megválna használt készülékétől kérjük, használja a begyűjtési pontokat, vagy lépjen kapcsolatba a terméket értékesítő viszonteladóval. Ott átveszik a terméket és gondoskodhatnak a környezetbarát szempontból biztonságos újrahasznosításról.

2. MŰSZAKI ADATOK

2.1 Műszaki adatok

Áramellátás	220-240 V~, 50 Hz
Névleges teljesítmény	2050 W
Max. áramerősség	10 A
Normál víznyomás	0,05 MPa~1 MPa
Modell	600156391
Mosási kapacitás	6,0 kg
Méreték (Sz x Ma x Mé, mm)	595 x 400 x 850
Nettó súly	55 kg

HU

2.2 Termékismertető adatlap

Gyártó neve vagy védjegye: Qilive

Gyártó címe ^(b): SAS OIA, 200, rue de la Recherche, Le Colibri BP 169, 59650 Ville-neuve d'Ascq, France

Modellszám: MFE60-JU1206/C31-EU(ND)

Általános termékparaméterek:

Paraméter	Érték	Paraméter	Érték	
Névleges kapacitás ^(a) (kg)	6,0	Méreték cm-ben	Magas-ság	85
			Széles-ség	60
			Mélység	40
EEIW ^(a)	79,5	Energiahatékonysági osztály ^(a)	D	
Mosási hatékonysági index ^(a)	1,04	Öblítési hatékonyság (g/kg) ^(a)	5,0	
A kWh-ban kifejezett ciklusonkénti energiafogyasztás az eco 40-60 programon alapul. A tényleges éves energiafogyasztás a készülék használatától függ.	0,644	A literekben kifejezett ciklusonkénti vízfogyasztás az eco 40-60 programon alapul. A tényleges vízfogyasztás függ attól, hogy a készüléket hogyan használják, illetve a víz keménységétől.	43	











Maximális hőmérséklet a kezelt textília belsejében (°C)	Névleges kapacitás	39	Visszamaradó nedvességtartalom 0 (%)	Névleges kapacitás	62
	Fél	33		Fél	62
	Negyed	28		Negyed	62
Centrifuga sebessége ft (rpm)	Névleges kapacitás	1200	Centrifuga szárítási hatékonysági osztálya (a)	C	
	Fél	1200			
	Negyed	1200			
Program időtartama O (ó:perc)	Névleges kapacitás	3:18	Típus	Szabadon álló	
	Fél	2:36			
	Negyed	2:36			
Akusztikus zajkibocsátás a levegőbe centrifugálás alatt (a) (dB(A) re 1 pW)	80	Levegőbe kibocsátott akusztikus zajkibocsátási osztály (a) (centrifugálás)	C		
Kikapcsolt üzemmód (W)	0,50	Készenléti üzemmód (W)	1,00		
Késleltetett indítás (W) (ha alkalmazható)	4,00	Hálózati készenlét (W) (ha alkalmazható)	N/A		

HU

A gyártó által kínált garancia minimális időtartama (b).	
Ezt a terméket úgy tervezték, hogy ezüst ionokat bocsásson ki a mosási ciklus alatt	Nem
További információk:	
A gyártó weboldalára mutató link, amelyen a Bizottság (EU) 2019/2023 rendelete II. mellékletének 9. pontja (1) (b) szerinti információk megtalálhatók:	
(a) az eco 40-60 programra vonatkozóan.	
(b) az ezeket a tételeket illető módosításokra nem vonatkozik az (EU) 2017/1369 rendelet 4. cikkének 4. bekezdése.	
(c) ha ennek a cellának a végleges tartalmát a termékadatbázis automatikusan kitölti, a gyártónak nem kell beírnia az adatokat.	
(d) Tájékoztatás arról, hogy a háztartási mosógép vagy a háztartási mosó-szárítógép a gyártó által az adott programokhoz megadott kapacitásig történő betöltése hozzájárul az energia- és vízmegtakarításhoz.	
(e) Program erősen szennyezett textíliákhoz (ha van) a program névleges kapacitásával.	

2.3 Program

A következő programok közül választhat a szennyes típusától függően.

Programok	
 Szintetikus	Szintetikus anyagok (pl. pólók, kabátok, kevert szálás anyagok) mosásához. Kötött ruhák mosásakor kevesebb mosószert kell használni, megelőzve a túlzott mennyiségű buborék képződését.
 Kényes	Kényes, mosható anyagokhoz, pl. selyemhez, szaténhoz, műselyemhez vagy festett anyagokhoz.
 Dobtisztítás	Speciális program a dob tisztításához. A dob sterilizálása 90°C-on történik. Ne használja ezt a programot ruhaneműk mosására. A tisztítóhatás növeléséhez adjon hozzá megfelelő mennyiségű fehérítőt. Akkor használja ezt a programot, amikor szükségesnek látja.
 Csak centrifugálás	Csak centrifugálás kiválasztható centrifugálási sebességgel.
 Öblítés és centrifugálás	Csak öblítés és centrifugálás
 Csak leeresztés	A víz leeresztéséhez.
 Gyors mosás 15'	Kisebb mennyiség vagy enyhén szennyezett ruhanemű gyors mosásához 15 percen belül.
 Pamut intenzív	A mosási idő hosszabb, az intenzívebb tisztítás érdekében.
ECO 40-60	Az alapértelmezett hőfok 40 °C (nem választható), megfelelő 40–60 °C közötti hőmérsékleten való mosáshoz.
 Hideg mosás	Hideg vizet használ a ruhák mosásához.
 Pamut	Strapabíró ruhaneműkhöz és pamut vagy lenvászon anyagból készült hőálló textíliákhoz.
 Lejárat	Időzítő funkció – a teljes idő 3, 6 vagy 9 órára állítható be, beleértve a mosási időt és az időzítést is.

Mosási programtáblázat

Ciklus	Névleges kapacitás kg-ban	Ciklusidő órában és percben	Energiafogyasztás kWh/ciklusonként	Vízfogyasztás liter/ciklusonként	Legmagasabb hőmérséklet °C	Visszamaradó nedvesség %/centrifuga sebességben
hideg mosás 20°C	3,0	1:01	0,207	37	20	60%/1200
cotton 60°C	6,0	2:45	1,280	58	60	60%/1200
Szintetikus	3,0	2:20	0,327	55	megfázás	60%/1200
gyors mosás 15'	2,0	0:15	0,035	32	megfázás	75%/800
Pamut intenzív 40°C	6,0	3:48	1,029	58	40	60%/1200
ECO 40-60	6,0	3:18	0,862	54,0	40	62%/1200
	3,0	2:36	0,523	38,5	34	62%/1200
	1,5	2:36	0,389	30,0	28	62%/1200

HU

A fenti adatok tájékoztató jellegűek, az adatok változhatnak az eltérő tényleges használati feltételek miatt.

• Az ECO 40-60 programtól eltérő programokhoz megadott értékek csak tájékoztató jellegűek.

• Az EU új energiahatékonysági osztálya a D

Energia tesztprogram: ECO 40-60. Sebesség: a legnagyobb sebesség; Más, mint az alapértelmezett.

Féltöltet 6,0 kg-os gépekhez: 3,0 kg.

Negyedtöltet 6,0 kg-os gépekhez: 1,5 kg.

Ha a mosógépet az adott programoknál megadott kapacitásig tölti be, az hozzájárul az energia- és vízmegtakarításhoz.

3. TERMÉKISMERTETŐ

3.1 Előlnézet

- | | |
|----------------------|---------------------|
| 1- Felső burkolat | 6- Vízkifolyó tömlő |
| 2- Kezelőpanel | 7- Ajtó |
| 3- Villamos tápkábel | 8- Mosószer adagoló |
| 4- Dob | 9- Vízellátó tömlő |
| 5- Szervíz szűrő | |

3.2 Tartozékok

- | | |
|--------------------------------|-------------------------------------|
| 10- Szállításhoz használt dugó | 12- Használati útmutató |
| 11- Hideg víz ellátó tömlő | 13- Akusztikus szivacs (opcionális) |

3.3 Kezelőpanel

- 14- **Ki:** Be- vagy kikapcsolja a terméket.
 15- **Indítás/szünet:** A mosás indításához vagy szüneteltetéséhez nyomja meg a gombot.
 16- **Opció:** Ez lehetővé teszi további funkciók kiválasztását; ha kiválasztják, felvillan.
 17- **Programok:** Válassza ki a szennyes típusának megfelelő programot. Miután a program lejár, nyomja meg a **Szünet/indítás** gombot, és az Ajtózár jelzőfény villogni kezd.



3.4 Mosószer adagoló

- I Előmosó szer
 II Fő mosószer
 Öblítő

HU

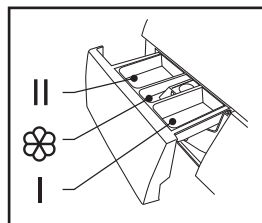
Megjegyzés: Csak akkor kell az I. tartályba tölteni mosószert, ha kiválasztotta az „előmosás” funkciót (nem mindegyik gépen elérhető).























Programok	I	II		Programok	I	II	
Pamut 30 °C	○	●	○	Kényes 30°C		●	○
Pamut 40 °C	○	●	○	Kényes		●	○
Pamut 60 °C	○	●	○	Lejár 9 óra múlva		●	○
Pamut 90 °C	○	●	○	Lejár 6 óra múlva		●	○
Szintetikus	○	●	○	Lejár 3 óra múlva		●	○
Szintetikus 40 °C	○	●	○	Gyors mosás 45'		●	○
Dobtisztítás				Gyors mosás 30'		●	○
Hideg mosás	○	●	○	Gyors mosás 15'		●	○
Hideg mosás 20 °C	○	●	○	ECO 40-60		●	○
Csak centrifugálás				Pamut intenzív 40 °C		●	○
Csak leeresztés				Pamut intenzív 60 °C		●	○
Öblítés és centrifugálás			○				

- Kötelező ○ Opcionális

A táblázatban látható, melyik ciklushoz melyik opciók állíthatók be. Ha a beállítás nem lehetséges az adott ciklusnál, akkor a hozzá tartozó szimbólum villogni fog a kijelzőn.

A **félkövér** betűvel szedett ábrák a gyári beállításra vonatkoznak.

Ciklus	Hőmérséklet beállítás °C-ban	További funkciók
Szintetikus	Hideg	 + 
Szintetikus 40°C	40	 + 
Hideg mosás	Hideg	 + 
Hideg mosás 20 °C	20	 + 
Pamut 30 °C	30	 + 
Pamut 40 °C	40	 + 
Pamut 60 °C	60	 + 
Pamut 90 °C	90	 + 
ECO 40-60	60	
Pamut intenzív 40 °C	40	
Pamut intenzív 60 °C	60	
Dobtisztítás	90	
Csak centrifugálás	-	
Csak leeresztés	-	
Öblítés és centrifugálás	-	+ 
Kényes 30°C	30	+ 
Kényes	Hideg	+ 
Lejár 3 óra/6 óra/9 óra múlva	40	
Gyors mosás 45'	40	
Gyors mosás 30'	30	
Gyors mosás 15'	Hideg	

Megjegyzés!

- Ha mosóport használ, javasoljuk, hogy adjon egy kis vizet a mosószer tartályába, hogy megelőzze a mosószeres doboz bemenetének elzáródását és túlsordulását, amikor a gép feltöltődik vízzel.
- Az optimális mosási eredmény, valamint a víz- és energiafogyasztás csökkentése érdekében válasszon a kiválasztott mosási hőmérsékletnek megfelelő típusú mosószert.

3.5 Mosószer javaslat

Javasolt mosószer	Mosási hőmérséklet	Szennyes és textil típusa
Nagy teljesítményű mosószer fehérítővel és optikai világosítóval.	40/60/90	Fehér színű, forralásálló pamut vagy lenvászon anyagú szennyes
Színes ruhákhoz való mosószer fehérítő és optikai világosító nélkül.	20/30/40	Színes, pamut vagy lenvászon anyagú szennyes
Színes ruhákhoz való, vagy kímélő mosószer, optikai világosító nélkül	20/30/40	Színes, könnyen kezelhető vagy szintetikus anyagú szennyes
Kímélő mosószer	20/30	Kényes textilek, selyem, viszkóz
Speciális gyapjú mosószer	20/30/40	Gyapjú

Megjegyzés

A felhalmozódó vagy nyálkás mosószer vagy adalékot egy kis mennyiségű vízzel fel lehet hígítani, mielőtt a mosószer adagolóba töltik, megakadályozva, hogy a bemeneti nyílás elzáródjon, és a víz túlfolyását okozza.

Válasszon megfelelő típusú mosószert a maximális mosási teljesítmény, illetve a minimális víz- és energiafogyasztás érdekében.

A legjobb tisztítási eredmény eléréséhez nagyon fontos a megfelelő mosószer kiválasztása.

Ha nem tölti fel teljesen a dobot, akkor használjon kevesebb mosószert.

Mindig a vízkeménységnek megfelelően határozza meg a mosószer mennyiségét: ha a csapvíz lágy, használjon kevesebb mosószert.

Adagolja aszerint, hogy mennyire piszkos a ruha: a kevésbé szennyezett darabokhoz kevesebb mosószert használjon.

A nagyobb koncentrációjú (kompakt) mosószer különösen pontos adagolást igényel.

A következő tünetek a mosószer túladagolását jelzik:

- intenzív habosodás
- gyenge mosási és öblítési eredmény

A következő tünetek túl kevés mosószer adagolását jelzik:

- a szennyes elszűrkül
- a keletkezett vízkő a dobra, a fűtőelemre és/vagy a szennyesre ülepedik

HU

4. FELÁLLÍTÁS

4.1 Felállítási terület

Figyelmeztetés!

- A terméket stabil talajra kell elhelyezni, hogy használat közben ne mozdulhasson el.
- Ügyeljen rá, hogy a készülék ne a hálózati kábelon álljon.

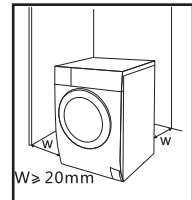

A gép üzembe helyezése előtt kövesse az alábbi lépéseket a megfelelő hely kiválasztásához:

1. Stabil, száraz és egyenletes felületet válasszon.
2. Kerülje a közvetlen napfényt.
3. Gondoskodjon róla, hogy legyen megfelelő szellőzés.
4. Gondoskodjon róla, hogy a szobahőmérséklet 0 °C felett legyen.
5. A felállítási hely gyúlékony anyagoktól, például széntől és gáztól távol kell, hogy legyen.

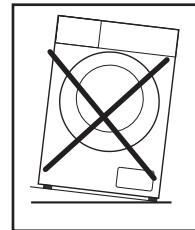

4.2 A mosógép kicsomagolása

Figyelmeztetés!

- A csomagolóanyag (pl. fólia, polisztirol hab) veszélyt jelenthet a gyermekek számára.
 - Fulladásveszély! Minden csomagolóanyagot gyermektől elzárva kell tartani.
1. Távolítsa el a kartondobozt és a polisztirol szivacsot.
 2. Emelje meg a mosógépet és távolítsa el az alsó csomagolást. Győződjön meg róla, hogy a kis, háromszög alakú szivacs is eltávolításra került az alsó résszel együtt. Ha nem, akkor fektesse az egységet az oldalára, majd távolítsa el a kis szivacsot az egység aljáról.
 3. Távolítsa el a tápkábelt és a vízkifolyó tömlőt tartó ragasztószalagot.
 4. Vegye le a bevezető tömlőt a dobról.

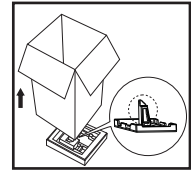

4.2.1 A szállítási csavarok eltávolítása

Figyelmeztetés!

- A termék használata előtt el kell távolítani a szállításhoz használt csavarokat a készülék hátuljáról.
- Őrizze meg biztonságos helyen a szállításhoz használt csavarokat későbbi felhasználásra (szüksége lesz ezekre, ha másik helyre szeretné szállítani a készülék).

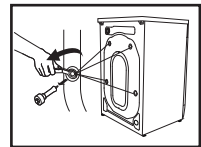

HU

Kövesse az alábbi lépéseket a csavarok eltávolításához:

1. Lazítsa meg a 4 csavart egy csavarkulccsal, majd vegye le őket.
2. Zárja le a nyílásokat a szállításhoz használt dugókkal.
3. Tárolja a szállításhoz használt dugókat biztonságos helyen későbbi felhasználásra.

4.3 A mosógép vízszintbe állítása

Figyelmeztetés!

- A rögzítő anyákat mind a négy lábon szorosan meg kell húzni a házhoz.
1. Ellenőrizze, hogy a lábak biztonságosan csatlakoznak-e a házhoz. Ha nem, fordítsa őket az eredeti pozíciójukba, majd húzza meg az anyákat.
 2. Lazítsa meg a rögzítő anyát, majd forgassa a lábat, amíg nem érintkezik szorosan a padlóval.
 3. Állítsa be a lábakat, majd húzza meg őket egy csavarkulccsal, ügyelve rá, hogy a gép stabilan álljon.

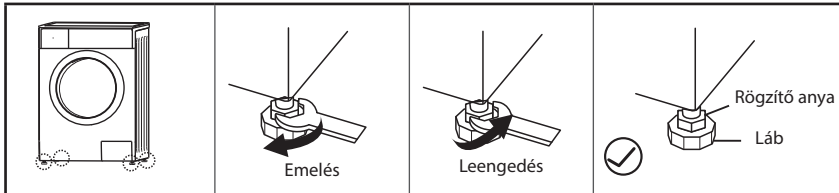

4.4 A mosógép csatlakoztatása

4.4.1 A vízellátó tömlő csatlakoztatása

Figyelmeztetés!



- A szivárgás és a víz által okozott károk megelőzése érdekében kövesse a jelen fejezetben leírt utasításokat!
- A vízbefolyó tömlőt ne hajlítsa és ne törje meg, ne módosítsa és ne vágjon le belőle.
- Ha a modell rendelkezik meleg vizes szeleppel, akkor csatlakoztassa a melegvíz-csaphoz a melegvíz-ellátó tömlővel. Az energiafogyasztás automatikusan csökken egyes programoknál.

Csatlakoztassa a bemeneti csövet a jelzett módon. A belépő cső csatlakoztatásának kétféle módja van:

4.4.1.1 A hagyományos csap és a bevezető tömlő közötti csatlakozás

 <p>5mm kilazítás</p>	 <p>Szorítsa meg a rögzítőanyát</p>	 <p>csúszócsapágy</p>	 <p>A csatlakoztatás kész van</p>
<p>Lazítsa ki a rögzítőanyát és a négy csavart</p>	<p>Szorítsa meg a rögzítőanyát</p>	<p>Nyomja meg a csúszócsapágyat, és illessze a bevezető tömlőt a csatlakozó alapba</p>	<p>A csatlakoztatás kész van</p>

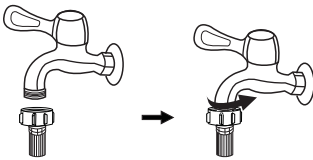
4.4.1.2 A csavaros csap és a bevezető tömlő között csatlakozás.

 <p>Menetes csap és bevezető tömlő</p>	 <p>csúszócsapágy</p>
<p>Menetes csap és bevezető tömlő</p>	<p>Speciális mosógép csap</p>

Csatlakoztassa a bemeneti cső másik végét a termék hátulján lévő bemeneti szelepphez, majd húzza meg erősen az óramutató járásával megegyező irányban.

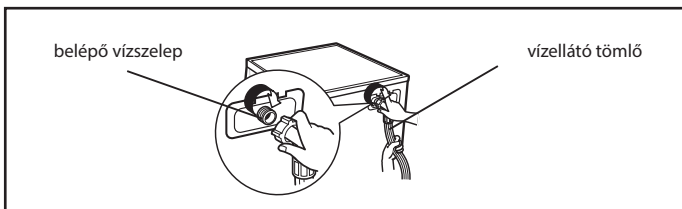

4.4.2 Vízkifolyó tömlő

Figyelmeztetés!

- Ne hajlítsa meg és ne nyújtsa a vízkifolyó tömlőt.
- Helyezze a vízkifolyó tömlőt a megfelelő pozícióba, máskülönben a vízszivárgás károsodást okozhat.

A vízkifolyó tömlő végét kétféle módon lehet elhelyezni:

1. Helyezze közvetlenül a víz lefolyó nyílásába.
2. Csatlakoztassa a lefolyó nyílás elágazó leeresztő tömlőjéhez.

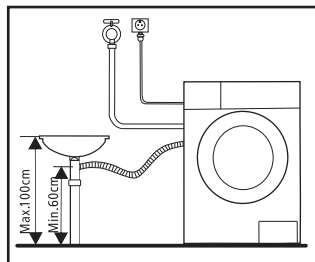
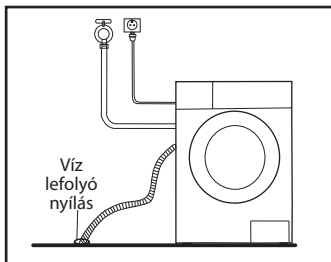

Megjegyzés!

- Ha a gép rendelkezik vízkifolyó tömlő-tartóval, akkor a következőképpen szerelje fel a vízkifolyó tömlőt:

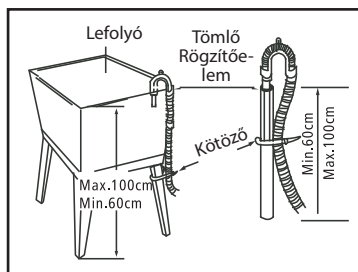
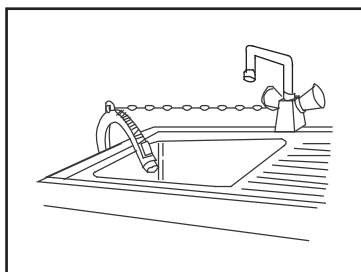

Figyelmeztetés!

- A vízkifolyó tömlő felszerelésekor rögzítse megfelelően kötözővel.
- Ha a vízkifolyó tömlő túl hosszú, ne erőltesse a mosógépbe, mivel rendellenes zajokat okozhat.

5. HASZNÁLAT

5.1 Gyorsindítás

Vigyázat!

- Mosás előtt győződjön meg róla, hogy a mosógép megfelelően van-e bekötve.
- Az első mosás előtt le kell futtatni egy teljes mosási ciklust ruhák nélkül, a következőképpen.
- A zajt és a visszamaradó nedvességtartalmat a centrifuga sebessége befolyásolja: minél magasabb a centrifuga sebessége a centrifugálási szakaszban, annál magasabb a zaj, és annál alacsonyabb a visszamaradó nedvességtartalom.

5.1.1. Mosás előtt

Csatlakoztassa	Nyissa ki a csapot	Töltet	Zárja be az ajtót	Adjon hozzá mosószert

Megjegyzés: Csak akkor kell az „I. tartályba” tölteni mosószert, ha kiválasztotta az előmosás funkciót (nem mindegyik gépen elérhető).

5.1.2 Mosás

Válasszon ki egy programot	Válassza ki egy funkciót vagy az alapértelmezettet	Indítás

Megjegyzés:

- Ha az alapértelmezettet választotta, akkor a 2. lépést ki lehet hagyni.
- A funkciógomb táblázata kizárólag referenciaként szolgál. A tényleges funkciók a terméktől függően eltérőek lehetnek.
- A mosógépet 0–40 °C környezeti hőmérsékleten kell használni. Ha 0 °C alatt használják, akkor a belépő szelep és a leeresztő rendszer a fagy miatt károsodhat.
- Mosás előtt ellenőrizze a ruhacímkéket és a mosószert utasításait. Használjon a mosógéphez alkalmas nem habzó mosószert.

Nézze meg a címkét	Ürítse ki a zsebeket	Kösse meg a hosszú zsinórokat, húzza be a cipzárokat és gombolja be a gombokat
A kisméretű ruhadarabokat tegye mosószácba	Fordítsa ki a könnyen szálasodó és hosszúszájú ruhaneműt	Válogassa szét a ruhákat az anyaguk szerint

Figyelmeztetés!

- Ha csak egy-egy darab ruhát mos, akkor a mosógép kiegyenlíttelenné válhat. Az optimális leeresztés biztosításához mosson több ruhát együtt.

- Ne mosson olyan ruhákat, amelyek kerozinnal, gázolajjal, alkohollal vagy más, gyúlékony anyaggal érintkeztek.

5.1.2.1 Opciók

Előmosás: Az előmosás funkció a fő mosási ciklus előtt elvégze egy extra mosást. Ezt a funkciót úgy tervezték, hogy kimossa a ruhák felületére szálló port is. Ennek a módnak a kiválasztásakor a tartályba (I.) mosószert kell tölteni.

Extra öblítés: A szennyes extra öblítésen megy át.

Nincs centrifuga: Ha ezt a funkciót választja, a ruhák nem lesznek kicentrifugázva.

Programok	Opció		Programok	Opció	
	Előmosás	Extra öblítés		Előmosás	Extra öblítés
Pamut 30 °C	<input type="radio"/>	<input type="radio"/>	Lejár 9 óra múlva		
Pamut 40 °C	<input type="radio"/>	<input type="radio"/>	Lejár 6 óra múlva		
Pamut 60 °C	<input type="radio"/>	<input type="radio"/>	Lejár 3 óra múlva		
Pamut 90 °C	<input type="radio"/>	<input type="radio"/>	Gyors mosás 45'		
Szintetikus	<input type="radio"/>	<input type="radio"/>	Gyors mosás 30'		
Szintetikus 40 °C	<input type="radio"/>	<input type="radio"/>	Gyors mosás 15'		
Dobtisztítás			Csak centrifugálás		
Pamut intenzív 40 °C			Hideg mosás	<input type="radio"/>	<input type="radio"/>
Pamut intenzív 60°C			Hideg mosás 20 °C	<input type="radio"/>	<input type="radio"/>
Csak leeresztés			ECO 40-60		
Öblítés és centrifugálás		<input type="radio"/>			
Kényes 30°C		<input type="radio"/>			
Kényes		<input type="radio"/>			

Opcionális

5.1.2.2 A hangjelzés némítása



A hangjelzés funkció bekapcsolásához nyomja meg ismét a gombot 3 másodpercig. A beállítás a következő visszaállításig megmarad.



Válassza ki a programot



Nyomja 3 másodpercig a  gombot a hangjelzés némításához

Vigyázat!

- Ha a hangjelzés le van némítva, akkor semmilyen hangot nem fog adni.

5.1.2.3 Gyermekszár



A gyermekzár arra szolgál, hogy megelőzze, hogy gyermekek működésbe hozzák a készüléket.





3 sec.



Válassza ki a programot

Indítás

Nyomja meg és tartsa lenyomva 3 másodpercig a +  és  gombot, amíg a hangjelzés meg nem szólal.

Vigyázat!

- A „Gyermekezár” csak a két gomb lenyomásával és nyomvatartásával lehet kioldani.
- A „Gyermekezár” a főkapcsoló és a „Gyermekezár” gombon kívül az összes gombot lezárja.
- A program kiválasztása és a mosási ciklus elindítása előtt oldja ki a „Gyermekezár”.

5.1.2.4 Hőmérséklet

A lehetséges hőmérséklet beállítások: Hideg, 20°C, 30°C, 40°C, 60°C, 90°C

5.1.3. Mosás után

A hangjelzés megszólal, az ajtózár és az [Indítás / szünet] jelzőfényei villognak, vagy két kis pont villog a digitális képernyőn.

6. KARBANTARTÁS ÉS TISZTÍTÁS

Figyelmeztetés!

- A karbantartási feladatok elvégzése előtt húzza ki a gépet és zárja el a csapot.

6.1 A ház tisztítása

A rendszeres karbantartással növelhető a készülék élettartama. A készülék felületét hígított, nem durva, semleges mosószerrel lehet tisztítani, ha szükséges. Ha túlfolyik a víz, egy nedves ruha segítségével azonnal itassa fel. Ügyeljen arra, hogy a házhoz ne érjenek éles tárgyak.

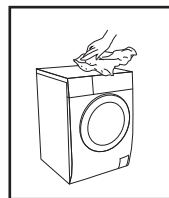

Megjegyzés!

Ne használjon hangyasavat, annak hígított oldatait, illetve ezekkel azonos anyagokat, például alkoholt, oldószert vagy más vegyi anyagot.

6.2 A dob tisztítása

A dob fémtárgyak által okozott rozsdásodását azonnal el kell távolítani klórmentes tisztítószerrel.

Soha ne használjon acél dörzsit.

Megjegyzés!

Ne tegyen ruhát a mosógépbe, amíg a dobot tisztítja.

6.3 Az ajtó tömítés és az üveg tisztítása

Törölje át az üveget és a tömítést minden mosási ciklus után a szőszök és a szennyeződések eltávolításához. A szőszök felhalmozódása szivárgást okozhat. Minden mosás után távolítsa el minden érmét, gombot és egyéb tárgyat a tömítésből.

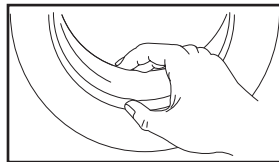

6.4 A belépő szűrő tisztítása

Megjegyzés!

- A belépő szűrőt ki kell tisztítani, ha a vízáramlás akadozni kezd.
- Tisztítsa meg a mosószer adagolót 3 havonta a berendezés normál működésének biztosítása érdekében.

HU

6.4.1 A csapban lévő szűrő tisztítása

1. Zárja el a csapot.
2. Vegye le a vízellátó tömlőt a csapról.
3. Tisztítsa meg a szűrőt.
4. Csatlakoztassa vissza a vízellátó tömlőt.

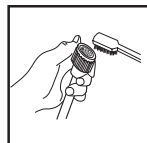
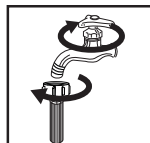

6.4.2 A mosógépben lévő szűrő tisztítása

1. Csavarozza le a bemeneti csövet a gép hátuljáról.
2. Húzza ki a szűrőt egy hosszú csőrű fogóval, majd tegye vissza, miután kimosta.
3. Használja a kefét a szűrő tisztításához.
4. Csatlakoztassa újra a bemeneti csövet.

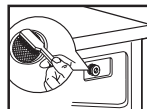

Megjegyzés!

- A szűrőt ki lehet húzni a csőből a tisztításhoz.
- Csatlakoztassa újra és nyissa ki a csapot.

6.4.3 A mosószer-adagoló tisztítása

1. Tolja az adagolófiók belsejében lévő öblítőfedél gombját „A” pozícióba (lásd az 1. ábrán szereplő nyilat).
2. Emelje fel, és vegye ki az öblítőfedelet. Mossa ki az összes nyílást folyó víz alatt.
3. Tegye vissza az öblítőfedelet, és tolja vissza a fiókot a helyére.

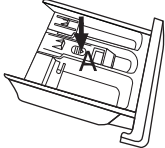
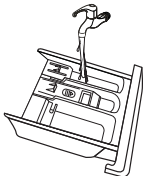
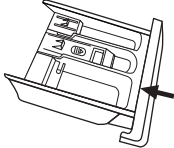
			
Húzza ki az adagolófiókot az „A” megnyomásával	Tisztítsa meg az adagolófiókot folyó víz alatt	Tisztítsa meg a rekesz belsejét egy régi fogkefével	Tegye be az adagoló fiókot

Megjegyzés!

- A gép tisztításához ne használjon alkoholt, oldószereket vagy vegyszereket.
- Tisztítsa meg a mosószer adagolót 3 havonta a berendezés normál működésének biztosítása érdekében.

6.4.4 A leeresztő szivattyú szűrőjének tisztítása

Figyelmeztetés!

- Legyen óvatos a forró vízzel!
- Hagyja lehűlni a tisztítószeroldatot.
- Az áramütés megelőzésére a szűrő mosása előtt húzza ki a gép csatlakozódugóját.
- A leeresztő szivattyú szűrője eltávolítja a cérnaszálakat és a kisebb idegen anyagokat a vízből.
- Rendszeresen, háromhavonta végezze el a szűrő tisztítását a készülék normál működésének biztosítása érdekében.

			
Nyissa ki a szerviszűrőt	Az óramutató járásával megegyező irányba forgatva vegye ki a szűrőt	Távolítsa el az idegen anyagokat	Tegye vissza az alsó zárósapkát

Vigázat!

- Bizonyosodjon meg róla, hogy a szűrőt és a vészleeresztő tömlőt megfelelően tette vissza, máskülönben vízszivárgás léphet fel.
- Ha az Ön mosógépén nem található vészleeresztő tömlő, forgassa el közvetlenül az alsó zárósapkát ahhoz, hogy a víz a mosóba folyjon.
- A programtól függően közvetlenül a készülék használata után forró víz lehet a szivattyúban. Ne vegye le a szivattyú burkolatát a mosási ciklus közben. Mindig várja meg, hogy a készülék a ciklus végére érjen, ki legyen űrítve és kihűljön. A burkolat visszahelyezésekor gondoskodjon róla, hogy szorosan legyen rögzítve.

6.5 Hibaelhárítás

A készülék nem indul el vagy működés közben leáll.
Próbáljon megoldást találni a problémára. Ha ez nem lehetséges, akkor vegye fel a kapcsolatot az ügyfélszolgálattal.

Leírás	A probléma oka	Megoldás
A mosógép nem indul el	A mosógép ajtaja nincs bezárva rendesen	Indítsa újra, ha az ajtó be van zárva Ellenőrizze, hogy nem szorultak-e be a ruhák
Az ajtót nem lehet kinyitni	A biztonsági védelem engedélyezve van	Szakítsa meg a hálózati tápellátást, majd indítsa újra
Vízszivárgás	A belépő tömlő vagy a kilépő tömlő közti csatlakozás nem tömör	Ellenőrizze és szorítsa meg a vízcsöveket Tisztítsa meg a kilépő tömlőt
Mosószer maradvány a mosószer adagolóban	A mosószer nedves vagy összeállt	Tisztítsa meg a mosószer adagolót
A jelzőlámpa vagy kijelző nem világít	A CPU vagy a kábelek nincsenek csatlakoztatva	Ellenőrizze, hogy nincs-e áramkimaradás, és hogy megfelelően vannak-e csatlakoztatva a csatlakozók
Rendellenes zaj	–	Ellenőrizze, hogy nem távolították-e el a rögzítőcsavarokat Ellenőrizze a padló szintjét

HU

Hiba kijelző	A probléma oka	Megoldás
Szünet/indítás	A mosógép ajtaja nincs bezárva rendesen	Indítsa újra, ha az ajtó be van zárva Ellenőrizze, hogy nem szorultak-e be a ruhák
Nincs centrifuga	Vízbemeneti probléma mosás közben	Ellenőrizze, ha a víznyomás túl alacsony Egyenesítse ki a vízcsövet Ellenőrizze, hogy a belépő szelep szűrője nincs-e eltömődve
Szünet/indítás és nincs centrifuga	A víz leeresztése túl sokáig tart	Ellenőrizze, hogy a vízkifolyó tömlő nincs-e eltömődve
Extra öblítés	Víz túlfolyás	A mosógép újraindítása
	Egyéb	Ha a problémát nem tudja megoldani, akkor hívja az ügyfélszolgálatot

Megjegyzés!

Az ellenőrzés után kapcsolja be újra a mosógépet. Amennyiben a probléma továbbra is

fennáll, forduljon az ügyfélszolgálathoz.

7 Mosószer javaslat

javasolt mosószer	Mosási ciklusok	Mosási hőmérséklet	Szennyes és textil típusa
Nagy teljesítményű mosószer fehérítővel és optikai világosítóval	Pamut, ECO 40-60	30 40/ 60/	Fehér ruhanemű forrásálló pamutból vagy vászonból
Színes ruhákhoz való mosószer fehérítő és optikai világosító nélkül.	Pamut, ECO40-60, Hideg mosás	Hideg/20/ 30/40	Színes ruhanemű pamutból vagy lenből
fehérítők Színes vagy kímélő mosószer, optikai világosító nélkül	Hideg mosás, szintetikus	Hideg/20/ 40	Színes ruhanemű könnyen kezelhető szálakból vagy szintetikus anyagokból
Kímélő mosószer	Szintetikus	Hideg/40	Finom textíliák, selyem, viszkóz

HU

- A felhalmozódó vagy nyálkás mosószer vagy adalékot egy kis mennyiségű vízzel fel lehet hígítani, mielőtt a mosószer adagolóba töltik, megakadályozva, hogy a bemeneti nyílás elzáródjon, és a víz túlfolyását okozza.
- Válasszon megfelelő típusú mosószert a maximális mosási teljesítmény, illetve a minimális víz- és energiafogyasztás érdekében.
- A legjobb tisztítási eredmény eléréséhez nagyon fontos a megfelelő mosószer kiválasztása.
- Ha nem tölti fel teljesen a dobot, akkor használjon kevesebb mosószert.
- Mindig a vízkeménységnek megfelelően határozza meg a mosószer mennyiségét: ha a csapvíz lágy, használjon kevesebb mosószert.
- Adagolja aszerint, hogy mennyire piszkos a ruha: a kevésbé szennyezett darabokhoz kevesebb mosószert használjon.
- A nagyobb koncentrációjú (kompakt) mosószer különösen pontos adagolást igényel.

A következő tünetek a mosószer túladagolását jelzik:

- intenzív habosodás

- gyenge mosási és öblítési eredmény

A következő tünetek túl kevés mosószer adagolását jelzik:

- a szennyes elszürkül

- a keletkezett vízkő leülepedik a dobra, a fűtőelemre és/vagy a szennyesre

1. INSTRUCȚIUNI PRIVIND SIGURANȚA

Înainte de a folosi acest aparat electric, citiți cu atenție instrucțiunile de mai jos și păstrați-le pentru utilizare ulterioară.

1. Dacă este deteriorat cablul de alimentare, acesta trebuie înlocuit de producător, de agentul său de service sau de persoane calificate în mod similar pentru a se evita orice pericol.

2. Înainte de a conecta aparatul la o priză de perete, asigurați-vă că valoarea curentului electric local corespunde cu cea indicată pe plăcuța caracteristicilor tehnice de pe aparat. Acest aparat trebuie conectat doar la o priză cu împământare.

3. Deconectați cablul de alimentare de la priză când nu utilizați aparatul și înainte de a efectua orice lucrări de curățare sau de întreținere.

4. Utilizați noile seturi de furtunuri furnizate cu aparatul. Nu reutilizați seturile vechi de furtunuri.

5. Deconectați întotdeauna aparatul de la rețea înainte de efectuarea oricărei lucrări de întreținere.

6. Întotdeauna deconectați mașina de la priză și opriți alimentarea cu apă după utilizare.

7. Asigurați-vă că presiunea apei a sursei dumneavoastră de alimentare cu apă este cuprinsă între presiunea minimă de admisie și presiunea maximă de admisie a apei.

8. Pentru siguranța dumneavoastră, ștecherul trebuie introdus într-o priză împământată cu trei poli. Asigurați-vă că priza este împământată corect și fiabil.

9. Racordurile de apă și cablurile electrice trebuie conectate de un tehnician calificat în conformitate cu instrucțiunile fabricantului și cu reglementările locale privind siguranța.

10. Pericol pentru siguranța copiilor!

11. Acest aparat poate fi utilizat de către copii cu vârsta de peste 8 ani și de către persoane cu capacități fizice, senzoriale sau intelectuale reduse ori lipsite de cunoștințe sau de experiență, dacă sunt supravegheate sau au fost instruite cu privire la utilizarea aparatului în deplină siguranță și înțeleg pericolele la care se expun. Este interzisă efectuarea curățării și a întreținerii aparatului de către copii nesupravegheați.

12. Copiii cu vârsta sub 3 ani trebuie ținuti la distanță, cu excepția cazului când sunt supravegheați în mod continuu. Nu lăsați copiii să se joace cu aparatul.

13. Animalele de companie și copiii riscă să se urce pe mașină.

Verificați mașina cu atenție înainte de utilizare.

14. Ușa de sticlă se poate încălzi foarte tare în timpul utilizării. Țineți copiii și animalele de companie la distanță pe durata utilizării mașinii.

15. Pentru a preveni avarierea produsului, îndepărtați toate ambalajele și bolțurile de transport înainte de utilizare.

16. Ștecherul trebuie să rămână accesibil după instalare.

17. Pericol de explozie!

18. Nu spălați sau să uscați articole care au fost îmbibate sau curățate, spălate sau înmuiate în combustibil sau substanțe explozive (precum ceară, ulei, benzină, degresanți, solvenți pentru curățare uscată și kerosen) Acestea riscă să producă un incendiu sau o explozie.

19. Masa maximă a hainelor uscate care pot fi spălate în aparat este 6,0 kg.

Instalarea

1. Această mașină de spălat este destinată numai pentru utilizare în interior.
2. Această mașină de spălat nu a fost proiectată pentru a putea fi încorporată.
3. Orificiile nu trebuie obstrucționate cu mochetă.
4. Mașina de spălat nu trebuie instalată în băi sau în încăperi foarte umede ori în spații în care se află gaze caustice sau explozive.
5. Modelele cu o singură supapă de admisie trebuie conectate la alimentarea cu apă rece. Modelele cu supape de admisie duble trebuie conectate corect la alimentarea cu apă caldă și la alimentarea cu apă rece.
6. Ștecherul trebuie să rămână accesibil după instalare.
7. Pentru a preveni avarierea produsului, îndepărtați toate ambalajele și bolțurile de transport înainte de utilizare.
8. Acest produs este destinat numai uzului casnic și numai pentru materiale textile lavabile în mașina de spălat rufe.
9. Acest aparat este destinat uzului casnic sau în scopuri similare precum:
 - spații de bucătărie pentru personal din magazine, birouri și alte medii de activitate;
 - ferme;
 - de către clienți în hoteluri, moteluri și alte locații de tip rezidențial;
 - locații de tip pensiune;
 - spații comune în blocuri de apartamente.
10. Nu vă urcați sau să vă așezați deasupra mașinii.
11. Nu vă sprijiniți de ușa mașinii.
12. Măsuri de precauție în vederea manevrării:
13. Bolțurile de transport trebuie reinstalate de către un tehnician.
14. Apa acumulată în mașină trebuie evacuată.
15. Manevrați mașina cu grijă. Nu apucați niciodată de piese proeminente ale mașinii când o ridicați. Nu utilizați ușa mașinii ca și mâner când deplasați aparatul.
16. Acest aparat este greu. Aveți grijă în timpul transportului.
17. Nu închideți ușa mașinii cu forță excesivă. Dacă ușa se închide greu, asigurați-vă că hainele sunt introduse complet în cuvă și că sunt distribuite uniform.
18. Nu utilizați mașina ca să spălați covoare.
19. Înainte de a spăla haine pentru prima dată, mașina de spălat

trebuie să execute un ciclu complet de spălare fără haine în interior.
20. Nu amplasați solvenți inflamabili, explozibili sau toxici în mașină (de ex. benzină sau alcool) ori să-i utilizați ca detergenți. Utilizați numai detergenți care sunt adecvați pentru mașina de spălat.

21. Asigurați-vă că toate buzunarele sunt golite. Obiectele ascuțite și rigide precum monezi, bijuterii, cuie, șuruburi sau pietre pot cauza defecțiuni grave ale mașinii.

22. Asigurați-vă că apa din interiorul cuvei s-a scurs înainte de a deschide ușa. Nu deschideți ușa dacă în cuvă apa este vizibilă.

23. Aveți grijă să nu vă ardeți când produsul evacuează apă fierbinte.

24. Nu reumpleți apa cu mâna în timpul unui ciclu de spălare.

25. După terminarea programului, așteptați timp de 2 minute înainte de a deschide ușa.

26. Instrucțiunile pentru aparatele conectate la rețeaua de alimentare cu apă trebuie să indice

- presiunea maximă a apei de admisie: 1 MPa
- Presiunea minimă de admisie permisă a apei: 0,05 MPa



Acest marcaj indică faptul că acest produs nu trebuie eliminat cu alte deșeuri menajere pe tot teritoriul UE. Pentru a preveni posibilele pericole pentru mediu sau sănătatea umană de la eliminarea necontrolată a deșeurilor, reciclați acest produs în mod responsabil pentru a promova reutilizarea durabilă a resurselor materiale. Pentru a returna dispozitivul dumneavoastră uzat, vă rugăm să utilizați sistemele de colectare sau să contactați magazinul de unde ați cumpărat produsul. Acesta poate prelua acest produs în vederea reciclării sale în siguranță.

2. DATE TEHNICE

2.1 Specificații tehnice

Alimentare	220-240 V~, 50 Hz
Putere nominală	2050 W
Curent max.	10 A
Presiune standard a apei	0,05 MPa~1 MPa
Model	600156391
Capacitate de spălare	6,0 kg
Dimensiuni (L x P x H)	595 x 400 x 850
Greutate netă	55 kg

2.2 Fișa produsului

RO

Numele furnizorului sau marca comercială: Qilive

Adresa furnizorului ^(b): SAS OIA, 200, rue de la Recherche, Le Colibri BP 169, 59650 Villeneuve d'Ascq, Franța

Identificator de model: MFE60-JU1206/C31-EU(ND)

Parametri generali ai produsului:

Parametru	Valoare	Parametru	Valoare	
			Înălțime	
Capacitate nominală ^(a) (kg)	6,0	Dimensiuni în cm	85	
			60	
			40	
EEIW ^(a)	79.5	Clasa de eficiență energetică ^(a)	D	
Index de eficiență de spălare ^(a)	1,04	Eficiență de clătire (g/kg) ^(a)	5,0	
Consum energetic în kWh pe ciclu, bazat pe programul eco 40-60. Consumul real de energie va depinde de modul în care este folosit aparatul.	0.644	Consum de apă în litri pe ciclu, bazat pe programul eco 40-60. Consumul real de apă va depinde de modul în care este folosit aparatul și de duritatea apei.	43	

Temperatură maximă în interiorul materialului textil tratat (°C)	Capacitate nominală	39	Conținut de umezeală rămas 0 (%)	Capacitate nominală	62
	Jumătate	33		Jumătate	62
	Sfert	28		Sfert	62
Viteză de stoarcere (rpm)	Capacitate nominală	1200	Clasa de eficiență energetică la stoarcere-uscare (a)	C	
	Jumătate	1200			
	Sfert	1200			
Durată program O (h:min)	Capacitate nominală	3:18	Tip	Fără suport	
	Jumătate	2:36			
	Sfert	2:36			
Emisii sonore transmise prin aer în faza de stoarcere (a) (dB(A) re 1 pW)	80		Clasă de emisii sonore transmise prin aer (a) (faza de stoarcere)	C	
Mod oprit (W)	0,50		Mode de veghe (W)	1,00	
Pornire întârziată (W) (dacă este cazul)	4,00		Standby în rețea (W) (dacă este cazul)	Nu este cazul	

Durata minimă a garanției oferite de furnizor (b).

Acest produs a fost proiectat să elibereze ioni de argint în timpul ciclului de spălare	Nu
---	----









Informații suplimentare:

Link pentru website-ul furnizorului, unde informațiile de la punctul 9 al Anexei II a Regulamentului comisiei (UE) 2019/2023 (1) (b) se găsește:



- (^a) pentru programul eco 40-60.
- (^b) modificări la aceste articole nu trebuie considerate relevante în sensul paragrafului 4 al Articolului 4 din Regulamentul (UE) 2017/1369.
- (^c) dacă baza de date a produsului generează automat conținutul definitiv al acestei celule înseamnă că furnizorul nu a introdus datele.
- (^d) Informații conform cărora încărcarea mașinii de spălat rufe de uz casnic sau a mașinii de spălat cu uscător de rufe de uz casnic până la capacitatea indicată de producător pentru programele respective vor contribui la economii de apă și de energie
- (^e) Un program pentru textile foarte murdare (dacă există) la capacitatea nominală a acestui program.

2.3 Programm

Puteți alege dintre programele următoare, conform tipului de rufe.

Programe	
 Sintetice	Pentru spălarea articolelor sintetice (de ex. cămăși, jachete, textile amestecate). Când spălați tricotate, cantitatea de detergent trebuie redusă pentru a preveni formarea de spumă excesivă.
 Delicate	Pentru spălarea articolelor delicate, lavabile, de ex. mătase, satin, fibre sintetice sau textile amestecate.
 Curățare cuvă	Program special pentru curățarea cuvei. Cuva este sterilizată la 90°C. Nu utilizați acest program pentru spălarea hainelor. Adăugați cantitatea corectă de clor pentru a spori efectul curățării. Utilizați acest program după cum este nevoie.
 Numai stoarcere	Numai stoarce cu viteza de stoarcere putând fi selectată.
 Clătire & Stoarcere	Numai clătire și stoarcere
 Numai scurgere	Pentru golirea apei.
 Scurt 15'	Pentru spălarea rapidă a unei cantități mici de îmbrăcăminte care nu este foarte murdară în 15 minute.
 Intensiv bumbac	Durata de spălare este mărită pentru o curățare mai aprofundată.
ECO 40-60	Implicit 40°C (neselectabil), adecvat pentru spălarea articolelor vestimentare la temperaturi cuprinse între 40°C și 60°C.
 Spălare rece	Utilizează apă rece pentru spălarea hainelor.

RO

 Bumbac	Pentru textile rezistente la purtat și rezistente la căldură, fabricate din bumbac sau in.
 Se termină în	Funcție de temporizator – durata totală include durata de spălare și temporizatorul poate fi setat pe 3 ore, 6 ore sau 9 ore.

Tabelul programelor de spălat

Ciclu	Capacitate nominală în kg	Durata ciclului în ore și minute	Consum energetic în kWh / ciclu de funcționare	Consum de apă în litri / ciclu de funcționare	Temperatura cea mai înaltă °C	Umiditate reziduală în % / viteză de stoarcere
spălare rece 20°C	3.0	1:01	0,207	37	20	60%/1200
bumbac 60°C	6,0	2:45	1,280	58	60	60%/1200
Sintetice	3.0	2:20	0,327	55	rece	60%/1200
Spălare rapidă15'	2,0	0:15	0,035	32	rece	75%/ 800
Intensiv bumbac 40°C	6,0	3:48	1.029	58	40	60%/1200
ECO 40-60	6,0	3:18	0,862.	54,0.	40	62%/1200
	3.0	2:36	0,523.	38,5	34	62%/1200
	1,5	2:36	0,389	30,0.	28	62%/1200

Datele de mai sus sunt pur consultative, iar datele se pot schimba din cauza diferitelor condițiile reale de utilizare.

• Valorile oferite pentru alte programe decât programul ECO 40-60 sunt pur indicative.

• Clasa nouă de eficiență energetică UE este D
Program de testare energetică: ECO 40-60. Viteză: cea mai mare viteză; Altele ca implicit.

Jumătate de încărcătură pentru mașină de 6,0 kg: 3,0.

Un sfert de încărcătură pentru mașină de 6,0 kg: 1,5 Kg.

Încărcarea mașinii de spălat până la capacitatea indicată pentru programele respective va contribui la economii de energie și de apă.

3. DESCRIEREA PRODUSULUI

3.1 Vedere din față

- | | |
|------------------------|--------------------------------|
| 1- Capac superior | 6- Furtun de scurgere |
| 2- Panou de comandă | 7- Ușă |
| 3- Cablu de alimentare | 8- Dozator de detergent |
| 4- Cuvă | 9- Furtun de alimentare cu apă |
| 5- Filtru | |

3.2 Accesorii

- 10- Dopuri de orificii pentru transport 12- Manual de instrucțiuni
 11- Furtun de alimentare cu apă rece 13- Burete acustic (opțional)

3.3 Panou de comandă



- 14- **Oprit:** Pornește sau oprește produsul.
 15- **Start/Pauză:** Apăsând acest buton pentru a porni sau pune programul de spălare pe pauză.
 16- **Opțiuni:** Vă permite selectarea unei funcții suplimentare; aceasta se va aprinde când este selectată.
 17- **Programe:** Alegeți un program adecvat în funcție de tipul de haine de spălat. La terminarea programului, indicatorii luminoși de **Pauză/Start** și Blocarea ușii vor clipi.

3.4 Dozatorul de detergent

- I Detergent pentru pre-spălare
 II Detergent pentru spălare principală
 Balsam de haine

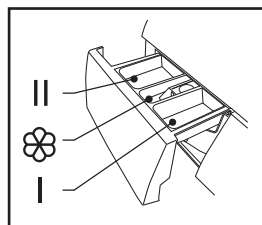
Notă: Detergentul trebuie adăugat numai în „compartimentul I” dacă ați selectat funcția de „prespălare” (nedisponibilă pe toate mașinile).























Program	I	II		Program	I	II	
Bumbac 30°C	○	●	○	Articole delicate 30°C		●	○
Bumbac 40°C	○	●	○	Delicate		●	○
Bumbac 60°C	○	●	○	Se termină în 9 ore		●	○
Bumbac 90°C	○	●	○	Se termină în 6 ore		●	○
Sintetice	○	●	○	Se termină în 3 ore		●	○
Sintetice 40°C	○	●	○	Scurt 45'		●	○
Curățare cuvă				Scurt 30'		●	○
Spălare rece	○	●	○	Scurt 15'		●	○
Spălare rece 20°	○	●	○	ECO 40-60		●	○
Numai stoarcere				Intensiv bumbac 40°C.		●	○
Numai scurgere				Intensiv bumbac 60°C.		●	○
Clătire & Stoarcere			○				

● Indispensabil ○ Opțional

Tabelul vă indică ce opțiuni oferă ciclurile pentru reglări. Dacă un ciclu nu poate fi ajustat, simbolul va clipi pe afișaj.

Numerale **evidențiate** corespund cu setările din fabrică.

Ciclu	Ajustare temperatură în °C	Funcții suplimentare
Sintetice	Rece	 + 
Sintetice 40°C	40	 + 
Spălare rece	Rece	 + 
Spălare rece 20°C	20	 + 
Bumbac 30°C	30	 + 
Bumbac 40°C	40	 + 
Bumbac 60°C	60	 + 
Bumbac 90°C	90	 + 
ECO 40-60	60	
Intensiv bumbac 40°C	40	
Intensiv bumbac 60°C	60	
Curățare cuvă	90	
Numai stoarcere	-	
Numai scurgere	-	
Clătire & Stoarcere	-	+ 
Delicate 30°C	30	+ 
Delicate	Rece	+ 
Se termină în 3H/6H/9H	40	
Scurt 45'	40	
Scurt 30'	30	
Scurt 15'	Rece	

Notă!

- Când utilizați detergent pudră, se recomandă să adăugați un pic de apă în compartimentul de detergent pentru a preveni înfundarea admisei compartimentului de detergent și supraumplerea când mașina se umple cu apă.
- Pentru rezultate optime de spălare și pentru a reduce consumul de apă și de energie, selectați un tip de detergent adecvat pentru temperatura de spălare selectată.

3.5 Recomandări privind detergentul

Detergent de spălare recomandat	Temperatură de spălare	Tip de rufe și textile
Detergent ultra puternic cu agenți înalbitori și înalbitori optici.	40/60/90	Rufe albe din bumbac sau in rezistente la fierbere
Detergent pentru rufe colorate fără agenți înalbitori și înalbitori optici.	20/30/40	Rufe colorate compuse din bumbac sau in
Detergent pentru rufe colorate sau cu acțiune moderată fără înalbitori optici	20/30/40	Detergent pentru rufe colorate fabricant din fibre ușor de întreținut sau materiale sintetice
Detergent de spălare cu acțiune moderată	20/30	Textile delicate, mătase, vâscoză
Detergent special pentru lână	20/30/40	Lână

Notă

Detergentul care se adună sau fibros ori aditiv se poate dilua într-o cantitate mică de apă înainte de a fi turnat în compartimentul detergentului, pentru a evita blocarea admisiei și cauzarea unor scurgeri de apă.

Vă rugăm selectați tipul adecvat de detergent pentru a obține rezultate maxime de spălare și un consum minim de apă și de energie.

Pentru a obține cele mai bune rezultate de curățare, dozarea corectă a detergentului este importantă.

Utilizați o cantitate mai mică de detergent în cazul care cuva nu este umplută complet.

Întotdeauna reglați cantitatea de detergent în funcție de duritatea apei, dacă apa este mai puțin dură, utilizați mai puțin detergent.

Dozați în funcție de gradul de murdărie al rufelor, rufe mai puțin murdare necesită mai puțin detergent.

Detergentul foarte concentrat (compact) necesită o dozare deosebit de precisă.

Următoarele simptome indică un supradozaj de detergent:

- producere de spumă densă
- rezultate slabe de spălare și de clătire

Următoarele simptome indică un dozaj insuficient de detergent:

- rufe capătă culoarea gri
- pe cuvă, pe rezistență și/sau pe rufe se acumulează depozite de depuneri minerale

4. INSTALAREA

4.1 Zona instalării

Avertisment!

- Produsul trebuie amplasat într-un loc stabil pentru a preveni deplasarea acestuia în timpul funcționării.
- Asigurați-vă că aparatul nu este așezat peste cablul de alimentare.

Înainte de a instala mașina, urmați pașii de mai jos pentru a selecta un amplasament adecvat:

1. Selectați o suprafață stabilă, uscată și dreaptă.
2. Evitați lumina directă a soarelui.
3. Asigurați-vă că există ventilație suficientă.
4. Asigurați-vă că temperatura din încăpere depășește 0°C.
5. Locul instalării trebuie situat departe de surse inflamabile precum cărbuni sau gaz.

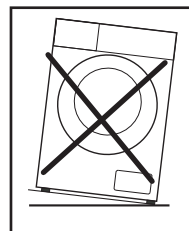
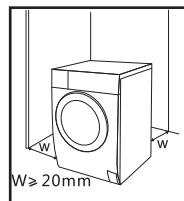

4.2 Des pachetarea mașinii de spălat

Avertisment!

- Materialele de ambalaj (ex. folie, spumă de polistiren) pot fi periculoase pentru copii.
 - Risc de sufocare! Păstrați toate materialele de ambalare în locuri inaccesibile copiilor.
1. Îndepărtați cutia de carton și spuma de polistiren.
 2. Ridicați mașina de spălat și îndepărtați ambalajul de pe bază. Asigurați-vă că triunghiul mic de spumă a fost îndepărtat împreună cu piesa de dedesubt. Dacă nu, înclinați unitatea pe o parte, după care îndepărtați bucata mică de spumă de sub unitate.
 3. Îndepărtați banda adezivă ce fixează cablul de alimentare și furtunul de scurgere.
 4. Scoateți furtunul de admisie din cuvă.

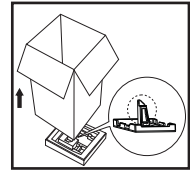

4.2.1 Îndepărtarea bolțurilor de transport

Avertisment!

- Înainte de a utiliza produsul, bolțurile de transport trebuie îndepărtate de pe spatele aparatului.
- Păstrați bolțurile de transport într-un loc sigur pentru utilizare viitoare (veți avea nevoie de acestea dacă trebuie să transportați aparatul în alt loc).

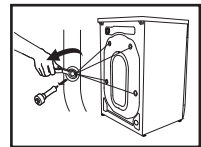

Urmați pașii de mai jos pentru a îndepărta bolțurile:

1. Slăbiți cele 4 bolțuri cu ajutorul unei chei și îndepărtați-le.
2. Acoperiți găurile cu dopurile de transport pentru orificii.
3. Depozitați bolțurile de transport într-un loc sigur pentru utilizare viitoare.

4.3 Nivelarea mașinii de spălat

Avertisment!

- Piulițele de blocare de pe toate cele patru picioare trebuie înfiletate strâns pe carcasă.
1. Asigurați-vă că picioarele sunt bine prinse de carcasă. Dacă nu, repuneți-le în poziția lor inițială și strângeți piulițele.
 2. Slăbiți piulița de blocare și rotiți piciorul până când acesta este în contact apropiat cu solul.
 3. Reglați picioarele și blocați-le cu o cheie, asigurându-vă că mașina este stabilă.

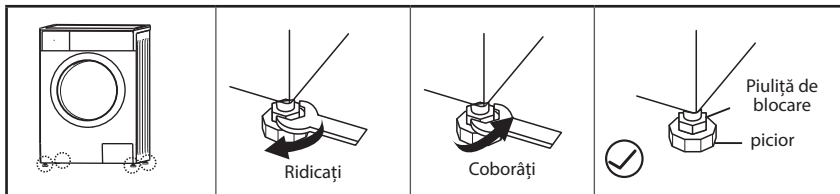

4.4 Conectarea mașinii de spălat



4.4.1 Conectarea furtunului de alimentare cu apă

Avertisment!

- Pentru a preveni scurgerile sau pagubele cauzate de apă, urmați instrucțiunile din acest capitol!
- Nu pliați, zdrobiți, modificați sau să secționați furtunul de alimentare cu apă.
- Dacă modelul este echipat cu o supapă de apă caldă, conectați-o la robinetul de apă caldă utilizând furtunul de alimentare cu apă caldă. Consumul de energie va scădea automat pentru anumite programe.

Conectați țeava de alimentare cu apă conform indicațiilor. Există două moduri de conectare a furtunului de admisie:

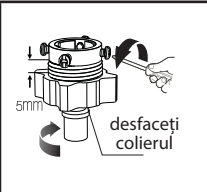
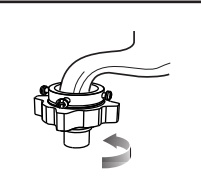
4.4.1.1 Racordarea unui robinet obișnuit la furtunul de admisie.

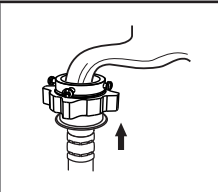
			
Slăbiți piulița colierului și cele patru șuruburi	Strângeți piulița colierului	Apăsați bucșă culisantă și introduceți furtunul de admisie în baza de conectare	Racordare terminată

RO

4.4.1.2 Racordarea unui robinet cu filet la furtunul de admisie.

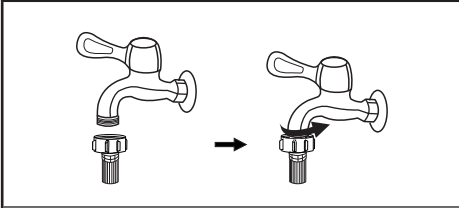
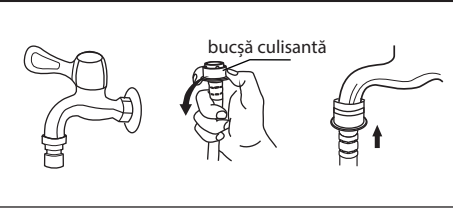
	
Robinet cu filet și furtun de admisie	Robinet special pentru mașina de spălat

Conectați celălalt capăt al furtunului de admisie la supapa de admisie de pe spatele produsului și strângeți bine furtunul în direcția acelor ceasului.

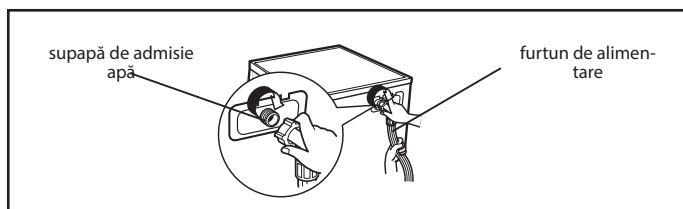

4.4.2 Furtun de scurgere

Avertisment!

- Nu îndoiți sau să întindeți furtunul de scurgere.
- Poziționați corect furtunul de scurgere, ori există riscul de daune cauzate de scurgerile de apă.

Există două moduri de a poziționa capătul furtunului de scurgere:

1. Amplasați-l direct în scurgerea de apă.
2. Conectați-l la teava de scurgere ramificată a scurgerii.

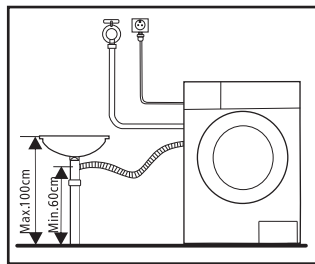
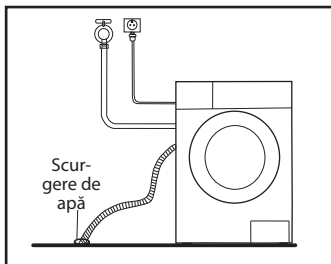

RO

Notă!

- Dacă mașina este echipată cu un suport pentru furtunul de scurgere, instalați furtunul de scurgere după cum urmează.

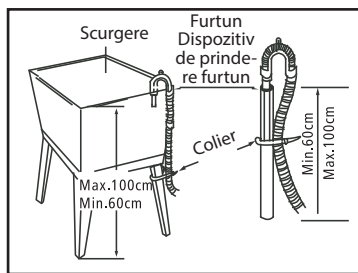
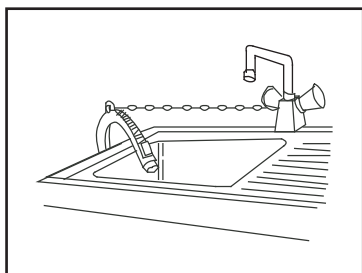

Avertisment!

- Când instalați furtunul de scurgere, fixați-l corect cu ajutorul unui colier de furtun.
- Dacă furtunul este prea lung, nu-l forțați în mașina de spălat, deoarece acest lucru va cauza zgomote anormale.



5. UTILIZAREA

5.1 Ghid de pornire rapidă

Atenție!

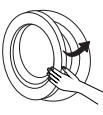

- Înainte de a spăla, asigurați-vă că mașina de spălat este instalată corect.
- Înainte de a spăla haine pentru prima dată, mașina de spălat trebuie să execute un ciclu complet de spălare fără haine după cum urmează.
- Zgomotul și conținutul rămas de umezeală sunt influențate de viteza de stoarcere: cu cât viteza de stoarcere din faza de stoarcere este mai mare, cu atât zgomotul va fi mai înalt și conținutul de umezeală rămasă va fi mai scăzut.

5.1.1. Înaintea spălării

				Spălarea principală II Balsam de rufe Prespălare I
Conectați la priză	Deschideți robinetul	Încărcați	Închideți ușa	Adăugați detergent



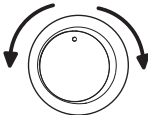
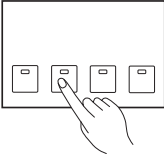

Notă: Detergentul trebuie adăugat numai în „compartimentul I” dacă ați selectat funcția de prespălare (nedisponibilă pe toate mașinile).

5.2.1 Spălarea

		
Selectați un program	Selectați funcția sau opțiunile implicite	Porniți

Notă:

- Dacă funcția implicită este selectată, puteți sări peste pasul 2.
- Tabelul butoanelor funcționale este numai ilustrativ. Funcțiile actuale pot diferi în funcție de produs.
- Mașina de spălat trebuie utilizată la temperaturi ambientale cuprinse între 0-40°C. Dacă este utilizată sub 0°C, supapa de admisie și sistemul de scurgere pot fi avariate datorită înghețului.
- Verificați etichetele de pe haine și instrucțiunile detergentului înainte de a spăla. Utilizați detergent ce nu generează spumă, adecvat pentru mașinile de spălat.

		
Verificați eticheta	Goliți buzunarele	Înnodați cordoanele lungi, închideți fermoarele sau nasturii
		
Introduceți hainele de dimensiuni mici într-un săculeț de spălare	Întoarceți pe dos îmbrăcămintea ce se scămășează ușor sau cu peri lungi.	Separați hainele cu texturi diferite

RO

Avertisment!

- Când spălați un singur articol de îmbrăcăminte, acesta poate duce la dezechilibrarea mașinii. Pentru a asigura scurgerea optimă, spălați împreună câteva articole de îmbrăcăminte.
- Nu spălați hainele care au intrat în contact cu kerosen, benzină, alcool sau alte materiale inflamabile.

5.1.2.1 Opțiuni

Prespălare: Funcția de prespălare efectuează o spălare suplimentară înainte de spălarea principală. Această funcție are ca rol îndepărtarea prafului care se ridică la suprafața hainelor. Când selectați acest mod, trebuie să adăugați detergent în compartimentul principal (I).

Clătire suplimentară: Articolele de spălat vor fi supuse la o clătire suplimentară.

Fără stoarcere: Dacă ați selectat această funcție, hainele nu vor fi stoarse

Program	Opțiuni		Program	Opțiuni	
	Prespălare	Clătire suplimentară		Prespălare	Clătire suplimentară
Bumbac 30°C	<input type="radio"/>	<input type="radio"/>	Se termină în 9 ore		
Bumbac 40°C	<input type="radio"/>	<input type="radio"/>	Se termină în 6 ore		
Bumbac 60°C	<input type="radio"/>	<input type="radio"/>	Se termină în 3 ore		
Bumbac 90°C	<input type="radio"/>	<input type="radio"/>	Scurt 45'		
Sintetice	<input type="radio"/>	<input type="radio"/>	Scurt 30'		
Sintetice 40°C	<input type="radio"/>	<input type="radio"/>	Scurt 15'		
Curățare cuvă			Numai stoarcere		
Intensiv bumbac 40°C			Spălare rece	<input type="radio"/>	<input type="radio"/>
Intensiv bumbac 60°C			Spălare rece 20°	<input type="radio"/>	<input type="radio"/>
Numai scurgere			ECO 40-60		
Clătire & Stoarcere		<input type="radio"/>			
Delicate 30°C		<input type="radio"/>			
Delicate		<input type="radio"/>			

Opțional

5.1.2.2 Dezactivarea soneriei



Pentru a activa funcția de sonerie, reapăsați butonul timp de 3 secunde. Setarea va fi reținută până la următoarea resetare.



Alegeți programul

Apăsați pe butonul  timp de 3 secunde pentru a dezactiva soneria

Atenție!

- Când soneria este dezactivată, mașina nu va emite niciun semnal sonor.

5.1.2.3 Blocarea accesului copiilor





Funcția de blocare a accesului copiilor a fost concepută pentru a preveni utilizarea aparatului de către copii.



Alegeți programul

Porniți

Apăsați și mențineți apăsată butoanele +  și  timp de 3 secunde până când mașina emite câteva semnale sonore.

RO

Atenție!

- „Blocarea accesului copiilor“ nu poate fi eliberat decât prin apăsarea și menținerea apăsată a celor două butoane.
- „Blocarea accesului copiilor“ va bloca toate butoanele cu excepția butonului de alimentare și a butonului de „Blocare a accesului copiilor“.
- Eliberați „Blocarea accesului copiilor“ înainte de a selecta un program și de a demara un ciclu de spălare.

5.1.2.4 Temperatura

Setări disponibile ale temperaturii sunt: Rece, 20°C, 30°C, 40°C, 60°C, 90°C

5.1.3. După spălare

Aparatul va emite câteva semnale sonore și indicatorii luminoși aferenți Închinerii ușii și [Start / Pauză] vor clipi pe ecranul digital.

6. ÎNTREȚINEREA ȘI CURĂȚAREA

Avertisment!

- Înainte de a efectua operațiile de întreținere, decuplați mașina de la priză și închideți robinetul.

6.1 Curățarea carcasei

Întreținerea periodică poate prelungi durata de viață a aparatului. Suprafața aparatului poate fi curățată cu detergenți diluați, nonabrazivi și slabi, dacă este nevoie. În cazul unor deversări de apă, utilizați o cârpă udă pentru a șterge imediat. Nu lăsați carcasa să intre în contact cu articole fierbinți.

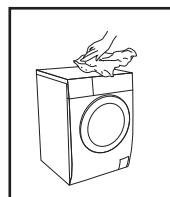

Notă!

Nu utilizați acid formic și solvenții acestuia diluați sau echivalenții, precum alcool, solvenți sau produse chimice.

6.2 Curățarea cuvei

Rugina din interiorul cuvei cauzată de obiecte de metal trebuie îndepărtată imediat cu detergenți ce nu conțin clor.

Nu utilizați niciodată burete abraziv de sârmă.

Notă!

Nu amplasați niciun articol textil în mașina de spălat în timp ce curățați cuva.

6.3 Curățarea garniturii ușii și a geamului

Ștergeți geamul și garnitura după fiecare ciclu de spălare pentru a îndepărta scamele și petele. Acumulările de scame pot cauza scurgeri. Îndepărtați orice monezi, nasturi și alte obiecte din garnitură după fiecare spălare.

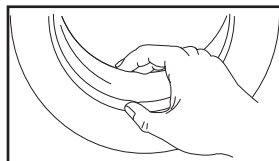

RO

6.4 Curățarea filtrului de admisie

Notă!

- Filtrul de admisie trebuie curățat dacă debitul de apă este restricționat.
- Curățați compartimentul detergentului la fiecare 3 luni pentru a vă asigura că aparatul funcționează corect.

6.4.1 Curățarea filtrului din robinet

1. Închideți robinetul.
2. Detașați furtunul de alimentare cu apă de la robinet.
3. Curățați filtrul.
4. Reconectați furtunul de alimentare cu apă.

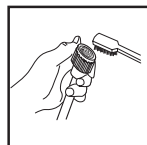
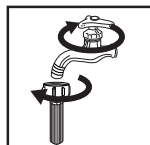

6.4.2 Curățarea filtrului din mașina de spălat

1. Deșurubați țeava de admisie din spatele mașinii de spălat.
2. Scoateți filtrul cu ajutorul unui clește cu vârf lung și repuneți-l la loc după ce l-ați spălat.
3. Utilizați o perie pentru a curăța filtrul.
4. Reconectați țeava de alimentare cu apă.

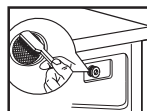

Notă!

- Puteți scoate filtrul din țeavă pentru a-l curăța.
- Reconectați și desfaceți robinetul.

6.4.3 Curățarea dozatorului de detergent

1. Apăsăți butonul de pe capacul balsamului de rufe din interiorul sertarului dozatorului în poziția A (vezi săgeata din figura 1).
2. Ridicați clema și îndepărtați capacul balsamului de rufe. Spălați toate canelurile sub jet de apă.
3. Repuneți la loc capacul balsamului de rufe și împingeți sertarul la loc în poziție.

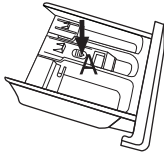
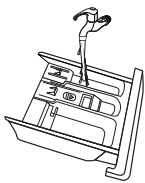
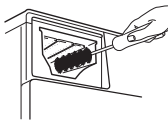
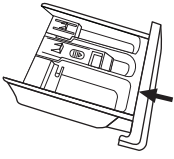
			
Scoateți sertarul dozatorului apăsând pe A	Curățați sertarul dozatorului sub jet de apă	Curățați interiorul compartimentului folosind o periuță veche de dinți.	Introduceți la loc sertarul dozatorului.



Notă!

- Nu utilizați alcool, solvenți sau produse chimice pentru a curăța mașina.
- Curățați compartimentul detergentului la fiecare 3 luni pentru a vă asigura că aparatul funcționează corect.

6.4.4 Curățarea filtrului pompei de scurgere

Avertisment!

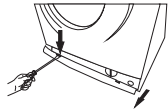
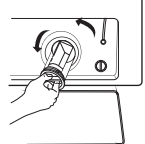
- Aveți grijă la apa caldă!
- Lăsați soluția de detergent să se răcească.
- Deconectați mașina de la priză înainte de a spăla filtrul pentru a evita electrocutarea.
- Filtrul pompei de scurgere îndepărtează firele și reziduurile mici din apă.
- Curățați filtrul la fiecare 3 luni pentru a vă asigura că aparatul funcționează normal.

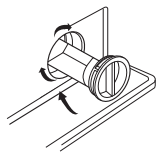
			
Deschideți ușa de acces a filtrului	Deschideți filtrul rotindu-l în sens orar	Îndepărtați materiile străine	Repuneți la loc capac inferior

Atenție!

- Asigurați-vă că filtrul și furtunul de scurgere de urgență sunt înlocuite corect, ori se poate scurge apă.

RO

- Dacă mașina dumneavoastră de spălat nu este echipată cu un furtun de scurgere de urgență, rotiți direct capacul inferior pentru a goli apa într-un ligean.
- În funcție de program, este posibil ca în pompă să fi rămas apă caldă când aparatul tocmai a fost utilizat. Nu îndepărtați niciodată capacul pompei în timpul unui ciclu de spălare. Întotdeauna așteptați până când aparatul a terminat ciclul de spălare, este golit și s-a răcit. Când repuneți capacul la loc, asigurați-vă că acesta este strâns bine.

6.5 Depanare

Aparatul nu pornește sau se oprește în timpul funcționării.

Încercați să găsiți o soluție pentru problemă. Dacă acest lucru nu este posibil, contactați serviciul de clienți.

Descriere	Cauză	Soluție
Mașină de spălat nu pornește	Ușa mașinii nu este închisă corect	Reporniți după închiderea ușii Verificați dacă hainele sunt blocate
Ușa nu poate fi deschisă	Protecție de siguranță este activată	Deconectați aparatul de la priza de rețea, apoi reporniți
Scurgeri de apă	Conexiunea dintre țeava de admisie și furtunul de alimentare nu este strânsă	Verificați și strângeți țevile de apă Curățați furtunul de admisie
Reziduuri de detergent în dozatorul de detergent	Detergentul este umed sau compactat	Curățați dozatorul de detergent
Afișajul sau indicatorii nu se aprind	CPU-ul sau hamul sunt deconectate	Asigurați-vă că alimentarea cu curent funcționează, iar ștecherul este conectat corect
Sunete anormale	–	Verificați dacă bolțurile de transport au fost îndepărtate Verificați dacă podeaua este dreaptă

Erori afișate	Cauză	Soluție
Pauză/Start	Ușa mașinii nu este închisă corect	Reporniți după închiderea ușii Verificați dacă hainele sunt blocate
Nu stoarce	Problemă cu admisia de apă în timpul spălării	Verificați dacă presiunea apei este prea joasă Îndreptați țeava de apă Verificați dacă filtrul supapei de alimentare este blocat
Pauză/Start & Nu stoarce	Scurgerea apei durează prea mult	verificați dacă furtunul de scurgere este blocat
Clătire suplimentară	Deversare de apă	Reporniți mașină de spălat
	Altele	dacă problema nu poate fi soluționată, apelați la serviciul clienți

RO

Notă!

După verificare, porniți din nou mașina de spălat. Dacă problemele persistă, contactați serviciul clienți.

7 Recomandări privind detergentul

Detergent de spălare recomandat	Programele de spălare	Temperatură de spălare	Tip de rufe și textile
Detergent ultra puternic cu agenți înălbitori și înălbitori optici.	Bumbac ECO 40-60	30 40/ 60/	Lenjerie albă fabricată din bumbac sau în rezistente la fierbere
Detergent pentru rufe colorate fără agenți înălbitori și înălbitori optici.	Bumbac, ECO40-60, Spălare rece	Rece/20/ 30/40	Lenjerie colorată fabricată din bumbac sau în
Înălbitori Detergent pentru rufe colorate sau cu acțiune moderată fără înălbitori optici	Spălare rece, Sintetice	Rece/20/ 40	Lenjerie colorată fabricată din fibre sintetice ușor de întreținut sau materiale sintetice
Detergent de spălare cu acțiune moderată	Sintetice	Rece/40	Textile delicate, mătase, vâscoză

- Detergentul care se adună sau fibros ori aditiv se poate dilua într-o cantitate mică de apă înainte de a fi turnat în compartimentul detergentului, pentru a evita blocarea admisie și cauzarea unor scurgeri de apă.
- Vă rugăm selectați tipul adecvat de detergent pentru a obține rezultate maxime de spălare și un consum minim de apă și de energie.
- Pentru a obține cele mai bune rezultate de curățare, dozarea corectă a detergentului este importantă.
- Utilizați o cantitate mai mică de detergent în cazul care cuva nu este umplută complet.
- Întotdeauna reglați cantitatea de detergent în funcție de duritatea apei, dacă apa este mai puțin dură, utilizați mai puțin detergent.
- Dozați în funcție de gradul de murdărie al rufelor, rufe mai puțin murdare necesită mai puțin detergent.
- Detergentul foarte concentrat (compact) necesită o dozare deosebit de precisă.

Următoarele simptome indică un supradozaj de detergent:

- producere de spumă densă
- rezultate slabe de spălare și de clătire

Următoarele simptome indică un dozaj insuficient de detergent:

- rufe capătă culoarea gri
- pe cuvă, pe rezistență și/sau pe rufe se acumulează depozite de depuneri minerale rufe

RO

7. GARANȚII

7.1 GARANȚII ȘI LIMITE DE RESPONSABILITATE

Produsele sunt garantate pentru o perioadă cuprinsă între 12 și 36 de luni de la data achiziției sau de la data livrării la domiciliul clientului, în funcție de fiecare țară în parte (garanție legală de conformitate).

7.2 MODALITĂȚI DE PUNERE ÎN APLICARE A GARANȚIEI

2.1. Pentru garanția juridică de conformitate

Vă invităm să vă adresați distribuitorului dvs. pentru mai multe informații și/sau să consultați condițiile generale de vânzare (CGV) ale acestuia.

600156391
MFE60-JU1206/C31-EU(ND)



SAS OIA, 200, rue de la Recherche, Le Colibri
BP 169, 59650 Villeneuve d'Ascq, France
www.auchan-retail.com/contact

Made in China

