

POCO *line*
EXKLUSIV UND PREISWERT

Kühl-/Gefrierkombi

5992441/00

INHALT

Sicherheitshinweise	3
Richtige Verwendung des Gefrierschranks	6
Transport Und Umschlag	6
Installatio	6?
Erste Verwendung	7
Tür rechts-links Wechsel (optional)	7
Display Controls	10
Lagerung Von Lebensmitteln	12
Hilfreiche Hinweise Und Tipps	14
Reinigung Und Pflege	16
Technische Informationen	17

LIEBE KUNDINNEN!

Vielen Dank, dass Sie sich für den Kauf dieses Kühlschranks entschieden haben. Um sicherzustellen, dass Sie die besten Ergebnisse mit Ihrem neuen Kühlschrank erzielen, nehmen Sie sich bitte die Zeit, die einfachen Anweisungen in dieser Broschüre durchzulesen. Bitte stellen Sie sicher, dass das Verpackungsmaterial in Übereinstimmung mit den geltenden Umweltvorschriften entsorgt wird. Wenn Sie einen Kühlschrank entsorgen, wenden Sie sich bitte an Ihre örtliche Abfallentsorgungsstelle, um Ratschläge zur sicheren Entsorgung zu erhalten. Dieses Gerät darf nur für den vorgesehenen Zweck verwendet werden. Vielen Dank für den Kauf dieses Kühlschranks. Um sicherzustellen, dass Sie die besten Ergebnisse mit Ihrem neuen Kühlschrank erzielen, nehmen Sie sich bitte die Zeit, die einfachen Anweisungen in dieser Broschüre zu lesen. Bitte stellen Sie sicher, dass das Verpackungsmaterial in Übereinstimmung mit den geltenden Umweltvorschriften entsorgt wird. Bei der Entsorgung von Kühlgeräten wenden Sie sich bitte an Ihre örtliche Abfallentsorgungsstelle, um Ratschläge zur sicheren Entsorgung zu erhalten. Dieses Gerät darf nur für den vorgesehenen Zweck verwendet werden.



DIESES PRODUKT IST FÜR HAUSHALTSNUR
VERWENDEN!

Bitte lesen Sie diese Anweisungen vor der ersten Verwendung dieses Produkts sorgfältig durch und speichern Sie dieses Handbuch für Ihre zukünftige Referenz.

Sicherheitshinweise

Bezüglich der Informationen für Die Installation, den Betrieb, die Wartung und die Entsorgung des Geräts, siehe die folgenden Absätze dieses Manuell.

Bedeutung von Sicherheitswarnsymbolen

Bei der Verwendung eines Elektrogeräts müssen grundlegende Vorsichtsmaßnahmen sollte immer befolgt werden, einschließlich der folgenden:

1. Dieses Gerät kann von Kindern ab 8 Jahren verwendet werden Jahre und älter und Personen mit reduzierten körperlichen, sensorische oder geistige Fähigkeiten oder mangelnde Erfahrung und Wissen, wenn sie Aufsicht oder Anleitung zur sicheren Verwendung des Geräts und die damit verbundenen Gefahren zu verstehen. Kinder dürfen nicht mit dem Gerät spielen. Reinigung und Benutzerwartung dürfen nicht von Kindern ohne Aufsicht hergestellt werden.
2. Kinder im Alter von 3 bis 8 Jahren dürfen und entladung Kühlgeräte. Ist das Versorgungskabel beschädigt, muss es durch hersteller, seinen Serviceagenten oder ähnlich qualifizierte Personen, um eine Gefahr zu vermeiden.
3. Wenn das Netzkabel beschädigt ist, muss es durch den Hersteller, seinen Kundendienst oder ähnlich qualifizierte Personen ersetzt werden, um eine Gefährdung zu vermeiden.
4. **WARNUNG:** Belüftungsöffnungen im Gerätegehäuse oder in der eingebauten Struktur, Behinderung.
5. **WARNUNG:** Verwenden Sie keine mechanischen Geräte oder andere bedeutet, den Auftauvorgang zu beschleunigen, die vom Hersteller empfohlenen.
6. **WARNUNG:** Beschädigen Sie den Kältemittelkreislauf nicht.
7. **WARNUNG:** Verwenden Sie keine elektrischen Geräte im Lebensmittelaufbewahrungsfächer des Geräts, es sei denn, sie sind von der vom Hersteller empfohlenen Art.
8. Bewahren Sie keine explosiven Stoffe wie Aerosol auf mit einem brennbaren Treibmittel in diesem Gerät.
9. Dieses Gerät ist für den Einsatz im Haushalt und ähnliche Anwendungen wie
 - Küchenbereiche der Mitarbeiter in Geschäften, Büros und anderen Umgebungen;
 - Bauernhäuser und von Kunden in Hotels, Motels und anderen Wohntypumgebungen;
 - Bed and Breakfast-Umgebungen;
 - Catering und ähnliche Nicht-Einzelhandelsanwendungen.
10. Das Gerät gegen eine Wand mit einem freien Abstand nicht mehr als 75 mm und mehr als 50 mm.
11. **WARNUNG:** Achten Sie bei der Positionierung des Geräts auf das Versorgungskabel nicht eingeschlossen oder beschädigt ist.
12. **WARNUNG:** Nicht mehrere tragbare Steckdosen finden oder tragbare Netzteile an der Rückseite des Appliance.
13. Um eine Kontamination von Lebensmitteln zu vermeiden, folgende Anweisungen:
 - Das lange Öffnen der Tür kann zu einer signifikanten Temperaturanstieg in der Fächer des Geräts.
 - Reinigen Sie regelmäßig Oberflächen, die mit Lebensmittel und zugängliche Entwässerungssysteme.
 - Lagern Sie rohes Fleisch und Fisch in geeigneten Behältnissen im Kühlschrank, so dass er nicht in Kontakt mit oder tropft auf andere Lebensmittel.
 - Zwei-Sterne-Tiefkühl-Lebensmittelfächer eignen sich für Lagerung von vorgefrorenen Lebensmitteln, Lagerung oder Herstellung von Eis und Eiswürfel zu machen.
 - Ein-, Zwei- und Drei-Sterne-Fächer sind nicht geeignet für das Einfrieren von frischen Lebensmitteln.
 - Wenn das Kältegerät lange leer bleibt schalten, auftauen, reinigen, trocknen und lassen Sie die Tür um Schimmelbildung im Gerät zu verhindern.

14. Ziehen Sie das Gerät von der Steckdose ab, wenn sie nicht verwendet wird, vor dem An- oder Ausziehen von Teilen, vor der Reinigung.
15. Stellen Sie sicher, dass der Stecker den ganzen Weg in die wenn Sie Ihre Appliance anschließen.
16. Stecken Sie den Stecker in eine einzige geerdete Steckdose.
17. Verwenden Sie das Gerät niemals dort, wo und brennbare Materialien aufbewahrt werden.
18. Achten Sie aus Sicherheitsgründen darauf, Teile zu reparieren oder zu ersetzen. bei einem autorisierten Service-Händler.
19. Der Motor ist permanent geschmiert und erfordert kein Öl.
20. Das Gerät muss so positioniert sein, dass der Stecker zugänglich.
21. Bitte gemäß den örtlichen Vorschriften Entsorgung des Gerätes für sein brennbares Blausgas. Bevor Sie das Gerät verschrotten, nehmen Sie bitte die Türen um zu verhindern, dass Kinder gefangen werden.
22. Stellen Sie sicher, dass der Kühlschrank vor der Reinigung abgezogen ist oder wenn das Produkt nicht verwendet wird.
23. Um das Gerät zu reinigen, verwenden Sie nur milde Reinigungsmittel oder Glasreinigungsprodukte. Verwenden Sie niemals harte Reinigungsmittel oder Lösemittel.
24. Es wird nicht empfohlen, diesen Kühlschrank mit Verlängerungskabel oder Powerboard. Bitte stellen Sie sicher, dass die Gerät direkt an die Steckdose angeschlossen wird.
25. Legen Sie keine warmen Speisen oder Getränke in den Kühlschrank bevor es auf Raumtemperatur abkühlt.
26. Schließen Sie die Tür sofort nach dem Einsetzen von Gegenständen so wird die Innentemperatur nicht dramatisch steigen.
27. Halten Sie das Gerät von jeder Wärmequelle oder Sonnenlicht.
28. Um stabil zu befestigen, muss das Gerät auf einer flachen und feste Oberfläche. Es sollte nicht auf weiches Material gelegt werden.
29. Stellen Sie kein anderes Gerät auf die Kühlschrank, und nicht befeuchten.
30. Um Verletzungen oder Todesfälle durch elektrischen Schlag zu vermeiden, das Gerät mit nassen Händen bedienen, während es auf einem nasse Oberfläche oder im Wasser stehen.
31. Nicht im Freien oder bei Nässe verwenden.
32. Ziehen Sie niemals das Kabel, um es vom Auslass zu trennen. Greifen Sie den Stecker und ziehen Sie ihn aus dem Auslass.
33. Halten Sie die Schnur von beheizten Oberflächen fern.
34. Prüfen Sie, ob die Spannung des Netzteils in Ihrem ist die gleiche wie die Spannung, die auf dem Bewertungsetikett angezeigt wird dieses Produkts.
35. Schließen Sie Ihren Kühlschrank an eine unabhängige elektrische und verwenden Sie einen sicheren Erdungsdraht.
36. Wenn der Frost im Gefrierschrank entfernt wird oder wenn kein Strom oder wenn der Kühlschrank nicht mehr verwendet wird, gereinigt werden, um zu verhindern, dass es riecht.
37. Den Gefrierschrank mindestens einmal im Monat auftauen, viel Frost kann die Kühlung beeinträchtigen.
38. Schalten Sie den Strom nur 5 Minuten später nach Strom ein geht aus. Andernfalls kann der Kompressor beschädigt werden.
39. Kinder sollten beaufsichtigt werden, um sicherzustellen, dass sie nicht mit dem Gerät spielen.
40. Das Gerät ist nicht für den Betrieb durch mit einem externen Timer oder einer separaten Fernbedienung System.
41. Dieses Gerät wurde mit einem geerdeten Stecker. Bitte stellen Sie die Steckdose in Ihrem Haus sicher ist gut geerdet.
42. Es wird empfohlen, das Versorgungskabel regelmäßig zu anzeichen für eine mögliche Verschlechterung, und das Gerät sollte nicht verwendet werden, wenn das Kabel beschädigt ist.
43. Entsorgung des Geräts: Um mögliche Schäden zu vermeiden der Umwelt oder der menschlichen Gesundheit durch unkontrollierte Abfallentsorgung, recyceln Sie sie verantwortungsvoll, um die nachhalti-

ge Wiederverwendung materieller Ressourcen. Und die Entsorgung sollte nur über öffentliche Sammelstellen erfolgen. alt Kühlschränke können FCKW enthalten, die das Ozon zerstören; wenden Sie sich an das Abfallbehandlungszentrum in der Nähe Ihres Hauses, um weitere Einzelheiten zu den richtigen Entsorgungsverfahren.



44. WARNUNG! Brandgefahr – entzündlich Material. Bitte halten Sie das Produkt weit weg Feuer Quelle während der Nutzung, des Service und der Entsorgung. Auf der Rückseite des die Appliance.

45. Dieses Kältegerät ist nicht als eingebautes Gerät vorgesehen.
46. Bitte beachten Sie die örtlichen Vorschriften für die Entsorgung des Geräts, da es sich um entflammbares Gas handelt. Bevor Sie das Gerät verschrotten, nehmen Sie bitte die Türen ab, um ein Einklemmen von Kindern zu verhindern.

Elektrische Sicherheit

1. Das Gerät sollte sich im kühlestem Bereich des Raumes befinden, weg von wärmeerzeugenden Geräten oder Heizkanälen und von der direkten Sonneneinstrahlung.
2. Lassen Sie heiße Lebensmittel auf Raumtemperatur abkühlen, bevor Sie sie in das Gerät legen. Das Überladen des Geräts zwingt den Kompressor, länger zu laufen. Lebensmittel, die zu langsam einfrieren, können an Qualität verlieren oder verderben.
3. Achten Sie darauf, Lebensmittel richtig zu wickeln, und wischen Sie Behälter trocken, bevor Sie sie in das Gerät legen. Dadurch wird der Frostaufbau im Inneren des Geräts reduziert.
4. Gerätelagerbehälter sollte nicht mit Aluminiumfolie, Wachspapier oder Papierabhauchung ausgekleidet werden. Liner stören die Kaltluftzirkulation, wodurch das Gerät weniger effizient ist.
5. Organisieren und etikettieren Sie Lebensmittel, um Türöffnungen und erweiterte Suchanfragen zu reduzieren. Entfernen Sie so viele Elemente wie nötig auf einmal, und schließen Sie die Tür so schnell wie möglich.

Installation important!

1. Befolgen Sie für den elektrischen Anschluss sorgfältig die Anweisungen in dieser Anleitung.
2. Packen Sie das Gerät aus und prüfen Sie, ob es beschädigt ist. Schließen Sie das Gerät nicht an, wenn es beschädigt ist. Melden Sie eventuelle Schäden sofort dem Händler, bei dem Sie das Gerät gekauft haben. Bewahren Sie in diesem Fall die Verpackung auf.
3. Es ist ratsam, vor dem Anschließen des Geräts mindestens vier Stunden zu warten, damit das Öl in den Kompressor zurückfließen kann.
4. Sorgen Sie für eine ausreichende Luftzirkulation um das Gerät, um die Gefahr einer Überhitzung zu verringern. Um eine ausreichende Belüftung zu erreichen, befolgen Sie die für die Installation geltenden Anweisungen.
5. Die Rückseite des Geräts sollte nach Möglichkeit nicht in der Nähe einer Wand stehen, um zu vermeiden, dass warme Teile (Kompressor, Kondensator) berührt oder aufgefangen werden, um die Gefahr eines Brandes zu vermeiden.
6. Das Gerät darf nicht in der Nähe von Heizkörpern oder Herden aufgestellt werden.
7. Stellen Sie sicher, dass der Netzstecker nach der Installation des Geräts zugänglich ist. Alle elektrischen Arbeiten, die für die Wartung des Geräts erforderlich sind, sollten von einem qualifizierten Elektriker oder einer kompetenten Person durchgeführt werden.
8. Dieses Produkt muss von einem autorisierten Service-Center gewartet werden, und es dürfen nur Original-Ersatzteile verwendet werden.

Richtige Verwendung des Gefrierschranks

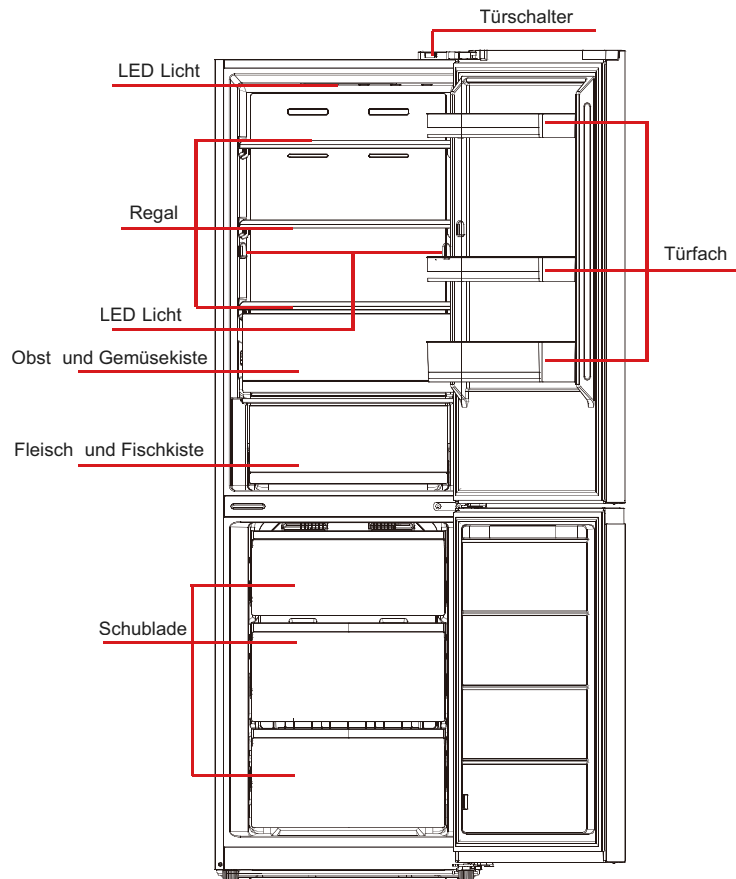

Transport Und Umschlag

Halten Sie beim Transport den Sockel fest und heben Sie den Kühlschrank vorsichtig in einem Winkel von weniger als 45 Grad an. Halten Sie niemals den Türgriff als Stütze. Stellen Sie ihn niemals auf den Kopf oder in die Horizontale. Schieben Sie den Kühlschrank auf den Sockel und stellen Sie ihn mit den Rollenfüßen ab.

Installatio

Dieses Kühlgerät ist nicht als Einbaugerät gedacht.

Um stabil zu stehen, muss das Gerät auf einer ebenen und festen Oberfläche aufgestellt werden. Es darf nicht auf weiches Material gestellt werden. Wählen Sie einen Standort, an dem es keine Wärmequelle gibt. Halten Sie den Kühlschrank von direkter Sonneneinstrahlung oder anderen Wärme erzeugenden Geräten fern.

Wählen Sie einen trockenen und gut belüfteten Ort, an dem es keine korrosive Luft gibt.

Wichtig!

Um den Kühlschrank herum muss eine gute Belüftung gewährleistet sein, damit die Wärme abgeleitet werden kann und eine hohe Effizienz und ein geringer Stromverbrauch erreicht werden. Es wird empfohlen, einen Abstand von 100 mm zwischen der Rückseite des Kühlschranks und der Wand, mindestens 100 mm auf jeder Seite und mindestens 300 mm oben zu lassen.

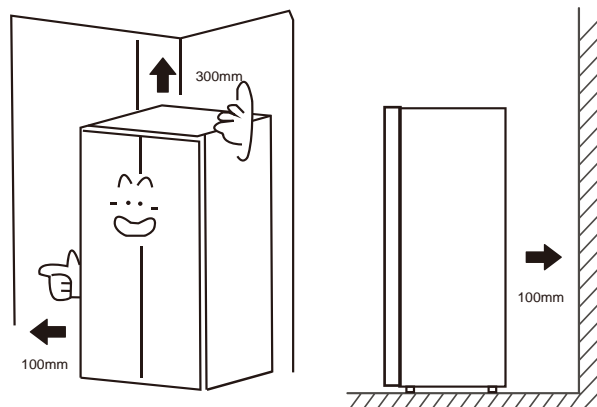

Horizontale Montage

Das Gerät muss waagrecht aufgestellt werden, um Vibrationen zu minimieren. Um das Gerät waagrecht aufzustellen, muss es aufrecht stehen, wobei die beiden verstellbaren Füße stabilen Kontakt mit dem Boden haben müssen. Sie können die horizontale Einstellung auch vornehmen, indem Sie die vorderen verstellbaren Füße in der entsprechenden Position abschrauben (mit den Fingern oder einem geeigneten Schraubenschlüssel).

Erste Verwendung

Entfernen Sie vor der Verwendung des Kühlschranks alle Verpackungen, einschließlich der Bodenpolsterung, der Schaumstoffpolster und der Gummiriemen im Kühlschrank.

Stellen Sie die Füße ein und reinigen Sie die Außen- und Innenseite des Kühlschranks mit einem warmen Tuch.

Nehmen Sie den Kühlschrank nicht sofort nach dem Aufstellen in Betrieb. Nehmen Sie ihn erst nach etwa 4 Stunden Standzeit in Betrieb, um seinen ordnungsgemäßen Betrieb zu gewährleisten.



Um eine Beschädigung des Netzkabels und daraus resultierende Zwischenfälle zu vermeiden, sollte das Netzkabel nicht durch den Kühlschrank oder andere Gegenstände verdeckt werden. Prüfen Sie vor dem Einschalten des Kühlschranks sorgfältig, ob der Spannungsbereich des Kühlschranks mit dem des Stromnetzes übereinstimmt.

Wenn der Kühlschrank zum ersten Mal installiert wird, lassen Sie ihn sich 2-3 Stunden lang bei normaler Betriebstemperatur stabilisieren, bevor Sie ihn mit frischen oder gefrorenen Lebensmitteln befüllen.





Wenn der Betrieb unterbrochen wird, warten Sie 5 Minuten, bevor Sie das Gerät wieder einschalten.

Nivellierfüße

Um Vibrationen zu vermeiden, muss das Gerät nivelliert werden.

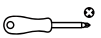
Stellen Sie bei Bedarf die Nivellierfüße ein, um Bodenunebenheiten auszugleichen. Die Vorderseite sollte etwas höher sein als die Rückseite, um das Schließen der Tür zu erleichtern. Die Nivellierfüße lassen sich leicht drehen, indem Sie den Schrank leicht ankippen. Drehen Sie die Nivellierfüße gegen den Uhrzeigersinn  , um das Gerät anzuheben, im Uhrzeigersinn  , um es abzusenken.

Tür rechts-links Wechsel (optional)

Liste der vom Benutzer bereitzustellenden Werkzeuge	
	Kreuzschraubendreher
	Spachtel / Schraubenzieher mit dünner Klinge
	Abdeckband
	5/16" Steckschlüssel

Für die Türumkehr zu verwendende Teile			
SN	Teil	Menge	Anmerkungen
1	Oberes Scharnier	1	Vorinstalliert am Kühlschrank, kann beim Austausch der Tür entfernt und beibehalten werden
2	Obere Scharnierabdeckung	1	
3	Dekorative Abdeckung	1	
4	Selbstverriegelung der Tür	2	
5	Mittleres Scharnier	1	Vorinstalliert am Kühlschrank und zu verwenden beim Austausch der Tür
6	Dekorative Abdeckung	1	
7	Unteres Scharnier	1	
8	Nivellierfüße	1	In der beiliegenden Plastiktüte, zur Verwendung bei umgekehrter Tür herausnehmen
9	Linkes oberes Scharnier	1	
10	Linke obere Scharnierabdeckung	1	
11	Linke Tür selbstverriegelnd	2	
12	Rechte Kunststoffabdeckung	1	

1. Entfernen Sie alle Lebensmittel von der Türinnenverkleidung.
2. Entfernen Sie die dekorative Abdeckung der oberen linken Scharnierabdeckung, die obere rechte Scharnierabdeckung und das obere rechte Scharnier, und trennen Sie die rechte Signalleitungsklemme 1 und die Signalleitungsklemme 2 oben am Kastengehäuse.

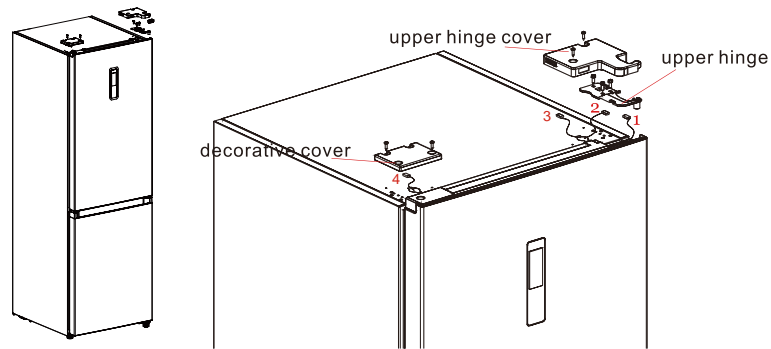

3. Entfernen Sie das Gehäuse der Kühltür (achten Sie darauf, dass Sie keine Kleinteile wie die Wellenhülse und den Anschlag an der Tür verlieren); entfernen Sie das mittlere Scharnier und nehmen Sie die dekorative Abdeckung des Scharnierlochs auf der anderen Seite ab.

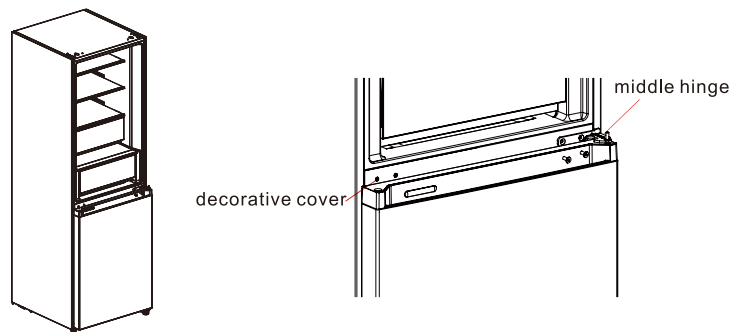

4. Entfernen Sie das Gehäuse der Gefriertür (achten Sie darauf, dass Sie keine Kleinteile wie die Wellenhülse und den Anschlag an der Tür verlieren); entfernen Sie das Scharnier und stellen Sie den Winkel ein. Entfernen und installieren Sie die untere Scharnierwelle auf der anderen Seite des Scharniers, und installieren Sie das geänderte untere Scharnier auf der anderen Seite des Kastens.

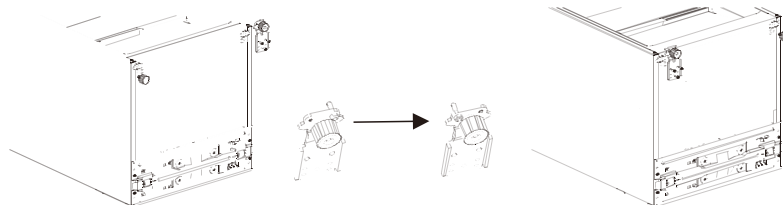

5. Wechseln Sie die Kühlschranktür aus:
 - 1) Entfernen Sie die Abdeckplatte der oberen Endabdeckung der Kühlschranktür und die linke Zierabdeckung, bringen Sie die obere Wellenhülse und den Signalleitungsanschluss 1 des Türgehäuses auf der anderen Seite an und decken Sie die obere Endabdeckplatte ab. Nehmen Sie die rechte Zierabdeckung aus der Zubehörtasche und bringen Sie sie auf der anderen Seite der oberen Endabdeckung an.
 - 2) Entfernen Sie die Türselbstverriegelung, den Türanschlag und die Wellenschutzhülse der Kühltür, nehmen Sie die linke Türselbstverriegelung aus der Zubehörtasche, montieren Sie sie auf der linken Seite der unteren Endabdeckung der Kühltür, bringen Sie den Türanschlag und die Wellenschutzhülse auf der linken Seite der unteren Endabdeckung der Kühltür an.

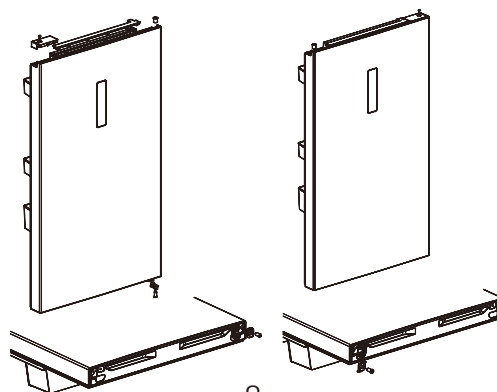

6. Tauschen Sie die Gefriertür aus:

- 1) Entfernen Sie die Wellenhülse und die Kappe der oberen Endabdeckung der Gefriertür und bringen Sie sie an der linken und rechten Tauschposition an.
- 2) Entfernen Sie die Türselbstverriegelung, den Türanschlag und die Wellenschutzhülse der Gefriertür, nehmen Sie die linke Türselbstverriegelung aus der Zubehörtasche, installieren Sie sie auf der linken Seite der unteren Endabdeckung der Gefriertür, tauschen Sie den Türanschlag und die Wellenschutzhülse auf der linken Seite der unteren Endabdeckung der Gefriertür aus.

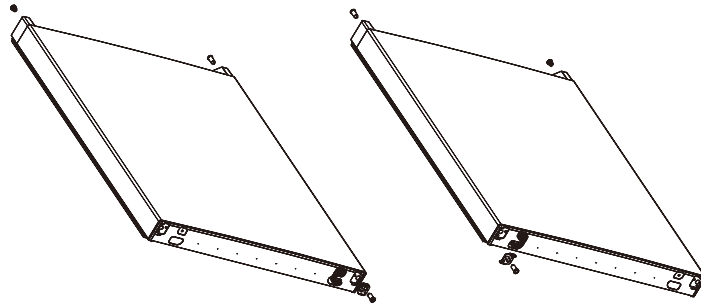

7. Bringen Sie die ausgetauschte Gefriertür am unteren Scharnier an, installieren Sie dann das mittlere Scharnier und decken Sie die dekorative Abdeckung des Scharnierlochs ab.

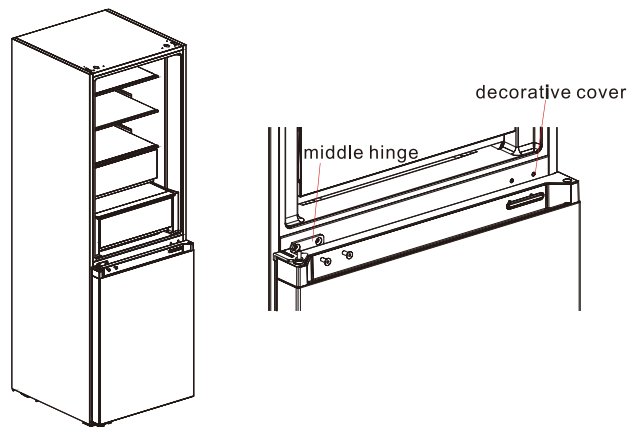

8. Nehmen Sie die obere linke Scharnierabdeckung und das obere linke Scharnier aus dem Zubehörbeutel. Setzen Sie den Kühltürkorpus auf das mittlere Scharnier und montieren Sie das obere linke Scharnier. Verbinden Sie die obere Signalleitung 4 des Kühlschranks mit der Signalleitung 1 des Türgehäuses und die Signalleitung 2 mit der Signalleitung 3. Bringen Sie zum Schluss die Scharnierabdeckung wieder an der rechten Seite des Gehäuses an (Hinweis: Wenn Sie die Scharnierabdeckung wieder an der rechten Seite des Gehäuses anbringen, müssen die beiden Einsätze an der Scharnierabdeckung (wie in der Abbildung gezeigt) ausgeschnitten werden).

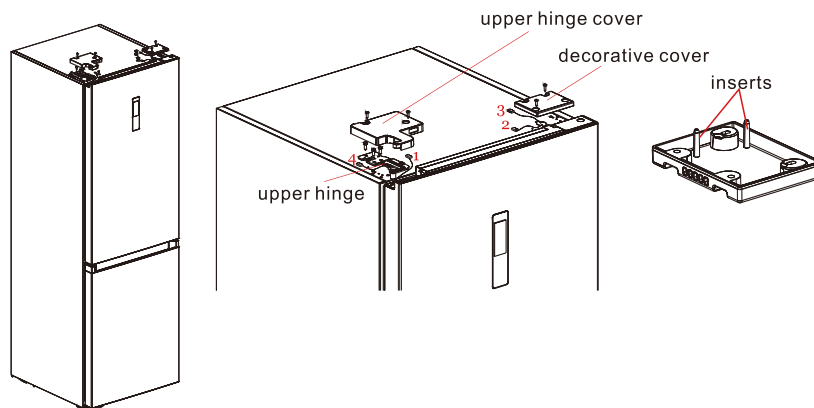

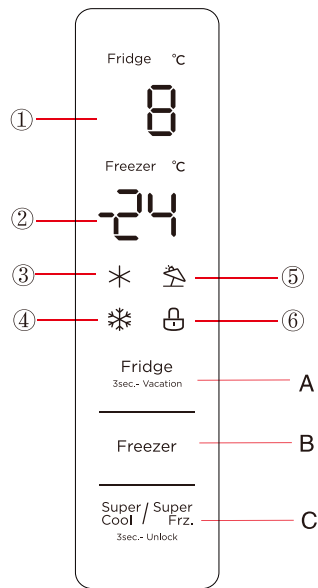

- ① Anzeigebereich der Kühlkammertemperatur
- ② Anzeige der Temperatur in der Gefrierkammer
- ③ Symbol für Schnellkühlen
- ④ Symbol "Schnelles Einfrieren"
- ⑤ Urlaubs-Symbol
- ⑥ Schloss-Symbol
- A. Temperatureinstelltaste der Kühlkammer
- B. Temperatureinstellungstaste der Gefrierkammer
- C. Super-Kühl-/Super-Gefrier-Taste

Betriebsanleitung

Anzeige

Wenn Sie den Kühlschrank zum ersten Mal einschalten, leuchtet das gesamte Anzeigefeld 3 Sekunden lang auf, dann schaltet das Anzeigefeld auf die normale Anzeige um. Wenn Sie den Kühlschrank zum ersten Mal in Betrieb nehmen, beträgt die voreingestellte Temperatur der Kühl- und Gefrierkammer 5 °C bzw. 18 °C.

Wenn ein Fehler auftritt, zeigt das Anzeigefeld den Fehlercode an (siehe nächste Seite); während des normalen Betriebs zeigt das Anzeigefeld die eingestellte Temperatur der Kühlkammer und der Gefrierkammer an.

Wenn im Normalbetrieb innerhalb von 30 Sekunden keine Bedienung oder Türöffnung erfolgt, wird das Anzeigefeld gesperrt und die Beleuchtung des Anzeigefeldes erlischt, nachdem der Sperrzustand 30 Sekunden lang andauert hat.

Sperren/Entsperren

Halten Sie im nicht verriegelten Zustand die Superkühl-/Supergefrier-Taste 3 Sekunden lang gedrückt, um in den verriegelten Zustand zu gelangen; der Verriegelungs-Summer ertönt.

Im verriegelten Zustand halten Sie die Superkühl-/Supergefrier-Taste 3 Sekunden lang gedrückt, um in den entriegelten Zustand zu gelangen; dann ertönt der Entriegelungssummer.

Wenn 30 Sekunden lang keine Taste betätigt wird, geht das Gerät automatisch in den verriegelten Zustand über, und die externe Anzeigetafel mit Musiksummer gibt gleichzeitig den Verriegelungssummer aus.

Der Alarmton kann im gesperrten Zustand ausgelöst werden, alle anderen Tastenbetätigungen müssen im entsperrten Zustand ausgeführt werden.

Wenn die Bedienung im gesperrten Zustand erfolgt, wird ein Fehlersummer angezeigt.

Temperatureinstellung der Kühlkammer

Klicken Sie auf die Taste Fridge Power Cool (3sec.), um die eingestellte Temperatur der Kühlkammer zu ändern. Mit jedem Klick auf die Temperatureinstelltaste der Kühlkammer wird die eingestellte Temperatur um 1 °C verringert.

Der Temperatureinstellbereich der Kühlkammer beträgt 2-8 °C. Wenn die eingestellte Temperatur 2 °C beträgt, klicken Sie erneut auf die Taste, und die eingestellte Temperatur der Kühlkammer wird auf 8 °C geändert.

Temperatureinstellung der Gefrierkammer

Klicken Sie auf die Taste Freezer Power Freeze (3sec.), um die eingestellte Temperatur der Gefrierkammer zu ändern. Mit jedem Klick auf die Temperatureinstelltaste der Gefrierkammer wird die eingestellte Temperatur um 1 °C ver-

ringert. Der Temperatureinstellbereich für die Gefrierkammer ist -24~ -16°C. Wenn die Temperatur -24 °C beträgt, klicken Sie erneut auf die Taste, und die eingestellte Temperatur der Gefrierkammer wird auf -16 °C geändert.

Modus-Einstellung

Langes Drücken der Kühltemperatur-Einstelltaste (3s), um den Urlaubsmodus zu aktivieren/deaktivieren. Wenn der Urlaubsmodus aktiviert ist, wird die Kühlung ausgeschaltet, die Anzeige der Kühltemperatur erlischt, und der Gefrierbereich wird automatisch auf -18 °C eingestellt;

Durch Einstellen der Tasten Kühlen/Gefrieren/Super Cool und Super Freezer wird der Urlaubsmodus beendet.

Beim Verlassen des Urlaubsmodus kehrt die eingestellte Kühltemperatur automatisch auf die vor dem Urlaubsmodus eingestellte Temperatur zurück; die eingestellte Gefriertemperatur kehrt automatisch auf die vor dem Urlaubsmodus eingestellte Temperatur zurück; Sie gelangen in den normalen Betriebsmodus.

Super-Freeze-Modus

Super-Kühl- und Super-Gefrier-Modus: Drücken Sie die Super-Kühl-/Super-Gefrier-Taste, die Reihenfolge der Einstellung ist: Super-Kühl -> Super-Gefrier -> Abbrechen

Beim Einstellen/Abbrechen des Superkühlmodus ist das entsprechende Superkühlsymbol an/aus;

Bei der Einstellung des Superkühlmodus wird die Kühlung automatisch auf 2 °C eingestellt;

Beim Verlassen des Superkühlmodus wird die eingestellte Temperatur des Kühlraums automatisch auf die eingestellte Temperatur vor dem Schnellkühlmodus zurückgesetzt;

Wenn der Super-Gefrier-Modus eingestellt ist, leuchtet das entsprechende Super-Gefrier-Symbol; wenn der Super-Gefrier-Modus eingestellt ist, wird das Gefrieren automatisch auf -24 °C eingestellt;

Beim Verlassen des Super-Gefrier-Modus kehrt die eingestellte Temperatur des Gefrierfachs automatisch auf die Temperatur zurück, die vor dem Super-Gefrier-Modus eingestellt war;

Der Superkühlmodus wird automatisch für 6 Stunden deaktiviert.

Der Supergefriermodus wird automatisch für 24 Stunden deaktiviert.

Empfohlene Einstellung: Gefrierraum 4 °C, Gefrierraum - 18 °C.

Hinweis: Die Super-Gefrierfunktion ist so konzipiert, dass der Nährwert der Lebensmittel im Gefrierfach erhalten bleibt. Sie kann die Lebensmittel in kürzester Zeit einfrieren. Wenn eine große Menge an Lebensmitteln auf einmal eingefroren werden soll, empfiehlt es sich, die Schnellgefrierfunktion einzuschalten und die Lebensmittel einzulegen. Zu diesem Zeitpunkt wird die Gefriereschwindigkeit des Gefrierfachs erhöht, wodurch die Lebensmittel schnell eingefroren werden können, die Nährstoffe der Lebensmittel effektiv erhalten bleiben und die Lagerung erleichtert wird.

Öffnungswarnung und Alarmkontrolle

Wenn die Kühlschranktür 120 Sekunden lang geöffnet ist, ohne dass sie geschlossen wird, gibt der Summer Alarm, bis die Kühlschranktür wieder geschlossen wird; eine beliebige Taste löscht den Summeralarm.

Störungsanzeige

Die folgenden Warnungen, die auf dem Display erscheinen, weisen auf entsprechende Fehler des Kühlschranks hin.

Auch wenn der Kühlschrank mit den folgenden Fehlern noch kühlfähig ist, sollte der Benutzer einen Fachmann für die Wartung kontaktieren, um einen optimalen Betrieb des Geräts zu gewährleisten.

Störung Code	Störung Beschreibung
E1	Ausfall des Temperaturfühlers der Kühlkammer
E2	Ausfall des Temperaturfühlers in der Fleisch- und Fischzone
E3	Ausfall des Temperaturfühlers in der Fleisch- und Fischzone
E5	Fehler im Erkennungskreis des Abtaufühlers für das Einfrieren
E6	Kommunikationsfehler
E7	Fehler des Umgebungstemperatursensors

Ihr Gerät verfügt über das Zubehör, das in der Abbildung „Aufbau“ dargestellt ist. Mit dieser Anleitung können Sie Ihre Lebensmittel richtig aufbewahren. Die Glasablagen und das Gemüsefach können bei Bedarf herausgenommen werden, um Lebensmittel zu lagern.

Aufbewahrung von Lebensmitteln im Kühlfach

Das Kühl-/Gefrierfach trägt dazu bei, die Lagerzeit von frischen, verderblichen Lebensmitteln zu verlängern.

Pflege von frischen Lebensmitteln für beste Ergebnisse:

- Lagern Sie Lebensmittel, die sehr frisch und von guter Qualität sind.
- Achten Sie darauf, dass die Lebensmittel gut eingewickelt oder abgedeckt sind, bevor sie gelagert werden. Dies verhindert, dass die Lebensmittel austrocknen, ihre Farbe oder ihren Geschmack verlieren, und trägt dazu bei, dass sie frisch bleiben. Außerdem wird so die Übertragung von Gerüchen verhindert. Gemüse und Obst müssen nicht eingewickelt werden, wenn sie im Gemüsefach des Kühlschranks gelagert werden.
- Achten Sie darauf, dass stark riechende Lebensmittel eingewickelt oder abgedeckt sind und nicht in der Nähe von Lebensmitteln wie Butter, Milch und Sahne aufbewahrt werden, die durch starke Gerüche verderben werden können.
- Kühlen Sie heiße Lebensmittel ab, bevor Sie sie in das Kühlfach legen.

Molkereiprodukte und Eier

- Auf den meisten abgepackten Milchprodukten ist ein empfohlenes Haltbarkeitsdatum aufgedruckt. Bewahren Sie sie im Kühlfach auf und verbrauchen Sie sie innerhalb der empfohlenen Zeit.
- Butter kann durch stark riechende Lebensmittel verderben werden, weshalb sie am besten in einem verschlossenen Behälter aufbewahrt wird. Eier sollten im Kühlfach aufbewahrt werden.

Rotes Fleisch

- Frisches rotes Fleisch auf einen Teller legen und locker mit Frischhaltefolie oder Folie abdecken.
- Bewahren Sie gekochtes und rohes Fleisch auf getrennten Tellern auf. So wird verhindert, dass der Saft des rohen Fleisches das gekochte Produkt verunreinigt.

Fisch und Meeresfrüchte

- Bis zur Verwendung auf einem mit Frischhaltefolie, Wachspapier oder Folie abgedeckten Teller in den Kühlschrank stellen.
- Ganze Fische sollten in kaltem Wasser abgespült werden, um lose Schuppen und Schmutz zu entfernen, und dann mit Papiertüchern trocken getupft werden. Ganze Fische oder Filets in einen versiegelten Plastikbeutel geben.
- Schalentiere stets gekühlt aufbewahren. Innerhalb von 1-2 Tagen verbrauchen.

Gekochtes Essen

- Diese sollten in geeigneten, abgedeckten Behältern gelagert werden, damit die Lebensmittel nicht austrocknen.
- Nur 1-2 Tage haltbar.

Behälter für Gemüse

- Der Gemüsebehälter ist der optimale Lagerort für frisches Obst und Gemüse.
- Achten Sie darauf, die folgenden Früchte nicht über längere Zeit bei Temperaturen unter 7°C zu lagern: Zitrusfrüchte, Melonen, Aborigines, Ananas, Papaya, Kürbissen, Passionsfrüchte, Gurken, Paprika, Tomaten.
- Bei niedrigen Temperaturen kommt es zu unerwünschten Veränderungen wie Aufweichung des Fruchtfleisches, Bräunung und/oder beschleunigter Fäulnis.
- Kühlen Sie Avocados (bis sie reif sind), Bananen und Mangos nicht ein.

Lebensmittel im Kühlschrank

Die Lagerzeit der verschiedenen Lebensmittel in den verschiedenen Fächern ist in der folgenden Tabelle angegeben.

Lebensmittel	Standort	Lagerzeit
Butter, Käse	Oberer Türrahmen	1 Monat
Eier	Türständer	2-4 Wochen
Obst, Gemüse, Salat	Behälter	3-5 Tage
Fleisch, Wurst, Käse, Milch	Unterer Bereich (unterster Einlegeboden / Gemüsefachabdeckung)	1-4 Tage
Molkereiprodukte, Lebensmittelkonserven, Dosen	Oberer Bereich oder Türständer	1 Woche
Getränke, Flaschen, Tuben	Türständer	3 Tage

Einfrieren und Aufbewahren von Lebensmitteln im Gefrierfach

- Tiefgefrorene Lebensmittel aufbewahren.
- Zur Herstellung von Eiswürfeln.
- Zum Einfrieren von Lebensmitteln.

Kauf von Tiefkühlkost

- Die Verpackung darf nicht beschädigt sein.
- Die Verpackung darf nicht beschädigt sein. - Verwendung bis zum Mindesthaltbarkeitsdatum.
- Tiefgefrorene Lebensmittel möglichst in einem Isolierbeutel transportieren und schnell in das Gefrierfach legen.

Lagerung von Tiefkühlkost

Bei -18°C oder kälter lagern. Vermeiden Sie das unnötige Öffnen der Gefrierfachtür.

Einfrieren frischer Lebensmittel

Frieren Sie nur frische und unbeschädigte Lebensmittel ein.

Um den bestmöglichen Nährwert, Geschmack und Farbe zu erhalten, sollte Gemüse vor dem Einfrieren blanchiert werden. Auberginen, Paprika, Zucchini und Spargel müssen nicht blanchiert werden.

Hinweis: Halten Sie die einzufrierenden Lebensmittel von bereits eingefrorenen Lebensmitteln fern.

Die folgenden Lebensmittel eignen sich zum Einfrieren:

Kuchen und Gebäck, Fisch und Meeresfrüchte, Fleisch, Wild, Geflügel, Gemüse, Obst, Kräuter, Eier ohne Schale, Milchprodukte wie Käse und Butter, Fertiggerichte und Reste wie Suppen, Eintöpfe, gekochtes Fleisch und Fisch, Kartoffelgerichte, Aufläufe und Desserts.

Die folgenden Lebensmittel sind nicht zum Einfrieren geeignet:

Gemüsesorten, die üblicherweise roh verzehrt werden, wie Kopfsalat oder Radieschen, Eier in der Schale, Weintrauben, ganze Äpfel, Birnen und Pfirsiche, hart gekochte Eier, Joghurt, Dickmilch, saure Sahne und Mayonnaise.

Verpacken von Tiefkühlkost

Um zu verhindern, dass Lebensmittel ihren Geschmack verlieren oder austrocknen, verpacken Sie sie luftdicht.

1. Legen Sie die Lebensmittel in die Verpackung.
2. Entfernen Sie die Luft.
3. Die Verpackung versiegeln.
4. Verpackung mit Inhalt und Gefrierdatum beschriften.

Geeignete Verpackungen: Plastikfolie, Schlauchfolie aus Polyethylen, Aluminiumfolie.

Empfohlene Aufbewahrungszeiten von Tiefkühlkost im Gefrierfach

Diese Zeiten variieren je nach Art der Lebensmittel. Die eingefrorenen Lebensmittel können zwischen 1 und 12 Monaten aufbewahrt werden (mindestens bei -18°C).

Lebensmittel	Lagerzeit
Speck, Aufläufe, Milch	1 Monat
Brot, Eiscreme, Wurstwaren, Pasteten, zubereitete Schalentiere, öliger Fisch	2 Monat
Nicht fetthaltiger Fisch, Schalentiere, Pizza, Gebäck und Muffins	3 Monat
Schinken, Kuchen, Kekse, Rinder- und Lammkoteletts, Geflügelstücke	4 Monat
Butter, Gemüse (blanchiert), Eier ganz und Eigelb, gekochte Flusskrebse, Hackfleisch (roh), Schweinefleisch (roh)	6 Monat
Obst (getrocknet oder in Sirup), Eiweiß, Rindfleisch (roh), ganzes Huhn, Lammfleisch (roh), Obstkuchen	12 Monat

Vergessen Sie nie:

- Wenn Sie frische Lebensmittel mit einem Mindesthaltbarkeitsdatum einfrieren, müssen Sie sie vor Ablauf dieses Datums einfrieren.
- Vergewissern Sie sich, dass die Lebensmittel nicht bereits eingefroren waren. Vollständig aufgetaute Tiefkühlkost darf nämlich nicht wieder eingefroren werden.
- Einmal aufgetaute Lebensmittel sollten schnell verbraucht werden.

Hilfreiche Hinweise Und Tipps

Wir empfehlen Ihnen, die folgenden Tipps zu befolgen, um Energie zu sparen.

- Vermeiden Sie es, die Tür für längere Zeit offen zu halten.
- Achten Sie darauf, dass das Gerät nicht in der Nähe von Wärmequellen steht (direkte Sonneneinstrahlung, Elektroofen, Herd usw.)
- Stellen Sie die Temperatur nicht kälter als nötig ein.
- Bewahren Sie keine warmen Lebensmittel oder verdunstende Flüssigkeiten im Gerät auf.
- Stellen Sie das Gerät in einem gut belüfteten, feuchtigkeitsfreien Raum auf. Lesen Sie bitte das Kapitel Installation Ihres neuen Geräts.
- Die "STRUKTUR-ILLUSTRIERUNG" zeigt die richtige Kombination der Schubladen, des Garraums und der Einlegeböden.

Hinweise zur Kühlung von frischen Lebensmitteln

- Stellen Sie heiße Lebensmittel nicht direkt in den Kühl- oder Gefrierschrank, da die Innentemperatur ansteigt und der Kompressor dadurch stärker arbeiten muss und mehr Energie verbraucht.
- Decken Sie die Lebensmittel ab oder wickeln Sie sie ein.
- Stellen Sie die Lebensmittel so auf, dass die Luft frei zirkulieren kann.

Hinweise für den Kühlschrank

- Fleisch (alle Sorten) Lebensmittel einpacken: einpacken und auf die Glasablage oberhalb des Gemüsesfachs legen. Halten Sie sich immer an die von den Herstellern empfohlenen Aufbewahrungszeiten und Verfallsdaten.
- Gekochte Speisen, kalte Gerichte usw.: Sie sollten abgedeckt werden und können auf jede beliebige Ablage gestellt werden.
- Obst und Gemüse: Sie sollten in der dafür vorgesehenen Schublade gelagert werden.
- Butter und Käse: Sie sollten in luftdichte Folie oder Plastikfolie eingewickelt werden.
- Milchflaschen: Sie sollten einen Deckel haben und in den Türregalen aufbewahrt werden.

Hinweise zum Einfrieren

- Lassen Sie das Gerät bei der ersten Inbetriebnahme oder nach längerem Nichtgebrauch mindestens 2 Stunden auf der höchsten Stufe laufen, bevor Sie Lebensmittel in das Fach legen.
- Bereiten Sie die Lebensmittel in kleinen Portionen vor, damit sie schnell und vollständig eingefroren wer-

den können und später nur die benötigte Menge aufgetaut werden kann.

- Wickeln Sie die Lebensmittel in Alufolie oder luftdicht verschließbare Polyethylenfolien ein.
- Frische, nicht gefrorene Lebensmittel nicht mit den bereits gefrorenen in Berührung bringen, um einen Temperaturanstieg der letzteren zu vermeiden.
- Gefrorene Produkte, die unmittelbar nach der Entnahme aus dem Gefrierfach verzehrt werden, können zu Frostverbrennungen auf der Haut führen.
- Es wird empfohlen, jede Gefrierpackung zu beschriften und zu datieren, um die Lagerzeit zu verfolgen.

Hinweise zur Lagerung von Tiefkühlkost

- Vergewissern Sie sich, dass die Tiefkühlkost vom Lebensmitteleinzelhändler richtig gelagert wurde
- Einmal aufgetaute Lebensmittel verderben schnell und sollten nicht wieder eingefroren werden. Überschreiten Sie nicht die vom Lebensmittelhersteller angegebene Lagerzeit.

Ausschalten Ihres Geräts

Wenn das Gerät für einen längeren Zeitraum ausgeschaltet werden muss, sollten Sie folgende Maßnahmen ergreifen, um Schimmel am Gerät zu vermeiden.

1. Entfernen Sie alle Lebensmittel;
2. Ziehen Sie den Netzstecker aus der Steckdose;
3. Reinigen und trocknen Sie den Innenraum gründlich;
4. Stellen Sie sicher, dass alle Türen leicht geöffnet sind, damit die Luft zirkulieren kann.

Aus hygienischen Gründen sollte das Gerät (einschließlich des äußeren und inneren Zubehörs) regelmäßig, mindestens alle zwei Monate, gereinigt werden.

WARNUNG: Das Gerät darf während der Reinigung nicht an das Stromnetz angeschlossen sein. Es besteht die Gefahr eines elektrischen Schlages! Schalten Sie das Gerät vor der Reinigung aus und ziehen Sie den Stecker aus der Steckdose.

Äußere Reinigung

- Um das gute Aussehen Ihres Geräts zu erhalten, sollten Sie es regelmäßig reinigen.
- Wischen Sie das digitale Bedienfeld und das Anzeigefeld mit einem sauberen, weichen Tuch ab.
- Sprühen Sie Wasser auf das Reinigungstuch, anstatt es direkt auf die Oberfläche des Geräts zu sprühen. So verteilen Sie die Feuchtigkeit gleichmäßig auf der Oberfläche.
- Reinigen Sie die Türen, Griffe und Oberflächen des Geräts mit einem milden Reinigungsmittel und wischen Sie sie anschließend mit einem weichen Tuch trocken.

Achtung!

- Verwenden Sie keine scharfen Gegenstände, da diese die Oberfläche zerkratzen könnten.
- Verwenden Sie zur Reinigung keine Verdünnung, Autowaschmittel, Bleichmittel, ätherische Öle, Scheuermittel oder organische Lösungsmittel wie Benzol. Sie können die Oberfläche des Geräts beschädigen und einen Brand verursachen.

Innenreinigung

Sie sollten das Innere des Geräts regelmäßig reinigen. Die Reinigung ist einfacher, wenn die Lebensmittelvorräte gering sind. Wischen Sie das Innere des Gefrierschranks mit einer schwachen Natronlösung aus und spülen Sie es dann mit einem ausgewrungenen Schwamm oder Tuch mit warmem Wasser ab. Wischen Sie das Gerät vollständig trocken, bevor Sie die Einlegeböden und Körbe wieder einsetzen. Trocknen Sie alle Oberflächen und abnehmbaren Teile gründlich ab.

Obwohl dieses Gerät automatisch abtaut, kann sich an den Innenwänden des Gefrierfachs eine Reifschicht bilden, wenn die Gefrierschranktür häufig geöffnet oder zu lange offen gehalten wird. Wenn der Reif zu dick ist, wählen Sie einen Zeitpunkt, an dem der Vorrat an Lebensmitteln gering ist, und gehen Sie wie folgt vor:

1. Entfernen Sie die vorhandenen Lebensmittel- und Zubehörkörbe, trennen Sie das Gerät vom Stromnetz und lassen Sie die Türen offen. Lüften Sie den Raum gründlich, um den Auftauvorgang zu beschleunigen.
2. Reinigen Sie Ihr Gefriergerät nach dem Abtauen wie oben beschrieben.

Achtung!

- Verwenden Sie keine scharfen Gegenstände, um den Frost aus dem Gefrierschrank zu entfernen. Schalten Sie das Gerät erst wieder ein, wenn der Innenraum vollständig getrocknet ist, und schließen Sie es wieder an die Netzsteckdose an.

Reinigung der Türdichtungen

Achten Sie darauf, die Türdichtungen sauber zu halten. Klebrige Lebensmittel und Getränke können dazu führen, dass die Dichtungen am Schrank haften bleiben und beim Öffnen der Tür reißen. Waschen Sie die Dichtung mit einem milden Reinigungsmittel und warmem Wasser. Spülen Sie sie nach der Reinigung gründlich ab und trocknen Sie sie.

Achtung!

- Schalten Sie das Gerät erst ein, wenn die Türdichtungen vollständig trocken sind.

Ersetzen der LED-Leuchte

WARNUNG: Das LED-Licht darf nicht vom Benutzer ausgetauscht werden! Wenn das LED-Licht beschädigt ist, wenden Sie sich an die Kundenhotline, um Hilfe zu erhalten.

Dieses Produkt enthält eine Lichtquelle der Energieeffizienzklasse (G).

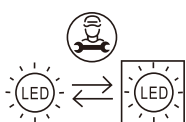

Technische Informationen

Produktdatenblatt Delegierte Verordnung (EU) 2019/2016				
Name oder Handelsmarke des Lieferanten: POCO				
Anschrift des Lieferanten: POCO Einrichtungsmärkte GmbH – Industriestraße 39 – 59192 Bergkamen - Germany				
Modellkennung:5992441/00				
Art des Kühlgeräts:				
Geräuscharmes Gerät:	nein	Bauart:	freistehend	
Weinlagerschrank:	nein	Anderes Kühlgerät:	ja	
Allgemeine Produktparameter:				
Parameter		Wert	Parameter	Wert
Gesamt-abmessungen (in Millimeter)	Höhe	2010	Gesamtrauminhalt (in dm ³ oder l)	378
	Breite	595		
	Tiefe	700		
EEI		51	Energieeffizienzklasse	B
Luftschallemissionen (in dB(A) re 1 pW)		35	Luftschallemissionsklasse	B
Jährlicher Energieverbrauch (in kWh/a)		140	Klimaklasse:	SN/N/ST/T
Mindestumgebungstemperatur (in °C), für die das Kühlgerät geeignet ist		10	Höchstumgebungstemperatur (in °C), für die das Kühlgerät geeignet ist	43
Winterschaltung		nein		

Fachparameter:					
Fachtyp		Fachparameter und -werte			
		Rauminhalt des Fachs (in dm ³ oder l)	Empfohlene Temperatureinstellung für eine optimierte Lebensmittellagerung (in °C). Diese Einstellungen dürfen nicht im Widerspruch zu den Lagerbedingungen gemäß Anhang IV Tabelle 3 stehen.	Gefriervermögen (in kg/24h)	Entfrostungsart (automatische Entfrostung=A, manuelle Entfrostung=M)
Speisekammerfach	nein	-	-	-	-
Weinlagerfach	nein	-	-	-	-
Kellerfach	nein	-	-	-	-
Lagerfach für frische	Ja	216.0	+4	-	A
Kaltlagerfach	Ja	40.0	+2	-	A
Null-Sterne-oder	nein	-	-	-	-
Eisbereiterfach	nein	-	-	-	-
Ein-Stern-Fach	nein	-	-	-	-
Zwei-Sterne-Fach	nein	-	-	-	-
Drei-Sterne-Fach	Ja	122.0	-18	8.5	A
Vier-Sterne-Fach	nein	-	-	-	-
Fach mit variabler	Abteilarten (4 Sterne)	-	-	-	-
Für Vier-Sterne-Fächer					
Schnellgefrierfunktion			Ja		
Lichtquellenparameter:					
Art der Lichtquelle			LED		
Energieeffizienzklasse			G		
Mindestlaufzeit der vom Hersteller angebotenen Garantie: 2 Jahre					
Weitere Angaben:					
Weblink zur Website des Herstellers, auf der die Informationen gemäß Nummer 4(a) des Anhangs der Verordnung (EU) 2019/2019 zu finden sind: www.poco.de					

Verweis:	5992441/00
Nennspannung:	220-240V~
Ampere:	1.1A
Heizung abtauen:	170W
Nennfrequenz:	50Hz
Klimaklasse:	SN/N/ST/T
Kältemittel:	R600a(55g)
Schutz vor elektrischen Schock:	CYCLOPENTANE
Isolierschaum:	I

Klimaklassen

- Erweitert gemäßigt: "Dieses Kühlgerät ist für den Einsatz Umgebungstemperaturen von 10 °C bis 32 °C";
- Temperiert: "Dieses Kältegerät ist für den Einsatz in Temperaturen von 16 °C bis 32 °C";
- Subtropisch: "Dieses Kältegerät ist für den Einsatz in Temperaturen von 16 °C bis 38 °C";
- Tropisch: "Dieses Kühlgerät ist int endete, um bei Umgebungsumgebung verwendet zu werden Temperaturen von 16 °C bis 43 °C";

Hinweis: Weitere Dateninformationen, bitte scannen Sie den QR-Code auf dem Energieetikett.

KORREKTE ENTSORGUNG DIESES PRODUKTS



Die europäische Richtlinie 2012/19/EU über Elektro- und Elektronik-Altgeräte (WEEE) schreibt vor, dass gebrauchte Haushaltsgeräte nicht in den normalen kommunalen Abfall geworfen werden dürfen. Altgeräte müssen getrennt gesammelt werden, um die Rückgewinnungs- und Recyclingrate der Materialien, aus denen sie bestehen, zu optimieren und die Auswirkungen auf die menschliche Gesundheit und die Umwelt zu verringern. Das Symbol der durchgestrichenen Mülltonne ist auf allen Produkten angebracht, um Sie an die Verpflichtung zur getrennten Sammlung zu erinnern.

Als Nutzer von unseren Produkten sind für Sie folgende Informationen wichtig:

Getrennte Erfassung von Altgeräten:

Elektro- und Elektronikgeräte, die zu Abfall geworden sind, werden als Altgeräte bezeichnet. Besitzer von Altgeräten müssen diese einer vom unsortierten Siedlungsabfall getrennten Erfassung zuführen. Altgeräte gehören nicht in den Hausmüll, sondern in spezielle Sammel- und Rückgabesysteme.

Batterien und Akkus sowie Lampen

Besitzer von Altgeräten müssen Altbatterien und Altakkumulatoren, die nicht vom Altgerät umschlossen sind, vor der Abgabe an einer Erfassungsstelle vom Altgerät zu trennen. Dies gilt auch für Lampen, die zerstörungsfrei aus dem Altgerät entnommen werden können. Wenn die Altgeräte einer Vorbereitung zur Wiederverwendung unter Beteiligung eines öffentlich-rechtlichen Entsorgungsträgers zugeführt werden sollen, müssen Batterien und Akkus sowie Lampen nicht entnommen werden.

Möglichkeiten der Rückgabe von Altgeräten

Besitzer von Altgeräten aus privaten Haushalten können diese bei den Sammelstellen der öffentlich-rechtlichen Entsorgungsträger oder bei den von Herstellern oder Vertriebern eingerichteten Rücknahmestellen unentgeltlich abgeben. Rücknahmepflichtig sind Geschäfte mit einer Verkaufsfläche von mindestens 400 m² für Elektro- und Elektronikgeräte sowie diejenigen Lebensmittelgeschäfte mit einer Gesamtverkaufsfläche von mindestens 800 m², die mehrmals pro Jahr oder dauerhaft Elektro- und Elektronikgeräte anbieten und auf dem Markt bereitstellen. Dies gilt auch bei Online- oder Katalog-Vertrieb, wenn die Lager- und Versandflächen für Elektround Elektronikgeräte mindestens 400 m² betragen oder die gesamten Lager- und Versandflächen mindestens 800 m² betragen. Verreiber haben die Rücknahme grundsätzlich durch geeignete Rückgabemöglichkeiten in zumutbarer Entfernung zum jeweiligen Endnutzer zu gewährleisten. Die Möglichkeit der unentgeltlichen Rückgabe eines Altgerätes besteht bei rücknahmepflichtigen Vertriebern unter anderem dann, wenn ein neues gleichartiges Gerät, das im Wesentlichen die gleichen Funktionen erfüllt, an einen Endnutzer abgegeben wird. Wenn ein neues Gerät an einen privaten Haushalt ausgeliefert wird, kann das gleichartige Altgerät auch dort zur unentgeltlichen Abholung übergeben werden. Dies gilt bei Online- oder Katalog-Vertrieb für Geräte der Kategorien 1, 2 oder 4 gemäß § 2 Abs. 1 ElektroG, nämlich „Wärmeüberträger“, „Bildschirmgeräte“ oder „Großgeräte“ (letztere mit mindestens einer äußeren Abmessung über 50 Zentimeter). Zu einer entsprechenden Rückgabe-Absicht werden Endnutzer beim Abschluss eines Kaufvertrages befragt. Außerdem besteht die Möglichkeit der unentgeltlichen Rückgabe bei Sammelstellen der Verreiber unabhängig vom Kauf eines neuen Gerätes für Kleingeräte, die in keiner äußeren Abmessung größer als 25 Zentimeter sind, und zwar beschränkt auf drei Altgeräte pro Geräteart.

Datenschutz-Hinweis

Altgeräte enthalten häufig sensible personenbezogene Daten. Dies gilt insbesondere für Geräte der Informations- und Telekommunikationstechnik wie Computer und Smartphones. Bitte beachten Sie in Ihrem eigenen Interesse, dass für die Löschung der Daten auf den zu entsorgenden Altgeräten jeder Endnutzer selbst verantwortlich ist.

Bedeutung des Symbols „durchgestrichene Mülltonne“

Das auf Elektro- und Elektronikgeräten regelmäßig abgebildete Symbol einer durchgestrichenen Mülltonne weist darauf hin, dass das jeweilige Gerät am Ende seiner Lebensdauer getrennt vom unsortierten Siedlungsabfall zu erfassen ist.

Ersatzteile und Reparaturen:

Die nachstehenden Ersatzteile stehen nach Einstellung der Modellproduktion noch 7 Jahre lang zur Verfügung: Thermostate, Temperatursensoren, Platinen, Lichtquellen Türgriffe, Türscharniere, Schubfächer und Körbe. Bitte beachten Sie, dass einige dieser Ersatzteile nur für professionelle Servicewerkstätten zur Verfügung stehen und dass nicht alle Ersatzteile für alle Modelle benutzt werden können.

Nach Auslaufen des Modells sind die Türdichtungen noch 10 Jahre lang verfügbar.

Den Ersatzteilverkauf sowie weitere Informationen zu Reparaturen erhalten Sie unter:

www.poco.de/c/kontakt

Produkt-Datenblätter:

Die Produktdatenblätter zu Ihrem Gerät finden Sie online unter www.poco.de

Oder gehen Sie auf <https://eprel.ec.europa.eu> und geben Sie die Modellkennung Ihres Gerätes ein, um das Produktdatenblatt abzurufen.

USER'S MANUAL - EN

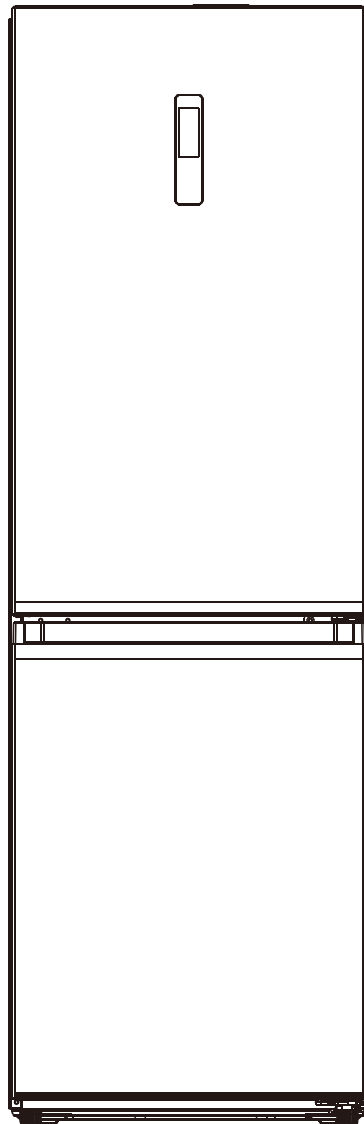

POCO *line*
EXKLUSIV UND PREISWERT

REFRIGERATOR COMBI

5992441/00

CONTENTS

Safety warnings	22
Structure Illustration	25
Transport And Handling	25
Installation	25
First Use	26
Door right-left change (optional)	26
Display Controls	29
Storage Of Food	31
Helpful Hints And Tips	33
Cleaning And Care	35
Technical Specifications	36

DEAR CUSTOMER:

Thank you for buying this Refrigerator. To ensure that you get the best results from your new Refrigerator, please take time to read through the simple instructions in this booklet. Please ensure that the packing material is disposed of in accordance with the current environmental requirements. When disposing of any Refrigerator equipment please contact your local waste disposal department for advice on safe disposal. This appliance must be only used for its intended purpose. Thank you for buying this Refrigerator. To ensure that you get the best results from your new Refrigerator, please take time to read through the simple instructions in this booklet. Please ensure that the packing material is disposed of in accordance with the current environmental requirements. When disposing of any Refrigerator equipment please contact your local waste disposal department for advice on safe disposal. This appliance must be only used for its intended purpose.



THIS PRODUCT IS FOR HOUSEHOLD
USE ONLY!

Please read these instructions carefully before the first use of this product and save this manual for your future reference.

Safety warnings

Regarding the information for the installation, operation, maintenance and disposal of the appliance, please refer to the below paragraphs of this manual.

When using an electrical appliance, basic precautions should always be followed, including the following:

1. This appliance can be used by children aged from 8 years and above and persons with reduced physical, sensory or mental capabilities or lack of experience and knowledge if they have been given supervision or instruction concerning use of the appliance in a safe way and understand the hazards involved. Children shall not play with the appliance. Cleaning and user maintenance shall not be made by children without supervision.
2. Children aged from 3 to 8 years are allowed to load and unload refrigerating appliances.
3. If the supply cord is damaged, it must be replaced by the manufacturer, its service agent or similarly qualified persons in order to avoid a hazard.
4. **WARNING:** Keep ventilation openings, in the appliance enclosure or in the built-in structure, clear of obstruction.
5. **WARNING:** Do not use mechanical devices or other means to accelerate the defrosting process, other than those recommended by the manufacturer.
6. **WARNING:** Do not damage the refrigerant circuit.
7. **WARNING:** Do not use electrical appliances inside the food storage compartments of the appliance, unless they are of the type recommended by the manufacturer.
8. Do not store explosive substances such as aerosol cans with a flammable propellant in this appliance.
9. This appliance is intended to be used in household and similar applications such as
 - staff kitchen areas in shops, offices and other working environments;
 - farm houses and by clients in hotels, motels and other residential type environments;
 - bed and breakfast type environments;
 - catering and similar non-retail applications.
10. Place the appliance against a wall with a free distance not exceeding 75 mm and more than 50mm.
11. **WARNING:** When positioning the appliance, ensure the supply cord is not trapped or damaged.
12. **WARNING:** Do not locate multiple portable socket outlets or portable power supplies at the rear of the appliance.
13. To avoid contamination of food, please respect the following instructions:
 - Opening the door for long periods can cause a significant increase of the temperature in the compartments of the appliance.
 - Clean regularly surfaces that can come in contact with food and accessible drainage systems.
 - Store raw meat and fish in suitable containers in the refrigerator, so that it is not in contact with or drip onto other food.
 - Two-star frozen-food compartments are suitable for storing pre-frozen food, storing or making ice cream and making ice cubes.
 - One-, two- and three-star compartments are not suitable for the freezing of fresh food.
 - If the refrigerating appliance is left empty for long periods, switch off, defrost, clean, dry, and leave the door open to prevent mould developing within the appliance.
14. Unplug the appliance from outlet when not in use, before putting on or taking off parts, before cleaning.
15. Make sure to place the plug all the way into socket when connecting your appliance.

16. Insert the plug into a single grounded socket.
17. Never use the appliance in place where combustible and inflammable materials are kept.
18. For safety reason, be sure to repair or replace parts at an authorized service dealers.
19. The motor is permanently lubricated and will require no oil.
20. The appliance must be positioned so that the plug is accessible.
21. Please according to local regulations regarding disposal of the appliance for its flammable blowing gas. Before you scrap the appliance, please take off the doors to prevent children trapped.
22. Ensure the refrigerator is unplugged before cleaning or if the product is not in use.
23. To clean the appliance use only mild detergents or glass cleaning products. Never use harsh detergents or solvents.
24. It is not recommended to use this refrigerator with an extension cord or power board. Please ensure that the appliance is plugged directly into the electrical outlet.
25. Do not place hot food or drink into the refrigerator before it cools down to room temperature.
26. Close the door immediately after putting in any items so the inside temperature will not rise dramatically.
27. Keep appliance away from any heat source or direct sunlight.
28. To fix stably, the appliance must be placed on a flat and solid surface. It should not be laid on any soft material.
29. Do not place any other appliance on top of the refrigerator, and do not wet it.
30. To avoid injury or death from electrical shock do not operate the appliance with wet hands, while standing on a wet surface or while standing in water.
31. Do not use outdoors or in wet conditions.
32. Never pull the cord to disconnect it from the outlet. Grasp the plug and pull it from the outlet.
33. Keep the cord away from heated surfaces.
34. Check that the voltage of the power supply in your home is the same as the voltage shown on the rating label of this product.
35. Connect your refrigerator to an independent electrical socket and use a safe ground wire.
36. When the frost in freezer is removed, or when there is no electricity or when refrigerator ceases to be used, it should be cleaned in order to prevent it from smelling.
37. Defrost the freezer at least once a month because too much frost may affect refrigeration.
38. Turn on electricity only 5 minutes later after electricity goes off. Otherwise, the compressor may be damaged.
39. Children should be supervised to ensure that they do not play with the appliance.
40. The appliance is not intended to be operated by means of an external timer or a separate remote-control system.
41. This appliance has been incorporated with a grounded plug. Please ensure the wall outlet in your house is well earthed.
42. It is recommended to check regularly the supply cord for any sign of possible deterioration, and the appliance should not be used if the cable is damaged.
43. Disposal of the appliance: To prevent possible harm to the environment or human health from uncontrolled waste disposal, recycle it responsibly to promote the sustainable reuse of material resources. And the disposal should only be done through public collection points. Old refrigerators can contain CFC that destroy the ozone; contact the waste treatment center nearest your home for more details on the correct procedures for disposal.



44. **WARNING!** Risk of fire – flammable material. Please keep the product faraway fire source during using, service and disposal. There are flammable materials at the back of the appliance.

45. This refrigerating appliance is not intended to be used as a built-in appliance.
46. Please according to local regulations regarding disposal of the appliance for its flammable blowing gas. Before you scrap the appliance, please take off the doors to prevent children trapped.

Electrical safety

1. The power cord must not be lengthened.
2. Make sure that the power plug is not crushed or damaged. A crushed or damaged power plug may overheat and cause a fire.
3. Make sure that you can access the main plug of the appliance.
4. Do not pull the main cable.
5. If the power plug socket is loose, do not insert the power plug. There is a risk of electric shock or fire.
6. The freezer is only supplied with power supply of single phase alternating current of 220 - 240V-50Hz. If fluctuation of voltage in the district of user is so large that the voltage exceeds the above scope, for safety sake, be sure to apply A.C. Automatic voltage regulator of more than 350W to the freezer. The freezer must employ a special power socket instead of common one with other electric appliances. Its plug must match the socket with ground wire.

Installation important!

1. For electrical connection carefully, follow the instructions given in this manual.
2. Unpack the appliance and check if there are damages on it. Do not connect the appliance if it is damaged. Report possible damages immediately to the place you bought it. In this case retain packing.
3. It is advisable to wait at least four hours before connecting the appliance to allow the oil to flow back in the compressor.
4. Adequate air circulation should be allowed around the appliance reducing the risk of overheating. To achieve sufficient ventilation, follow the instructions relevant to installation.
5. Wherever possible the back of the product should not be close to a wall to avoid touching or catching warm parts (compressor, condenser) to prevent the risk of a fire, follow the instructions relevant to installation.
6. The appliance must not be located close to radiators or cookers.
7. Make sure that the mains plug is accessible after the installation of the appliance.
8. Any electrical work required to do the servicing of the appliance should be carried out by qualified electrician or competent person. This product must be serviced by an authorized Serviced Center, and only genuine spare parts must be used.

Structure Illustration

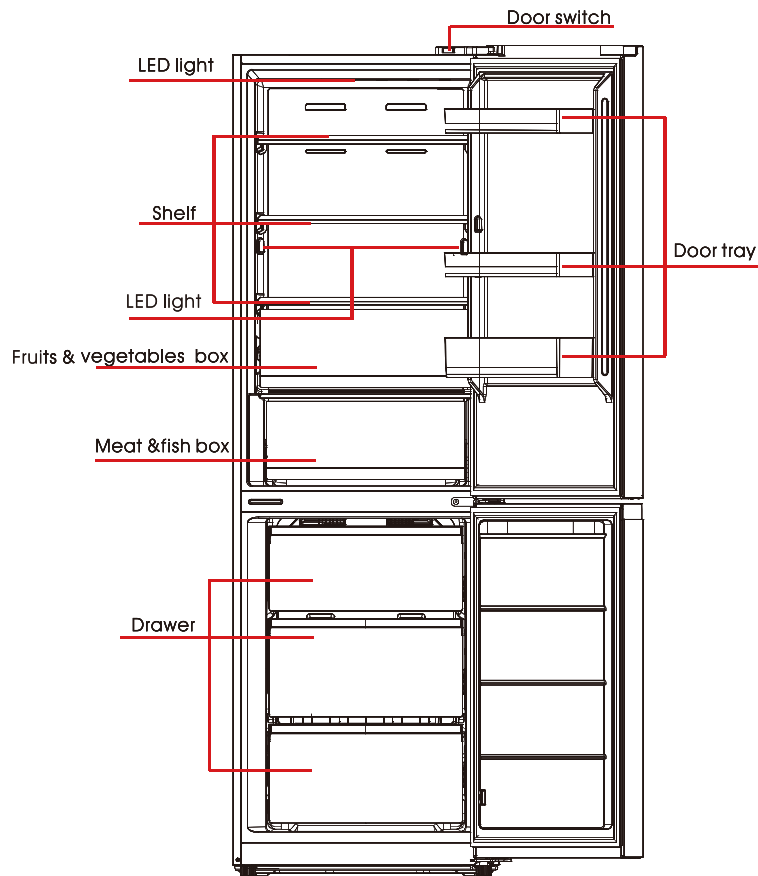

Transport And Handing

When transportation, hold the base and lift the refrigerator carefully with an angle inferior at 45 degree. Never hold the door handle as support. Never place it upside down nor horizontally. Push refrigerator on its basis and place it thanks to its roller feet.

Installation

This refrigerating appliance is not intended to be used as a built-in appliance.

To fix stably, the appliance must be placed on a flat and solid surface. It should not be laid on any soft material. Choose a location where there is no heat source. Keep the refrigerator away from direct sun-light or other appliance producing heat.

Choose a dry and well-ventilated place where there is no corrosive air.

Important!

There must be good ventilation around the refrigerator to allow heat dissipation, high efficiency and low power consumption. Therefore, there must be enough space around the freezer. It is recommended to leave a space of 100 mm between the back of the refrigerator and the wall, at least 100 mm on each side and at least 300 mm above.

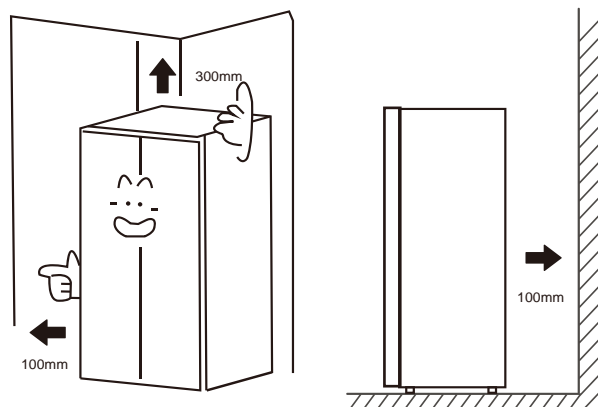

Horizontal mounting

The unit must be set up horizontally to minimize vibration. To set the unit horizontally, it must be standing upright, with its two adjustable feet in stable contact with the floor. You can also adjust the horizontal setting by unscrewing the front adjustable feet in the appropriate position (use your fingers or an appropriate wrench).

First Use

Before the use of the refrigerator, remove all the packages, including bottom cushion and foam pads and rubber belts in the refrigerator.

Adjust the feet and clear the outside and inside of the refrigerator with warm cloth.

Do not start the refrigerator immediately after vertical placement. Only start it after around 4 hours standing to ensure its proper operation.



To prevent damage to the power cord and any consequence incidents, the power cord should be not covered by the refrigerator or other objects. Before switching on the refrigerator, please check the voltage range of refrigerator carefully if the same as that of the power supply.

When the refrigerator is first installed, allow it stabilize at normal operating temperatures for 2-3 hours prior to filling it with fresh or frozen foods.





If operation is interrupted, wait for 5 minutes before restarting.

Leveling feet

To avoid vibration, the appliance must be leveled.

If required, adjust the leveling feet to compensate for the uneven floor. The front should be slightly higher than the rear to aid in door closing. Leveling feet can be turned easily by tipping the cabinet slightly. Turn the leveling feet counter clockwise  to raise the unit, clockwise  to lower it.

Door right-left change (optional)

List of tools to be provided by the user	
	Cross screwdriver
	Putty knife / Thin-blade screwdriver
	Masking tape
	5/16" socket spanner

Parts to be used for door reverse			
SN	part	Quantity	Notes
1	Upper hinge	1	Pre-installed on refrigerator, removed and retained it when changing the door
2	Upper hinge cover	1	
3	Decorative cover	1	
4	Door self-locking	2	
5	Middle hinge	1	Pre-installed on the refrigerator and to be used when changing the door
6	Decorative cover	1	
7	Lower hinge	1	
8	Levelling feet	1	
9	Left upper hinge	1	In the attached plastic bag, take them out for use when door is reversed
10	Left upper hinge cover	1	
11	Left door self-locking	2	
12	Right plastic cover	1	

1. Remove all food from the inner door liner.
2. Remove the upper left hinge cover decorative cover, upper right hinge cover and upper right hinge, and disconnect the right signal line terminal 1 and signal line terminal 2 at the top of the box body.

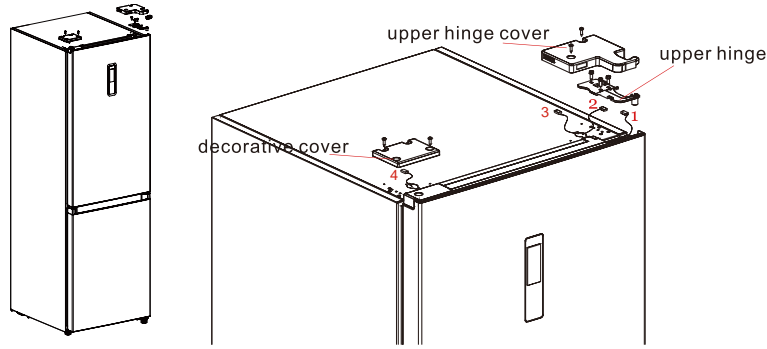

3. Remove the refrigerated door body (be careful not to lose small parts such as the shaft sleeve and stop on the door); Remove the middle hinge and remove the decorative cover of hinge hole on the other side.

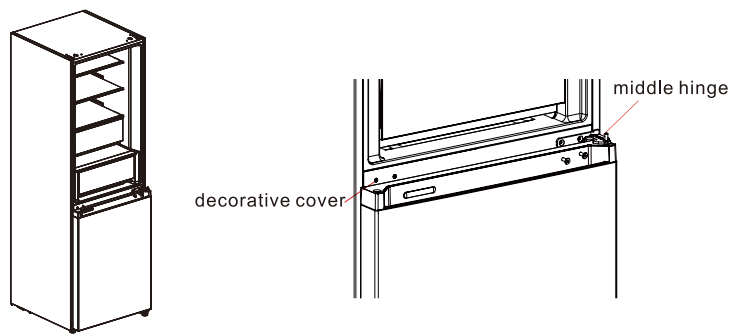

4. Remove the freezing door body (be careful not to lose small parts such as the shaft sleeve and stop on the door); Remove the hinge and adjust the angle. Remove and install the lower hinge shaft to the other side of the hinge, and install the modified lower hinge to the other side of the box.

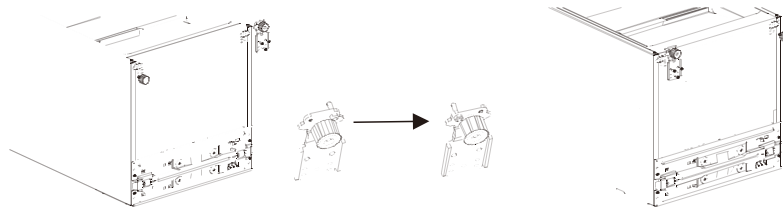

5. Change the refrigerator door:

1) Remove the cover plate of the upper end cover of the refrigeration door and the left decorative cover. Install the upper shaft sleeve and the signal line terminal 1 of the door body to the other side and cover the upper end cover plate. Take out the right decorative cover from the accessory bag and install it to the other side of the upper end cover.

2) Remove the door self-locking, door stop and shaft sleeve of the refrigeration door, take out the left door self-locking from the accessory bag, install it on the left side of the lower end cover of the refrigeration door, change the door stop and shaft sleeve to the left side of the lower end cover of the refrigeration door.

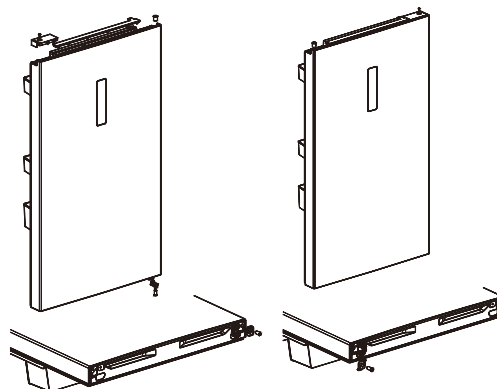

6. Change the freezing door:

- 1) Remove the shaft sleeve and cap of the upper end cover of the freezing door and install them at the left and right swap positions.
- 2) Remove the door self-locking, door stop and shaft sleeve of the freezing door, take out the left door self-locking from the accessory bag, install it on the left side of the lower end cover of the freezing door, change the door stop and shaft sleeve to the left side of the lower end cover of the freezing door.

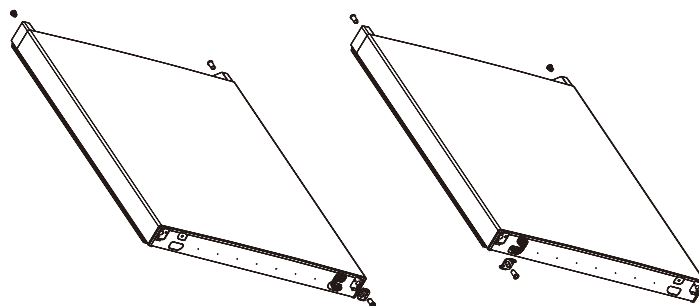

7. Install the replaced freezing door on the lower hinge, then install the middle hinge and cover the hinge hole decorative cover

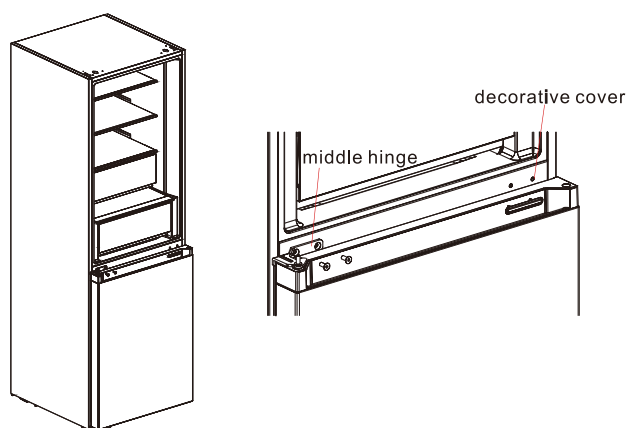

8. Remove the upper left hinge cover and upper left hinge from the accessory bag. Place the refrigerated door body on the middle hinge and install the upper left hinge. Connect the refrigerator top signal line 4 to the door body signal line 1, and connect the signal line 2 to the signal line 3. Finally, replace the hinge decorative cover to the right side of the box body (note: when replacing the hinge decorative cover to the right side of the box body, the two inserts on the hinge decorative cover (as shown in the figure) shall be cut o).

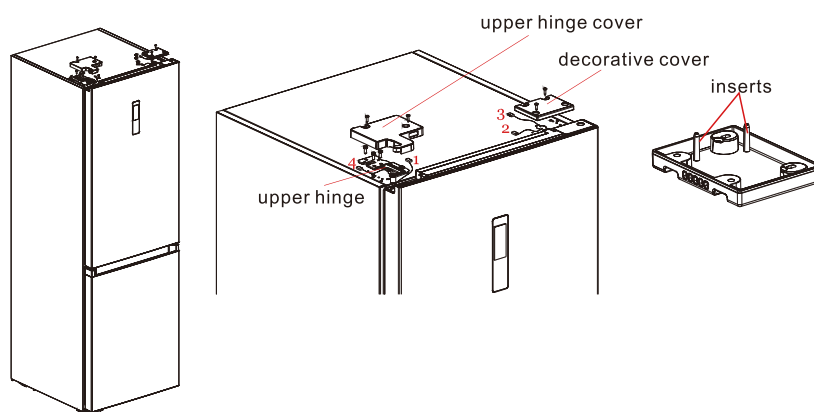

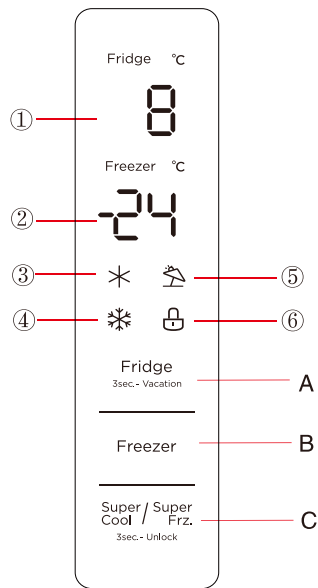

- ① Refrigerating chamber temperature display area
- ② Freezing chamber temperature display area
- ③ Quick cool icon
- ④ Quick freeze icon
- ⑤ Vacation icon
- ⑥ Lock icon
- A. Temperature setting button of refrigerating chamber
- B. Temperature setting button of freezing chamber
- C. Super cool/super freezing button

Operation instructions

Display

When power on the refrigerator for the 1st time, the whole display panel will shine for 3 seconds. Then the display panel enters the normal display. The first time for using the refrigerator, the default set temperatures of refrigerating chamber, freezing chamber is 5 °C/-18 °C respectively.

When the error occurs, the display panel shows the error code (see next page); during normal running, the display panel shows the set temperature of refrigerating chamber, freezing chamber.

Under normal running, if there is no operation or opening door action within 30s, the display panel will be locked, the light of display panel will go out after the locked state  continued for 30s.

Lock /unlock

In the non-locking state, press and hold the super-cool /super-freezer button for 3 seconds to enter the locked state and the lock buzzer will sound.

In the locked state, press and hold the super-cool /super-freezer button for 3 seconds to enter the unlocked state and the unlocking buzzer will sound.

After 30 seconds of no button operation, it will automatically enter the locked state, and the external display board with a music buzzer will sound the lock buzzer at the same time.

The alarm sound release operation can be carried out in the locked state, and all other key operations must be carried out in the unlocked state.

If the operation is in the locked state, an error buzzer will be displayed.

Temperature setting of refrigerating chamber

Click the button  to change the set temperature of refrigerating chamber, each click of temperature adjusting button of the refrigerating chamber, the set temperature will be reduced 1 °C.

The temperature setting range of refrigerating chamber is 2-8 °C. When the set temperature is 2 °C, Click the button again, the set temperature of refrigerating chamber will switch to 8 °C.

Temperature setting of freezing chamber

Click the button  to change the set temperature of freezing chamber, each click of temperature adjusting button of the freezing chamber, the set temperature will be reduced 1 °C. The temperature setting range for freezing chamber is -24~-16°C. When the temperature is -24 °C, click the button again, the set temperature of freezing chamber will switch to -16 °C.

Mode setting

Long press the refrigeration temperature adjustment button (3s) to set/cancel the holiday mode. When setting the holiday mode, the refrigeration is turned off, the refrigeration temperature display area is

extinguished, and the freezing is automatically set to -18 °C;

Adjusting the refrigeration/freezing/super cool and super freezer buttons will exit the holiday mode.

When exiting the holiday mode, the refrigeration set temperature will automatically return to the set temperature before the holiday mode; the freezing set temperature will automatically return to the set temperature before the holiday mode; enter the normal operation mode.

Super freeze mode

Super cool and super freezer mode, press the super cool/super freezer button, the setting sequence is: super cool -> super freezer -> cancel

When setting/cancelling the super cool mode, the corresponding super cool icon is on/off;

when setting the super cool mode, the refrigeration is automatically set to 2 °C;

When exiting the super-cool mode, the set temperature of the refrigerating room will automatically return to the set temperature before the quick-cooling mode;

When the super-freezer mode is set, the corresponding super-freezer icon is lit; when the super-freezer mode is set, the freezing is automatically set to -24 °C;

When exiting the super-freezer mode, the set temperature of the freezer compartment will automatically return to the set temperature before the super-freezer mode;

Super cool mode automatically disabled for 6H.

Super freezer mode automatically disabled for 24H.

Recommended setting: refrigerated chamber 4 °C ,freezing chamber - 18 °C.

Note: The super-freezer function is designed to maintain the nutritional value of the food in the freezer. It can freeze the food in the shortest time. If a large amount of food is frozen at one time, it is recommended that the user turn on the quick-freezing function and put the food in. At this time, the freezing speed of the freezer compartment is increased, which can quickly freeze the food, effectively lock the nutrition of the food, and facilitate storage.

Opening warning and alarm control

If the refrigerator door is open for 120 seconds without closing, the buzzer will alarm until the refrigerator door is closed; any key will cancel the buzzer alarm.

Fault indication

The following warnings appearing on the display indicate corresponding faults of the refrigerator.

Though the refrigerator may still have cold storage function with the following faults, the user shall contact a maintenance specialist for maintenance, so as to ensure optimized operation of the appliance.

Fault Code	Fault Description
E1	Temperature sensor failure of refrigerating chamber
E2	Temperature sensor failure of meat&fish zone
E3	Temperature sensor failure of meat&fish zone
E5	Freezing defrost sensor detection circuit error
E6	Communication error
E7	Ambient temperature sensor error

Your appliance has the accessories as the "Structure illustration" showed in general, with this part instruction you can have the right way to storage your food. The glass shelves and crisper can be removed to store food if needed.

Storing food in the refrigerator compartment

The fridge freezer compartment helps to extend the storage times of fresh perishable foods.

Fresh food care for best results:

- Store foods that are very fresh and of good quality.
- Ensure that food is well wrapped or covered before it is stored. This will prevent food from dehydrating, deteriorating in colour or losing taste and will help maintain freshness. It will also prevent odour transfer. Vegetables and fruit need not be wrapped if they are stored in the vegetable container of the fridge compartment.
- Make sure that strong smelling foods are wrapped or covered and stored away from foods such as butter, milk and cream which can be tainted by strong odours.
- Cool hot foods down before placing them in the fridge compartment.

Dairy foods and eggs

- Most pre-packed dairy foods have a recommended 'use by /best before/best by/ date stamped on them. Store them in the fridge compartment and use within the recommended time.
- Butter can become tainted by strong smelling foods so it is best stored in a sealed container.
- Eggs should be stored in the fridge compartment.

Red meat

- Place fresh red meat on a plate and loosely cover with plastic wrap or foil.
- Store cooked and raw meat on separate plates. This will prevent any juice lost from the raw meat from contaminating the cooked product.

Fish and seafood

- Until required, refrigerate on a plate loosely covered with plastic wrap, waxed paper or foil.
- Whole fish should be rinsed in cold water to remove loose scales and dirt and then patted dry with paper towels. Place whole fish or fillets in a sealed plastic bag.
- Keep shellfish chilled at all times. Use within 1-2 days.

Cooked food

- These should be stored in suitable covered containers so that the food will not dry out.
- Keep for only 1-2 days.

Vegetable container

- The vegetable container is the optimum storage location for fresh fruit and vegetables.
- Take care not to store the following at temperatures of less than 7°C for long periods: Citrus fruit, melons, aborigines, pineapple, papaya, cures, passion fruit, cucumber, peppers, tomatoes.
- Undesirable changes will occur at low temperatures such as softening of the flesh, browning and/or accelerated decaying.
- Do not refrigerate avocados (until they are ripe), bananas and mangoes.

Fridge food

Storage time of different food in different compartments according to be below table.

Food	Location	Storage time
Butter, cheese	Upper door rack	1 month
Eggs	Door rack	2-4 weeks
Fruit, vegetables, salad	Crisper	3-5 days
Meat, sausage, cheese, milk	Lower area (lowest shelf / crisper cover)	1-4 days
Dairy products, canned food, cans	Upper area or door rack	1 week
Drinks, bottles, tubes	Door rack	3 days

Freezing and storing food in the freezer compartment

- To store deep-frozen food.
- To make ice cubes.
- To freeze food.
- **Purchasing frozen food**
- Packaging must not be damaged.
- Use by the 'use by /best before/best by/' date.
- If possible, transport deep-frozen food in an insulated bag and place quickly in the freezer compartment.

Storing frozen food

Store at -18°C or colder. Avoid opening the freezer compartment door unnecessarily.

Freezing fresh food

Freeze fresh and undamaged food only.

To retain the best possible nutritional value, flavour and colour, vegetables should be blanched before freezing. Aubergines, peppers, zucchini and asparagus do not require blanching.

Note: Keep food to be frozen away from food which is already frozen.

The following foods are suitable for freezing:

Cakes and pastries, fish and seafood, meat, game, poultry, vegetables, fruit, herbs, eggs without shells, dairy products such as cheese and butter, ready meals and leftovers such as soups, stews, cooked meat and fish, potato dishes, soufflés and desserts.

The following foods are not suitable for freezing:

Types of vegetables, which are usually consumed raw, such as lettuce or radishes, eggs in shells, grapes, whole apples, pears and peaches, hard-boiled eggs, yoghurt, soured milk, sour cream, and mayonnaise.

Packing frozen food

To prevent food from losing its flavor or drying out, place food in airtight packaging.

1. Place food in packaging.
2. Remove air.
3. Seal the wrapping.
4. Label packaging with contents and dates of freezing.

Suitable packaging: Plastic film, tubular film made of polyethylene, aluminum foil.

Recommended storage times of frozen food in the freezer compartment

These times vary depending on the type of food. The food that you freeze can be preserved from 1 to 12 months (minimum at -18°C).

Food	Storage time
Bacon, casseroles, milk	1 month
Bread, ice cream, sausages, pies, prepared shellfish, oily fish	2 month
Non-oily fish, shellfish, pizza, scones and muffins	3 month
Ham, cakes, biscuits, beef and lamb chops, poultry pieces	4 month
Butter, vegetables (blanched), eggs whole and yolks, cooked crayfish, minced meat (raw), pork (raw)	6 month
Fruit (dry or in syrup), egg whites, beef (raw), whole chicken, lamb (raw), fruit cakes	12 month

Never forget:

- When you freeze fresh foods with a 'use by /best before/best by/' date, you must freeze them before this date expires.
- Check that the food was not already frozen. Indeed, frozen food that has thawed completely must not be re-frozen.
- Once defrosted, food should be consumed quickly.

Helpful Hints And Tips

We recommend that you follow the tips below to save energy.

- Try to avoid keeping the door open for long periods.
- Ensure the appliance is away from any sources of heat (Direct sunlight, electric oven, cooker, etc.)
- Don't set the temperature colder than necessary.
- Don't store warm food or evaporating liquid in the appliance.
- Place the appliance in a well ventilated, humidity free room. Please refer to Installing your new appliance chapter.
- The "STRUCTURE ILLUSTRATION" shows the correct combination for the drawers, crisper and shelves.

Hints for fresh food refrigeration

- Do not place hot food directly into the refrigerator or freezer, the internal temperature will increase resulting in the compressor having to work harder and will consume more energy.
- Do cover or wrap the food.
- Place food properly so that air can circulate freely around it.

Hints for refrigerator

- Meat (All Types) Wrap food: wrap and place on the glass shelf above the vegetable drawer. Always follow food storage times and use by dates suggested by manufacturers.
- Cooked food, cold dishes, etc.: They should be covered and may be placed on any shelf.
- Fruit and vegetables: They should be stored in the special drawer provided.
- Butter and cheese: Should be wrapped in airtight foil or plastic film wrap.
- Milk bottles: Should have a lid and be stored in the door racks.

Hints for freezing

- When first starting-up or after a period out of use, let the appliance run at least 2 hours on the higher settings before putting food in the compartment.
- Prepare food in small portions to enable it to be rapidly and complete frozen and to make it possible to subsequently thaw only the quantity required.
- Wrap up the food in aluminum foil or polyethylene food wraps which are airtight.
- Do not allow fresh, unfrozen food to touch the food which is already frozen to avoid temperature rise of the latter.

- Iced products, if consumed immediately after removal from the freezer compartment, will probably cause frost burns to the skin.
- It is recommended to label and date each frozen package in order to keep track of the storage time.

Hints for the storage of frozen food

- Ensure that frozen food has been stored correctly by the food retailer
- Once defrosted, food will deteriorate rapidly and should not be re-frozen. Do not exceed the storage period indicated by the food manufacturer.

Switching off your appliance

If the appliance needs to be switched off for an extended period, the following steps should be taken prevent mould on the appliance.

1. Remove all food;
2. Remove the power plug from the mains socket;
3. Clean and dry the interior thoroughly;
4. Ensure that all the doors are wedged open slightly to allow air to circulate.

Cleaning And Care

For hygienic reasons the appliance (including exterior and interior accessories) should be cleaned regularly at least every two months.

WARNING: The appliance must not be connected to the mains during cleaning. Danger of electrical shock! Before cleaning switch the appliance off and remove the plug from the mains socket.

Exterior cleaning

- To maintain good appearance of your appliance, you should clean it regularly.
- Wipe the digital panel and display panel with a clean, soft cloth.
- Spray water onto the cleaning cloth instead of spraying directly on the surface of the appliance. This helps ensure an even distribution of moisture to the surface.
- Clean the doors, handles and surfaces of machine with a mild detergent and then wiped dry with a soft cloth.

Caution!

- Don't use sharp objects as they are likely to scratch the surface.
- Don't use Thinner, Car detergent, bleach, ethereal oil, abrasive cleansers or organic solvent such as Benzene for cleaning. They may damage the surface of the appliance and may cause fire.

Interior cleaning

You should clean the appliance interior regularly. It will be easier to clean when food stocks are low. Wipe the inside of the fridge freezer with a weak solution of bicarbonate of soda, and then rinse with warm water using a wrung-out sponge or cloth. Wipe completely dry before replacing the shelves and baskets. Thoroughly dry all surfaces and removable parts.

Although this appliance automatically defrosts, a layer of frost may occur on the freezer compartment's interior walls if the freezer door is opened frequently or kept open too long. If the frost is too thick, choose a time when the supply of food stocks are low and proceed as follows:

1. Remove existing food and accessories baskets, unplug the appliance from the mains power and leave the doors open. Ventilate the room thoroughly to accelerate the thawing process.
2. When defrosting is completed, clean your freezer as described above.

Caution!

- Don't use sharp objects to remove frost from the freezer. Only after the interior completely dry should the appliance be switched back on and plugged back into the mains socket.

Door seals cleaning

Take care to keep door seals clean. Sticky food and drinks can cause seals to stick to the cabinet and tear when you open the door. Wash seal with a mild detergent and warm water. Rinse and dry it thoroughly after cleaning.

Caution!

- Only after the door seals are completely dry should the appliance be powered on.

Replacing the LED light

WARNING: The LED light must not be replaced by the user! If the LED light is damaged, contact the customer helpline for assistance.

This product contains a light sources of energy efficiency class (G).

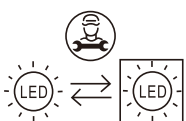

Technical Specifications

Product Information Sheet COMMISSION DELEGATED REGULATION (EU) 2019/2016				
Supplier's name or trademark: POCO				
Supplier's address: POCO Einrichtungsmärkte GmbH – Industriestraße 39 – 59192 Bergkamen - Germany				
Model identifier:5992441/00				
Type of refrigerating appliance:				
Low-noise appliance:	No	Design type:	freestanding	
Wine storage appliance:	No	Other refrigerating appliance:	yes	
General product parameters:				
Parameter		Value	Parameter	Value
Overall dimensions (millimeter)	Height	2010	Total volume (dm ³ or l)	378
	Width	595		
	Depth	700		
EEI		51	Energy efficiency class	B
Airborne acoustical noise emissions (dB(A) re 1 pW)		35	Airborne acoustical noise emission class	B
Annual energy consumption (kWh/a)		140	Climate class:	SN/N/ST/T
Minimum ambient temperature (°C), for which the refrigerating appliance is suitable		10	Maximum ambient temperatu- re (°C), for which the refrigera- ting appliance is suitable	43
Winter setting		NO		

Compartment Parameters:					
Compartment type		Compartment parameters and values			
		Compartment volume (dm ³ or l)	Recommended temperature setting for optimized food storage (°C) These settings shall not contradict the storage conditions set out in Annex IV, Table 3/Annexe IV, Tableau 3	Freezing capacity (kg/24h)	Defrosting type (auto-defrost=A, manual defrost=M)
Pantry	No	-	-	-	-
Wine storage	No	-	-	-	-
Cellar	No	-	-	-	-
Fresh food	Yes	216.0	+4	-	A
Chill	Yes	40.0	+2	-	A
0-star or ice making	No	-	-	-	-
1-star	No	-	-	-	-
2-star	No	-	-	-	-
3-star	No	-	-	-	-
4-star	Yes	122.0	-18	8.5	A
2-star section	No	-	-	-	-
Variable temperature compartment	compartment types	-	-	-	-
For 4-star compartments					
Fast freeze facility			Yes		
Light source parameters:					
Type of light source			LED		
Energy efficiency class			G		
Minimum duration of the guarantee offered by the manufacturer: 2 YEARS					
Additional information:					
Weblink to the manufacturer's website, where the information in point 4(a) Annex of Commission Regulation (EU) 2019/2019 is found: www.poco.de					

Reference:	5992441/00
Rated voltage:	220-240V~
Ampere:	1.1A
Defrosting heate:	170W
Rated frequency:	50Hz
Climate class:	SN/N/ST/T
Refrigerant:	R600a(55g)
Protection against electrical shock:	CYCLOPENTANE
Insulation foam:	I

Climate classes

-Extended temperate: 'this refrigerating appliance is intended to be used at ambient temperatures ranging from 10 °C to 32 °C';

-Temperate: 'this refrigerating appliance is intended to be used at ambient temperatures ranging from 16 °C to 32 °C';

-Subtropical: 'this refrigerating appliance is intended to be used at ambient temperatures ranging from 16 °C to 38 °C';

-Tropical: 'this refrigerating appliance is intended to be used at ambient temperatures ranging from 16 °C to 43 °C';

Note: More data information, please scan the QR code on the energy label.

Correct disposal of this product



European directive 2012/19/EU on Waste from Electrical and Electronic Equipment (WEEE), requires that used household appliances are not thrown into the normal municipal waste stream.

Used appliances must be collected separately in order to optimize the rate of recovery and recycling of materials that compose them, and to reduce the impact on human health and on the environment.

The crossed bin symbol is affixed to all the products to remind you of the obligations of separated collection.

POCO EINRICHTUNGSMÄRKTE GMBH –
Industriestraße 39 – 59192 Bergkamen - Germany