

# SCHÉMA ÉLECTRIQUE

# EDER

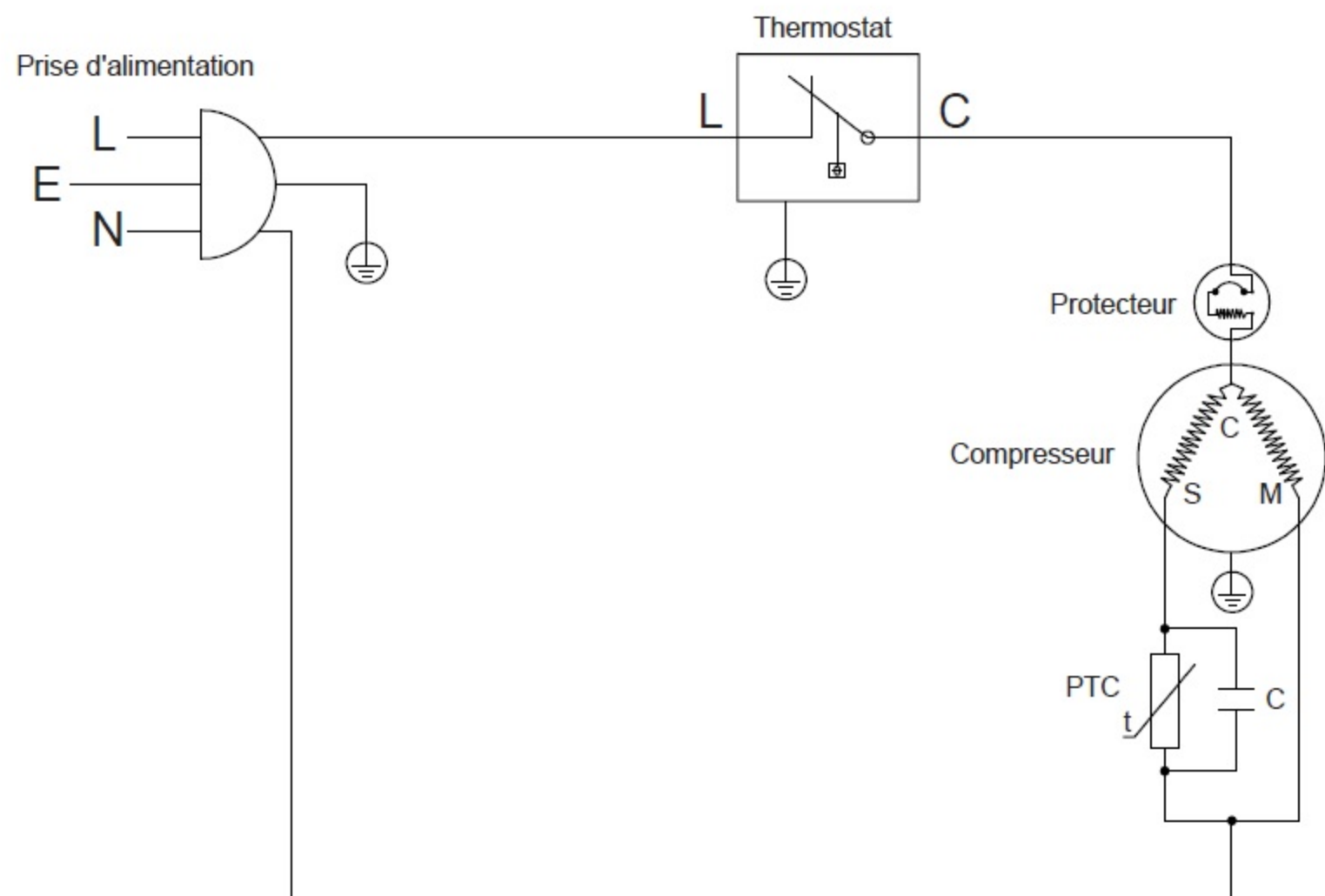

## CONGÉLATEUR ARMOIRE

RÉFÉRENCE	: ECFS160AW-11
ALIMENTATION	: 220-240V~ 50Hz
COURANT NOMINAL	: 0.5A
VOLUME TOTAL	: 160L
VOLUME UTILE DU CONGELATEUR	: 160L
CONSOMMATION D'ENERGIE DE E32	: 0.590kWh/24h
CONSOMMATION D'ENERGIE ANNUELLE	: 183kWh/a
CLASSE ENERGETIQUE	: E
GAZ RÉFRIGÉRANT	: R600a(54g)
MOUSSE D'ISOLATION	: CYCLOPENTANE
CAPACITÉ DE CONGÉLATION ASSIGNÉE	: 7.2kg/24h
CLASSE CLIMATIQUE	: N,ST
AUTONOMIE	: 9h
POIDS NET	: 41.5kg



NO. DE SERIE : WWYYXXXXX

Fabriqué en Chine. Importé par Wesder SAS, 13 Avenue de Fontréal, 31620 Villeneuve-Lès-Bouloc, France