

Microgolfoven
Microondas

961826
BI MWO 25 G X 343 C

HANDLEIDING	30
MANUAL DEL USUARIO	58



Bedankt!

Proficiat met uw keuze voor een product van VALBERG.

De selectie en de testen van de toestellen van VALBERG gebeuren volledig onder controle en supervisie van ELECTRO DEPOT. We staan garant voor de kwaliteit van de toestellen van VALBERG, die uitmunten in hun eenvoudig gebruik, hun betrouwbare werking en hun onberispelijke kwaliteit.

ELECTRO DEPOT beveelt de VALBERG toestellen aan en is ervan dat u uiterst tevreden zal zijn bij elk gebruik van het toestel.

Welkom bij ELECTRO DEPOT.

Bezoek onze website: www.electrodepot.be



A Alvorens het toestel te gebruiken	32	Veiligheidsvoorschriften
	37	Om het risico op verwondingen te verminderen bij personen
	39	Materialen die u in uw microgolfoven kunt gebruiken
	40	Materialen die vermeden dienen te worden in de microgolfoven
<hr/>		
B Overzicht van het toestel	41	Beschrijving van het toestel
	43	Technische specificaties
<hr/>		
C Gebruik van het toestel	44	Installatie en aansluiting
	45	Installatievoorschriften
	49	Werking
<hr/>		
D Praktische informatie	54	Reiniging
	55	Voorzorgen bij het Keukengerei
	56	Depannage

De gebruiksaanwijzingen kunnen tevens worden geraadpleegd op de website:
<https://www.electrodepot.be/nl/sav/notices>

Veiligheidsvoorschriften

Gelieve deze instructies aandachtig te lezen vooraleer uw microgolfoven te gebruiken en bewaar de instructies zorgvuldig.

Door deze instructies te volgen zal uw microgolfoven jarenlang meegaan en zijn diensten bewijzen.

- Probeer de microgolfoven niet in werking te stellen met geopende deur aangezien dat een gevaarlijke blootstelling aan microgolven zou kunnen veroorzaken. Het is belangrijk de veiligheidsvergrendeling niet stuk te maken en niet te forceren.
- Plaats geen voorwerpen tussen de voorzijde van uw microgolfoven en de deur en zorg ervoor dat er geen vuil of resten van schoonmaakproducten achterblijven op de dichtingen.



WAARSCHUWING

Indien de deur of de dichtingen van de deur beschadigd zijn, mag de oven niet aangezet worden zolang deze niet hersteld werd door een erkend vakman.

- Indien het toestel niet schoon gehouden wordt, kan het oppervlak aangetast worden, kan de levensduur van het toestel aangetast worden en tot een gevaarlijke situatie leiden.
- G e l i e v e d e basisvoorschriften en in het bijzonder volgende voorschriften te volgen om het risico op brand, elektrische ontlading, verwonden van personen of overmatige blootstelling aan microgolven te vermijden wanneer uw toestel werkt:

**WAARSCHUWING**

Vloeistoffen en andere voedingsmiddelen mogen niet opgewarmd worden in gesloten recipiënten om het risico op ontploffen te vermijden.

**WAARSCHUWING**

Het is gevaarlijk wanneer niet bekwame personen herstellingen of onderhoudswerken uitvoeren waarbij de behuizing die u beschermt tegen blootstelling aan microgolven verwijderd wordt.

- Dit toestel mag gebruikt worden door kinderen van 8 jaar of ouder en door personen met fysieke, zintuiglijke of mentale beperkingen of een gebrek

aan kennis of ervaring op voorwaarde dat ze in de gaten gehouden worden of dat ze vooraf instructies gekregen hebben om dit toestel veilig te gebruiken en dat ze de risico's die dit gebruik met zich meebrengt begrijpen. Kinderen mogen niet spelen met het toestel. De reiniging en het onderhoud van het toestel mogen niet uitgevoerd worden door kinderen, tenzij ze ouder zijn dan 8 jaar en begeleid worden door een volwassene.

- Houd het toestel en het snoer buiten het bereik van kinderen jonger dan 8 jaar.
- Gebruik enkel keukengerei dat voorzien is voor gebruik in een microgolfoven.
- Deze oven dient regelmatig schoongemaakt te worden en alle voedselresten dienen verwijderd te worden.
- Gelieve de specifieke instructies in volgend deel te lezen en na te leven: 'VOORZORGEN OM MOGELIJKE OVERMATIGE

BLOOTSTELLING AAN MICROGOLVEN TE VERMIJDEN'

- Indien u voedsel opwarmt in recipiënten in plastic of papier dient u de oven in de gaten te houden om brand te vermijden.
- Indien er rook ontsnapt, schakelt u het toestel uit of haalt u de stekker uit het stopcontact. en houdt u de deur dicht om de vlam te laten doven.
- Kook het voedsel niet te gaar.
- Gebruik de binnenkant van de oven niet als kast. Bewaar geen voedsel zoals brood of koekjes in de oven.
- Verwijder de papieren of metalen sluitingen van recipiënten of zakken in papier of plastic vooraleer deze in de oven te plaatsen.
- Gelieve deze oven enkel te installeren en plaatsen volgens de geleverde instructies.
- Eieren in hun schaal en volledige hardgekookte

eieren mogen niet in een magnetron opgewarmd worden omdat ze kunnen ontploffen, zelfs nadat ze uit de oven gehaald werden.

- Dit toestel is voorzien voor huishoudelijk gebruik en voor gebruik:

- in een keuken voor personeel in winkels, kantoren of andere professionele omgevingen;
- door klanten in hotels, motels of andere omgevingen met residentieel karakter;
- boerderijen;
- van plaatsen van het type bed en breakfast.

- Wanneer de voedingskabel beschadigd is, dient deze door de fabrikant, één van zijn klantendienstmedewerkers of een ander vergelijkbaar bevoegd persoon vervangen te worden om elk gevaar te voorkomen.

- Berg het toestel niet buiten op en gebruik het ook niet buiten.

- Gebruik deze oven niet in de buurt van water, in een

vochtig lokaal of in de buurt van een zwembad.

- De temperatuur van de oppervlakken kan hoog zijn wanneer het toestel in werking is. Het is mogelijk dat de temperatuur van de oppervlakken stijgt wanneer het toestel gebruikt wordt. Houd de kabel uit de buurt van warme oppervlakken en dek de verluchtingsopeningen van de oven niet af.

- Laat de kabel niet over de hoek van een tafel of werkblad hangen.

- De oven niet schoon houden resulteert in een aantasting van het oppervlak wat de levensduur van uw toestel onomkeerbaar zou kunnen aantasten en tot een gevaarlijke situatie zou kunnen leiden.

- De inhoud van zuigflessen en potjes babyvoeding dient gemengd of geschud te worden en de temperatuur dient vóór de consumptie gecontroleerd te worden om brandwonden te voorkomen.

- Dranken opwarmen met de microgolfoven kan ervoor zorgen dat ze plots beginnen te koken. Het is nodig maatregelen te nemen wanneer u het recipiënt hanteert.

- Houd uw kinderen steeds in de gaten, zodat ze niet met het toestel spelen.

- De toestellen zijn niet ontworpen om te werken met een externe timer of met een systeem voor het vanop afstand inschakelen van het toestel.

- Bepaalde toegankelijke delen kunnen warm worden tijdens het gebruik. Houd jonge kinderen uit de buurt.

- G e b r u i k g e e n stoomreiniger om het toestel schoon te maken.

- H e t t o e s t e l k a n warm worden tijdens het gebruik. Er dienen voorzorgsmaatregelen genomen te worden om te vermijden de warme delen aan de binnenkant van de oven aan te raken.

- Gebruik enkel de thermische sondes die voor deze oven aanbevolen worden (voor ovens die uitgerust zijn met een accessoire dat als thermische sonde gebruikt kan worden).



WAARSCHUWING

Het toestel en bepaalde toegankelijke oppervlakken ervan kunnen warm worden tijdens het gebruik. Raak de verwarmings-elementen niet aan. Kinderen jonger dan 8 jaar dienen uit de buurt van het toestel gehouden te worden en dienen permanent in de gaten gehouden te worden.

- De microgolfoven mag niet in werking gezet worden wanneer de deur geopend is. (voor ovens uitgerust met een sierdeur).
- Het oppervlak van een voorraadkast kan warm worden.
- De microgolfoven is ontworpen om voedsel en dranken op te warmen. Voedsel drogen of kleding drogen of verwarmingskussens, pantoffels, sponzen, vochtige doeken en andere gelijkaardige voorwerpen opwarmen kan verwondingen of brand veroorzaken.
- Metalen containers voor eten en drinken zijn niet toegestaan tijdens het koken in de magnetron.
- Gebruik geen schurende reinigingsmiddelen of schrapers van hard metaal om de glazen deur van de oven te reinigen, dit kan krassen veroorzaken op het oppervlak en het glas doen barsten.

Om het risico op verwondingen te verkleinen

Installatie en de aarding

VERSTIKKINGSGEVAAR

Risico op elektrische ontlading Het aanraken van bepaalde interne onderdelen kan tot zware verwondingen of de dood leiden. Het toestel niet demonteren.

WAARSCHUWING

Risico op elektrische ontlading Ongepast gebruik van de aarding kan tot een elektrische ontlading leiden. Niet in het stopcontact steken zolang het toestel niet correct geïnstalleerd en geaard werd.

Dit toestel moet geaard worden. Bij een elektrische kortsluiting vermindert de aarding de elektrische ontlading door een uitgangsdraad te bieden aan de elektrische stroom. Dit toestel wordt geleverd met een kabel met aardingsdraad en aardingsfiche. De stekker dient aangesloten te worden op een stopcontact dat correct geïnstalleerd en geaard is.

Gelieve een elektricien of bekwaam technicus te contacteren indien u de instructies voor de aarding van uw toestel deels of helemaal niet begrijpt of indien u twijfelt over de juiste aarding van uw toestel.

Indien u geen andere keuze hebt dan een elektrische verlengkabel te gebruiken, gelieve dan enkel een verlengkabel te gebruiken met drie pennen.

- Een korte voedingskabel wordt meegeleverd om te vermijden dat de kabel in de war raakt en u doet struikelen.
- Indien u een lange kabel of een verlengkabel gebruikt:

1) De elektrische waarde die aangegeven staat op het afneembare snoer of op de verlengkabel dient minstens even hoog te zijn als de elektrische waarde van het toestel.

2) De elektrische verlengkabel dient een kabel te zijn met drie geaarde pennen.

3) De lange kabel dient zodanig geplaatst te worden dat deze niet bovenop het werkblad of de tafel geplaatst kan worden waar een kind er aan zou kunnen trekken of waarover iemand per ongeluk zou kunnen struikelen.

- Metalen recipiënten voor voedsel en dranken zijn niet toegelaten in de microgolfoven
- Zorg ervoor dat u de draaiplateau niet verplaatst tijdens het verwijderen van de recipiënten uit het apparaat.
- Apparaat van groep 2 Klasse B
- Dit apparaat is een apparaat van Groep 2 omdat het opzettelijk energie produceert met radio elektrische frequentie voor het behandelen van materialen en is bestemd om te

gebruiken in een huishoudelijke omgeving of in een omgeving onmiddellijk aangesloten aan een elektrisch netwerk op laagspanning van gebouwen voor huishoudelijk gebruik (Klasse B)

- Tijdens het gebruik wordt het apparaat warm . Erdient opgelet te worden dat de verwarmingselementen niet aangeraakt worden aan de binnenkant van de oven.
- Het apparaat mag niet geïnstalleerd worden achter een decoratieve meubel deur, dit om oververhitting te voorkomen.
- OPGEPAST : als het apparaat in multifunctie werkt is het aangeraden dat kinderen de oven enkel gebruiken onder toezicht van een volwassene omwille van ontwikkelde hoge temperaturen.
- Een mogelijkheid tot afschakelen moet voorzien worden in de vaste aansluitingen in overeenstemming met de installatie regels.

Materialen die u in uw microgolfoven kunt gebruiken

Keukengerei	Opmerking
Bruineerschaal	Volg de instructies van de fabrikant. De onderkant van de bruineerschaal dient zich op minstens 5 mm boven het draaiplaat te bevinden. Door ongepast gebruik zou uw draaiplaat kunnen breken.
Vaatwerk	Enkel recipiënten voorzien voor een gebruik in de microgolfoven. Volg de instructies van de fabrikant. Geen gebarsten of gebroken vaatwerk gebruiken.
Glazen bokaal	Steeds het deksel verwijderen. Enkel gebruiken voor het opwarmen van de voeding tot deze voldoende warm is. Het merendeel van de glazen bokaal is niet bestand tegen de warmte en kan breken.
Glaswerk	Enkel glaswerk dat bestand is tegen de warmte van de oven. Controleer of er geen metalen versiering aanwezig is. Geen gebarsten of gebroken vaatwerk gebruiken.
Kookzakjes voor de microgolfoven	Volg de instructies van de fabrikant. Geen metalen sluiting gebruiken. Maak openingen zodat de stoom kan ontsnappen.
Papieren servetten	Te gebruiken om de voedingsmiddelen af te dekken bij het opwarmen en de vetten te absorberen. Enkel gebruiken voor een korte bereidingstijd en onder toezicht.
Vetvrij papier	Gebruiken als deksel om spatten te voorkomen of als verpakking om te koken met stoom.
Plastic	Enkel recipiënten bestemd voor gebruik in de microgolfoven. Volg de instructies van de fabrikant. Dienen de vermelding 'voor gebruik in de microgolfoven' te dragen. Bepaalde plastic verpakkingen worden zacht wanneer het voedsel dat ze bevatten warm wordt. Goed afgesloten 'Kookzakjes' en plastic zakjes moeten ingesneden, doorprikt of verlucht worden zoals aangegeven op de verpakking.
Plastic verpakking	Enkel producten gebruiken die bestemd zijn voor gebruik in de microgolfoven om het voedsel af te dekken tijdens de bereiding om de vochtigheid te bewaren. Breng de plastic verpakking niet in contact met de voeding.
Thermometers	Enkel thermometers ontworpen voor een gebruik in de microgolfoven (thermometers voor gebak en vlees).
Vetvrij papier	Als deksel gebruiken om spatten te voorkomen en om de vochtigheid te bewaren.

Materialen die vermeden dienen te worden in de magnetron

Keukengerei	Opmerking
Metalen wikkelklem	Kan een vlamboog en brand veroorzaken in de oven.
Papieren zakken	Deze kunnen uw oven vuur doen vatten.
Plastic schuim	Plastic schuim kan smelten of de vloeistof die ze bevat aantasten wanneer deze blootgesteld wordt aan hoge temperaturen.
Hout	Het hout zal drogen wanneer het gebruikt wordt in de microgolfoven en kan splijten of barsten.
Aluminiumfolie	Kan vlambogen veroorzaken. Het voedsel overscheppen in vaatwerk voor de microgolfoven.
Karton voor voedsel met metalen handvat	Kan vlambogen veroorzaken. Het voedsel overscheppen in vaatwerk voor de microgolfoven.
Keukengerei in metaal of met metalen versiering	Metaal beschermt de voedingsmiddelen tegen microgolven. De versieringen in metaal kunnen vlambogen veroorzaken.

Beschrijving van het toestel

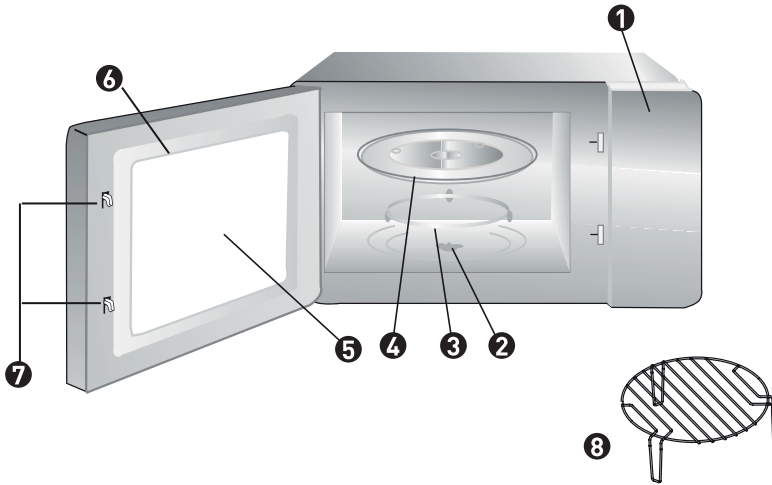

- ❶ Bedieningspaneel
- ❷ Draaias
- ❸ Draairing
- ❹ Glazen plaat
- ❺ Observatievenster
- ❻ Sluiting van de deur
- ❼ Vergrendelingssysteem van de deur
- ❽ Rooster (enkel te gebruiken bij de grillfunctie en op de glazen schotel plaatsen)

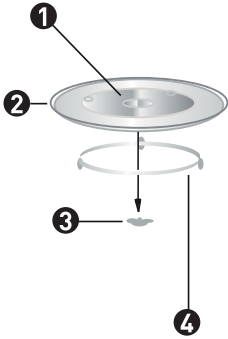

- ❶ Naaf (onderkant)
- ❷ Glazen plaat
- ❸ Draaias
- ❹ Draairing

- Leg de glazen plaat nooit ondersteboven. Hinder de bewegingen van de glazen plaat niet.
- De glazen plaat en de draairing dienen gebruikt te worden bij de bereiding.
- Alle voedingsmiddelen en recipiënten met voedingsmiddelen dienen steeds op de glazen plaat geplaatst worden tijdens het gebruik.
- Indien de glazen plaat of de draairing barst of breekt, gelieve dan contact op te nemen met de klantendienst.

Technische specificaties

Model	961826/BI MWO 25 G X 343 C
Nominale spanning	230 V~ 50 Hz
Nominaal ingangsvermogen (microgolfoven)	1450 W
Nominaal uitgangsvermogen (microgolfoven)	900 W
Nominaal ingangsvermogen (Grill)	1000 W
Inhoud van de microgolfoven	25 L
Installatie van de draaiplaat	Ø315 mm
Buitenafmetingen	595X400X388 mm
Nettogewicht	18,5 kg
Kan dit toestel ingebouwd worden?	Ja

Installatie en aansluiting

- Dit toestel is bestemd voor huishoudelijk gebruik.
- Deze oven mag niet ingebouwd worden. De oven is niet bestemd om in een meubel of in een kast gebruikt te worden.
- Gelieve de specifieke installatie-instructies te volgen.
- Het toestel kan geïnstalleerd worden op een wand van 60 cm breed van een gemonteerde kast (ten minste 55 cm diepte en 85 cm boven de grond).
- Het toestel uitgerust is met een stekker en mag enkel op een correct geaard stopcontact aangesloten worden.
- De netspanning dient overeen te komen met de spanning die vermeld wordt op het typeplaatje.
- Enkel een bekwaam vakman mag het stopcontact plaatsen en de aansluitkabel vervangen. Indien het stopcontact na de installatie niet toegankelijk is, dient een veiligheidsschakelaar geplaatst te worden langs de zijde van de installatie met een contactruimte van minstens 3 mm.
- Gebruik geen adapters, stekkerdozen of verlengkabels. Een overbelasting kan tot brand leiden.



De toegankelijke delen kunnen warm worden bij de werking.

Installatie-instructies

Elektrische aansluiting

Deze oven is uitgerust met een stekker en mag enkel in een correct geaard stopcontact gebruikt worden. Enkel een erkend elektricien mag het stopcontact plaatsen en de aansluitingskabel vervangen en conform de geldende wetgeving, de gepaste schakelaar dient aan de zijde van de installatie aanwezig te zijn met een contactruimte van minstens 3 mm. De geleverde kast mag geen wand hebben achter het toestel.

Minimumhoogte van de installatie: 85 cm.

Dek de ventilatie- en aanzuigopeningen niet af.





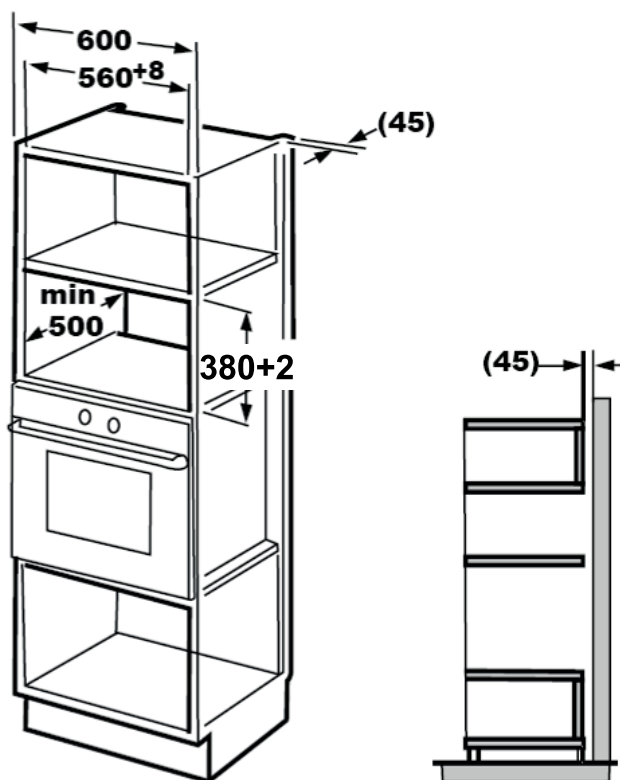

OPMERKING

De voedingskabel
niet ploaien of
klemmen.

A. Inbouwmeubel



-  Schroef A
-  Steun
-  Plastic sierdop
-  Schroef B

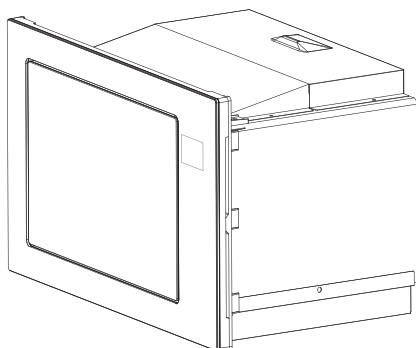

B. De kast voorbereiden

1. Lees de instructies op de LAGE KASTSTEUN, zet de steun op het onderste vlak van de kast.

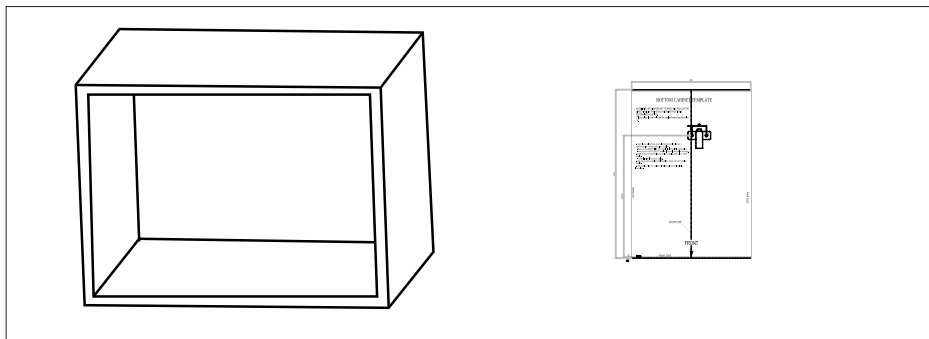

2. Breng markeringen aan het onderste vlak van de kast volgens de 'a'-markering op de steun.

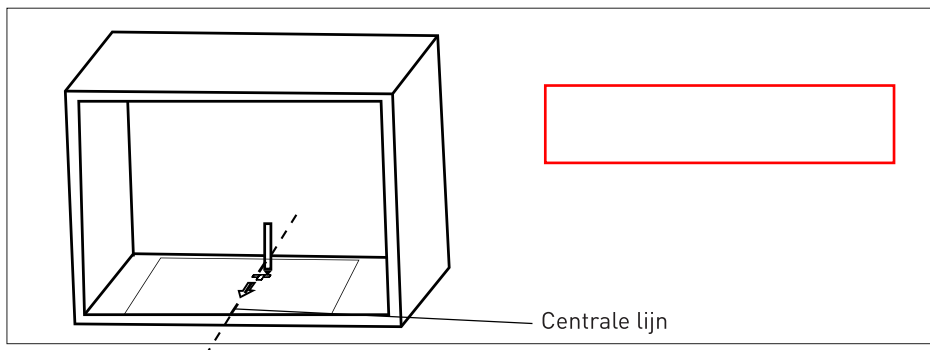

3. Verwijder het binnenkader van de kast en bevestig de steun met schroef A.

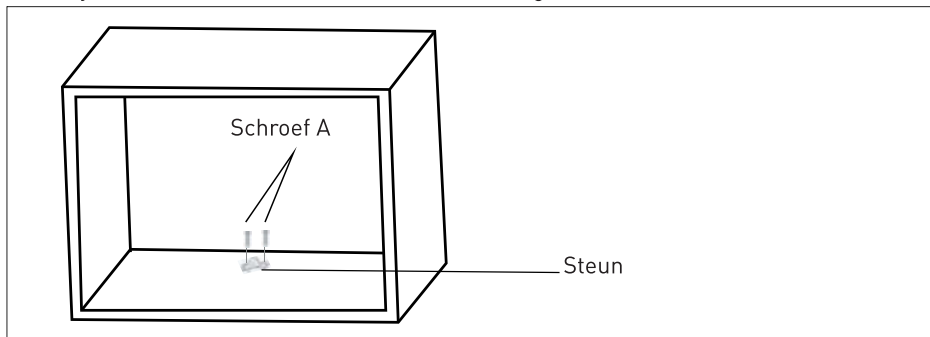

C. Installatie van de oven

4. Installeer de oven in de kast.

Controleer of de achterkant van de oven geblokkeerd wordt door de steun.

Klem de voedingskabel niet of maak geen knoop met de voedingskabel.

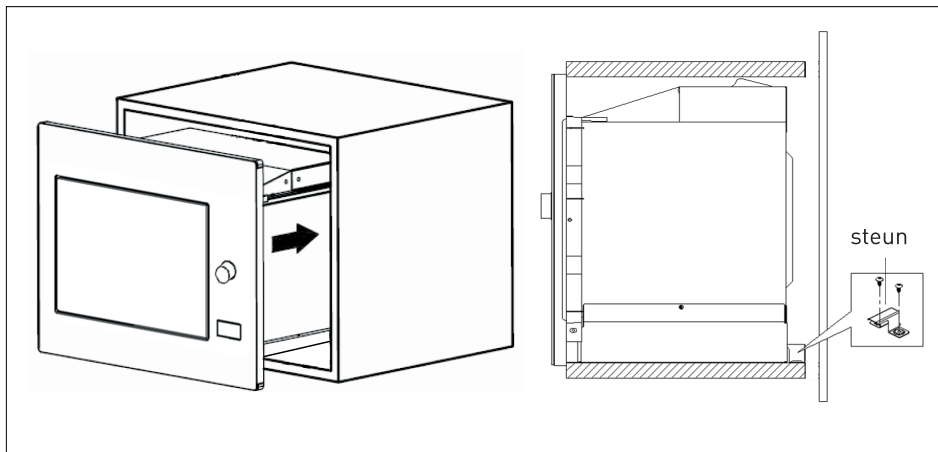

5. Open de deur, bevestig de oven aan de kast met schroef B in de hiervoor voorziene uitsparing.

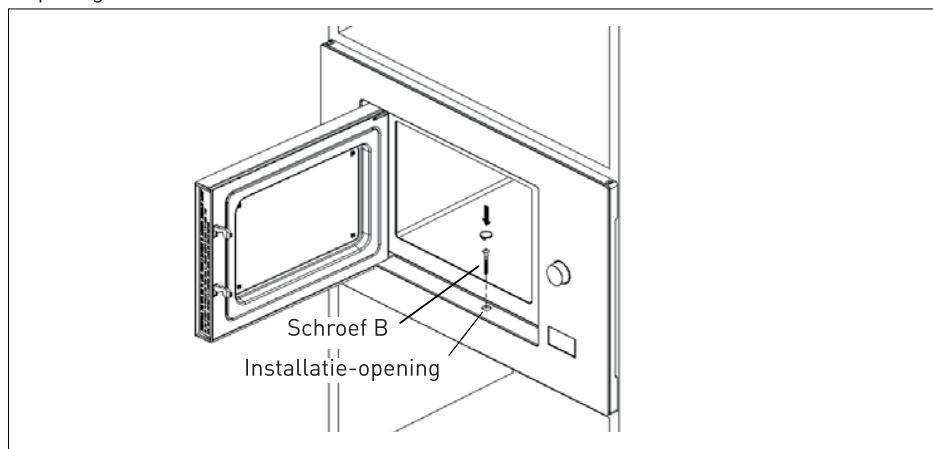





Werking

Deze microgolfoven gebruikt een moderne elektrische bediening om de kookparameters aan te passen naar uw behoefte voor een betere bereiding.

Tijdsinstelling

Wanneer de microgolfoven aangesloten is, geeft de oven '0:00' aan en weerklinkt het alarm één keer.

- 1) Druk op , het cijfer zal knipperen.
- 2) Draai aan  om het cijfer van de uren in te stellen, het ingegeven uur ligt tussen 0 en 23.
- 3) Druk op , het cijfer zal knipperen.
- 4) Draai aan  om het cijfer van de uren in te stellen, het ingegeven uur ligt tussen 0 en 59.
- 5) Druk opnieuw op  om het instellen van het uur af te sluiten. ':' begint te knipperen.









OPMERKING

1) Indien de klok niet ingesteld is, zal deze niet werken wanneer het toestel ingeschakeld wordt.

2) Wanneer u de klok instelt, zal de oven automatisch terugkeren naar de vorige status indien u gedurende één minuut op geen enkele knop drukt.

Koken met de microgolfoven

- 1) Druk op de knop  en 'P100' verschijnt.
- 2) Druk verschillende keren op  of draai aan  om het vermogen van uw microgolfoven te selecteren, 'P100', 'P80', 'P50', 'P30', 'P10' verschijnen om beurt.
- 3) Druk op  **+30s** om te bevestigen.
- 4) Draai aan  om de bereidingstijd in te stellen. (De bereidingstijd moet tussen 0:05 en 95:00 liggen.)
- 5) Druk op  **+30s** om de bereiding te starten.



OPMERKING

Het instellen van de aanpassingstijd gebeurt als volgt:



0---1 min	: 5 seconden
1---5 min	: 10 seconden
5---10 min	: 30 seconden
10---30 min	: 1 minuut
30---95 min	: 5 minuten

Tabel met de vermogens van de microgolfoven

Vermogen microgolfoven	100%	80%	50%	30%	10%
Weergave	P100	P80	P50	P30	P10

Koken op de grill

1) Druk één keer op de knop , 'P100' zal verschijnen.

2) Druk verschillende keren op  of draai aan  om het vermogen van de grill te selecteren.



3) Druk op  **+30s** om te bevestigen wanneer het LED-lampje 'G' weergeeft.

4) Draai aan  om de bereidingstijd in te stellen. (De bereidingstijd moet tussen 0:05 en 95:00 liggen.)

5) Druk op  **+30s** om de bereiding te starten.

Gecombineerde bereiding

1) Druk op de knop  en 'P100' zal verschijnen.

2) Druk verschillende keren op  of draai aan  om het vermogen van de combinatie-oven te selecteren.

'C-1 (55%microwave + 45%grill)' dan zal beurtelings 'C-2 (36%microwave + 64%grill)' verschijnen.

3) Druk op  **+30s** om te bevestigen.

4) Draai aan  om de bereidingstijd in te stellen. (De bereidingstijd moet tussen 0:05 en 95:00 liggen.)

5) Druk op  **+30s** om de bereiding te starten.



OPMERKING

Wanneer de helft van de grill-tijd verstrijkt, piept de oven twee keer, dit is volkomen normaal. Opdat uw voedsel beter zou grillen, raden wij u aan het voedsel om te draaien, de deur opnieuw te sluiten en vervolgens op  **+30s** te drukken om de bereiding verder te zetten. Indien u deze handeling niet doet, zal uw oven normaal blijven werken.

Snel bereiden

1) Tijdens het wachten, drukt u op de knop  **+30s** om het voedsel gedurende 30 seconden aan 100% te bereiden. Elke keer u op dezelfde knop drukt kan de tijd met 30 seconden verlengd worden. De maximum bereidingstijd is 95 minuten.

2) Tijdens het bereidingsproces met microgolven of met de grill of met de grill in combinatie met microgolven of tijdens het ontdoeien, drukt u op  **+30s** om de bereidingstijd te verlengen.

3) Tijdens het wachten draait u  naar links om rechtstreeks de bereidingstijd te kiezen. Nadat u de gewenste duur gekozen heeft, drukt u op  **+30s** om de bereiding te starten. Het vermogen van de microgolven is 100 %.

**OPMERKING**

Indien u een automatisch programma of ontdooien kiest volgens het gewicht van het voedsel, kan de bereidingstijd niet verlengd worden door op ► **+30s** te drukken.

**OPMERKING**

Het automenu kan niet geselecteerd worden als één van de bereidingsfasen.

Voorbeeld: Wanneer u een voedingsmiddel wenst te ontdooien gedurende 5 minuten en daarna wenst te laten koken op 80% gedurende 7 minuten. Dan dient u de volgende stappen in te stellen:

1) Druk twee keer op   , het scherm zal 'dEF2' weergeven.

2) Draai aan de knop  , om de ontdooitijd op 5 minuten in te stellen.

3) Druk één keer op  .

4) Draai aan de knop  , om een vermogen in te stellen voor de bereiding via microgolven aan 80% (tot 'P80' verschijnt).

5) Druk op ► **+30s** om te bevestigen.

6) Draai aan de knop  , om de bereidingstijd in te stellen op 7 minuten.

7) Druk op ► **+30s** om de bereiding te starten.

Kitchen Timer

1) Druk twee keer op   , het scherm zal 00:00 weergeven en de indicator van de klok zal oplichten.

2) Draai aan de knop  , om de gewenste duur in te voeren. (De maximum bereidingstijd is 95 minuten.)

3) Druk op ► **+30s** om de instelling te bevestigen, de indicator van de klok zal gaan branden.

4) Wanneer de geselecteerde tijd voorbij is, schakelt de indicator van de klok uit. Het alarm weerklinkt 5 keer. Indien de klok ingesteld is (systeem met 24 uur), zal het scherm de huidige tijd weergeven.

Ontdooien in functie van het gewicht van het voedsel

1) Druk één keer op   , het scherm zal 'dEF1' weergeven.

2) Draai aan de knop  , om het gewicht van het voedsel te selecteren. Het gewicht gaat van 100 g tot 2 kg.

3) Druk op de knop ► **+30s** om het ontdooien te starten.

Ontdooien in functie van tijd

1) Druk twee keer op   , het scherm zal 'dEF2' weergeven.

2) Draai aan de knop  , om de bereidingsduur te selecteren. De maximale bereidingstijd is 95 minuten.

3) Druk op de knop ► **+30s** om het ontdooien te starten. Het vermogen is P30 en mag niet gewijzigd worden.

Koken in verschillende stappen

Er kunnen maximum twee stappen geconfigureerd worden. Indien één van de stappen ontdooien is, dient deze automatisch als eerste stap ingesteld te worden. Het alarm zal één keer weerklinken na elke stap en de volgende stap zal starten.

**OPMERKING**

Het uur van de bereiding verschilt van het uursysteem van 24 uur, de Kitchen timer is een kookwekker.

3) Draai aan de knop  om het gewicht van het voedsel te selecteren.

4) Druk op  **+30s** om de bereiding te starten.

5) Na de bereiding, weerklinkt het alarm vijf keer.

Auto Menu

1) Tijdens het wachten, draait u aan de knop





naar rechts om te kiezen tussen de verschillende programma's van het menu (van 'A-1' tot 'A-8').

2) Druk op  **+30s** om het programma dat u geselecteerd heeft te bevestigen.

Menu	Duur	Gewicht	Weergave
A-1 Automatisch opwarmen	1	200 g	200
		400 g	400
		600 g	600
A-2 Groenten	2	200 g	200
		300 g	300
		400 g	400
A-3 Vis	3	250 g	250
		350 g	350
		450 g	450
A-4 Vlees	4	250 g	250
		350 g	350
		450 g	450
A-5 Pasta	5	50 g	50
		100 g	100
A-6 Aardappelen	6	200 g	200
		400 g	400
		600 g	600
A-7 Pizza	7	200 g	200
		400 g	400
A-8 Soep	8	200 ml	200
		400 ml	400

Functie kinderslot

Vergrendelen: Tijdens het wachten drukt u gedurende 3 seconden op , een lange biep zal weerklinken door het starten van de functie kinderslot en op het scherm zal het symbool 'L _ _ J' of het huidige uur verschijnen.

Het vergrendelen uitschakelen: Druk in de modus kinderslot gedurende 3 seconden op  en een lange biepton weerklinkt om het deblokken aan te geven.

Controlefunctie

1) Tijdens de bereidingsfasen via microgolven, met de grill of gecombineerd, drukt u op , het huidige vermogen voor de bereiding wordt gedurende 3 seconden weergegeven.

2) Tijdens de bereidingsfase, drukt u op  om het huidige uur te controleren. Dit verschijnt gedurende drie seconden.

Technische specificaties

1) Het alarm zal één keer weerklinken nadat aan de startknop gedraaid werd.

2) Druk op  **+30s** om de bereiding verder te zetten wanneer de deur geopend is.

3) Wanneer het bereidingsprogramma ingesteld werd, indien u niet gedurende 1 minuut op  **+30s** gedrukt hebt, zal het uur weergegeven worden en zal uw instelling geannuleerd worden.

4) Het alarm weerklinkt één keer per keer u op de knop drukt, indien u niet goed drukt, zal hier geen rekening mee gehouden worden.

5) Het alarm weerklinkt vijf keer om u te verwittigen dat uw bereiding klaar is.

Schoonmaak

Controleer of de stekker uit het stopcontact getrokken is.

1. Reinig de binnenkant van de oven na het gebruik met een licht vochtige doek.

2. Maak de accessoires zoals gewoonlijk schoon met zeepsop.

3. De kader van de deur, de dichting en de omliggende delen dienen zorgvuldig schoongemaakt te worden met een vochtige doek indien deze vuil zijn.

4. Gebruik geen schuurmiddelen of schuurpoeders om het raam van de deur van de oven schoon te maken, dit zou krassen kunnen maken op het oppervlak en het glas beschadigen.

5. Schoonmaaktip - Voor een makkelijkere schoonmaak van de binnenwanden die mogelijk in contact gekomen zijn met de voedingsmiddelen: doe de helft van een citroen in een kom, voeg 300 ml water in een kom en verwarm deze aan het volle vermogen van uw microgolfoven. Veeg de oven schoon met een zachte en droge doek.

Voorzichtig met keukengerei**Risico op verwondingen**

Het is voor iedereen die niet vertrouwd is met het uitvoeren van onderhouds- of herstellingswerken gevaarlijk werken uit te voeren waarbij het deksel voor de bescherming tegen microgolven verwijderd dient te worden.

Ga naar de instructies inzake de 'materialen die u kunt gebruiken of die u dient te vermijden in uw microgolfoven'. Bepaald metalen kookgerei is niet aangewezen voor gebruik in de microgolfoven. Bij twijfel kunt u het gerei in kwestie testen door de procedure hiernaast te volgen.

Test van het gerei

1. Vul een recipiënt dat geschikt is voor gebruik in de microgolfoven met een glas water (250 ml) en plaats er het gerei in kwestie in.
2. Laat het gedurende één minuut koken aan maximaal vermogen.
3. Raak het gerei voorzichtig aan. Wanneer het lege gerei heet is, gebruikt u het niet om op te warmen in de microgolfoven.
4. De bereidingsduur van een minuut niet overschrijden.

Probleemoplossing

Normaal

Storing van de microgolfoven op de ontvangst van uw televisietoestel.

Er kan een storing optreden met de ontvangst van de radio en de televisie wanneer uw microgolfoven in werking is. Deze storingen zijn vergelijkbaar met deze van klein elektro zoals mixers, stofzuigers en elektrische ventilatoren. Dat is normaal.

Licht van oven is zwak.

Wanneer u de microgolfoven op laag vermogen verwarmt, kan het licht van de oven zwakker worden. Dat is normaal.

Stoom stapelt zich op tegen de deur en warme lucht komt uit de openingen.

Tijdens het koken van voedingsmiddelen komt er stoom vrij. Het merendeel ontsnapt via de verluchtingsopeningen. Maar het is mogelijk dat er een opstapeling is op frissere plaatsen, zoals de deur van uw oven. Dat is normaal.

De oven start per ongeluk zonder dat er voedsel in zit.

U mag het toestel niet gebruiken wanneer het leeg is. Dat is zeer gevaarlijk.

Probleem

Mogelijke oorzaak

Oplossing

De microgolfoven start niet.

1) De voedingskabel is niet correct aangesloten.

Trek deze uit. Wacht 10 seconden en steek de stekker opnieuw in het stopcontact.

2) De zekering is uitgeschakeld of de stroomonderbreker werkt.

De zekering vervangen of de stroomonderbreker herstarten (om te laten herstellen door een vakman).

3) Probleem met de aansluiting.

Test de uitgangen met andere elektrische toestellen.

De microgolfoven warmt niet op.

4) De deur is niet correct gesloten.

Sluit de deur.

De draaiende plaat maakt lawaai wanneer de microgolfoven in werking is.

5) Er zit vuil op het draaiende deel en onderaan de oven.

Raadpleeg het hoofdstuk 'Onderhoud van de microgolfoven' om de vuile delen schoon te maken.

Verpakking en milieu

Afdanken van de verpakkingsmaterialen

De verpakkingsmaterialen beschermen uw toestel tegen mogelijke beschadiging tijdens het transport.

Deze materialen zijn milieuvriendelijk want ze kunnen gerecycleerd worden. Door materialen te recycleren kan op grondstoffen bespaard worden en wordt er minder afval geproduceerd.

Afdanken van uw oude toestel

SELECTIEVE INZAMELING VAN ELEKTRISCH EN ELEKTRONISCH AFVAL



Dit toestel is voorzien van het AEEA-symbool, wat betekent dat het niet bij het huishoudelijke afval gegooid mag worden op het einde van zijn levensduur, maar dat het naar een recyclagecentrum voor elektrische en elektronische huishoudtoestellen gebracht dient te worden. Wanneer u versleten huishoudtoestellen recycleert, levert u een aanzienlijke bijdrage tot de bescherming van ons milieu.

BESCHERMING VAN HET MILIEU - RICHTLIJN 2012/19/EU

Wanneer u versleten elektrische en elektronische apparaten recycleert, levert u een aanzienlijke bijdrage tot de bescherming van ons milieu en onze gezondheid. Dit dient echter wel te gebeuren volgens bepaalde regels en vraagt de betrokkenheid van zowel leverancier als consument.



Daarom mag uw toestel, zoals aangegeven wordt door het symbool  op het kenplaatje of de verpakking, in geen geval in een openbare of private vuilnisbak voor huishoudelijk afval gegooid worden. De gebruiker heeft het recht om het toestel naar een openbaar inzamelpunt voor selectieve afvalverwerking te brengen, zodat het toestel gerecycleerd of opnieuw gebruikt kan worden voor andere toepassingen, conform de richtlijn.

Maak het afgedankte apparaat onmiddellijk onbruikbaar. Haal de stekker uit het stop-contact en knip het snoer af. Verwijder of maak de knip- of veersluitingen permanent onbruikbaar voordat u het apparaat afdankt. Dit voorkomt dat kinderen in het apparaat opgesloten raken, wat tot levensgevaarlijke situaties kan leiden. Bewaar uw oude toestellen steeds op een veilige plaats buiten uw huis waar kinderen er niet bijkunnen.

¡Muchas gracias!

Gracias por haber elegido este producto VALBERG. Seleccionados, probados y recomendados por ELECTRO DEPOT, los productos de la marca VALBERG son sinónimo de un fácil manejo, de unas prestaciones fiables y de una calidad incuestionable.

Quedará muy satisfecho cada vez que use este aparato.

Le damos la bienvenida a ELECTRO DEPOT.

Consulte nuestro sitio web: www.electrodepot.es



A Antes de utilizar el aparato	60	Instrucciones de seguridad
	65	Para reducir el riesgo de lesiones personales
	67	Materiales que puede utilizar en hornos microondas
	68	Materiales que no se deben utilizar en hornos microondas
B Presentación del aparato	69	Descripción del aparato
	71	Características técnicas
C Utilización del aparato	72	Instalación y conexión
	73	Instrucciones de instalación
	77	Funcionamiento
D Información práctica	82	Limpieza
	83	Precauciones sobre los utensilios
	84	Solución de problemas

El manual se puede consultar en el sitio web de <http://www.electrodepot.es/sav/notice>

Instrucciones de seguridad

Lea estas instrucciones antes de usar el horno microondas y guárdelas cuidadosamente.

Si sigue estas instrucciones, el horno podrá brindarle muchos años de buenos y leales servicios.

- No intente operar el horno con la puerta abierta ya que esto puede causar una peligrosa exposición a las ondas electromagnéticas. Es importante no romper o no forzar los dispositivos de seguridad.

- No coloque objetos entre la parte delantera del horno y la puerta y no permita que la suciedad o los residuos del producto de limpieza se acumulen en las uniones.



ADVERTENCIA

Si las uniones de las puertas o la puerta estuvieran dañadas, el horno no debe utilizarse hasta que haya sido reparado por un servicio autorizado.

- Si el aparato no se mantiene en un buen estado de limpieza, su superficie podría estropearse, se afectaría su duración y causaría una situación peligrosa.

- Para reducir el riesgo de incendios, descargas eléctricas, lesiones personales o exposición excesiva a las ondas electromagnéticas cuando el aparato está en funcionamiento, siga las precauciones básicas, especialmente, las siguientes precauciones:

**ADVERTENCIA**

Los líquidos u otros alimentos no deben calentarse en recipientes cerrados para evitar cualquier riesgo de explosión.

**ADVERTENCIA**

Es peligroso para cualquier persona no autorizada para llevar a cabo cualquier operación de reparación o mantenimiento que consiste en quitar una cubierta que le protege de la exposición a las ondas electromagnéticas.

- Esta unidad puede ser utilizada por niños de 8 años y mayores y las personas con capacidades físicas, sensoriales o mentales reducidas, o falta de

experiencia y conocimiento, a condición de que sean supervisados, que han recibido instrucciones de uso de la máquina de forma segura y entienden los riesgos que implica. No deje que los niños jueguen con el aparato. La limpieza y el mantenimiento por el usuario no debe llevarse a cabo por niños a menos que sean mayores de 8 años y estén bajo la supervisión de un adulto.

- Mantenga el aparato y su cable fuera del alcance de los niños menores de 8 años.
- Sólo use utensilios destinados a ser utilizados en hornos microondas.

- Este horno se debe limpiar regularmente y cualquier depósito de alimentos debe ser removido.

- Lea y siga las instrucciones específicas que se indican en la sección: "PRECAUCIONES PARA EVITAR UNA POSIBLE EXPOSICION

EXCESIVA A LAS ONDAS ELECTROMAGNÉTICAS".

- Si calienta la comida en recipientes de plástico o papel, no aparte la vista del horno para evitar el riesgo de incendios.
- Si hay un escape de humo, apague o desconecte el aparato y mantenga la puerta cerrada para sofocar las llamas.
- No cocine demasiado los alimentos.
- No utilice el horno para almacenar objetos. No almacene alimentos como pan o galletas, etc. dentro del horno.
- Retire las ataduras trenzadas y las partes metálicas de los recipientes o bolsas de papel o plástico antes de colocarlos en el horno.
- Instale y coloque el horno solamente según las instrucciones de instalación proporcionadas.

- Los huevos en su cáscara y los huevos duros no se deben calentar en un horno microondas ya que podrían explotar incluso después de terminada la cocción del huevo.

- Este aparato está diseñado para uso doméstico o para un uso similar a:

- una cocina para los empleados en tiendas, oficinas u otros ambientes profesionales;
- los clientes de un hotel, motel u otros espacios residenciales similares;
- granjas;
- lugares de alojamiento con desayuno incluido.

- Si el cable de alimentación está dañado debe ser remplazado por el fabricante, el servicio postventa o cualquier otra persona con cualificaciones similares para evitar cualquier riesgo.

- Este aparato no se debe guardar ni utilizar en exteriores.

- No utilice este horno cerca del agua, en una habitación húmeda o cerca de una piscina.
- La temperatura de las superficies externas accesibles puede ser elevada cuando el aparato está en funcionamiento. Es posible que la temperatura de las superficies sea elevada cuando el aparato está en funcionamiento. Mantenga el cable alejado de superficies calientes y no cubra los orificios de ventilación del horno.
- No permita que el cable cuelgue sobre la esquina de una mesa o encimera.
- El no poder mantener el horno en condiciones adecuadas podría provocar un deterioro de la superficie que podría dañar irreversiblemente la vida del aparato y puede causar una situación peligrosa.
- El contenido de los biberones y frascos de comida para bebés debe mezclarse o revolverse y se debe verificar su temperatura antes de su consumo para evitar quemaduras.
- Calentar las bebidas en el microondas puede dar lugar a una repentina ebullición, también es necesario tomar precauciones al manipular el recipiente.
- Compruebe que los niños no jueguen con este aparato.
- Los aparatos no están diseñados para funcionar a través de un temporizador externo o un sistema de encendido remoto separado.
- Algunas partes accesibles pueden calentarse mientras están en funcionamiento. Los niños pequeños deben mantenerse alejados.
- No utilice un limpiador a vapor.
- Cuando está en uso, el aparato puede calentarse. Se debe tener cuidado y evitar tocar las partes calientes del interior del horno.
- Utilice solo los sensores de temperatura recomendados

Español para el horno (para hornos con un accesorio que se puede utilizar como sensor térmico).



ADVERTENCIA

El aparato y algunas de sus superficies accesibles pueden calentarse durante el uso. Tenga cuidado de no tocar los elementos calefactores. Los niños menores de 8 años no deben estar cerca del aparato, a menos que se les esté vigilando continuamente.

- El horno microondas no debe ponerse en marcha si la puerta decorativa está abierta (para hornos con puerta decorativa).
- La superficie de un armario de almacenamiento puede calentarse.

- El horno microondas está diseñado para calentar comida y bebidas. Secar alimentos o ropa o calentar almohadillas calefactoras, zapatillas, esponjas, tejidos húmedos y otros objetos similares puede dar lugar a un riesgo de sufrir lesiones y quemaduras.

- Los recipientes de metal para alimentos y bebidas no están permitidos cuando se cocina con microondas.

- No use limpiadores abrasivos o raspadores de metal duro para limpiar la puerta de vidrio del horno, ya que esto puede rayar la superficie y hacer que estalle.

Para reducir el riesgo de lesiones personales**Instalación y conexión a tierra****PELIGRO**

Riesgo de descarga eléctrica
Tocar algunos de los componentes internos puede causar lesiones graves o la muerte. No desmonte el aparato.

ADVERTENCIA

Riesgo de descarga eléctrica
El uso inadecuado de la conexión a tierra puede provocar una descarga eléctrica. No conecte el aparato a una toma de corriente mientras que no esté correctamente instalado y conectado a tierra.

Este aparato debe estar conectado a una toma de tierra. En caso de un cortocircuito eléctrico, la conexión a tierra reduce el riesgo de descargas eléctricas proporcionando un cable conductor de la corriente eléctrica. Este aparato se suministra con un cable con un conductor a tierra y un enchufe de conexión a

tierra. El enchufe debe estar conectado a una toma que esté instalada y conectada a tierra correctamente.

Consulte con un electricista o un técnico cualificado si no comprende las instrucciones en su totalidad o en parte para la conexión a tierra o si tiene alguna duda sobre la conexión a tierra correcta de su aparato.

Si no tiene más remedio que utilizar una alargadera, solo utilice cables de extensión con tres pasadores.

- Se proporciona un cable eléctrico corto para reducir los riesgos de que el cable se enrede o que pueda tropezarse.

- Si utiliza un cable largo o una alargadera:

- 1) El valor eléctrico que se indica en el cable extraíble o alargadera debe ser al menos tan alto como el valor eléctrico del aparato.

2) La alargadera debe ser un cable con tres pasadores conectado a tierra.

3) El cable largo se debe colocar de tal manera que no se pueda colocar en la parte superior de la encimera o mesa donde pueda ser jalado por los niños o en el cual podría tropezarse.

- Los recipientes metálicos para alimentos y bebidas no están admitidos para la cocción en micro-ondas.

- Conviene procurar de no desplazar la meseta rotativa durante el retiro de recipientes.

- Dispositivo de grupo 2 clase B

- Este dispositivo pertenece al Grupo 2 porque produce intencionalmente energía a frecuencia radioeléctrica para el tratamiento de la materia, y está destinado a ser utilizado en un local doméstico o un local directamente conectado a la

red de distribución de electricidad a baja tensión alimentando locales a uso doméstico (Clase B).

- Durante el uso, el dispositivo se calienta. Conviene tener cuidado no tocar los elementos calientes situados dentro del horno.

- El dispositivo no deber estar instalado detrás de una puerta decorativa a fin de evitar que sobrecaliente

- **ADVERTENCIA:** si el dispositivo funciona en modo combinado, está recomendado que los niños utilicen el horno solo debajo vigilancia de adultos debido a las temperaturas generadas.

Materiales que puede utilizar en hornos microondas

Utensilio	Observación
Plato para dorar	Siga las instrucciones del fabricante. El fondo del plato para dorar debe estar al menos 5 mm por encima del plato giratorio. El uso inapropiado podría romper el plato giratorio.
Vajilla	Solo los productos destinados a utilizarse en el microondas. Siga las instrucciones del fabricante. No utilice platos rotos o astillados.
Frasco de vidrio	Siempre quite la tapa. Use solamente para calentar alimentos hasta que estén calientes. La mayoría de los frascos de vidrio no resisten el calor y pueden romperse.
Objetos de vidrio	Solamente los objetos de vidrio que resisten el calor de los hornos. Asegúrese de que no hay ningún adorno de metal. No utilice platos rotos o astillados.
Bolsas de cocción en horno	Siga las instrucciones del fabricante. No cierre con una atadura de metal. Haga hendiduras para permitir el escape del vapor.
Servilletas de papel	A utilizarse para cubrir los alimentos a calentar y absorber las grasas. Utilice bajo supervisión solamente durante un período corto de cocción.
Papel sulfurizado	Utilícelo como una cubierta para evitar salpicaduras o como un envoltorio para la cocción al vapor.
Plástico	Solo los recipientes destinados a utilizarse en el microondas. Siga las instrucciones del fabricante. Deben estar etiquetados "para usar en microondas". Algunos recipientes de plástico pueden reblandecerse cuando los alimentos de su interior se calientan. "Las bolsas de cocción" y las bolsas de plástico bien cerradas deben agujerarse, pincharse o ventilarse tal como se indica en el empaque.
Envoltorio de plástico	Solo los productos asignados para su uso en el microondas con el fin de cubrir los alimentos durante la cocción para retener la humedad. No ponga los envoltorios de plástico en contacto con los alimentos.
Termómetros	Solo termómetros diseñados para su uso en hornos microondas (termómetros confiteros y de cocina).
Papel sulfurizado	Utilícelo como una cubierta para evitar salpicaduras y retener la humedad.

Materiales que no se deben utilizar en hornos microondas

Utensilio	Observación
Atadura enrollada de metal	Puede provocar un arco eléctrico e iniciar un incendio en el horno.
Bolsas de papel	Pueden encenderse en el horno.
Espuma plástica	La espuma plástica puede fundirse o contaminar el líquido que contiene cuando se expone a temperaturas elevadas.
Madera	La madera se secará si se utiliza en el horno microondas y puede partirse o agrietarse.
Papel de aluminio	Puede provocar arcos eléctricos. Transfiera los alimentos en vajillas para microondas.
Cartón para alimentos con mango de metal	Puede provocar arcos eléctricos. Transfiera los alimentos en vajillas para microondas.
Utensilios de metal o con adornos de metal	El metal protege a los alimentos de las ondas electromagnéticas. Los adornos de metal pueden provocar arcos.

Descripción del aparato

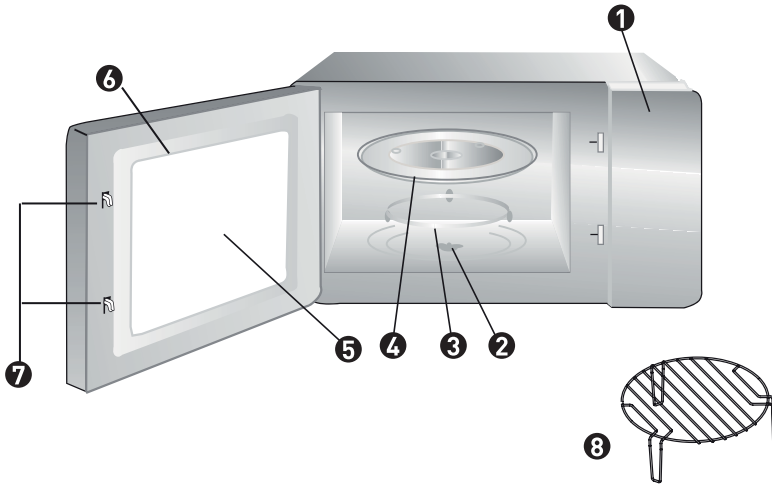

- 1** Panel de control
- 2** Eje de rotación
- 3** Anillo giratorio
- 4** Plato de vidrio
- 5** Ventana de observación
- 6** Selladoras de puerta
- 7** Sistema de seguridad de la puerta
- 8** Parrilla doradora (para usar solo en función grill y sobre el plato de vidrio)

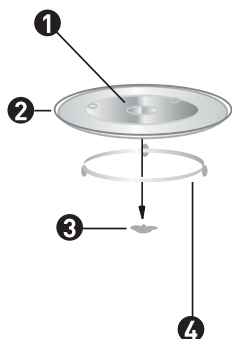

- 1 Buje (parte inferior)
- 2 Plato de vidrio
- 3 Eje de rotación
- 4 Anillo giratorio

- Nunca coloque el plato de vidrio en otra dirección. No obstruya los movimientos del plato de vidrio.
- El plato de vidrio y el anillo giratorio deben utilizarse durante la cocción.
- Todos los alimentos y recipientes que contengan alimentos deben colocarse siempre sobre el plato de vidrio mientras se esté usando.
- Si el plato de vidrio o el anillo giratorio se agrieta o rompe, póngase en contacto con el servicio al cliente más cercano.

Características técnicas

Modelo	961826/BI MW0 25 G X 343C
Voltaje nominal	230V~ 50Hz
Potencia nominal de entrada (microondas)	1450 V
Potencia nominal de salida (microondas)	900 V
Potencia nominal de entrada (Grill)	1000 V
Capacidad del horno	25 litros
Diámetro del plato giratorio	Ø315 mm
Dimensiones exteriores	595X400X388 mm
Peso neto	18,5 kg
Este aparato se puede integrar?	Si

Instalación y conexión

- Este aparato solo está destinado para uso doméstico.
- Este horno solo está destinado a usarse como un horno encastrado. No está destinado a utilizarse en la parte superior de un mueble o en el interior de un armario.
- Siga las instrucciones específicas de instalación.
- El aparato se puede instalar en una pared de 60 cm de ancho de un armario encastrado (al menos 55 cm de profundidad y 85 cm por encima del suelo).
- Este horno está equipado con un enchufe y solo debe conectarse a una toma correctamente conectada a tierra.
- El voltaje de la red debe coincidir con el voltaje indicado en la placa de características.
- Solo un electricista cualificado es capaz de instalar la toma y remplazar el cable de conexión. Si el enchufe ya no es accesible después de la instalación, se debe colocar un interruptor de seguridad en el lado de la instalación con un espacio de contacto de al menos 3 mm.
- No utilice adaptadores, enchufes múltiples y alargaderas. Una sobrecarga puede provocar incendios.



Las superficies accesibles pueden calentarse mientras el aparato está en funcionamiento.

Instrucciones de instalación

Conexión eléctrica

Este horno está equipado con un enchufe y solo debe conectarse a una toma correctamente conectada a tierra. Solo un electricista cualificado es capaz de instalar la toma y remplazar el cable de conexión de acuerdo con las normas vigentes, el interruptor adecuado debe estar al lado de la instalación con un espacio de contacto de al menos 3 mm. El armario proporcionado no debe tener pared detrás del aparato.

Altura mínima de instalación:
85 cm.

No cubra los orificios de ventilación y los orificios de aspiración.





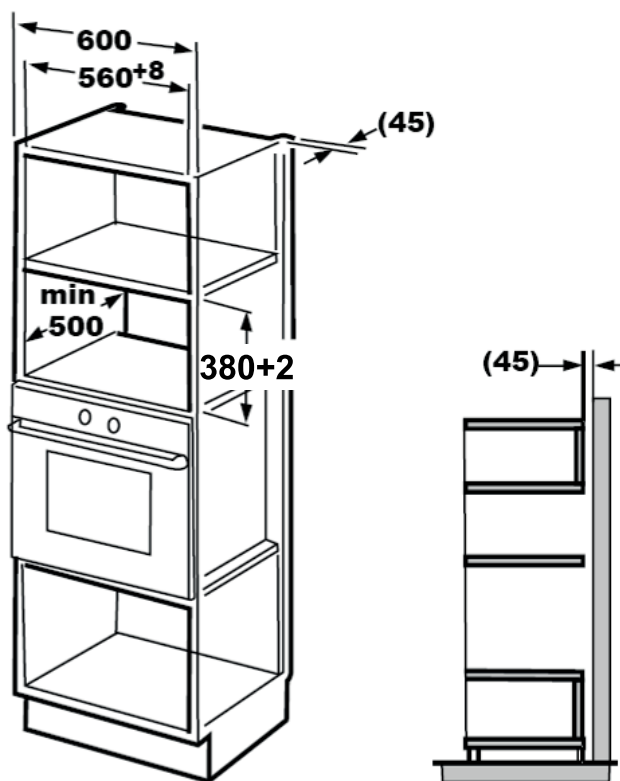

OBSERVACIÓN

No doble ni
retuerza el cable de
alimentación.

A. Mueble encastrado



-  Tornillo A
-  Soporte
-  Tapa de plástico de decoración
-  Tornillo B

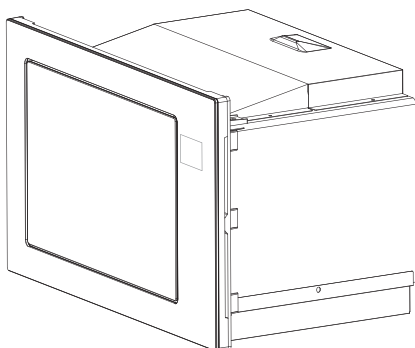

B. Preparar el armario

1. Lea las instrucciones en la PARTE INFERIOR DEL SOPORTE DEL ARMARIO, coloque el soporte en la parte inferior del armario.

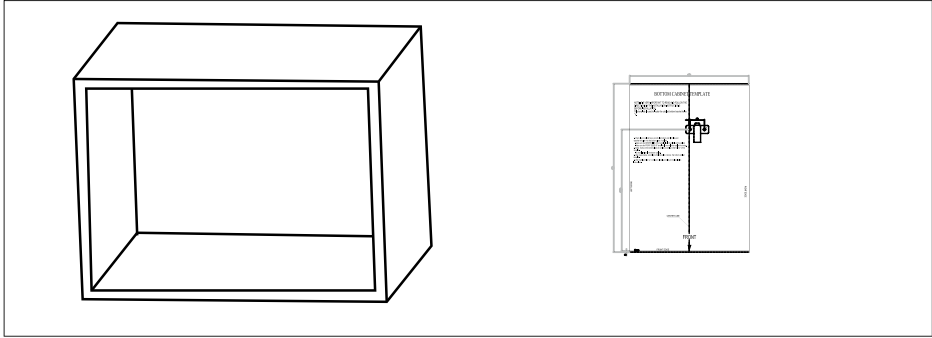

2. Haga marcas en la parte inferior del armario según las marcas "a" del soporte.

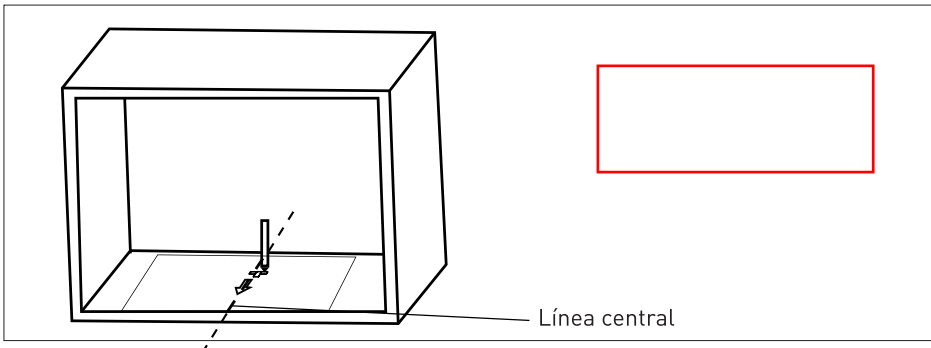

3. Retire el marco inferior del armario y ajuste el soporte con el tornillo A.

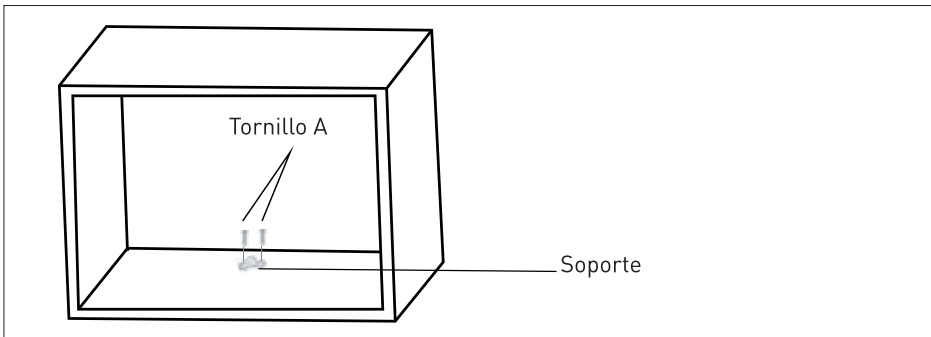

C. Instalación del horno

4. Instale el horno en el armario.

Asegúrese que la parte posterior del horno está bloqueada por el soporte.

No tuerza ni haga nudos con el cable de alimentación.

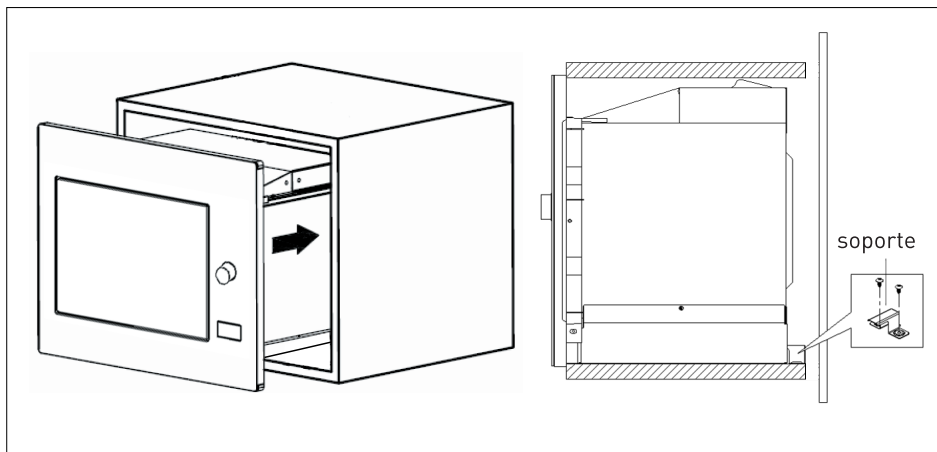

5. Abra la puerta, ajuste el horno en el armario con el tornillo B en la ranura prevista para tal fin.

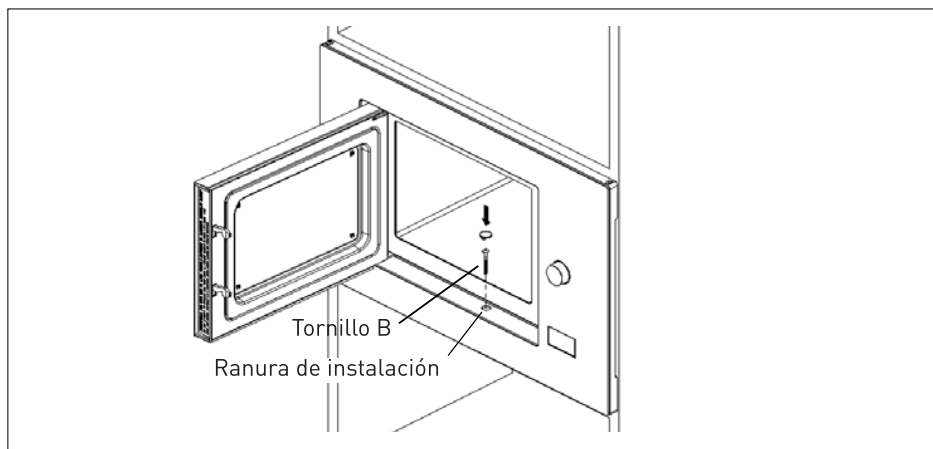





Funcionamiento

Este horno microondas utiliza un control eléctrico moderno para ajustar los parámetros de cocción según sus necesidades para lograr una mejor cocción.

Ajuste del reloj

Cuando el horno microondas está enchufado, el horno mostrará "0:00" y la alarma sonará una vez.







- 1) Presione el botón , el número de la hora parpadeará.
- 2) Gire "" para ajustar el número de las horas, la hora seleccionada será entre 0 y 23.
- 3) Presione el botón , el número de los minutos parpadeará.
- 4) Gire "" para ajustar el número de los minutos, el número seleccionado será entre 0 y 59.
- 5) Presione nuevamente el botón  para terminar de ajustar el reloj. ":" parpadeará.



OBSERVACIÓN

- 1) Si no se ajusta el reloj, no funcionará cuando se encienda el aparato.
- 2) Durante el ajuste del reloj, si no presiona ningún botón durante un minuto, el horno volverá al estado anterior automáticamente.

Cocción en microondas

- 1) Presione el botón  y se mostrará "P100".
- 2) Presione varias veces el botón  o gire "" para seleccionar la potencia de su microondas, se mostrará "P100", "P80", "P50", "P30", "P10" por turnos.
- 3) Presione el botón  **+30s** para confirmar.
- 4) Gire "" para ajustar el tiempo de cocción (el tiempo de cocción será entre 0:05 y 95:00).
- 5) Presione el botón  **+30s** para iniciar la cocción.



OBSERVACIÓN





La regulación del tiempo de ajuste se realiza de la siguiente manera:

0-1 min	: 5 segundos
1-5 min	: 10 segundos
5-10 min	: 30 segundos
10-30 min	: 1 minutos
30-95 min	: 5 minutos





Tabla de potencia de los microondas

Potencia del microondas	100 %	80 %	50 %	30 %	10 %
Visualización	P100	P80	P50	P30	P10

Cocción en grill

- 1) Presione el botón  una vez, aparecerá "P100".
- 2) Presione varias veces el botón  o gire "👉" para seleccionar la potencia del grill.
- 3) Presione el botón  **+30s** para confirmar cuando el indicador LED muestre "G".
- 4) Gire "👉" para ajustar el tiempo de cocción (el tiempo de cocción será entre 0:05 y 95:00).
- 5) Presione el botón  **+30s** para iniciar la cocción.

Cocción combinada



- 1) Presione el botón  y se mostrará "P100".
- 2) Presione varias veces el botón  o gire "👉" para seleccionar la potencia de la combinación.
Se mostrará "C-1 (55%microwave + 45%grill)" luego "C-2 (36%microwave + 64%grill)" por turnos.
- 3) Presione el botón  **+30s** para confirmar.
- 4) Gire "👉" para ajustar el tiempo de cocción. (el tiempo de cocción será entre 0:05 y 95:00.)
- 5) Presione el botón  **+30s** para iniciar la cocción.



OBSERVACIÓN

Si se pasa la mitad del tiempo del grill, el horno suena dos veces, esto es bastante normal. Para asar mejor sus alimentos, le recomendamos voltear la comida, cerrar nuevamente la puerta y luego presionar  **+30s** para continuar con la cocción. Si no realiza esta operación, su horno seguirá funcionando normalmente.

Cocción rápida

- 1) Durante la fase de espera, presione el botón  **+30s** para cocinar al 100% de potencia durante 30 segundos. Cada pulsada en el mismo botón puede aumentar 30 segundos. El tiempo de cocción máximo es de 95 minutos.
- 2) Durante el proceso de cocción, ya sea por microondas, grill o combinado, o durante el tiempo de descongelación, presione el botón  **+30s** para aumentar el tiempo de cocción.
- 3) Durante la fase de espera, gire "👉" a la izquierda para elegir el tiempo de cocción directamente. Luego de elegir el tiempo, presione el botón  **+30s** para iniciar la cocción. La potencia de los microondas es del 100 %.

**OBSERVACIÓN**

Si elige un programa automático o de descongelación según el peso del alimento, no se puede aumentar el tiempo de cocción presionando el botón **+30s**

Descongelación en función del peso del alimento

- 1) Presione el botón una vez, la pantalla mostrará "dEF1".
- 2) Gire el botón para seleccionar el peso del alimento. Los pesos varían de 100 g a 2 kg.
- 3) Presione el botón **+30s** para empezar a descongelar.

Descongelación en función del tiempo

- 1) Presione el botón dos veces, la pantalla mostrará "dEF2".
- 2) Gire el botón para seleccionar el tiempo de cocción. El tiempo máximo de cocción es de 95 minutos.
- 3) Presione el botón **+30s** para empezar a descongelar. La potencia es de P30 y no se podrá modificar.

Cocción en varias etapas

Se puede configurar un máximo de dos etapas. Si una de las etapas es de descongelación, se tendrá que configurar automáticamente como la primera etapa. La alarma suena una vez que termina una etapa y se inicia la siguiente.

**OBSERVACIÓN**

El menú automático no se puede seleccionar como una de las etapas de cocción.

Ejemplo: si desea descongelar un alimento por 5 minutos y luego cocinarlo a 80 % de potencia por 7 minutos. Se tendrá que configurar las siguientes etapas:

- 1) Presione el botón dos veces, la pantalla mostrará "dEF2".
- 2) Gire el botón para ajustar el tiempo de descongelación en 5 minutos.
- 3) Presione el botón una vez.
- 4) Gire el botón para seleccionar una potencia de cocción en microondas en 80 % (hasta que aparezca "P80").
- 5) Presione el botón **+30s** para confirmar.
- 6) Gire el botón para ajustar el tiempo de cocción en 7 minutos.
- 7) Presione el botón **+30s** para iniciar la cocción.

Kitchen Timer

- 1) Presione dos veces el botón , la pantalla mostrará 00:00 y se encenderá el indicador del reloj.
- 2) Gire el botón para ingresar el tiempo deseado. (El tiempo máximo de cocción es de 95 minutos).
- 3) Presione el botón **+30s** para confirmar el ajuste, se encenderá el indicador del reloj.
- 4) Cuando se termine el tiempo seleccionado, desaparece el indicador del reloj. La alarma sonará 5 veces. Si se ajusta el reloj (sistema horario de 24 horas), la pantalla mostrará la hora actual.

**OBSERVACIÓN**

La hora de la cocina se diferencia del sistema horario de 24 horas, el Kitchen timer es un temporizador.

Menú automático

1) Durante la fase de espera, gire el botón



" " hacia la derecha para elegir entre los diferentes programas del menú (de "A-1" a "A-8").

2) Presione el botón ► **+30s** para confirmar el programa que ha seleccionado.

3) Gire el botón " " para seleccionar el peso del alimento.





4) Presione el botón ► **+30s** para iniciar la cocción.

5) Después de terminada la cocción, la alarma sonará cinco veces.

Menú	Tiempo	Peso	Visualización
A-1 Calentamiento automático	1	200 g	200
		400 g	400
		600 g	600
A-2 Verduras	2	200 g	200
		300 g	300
		400 g	400
A-3 Pescado	3	250 g	250
		350 g	350
		450 g	450
A-4 Carne	4	250 g	250
		350 g	350
		450 g	450
A-5 Pasta	5	50 g	50
		100 g	100
A-6 Patatas	6	200 g	200
		400 g	400
		600 g	600
A-7 Pizza	7	200 g	200
		400 g	400
A-8 Sopa	8	200 ml	200
		400 ml	400

Función de seguro de niños

Bloqueo: Durante el tiempo de espera, presione el botón  por 3 segundos, sonará un largo "bip" indicando el inicio de la función de seguro de niños y en la pantalla aparecerá el símbolo "[- - -]" o la hora actual.

Detención del bloqueo: En modo de seguro de niños, presione el botón  por 3 segundos, sonará un largo "bip" indicando que el bloqueo está desactivado.

Función de verificación

1) Durante las fases de cocción por microondas, grill o combinado, presione el botón , la potencia actual de cocción se mostrará por 3 segundos.

2) Durante la fase de cocción, presione el botón  para verificar la hora actual. Aparecerá por tres segundos.

Características técnicas

1) La alarma sonará una vez después de girar el botón para iniciar.

2) Presione el botón  **+30s** para seguir con la cocción si la puerta se abre durante esta última.

3) Cuando se configura el programa de cocción, si no presiona el botón  **+30s** por 1 minuto, se muestra la hora y se anula la configuración.

4) La alarma suena una vez por presión efectiva, una presión ineficiente no se tomará en cuenta.

5) La alarma sonará cinco veces para avisarle el término de la cocción.

Limpieza

Asegúrese de desconectar el aparato de la fuente de alimentación.

1. Limpie la cavidad del horno después de cada uso con un paño ligeramente húmedo.

2. Limpie los accesorios regularmente con agua jabonosa.

3. El marco de la puerta, las uniones y las partes cercanas deben limpiarse cuidadosamente con un paño húmedo si están sucios.

4. No utilice limpiadores abrasivos o raspadores de metal agresivos para limpiar el cristal de la puerta del horno, ya que podría arañar la superficie y dañar el cristal.

5. Tip de limpieza - Para una limpieza más fácil de las paredes interiores que podrían tener contacto con los alimentos cocidos: ponga la mitad de un limón en un bol, añada 300 ml de agua y caliente a plena potencia el microondas durante 10 minutos. Limpie el horno con un paño suave y seco.

Precauciones sobre los utensilios

Riesgo de lesiones personales

Es peligroso para cualquier persona no autorizada para llevar a cabo cualquier operación de reparación o mantenimiento que consiste en quitar una cubierta de protección contra las ondas electromagnéticas.

Consulte las instrucciones en la sección "Materiales que se pueden utilizar o que no deben utilizarse en su horno de microondas". Puede haber algunos utensilios no metálicos, los cuales no se recomienda usar en un horno microondas. En caso de duda, se puede probar el utensilio respectivo mediante el siguiente procedimiento.

Prueba de utensilios

1. Llene un recipiente que pueda ir en el microondas con un vaso de agua (250 ml) y coloque el utensilio respectivo.
2. Cocine a máxima potencia durante un minuto.
3. Toque delicadamente el utensilio. Si el utensilio vacío está caliente, no lo use para calentar en el microondas.
4. No exceda el minuto de tiempo de cocción.

Solución de problemas

Normal

Interferencia del horno microondas con la recepción de la televisión. Es posible que haya interferencias con la recepción de radio y televisión cuando el horno microondas está en funcionamiento. Estas interferencias son similares a aquellas emitidas por pequeños electrodomésticos como batidoras, aspiradoras y ventiladores eléctricos. Es normal.

Luz baja del horno Al calentar en el microondas a baja potencia, la luz del horno puede llegar a ser menor. Es normal.

Se acumula vapor en la puerta y sale aire caliente de los conductos de ventilación. Cuando cocina alimentos en el microondas éstos pueden desprender vapor. La mayoría se escapa a través de los orificios de ventilación. Pero es posible que no se acumule en lugares más fríos como la puerta de su horno. Es normal.

El horno se pone en marcha por accidente sin alimentos en el interior. Está prohibido hacer girar el aparato en vacío. Es muy peligroso.

Problema

Causa posible

Solución

El horno microondas no funciona. (1) El cable de alimentación no está conectado correctamente. Desenchúfelo. Espere 10 segundos y luego vuelva a conectarlo.

2) El fusible se ha desconectado o el disyuntor no funciona. Reemplace el fusible o reinicie el disyuntor (hacerlo reparar por un profesional).

3) Problema con la salida. Pruebe la salida con otros dispositivos eléctricos.

El horno microondas no calienta. 4) La puerta no está bien cerrada. Cierre bien la puerta.

El plato giratorio de vidrio hace ruido cuando el horno microondas está funcionando. 5) Se acumula polvo en la parte giratoria y en la parte inferior del horno. Consulte la sección "Mantenimiento del horno microondas" para limpiar las partes sucias.

Embalaje y medioambiente

Cómo desechar los materiales del embalaje

Los materiales del embalaje protegen su aparato contra los posibles daños que se puedan originar en el transporte.

Estos materiales son respetuosos con el medioambiente ya que son reciclables. El reciclado de los materiales permite, al mismo tiempo, economizar las materias primas y reducir la producción de residuos.

Cómo desechar su antiguo aparato

RECOGIDA SELECTIVA DE RESIDUOS DE APARATOS ELÉCTRICOS Y ELECTRÓNICOS



Este aparato lleva el símbolo RAEE (Residuos de Aparatos Eléctricos y Electrónicos) que significa que al final de su vida útil, no debe tirarse a la basura, sino que debe depositarse en la unidad de clasificación de residuos de su localidad. La valorización de los residuos permite contribuir a conservar nuestro medio ambiente.

PROTECCIÓN DEL MEDIO AMBIENTE - DIRECTIVA 2012/19/EU

Para preservar nuestro medio ambiente y nuestra salud, la eliminación de los aparatos eléctricos y electrónicos al final de su vida útil debe hacerse según normas muy precisas y requiere la implicación de todos, tanto del proveedor como del usuario.



Es por ello que su aparato, tal y como señala el símbolo  que se encuentra en su placa de características o en su embalaje, no debe, bajo ningún concepto, tirarse a un contenedor público o privado de residuos domésticos. El usuario tiene derecho a depositar el aparato en un lugar público de recogida selectiva de residuos para que sea reciclado o reutilizado para otras aplicaciones de conformidad con la directiva.

Inutilice el aparato inmediatamente. Desconecte el enchufe de alimentación y corte el cable eléctrico. Retire o destruya los cierres de basculación o de resorte antes de des-echarlo el aparato. Esto evitará que los niños puedan encerrarse en el aparato y poner así su vida en peligro.

Por la seguridad de los niños, guarde sus aparatos en un lugar seguro hasta que pueda eliminarlos, preferentemente fuera de su domicilio.

GARANTIEVOORWAARDEN

NL

Dit product wordt gegarandeerd voor een periode van 2 jaar vanaf de aankoopdatum*, voor elke storing die het gevolg is van een fabricagefout of het materiaal. Gebreken of schade door slechte installatie, onjuist gebruik of abnormale slijtage van het product worden niet gedekt door deze garantie.

*op vertoon van kassabon.

CONDICIONES DE GARANTÍA

ES

Este producto tiene una garantía por un período de 2 años a partir de la fecha de compra*, ante cualquier fallo resultante de un defecto de fabricación o de material. Esta garantía no cubre los defectos o los daños provocados por una mala instalación, un uso inadecuado o por un desgaste anormal del producto.

*mediante la presentación del comprobante de compra.

ELECTRO DEPOT

1 route de Vendeville

59155 FACHES-THUMESNIL - FRANCE



Cet emballage et
ce produit peuvent faire l'objet
d'une consigne de tri,
pour en savoir plus :
www.quefairedemesdechets.fr

Made in PRC

PN:16170000A69215