

Washing machine
Lave-linge
Wasmachine
Lavadora

981456 - WF 712 D W180C

| | |
|-------------------------|---------|
| INSTRUCTIONS FOR USE |02 |
| CONSIGNES D'UTILISATION |32 |
| GEBRUIKSAANWIJZINGEN |62 |
| INSTRUCCIONES DE USO |92 |

VALBERG

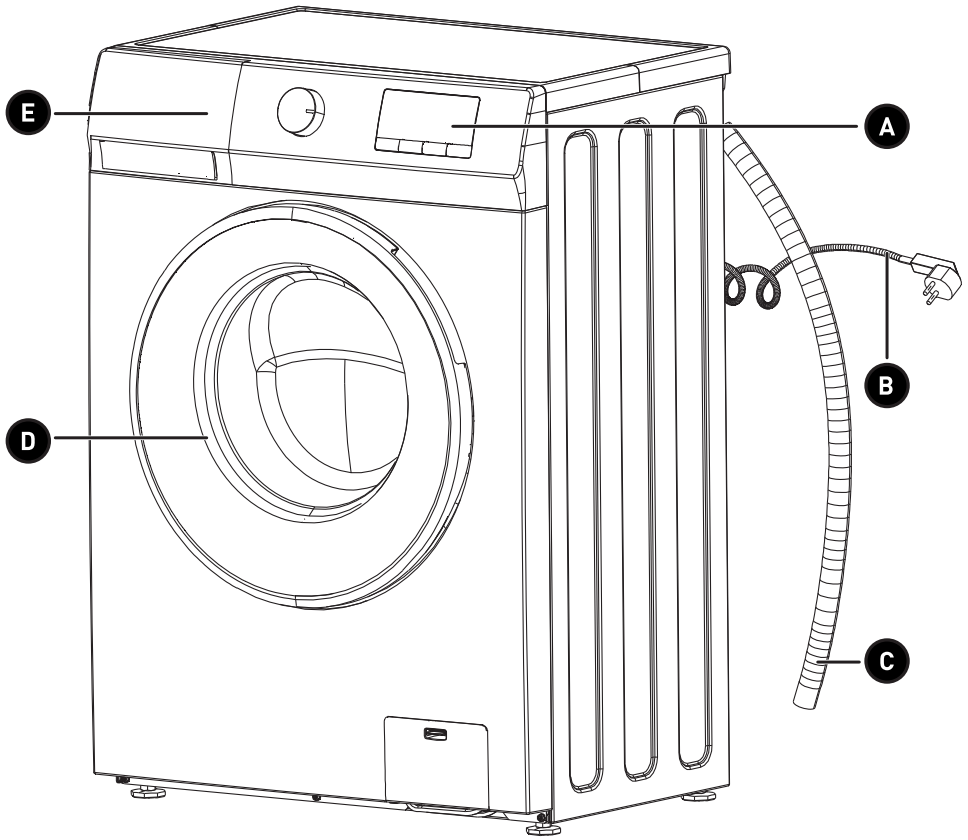



Thank you!

Thank you for choosing this VALBERG product. VALBERG products are chosen, tested, and recommended by ELECTRO DEPOT, so you can be sure you are getting a top-quality, easy-to-use product that won't let you down.

We're confident your new device will be a pleasure to use every day!

Welcome to ELECTRO DEPOT.



Table of Contents

A

Product overview

Parts
Parts supplied
Specifications

B

Product usage

Installation
Before the first wash cycle
Preparation of the washing
Operation
Programme settings and options

C

Cleaning and maintenance

Cleaning and maintenance
Troubleshooting guide
Transport/handling

Parts

- A** Control Panel
- B** Power Plug
- C** Drain Hose
- D** Door
- E** Detergent Dispenser

**NOTE:**

Control panel layout and appearance will depend on the model.

Parts supplied

User's operation Manual

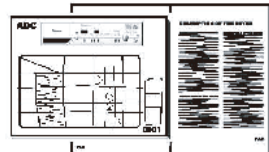

4 Plastic Caps

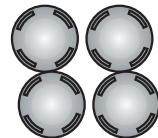

Cold inlet hose

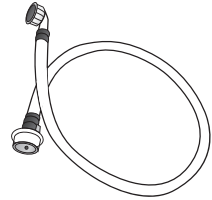

"U" - bend

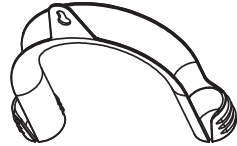

Specifications

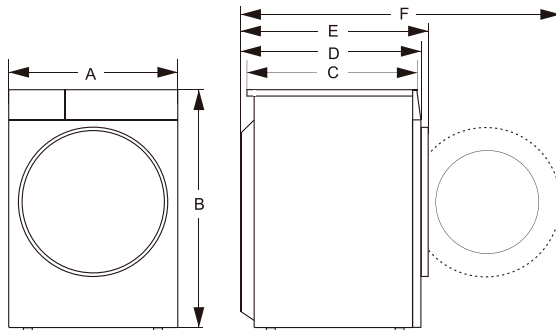

| | |
|--------------------|-------------------------|
| Model: | 981456 - WF 712 D W180C |
| Rated Capacity: | 7kg |
| Max. spin speed: | 1200 rpm |
| Voltage/Frequency: | 220-240V ~ 50Hz |
| Gross Power: Water | 1800 W |
| Pressure: | 0.1 MPa - 1MPa |
| Net Weight: | 57kg |

Dimension

| | |
|----|-------|
| A: | 595mm |
| B: | 845mm |
| C: | 390mm |
| D: | 440mm |
| E: | 460mm |
| F: | 880mm |

**Important:**

- Do not place the product on a floor without sufficient capacity to carry the load.
- Do not install the product in places where there is the risk of freezing.
- Move the appliance without lifting it by the worktop.

**NOTE:**

- Preparation of the location and electrical, tap water and waste water installations at the place of installation is under customer's responsibility. Make sure that the installation and electrical connections of the product are performed by competent persons.
- Make sure that the water inlet and drain hoses as well as the power cable are not folded, pinched or crushed while pushing the product into its place after installation or cleaning procedures.
- The appliance must be installed on a solid and level floor surface (if necessary use a spirit level). If the appliance is to be installed on a wooden floor, distribute the weight by placing it on a 60 x 60 cm sheet of plywood at least 3 cm in thickness and secure it to the floor. If the floor is uneven, adjust the 4 leveling feet as required; do not insert pieces of wood etc. under the feet.
- Never place the product on a carpet-covered floor.
- Do not lean the product on furniture, keep a distance between them.
- Do not place the product on any platform.
- Manufacturer shall not be held liable for damages that may arise from procedures carried out by unauthorised persons.

Removing the packaging and inspection**Important:**

- There is risk of getting injured, two or more people are needed for removing the packaging.

After unpacking, ensure that the washing machine is undamaged. If in doubt, do not use the washing machine. Contact After-Sales Service or your local retailer.

Check that the accessories and supplied parts are all present.

Keep the packaging materials (plastic bags, polystyrene parts, etc.) out of reach of children, as they are potentially dangerous.

Removing the transportation bolt**Important:**

- **Transport bolts which are not removed can cause damage to the appliance.**
- The washing machine is fitted with transportation bolts to avoid any possible damage to the interior during transport.

1. Screw off all transportation bolts for approx. 30mm with wrench following the direction of arrow shown (not fully screw it off).

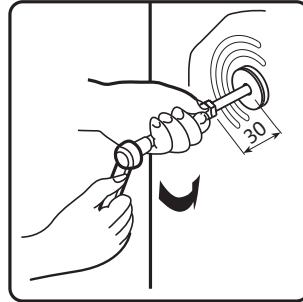
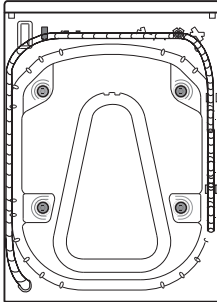

2. Push four transportation bolts on horizontal direction inward and loose transportation bolt.

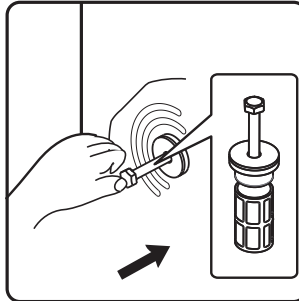

3. Pull out transportation bolts together with rubber part and plastic part.

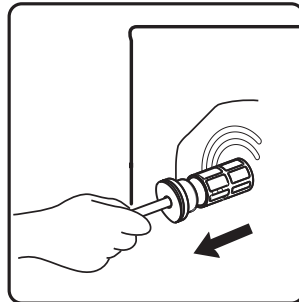

- To ensure safety and reduce noise, you should install the transportation bolt cover supplied with the unit (see the annex accompanying the unit). Lean and place the transportation bolt into hole and press it following the shown direction until it clicks.

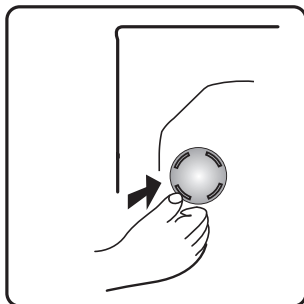

Important: Keep the transportation bolt for future transporting of the appliance and in this case refit the transportation bolts in reverse order.

Adjusting the feet

- Slacken the locknut clockwise (see arrow) using the wrench.



- Lift the machine slightly and adjust the height of the foot by revolving it.

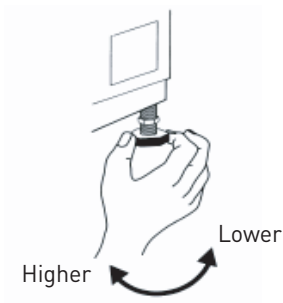



Important: tighten the locknut by turning it anti-clockwise towards the appliance casing.

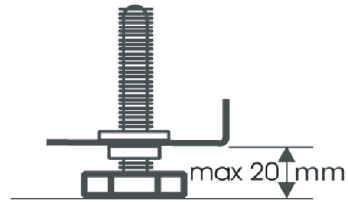
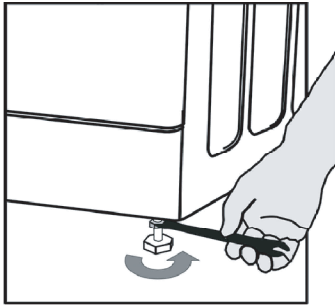

Connecting the water supply



NOTE:

- Connect the water supply inlet hose in accordance with the regulations of your local water company.
- Water tap: 3/4" threaded hose connector.
- Water pressure (flow pressure): 100-1000KPa (1-10 bar).
- Only use a new inlet hose for connecting the washing machine to the water supply. Used hoses must not be reused. They should be discarded.

1. If the water inlet hose is not already installed, it must be screwed to the appliance. The blue marked hose is only for cold water.

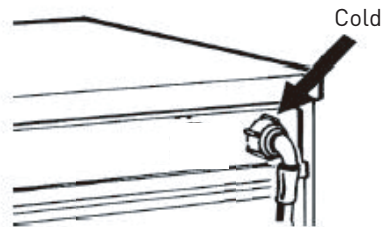

2. Screw by hand the inlet hose onto the tap, tightening the nut.

**Attention:**

- No kinks in the hose!
- The appliance must not be connected to the mixing tap of an un-pressurized water heater.
- Check water-tightness of connections by turning the tap completely on.
- If the hose is too short, replace it with suitable length of pressure resistant hose .
- Check the inlet hose regularly for brittleness and cracks and replace it necessary.
- The washing machine can be connected without a non-return valve.

For Models with Single Inlet

Fix the inlet hose to the cold water tap and to the inlet valve on the rear side of the machine as Fig. 1.

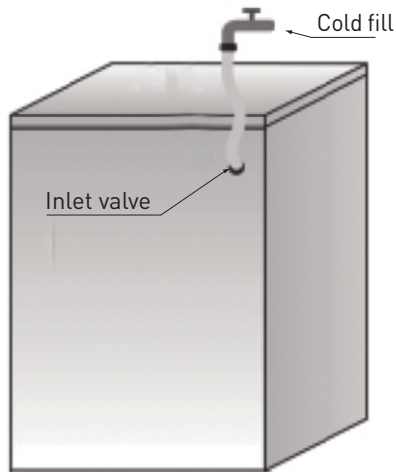

Fig.1

**Ensure that:**

- All connections are tightly fixed.
- Do not allow children to operate, crawl on, be near or inside your washing machine.
- Note that during the wash cycles, the surface temperature of the porthole door may increase.
- Close supervision of children is necessary when the appliance is used near children.

Connecting drain hose to the drain

If the drain hose is installed as shown in the picture, unhook it only from the right clip (see arrow) :

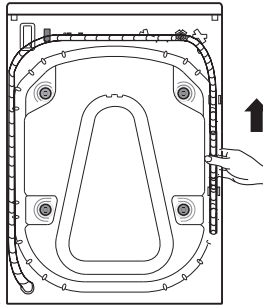

Connect the drain hose to the drain or hook it over the edge of a sink by means of the "U" bend. Fit the "U" bend D, if not already installed, at the end of the drain hose.

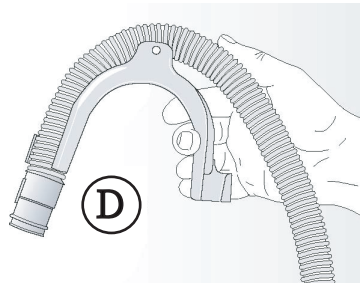
**NOTE:**

- If the washing machine is connected to an integrated drainage system, ensure that the latter is equipped with a vent to avoid simultaneous loading and draining of water (siphoning effect).
- Ensure that there are no kinks in the drain hose.
- Secure the hose so that it cannot fall down. After wash phase, machine will drain out hot water.
- Small hand basins are not suitable.
- To make an extension use a hose of the same type and secure the connections with clips.
- Fix the drain hose securely to prevent scalding during machine drainage.

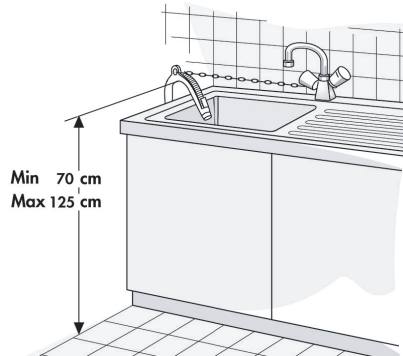

Before the first wash cycle

To remove any residual water used during testing by the manufacturer, we recommend that you carry out a short wash cycle without laundry by following steps.

1. Open the tap.
2. Close the door.
3. Pour a little detergent (about 30 ml) into the main wash chamber **[11]** of the detergent dispenser .
4. Select and start a short programme.

Preparation of the washing

Sort the laundry

By type of fabric / care label symbol

Cottons, mixed fibres, easy care/synthetics, wool, handwash items.

By colour

Separate coloured and white items. Wash new coloured articles separately.

By loading

Wash items of different sizes in the same load to improve washing efficiency and distribution in the drum.

By delicates

Wash small items (e.g. nylon stockings, belts etc.) and items with hooks (e.g. bras) in a cloth bag or pillow case with zip. Always remove curtain rings or wash curtains with the rings inside a cotton bag.

Preparing laundry for washing

1. **Empty all pockets**

- Coins, safety pins etc. can damage your laundry as well as the appliance drum and tub.

2. **Fasteners**

- Close zips and fasten buttons or hooks; loose belts or ribbons should be tied together.

3. **Stain removal**

- To remove red wine, coffee, tea, grass and fruit stains etc. add a stain remover to the main wash chamber  of the detergent dispenser.
- Pre-treat heavily-soiled areas with stain remover if necessary.

4. **Dyeing**

- Only use dyes that are suitable for washing machines.
- Follow the Manufacturer's instructions.
- Plastic and rubber parts of the washing machine can be stained by dyes.

5. **Loading the laundry**

- Open the door.
- Load the articles one at a time loosely into the drum, without overfilling. Observe the load sizes given in the "**Programme table**".



Note: Overloading the machine will result in unsatisfactory washing results and creased laundry.

- Close the door.

Detergents and additives

Always use high efficiency, low foam detergent for a front load machine. The choice of detergent depends on:

- Type of fabric (cottons, easy care/synthetics, delicate items, wool)



Note: Use only specific detergents for washing wool.

- Colour
- The wash temperature
- Degree and type of soiling

**Remarks:**

Any whitish residues on dark fabrics are caused by insoluble compounds used in modern phosphate-free powder detergents. If this occurs, shake or brush out the fabric or use liquid detergents. Use only detergents and additives specifically produced for domestic washing machines. When using descaling agents, dyes or bleaches for the pre-wash, make sure that they are suitable for use in domestic washing machines. Descalers could contain products which could damage your washing machine. Do not use any solvents (e.g. turpentine, benzene). Do not machine wash fabrics that have been treated with solvents or flammable liquids.

Dosage

Follow the dosage recommendations on the detergent pack. They depend on:

- Degree and type of soiling
- Size of wash
Follow the detergent manufacturer's instructions for a full load;
Half load: 3/4 the amount used for a full load;
Minimum load (about 1 kg): 1/2 the amount used for a full load;
- Water hardness in your area (ask for information from your water company). Soft water requires less detergent than hard water.

**Note:**

Too much detergent can result in excess foam formation, which reduces washing efficiency. If the washing machine detects too much foam, it may prevent spinning. Insufficient detergent may result in grey laundry in time and also calcifies the heating system, drum and hoses.

Recommendations on the type of detergents suitable for the various washing temperatures and washing programmes; A low-bubble detergent is recommended.

| Programme | Washing temperature select | Laundry and textile | Recommended detergent |
|---|----------------------------|--|---|
| Wool | --, 20, 40°C | Wool fabric | Mild detergent |
| 20°C | 20°C | Synthetic materials, coloured laundry made from easy care fibres | Colour or mild detergent without optical brighteners |
| Cotton, Eco40-60, Dark Wash, Sportswear, Down, Synthetics, Mix, Quick 15' | --, 20, 40, 60°C | Synthetic materials, coloured laundry made from cotton or linen | Colour detergent free of bleach and optical brighteners |

| | | | |
|--|--------------|--|---|
| Cotton, Eco40-60, Dark Wash, Baby Steam Care, Allergy Steam | 40, 60, 95°C | White laundry made from boil-proof cotton or linen | Strong detergent containing bleach and optical brighteners |
|--|--------------|--|---|

--: Temperature of unheated water

Where to put detergent and additives

The detergent drawer has three chambers (fig. "A")

Prewash chamber

- Detergent for prewash

Mainwash chamber

- Detergent for main wash
- Stain remover
- Water softener (water hardness class 4)

Softener chamber

- Fabric softener

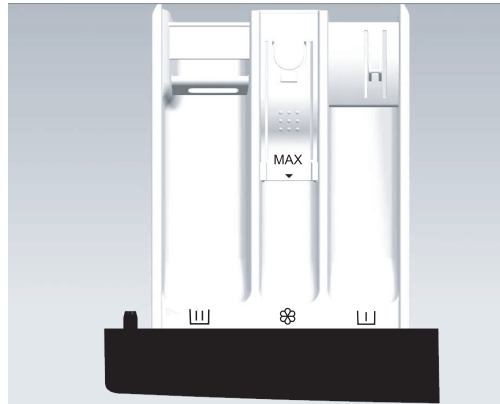

A

**Note:**

- Keep detergents and additives in a safe, dry place out of the reach of children.
- Liquid detergents can be used for programmes with prewash. However, in this case a powder detergent must be used for the main wash.
- Do not use liquid detergents when activating the "Delay End" function (if available on your washing machine).
- To prevent dispensing problems when using highly concentrated powder and liquid detergents, use the special detergent ball or bag supplied with the detergent and place it directly inside the drum.
- When using descaling agents, bleaches or dyes, make sure that they are suitable for washing machines. Descalers could contain compounds that can damage parts of your washing machine.
- Do not use any solvents in the washing machine (e.g. turpentine, benzene).

Operation

Control Panel

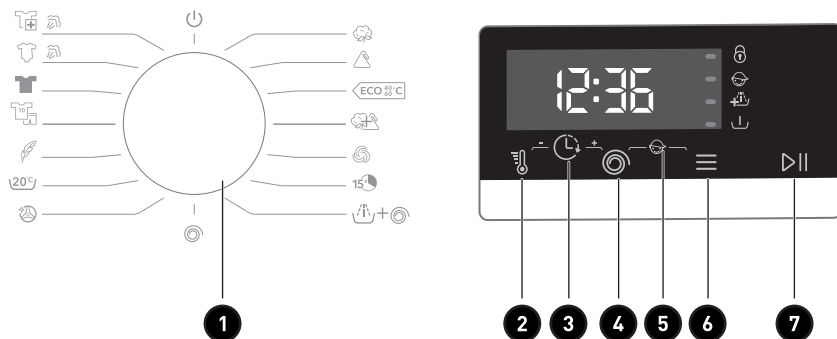

1 Programme selector

2 "Temp." button

3 "Delay End" button



















4 "Spin" button

5 "Child lock" button

6 "Options" button

7 "Start/Pause" button

Programme table

| Program | Max. Load (kg) | Detergents | | | Washing Function Selection | | | | | Reload in process | Max. spin speed rpm | |
|--|----------------|--|--|---|----------------------------|-----------|---------|-------------|------|-------------------|---------------------|------|
| | | Prewash  | Main wash  | Softener  | Temp. | Delay End | Prewash | Extra rinse | Spin | | | |
|  Allergy Steam ⁽²⁾ 40°C, 60°C | 2.0 | * | Yes | * | * | * | * | * | * | * | * | 1200 |
|  Baby Steam Care ⁽²⁾ 40°C, 60°C, 95°C | 2.0 | * | Yes | * | * | * | * | * | * | * | * | 1200 |
|  Dark Wash --, 20°C, 40°C, 60°C | 3.0 | * | Yes | * | * | * | * | * | * | * | * | 1200 |
|  Sportswear --, 20°C, 40°C | 3.0 | * | Yes | * | * | * | * | * | * | * | * | 1200 |
|  Down --, 20°C, 40°C | 3.0 | — | Yes | * | * | * | — | * | * | * | * | 600 |
|  20°C 20°C | 7.0 | * | Yes | * | — | * | * | * | * | * | * | 1200 |
|  Drum Clean 95°C | — | — | Yes | * | — | * | — | — | — | * | * | 600 |
|  Cotton --, 20°C, 40°C, 60°C, 95°C | 7.0 | * | Yes | * | * | * | * | * | * | * | * | 1200 |
|  Synthetics --, 20°C, 40°C, 60°C | 5.0 | * | Yes | * | * | * | * | * | * | * | * | 1200 |
|  ECO 40-60 ⁽¹⁾ | 7.0 | — | Yes | * | — | * | — | — | * | * | * | 1200 |
|  Mix --, 20°C, 40°C | 5.0 | * | Yes | * | * | * | * | * | * | * | * | 1200 |
|  Wool --, 20°C, 40°C | 2.0 | — | Yes | * | * | * | — | * | * | * | * | 600 |
|  Quick 15 ^{15'} --, 20°C, 40°C | 1.0 | — | Yes | * | * | * | — | * | * | * | * | 800 |
|  Rinse+Spin -- | 7.0 | — | — | * | — | * | — | * | * | * | * | 1200 |
|  Spin -- | 7.0 | — | — | — | — | * | — | — | * | * | * | 1200 |

* : Optional

Yes : Dosing required

— : Cannot be selected

-- : Temperature of unheated water



























⁽¹⁾ Wash performance test programs are: Eco 40-60.⁽²⁾ Allergy Steam and Baby Steam Care both washing are suitable to sterilize the colorfast clothes, When you see the door glass with water mist, please don't put your hand on the door glass or open the dispenser to prevent burns.

Programmes

You can follow the manufacturer's recommendations on clothing tags.

| | |
|------------------------|--|
| Allergy Steam | It is suitable for high temperature resistant and less fading fabrics, which removes allergens such as pollens, mites and parasites through high temperature steam. |
| Baby Steam Care | It is suitable for baby clothes and underwear, etc., which sterilizes and disinfects through high temperature steam. |
| Dark wash | Dark textiles made of cotton and dark easy-care textiles |
| Sportswear | Sportswear and leisure wear made from microfibre fabrics. |
| Down | Machine-washable items stuffed with synthetic fibres, such as pillows, quilts and bedspreads; also suitable for items stuffed with down. |
| 20°C | This program is suitable for cotton clothes with light stains, energy saving. |
| Drum Clean | Program to remove dirt and bacterial residue that can breed in the machine after it has been used for a period, especially when low temperature washes are used regularly. |
| Cotton | Heavily and moderately soiled cotton, or linen. For very heavily soiled items select the "Prewash" function. |
| Synthetics | Programme for fabrics that are made of polyester (diolen, trevira), polyamide (perlon, nylon), or the like. |
| ECO 40-60 | Normally soiled cotton laundry. |
| Mix | Mixed loads of moderately soiled cotton and synthetic fabrics. |
| Wool | Machine washable wool. (Refer to the washing label attached to the clothing). |
| Quick 15' | Cotton, mixed fabrics. Items worn for a short time or newly bought. |
| Rinse+Spin | This program is defaulted to two rinses and spin. |
| Spin | Select the speed of the spin manually. |

Heed the labels on the laundry

| | | | | | | |
|-----------------------------------|--|--|---|---|---|---|
| Normal wash; Sensitive laundry | Max. washing temp. 95°C  | Max. washing temp. 60°C  | Max. washing temp. 40°C  | Max. washing temp. 30°C  | Hand wash only  | Do not wash  |
| |  |  |  |  | | |
| Bleaching | Bleaching in cool water  | | | Bleaching not allowed  | | |
| Dry cleaning | Dry cleaning with all agents  | Petroleum solvent R11, R113  | Dry cleaning in kerosene pure alcohol, and R113  | Dry cleaning not allowed  | | |
| Ironing | Hot ironing, max. 200°C  | Hot ironing, max. 150°C  | Hot ironing, max. 110°C  | Ironing not allowed  | | |
| Drying | Dry flat (place on a flat surface)  | Drip dry  Line dry  | High temperature  Low temperature  | Do not tumble dry  | | |

Programme settings and options

Add detergents, close the door and select the programme

Add detergent as described in the chapter "**Detergent and Additives**" and close the door. (Please select proper non-foaming or low-foaming detergent)

1. Turn the **Programme Selector** button to the desired programme position.
2. The time display shows the duration of the chosen programme (in hours and minutes).



Note: The actual running time of the programme can be adjusted automatically according to washing situation and may be different from display time.

Select any desired option

- Press the selected option button once, and the corresponding indicator turns on. If you want to select Prewash or Extra rinse you need to press «Options» until the corresponding indicator turns on.
- If the selected programme and option cannot be combined, these functions will fail to be selected automatically and indicator will turn off automatically.

Prewash

- Select the function to conduct pre-wash so as to enhance washing effects and better remove stains. This function is suitable for heavy dirt clothes. Before inflowing, laundry detergent/washing powder can be added to pre-wash box, and main wash box must be added with washing powder.

Spin

- The programme defaults to the partial max. spin speed.
- Press buttons to select other spin speeds.
- If spin speed « 0 » selected, the last spin process will be canceled and the machine only dewateres before the end of programme.

Temp.

- Each programme is corresponding to its default temperature. If needed, press «Temp.» button to adjust.

Extra rinse.

- After set the function of rinsing adding, the program runs the rinsing process once again before running the softening, and the total running time of the program increases accordingly.

Delay End

- Delay End function allows to run the machine at the consumers convenience, for example, at night when electricity is cheaper.
- Select programme, temperature and options.
- In standby mode, press and hold «Temp.» + «Spin» to enter or cancel the Delay end mode, press «Temp.» to reduce the reservation time, and press «Spin» to increase the reservation time. After reservation function is selected, «Temp.» and «Spin» can no longer change the program slave parameters. Each time the key is pressed, time changes for 1 hour. The delay time must be longer than the wash program length as the delay time is the time program will finish. For example: if the selected program time is 00:28, the delay time selected must be between 01:00 and 24:00.
- When the reservation process is operated, the icon of 'reservation time' will be on. When the reservation process is finished, the icon of 'reservation time' will be off, while the icon of the 'remaining time' will be on.
- To cancel **Delay End**, turn programme selector to another programme position, before pressing «Start/Pause» button.

Programme Start

- Switch on and select programme required and corresponding function keys, then press the «Start/Pause» button to run the programme.

Reload in process

Press «Start/Pause» button to reload clothes in the process of washing.

- If the door can be opened in the process, door lock indicator light will flashes. Until door lock indicator turns off, you can open the door to load clothes.

- If the door lock indicator doesn't flash, it indicates that current temperature is over 50°C or you have passed the time for reloading in the process, namely no clothes allowed to load into the machine.

Change programme or optional function during operation

- Turn the programme selector knob on position «OFF» for 3 seconds to turn off the machine;
- Restart the machine and select new programme and options. If needed, select spin speed.
- Re-press «**Start/Pause**» button to start new programme. Don't add detergent any more.

Programme end

After the program ends and «END» is displayed, the door lock will be unlocked and the knob will be turned to OFF to power off; if there is no button or knob operation within 2 minutes, the program will automatically shut down;

- Turn the programme selector knob on position «Off» for 3 seconds to turn off the machine;
- Close the tap;
- Open the door and take the washed clothes out;
- Slightly open the door to remove moisture in the tube.

Opening/closing door

- After the procedure ends, the «End» indicators is on and the door lock indicator light goes out. At this time, the door can be opened.
- If the door needs to be opened, press «**Start/Pause**» button, and if the door lock indicator light flashes, it shows that the unlocking condition is met; in 2 minutes, the door lock indicators goes out, and at this time, the door can be opened; if the door lock indicators does not flash, it shows that the unlocking condition is not met; under such situation, if the door needs to be opened, turn the programme selector knob on position «OFF» for 3 seconds to turn off the machine and restart the washing machine; select «**Spin**» procedure, and set the spin speed as «0». After the procedure operation ends, door lock indicators goes out, and at this time, the door can be opened.
- Never open the door forcibly while the machine is running, otherwise you can damage the door lock.
- To open the door, hold the door handle and pull the door. Close the door by pressing it without excessive force until it clicks shut.

Child lock

To strengthen the safety of children, the machine is equipped with «**Child Lock**» function.

- When the programme starts, press «Spin + Options» button for 2 seconds, the «Child lock» indicator light is on then Child Lock is set up; When the Child Lock is set, all function buttons except «Off» will be shielded.
- After the program ends, Child lock function will release automatically. Any error alarm will release the Child Lock function. Turn off and on the machine manually will reset the machine.;
- When power is shut down, child lock is released.

Programme Instructions

1. The eco 40-60 programme is able to clean normally soiled cotton laundry declared to be washable at 40°C to 60°C, together in the same cycle, and that this programme is used to assess the compliance with the EU ecodesign legislation.

2. The power consumption of the off-mode is 0.49W, and the left-on mode is 0.49W.
3. The most efficient programmes in terms of energy consumption are generally those that perform at lower temperatures and longer duration.
4. Loading the household washing machine up to the capacity indicated by the manufacturer for the respective programmes will contribute to energy and water savings.
5. Correct use of detergent, softeners and other additives. Do not apply excessive detergent. This may affect the washing results adversely.
6. Periodic cleaning, including optimal frequency, and limescale prevention and procedure.
7. Noise and remaining moisture content are influenced by the spinning speed: the higher the spinning speed in the spinning phase, the higher the noise and the lower the remaining moisture content.
8. The product information and QR code are reflected in the energy consumption label, the product registration information can be obtained by scanning the QR code.
9. The information of standard programmes

| Program | Selected Temperature | Rated Capacity (kg) | Maximum temperature in drum | Program duration (h min) | Energy consumption (kWh/cycle) | Water consumption (litres/cycle) | Remaining moisture content (%) | Maximum speed reached (rpm) |
|---------------------|----------------------|---------------------|-----------------------------|--------------------------|--------------------------------|----------------------------------|--------------------------------|-----------------------------|
| Eco 40-60 full load | - | 7 | 43 | 3:28 | 1,035 | 55,0 | 51.00 | 1200 |
| Eco 40-60 half load | - | 3.5 | 29 | 2:42 | 0,530 | 41,0 | 50.00 | 1200 |
| Eco 40-60 1/4 load | - | 2 | 26 | 2:42 | 0,328 | 23,0 | 53.00 | 1200 |
| 20°C | 20°C | 7 | 20 | 2:58 | 0,170 | 52,0 | 52.00 | 1200 |
| Cotton | 60°C | 7 | 57 | 3:08 | 1,150 | 51,0 | 52.00 | 1200 |
| Mix | 40°C | 5 | 36 | 0:58 | 0,430 | 42,0 | 56.00 | 1200 |
| Quick 15' | 40°C | 1 | 37 | 0:30 | 0,270 | 15,0 | 55.00 | 800 |

The values given for programmes other than the eco 40-60 programme are indicative only.

Cleaning and maintenance

Removing the filter

We recommend that you check and clean the filter regularly, at least two or three times a year.



Especially:

- If the appliance is not draining properly or if it fails to perform spin cycles.
- If the pump is blocked by a foreign body (e.g. buttons coins or safety pins).



IMPORTANT: Ensure that the water has cooled before draining the appliance.

1. Stop the appliance and unplug it.
2. Depending on the model, remove the plinth by holding it tightly on both sides, pushing it downward and tilting it to the front. Or, push down on the tabs provided on both the sides and remove it.
3. Place a container beneath it.
4. Open the filter but do not remove it completely. Slowly turn the filter counterclockwise until the water begins to drain out.



5. Wait until all the water has drained.
6. Now unscrew the filter completely and remove it.
7. Clean the filter and the filter chamber.
8. Check that the pump rotor moves freely.
9. Re-insert the filter and screw it in clockwise as far as it will go.
10. Reinstall the plinth.
11. Plug in the appliance once again.
12. Select a programme and start it.

Draining residual water

Before emptying the residual water, switch the appliance off and unplug it from the mains socket. Remove the plinth. Place a container beneath it.

1. Open the filter but do not remove it completely. Slowly turn the filter counterclockwise until the water begins to drain out.
2. Wait until all the water has drained.
3. Now unscrew the filter completely and remove it.
4. Tilt the appliance forward carefully to allow the water to flow out.
5. Refit the filter and screw it in clockwise as far as it will go.
6. Refit the plinth.

Care and maintenance

Appliance exterior and control panel

- Can be washed down with a soft, damp cloth.
- A little neutral detergent (non abrasive) can also be used.
- Dry with a soft cloth.



IMPORTANT: Do not use flammable fluids for cleaning the appliance.

Detergent dispenser

1. Press the siphon cap in the softener compartment and remove the drawer (fig. "A").

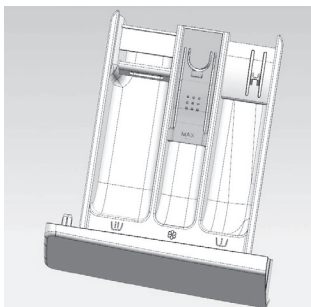

A

2. Remove siphon cap from the fabric softener compartment (fig. "B").

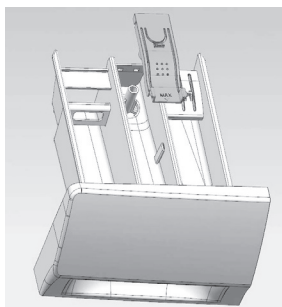

B

3. Wash all the parts under running water.
4. Refit the siphon cap in the detergent drawer and fit the drawer back inside its housing.

Filter

- Check and clean the filter regularly, at least two or three times a year (see "Removing the filter").

Door seal

- Clean with a damp cloth when necessary.
- Check the condition of the door seal periodically.

Water supply hose

Check the supply hose regularly for brittleness and cracks and replace it if necessary using a new hose of the same type (available from After-Sales Service or specialist dealer).

Mesh filter for water connection

Check and clean regularly.

For washing machines with an inlet hose as shown on pictures .

1. Close the tap and loosen the inlet hose on the tap.
2. Clean the internal mesh filter and screw the water inlet hose back onto the tap.
3. Now unscrew the inlet hose on the rear of the washing machine.
4. Pull off the mesh filter from the washing machine connection with universal pliers and clean it.
5. Refit the mesh filter and screw the inlet hose on again.
6. Turn on the tap and ensure that the connections are completely water-tight.



Troubleshooting guide

Depending on the model, your washing machine is equipped with various automatic safety functions. This enables faults to be detected in good time and the safety system can then react appropriately. These faults are frequently so minor that they can be resolved within a few minutes.

| Problem | Check whether / Possible cause |
|---|---|
| The washing machine will not start. | <ul style="list-style-type: none"> • The mains plug is inserted into the socket. • The wall socket is functioning correctly (use a table lamp or similar appliance to test it). • The door is properly closed . • The «Start/Pause» button has been pressed. |
| The appliance stops during the programme | <ul style="list-style-type: none"> • The door has been opened and the «Start/Pause» button not be pressed. Close the door and press the «Start/Pause» button again. • Check if there is too much foam inside, machine enters kill-foam routine. The machine will run again automatically after a period. • The washing machine's safety system has been activated (see "Fault description table"). |
| Residue from detergent and additives left in the detergent drawer at end of wash. | <ul style="list-style-type: none"> • The siphon cap are correctly installed in the detergent dispenser and all parts are Clean (see "care and maintenance"). • Sufficient water is entering. The mesh filters of the water supply could be blocked (see "care and maintenance"). |
| Machine vibrates during spin cycle. | <ul style="list-style-type: none"> • The washing machine is level and standing firmly on all four feet. • Transportation bolts have been removed. Before using the machine, it is imperative that transportation bolts are removed. |

Problem

Final spin results are poor.

Check whether / Possible cause

The washing machine has an imbalance detection and correction system. If individual heavy items are loaded (e.g. bathrobes), this system may reduce the spin speed automatically or even interrupt the spin completely if it detects too great an imbalance even after several spin starts, in order to protect the washing machine.

- If the laundry is still too wet at the end of the cycle, remove some articles of laundry and repeat the spin cycle.
- Excessive foam formation may prevent spinning. Use the correct amount of detergent.
- Check that the spin speed selector has been set to "0".

Enter the after-sales query mode

1. In the OFF mode, press the «Temp.» + «Options» + switch the «⏻» to enter the after-sales inquiry mode.
2. It displays the number of operation cycles.
3. Press «Options» to switch cycles or fault codes.
4. When querying fault codes, press the «Temp.» to page up and the «Spin» to page down.
5. Turn the knob to «OFF», wait for 3 seconds, you will exit query mode.

**Ensure that:**

- All connections are tightly fixed.
- Do not allow children to operate, crawl on, be near or inside your washer.
- Note that during the wash cycles, the surface temperature of the porthole door may increase.
- Close supervision of children is necessary when the appliance is used near children.

Error code**Fault Code List**

| Displayed on Display Window | Fault Description |
|---|---|
| "F01" | Water inflow fault |
| "F03" | Drainage fault |
| "F04", "F05", "F06", "F07", "F23" and "F24" | Electronic module fault, overflow or too much foam. |
| "F13" | Door lock fault |
| "F14" | Door unlock fault |
| "Unb" | Unbalance alarm |

“F01” displayed on screen

The machine is not fed with water or insufficient water. Check:

- Faucet is fully open and has enough water pressure.
- Water inlet pipe is knotted or not.
- Filtering net of water inlet pipe is blocked or not (refer to maintenance and repair).
- Water pipe is frozen or not.

Press «Start/Pause» key after fault is removed.

If fault occurs again, please contact with after-sale service (refer to after-sale service.).

“F03” displayed on screen

The washer is not emptied. The washer stops the program being executed. Shut down the machine and disconnect power supply. Check:

- Drain pipe is knotted or not.
- Filter in drain pump is blocked or not (refer to the cleaning of filter in drain pump).



IMPORTANT: Ensure that the water has cooled before draining the appliance.

- Drain hose is frozen up.

Plug in the appliance again.

Restart the desired programme. If fault occurs again, please contact with after-sale service (refer to after-sale service.).

Electronic module fails (F04, F05, F06, F07, F23).

The washer stops when the program is running. The display window shows fault codes from “F04” to “F07”, “F23” .

If fault code “F04” to “F07”, “F23” shown

Electronic module fails.

Turn the nub to Off for 3 seconds to turn off the machine.

After fault is removed, press «Start/Pause» key. If fault occurs again, disconnect power supply and contact with after-sale service.

“F24” displayed on screen

Water level reaches overflow level.

Remove it by pressing «Start/Pause» key and feed water.

Select and start required program. If fault occurs again, disconnect power supply and contact with after-sale service.

If fault code “F13” is shown

Door lock is abnormal. Start program for 20 sec and unlock the washer door (PTC) to check whether the door is closed.

Open and close it again.

After fault is removed, press «Start/Pause» key. If fault occurs again, disconnect power supply and contact with after-sale service.

If fault code “F14” is shown

Door open fault.

Action: Press «Start/Pause» button. The washing machine will try to open the door. The alarm will not be removed until the door is unlocked. Or, turn the nub to Off for 3 seconds to turn off the machine. Choose the desired programme to start the machine. The alarm will be removed.

If fault code “Unb” is shown

Unbalance alarm shall be solved by the following methods

1. Laundry winding.

Turn the knob to “off” for 3 seconds for shutdown, open the door, shake the clothes and put them back into the washing machine, then select the single dewatering program to dry again.

2. Too light-weighted laundry

Turn the knob to “off” for 3 seconds for shutdown, open the door, put in one or two towels, and then select the single dewatering program to dry again.

If fault occurs again, disconnect power supply and contact with after-sale service.

AFTER-SALES SERVICE**Before contacting After-Sales Service:**

- Try to remedy the problem yourself (see “Troubleshooting Guide”).
- Restart the programme to check whether the problem has solved itself.
- If the washing machine continues to function incorrectly, call After-Sales Service.

Transport/handling

Never lift the appliance by the worktop when transporting.

1. Pull out the mains plug.
2. Turn off the tap.
3. Disconnect the inlet and drain hoses.
4. Eliminate all water from the hoses and from the appliance (see “Removing the Filter”, “Draining Residual Water”).
5. Fit the transport bolts (obligatory).
6. The machine is over 55 kg in weight, two persons are needed to move it.



Merci !

Merci d'avoir choisi ce produit VALBERG.
Choisis, testés et recommandés par ELECTRO DEPOT,
les produits de la marque VALBERG vous assurent
une utilisation simple, une performance fiable et
une qualité irréprochable.
Grâce à cet appareil, vous savez que chaque utilisation
vous apportera satisfaction.

Bienvenue chez ELECTRO DEPOT.

Visitez notre site Internet : www.electrodepot.fr
www.electrodepot.be

VOTRE AVIS COMPTE !



**PARTAGEZ
VOTRE EXPERIENCE
SUR LES PRODUITS**

Parce que votre satisfaction est notre priorité, nous vous proposons
de donner votre avis sur ce produit. Il sera transmis et analysé par
nos équipes afin d'améliorer continuellement le produit.

Donnez votre avis sur <http://www.electrodepot.fr/avis-client>



ELECTRO DEPOT

Table des matières

A

Aperçu de l'appareil

Description des pièces
Pièces fournies
Caractéristiques

B

Utilisation de l'appareil

Installation
Avant le premier programme de lavage
Préparation du linge
Fonctionnement
Réglages des programmes et options

C

Nettoyage et entretien

Nettoyage et entretien
Dépannage
Transport/Manipulation

Les notices sont aussi disponibles sur le site
<http://www.electrodepot.fr/sav/notices/>
<http://www.electrodepot.be/fr/sav/notices>

Description des pièces

- A** Panneau de commande
- B** Fiche électrique
- C** Tuyau d'évacuation d'eau
- D** Porte
- E** Bac à lessive

**REMARQUE :**

La disposition et l'apparence du panneau de commande peuvent varier selon le modèle.

Pièces fournies

Manuel d'utilisation



4 bouchons en plastique

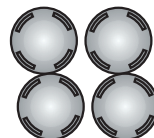

A

Aperçu de l'appareil

Tuyau d'arrivée d'eau froide



Coude en « U »

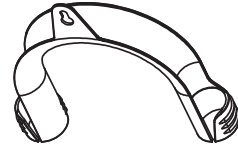

Caractéristiques

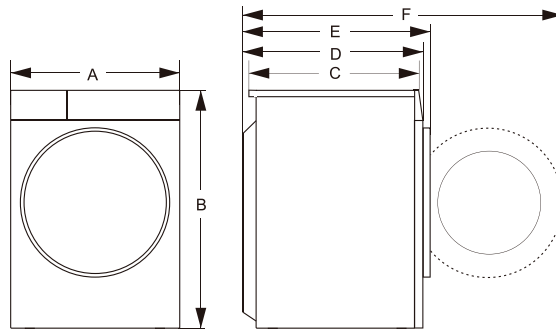

| | |
|---------------------------|-------------------------|
| Modèle : | 981456 - WF 712 D W180C |
| Capacité nominale : | 7 kg |
| Vitesse d'essorage max. : | 1200 tr/min |
| Tension/Fréquence : | 220-240 V ~ 50 Hz |
| Puissance brute : | 1800 W |
| Pression de l'eau : | 0,1 MPa - 1 MPa |
| Poids net : | 57 kg |

Dimension

| | |
|-----|-------|
| A : | 595mm |
| B : | 845mm |
| C : | 390mm |
| D : | 440mm |
| E : | 460mm |
| F : | 880mm |

**Important :**

- Ne placez pas le produit sur un sol dont la capacité n'est pas suffisante pour supporter la charge.
- N'installez pas l'appareil dans des endroits où il y a un risque de gel.
- Déplacez l'appareil sans le soulever par le plan de travail.

**REMARQUE :**

- La préparation de l'emplacement et des installations électriques, d'eau courante et d'eaux usées sur le lieu d'installation relève de la responsabilité du client. Assurez-vous que l'installation et les raccordements électriques du produit sont effectués par des personnes compétentes.
- Veillez à ce que les tuyaux d'arrivée d'eau et de vidange ainsi que le câble d'alimentation ne soient pas pliés, pincés ou écrasés lorsque vous poussez le produit à sa place après les procédures d'installation ou de nettoyage.
- L'appareil doit être installé sur une surface plane et solide (utilisez un niveau à bulles si nécessaire). Si l'appareil doit être installé sur un parquet, répartissez le poids en le plaçant sur une planche de contreplaqué de 60 x 60 cm et d'au moins 3 cm d'épaisseur qui a été fixée au sol. Si la surface n'est pas régulière, ajustez les 4 pieds de réglage comme nécessaire. N'insérez pas de morceaux de bois etc. sous les pieds.
- Ne placez jamais l'appareil sur un sol recouvert de moquette.
- N'appuyez pas le produit sur un meuble ; gardez une distance entre eux.
- Ne placez pas le produit sur une plate-forme.
- Le fabricant décline toute responsabilité pour les dommages pouvant résulter de procédures effectuées par des personnes non autorisées.

Retrait de l'emballage et inspection**Important :**

- Il y a un risque de blessure, deux personnes ou plus sont nécessaires pour retirer l'emballage.

Après avoir sorti le lave-linge de l'emballage, vérifiez qu'il n'est pas endommagé. En cas de doute, n'utilisez pas le lave-linge. Contactez le service après-vente ou votre revendeur local. Vérifiez la présence de tous les accessoires et pièces fournies.

Gardez les matériaux d'emballage (sacs en plastique, éléments en polystyrène, etc.) hors de portée des enfants, car ils présentent un danger potentiel.

Retrait des boulons de transport**Important :**

- Les boulons de transport qui ne sont pas retirés peuvent endommager l'appareil.
- Le lave-linge est équipé de boulons de transport afin d'éviter tout dommage éventuel à l'intérieur de l'appareil pendant le transport.

1. Dévissez tous les boulons de transport sur environ 30 mm à l'aide d'une clé en respectant le sens de la flèche indiquée (ne les dévissez pas complètement).

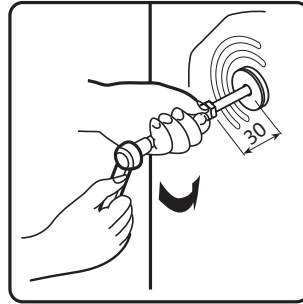
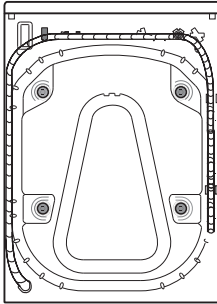

2. Poussez les quatre vis de transport à l'horizontale et vers l'intérieur pour les retirer.

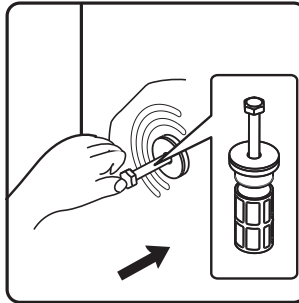

3. Retirez les boulons de transport avec la partie en caoutchouc et la partie en plastique.

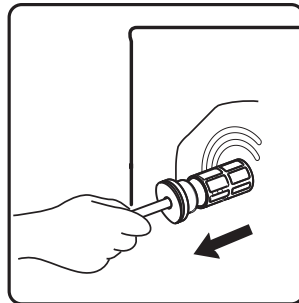

4. Pour garantir la sécurité et réduire le bruit, fixez les couvercles de vis de transport fournis avec l'appareil (voir l'annexe accompagnant l'appareil). Inclinez chaque couvercle de vis de transport pour l'insérer dans l'orifice et enfoncez-le dans le sens indiqué jusqu'à entendre un clic.

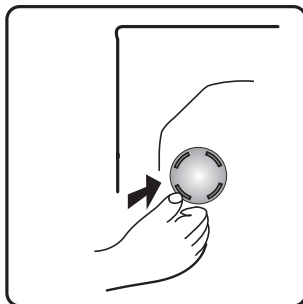

Important : Conservez les boulons de transport pour un transport ultérieur de l'appareil et, dans ce cas, remontez les boulons de transport dans l'ordre inverse.

Réglage des pieds

1. Desserrez le contre-écrou dans le sens des aiguilles d'une montre (reportez-vous à la flèche) à l'aide de la clé.



2. Soulevez légèrement l'appareil et réglez la hauteur du pied en le faisant tourner.

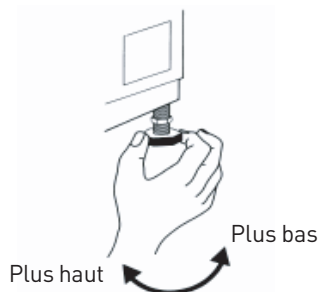



Important : serrez le contre-écrou en le faisant tourner dans le sens inverse des aiguilles d'une montre, vers le corps de l'appareil.

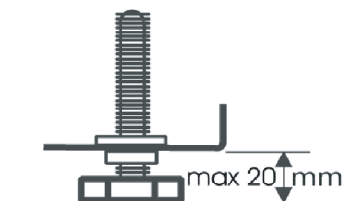
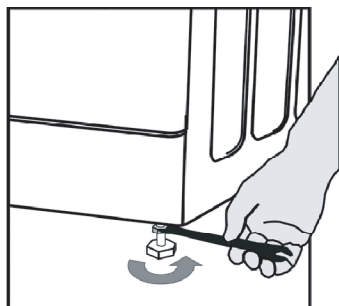

Raccordement de l'alimentation en eau



REMARQUE :

- Raccordez le tuyau d'arrivée d'eau conformément à la réglementation de votre compagnie des eaux locale.
- Robinet d'eau : Raccord de tuyau fileté de 3/4".
- Pression de l'eau (pression d'écoulement) : 100-1000KPa (1-10 bar).
- Utilisez uniquement un tuyau d'arrivée neuf pour raccorder le lave-linge à l'alimentation en eau. Les tuyaux usagés ne doivent pas être réutilisés. Ils doivent être mis au rebut.

1. Si le tuyau d'arrivée d'eau n'est pas déjà installé, il doit être vissé à l'appareil. Le tuyau marqué en bleu est uniquement destiné à l'eau froide.

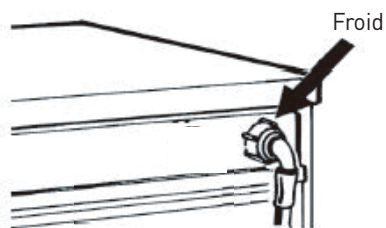

2. Vissez le tuyau d'arrivée d'eau au robinet à la main, en serrant l'écrou.

**Attention :**

- Le tuyau ne doit pas être plié !
- L'appareil ne doit pas être raccordé au robinet mélangeur d'un chauffe-eau sans pression.
- Vérifier l'étanchéité des raccordements en ouvrant complètement le robinet.
- Si le tuyau est trop court, remplacez-le par un tuyau résistant à la pression de longueur appropriée.
- Vérifiez régulièrement que le tuyau d'arrivée d'eau n'est pas fragilisé ou fissuré, et remplacez-le si nécessaire.
- Ce lave-linge peut être raccordé sans clapet antiretour.

Pour les modèles avec arrivée d'eau unique

Raccordez le tuyau d'arrivée d'eau au robinet d'eau froide et à la valve d'arrivée d'eau située à l'arrière du lave-linge, comme illustré sur le schéma 1.

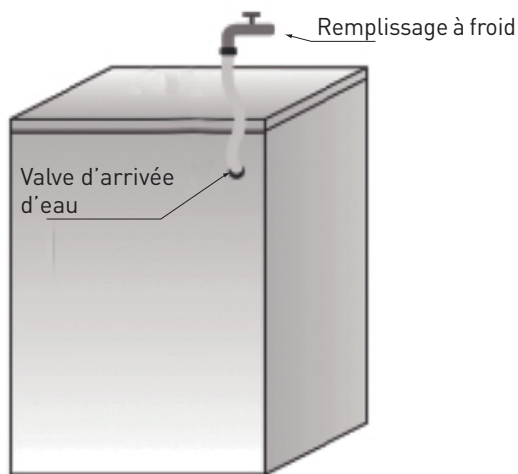
**Schéma 1****Assurez-vous que :**

- Tous les raccordements sont bien fixés.
- Ne laissez pas d'enfants utiliser le lave-linge, grimper dessus, rester à proximité ou entrer à l'intérieur.
- Veuillez noter que lors des cycles de lavage, la température à la surface du hublot pourrait augmenter.
- Il est nécessaire de surveiller étroitement les enfants lorsque l'appareil est utilisé près d'eux.

Raccordement du tuyau de vidange à l'égout

Si le tuyau de vidange est installé comme illustré sur la photo, détachez-le uniquement du clip droit (voir la flèche) :

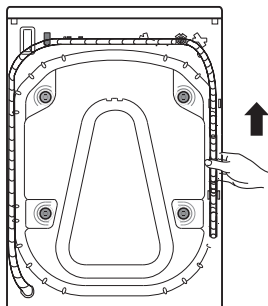

Raccordez le tuyau de vidange à l'évacuation ou fixez-le au rebord d'un évier à l'aide du coude en « U ».

Installez le coude en « U » D, s'il n'est pas déjà installé, à l'extrémité du tuyau de vidange.

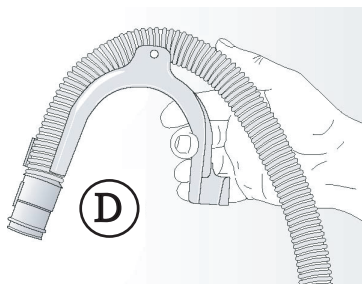
**REMARQUE :**

- Si le lave-linge est raccordé à un système d'évacuation intégré, veillez à ce que ce dernier soit équipé d'un évent afin d'éviter le chargement et l'évacuation simultanés de l'eau (effet de siphon).
- Veillez à ce que le tuyau de vidange ne soit pas plié.
- Fixez le tuyau de sorte qu'il ne puisse pas tomber. Après la phase de lavage, l'appareil évacuera l'eau chaude.
- Les petits lavabos ne sont pas adaptés.
- Si une rallonge est nécessaire, utilisez un tuyau de même type et sécurisez les raccords avec des clips.
- Fixez solidement le tuyau de vidange pour éviter les brûlures lors de la vidange de la machine.

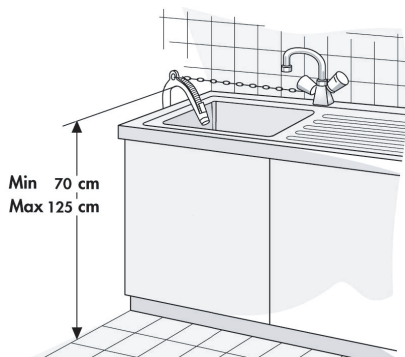

Avant le premier programme de lavage

Pour éliminer l'eau résiduelle utilisée lors des tests effectués par le fabricant, nous vous recommandons d'effectuer un court cycle de lavage sans linge en suivant les étapes suivantes.

1. Ouvrez le robinet.
2. Fermez la porte.
3. Versez un peu de lessive (30 ml environ) dans le compartiment de lavage principal  du distributeur de lessive.
4. Sélectionnez et démarrez un programme court.

Préparation du linge

Triez le linge

Par type de tissu / symbole de l'étiquette d'entretien

Cotons, fibres mixtes, textiles faciles d'entretien / synthétiques, laine, articles lavés à la main.

Par couleur

Séparez le linge de couleur et le blanc. Lavez les nouveaux articles colorés séparément.

Par charge

Lavez des articles de tailles différentes dans la même charge pour améliorer l'efficacité du lavage et la répartition dans le tambour.

Par tissus délicats

Lavez les petits articles (par ex. les bas en nylon, les ceintures, etc.) et les articles avec crochets (par ex. les soutien-gorge) dans un sac à linge ou une taie d'oreiller avec fermeture éclair. Retirez toujours les anneaux de rideau ou lavez les rideaux avec leurs anneaux dans un sac en coton.

Préparation du linge pour le lavage

1. Videz toutes les poches.

- Les pièces, épingles à nourrice, etc. peuvent endommager le linge, mais aussi le tambour et la cuve du lave-linge.

2. Fermetures

- Fermez les fermetures éclair et les boutons ou agrafes. Les ceintures ou rubans non attachés doivent être noués ensemble.

3. Élimination des taches

- Pour éliminer les taches de vin rouge, de café, d'herbe, de fruits, etc., ajoutez un produit détachant au compartiment de lavage principal [11] du bac à lessive.
- Si nécessaire, traitez les zones très sales au préalable avec un produit détachant.

4. Teinture

- Utilisez uniquement des teintures adaptées pour les lave-linge.
- Respectez les consignes du fabricant.
- Les éléments en plastique et en caoutchouc du lave-linge peuvent être tachés par les teintures.

5. Chargement du linge

- Ouvrez la porte.
- Chargez les articles un par un dans le tambour, sans le remplir à l'excès. Respectez les tailles de chargement indiquées dans le «**Tableau des programmes**».



Remarque : Un appareil trop rempli entraînera des résultats de lavage peu satisfaisants et un linge froissé.

- Fermez la porte.

Lessives et additifs

Utilisez toujours une lessive haute efficacité peu moussante pour un lave-linge à chargement frontal. Le choix de la lessive dépend :

- du type de tissu (cotons, textiles faciles d'entretien / synthétiques, articles délicats, laine).



Remarque : Utilisez uniquement des lessives spécifiques pour le lavage de la laine.

- Couleur
- La température de lavage
- Le degré de saleté et le type de taches.

**Remarques :**

Les résidus blanchâtres présents sur le linge foncé sont dus à des composés insolubles qui sont utilisés dans les lessives en poudre sans phosphate modernes. En cas de présence de tels résidus, secouez ou brossez les articles, ou utilisez une lessive liquide. N'utilisez que des lessives et additifs spécifiquement conçus pour les lave-linge domestiques. Lorsque vous utilisez des produits détartrants, des teintures ou des agents de blanchiment pour le pré-lavage, veillez à ce que ces produits soient adaptés à une utilisation dans des lave-linge domestiques. Les produits détartrants contiennent des produits pouvant endommager votre lave-linge. N'utilisez pas de solvants (térébenthine ou benzène, par ex.). Ne lavez pas d'articles ayant été traités avec des solvants ou des liquides inflammables.

Dosage

Respectez les recommandations de dosage figurant sur l'emballage de la lessive. Le dosage dépend des facteurs suivants :

- Le degré de saleté et le type de taches.
- Le volume de linge.
Suivez les consignes du fabricant de la lessive pour une charge pleine ;
Demi-charge : 3/4 de la quantité utilisée pour une charge pleine ;
Charge minimale (environ 1 kg) : 1/2 de la quantité utilisée pour une charge pleine ;
- La dureté de l'eau dans votre région (contactez votre compagnie des eaux pour en savoir plus). En présence d'eau douce, il faudra moins de lessive qu'avec une eau dure.

**Remarque :**

Un excès de détergent peut entraîner la formation d'une mousse excessive, ce qui réduit l'efficacité du lavage. Si le lave-linge détecte la présence d'une quantité excessive de mousse, il pourrait ne pas lancer l'essorage. Une quantité insuffisante de lessive peut progressivement rendre le linge gris, mais aussi calcifier le système de chauffage, le tambour et les tuyaux.

Recommandations sur les types de lessives adaptés aux différentes températures de lavage et aux différents programmes de lavage ; il est recommandé d'utiliser une lessive à faible pouvoir moussant.

| Programme | Sélection de la température de lavage | Linge et textile | Lessive recommandée |
|-----------|---------------------------------------|--|---|
| Laine | --, 20, 40°C | Laine | Lessive douce |
| 20 °C | 20 °C | Matières synthétiques, linge coloré en fibres d'entretien facile | Lessive pour couleurs ou douce sans azurants optiques |

| | | | |
|---|-------------------|--|--|
| Coton, Éco 40-60, vêtements foncés, vêtements de sport, duvet, matières synthétiques, mélange, Quick 15'. | --, 20, 40, 60 °C | Matières synthétiques, linge de couleur en coton ou en lin | Lessive pour couleurs sans agents de blanchiment ni azurants optiques |
| Coton, Éco 40-60, vêtements foncés, soins vapeur pour bébé, vapeur anti-allergie | 40, 60, 95 °C | Linge blanc composé de coton ou lin résistant aux températures élevées | Lessive puissante contenant de l'eau de Javel et des azurants optiques |

--: Température de l'eau non chauffée

Emplacement de la lessive et des additifs

Le bac à lessive dispose de trois compartiments (schéma « A »).

Compartiment de prélavage

- Lessive pour le prélavage

Compartiment de lavage principal

- Lessive pour le lavage principal
- Produit détachant
- Adoucisseur d'eau (dureté d'eau de classe 4)

Compartiment de l'adoucissant

- Adoucissant

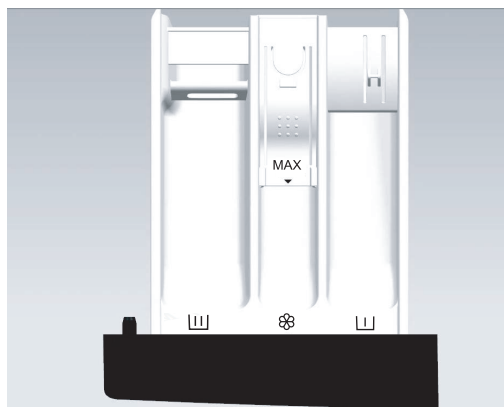

A

**Remarque :**

- Conservez les lessives et additifs dans un endroit sûr et sec, hors de portée des enfants.
- Les lessives liquides peuvent être utilisées pour les programmes avec pré-lavage. Cependant, dans ce cas, une lessive en poudre devra être utilisée pour le lavage principal.
- N'utilisez pas de lessives liquides lorsque vous activez la fonction « Départ différé » (si elle est disponible sur votre lave-linge).
- Pour éviter les problèmes de distribution lors de l'utilisation de lessive en poudre et liquide à haute concentration, utilisez la boule ou le sac à lessive spécial fournis avec la lessive et placez-les directement dans le tambour.
- Lorsque vous utilisez des produits détartrants, des agents de blanchiment ou des teintures, veillez à ce que ces produits soient adaptés à une utilisation dans des lave-linge. Les produits détartrants peuvent contenir des composés susceptibles d'endommager certaines parties de votre lave-linge.
- N'utilisez pas de solvants dans le lave-linge (térébenthine ou benzène, par ex.).

Fonctionnement

Panneau de commande

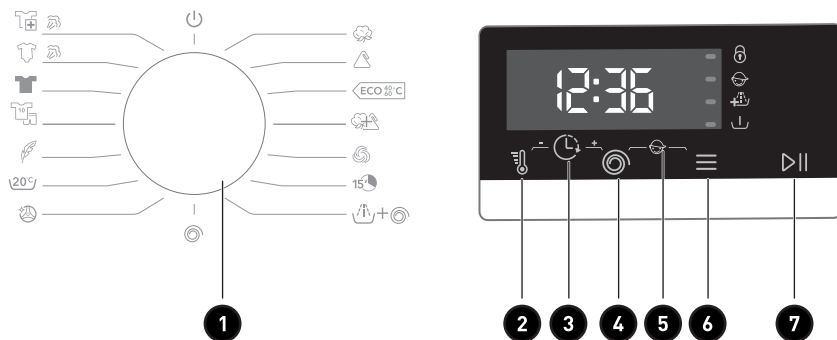

1 Sélecteur de programme

2 Bouton Temp.

3 Bouton Fin différée



















4 Bouton Essorage

5 Bouton Sécurité enfants

6 Bouton Options

7 Bouton Démarrer/Pause

Tableau des programmes

| Programme | Max. Charge (kg) | Lessives | | | Sélection de la fonction de lavage | | | | | Rechargement en cours | Vitesse d'essorage max. | |
|--|------------------|--|---|--|------------------------------------|--------------|-----------|--------------|----------|-----------------------|-------------------------|------|
| | | Prélavage  | Lavage principal  | Adoucissant  | Temp. | Fin différée | Prélavage | Rincage Plus | Essorage | | | |
|  Vapeur anti-allergies ⁽²⁾ 40 °C, 60 °C | 2,0 | * | Oui | * | * | * | * | * | * | * | * | 1200 |
|  Soins vapeur pour bébé ⁽²⁾ 40 °C, 60 °C, 95 °C | 2,0 | * | Oui | * | * | * | * | * | * | * | * | 1200 |
|  Linge foncé --, 20 °C, 40 °C, 60 °C | 3,0 | * | Oui | * | * | * | * | * | * | * | * | 1200 |
|  Vêtements de sport --, 20 °C, 40 °C | 3,0 | * | Oui | * | * | * | * | * | * | * | * | 1200 |
|  Duvet --, 20 °C, 40 °C | 3,0 | — | Oui | * | * | * | — | * | * | * | * | 600 |
|  20 °C | 7,0 | * | Oui | * | — | * | * | * | * | * | * | 1200 |
|  Nettoyage du tambour 95 °C | — | — | Oui | * | — | * | — | — | — | * | * | 600 |
|  Coton --, 20 °C, 40 °C, 60 °C, 95 °C | 7,0 | * | Oui | * | * | * | * | * | * | * | * | 1200 |
|  Synthétiques --, 20 °C, 40 °C, 60 °C | 5,0 | * | Oui | * | * | * | * | * | * | * | * | 1200 |
|  Éco 40-60 ⁽¹⁾ | 7,0 | — | Oui | * | — | * | — | — | * | * | * | 1200 |
|  Mélange --, 20 °C, 40 °C | 5,0 | * | Oui | * | * | * | * | * | * | * | * | 1200 |
|  Laine --, 20 °C, 40 °C | 2,0 | — | Oui | * | * | * | — | * | * | * | * | 600 |
|  Rapide 15' --, 20 °C, 40 °C | 1,0 | — | Oui | * | * | * | — | * | * | * | * | 800 |
|  Rincage + essorage -- | 7,0 | — | — | * | — | * | — | * | * | * | * | 1200 |
|  Essorage -- | 7,0 | — | — | — | — | * | — | — | * | * | * | 1200 |

* : Optionnel

Oui : Dosage requis

— : Ne peut pas être sélectionné

-- : Température de l'eau non chauffée

⁽¹⁾ Les programmes de test des performances de lavage sont : Éco 40-60.⁽²⁾ La vapeur anti-allergie et les soins vapeur pour bébé sont toutes deux adaptées à la stérilisation des vêtements inaltérables. Lorsque le hublot se recouvre de fines gouttelettes, ne placez pas la main sur le hublot et n'ouvrez pas le bac, afin d'éviter toute brûlure.

Programmes

Vous pouvez suivre les recommandations du fabricant figurant sur les étiquettes des vêtements.

| | |
|-------------------------------|--|
| Vapeur anti-allergies | Ce programme est conçu pour des tissus résistant à des températures élevées et risquant moins de ternir afin d'éliminer des allergènes tels que les pollens, les acariens et les parasites grâce à une vapeur à haute température. |
| Soins vapeur pour bébé | Ce programme destiné aux vêtements pour bébés et sous-vêtements stérilise et désinfecte grâce à de la vapeur à température élevée. |
| Linge foncé | Textiles sombres en coton et textiles sombres faciles d'entretien. |
| Vêtements de sport | Vêtements de sport et de loisir composés de tissus en microfibres. |
| Duvet | Articles lavables en machine remplis de fibres synthétiques, tels que des oreillers, des couettes ou des couvertures ; convient également pour des articles rembourrés avec des plumes. |
| 20 °C | Ce programme est conçu pour les vêtements en coton légèrement sales et permet des économies d'énergie. |
| Nettoyage du tambour | Programme conçu pour éliminer la saleté et les résidus bactériens pouvant se multiplier dans la machine après une certaine durée d'utilisation, notamment lorsque des programmes à basse température sont utilisés régulièrement. |
| Coton | Coton ou lin moyennement ou très sale. Pour des articles très sales, sélectionnez la fonction de pré-lavage, « Prewash ». |
| Synthétiques | Programme pour les tissus composés de polyester (diolen, trevira), de polyamide (perlon, nylon) ou d'autres matières similaires. |
| Éco 40-60 | Linge en coton normalement sale. |
| Mélange | Articles mixtes composés de coton et tissus synthétiques moyennement sales. |
| Laine | Laine lavable en machine. (Reportez-vous à l'étiquette d'entretien attachée aux vêtements.) |
| Rapide 15' | Coton, tissus mélangés. Pour les articles portés pendant une courte durée ou juste achetés. |

Rinçage + essorage

Ce programme correspond par défaut à deux rinçages et un essorage.

Essorage

Sélectionnez manuellement la vitesse d'essorage.

Lisez les étiquettes sur le linge

| | | | | | | |
|---|--|----------------------------------|--|----------------------------------|-----------------------------|--------------|
| Lavage normal ; linge sensible | Température de lavage max. 95 °C | Température de lavage max. 60 °C | Température de lavage max. 40 °C | Température de lavage max. 30 °C | Lavage à la main uniquement | Ne pas laver |
| | | | | | | |
| Javellisation | Javellisation à l'eau froide | | | Javellisation non autorisée | | |
| | | | | | | |
| Nettoyage à sec | Nettoyage à sec avec tous les agents | Solvant pétrolier R11, R113 | Nettoyage à sec au kérosène, à l'alcool pur et au R113 | Nettoyage à sec non autorisé | | |
| | | | | | | |
| Repassage | Repassage à chaud, max. 200 °C | Repassage à chaud, max. 150 °C | Repassage à chaud, max. 110 °C | Repassage non autorisé | | |
| | | | | | | |
| Séchage | Séchage à plat (sur une surface plane) | Séchage par égouttage | Température élevée | Ne pas sécher au sèche-linge | | |
| | | | | | | |
| | | Séchage à l'air libre | Basse température | | | |
| | | | | | | |

Réglages des programmes et options**Ajout de lessive, fermeture de la porte et sélection du programme**

Ajoutez la lessive comme décrit dans le chapitre « **Lessive et additifs** » et fermez la porte. (Veuillez sélectionner une lessive non moussante ou peu moussante).

1. Tournez le bouton **Sélecteur de programme** sur la position du programme désiré.
2. L'écran affiche la durée du programme choisi (en heures et minutes).



Remarque : La durée réelle du programme peut être ajustée automatiquement en fonction de la situation de lavage et peut être différente de la durée affichée.

Sélectionnez l'option souhaitée

- Appuyez une fois sur le bouton de l'option sélectionnée et l'indicateur correspondant s'allume. Si vous souhaitez sélectionner Prélavage ou Rincage supplémentaire, vous devez appuyer sur « Options » jusqu'à ce que l'indicateur correspondant s'allume.
- Si le programme et l'option sélectionnés ne peuvent être combinés, ces fonctions ne seront pas sélectionnées automatiquement et l'indicateur s'éteindra automatiquement.

Prélavage

- Sélectionnez la fonction de prélavage pour améliorer les effets lavants et éliminer les taches plus efficacement. Cette fonction convient aux vêtements très sales. Avant le remplissage, il est possible d'ajouter de la lessive liquide / en poudre dans le bac de prélavage, et le bac de lavage principal doit être complété par de la lessive en poudre.

Essorage

- Le programme est réglé par défaut sur la vitesse d'essorage partielle maximale.
- Appuyez sur les boutons pour sélectionner d'autres vitesses d'essorage.
- Si la vitesse d'essorage « 0 » est sélectionnée, le dernier processus d'essorage sera annulé et la machine n'essorera qu'avant la fin du programme.

Temp.

- Chaque programme correspond à sa température par défaut. Si nécessaire, appuyez sur le bouton « **Temp.** » pour l'ajuster.

Rincage supplémentaire.

- Après avoir sélectionné la fonction de rincage supplémentaire, le programme lance un nouveau cycle de rincage avant d'ajouter l'adoucissant. La durée totale du programme augmente alors en conséquence.

Fin différée

- La fonction Fin différée permet de faire fonctionner le lave-linge à la convenance du consommateur, par exemple, la nuit, lorsque l'électricité est moins chère.
- Sélectionnez le programme, la température et les options.
- En mode de veille, appuyez sur « Temp. » + « Essorage » et maintenez-les enfoncés pour entrer ou annuler le mode Fin différée, appuyez sur « Temp. » pour réduire le temps de réservation, et appuyez sur « Essorage » pour augmenter le temps de réservation. Une fois la fonction de réservation sélectionnée, les touches « Temp. » et « Spin » ne peuvent plus modifier les paramètres du programme. À chaque appui sur la touche, l'heure est changée de 1 heure. Le temps choisi doit être plus long que la durée du programme de lavage, car l'heure sélectionnée correspond à l'heure de fin du programme. Par exemple : si l'heure du programme sélectionné est 00:28, le délai sélectionné doit être compris entre 01:00 et 24:00.
- Lorsque le processus de réservation est activé, l'icône de la « durée de réservation » s'allume. Lorsque le processus de réservation est terminé, l'icône de la « durée de réservation » s'éteint, tandis que l'icône du "temps restant" s'allume.
- Pour annuler **Fin Différée**, tournez le sélecteur de programme sur une autre position de programme, avant d'appuyer sur la touche « **Démarrage / Pause** ».

Démarrage du programme

- Mettez la machine en marche et sélectionnez le programme requis et les touches de fonction correspondantes, puis appuyez sur le bouton « **Démarrage / Pause** » pour lancer le programme.

Rechargement en cours

Appuyez sur le bouton « **Démarrage / Pause** » pour recharger le linge en cours de lavage.

- Si la porte peut être ouverte pendant le processus, le témoin de verrouillage de la porte clignote. Jusqu'à ce que l'indicateur de verrouillage de la porte s'éteigne, vous pouvez ouvrir la porte pour charger des vêtements.
- Si l'indicateur de verrouillage de la porte ne clignote pas, cela signifie que la température actuelle est supérieure à 50 °C ou que vous avez dépassé le temps de chargement, c'est-à-dire qu'aucun vêtement ne peut être chargé dans la machine.

Changement de programme ou de fonction optionnelle en cours de fonctionnement

- Tournez le bouton de sélection des programmes sur la position « Arrêt » pendant 3 secondes pour éteindre la machine ;
- Redémarrez la machine et sélectionnez le nouveau programme et les nouvelles options. Si nécessaire, sélectionnez la vitesse d'essorage.
- Appuyez à nouveau sur le bouton « **Démarrage / Pause** » pour lancer le nouveau programme. N'ajoutez plus de lessive.

Fin du programme

Lorsque le programme est terminé et que le message « FIN » s'affiche, le verrou de la porte se déverrouille et le bouton est placé sur OFF (Arrêt) pour éteindre l'appareil ; si aucun bouton n'est actionné dans les 2 minutes qui suivent, le programme s'arrête automatiquement ;

- Tournez le bouton sur Arrêt (Off) pendant 3 secondes pour éteindre l'appareil.
- Fermez le robinet.
- Ouvrez la porte et sortez le linge lavé ;
- Laissez la porte entrouverte pour éliminer l'humidité dans le tube.

Ouverture / fermeture de la porte

- Une fois la procédure terminée, l'indicateur « Fin » s'allume et l'indicateur de verrouillage de la porte s'éteint. La porte peut alors être ouverte.
- Si la porte doit être ouverte, appuyez sur le bouton « **Démarrage / Pause** », et si l'indicateur de verrouillage de la porte clignote, cela indique que la condition de déverrouillage est remplie ; après 2 minutes, l'indicateur de verrouillage de la porte s'éteint, et à ce moment-là, la porte peut être ouverte ; si l'indicateur de verrouillage de la porte ne clignote pas, cela indique que la condition de déverrouillage n'est pas remplie ; dans ce cas, s'il est nécessaire d'ouvrir la porte, tournez le bouton de sélection des programmes sur la position « OFF » pendant 3 secondes pour éteindre la machine et redémarrer le lavage ; sélectionnez la procédure « **Essorage** », et réglez la vitesse d'essorage sur « 0 ». Une fois la procédure terminée, les indicateurs de verrouillage de la porte s'éteignent et la porte peut alors être ouverte.
- N'ouvrez jamais la porte de force lorsque la machine est en marche, car vous risqueriez d'endommager le verrou de la porte.
- Pour ouvrir la porte, tenez la poignée et tirez la porte. Fermez la porte en la pressant sans force excessive jusqu'à ce qu'elle s'enclenche.

Sécurité enfant

Pour renforcer la sécurité des enfants, l'appareil est équipé de la fonction « **Sécurité enfant** ».

- Lorsque le programme démarre, appuyez sur le bouton « Essorage + Options » pendant 2 secondes, l'indicateur « Sécurité enfant » s'allume et le verrouillage enfant est activé ; lorsque le verrouillage enfant est activé, tous les boutons des fonctions, à l'exception de « Arrêt », sont protégés.

- Une fois le programme terminé, la fonction de sécurité enfant est automatiquement désactivée. Toute alarme d'erreur déclenche la fonction de sécurité enfant. Éteindre et remettre la machine en marche manuellement réinitialisera la machine ;
- Lorsque l'appareil est mis hors tension, la fonction de verrouillage des enfants est désactivée.

Instructions relatives aux programmes

1. Le programme Éco 40-60 peut laver du linge en coton normalement sale, pouvant être lavé à environ 40 °C à 60 °C, au cours d'un même cycle. Ce programme est utilisé pour déterminer la conformité de l'appareil à la législation de l'UE en matière d'écoconception.
2. La consommation d'énergie du mode arrêt est de 0,49 W et celle du mode de fonctionnement à gauche est de 0,49 W.
3. Les programmes les plus efficaces en termes de consommation énergétiques sont généralement ceux qui utilisent des températures plus basses et durent plus longtemps.
4. Charger un lave-linge domestique jusqu'à la capacité indiquée par le fabricant pour les programmes respectifs contribuera à économiser de l'eau et de l'électricité.
5. Utilisez correctement la lessive, les adoucissants et autres additifs. N'ajoutez pas de quantité excessive de lessive. Cela pourrait nuire aux résultats de lavage.
6. L'appareil doit être nettoyé de façon périodique, en prenant des mesures de prévention et d'élimination du calcaire régulières.
7. Le bruit et la teneur en humidité restante dépendent de la vitesse d'essorage : plus la vitesse d'essorage est élevée pendant l'essorage, plus le bruit sera élevé et moins il y aura d'humidité restante.
8. Les informations sur le produit et le code QR sont disponibles sur l'étiquette de consommation d'énergie. Les informations relatives à l'enregistrement du produit peuvent être obtenues en scannant le code QR.
9. Informations sur les programmes standard.

| Programme | Température sélectionnée | Capacité nominale (kg) | Température maximale dans le tambour | Durée du programme (h:min) | Consommation d'énergie (kWh/cycle) | Consommation d'eau (litres/cycle) | Teneur en humidité restante (%) | Vitesse maximale atteinte (tr/minute) |
|--------------------------|--------------------------|------------------------|--------------------------------------|----------------------------|------------------------------------|-----------------------------------|---------------------------------|---------------------------------------|
| Éco 40-60, charge pleine | - | 7 | 43 | 3:28 | 1,035 | 55,0 | 51,00 | 1200 |
| Éco 40-60, demi-charge | - | 3,5 | 29 | 2:42 | 0,530 | 41,0 | 50,00 | 1200 |
| Éco 40-60, 1/4 de charge | - | 2 | 26 | 2:42 | 0,328 | 23,0 | 53,00 | 1200 |
| 20 °C | 20 °C | 7 | 20 | 2:58 | 0,170 | 52,0 | 52,00 | 1200 |
| Coton | 60 °C | 7 | 57 | 3:08 | 1,150 | 51,0 | 52,00 | 1200 |
| Mixte | 40 °C | 5 | 36 | 0:58 | 0,430 | 42,0 | 56,00 | 1200 |
| Rapide 15' | 40 °C | 1 | 37 | 0:30 | 0,270 | 15,0 | 55,00 | 800 |

Les données fournies pour les programmes autres que le programme Éco 40-60 ne sont données qu'à titre d'indication.

Nettoyage et entretien

Retrait du filtre

Nous vous recommandons de vérifier et de nettoyer le filtre régulièrement, deux à trois fois par an au minimum.



Cela est notamment nécessaire :

- Si l'appareil n'évacue pas l'eau correctement ou s'il n'effectue pas d'essorage.
- Si la pompe est obstruée par un corps étranger (par ex. boutons, pièces ou épingles à nourrice).



IMPORTANT : Assurez-vous que l'eau ait refroidi avant de vidanger l'appareil.

1. Éteignez l'appareil et débranchez-le.
2. Selon le modèle, retirez le socle en le tenant fermement des deux côtés, en le poussant vers le bas et en le faisant basculer vers l'avant. Ou bien, poussez vers le bas les languettes prévues à cet effet sur les deux côtés et retirez-le.
3. Placez un récipient sous le socle.
4. Ouvrez le filtre, mais ne le retirez pas complètement. Tournez lentement le filtre dans le sens inverse des aiguilles d'une montre jusqu'à ce que l'eau commence à s'écouler.



5. Attendez que toute l'eau se soit écoulée.
6. Dévissez alors complètement le filtre et retirez-le.
7. Nettoyez le filtre et le logement du filtre.
8. Vérifiez que le rotor de la pompe se déplace librement.
9. Remettez le filtre en place et vissez-le à fond dans le sens des aiguilles d'une montre.
10. Remettez le socle en place.
11. Branchez à nouveau l'appareil.
12. Sélectionnez un programme et démarrez-le.

Vidange de l'eau résiduelle

Avant de vider l'eau résiduelle, éteignez l'appareil et débranchez-le de la prise de courant. Retirez le socle. Placez un récipient sous le socle.

1. Ouvrez le filtre, mais ne le retirez pas complètement. Tournez lentement le filtre dans le sens inverse des aiguilles d'une montre jusqu'à ce que l'eau commence à s'écouler.
2. Attendez que toute l'eau se soit écoulée.
3. Dévissez alors complètement le filtre et retirez-le.
4. Inclinez prudemment l'appareil vers l'avant pour permettre à l'eau de s'écouler.
5. Remettez le filtre en place et vissez-le à fond dans le sens des aiguilles d'une montre.
6. Remettez le socle en place.

Nettoyage et entretien

Extérieur de l'appareil et panneau de commande

- À nettoyer à l'aide d'un chiffon doux et humide.

- Il est possible d'utiliser un peu de détergent neutre (non abrasif).
- Séchez à l'aide d'un chiffon doux.



IMPORTANT : N'utilisez pas de liquides inflammables pour nettoyer l'appareil.

Distributeur de lessive

1. Appuyez sur le bouchon du siphon dans le compartiment de l'adoucissant et retirez le tiroir (schéma « A »).

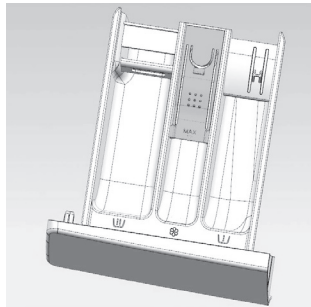

A

2. Retirez le bouchon du siphon du compartiment à assouplissant (schéma « B »).

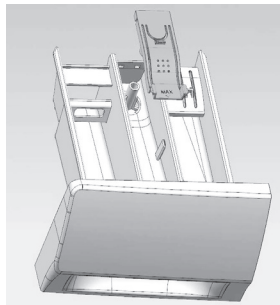

B

3. Lavez tous les éléments à l'eau courante.
4. Remettez le bouchon du siphon dans le tiroir à lessive et remplacez le tiroir dans son logement.

Filtre

- Vérifiez et nettoyez le filtre régulièrement, au moins deux ou trois fois par an (voir « Démontage du filtre »).

Joint de porte

- À nettoyer avec un chiffon humide si nécessaire.
- Vérifiez l'état du joint de porte de façon périodique.

Tuyau d'arrivée d'eau

Vérifiez régulièrement le tuyau d'arrivée d'eau pour vous assurer qu'il n'est pas fragilisé ou fissuré et remplacez-le si nécessaire par un nouveau tuyau de même type (disponible auprès du service après-vente ou d'un revendeur spécialisé).

Filtre à maille pour raccordement à l'eau

Vérifiez et nettoyez-le régulièrement.

Pour les lave-linge avec un tuyau d'arrivée d'eau, comme illustré sur les photos .

1. Fermez le robinet et dévissez le tuyau d'arrivée d'eau au niveau du robinet.
2. Nettoyez le filtre à mailles interne et revissez le tuyau d'arrivée d'eau sur le robinet.
3. Dévissez ensuite le tuyau d'arrivée d'eau à l'arrière du lave-linge.
4. Retirez le filtre à mailles du raccord du lave-linge à l'aide d'une pince universelle, et nettoyez-le.
5. Remettez le filtre à mailles en place et revissez le tuyau d'arrivée d'eau.
6. Ouvrez le robinet et assurez-vous que les raccords sont complètement étanches.



Dépannage

Selon le modèle, votre lave-linge est équipé de diverses fonctions de sécurité automatiques. Cela permet la détection précoce des erreurs, pour que le système de sécurité puisse réagir de façon adéquate. Ces erreurs sont fréquemment si mineures qu'elles peuvent être résolues en quelques minutes.

| Problème | Vérification à effectuer/Cause possible |
|---|--|
| Le lave-linge ne démarre pas. | <ul style="list-style-type: none"> • La fiche d'alimentation est branchée à la prise secteur. • Vérifiez que la prise secteur fonctionne correctement (utilisez une lampe de bureau ou un autre appareil similaire pour tester la prise). • Vérifiez que la porte est bien fermée. • Vérifiez que vous avez bien appuyé sur le bouton « Démarrage / Pause ». |
| L'appareil s'arrête en cours de programme. | <ul style="list-style-type: none"> • Vérifiez si la porte a été ouverte et si le bouton « Démarrage / Pause » a été pressé. Fermez la porte et appuyez à nouveau sur le bouton « Démarrage / Pause » • Vérifiez s'il y a trop de mousse à l'intérieur de l'appareil, ce qui déclencherait le processus d'élimination de mousse. L'appareil reprendra son fonctionnement normal au bout d'un certain temps. • Vérifiez si le système de sécurité du lave-linge s'est activé (reportez-vous au « Tableau de description des erreurs »). |
| Des résidus de lessive et d'additifs sont présents dans le bac à lessive à la fin du programme. | <ul style="list-style-type: none"> • Vérifiez si le bouchon du siphon est correctement installé dans le distributeur de lessive et que toutes les pièces sont propres (reportez-vous à la partie « Nettoyage et entretien »). • Vérifiez qu'il y a suffisamment d'eau entrant dans le lave-linge. Les filtres à mailles de l'arrivée d'eau sont peut-être obstrués (reportez-vous à la partie « Nettoyage et entretien »). |
| La machine vibre pendant la phase d'essorage. | <ul style="list-style-type: none"> • Vérifiez que le lave-linge n'est pas bancal et que les quatre pieds sont bien en contact avec le sol. • Vérifiez que les vis de transport ont été retirées. Il est impératif de retirer les vis de transport avant d'utiliser la machine. |

Problème

L'essorage final offre des résultats médiocres.

Vérification à effectuer/Cause possible

La lave-linge possède un système de détection et de correction des déséquilibres. Si la charge contient des articles individuels lourds (par ex. des peignoirs), ce système pourra réduire automatiquement la vitesse d'essorage, voire l'interrompre complètement, en cas de détection d'un déséquilibre trop important, et ce même si l'essorage démarre plusieurs fois, afin de protéger le lave-linge.

- Si le linge est encore trop mouillé à la fin du programme, retirez quelques articles et lancez à nouveau la phase d'essorage.
- Une formation de mousse excessive peut empêcher l'essorage. Utilisez la bonne quantité de lessive.
- Vérifiez que le bouton de sélection de la vitesse d'essorage n'est pas réglé sur « 0 ».

Accédez au mode d'assistance auprès du service après-vente

1. En mode d'arrêt, appuyez sur les boutons « Temp. » + « Options » + «  » pour accéder au mode d'assistance après-vente.
2. Le nombre de cycles de fonctionnement s'affiche.
3. Appuyez sur « Options » pour passer d'un cycle à l'autre ou d'un code d'erreur à l'autre.
4. Lors de la recherche de codes d'erreur, appuyez sur le bouton « Temp. » pour passer à la page suivante et sur le bouton « Essorage » pour passer à la page précédente.
5. Tournez le bouton sur « OFF », attendez 3 secondes, vous quitterez le mode requête.

**Assurez-vous que :**

- Toutes les connexions sont bien fixées.
- Ne laissez pas d'enfants utiliser le lave-linge, grimper dessus ou entrer à l'intérieur.
- Veuillez noter que lors des cycles de lavage, la température à la surface du hublot pourrait augmenter.
- Il est nécessaire de surveiller étroitement les enfants lorsque l'appareil est utilisé près d'eux.

Codes d'erreur**Liste des codes d'erreur**

| Message à l'écran | Description du problème |
|---|---|
| « F01 » | Problème de remplissage d'eau |
| « F03 » | Problème d'évacuation d'eau |
| « F04 », « F05 », « F06 », « F07 », « F23 » et « F24 » | Défaut du module électronique, débordement ou excès de mousse. |

| | |
|---------|--|
| « F13 » | Problème de verrouillage de la porte |
| « F14 » | Problème de déverrouillage de la porte |
| « Unb » | Alerte de déséquilibre |

« F01 » affiché à l'écran

L'appareil ne reçoit pas d'eau ou pas assez d'eau. Vérifiez que :

- Le robinet est complètement ouvert et qu'il y a assez de pression d'eau.
- Le tuyau d'arrivée d'eau n'est pas noué.
- Le filtre du tuyau d'arrivée d'eau n'est pas obstrué (reportez-vous à la partie Entretien et réparations).
- Le tuyau d'eau n'est pas gelé.

Appuyez sur le bouton « Démarrage / Pause » une fois le problème résolu.

Si l'erreur se produit à nouveau, veuillez contacter le service après-vente (reportez-vous à la partie Service après-vente).

« F03 » affiché à l'écran

Le lave-linge ne s'est pas vidangé. Le lave-linge interrompt le programme en cours. Éteignez l'appareil et débranchez-le de la source d'alimentation. Vérifiez que :

- Le tuyau d'évacuation d'eau n'est pas noué.
- Le filtre de la pompe d'évacuation n'est pas obstrué (reportez-vous à la partie sur le nettoyage du filtre de la pompe de vidange).



IMPORTANT : Assurez-vous que l'eau ait refroidi avant de vidanger l'appareil.

- Le tuyau de vidange d'eau est gelé.

Branchez à nouveau l'appareil.

Redémarrez le programme désiré. Si l'erreur se produit à nouveau, veuillez contacter le service après-vente (reportez-vous à la partie Service après-vente).

Défaillances du module électronique (F04, F05, F06, F07, F23).

Le lave-linge s'arrête en cours de programme. L'écran indique le code d'erreur « F04 » à « F07 », « F23 ».

Si un autre code d'erreur, de « F04 » à « F07 », « F23 » est affiché

Défaillances du module électronique.

Tournez le bouton sur Arrêt (Off) pendant 3 secondes pour éteindre l'appareil.

Une fois le problème résolu, appuyez sur le bouton « Démarrage / Pause ». Si l'erreur se produit à nouveau, débranchez l'appareil de la source d'alimentation et contactez le service après-vente.

« F24 » affiché à l'écran

Le niveau d'eau atteint le niveau de débordement.

Supprimez l'erreur en appuyant sur le bouton « Démarrage / Pause » et en vidangeant l'eau. Sélectionnez et lancez le programme nécessaire. Si l'erreur se produit à nouveau, débranchez l'appareil de la source d'alimentation et contactez le service après-vente.

Si le code d'erreur « F13 » est affiché

Le verrou de la porte ne fonctionne pas correctement. Lancez un programme pendant 20 secondes, puis déverrouillez la porte du lave-linge (PTC) pour vérifier si elle est fermée. Ouvrez ou fermez-la à nouveau.

Une fois le problème résolu, appuyez sur le bouton « Démarrage / Pause ». Si l'erreur se produit à nouveau, débranchez l'appareil de la source d'alimentation et contactez le service après-vente.

Si le code d'erreur « F14 » est affiché

Problème d'ouverture de la porte.

Action : Appuyez sur le bouton « Démarrage / Pause ». Le lave-linge tentera de déverrouiller la porte. L'alerte ne disparaîtra qu'une fois la porte déverrouillée. Vous pouvez aussi tourner le bouton sur Arrêt (Off) pendant 3 secondes pour éteindre l'appareil. Choisissez le programme souhaité pour allumer l'appareil. L'alerte disparaîtra.

Si le code d'erreur « Unb » est affiché

L'alerte de déséquilibre peut être résolue grâce aux méthodes suivantes.

1. Redistribution du linge

Tournez le bouton sur Arrêt (Off) pendant 3 secondes pour éteindre l'appareil, ouvrez la porte, secouez les vêtements et replacez dans le lave-linge. Sélectionnez ensuite le programme de vidange pour essayer à nouveau.

2. Linge trop léger

Tournez le bouton sur Arrêt (Off) pendant 3 secondes pour éteindre l'appareil, ouvrez la porte, placez une ou deux serviettes dans le tambour et sélectionnez ensuite le programme de vidange pour essayer à nouveau.

Si l'erreur se produit à nouveau, débranchez l'appareil de la source d'alimentation et contactez le service après-vente.

LE PERSONNEL DU SERVICE APRÈS-VENTE.**Avant de contacter le service après-vente :**

- Essayez de résoudre le problème par vous-même (reportez-vous à la partie « Dépannage »).
- Lancez à nouveau le programme pour vérifier si le problème s'est résolu spontanément.
- Si le lave-linge continue de fonctionner de façon anormale, appelez le service après-vente.

Transport/Manipulation**Ne soulevez jamais l'appareil par son panneau supérieur pour le transporter.**

1. Débranchez la fiche d'alimentation.
2. Fermez le robinet d'eau.
3. Retirez les tuyaux d'arrivée et d'évacuation d'eau.
4. Veillez à ce qu'il ne reste plus d'eau dans les tuyaux et l'appareil (reportez-vous aux parties « Retrait du filtre », « Vidange de l'eau résiduelle »).
5. Remettez les vis de transport en place (obligatoire).
6. L'appareil pèse plus de 55 kg, il faut deux personnes pour le déplacer.



Bedankt!

Proficiat met uw keuze voor een product van VALBERG. De selectie en de testen van de toestellen van VALBERG gebeuren volledig onder controle en supervisie van ELECTRO DEPOT. We staan garant voor de kwaliteit van de toestellen van VALBERG, die uitmunten in hun eenvoudig gebruik, hun betrouwbare werking en hun onberispelijke kwaliteit.

ELECTRO DEPOT beveelt de VALBERG toestellen aan en is ervan overtuigd dat u uiterst tevreden zal zijn bij elk gebruik van het toestel. Welkom bij ELECTRO DEPOT.

Bezoek onze website: www.electrodepot.be



ELECTRO DEPOT

62

NL

A **Overzicht van het toestel**

Onderdelen
Geleverde onderdelen
Specificaties

B **Gebruik van het toestel**

Installatie
Voor de eerste wascyclus
Vorbereiding van het wassen
Werking
Programma-instellingen en -opties

C **Reiniging en onderhoud**

Reiniging en onderhoud
Probleemoplossingsgids
Transport/hantering

Onderdelen

A Bedieningspaneel

B Stekker

C Afvoerslang

D Deur

E Wasmiddellade

**OPMERKING:**

De indeling en het uiterlijk van het bedieningspaneel zijn afhankelijk van het model.

Geleverde onderdelen

Gebruikershandleiding



4 plastic doppen

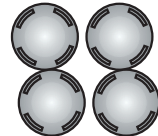

Koude toevoerslang

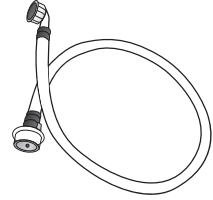

"U"-bocht

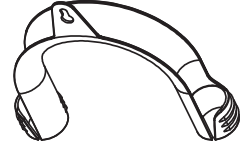

Specificaties

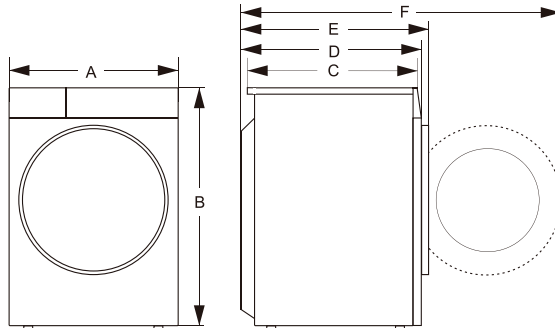

| | |
|--------------------------|-------------------------|
| Model: | 981456 - WF 712 D W180C |
| Nominale capaciteit: | 7 kg |
| Max. centrifugesnelheid: | 1200 omw/min |
| Spanning/Frequentie: | 220-240V ~ 50Hz |
| Bruto vermogen: | 1800 W |
| Waterdruk: | 0,1 MPa - 1 MPa |
| Nettogewicht: | 57 kg |

Afmetingen

| | |
|----|-------|
| A: | 595mm |
| B: | 845mm |
| C: | 390mm |
| D: | 440mm |
| E: | 460mm |
| F: | 880mm |

**Belangrijk:**

- Plaats het product niet op een vloer die onvoldoende stevig is om de last te kunnen dragen.
- Installeer het product niet op in een ruimte waar het risico op bevrozing aanwezig is.
- Verplaats het apparaat niet door het bij het werkblad op te tillen.

**OPMERKING:**

- Het voorbereiden van de locatie en het maken van de elektrische, leidingwater- en afvalwateraansluitingen op de plaats van installatie valt onder de verantwoordelijkheid van de klant. Zorg ervoor dat de installatie en elektrische aansluitingen van het product door een bekwame persoon uitgevoerd worden.
- Zorg ervoor dat de watertoevoer- en afvoerslang en de stroomkabel niet gevouwen, dichtgeknepen of geplet worden tijdens het duwen van het product op zijn plaats na installatie of reiniging.
- Installeer het apparaat op een stevige en vlakke vloer (gebruik indien nodig een waterpas). Als het apparaat op een houten vloer wordt geïnstalleerd, verdeel het gewicht door het apparaat op een multiplexplaat van 60 x 60 cm met een dikte van minstens 3 cm te plaatsen en deze aan de vloer vast te maken. Als de vloer oneffen is, stel de 4 stelvoetjes naar wens af. Breng geen stukken hout of iets soortgelijks onder de stelvoetjes aan.
- Plaats het product nooit op een met tapijt bedekte vloer.
- Zet het product niet tegen een meubelstuk, zorg dat er enige ruimte tussen beide is.
- Plaats het product niet op een platform.
- De fabrikant kan niet aansprakelijk worden gesteld voor schade die kan voortvloeien uit procedures die door onbevoegden zijn uitgevoerd.

De verpakking verwijderen en inspectie**Belangrijk:**

- Er is risico op letsel, twee of meer personen zijn nodig om de verpakking te verwijderen.

Controleer na het uitpakken of de wasmachine niet beschadigd is. Gebruik bij twijfel de wasmachine niet. Neem contact op met de klantenservice of uw plaatselijk verkooppunt.

Controleer of alle accessoires en onderdelen aanwezig zijn.

Houd het verpakkingsmateriaal (plastic zakken, polystyreen onderdelen, etc.) buiten het bereik van kinderen, deze kunnen gevaar opleveren.

De transportbouten verwijderen



Belangrijk:

- **Transportbouten die niet worden verwijderd, kunnen het apparaat beschadigen.**
- De wasmachine is voorzien van transportbouten om mogelijke schade aan het interieur tijdens het transport te voorkomen.

1. Draai alle transportbouten ongeveer 30 mm los met een moersleutel in de richting van de weergegeven pijl (niet helemaal losdraaien).

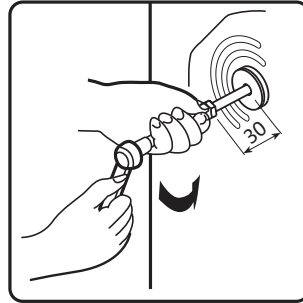
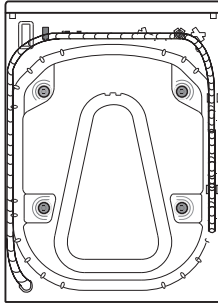

2. Duw de vier transportbouten in horizontale richting naar binnen en maak de transportbout los.

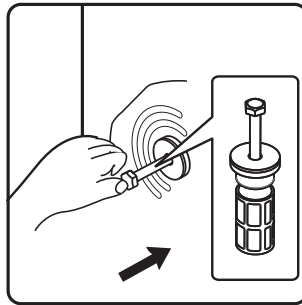

3. Trek de transportbouten samen met het rubberen deel en het plastic deel eruit.

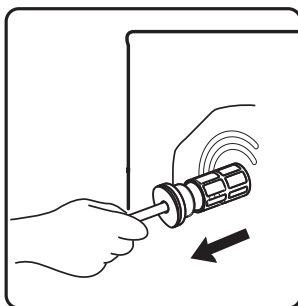

4. Om de veiligheid te garanderen en het geluid te verminderen, moet u de transportboutafdekking installeren die met het toestel is meegeleverd (zie de bijlage bij het toestel). Leun en plaats de transportbout in het gat en druk deze aan volgens de aangegeven richting totdat deze vastklikt.

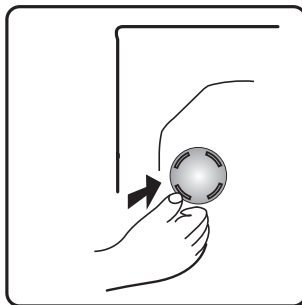

Belangrijk: Bewaar de transportbouten voor toekomstig transport van het apparaat en monteer in dat geval de transportbouten in de omgekeerde volgorde.

De stelvoetjes regelen

1. Draai de borgmoer met de klok mee los (zie de pijl) met behulp van de moersleutel.

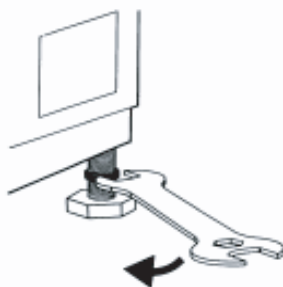

2. Til de machine lichtjes op en pas de hoogte van het voetje aan door het te draaien.

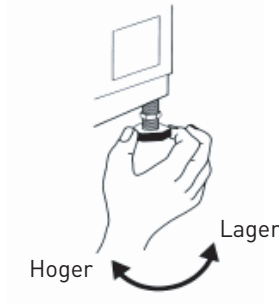

Belangrijk: draai de borgmoer vast door deze tegen de klok in richting de behuizing van het apparaat te draaien.

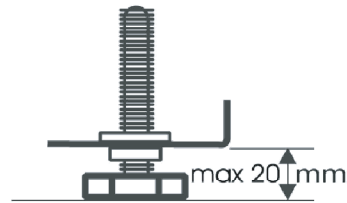
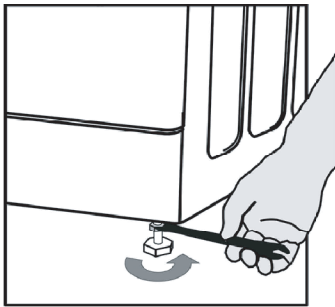

Aansluiten van de watervoorziening



OPMERKING:

- Sluit de watertoevoerslang aan volgens de voorschriften van uw lokaal waterbedrijf.
- Waterkraan: 3/4" slangaansluiting met schroefdraad
- Waterdruk (debietdruk): 100-1000KPa (1-10 bar).
- Gebruik alleen een nieuwe toevoerslang voor het aansluiten van de wasmachine op de watertoevoer. Gebruikte slangen mogen niet worden hergebruikt. Gooi deze weg.

1. Als de watertoevoerslang nog niet is geïnstalleerd, moet deze aan het apparaat worden vastgeschroefd. De blauw gemarkeerde slang is alleen bestemd voor koud water.

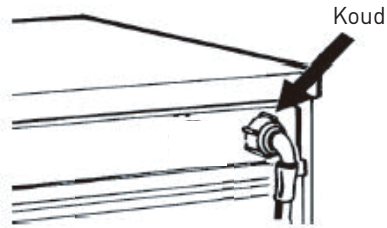

2. Breng de toevoerslang met de hand aan op de kraan en draai de moer vast.



Opgelet:

- Geen knikken in de slang!
- Het apparaat mag niet worden aangesloten op de mengkraan van een drukloze boiler.
- Controleer de waterdichtheid van de aansluitingen door de kraan helemaal open te draaien.
- Als de slang te kort is, vervang deze door een slang van een geschikte lengte die bestand is tegen hoge druk.
- Controleer de toevoerslang regelmatig op barsten en scheuren en vervang deze indien nodig.
- De wasmachine kan worden aangesloten zonder terugslagklep.

Voor modellen met een enkele toevoer

Bevestig de toevoerslang aan de koudwaterkraan en aan de toevoerklep aan de achterkant van de machine zoals weergegeven in Afb.1.

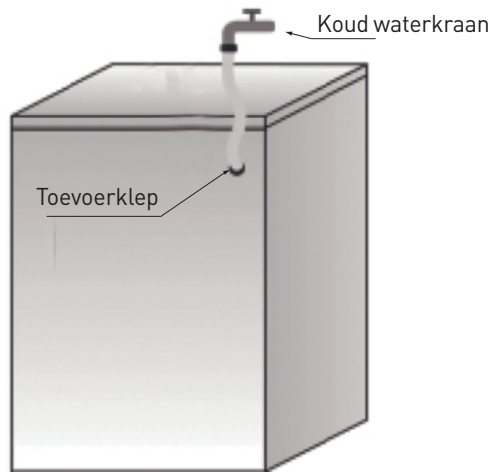

Afb.1

**Zorg ervoor dat:**

- Alle verbindingen zijn stevig vastgemaakt.
- Zorg dat kinderen de wasmachine niet bedienen, erop kruipen, in de buurt zijn van of in de wasmachine zitten.
- Houd er rekening mee dat tijdens het wassen de oppervlaktetemperatuur van de deur kan toenemen.
- Nauwlettend toezicht op kinderen is noodzakelijk wanneer het apparaat in de buurt van kinderen wordt gebruikt.

Afvoerslang op de afvoer aansluiten

Als de afvoerslang is geïnstalleerd zoals weergegeven in de afbeelding, maak deze dan alleen los van de rechterclip (zie de pijl):

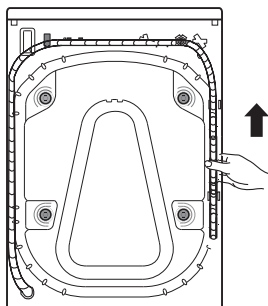

Sluit de afvoerslang aan op de afvoer of haak deze over de rand van een gootsteen met behulp van de "U"-bocht.

Breng de "U"-bocht D aan op het uiteinde van de afvoerslang, wanneer deze nog niet is geïnstalleerd.

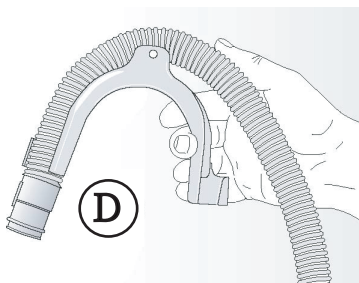

**OPMERKING:**

- Als de wasmachine is aangesloten op een geïntegreerd afvoersysteem, zorg er dan voor dat het systeem is uitgerust met een uitlaatklep om gelijktijdige toevoer en afvoer van water te voorkomen (heveleffect).
- Zorg ervoor dat er geen knikken in de afvoerslang zitten.
- Maak de slang vast zodat deze niet naar beneden kan vallen. Na de wasfase zal de machine het warme water afvoeren.
- Kleine wastafels zijn hiervoor niet geschikt.
- Gebruik voor een verlenging een slang van hetzelfde type en zet de aansluitingen vast met behulp van clips.
- Maak de afvoerslang stevig vast om het risico op brandwonden tijdens het afvoeren van water te vermijden.

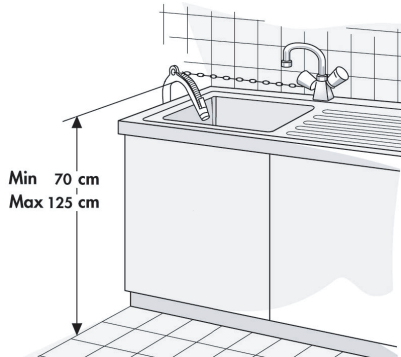

Voor de eerste wascyclus

Om eventueel restwater te verwijderen dat de fabrikant tijdens het testen heeft gebruikt, raden we u aan een korte wascyclus zonder wasgoed uit te voeren door de volgende stappen uit te voeren.

1. Draai de kraan open.
2. Sluit de deur.
3. Giet een beetje wasmiddel (ongeveer 30 ml) in het hoofdwaskvak **III** van de wasmiddellade.
4. Selecteer en start een kort programma.

Vorbereiding van het wassen

Sorteer het wasgoed.

Op soort stof / symbool op het waslabel

Katoen, gemengde vezels, easy care/synthetische weefsels, wol, wasgoed dat met de hand moet worden gewassen.

Op kleur

Scheid gekleurd en wit wasgoed. Was nieuw gekleurd wasgoed apart.

Op lading

Was wasgoed van verschillende afmetingen tijdens dezelfde wasbeurt om de wasprestaties en de verdeling in de trommel te verbeteren.

Op delicate stoffen

Was klein wasgoed (bijv. nylonkousen, riemen, etc.) en wasgoed met haakjes (bijv. bh's) in een stoffen zak of kussensloop met ritssluiting. Verwijder gordijnringen altijd of was gordijnen met de ringen in een katoenen zak.

Het wasgoed op het wassen voorbereiden

1. Maak alle zakken leeg

- Munten, veiligheidsspelden, etc. kunnen uw wasgoed, de trommel en de kuip van het apparaat beschadigen.

2. Sluitingen

- Sluit ritssluitingen en maak knopen of haken vast; losse riemen of linten moeten worden samengebonden.

3. Vlekken verwijderen

- Voeg een vlekkenverwijderaar toe aan het hoofdwaskvak **[11]** van de wasmiddellade om rode wijn-, koffie-, thee-, gras- en fruitvlekken, etc. te verwijderen.
- Behandel zeer vuile plekken indien nodig vooraf met een vlekkenverwijderaar.

4. Kleuring

- Gebruik alleen kleurstoffen die geschikt zijn voor de wasmachine.
- Volg de instructies van de fabrikant.
- Kunststof en rubberen onderdelen van de wasmachine kunnen worden bevekt door kleurstoffen.

5. De wasmachine vullen

- Open de deur.
- Doe het wasgoed één voor één losjes in de trommel, zonder deze te veel te vullen. Houd rekening met de vulhoeveelheden die in de 'Programmatabel' zijn vermeld.



Opmerking: Overbelasting van de machine leidt tot ontoereikende wasresultaten en gekreukt wasgoed.

- Sluit de deur.

Wasmiddelen en additieven

Gebruik altijd wasmiddel met een hoge efficiëntie en weinig schuimvorming voor een voorlader. De keuze van het wasmiddel hangt af van:

- Soort stof (katoen, easy care/synthetische weefsels, delicaat wasgoed, wol)



Opmerking: Gebruik alleen specifieke wasmiddelen voor het wassen van wol.

- Kleur
- De wastemperatuur
- De mate en type van vervuiling



Opmerkingen:

Witte resten op donkere stoffen worden veroorzaakt door onoplosbare bestanddelen die worden gebruikt in moderne fosfaatvrije waspoeders. Als dit gebeurt, schud of borstel de stof uit of gebruik vloeibaar wasmiddel. Gebruik alleen wasmiddelen en additieven die speciaal zijn gemaakt voor huishoudelijke wasmachines. Als u ontkalkingsmiddelen, kleurstoffen of bleekmiddelen gebruikt voor de voorwas, controleer dan of ze geschikt zijn voor gebruik in huishoudelijke wasmachines. Ontkalkingsmiddelen kunnen producten bevatten die uw wasmachine kunnen beschadigen. Gebruik geen oplosmiddelen (bijv. terpentijn, benzine). Was geen stoffen in de machine die zijn behandeld met oplosmiddelen of ontvlambare vloeistoffen.

Dosering

Volg de aanbevelingen over de dosering op de verpakking van het wasmiddel. Deze zijn afhankelijk van:

- De mate en type van vervuiling
- Hoeveelheid wasgoed
 - Volg de instructies van de wasmiddelfabrikant voor een volle lading;
 - Halve lading: 3/4 van de hoeveelheid die wordt gebruikt voor een volle lading;
 - Minimale lading (ongeveer 1 kg): 1/2 van de hoeveelheid die wordt gebruikt voor een volle lading;
- Waterhardheid in uw omgeving (vraag informatie bij uw waterbedrijf). Zacht water vereist minder wasmiddel dan hard water.



Opmerking:

Te veel wasmiddel kan leiden tot overmatige schuimvorming, waardoor het wassen minder efficiënt verloopt. Als de wasmachine te veel schuim detecteert, kan het centrifugeren niet plaatsvinden. Onvoldoende wasmiddel kan na verloop van tijd leiden tot grijs wasgoed en kalkaanslag op het verwarmingssysteem, de trommel en de slangen.

Aanbevelingen over het type wasmiddel dat geschikt is voor de verschillende wastemperaturen en wasprogramma's; Een wasmiddel met een geringe bellenvorming wordt aanbevolen.

| Programma | Keuze uit wastemperaturen | Wasgoed en textiel | Aanbevolen wasmiddel |
|---|---------------------------|---|--|
| Wol 20°C | --, 20, 40°C 20°C | Wollen stof Synthetische materialen, gekleurd wasgoed van onderhoudsvriendelijke vezels | Mild wasmiddel Kleur- of mild wasmiddel zonder optische witmakers |
| Katoen, Eco 40-60, Donkere was, Sportkleding, Dons, Synthetische stoffen, Mix, Snel 15' | --, 20, 40, 60°C | Synthetische materialen, gekleurd wasgoed van katoen of linnen | Kleurwasmiddel zonder bleekmiddel en optische witmakers |
| Katoen, Eco 40-60, Donkere was, Stoom voor babyzorg, Allergie stoom | 40, 60, 95°C | Witte was van kookvast katoen of linnen | Sterk wasmiddel met bleekmiddel en optische witmakers |

--: Temperatuur van onverwarmd water

Waar het wasmiddel en de additieven indoen

De wasmiddellade heeft drie vakken (afb. "A")

Voorwasvak

- Wasmiddel voor voorwas

Hoofdwaskvak

- Wasmiddel voor hoofdwask
- Vlekkenverwijderaar
- Waterontharder (waterhardheidsklasse 4)

Wasverzachtvak

- Wasverzachter

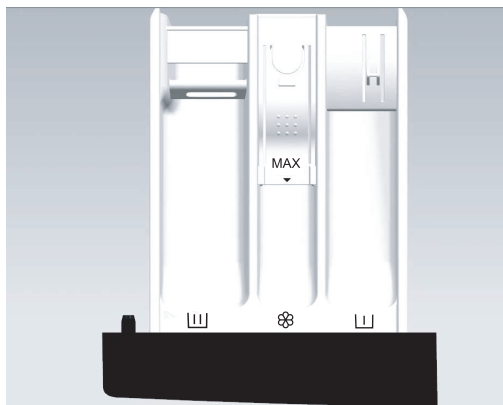

A

**Opmerking:**

- Berg wasmiddelen en additieven op in een veilige, droge ruimte buiten het bereik van kinderen.
- Vloeibare wasmiddelen kunnen worden gebruikt voor programma's met voorwas. In dit geval moet waspoeder worden gebruikt voor de hoofdwas.
- Gebruik geen vloeibare wasmiddelen wanneer u de functie "Startuitstel" activeert (indien beschikbaar op uw wasmachine).
- Om doseerproblemen te voorkomen bij het gebruiken van zeer geconcentreerde waspoeders en vloeibare wasmiddelen, kunt u de speciale wasmiddelbal of -zakje gebruiken die bij het wasmiddel is meegeleverd en deze direct in de trommel plaatsen.
- Als u ontkalkingsmiddelen, bleekmiddelen of kleurstoffen gebruikt, zorg ervoor dat deze geschikt zijn voor wasmachines. Ontkalkingsmiddelen kunnen bestanddelen bevatten die onderdelen van uw wasmachine kunnen beschadigen.
- Gebruik geen oplosmiddelen in de wasmachine (bijv. terpentijn, benzine).

Werking

Bedieningspaneel

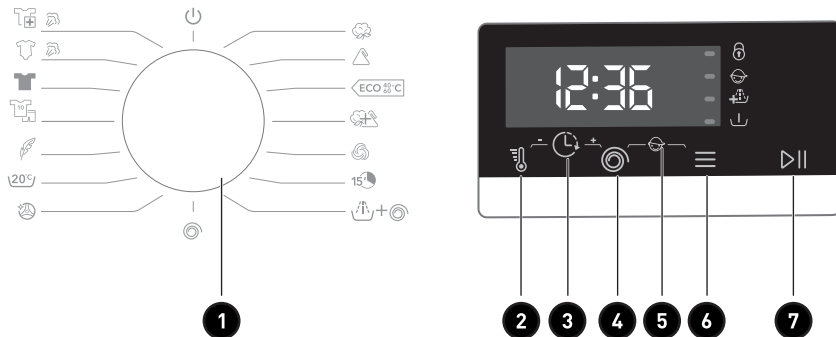

1 Programmakiezer

2 "Temp." knop

3 "Startuitstel" knop

4 "Centrifuge" knop



















5 "Kinderslot" knop

6 "Opties" knop

7

"Start/Pauze" knop

Programmatafel

| Programma | Max. Belasting (kg) | Detergentia | | | Wasfunctie selecteren | | | | | Tijdens de wascyclus bijvullen | Max. centrifugesnelheid omw/min | |
|--|---------------------|--|--|--|-----------------------|-------------|---------|---------------|------------|--------------------------------|---------------------------------|------|
| | | Voorwas  | Hoofdwasm  | Wasverzachter  | Temp. | Startuitlet | Voorwas | Extra spoelen | Centrifuge | | | |
|  Allergie stoom ^[2] 40°C, 60°C | 2,0 | * | Ja | * | * | * | * | * | * | * | * | 1200 |
|  Stoom voor babyzorg ^[2] 40°C, 60°C, 95°C | 2,0 | * | Ja | * | * | * | * | * | * | * | * | 1200 |
|  Donkere was --, 20°C, 40°C, 60°C | 3,0 | * | Ja | * | * | * | * | * | * | * | * | 1200 |
|  Sportkleding --, 20°C, 40°C | 3,0 | * | Ja | * | * | * | * | * | * | * | * | 1200 |
|  Dons --, 20°C, 40°C | 3,0 | — | Ja | * | * | * | — | * | * | * | * | 600 |
|  20°C | 7,0 | * | Ja | * | — | * | * | * | * | * | * | 1200 |
|  Trommel reinigen 95°C | — | — | Ja | * | — | * | — | — | — | * | * | 600 |
|  Katoen --, 20°C, 40°C, 60°C, 95°C | 7,0 | * | Ja | * | * | * | * | * | * | * | * | 1200 |
|  Synthetisch --, 20°C, 40°C, 60°C | 5,0 | * | Ja | * | * | * | * | * | * | * | * | 1200 |
|  Eco 40-60 ^[1] | 7,0 | — | Ja | * | — | * | — | — | * | * | * | 1200 |
|  Mix --, 20°C, 40°C | 5,0 | * | Ja | * | * | * | * | * | * | * | * | 1200 |
|  Wol --, 20°C, 40°C | 2,0 | — | Ja | * | * | * | — | * | * | * | * | 600 |
|  Snel 15' --, 20°C, 40°C | 1,0 | — | Ja | * | * | * | — | * | * | * | * | 800 |
|  Spoelen+Centrifuge -- | 7,0 | — | — | * | — | * | — | * | * | * | * | 1200 |
|  Centrifuge -- | 7,0 | — | — | — | — | * | — | — | * | * | * | 1200 |

* : Optioneel

Ja: Dosering vereist

— : Kan niet worden geselecteerd

-- : Temperatuur van onverwarmd water

^[1] De testprogramma's voor de wasprestaties zijn: Eco 40-60.^[2] Zowel het wasprogramma Allergie stoom als Stoom voor babyzorg zijn geschikt om kleurvaste kleding te steriliseren, Wanneer er waternevel op de glazen deur aanwezig is, leg uw hand niet op de glazen deur of open de lade niet om brandwonden te voorkomen.

Programma's**U kunt de aanbevelingen van de fabrikant op de waslabels volgen.**

| | |
|----------------------------|---|
| Allergie stoom | Het is geschikt voor stoffen die bestand zijn tegen hoge temperaturen en minder snel vervagen, en verwijdert allergenen zoals pollen, mijten en parasieten door stoom op hoge temperatuur aan te brengen. |
| Stoom voor babyzorg | Het is geschikt voor babykleding en ondergoed, etc., dat steriliseert en desinfecteert door stoom op hoge temperatuur aan te brengen. |
| Donkere was | Donker textiel van katoen en donker onderhoudsvriendelijk textiel |
| Sportkleding | Sport- en vrijetijdskleding van microvezel. |
| Dons | Machinewasbare artikelen gevuld met synthetische vezels, zoals kussens, dekbedden en spreien; Ook geschikt voor artikelen gevuld met dons. |
| 20°C | Dit programma is geschikt voor katoenen kleding met lichte vlekken, energiebesparing. |
| Trommel reinigen | Programma om vuil en bacteriële resten te verwijderen die zich in de machine kunnen ophopen nadat deze enige tijd is gebruikt, in het bijzonder wanneer er regelmatig op een lage temperatuur wordt gewassen. |
| Katoen | Sterk en matig vervuild katoen of linnen. Voor zeer vuile was, selecteer de functie "Voorwas". |
| Synthetisch | Programma voor stoffen gemaakt van polyester (diolen, trevira), polyamide (perlon, nylon) of soortgelijk. |
| Eco 40-60 | Normaal vervuild katoenen wasgoed. |
| Mix | Gemengde ladingen van matig vervuilde katoenen en synthetische weefsels |
| Wol | Machinewasbare wol. [Zie het waslabel op de kleding]. |
| Snel 15' | Katoen, gemengde stoffen. Kort gedragen of net gekochte artikelen. |
| Spoelen+Centrifuge | Dit programma is standaard ingesteld op twee spoelbeurten en centrifuge. |
| Centrifuge | Selecteer de centrifugesnelheid handmatig. |

Houd rekening met de labels op het wasgoed

| | | | | | | |
|-------------------------------------|---|-----------------------------------|---|--------------------------------------|------------------------------|-------------|
| Normale wassen; Delicaat wasgoed | Max. wastemp. 95°C | Max. wastemp. 60°C | Max. wastemp. 40°C | Max. wastemp. 30°C | Alleen met de hand wassen | Niet wassen |
| | | | | | | |
| Bleken | Bleken in koud water | | | Bleken niet toegestaan | | |
| | | | | | | |
| Droogkuis | Chemisch reinigen met alle middelen | Petroleumoplosmiddel R11, R113 | Chemisch reinigen in kerosine pure alcohol, en R113 | Chemisch reinigen niet toegestaan | | |
| | | | | | | |
| Strijken | Heet strijken, max. 200°C | Heet strijken, max. 150°C | Heet strijken, max. 110°C | Strijken niet toegestaan | | |
| | | | | | | |
| Drogen | Vlak drogen (op een vlak oppervlak leggen) | Laten uitlekken | Hoge temperatuur | Niet drogen in de droogtrommel | | |
| | | | | | | |
| | | Aan de waslijn drogen | Lage temperatuur | | | |
| | | | | | | |

Programma-instellingen en -opties

Wasmiddelen toevoegen, de deur sluiten en het programma instellen

Voeg wasmiddel toe zoals beschreven in het hoofdstuk "**Wasmiddel en additieven**" en sluit de deur. (Kies het gepaste niet-schuimende of weinig schuimende wasmiddel)

1. Draai de **Programmakieler** naar de gewenste programmastand.
2. De tijdweergave geeft de duur van het gekozen programma weer (in uren en minuten).



Opmerking: De werkelijke werkingstijd van het programma kan automatisch worden aangepast afhankelijk van de wassituatie en kan afwijken van de tijd die wordt weergegeven.

Selecteer elke gewenste optie

- Druk eenmaal op de geselecteerde optiekноп en de het overeenkomstig controlelampje brandt. Als u Voorwas of Extra spoelen wilt selecteren, druk op "Opties" totdat het overeenkomstig controlelampje brandt.

- Als het geselecteerde programma en de geselecteerde optie niet gecombineerd kunnen worden, worden deze functies niet automatisch geselecteerd en dooft het controlelampje.

Voorwas

- Selecteer de voorwasfunctie om het waseffect te verbeteren en vlekken beter te verwijderen. Deze functie is geschikt voor zeer vervuilde kleding. Voor het stromen van het water kan er wasmiddel/-poeder aan het voorwasvak worden toegevoegd en moet er waspoeder aan het hoofdwaskvak worden toegevoegd.

Centrifuge

- Het programma gaat standaard uit van de gedeeltelijke max. centrifugesnelheid.
- Druk op de knoppen om andere centrifugesnelheden te selecteren.
- Als de centrifugesnelheid "0" is geselecteerd, wordt het laatste centrifugeproces geannuleerd en voert de machine pas aan het einde van het programma het water af.

Temp.

- Elk programma stemt overeen met zijn standaardtemperatuur. Druk indien nodig op de "Temp." om de temperatuur aan te passen.

Extra spoelen.

- Na het instellen van de functie extra spoelen, voert het programma het spoelproces nogmaals uit voordat het verzachtingsproces wordt uitgevoerd. De totale werkingstijd van het programma neemt dienovereenkomstig toe.

Startuitletstel

- Met de Startuitletstelfunctie kan de machine draaien wanneer het voor de consument het best uitkomt, bijvoorbeeld 's nachts wanneer de elektriciteit goedkoper is.
- Selecteer het programma, de temperatuur en eventuele opties.
- Houd in stand-by "Temp." + "Centrifuge" ingedrukt om de startuitletstelmodus te openen of te annuleren, druk op "Temp." om de uitsteltijd te verkorten of druk op "Centrifuge" om de uitsteltijd te verlengen. Nadat de uitsteltijd is geselecteerd, kunnen "Temp." en "Spin" de parameters van het programma niet langer wijzigen. Telkens de toets wordt ingedrukt, verandert de tijd met 1 uur. De uitsteltijd moet langer zijn dan de lengte van het wasprogramma, gezien de uitsteltijd de tijd is waarop het programma eindigt. Bijvoorbeeld: als de geselecteerde programmatijd 00:28 is, dan moet de geselecteerde uitsteltijd tussen 01:00 en 24:00 liggen.
- Wanneer het uitstelproces wordt uitgevoerd, is het "uitsteltijd" pictogram opgelicht. Wanneer het uitstelproces is beëindigd, gaat het "uitsteltijd" pictogram uit, terwijl het "resterend tijd" pictogram ingeschakeld is.
- Om **Startuitletstel** te annuleren, stel de programmakiezer in op een andere programmastand voordat u op de "**Start/Pauze**" drukt.

Programma starten

- Schakel de machine in en selecteer het vereiste programma en de bijbehorende functietoetsen. Druk vervolgens op de "**Start/Pauze**" knop om het programma uit te voeren.

Tijdens de wascyclus bijvullen

Druk op de "**Start/Pauze**" knop om bijkomend wasgoed tijdens het wasproces in de machine te stoppen.

- Als de deur tijdens het proces kan worden geopend, knippert het controlelampje van het deurslot. Zodra het deurvergrendelingscontrolelampje dooft, kunt u de deur openen om het bijkomend wasgoed in de machine te stoppen.
- Als het deurvergrendelingscontrolelampje niet knippert, geeft dit aan dat de huidige temperatuur hoger is dan 50°C of dat u de tijd voor het bijvullen hebt overschreden, d.w.z. dat er geen kleding aan de machine toegevoegd kan worden.

Verander het programma of de optionele functie tijdens de werking.

- Draai de programmakiezer gedurende 3 seconden naar de stand "UIT" om de machine uit te zetten.
- Start de machine opnieuw en selecteer een nieuw programma en opties. Selecteer indien nodig de centrifugesnelheid.
- Druk opnieuw op de "**Start/Pauze**" knop om een nieuw programma te starten. Voeg geen extra wasmiddel toe.

Einde van het programma

Wanneer het programma is beëindigd en "END" wordt weergegeven, wordt de deurvergrendeling ontgrendeld en wordt de knop op UIT gezet om de machine uit te schakelen. Als er binnen 2 minuten geen enkele knop wordt bediend, wordt het programma automatisch uitgeschakeld.

- Draai de programmakiezer gedurende 3 seconden naar de stand "Uit" om de machine uit te zetten.
- Draai de kraan dicht.
- Open de deur en haal de gewassen kleding uit de machine.
- Open de deur lichtjes om vocht uit de slang te verwijderen.

Deur openen/sluiten

- Nadat de procedure is beëindigd, brandt het "Einde" controlelampje en wordt het deurvergrendelingscontrolelampje gedoofd. Op dit moment kan de deur worden geopend.
- Als u de deur wilt openen druk op de "**Start/Pauze**" knop. Het deurvergrendelingscontrolelampje knippert wanneer aan de ontgrendelingsvoorwaarde is voldaan. Het deurvergrendelingscontrolelampje dooft binnen 2 minuten waarna de deur kan worden geopend. Als het deurvergrendelingscontrolelampje niet knippert, geeft dit aan dat niet aan de ontgrendelingsvoorwaarde is voldaan. Als u de deur in dit geval toch wilt openen, draai de programmakiezer 3 seconden naar de stand "UIT" om de wasmachine uit te zetten en opnieuw te starten. Selecteer de "**Centrifuge**" procedure, en stel de centrifugesnelheid in op "0". Nadat de procedure is beëindigd, dooft het deurvergrendelingscontrolelampje waarna de deur geopend kan worden.
- Open de deur nooit met geweld terwijl de machine draait, de deurvergrendeling kan worden beschadigd.
- Om de deur te openen, houd de deurgreep vast en trek aan de deur. Duw de deur zonder overmatige druk dicht totdat deze vastklikt.

Kinderslot

Om de veiligheid van kinderen te vergroten, is deze machine uitgerust met een "kinderslot" functie.

- Wanneer het programma start, druk 2 seconden op de "Centrifuge + Opties" knop, het "kinderslot" controlelampje brandt en het kinderslot is geactiveerd. Wanneer het kinderslot actief is, zijn alle functieknoppen, behalve 'Uit' uitgeschakeld.
- Nadat het programma is beëindigd, wordt de kinderslotfunctie automatisch gedeactiveerd. Elk foutalarm zal de kinderslotfunctie deactiveren. Het apparaat handmatig uit- en inschakelen zet de machine terug.
- Wanneer de stroom wordt uitgeschakeld, wordt het kinderslot gedeactiveerd.

Programma-instructies

1. Het eco 40-60-programma is in staat om normaal vervuild katoenen wasgoed dat wasbaar is op 40°C tot 60°C, samen in dezelfde cyclus te reinigen. Dit programma werd gebruikt om de naleving van de Europese ecodesign-wetgeving te beoordelen.
2. Het stroomverbruik in de uit-modus is 0,49 W en in de stand-by-modus 0,49 W.
3. De meest efficiënte programma's in termen van energieverbruik zijn over het algemeen de programma's die goed presteren bij lagere temperaturen en een langere duur.
4. Door de huishoudelijke wasmachine te vullen tot de capaciteit die is aangegeven door de fabrikant voor de respectievelijke programma's, bespaart u op energie en water.
5. Juist gebruik van wasmiddelen, ontharders en andere additieven. Gebruik niet te veel wasmiddel. Dit kan de wasprestaties negatief beïnvloeden.
6. Periodieke reiniging, waaronder de optimale frequentie, preventie van kalkaanslag en procedure.
7. Het lawaai en het resterend vochtgehalte worden beïnvloed door de centrifugesnelheid: hoe hoger de centrifugesnelheid in de centrifugefase, hoe meer lawaai en hoe lager het resterend vochtgehalte.
8. Productinformatie en de QR-code zijn weergegeven op het energieverbruiksetiket. Informatie over de productregistratie kan worden verkregen door de QR-code te scannen.
9. De informatie van standaardprogramma's

| Programma | Geselecteerde temperatuur | Nominaal vermogen (kg) | Maximale temperatuur in trommel | Programmaduur (u:min) | Energieverbruik (kWh/cyclus) | Waterverbruik (liter/cyclus) | Resterend vochtgehalte (%) | Maximale snelheid (omw/min) |
|------------------------|---------------------------|------------------------|---------------------------------|-----------------------|------------------------------|------------------------------|----------------------------|-----------------------------|
| Eco 40-60 volle lading | - | 7 | 43 | 3:28 | 1,035 | 55,0 | 51,00 | 1200 |
| Eco 40-60 halve lading | - | 3,5 | 29 | 2:42 | 0,530 | 41,0 | 50,00 | 1200 |
| Eco 40-60 1/4 lading | - | 2 | 26 | 2:42 | 0,328 | 23,0 | 53,00 | 1200 |
| 20°C | 20°C | 7 | 20 | 2:58 | 0,170 | 52,0 | 52,00 | 1200 |
| Katoen | 60°C | 7 | 57 | 3:08 | 1,150 | 51,0 | 52,00 | 1200 |
| Gemengd | 40°C | 5 | 36 | 0:58 | 0,430 | 42,0 | 56,00 | 1200 |
| Snel 15' | 40°C | 1 | 37 | 0:30 | 0,270 | 15,0 | 55,00 | 800 |

De vermelde waarden voor andere programma's dan het programma eco 40-60 zijn louter indicatief.

Reiniging en onderhoud

Het filter verwijderen

We raden u aan om het filter regelmatig te controleren en schoon te maken, minstens twee of drie keer per jaar.



In het bijzonder:

- Als het apparaat niet goed leegloopt of niet centrifugeert.
- Als de pomp verstopt raakt door een vreemd voorwerp (bijv. knopen, munten of veiligheidsspelden).



BELANGRIJK: Zorg ervoor dat het water is afgekoeld voordat u het apparaat laat leeglopen.

1. Stop het apparaat en trek de stekker uit het stopcontact.
2. Afhankelijk van het model, verwijder de plint door deze aan beide zijden stevig vast te houden, omlaag te duwen en naar voren te kantelen. Of druk op de lipjes aan weerskanten en verwijder de plint.
3. Plaats er een bakje onder.
4. Open de filter, maar verwijder deze niet helemaal. Draai de filter langzaam tegen de klok in totdat het water begint weg te lopen.



5. Wacht tot al het water is weggelopen.
6. Draai de filter nu helemaal los en verwijder deze.
7. Reinig de filter en de filterkamer.
8. Controleer of de rotor van de pomp ongehinderd beweegt.
9. Plaats de filter terug en draai deze zo ver mogelijk met de klok mee vast.
10. Breng de plint opnieuw aan.
11. Steek de stekker weer in het stopcontact.
12. Selecteer een programma en start het.

Restwater afvoeren

Voordat u het restwater afvoert, schakel het apparaat uit en haalt de stekker uit het stopcontact. Verwijder de plint. Plaats er een bakje onder.

1. Open de filter, maar verwijder deze niet helemaal. Draai de filter langzaam tegen de klok in totdat het water begint weg te lopen.
2. Wacht tot al het water is weggelopen.
3. Draai de filter nu helemaal los en verwijder deze.
4. Kantel het apparaat voorzichtig naar voren om het water weg te laten lopen.
5. Breng de filter opnieuw aan en draai deze zo ver mogelijk met de klok mee vast.
6. Breng de plint opnieuw aan.

Reiniging en onderhoud

Buitenkant van apparaat en bedieningspaneel

- Kan worden gewassen met een zachte, vochtige doek.

- U kunt tevens een beetje neutraal afwasmiddel (niet schurend) gebruiken.
- Veeg droog met een zachte doek.



BELANGRIJK: Maak het apparaat niet schoon met brandbare vloeistoffen.

Wasmiddellade

1. Duw de heveldop in het wasverzachtervak en verwijder de lade (afb. "A").

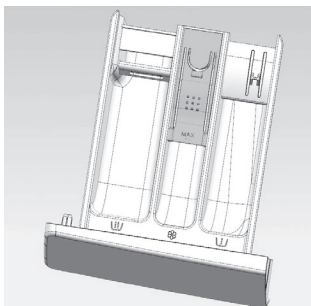

A

2. Verwijder de heveldop uit het wasverzachtervak (afb. "B").

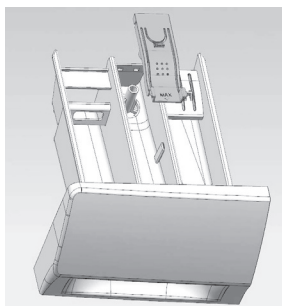

B

3. Was alle onderdelen onder stromend water.
4. Breng de heveldop opnieuw aan in de wasmiddellade en schuif de lade terug in de behuizing.

Filter

- Controleer en reinig de filter regelmatig, minstens twee of drie keer per jaar (zie "De filter verwijderen").

Deurafdichting

- Maak indien nodig schoon met een vochtige doek.
- Controleer regelmatig de staat van de deurafdichting.

Watertoevoerslang

Controleer de toevoerslang regelmatig op barsten en scheuren en vervang deze indien nodig door een nieuwe slang van hetzelfde type (verkrijgbaar bij de klantenservice of speciaalzaak).

Gaasfilter voor wateraansluiting

Controleer en reinig deze regelmatig.

Voor wasmachines met een toevoerslang zoals weergegeven in de afbeeldingen.

1. Draai de kraan dicht en draai de toevoerslang op de kraan los.
2. Maak de interne gaasfilter schoon en draai de watertoevoerslang weer op de kraan vast.
3. Draai de toevoerslang aan de achterkant van de wasmachine nu los.
4. Trek de gaasfilter met een universele tang van de wasmachineaansluiting af en maak deze schoon.
5. Plaats de gaasfilter terug en schroef de toevoerslang weer vast.
6. Draai de kraan open en controleer of de aansluitingen volledig waterdicht zijn.



Probleemoplossingsgids

Afhankelijk van het model is uw wasmachine uitgerust met verschillende automatische veiligheidsfuncties. Hierdoor kunnen fouten op tijd worden gedetecteerd en kan het veiligheidssysteem op de juiste manier reageren. Deze fouten zijn vaak klein dat ze binnen enkel kunnen worden opgelost.

| Probleem | Controleer of / Mogelijke oorzaak |
|---|--|
| De wasmachine start niet. | <ul style="list-style-type: none"> • De stekker in het stopcontact zit. • Het stopcontact juist werkt (gebruik een tafellamp of soortgelijk apparaat om dit te testen). • De deur goed gesloten is. • De "Start/Pauze" knop is ingedrukt. |
| Het apparaat stopt tijdens het programma | <ul style="list-style-type: none"> • De deur geopend is en de "Start/Pauze" knop niet werd ingedrukt. Sluit de deur en druk opnieuw op de "Start/Pauze" knop. • Controleer of er te veel schuim in de machine zit en de machine heeft de schuimverwijderingsfunctie geopend. De machine zal na een bepaalde tijd automatisch ingeschakeld worden. • Het veiligheidssysteem van de wasmachine geactiveerd is (zie "tabel met foutomschrijvingen"). |
| Resten van wasmiddel en additieven blijven aan het einde van de wascyclus in de wasmiddellade achter. | <ul style="list-style-type: none"> • De heveldop juist in de wasmiddellade geïnstalleerd is en alle onderdelen schoon is (zie "Reiniging en onderhoud"). • Er voldoende water binnenkomt. De gaasfilters van de watertoevoer kunnen verstopt zijn (zie "Reiniging en onderhoud"); |
| Machine trilt tijdens het centrifugeren. | <ul style="list-style-type: none"> • De wasmachine waterpas en stevig op alle vier de voetjes staat. • De transportbouten verwijderd zijn. Voordat de machine wordt gebruikt, moeten de transportbouten worden verwijderd. |

Probleem

De centrifugeprestaties zijn slecht.

Controleer of / Mogelijke oorzaak

De wasmachine is uitgerust met een systeem voor het detecteren en corrigeren van onbalans. Als er afzonderlijke zware artikelen worden geladen (bijv. badjassen), kan dit systeem de centrifugesnelheid automatisch verlagen of het centrifugeren zelfs volledig onderbreken als het een te grote onbalans detecteert, zelfs na meerdere keren centrifugeren, om de wasmachine te beschermen.

- Als het wasgoed aan het einde van de cyclus nog steeds te nat is, verwijder dan enkele artikelen en herhaal de centrifugecyclus.
- Overmatige schuimvorming kan het centrifugeren verhinderen. Gebruik de juiste hoeveelheid wasmiddel.
- Controleer of de centrifugesnelheidskiezer op "0" staat.

De klantenservice vraagmodus openen

1. Druk wanneer het apparaat is uitgeschakeld op de knoppen "Temp. + "Opties" +  om de klantenservice hulpmodus te openen.
2. Het aantal wasbeurten wordt weergegeven.
3. Druk op "opties" om tussen wasbeurten of foutcodes te schakelen.
4. Bij het doorlopen van de foutcodes, druk op "Temp." voor pagina omhoog en op "Centrifuge" voor pagina omlaag.
5. Draai de knop naar "UIT", wacht 3 seconden en de hulpmodus wordt afgesloten.

**Zorg ervoor dat:**

- Alle verbindingen zijn stevig bevestigd.
- Zorg dat kinderen de wasmachine niet bedienen, erop kruipen, in de buurt zijn van of in het apparaat zitten.
- Houd er rekening mee dat tijdens het wassen de oppervlaktetemperatuur van de deur kan toenemen.
- Nauwlettend toezicht op kinderen is noodzakelijk wanneer het apparaat in de buurt van kinderen wordt gebruikt.

Foutcode**Lijst met foutcodes****Weergave op het scherm****Foutbeschrijving**

"F01"

Fout bij watertoevoer

"F03"

Fout bij afvoer

| | |
|--|---|
| "F04", "F05", "F06", "F07", "F23" en "F24" | Fout bij elektronische module, overstrooming of te veel schuim. |
| "F13" | Fout bij deurvergrendeling |
| "F14" | Fout bij deurontgrendeling |
| "Unb" | Alarm door onbalans |

"F01" wordt op het scherm weergegeven

De machine krijgt geen of onvoldoende water. Controleer of:

- De kraan helemaal open is gedraaid en voldoende waterdruk aanwezig is.
- De watertoevoerslang niet in de knoop zit.
- De filtergaas van de watertoevoerslang niet verstopt is (zie Onderhoud en reparatie).
- De waterslang niet bevroren is.

Druk op de "Start/Pauze" knop nadat de fout is verwijderd.

Als de fout zich opnieuw voordoet, neem dan contact op met de klantenservice (zie Klantenservice).

"F03" wordt op het scherm weergegeven

De wasmachine werd niet geleegd De wasmachine stopt het programma dat wordt uitgevoerd.

Schakel de machine uit en haal de stekker uit het stopcontact. Controleer of:

- De afvoerslang niet in de knoop zit.
- De filter in afvoerpomp niet verstopt is (zie De filter in afvoerpomp reinigen)



BELANGRIJK: Zorg ervoor dat het water is afgekoeld voordat u het apparaat laat leeglopen.

- De afvoerslang niet bevroren is.

Steek de stekker weer in het stopcontact.

Start het gewenste programma opnieuw. Als de fout zich opnieuw voordoet, neem dan contact op met de klantenservice (zie Klantenservice).

Elektronische module is defect (F04, F05, F06, F07, F23).

De wasmachine stopt wanneer het programma draait. Het weergavevenster toont foutcodes van "F04" tot "F07", "F23".

Als foutcode "F04" tot "F07", "F23" wordt weergegeven

Elektronische module is defect.

Stel de knop 3 seconden in op uit om de machine uit te schakelen.

Druk op de "Start/Pauze" knop nadat de fout is verwijderd. Als de fout opnieuw optreedt, haal de stekker uit het stopcontact en neem contact op met de klantenservice.

"F24" wordt op het scherm weergegeven

Waterpeil bereikt het overloopepeil.

Verwijder de fout door op de "Start/Pauze" knop te drukken en voer water toe.

Selecteer en start het vereiste programma. Als de fout opnieuw optreedt, haal de stekker uit het stopcontact en neem contact op met de klantenservice.

Als foutcode "F13" wordt weergegeven

Deurslot is niet juist vergrendeld. Start het programma gedurende 20 sec en ontgrendel de deur van de wasmachine (PTC) om te controleren of de deur gesloten is.

Open en sluit de deur opnieuw.

Druk op de "Start/Pauze" knop nadat de fout is verwijderd. Als de fout opnieuw optreedt, haal de stekker uit het stopcontact en neem contact op met de klantenservice.

1Als foutcode "F14" wordt weergegeven

Fout bij openen deur.

Handeling: Druk op de "Start/Pauze" knop. De wasmachine probeert de deur te openen. Het alarm wordt pas verwijderd wanneer de deur ontgrendeld is. Of stel de knop 3 seconden in op uit om de machine uit te schakelen. Kies het gewenste programma om de machine te starten. Het alarm wordt verwijderd.

Als foutcode "Unb" wordt weergegeven

Het alarm bij onbalans moet op de volgende manieren worden opgelost

1. Wasgoed wikkelt op.

Stel de 3 seconden in op "uit" om de machine uit te schakelen, open de deur, schud de kleding en doe deze terug in de wasmachine, selecteer vervolgens het enkele ontwateringsprogramma om het wasgoed verder te drogen.

2. Te licht wasgoed

Stel de 3 seconden in op "uit" om de machine uit te schakelen, open de deur, voeg één of twee handdoeken toe en selecteer vervolgens het enkelvoudige ontwateringsprogramma om het wasgoed verder te drogen.

Als de fout opnieuw optreedt, haal de stekker uit het stopcontact en neem contact op met de klantenservice.

KLANTENSERVICE**Voordat u contact opneemt met de klantenservice:**

- Probeer het probleem zelf te verhelpen (zie "Probleemoplossingsgids").
- Start het programma opnieuw op om te controleren of het probleem vanzelf is verdwenen.
- Als de wasmachine niet goed blijft werken, neem telefonisch contact op met de klantenservice.

Transport/hantering**Til het apparaat tijdens transport nooit op aan het werkblad.**

1. Trek de stekker uit het stopcontact.
2. Draai de waterkraan dicht.
3. Koppel de toevoer- en afvoerslangen los.
4. Verwijder al het water uit de slangen en uit het apparaat (zie "Filter verwijderen", "Restwater afvoeren").
5. Monteer de transportbouten (verplicht).
6. De machine weegt meer dan 55 kg, er zijn twee personen nodig om deze te verplaatsen.



¡Muchas gracias!

Muchas gracias por haber elegido nuestro producto VALBERG. Seleccionados, testados y recomendados por ELECTRO DEPOT, los productos de la marca VALBERG le aseguran una utilización sencilla, un rendimiento fiable y una calidad incuestionable.

Con este dispositivo puede estar seguro de que siempre quedará satisfecho al utilizarlo. Le damos la bienvenida a ELECTRO DEPOT.

Visite nuestra página web: www.electrodepot.es



ELECTRO DEPOT

92

ES

A

Descripción del aparato

Partes
Piezas suministradas
Especificaciones

B

Utilización del aparato

Instalación
Antes del primer ciclo de lavado
Preparación del lavado
Funcionamiento
Configuración y opciones del program

C

Limpieza y mantenimiento

Limpieza y mantenimiento
Guía de resolución de problemas
Transporte/entrega

Partes

- A** Panel de control
- B** Enchufe de alimentación
- C** Tubo de desagüe
- D** Puerta
- E** Dispensador de detergente

**NOTA:**

La disposición y el aspecto del panel de control dependerán del modelo.

Piezas suministradas

Manual del usuario



4 tapones de plástico

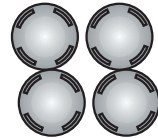

Manguera de entrada de agua fría

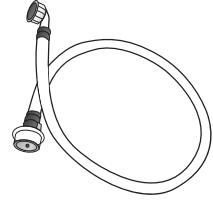

Codo

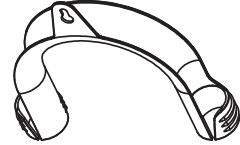

Especificaciones

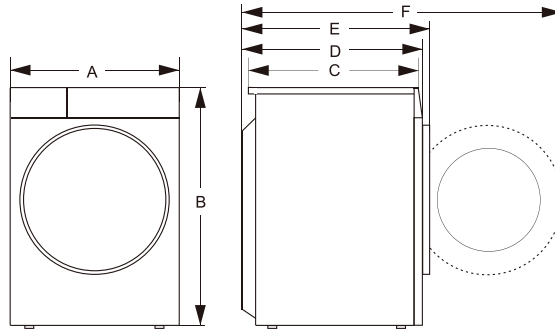

| | |
|---------------------------------|-------------------------|
| Modelo: | 981456 - WF 712 D W180C |
| Capacidad nominal: | 7 kg |
| Velocidad de centrifugado máx.: | 1200 rpm |
| Voltaje/Frecuencia: | 220-240V ~ 50Hz |
| Potencia bruta: | 1800 W |
| Presión del agua: | 0,1 MPa-1 MPa |
| Peso neto: | 57 kg |

Afmetingen

| | |
|----|-------|
| A: | 595mm |
| B: | 845mm |
| C: | 390mm |
| D: | 440mm |
| E: | 460mm |
| F: | 880mm |

**Importante:**

- No coloque el producto en un suelo sin capacidad suficiente para soportar su peso.
- No instale el producto en lugares donde haya riesgo de congelación.
- Mueva el aparato sin sujetarlo de la parte superior.

**NOTA:**

- La preparación de la ubicación y las instalaciones eléctricas, de agua corriente y de aguas residuales en el lugar de instalación está bajo la responsabilidad del cliente. Asegúrese de que la instalación y las conexiones eléctricas del producto sean realizadas por personas competentes.
- Compruebe que las mangueras de entrada y salida del agua, así como el cable de alimentación, no queden doblados, pellizcados ni aplastados al empujar el aparato hasta su sitio después de los procedimientos de instalación o limpieza.
- El aparato debe instalarse sobre un suelo sólido y nivelado (si es necesario, utilice un nivel de burbuja). Si el aparato se va a instalar sobre un suelo de madera, distribuya el peso colocándolo sobre una plancha de madera contrachapada de 60x60 cm y al menos 3 cm de grosor y fíjela al suelo. Si el suelo es irregular, ajuste las 4 patas de nivelación según sea necesario; no introduzca trozos de madera o similares debajo de las patas.
- No ponga nunca el producto en un suelo cubierto con una alfombra.
- No apoye el producto en los muebles, mantenga cierta distancia entre ellos.
- No coloque el producto en ninguna plataforma.
- El fabricante no será responsable de los daños que puedan derivarse de procedimientos llevados a cabo por personas no autorizadas.

Retirada del embalaje e inspección**Importante:**

- Existe el riesgo de lesionarse, se necesitan dos o más personas para retirar el embalaje.

Una vez desembalada, asegúrese de que la lavadora no presenta daños. En caso de duda, no utilice la lavadora. Póngase en contacto con el Servicio Postventa o con su distribuidor local. Compruebe la presencia de todos los accesorios y piezas suministradas.

Mantenga los materiales de embalaje (bolsas de plástico, piezas de poliestireno, etc.) fuera del alcance de los niños, ya que son potencialmente peligrosos.

Retirar los tornillos de transporte



Importante:

- Los tornillos de transporte que no se quiten pueden causar daños en el aparato.
- La lavadora está equipada con unos pernos de transporte para evitar cualquier posible daño en su interior durante el transporte.

1. Desenrosque todos los tornillos de transporte unos 30 mm con la llave en el sentido de la flecha (no los desenrosque del todo).

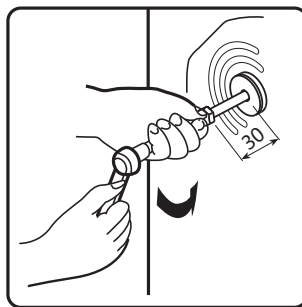
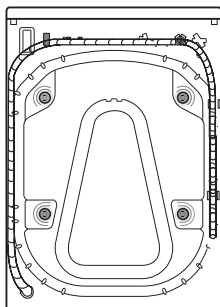

2. Empuje cuatro tornillos de transporte en dirección horizontal hacia dentro y afloje el perno de transporte.

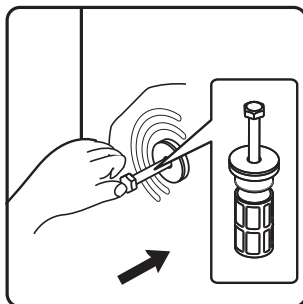

3. Extraiga el perno de transporte junto con la pieza de goma y la pieza de plástico.

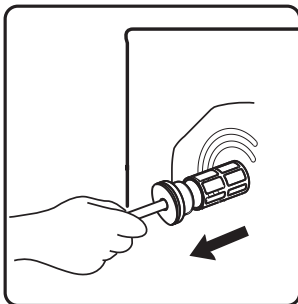

4. Para garantizar la seguridad y reducir el ruido, debe instalar la cubierta del perno de transporte incluida con la unidad (consulte el anexo que acompaña a la unidad). Incline y coloque el perno de transporte en el orificio y presiónelo siguiendo la dirección indicada hasta que encaje.

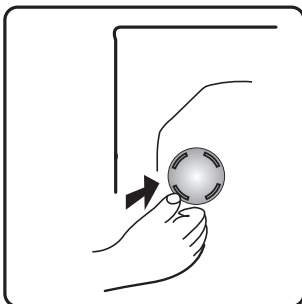

Importante: Guarde los tornillos de transporte para futuros transportes del aparato, en cuyo caso vuelva a colocar los pernos de transporte en orden inverso.

Ajuste de los pies

1. Afloje la contratuerca en el sentido de las agujas del reloj (consulte la flecha) con la llave.

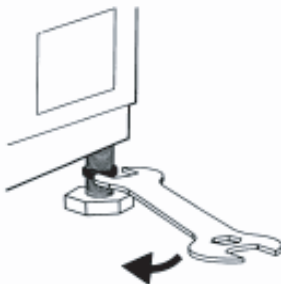

2. Levante ligeramente la lavadora y ajuste la altura de la pata girándola.



Importante: apriete la contratuerca girándola en sentido contrario a las agujas del reloj hacia la carcasa del aparato.

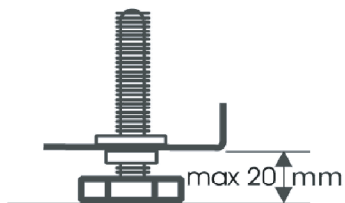
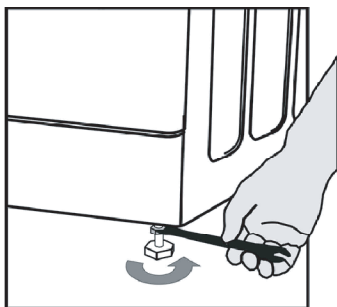

Conexión del suministro de agua



NOTA:

- Conecte la manguera de entrada del suministro de agua de acuerdo con las regulaciones de su compañía de agua local.
- Toma de agua: conector de manguera roscada de 3/4".
- Presión del agua (presión de flujo): 100-1000 KPa (1-10 bar).
- Utilice únicamente una manguera de entrada nueva para conectar la lavadora al suministro de agua. Las mangueras usadas no deben reutilizarse. Deben descartarse.

1. Si la manguera de entrada de agua no está ya instalada, debe enroscarse en el aparato. La manguera marcada en azul es solo para agua fría.

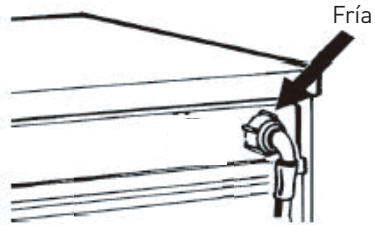

2. Enrosque a mano la manguera de entrada a la toma apretando la tuerca.



Atención:

- ¡No doble la manguera!
- El aparato no debe conectarse al grifo mezclador de un calentador de agua sin presión.
- Compruebe la estanqueidad de las conexiones abriendo completamente la toma de agua.
- Si la manguera es demasiado corta, sustitúyala por una manguera de longitud adecuada resistente a la presión.
- Compruebe periódicamente que la manguera de entrada no se haya deteriorado ni tenga grietas y sustitúyala si es necesario.
- La lavadora puede conectarse sin válvula antirretorno.

Para modelos con una sola entrada

Sujete la manguera de entrada a la toma de agua fría y a la válvula de entrada de la parte trasera de la lavadora como en la Fig.1.



Figura 1

**Asegúrese de que:**

- Todas las conexiones están bien fijadas.
- No permita que los niños utilicen, gateen, se acerquen ni se metan dentro de la lavadora.
- Tenga en cuenta que, durante los ciclos de lavado, la temperatura de la superficie de la puerta de ojo de buey puede aumentar.
- Es necesario supervisar de cerca a los niños cuando el aparato esté en funcionamiento cerca de ellos.

Conectar la manguera de vaciado al desagüe

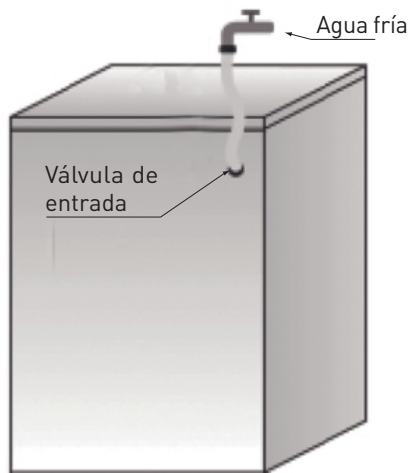
Si la manguera de desagüe está instalada como se muestra en la imagen, suéltela solo del soporte derecho (ver flecha):

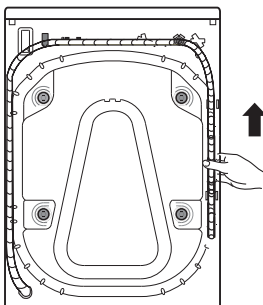

Conecte la manguera de desagüe al desagüe o engánchela al borde de un fregadero utilizando el codo.

Coloque el codo D, si no está ya instalado, en el extremo de la manguera de desagüe.

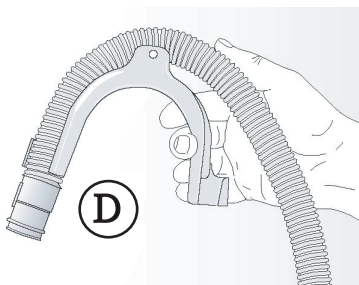

**NOTA:**

- Si la lavadora está conectada a un sistema de desagüe integrado, asegúrese de que este último esté equipado con una ventilación para evitar la carga y el desagüe simultáneos de agua (efecto de sifón).
- Asegúrese de que no haya dobleces en la manguera de desagüe.
- Sujete la manguera de modo que no pueda caerse. Después de la fase de lavado, la lavadora vaciará el agua caliente.
- Los lavamanos pequeños no son adecuados.
- Para hacer una prolongación, utilice una manguera del mismo tipo y sujete las conexiones con abrazaderas.
- Sujete la manguera de desagüe de forma segura para evitar quemaduras durante el vaciado de la máquina.

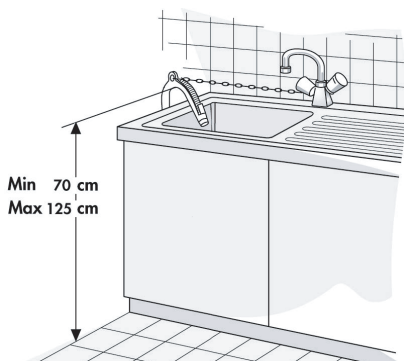

Antes del primer ciclo de lavado

Para eliminar el agua residual utilizada durante las pruebas por el fabricante, le recomendamos que realice un ciclo de lavado corto sin ropa siguiendo estos pasos.

1. Abra la toma de agua.
2. Cierre la puerta.
3. Ponga un poco de detergente (unos 30 ml) en el compartimento principal de lavado  del dispensador de detergente.
4. Seleccione e inicie un programa corto.

Preparación del lavado

Separe la ropa

Por tipo de tejido / símbolo de la etiqueta de lavado

Prendas de algodón, fibras mixtas, tejidos resistentes/sintéticos, lana, lavado a mano.

Por color

Separe las prendas de color y blanco. Lave por separado las prendas nuevas de color.

Al cargar

Lave prendas de diferentes tamaños en la misma carga para mejorar la eficacia del lavado y la distribución en el tambor.

Delicados

Lave las prendas pequeñas (como medias de nailon, cinturones, etc.) y los objetos con varillas (como sujetadores) en una bolsa de tela o funda de almohada con cremallera. Quite siempre las anillas de las cortinas o lave las cortinas con las anillas dentro de una bolsa de algodón.

Preparación de la ropa para el lavado**1. Vacíe todos los bolsillos**

- Las monedas, los imperdibles, etc. pueden estropear la colada, así como el tambor y la cuba del aparato.

2. Sujecciones

- Cierre las cremalleras y abroche los botones o corchetes; los cinturones o cintas sueltos deben atarse.

3. Eliminación de manchas

- Para eliminar manchas de vino tinto, café, té, hierba, fruta, etc., añada un quitamanchas al compartimento de lavado principal [III] del dispensador de detergente.
- Si es necesario, trate previamente las zonas muy sucias con un quitamanchas.

4. Desteñido

- Utilice únicamente tintes aptos para lavadora.
- Siga las instrucciones del fabricante.
- Las piezas de plástico y goma de la lavadora pueden mancharse con los tintes.

5. Cargar la lavadora

- Abra la puerta.
- Cargue los artículos de uno en uno sin apretarlos en el tambor y sin llenarlo en exceso. Respete los tamaños de carga indicados en la «**tabla de programas**».



Nota: La sobrecarga de la lavadora provocará resultados de lavado insatisfactorios y arrugará la ropa.

- Cierre la puerta.

Detergentes y aditivos

Utilice siempre detergente muy eficaz y con poca espuma en una lavadora de carga frontal.

La elección del detergente depende de:

- El tipo de tejido (algodón, artículos resistentes/sintéticos, prendas delicadas, lana).



Nota: Utilice solo detergentes específicos para lavar lana.

- Color
- La temperatura de lavado
- Grado y tipo de suciedad

**Nota:**

Cualquier residuo blanquecino en tejidos oscuros es causado por compuestos insolubles utilizados en los actuales detergentes en polvo sin fosfatos. Si esto ocurre, sacuda o cepille el tejido o utilice detergentes líquidos. Use únicamente detergentes y aditivos específicos para lavadoras domésticas. Cuando utilice desincrustantes, tintes o lejías para el prelavado, asegúrese de que son aptos para su uso en lavadoras domésticas. Los descalcificadores podrían contener productos que podrían estropear su lavadora. No utilice disolventes (como aguarrás, bencina). No lave a máquina tejidos que hayan sido tratados con disolventes o líquidos inflamables.

Dosificación

Siga las recomendaciones de dosificación que figuran en el envase del detergente. Dependen de:

- Grado y tipo de suciedad
- Tamaño del lavado

Siga las instrucciones del fabricante del detergente para una carga completa;

Media carga: 3/4 de la cantidad utilizada para una carga completa;

Carga mínima (aproximadamente 1 kg): 1/2 de la cantidad utilizada para una carga completa;

- La dureza del agua en su zona (pida información a su compañía de aguas). El agua blanda requiere menos detergente que el agua dura.

**Nota:**

Un exceso de detergente puede provocar la formación excesiva de espuma, lo que reduce la eficacia del lavado. Si la lavadora detecta demasiada espuma, puede impedir el centrifugado.

Una cantidad insuficiente de detergente puede hacer que la ropa se vuelva gris con el tiempo y también calcifica el sistema de calentamiento, el tambor y las mangueras.

Recomendaciones sobre el tipo de detergentes adecuados para las distintas temperaturas y programas de lavado. Se recomienda usar un detergente que no haga mucha espuma.

| Programa | Selección de temperatura de lavado | Lavandería y textil | Detergente recomendado |
|----------|------------------------------------|---|--|
| Lana | --, 20, 40 °C | Tejido de lana | Detergente suave |
| 20 °C | 20 °C | Materiales sintéticos, ropa de color hecha de fibras de fácil cuidado | Detergente para color o detergente suave sin blanqueadores ópticos |

| | | | |
|--|---------------|---|--|
| Algodón, Eco 40-60, Lavado Oscuro, Ropa deportiva, Plumón, Sintético, Mezcla, Rápido 15' | 20, 40, 60 °C | Materiales sintéticos, prendas de color de algodón o lino | Detergente para color sin agentes blanqueadores ni blanqueadores ópticos |
| Algodón, Eco 40-60, Lavado Oscuro, Vapor para el cuidado de la ropa de bebé, Vapor antialérgenos | 40, 60, 95 °C | Prendas blancas de lino o algodón a prueba de ebullición | Detergente fuerte con lejía y abrillantadores ópticos |

--: Temperatura del agua no calentada

Dónde poner el detergente y los aditivos

El cajetín del detergente tiene tres compartimentos (fig. A)

Compartimento de prelavado

- Detergente para el prelavado

Compartimento de lavado principal

- Detergente para el lavado principal
- Quitamanchas
- Descalcificador (dureza del agua clase 4)

Compartimento de suavizante

- Suavizante de telas

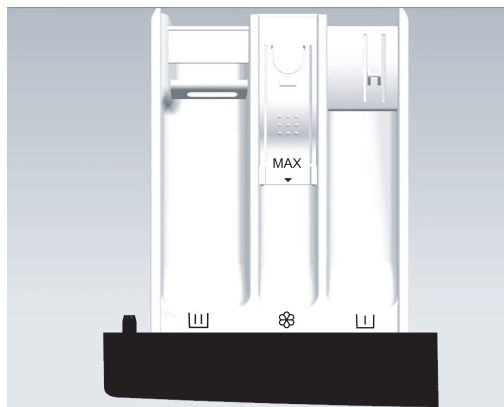

A

**Nota:**

- Mantenga los detergentes y aditivos en un lugar seguro y seco, fuera del alcance de los niños.
- Los detergentes líquidos pueden utilizarse para programas con prelavado. Sin embargo, en este caso debe usarse un detergente en polvo para el lavado principal.
- No utilice detergentes líquidos cuando active la función de «Fin Diferido» (si está disponible en su lavadora).
- Para evitar problemas de dispensación al utilizar detergentes líquidos y en polvo muy concentrados, utilice la bola o bolsa especial para detergente suministrada con el detergente y colóquela directamente dentro del tambor.
- Cuando utilice desincrustantes, lejías o tintes, asegúrese de que son aptos para lavadoras. Los desincrustantes podrían contener compuestos que pueden dañar las piezas de su lavadora.
- No utilice disolventes (como aguarrás, bencina) en la lavadora.

Funcionamiento

Panel de control

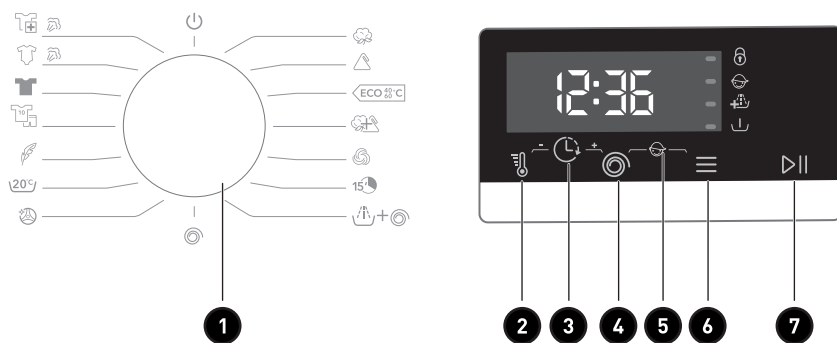

1 Selector de programas

2 Botón Temperatura



















3 Botón Fin Diferido

4 Botón Centrifugado

5 Botón Seguro infantil

6 Botón Opciones

Tabla de programas

| Programa | Máx. Carga (kg) | Detergentes | | | Selección de la función de lavado | | | | | Carga durante el programa | Velocidad máx. de centrifugado (rpm) | |
|---|-----------------|--|---|---|-----------------------------------|--------------|-----------|----------------|--------------|---------------------------|--------------------------------------|------|
| | | Prelavado  | Lavado principal  | Suavizante  | Temperatura | Fin Diferido | Prelavado | Aclarado extra | Centrifugado | | | |
|  Vapor antialérgenos ⁽²⁾ 40°C 60°C | 2,0 | * | Sí | * | * | * | * | * | * | * | * | 1200 |
|  Vapor para el cuidado de la ropa de bebé ⁽²⁾ 40°C, 60°C, 95°C | 2,0 | * | Sí | * | * | * | * | * | * | * | * | 1200 |
|  Lavado Oscuro --, 20°C, 40°C, 60°C | 3,0 | * | Sí | * | * | * | * | * | * | * | * | 1200 |
|  Ropa deportiva --, 20°C, 40°C | 3,0 | * | Sí | * | * | * | * | * | * | * | * | 1200 |
|  Plumón --, 20°C, 40°C | 3,0 | — | Sí | * | * | * | — | * | * | * | * | 600 |
|  20°C | 7,0 | * | Sí | * | — | * | * | * | * | * | * | 1200 |
|  Limpieza Tambor 95°C | — | — | Sí | * | — | * | — | — | — | * | * | 600 |
|  Algodón --, 20°C, 40°C, 60°C, 95°C | 7,0 | * | Sí | * | * | * | * | * | * | * | * | 1200 |
|  Sintéticos --, 20°C, 40°C, 60°C | 5,0 | * | Sí | * | * | * | * | * | * | * | * | 1200 |
|  Eco 40-60 ⁽¹⁾ | 7,0 | — | Sí | * | — | * | — | — | * | * | * | 1200 |
|  Mixto --, 20°C, 40°C | 5,0 | * | Sí | * | * | * | * | * | * | * | * | 1200 |
|  Lana --, 20°C, 40°C | 2,0 | — | Sí | * | * | * | — | * | * | * | * | 600 |
|  Rápido 15' --, 20°C, 40°C | 1,0 | — | Sí | * | * | * | — | * | * | * | * | 800 |
|  Aclarado+ Centrifugado -- | 7,0 | — | — | * | — | * | — | * | * | * | * | 1200 |
|  Centrifugado -- | 7,0 | — | — | — | — | * | — | — | * | * | * | 1200 |

* : Opcional

Sí: Dosificación requerida

— : No se puede seleccionar

-- : Temperatura del agua fría

⁽¹⁾ Los programas de prueba de la eficacia del lavado son: Eco 40-60.⁽²⁾ Los programas Vapor antialérgenos y Vapor para el cuidado de la ropa de bebé son adecuados para esterilizar ropa que no destiña. Si el cristal de la puerta tiene una bruma de agua, no ponga la mano encima ni abra el dispensador para evitar quemaduras.

Programas

Puede seguir las recomendaciones del fabricante sobre las etiquetas de ropa.

| | |
|---|---|
| Vapor antialérgenos | Es adecuado para tejidos resistentes a altas temperaturas y no desgastados y elimina alérgenos como polen, ácaros y parásitos gracias al vapor a alta temperatura. |
| Vapor para el cuidado de la ropa de bebé | Es apto para ropa de bebé y ropa interior, etc. y esteriliza y desinfecta mediante vapor a alta temperatura. |
| Lavado oscuro | Tejidos oscuros de algodón y tejidos oscuros de fácil limpieza |
| Ropa deportiva | Ropa deportiva y de tiempo libre confeccionada con tejidos de microfibra. |
| Plumón | Artículos lavables a máquina rellenos de fibras sintéticas, como almohadas, edredones y colchas; adecuado también para artículos rellenos de plumón. |
| 20 °C | Este programa es adecuado para prendas de algodón con manchas ligeras ahorrando energía. |
| Limpieza del tambor | Programa para eliminar la suciedad y los residuos bacterianos que pueden acumularse en la lavadora tras un periodo de uso, especialmente cuando se utilizan lavados a baja temperatura habitualmente. |
| Algodón | Algodón o lino muy o moderadamente sucio. Para prendas muy sucias, seleccione la función Prelavado. |
| Sintéticos | Programa para tejidos de poliéster (diolen, trevira), poliamida (perlón, nailon) o similares. |
| ECO 40-60 | Ropa de algodón normalmente sucia. |
| Mixto | Cargas mixtas de tejidos de algodón y sintéticos moderadamente sucios. |
| Lana | Lana lavable a máquina. (Consulte la etiqueta de lavado adherida a la prenda). |
| Rápido 15' | Algodón, tejidos mixtos. Artículos usados durante poco tiempo o recién comprados. |
| Aclarado+Centrifugado | Este programa tiene predeterminados dos aclarados y un centrifugado. |
| Centrifugado | Seleccione la velocidad del centrifugado manualmente. |

Preste atención a las etiquetas de las prendas

| | | | | | | |
|-------------------------------------|---|--|---|--|--------------|-------------|
| Lavado normal; prendas delicadas | Temperatura máx. de lavado 95 °C | Temperatura máx. de lavado 60 °C | Temperatura máx. de lavado 40 °C | Temperatura máx. de lavado 30 °C | Lavar a mano | No planchar |
| | | | | | | |
| Lejía | Lejía en agua fría | | | Lejía no permitida | | |
| | | | | | | |
| Limpieza en seco | Limpieza en seco con todos los agentes | Disolventes de petróleo R11, R113 | Limpieza en seco con alcohol puro, queroseno y R113 | Limpieza en seco no permitida | | |
| | | | | | | |
| Planchar | Plancha caliente, máx. 200 °C | Plancha caliente, máx. 150 °C | Plancha caliente, máx. 110 °C | Planchado no permitido | | |
| | | | | | | |
| Secado | Secar en plano (colocar sobre una superficie plana) | Dejar escurrir | Alta temperatura | No secar en secadora | | |
| | | | Baja temperatura | | | |
| | | Tender | | | | |
| | | | | | | |

Configuración y opciones del programa

Añadir detergente, cerrar la puerta y seleccionar el programa

Añada el detergente como se describe en el capítulo «**Detergente y aditivos**» y cierre la puerta (seleccione el detergente adecuado que no haga espuma o haga poca espuma)

1. Gire el botón **Selector de programas** hasta la posición del programa deseado.
2. En la pantalla aparecerá la duración del programa elegido (en horas y minutos).



Nota: El tiempo de funcionamiento real del programa se puede ajustar automáticamente según la situación del lavado y puede ser diferente del tiempo visualizado.

Seleccionar cualquier opción deseada

- Pulse el botón de la opción seleccionada una vez y se encenderá el indicador correspondiente. Si quiere seleccionar Prelavado o Aclarado extra, debe pulsar «Opciones» hasta que se encienda el indicador correspondiente.
- Si el programa y la opción seleccionados no se pueden combinar, estas funciones no se seleccionarán automáticamente y el indicador se apagará automáticamente.

Prelavado

- Seleccione la función de prelavado para mejorar los efectos del lavado y eliminar mejor las manchas. Esta función está indicada para ropa muy sucia. Antes del llenado, puede añadirse detergente líquido o en polvo en el cajetín de prelavado y hay que añadir detergente en polvo al compartimento de lavado principal.

Centrifugado

- El programa selecciona por defecto la velocidad de centrifugado máxima parcial.
- Pulse los botones para seleccionar otras velocidades de centrifugado.
- Si se selecciona la velocidad de centrifugado «0», el último proceso de centrifugado se cancelará y la lavadora solo eliminará agua antes de que finalice el programa.

Temperatura

- Cada programa tiene una temperatura predeterminada. Si es necesario, pulse el botón «Temp» para ajustarla.

Aclarado extra

- Al seleccionar la función de aclarado extra, el programa ejecuta el proceso de aclarado una vez más antes de utilizar el suavizante y el tiempo total del programa aumenta en consecuencia.

Fin Diferido

- La función de Fin Diferido permite poner la lavadora cuando sea más interesante para el consumidor, como por ejemplo por la noche, cuando la electricidad es más barata.
- Seleccione el programa, la temperatura y las opciones.
- En el modo de espera, pulse y mantenga pulsados los botones «Temperatura» + «Centrifugado» para entrar o salir del modo Fin Diferido, pulse «Temperatura» para reducir la hora programada y «Centrifugado» para aumentarla. Después de seleccionar la función de programación, ya no se pueden cambiar los ajustes del programa con «Temperatura» y «Centrifugado». Cada vez que se pulsa la tecla, el tiempo varía 1 hora. El tiempo programado debe superar la duración del programa de lavado, ya que la hora programada es a la que finalizará el programa. Por ejemplo: si la duración del programa seleccionado es 00:28, la hora de programación seleccionada debe estar comprendida entre 01:00 y 24:00.
- Cuando el proceso de programación esté en marcha, estará encendido el icono de «hora programada». Cuando finalice el proceso de programación, se apagará el icono de «hora programada» y el icono de «tiempo restante» permanecerá encendido.
- Para cancelar el **Fin Diferido**, gire el selector de programas hasta la posición de otro programa, antes de pulsar el botón «Inicio/Pausa».

Inicio del programa

- Encienda la lavadora y seleccione el programa deseado y las correspondientes teclas de funciones. A continuación, pulse el botón «**Inicio/Pausa**» para poner en marcha el programa.

Carga durante el programa

Pulse el botón «**Inicio/Pausa**» para cargar más ropa durante el programa de lavado.

- Si se puede abrir la puerta durante el programa, la luz indicadora de bloqueo de la puerta parpadeará. Hasta que el indicador de bloqueo de la puerta se apague, puede abrir la puerta para meter más ropa.
- Si el indicador de cierre de la puerta no parpadea, eso indica que la temperatura actual es superior a 50°C o que se ha sobrepasado el tiempo de carga durante el programa, es decir, que no se permite cargar ropa en la lavadora.

Cambiar el programa o las funciones opcionales durante el funcionamiento

- Ponga el botón selector de programas en posición «OFF» durante 3 segundos para apagar la lavadora.
- Reinicie el equipo y vuelva a seleccionar un programa y unas opciones. Si es necesario, seleccione la velocidad de centrifugado.
- Vuelva a pulsar el botón «**Inicio/Pausa**» para poner en marcha el nuevo programa. No agregue más detergente.

Fin del programa

Después de que finalice el programa y aparezca «END», el cierre de la puerta se desbloqueará y el selector se pondrá en «OFF» para apagarse. Si no se utilizan el selector ni los botones en 2 minutos, el programa se apagará automáticamente.

- Ponga el botón selector de programas en posición «OFF» durante 3 segundos para apagar la lavadora.
- Cierre el paso de agua.
- Abra la puerta y saque la ropa lavada.
- Abra ligeramente la puerta para eliminar la humedad del tambor.

Apertura/cierre de la puerta

- Una vez terminado el programa, se enciende el indicador «END» y se apaga la luz indicadora de bloqueo de la puerta. Entonces, se puede abrir la puerta.
- Si es necesario abrir la puerta, pulse el botón «**Inicio/Pausa**» y, si la luz indicadora de bloqueo de la puerta parpadea, significa que se cumplen las condiciones del desbloqueo. En 2 minutos, los indicadores de bloqueo de la puerta se apagan y, en ese momento, la puerta se puede abrir. Si los indicadores de bloqueo de la puerta no parpadean, significa que no se cumplen las condiciones del desbloqueo; en tal situación, si es necesario abrir la puerta, ponga el selector de programas en posición «OFF» durante 3 segundos para apagar la máquina y reiniciar la lavadora; seleccione «**Centrifugado**» y establezca la velocidad de centrifugado en «0». Una vez finalizada la operación, los indicadores de bloqueo de la puerta se apagan y, en ese momento, se puede abrir la puerta.
- No abra nunca la puerta a la fuerza mientras la lavadora esté en funcionamiento o podría dañar el cierre de la puerta.
- Para abrir la puerta, accione la maneta de la puerta y tire hacia fuera. Cierre la puerta presionándola sin excesiva fuerza hasta que haga clic.

Seguro infantil

Para aumentar la seguridad de los niños, esta lavadora está equipada con la función «**Seguro infantil**».

- Cuando comience el programa, pulse los botones «Centrifugado+Opciones» durante 2 segundos hasta que se encienda la luz indicadora del Seguro infantil y este quede activado. Al poner el Seguro infantil, todos los botones de función estarán protegidos.
- Una vez finalizado el programa, la función de Seguro infantil se desactivará automáticamente. Cualquier alarma de error desactivará el Seguro infantil. Apagar y encender la lavadora manualmente la reiniciará.
- Si hay un corte de electricidad, el Seguro infantil se desbloquea.

Instrucciones del programa

1. El programa eco 40-60 puede limpiar ropa de algodón de suciedad normal que se pueda lavar entre 40 °C y 60 °C, junta en el mismo ciclo, y este programa se utiliza para evaluar el cumplimiento de la legislación de diseño ecológico de la UE.
2. El consumo energético del modo apagado es de 0,49 W y el del modo encendido es de 0,49 W.
3. Los programas más eficientes en términos de consumo de energía son generalmente los que funcionan a temperaturas más bajas y con una mayor duración.
4. Cargar la lavadora doméstica hasta la capacidad indicada por el fabricante para los respectivos programas contribuirá al ahorro de energía y agua.
5. Utilice correctamente los detergentes, suavizantes y otros aditivos. No ponga detergente en exceso. Puede afectar negativamente a los resultados del lavado.
6. No olvide hacer una limpieza periódica con la frecuencia óptima, así como utilizar métodos de prevención y tratamiento de la cal.
7. El ruido y la cantidad de humedad restante dependen de la velocidad de centrifugado: cuanto mayor sea la velocidad de centrifugado en la fase de centrifugado, mayor será el ruido y menor la humedad restante.
8. La información del producto y la etiqueta de consumo de energía, así como la información de registro del producto se pueden obtener escaneando el código QR.
9. La información de los programas estándar

| Programa | Temperatura seleccionada | Capacidad nominal (kg) | Temperatura máxima en tambor | Duración del programa (h min) | Consumo de energía (kWh/ciclo) | Consumo de agua (litros/ciclo) | Cantidad de humedad restante (%) | Velocidad máxima alcanzada (rpm) |
|--------------------------|--------------------------|------------------------|------------------------------|-------------------------------|--------------------------------|--------------------------------|----------------------------------|----------------------------------|
| Eco 40-60 carga completa | - | 7 | 43 | 3:28 | 1,035 | 55,0 | 51,00 | 1200 |
| Eco 40-60 media carga | - | 3,5 | 29 | 2:42 | 0,530 | 41,0 | 50,00 | 1200 |
| Eco 40-60 1/4 carga | - | 2 | 26 | 2:42 | 0,328 | 23,0 | 53,00 | 1200 |
| 20 °C | 20 °C | 7 | 20 | 2:58 | 0,170 | 52,0 | 52,00 | 1200 |
| Algodón | 60 °C | 7 | 57 | 3:08 | 1,150 | 51,0 | 52,00 | 1200 |
| Mixto | 40 °C | 5 | 36 | 0:58 | 0,430 | 42,0 | 56,00 | 1200 |
| Rápido 15' | 40 °C | 1 | 37 | 0:30 | 0,270 | 15,0 | 55,00 | 800 |

Las válvulas mencionadas para programas distintos al programa ECO 40-60 son únicamente indicativas.

Limpieza y mantenimiento

Extracción del filtro

Le recomendamos que revise y limpie el filtro con regularidad, al menos dos o tres veces al año.



Especialmente:

- Si el aparato no desagua correctamente o no lleva a cabo los ciclos de centrifugado.
- Si la bomba está bloqueada por un cuerpo extraño (como botones, monedas o imperdibles).



IMPORTANTE: Asegúrese de que el agua se haya enfriado antes de vaciar el agua del aparato.

1. Apague el aparato y desenchúfelo.
2. Dependiendo del modelo, quite la tapa sujetándola firmemente por ambos lados, empujándola hacia abajo e inclinándola hacia delante. O bien empuje hacia abajo las pestañas de ambos lados y extráigala.
3. Coloque un recipiente debajo.
4. Abra el filtro pero no lo saque por completo. Gire lentamente el filtro en sentido contrario a las agujas del reloj hasta que empiece a salir agua.



5. Espere hasta que se haya vaciado toda el agua.
6. Entonces desenrosque del todo el filtro y sáquelo.
7. Limpie el filtro y el compartimento del filtro.
8. Compruebe que el rotor de la bomba se mueve libremente.
9. Vuelva a insertar el filtro y gírelo en el sentido de las agujas del reloj hasta el tope.
10. Vuelva a colocar la tapa.
11. Vuelva a enchufar el aparato.
12. Seleccione un programa y póngalo en marcha.

Drenaje del agua residual

Antes de vaciar el agua residual, apague el aparato y desenchúfelo de la toma de corriente. Quite la tapa. Coloque un recipiente debajo.

1. Abra el filtro pero no lo saque por completo. Gire lentamente el filtro en sentido contrario a las agujas del reloj hasta que empiece a salir agua.
2. Espere hasta que se haya vaciado toda el agua.
3. Entonces desenrosque del todo el filtro y sáquelo.
4. Inclíne el aparato hacia adelante con cuidado para permitir que el agua fluya.
5. Vuelva a colocar el filtro y gírelo en el sentido de las agujas del reloj hasta el tope.
6. Vuelva a colocar la tapa.

Limpieza y mantenimiento

Exterior del aparato y panel de control

- Se puede limpiar con un paño suave húmedo.

- También se puede utilizar un poco de detergente neutro (no abrasivo).
- Seque con un paño suave.



IMPORTANTE: No utilice líquidos inflamables para limpiar el aparato.

Dispensador de detergente

1. Presione la tapa del sifón del compartimento del suavizante y saque el cajetín (fig. A).

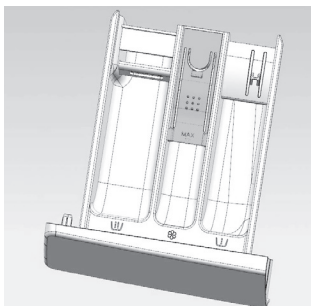

A

2. Quite la tapa del sifón del compartimento del suavizante (fig. B).

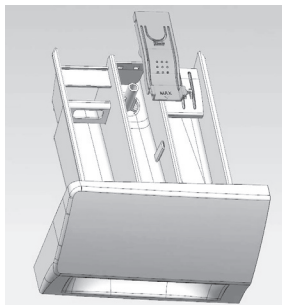

B

3. Lave todas las piezas con agua corriente.
4. Vuelva a colocar la tapa del sifón en el compartimento del detergente y coloque de nuevo el cajetín en su sitio.

Filtro

- Revise y limpie el filtro con regularidad, al menos dos o tres veces al año (consulte «Extracción del filtro»).

Junta de la puerta

- Limpie con un paño húmedo cuando sea necesario.
- Compruebe periódicamente el estado de la junta de la puerta.

Manguera de entrada de agua

Compruebe periódicamente que la manguera de entrada no se haya deteriorado ni tenga grietas y sustitúyala si es necesario por una manguera nueva del mismo tipo (disponible en el servicio posventa o en un distribuidor especializado).

Filtro de malla para conexión de agua

Revíselo y límpielo periódicamente.

En las lavadoras con manguera de entrada como la de las imágenes:

1. Cierre el paso de agua y suelte la manguera de la toma.
2. Limpie el filtro de malla interno y vuelva a enroscar la manguera de entrada de agua en la toma.
3. Desenrosque ahora la manguera de entrada de la parte trasera de la lavadora.
4. Extraiga el filtro de malla de la conexión de la lavadora con unos alicates universales y límpielo.
5. Vuelva a colocar el filtro de malla y enrosque de nuevo la manguera de entrada.
6. Abra el paso de agua y asegúrese de que las conexiones sean totalmente estancas.



Guía de resolución de problemas

Dependiendo del modelo, su lavadora está equipada con diversas funciones automáticas de seguridad. De este modo, los fallos se detectan a tiempo y el sistema de seguridad puede reaccionar adecuadamente. Con frecuencia, estos problemas son tan leves que pueden resolverse en pocos minutos.

| Problema | Compruebe si / Posible causa |
|---|---|
| La lavadora no arranca. | <ul style="list-style-type: none"> • El enchufe está insertado en la toma de corriente. • La toma de corriente funciona correctamente (utilice una lámpara de mesa o un aparato similar para comprobarlo). • La puerta está bien cerrada. • El botón «Inicio/Pausa» se ha pulsado. |
| El aparato se para durante el programa | <ul style="list-style-type: none"> • Se ha abierto la puerta y no se ha pulsado el botón «Inicio/Pausa». Cierre la puerta y pulse de nuevo el botón «Inicio/Pausa». • Compruebe si hay demasiada espuma en el interior, en cuyo caso la lavadora entra en modo de eliminación de espuma. La lavadora volverá a funcionar automáticamente transcurrido un tiempo. • Se ha activado el sistema de seguridad de la lavadora (consulte «Tabla de descripción de problemas»). |
| Residuos de detergente y aditivos en el cajetín del detergente al final del lavado. | <ul style="list-style-type: none"> • La tapa del sifón está instalada correctamente en el dispensador de detergente y todas las piezas están limpias (consulte «Limpieza y mantenimiento»). • Entra suficiente agua. Los filtros de malla de la entrada de agua podrían estar obstruidos (consulte «Limpieza y mantenimiento»). |
| La lavadora vibra durante el centrifugado. | <ul style="list-style-type: none"> • La lavadora está nivelada y apoyada firmemente sobre sus cuatro patas. • Se han retirado los pernos de transporte. Antes de utilizar la lavadora, es imprescindible quitar los tornillos de transporte. |

Problema

Los resultados finales del centrifugado no son buenos.

Compruebe si / Posible causa

La lavadora dispone de un sistema de detección y corrección de desequilibrios. Si se cargan prendas individualmente pesadas (por ejemplo, albornoces), este sistema puede reducir automáticamente la velocidad de centrifugado o incluso interrumpirlo por completo si detecta un desequilibrio demasiado grande, incluso después de varios inicios de centrifugado, con el fin de proteger la lavadora.

- Si la colada sigue estando demasiado húmeda al final del ciclo, saque algunas prendas y repita el centrifugado.
- Una formación excesiva de espuma puede impedir el centrifugado. Utilice la cantidad correcta de detergente.
- Compruebe que el selector de velocidad de centrifugado está en «0».

Entrar en el modo de consulta posventa

1. En modo apagado, pulse el botón «Temperatura» + «Opciones» + cambiar el «» para entrar en el modo de consulta posventa.
2. Se mostrará el número de ciclos de funcionamiento.
3. Pulse «Opciones» para alternar entre los programas o códigos de error.
4. Cuando consulte los códigos de error, pulse «Temperatura» para retroceder una página y «Centrifugado» para avanzar una página.
5. Ponga el selector en «OFF», espere 3 segundos y saldrá del modo de consulta.

**Asegúrese de que:**

- Todas las conexiones están bien fijadas.
- No permita que los niños utilicen, gateen, se acerquen ni se metan dentro de la lavadora.
- Tenga en cuenta que, durante los ciclos de lavado, la temperatura de la superficie de la puerta de ojo de buey puede aumentar.
- Es necesario supervisar de cerca a los niños cuando el aparato esté en funcionamiento cerca de ellos.

Código de error**Lista de códigos de error**

| Aparece en pantalla | Descripción del problema |
|---------------------|--------------------------|
| «F01» | Fallo de entrada de agua |
| «F03» | Fallo de desagüe |

| | |
|---|--|
| «F04», «F05», «F06», «F07», «F23» y «F24» | Fallo del módulo electrónico, desbordamiento o demasiada espuma. |
| «F13» | Fallo de bloqueo de la puerta |
| «F14» | Fallo de desbloqueo de la puerta |
| «Unb» | Alarma de desequilibrio |

Aparece en pantalla «F01»

No entra agua en la lavadora o no entra suficiente. Compruebe que:

- El paso de agua está completamente abierto y tiene suficiente presión de agua.
- El conducto de entrada de agua no esté doblado.
- La red filtrante de la tubería de entrada de agua no está obstruida (consulte la sección de mantenimiento y reparación).
- La tubería de agua no está congelada.

Pulse la tecla «Inicio/Pausa» una vez eliminado el error.

Si la avería se repite, póngase en contacto con el servicio posventa (consulte el apartado Servicio posventa).

Aparece en pantalla «F03»

La lavadora no desagua. La lavadora detiene la ejecución del programa. Apague la lavadora y desconecte la alimentación eléctrica. Compruebe que:

- El conducto de desagüe no está doblado.
- El filtro de la bomba de desagüe no está obstruido (consulte la limpieza del filtro de la bomba de desagüe).



IMPORTANTE: Asegúrese de que el agua se haya enfriado antes de vaciar el agua del aparato.

- La manguera de drenaje no está congelada.

Vuelva a enchufar el aparato.

Reinicie el programa deseado. Si la avería se repite, póngase en contacto con el servicio posventa (consulte el apartado Servicio posventa).

El módulo electrónico falla (F04, F05, F06, F07, F23).

La lavadora se detiene cuando el programa está en marcha. La ventana de visualización muestra los códigos de error de «F04» a «F07» o «F23».

Si aparecen los códigos de error de «F04» a «F07» o «F23»

Fallo del módulo electrónico.

Ponga el selector en la posición de apagado durante 3 segundos para apagar la lavadora.

Una vez eliminado el error, pulse la tecla «Inicio/Pausa». Si el problema se repite, desconecte la alimentación y póngase en contacto con el servicio posventa.

Aparece en pantalla «F24»

El nivel del agua alcanza el nivel de desbordamiento.

Elimínelo pulsando la tecla «Inicio/Pausa» e introduzca agua.

Selecione e inicie el programa deseado. Si el problema se repite, desconecte la alimentación y póngase en contacto con el servicio posventa.

Si aparece el código de avería «F13»

El cierre de la puerta es anormal. Inicie el programa durante 20 segundos y desbloquee la puerta de la lavadora (PTC) para comprobar si la puerta está cerrada.

Ábrala y ciérrela de nuevo.

Una vez eliminado el error, pulse la tecla «Inicio/Pausa». Si el problema se repite, desconecte la alimentación y póngase en contacto con el servicio posventa.

Si aparece el código de avería «F14»

Error de puerta abierta.

Acción: Pulse el botón «Inicio/Pausa». La lavadora intentará abrir la puerta. La alarma no se desactivará hasta que se desbloquee la puerta. O ponga el selector en la posición de apagado durante 3 segundos para apagar la lavadora. Seleccione el programa deseado para poner en marcha la lavadora. Se eliminará la alarma.

Si aparece el código de avería «Unb»

La alarma de desequilibrio se resolverá mediante los siguientes métodos.

1. Sacudir la ropa

Ponga el selector en «Off» durante 3 segundos para apagar la lavadora, abra la puerta, sacuda la ropa y vuelva a introducirla en la lavadora. Después seleccione el programa de centrifugado sencillo para secarla de nuevo.

2. Ropa demasiado ligera

Ponga el selector en «Off» durante 3 segundos para apagar la lavadora, abra la puerta, ponga dentro una o dos toallas y seleccione el programa de centrifugado sencillo para secarla de nuevo.

Si el problema se repite, desconecte la alimentación y póngase en contacto con el servicio posventa.

SERVICIO POSVENTA**Antes de contactar con el Servicio Posventa:**

- Intente solucionar el problema por su cuenta (consulte la «Guía de solución de problemas»).
- Reinicie el programa para comprobar si se ha resuelto el problema por sí solo.
- Si la lavadora sigue funcionando incorrectamente, llame al Servicio Posventa.

Transporte/entrega**No levante nunca el aparato sujetándolo de la parte superior cuando lo transporte.**

1. Desenchufe el cable de alimentación.
2. Cierre el paso de agua.
3. Desconecte las mangueras de entrada y desagüe.
4. Elimine toda el agua de las mangueras y del aparato (consulte «Extracción del filtro» y «Drenaje del agua residual»).
5. Coloque los pernos de transporte (obligatorio).
6. La lavadora pesa más de 55 kg: se necesitan dos personas para moverla.



WARRANTY CONDITIONS

EN

This product is guaranteed against faults caused by defects in manufacturing or the materials used for a period of two years, starting from the date of purchase.* This warranty does not cover defects or damage caused by failure to install the device correctly, incorrect use of the product, or excessive wear and tear.

*proof of purchase required.

CONDITION DE GARANTIE

FR

Ce produit est garanti pour une période de 2 ans à partir de la date d'achat*, contre toute défaillance résultant d'un vice de fabrication ou de matériau. Cette garantie ne couvre pas les vices ou les dommages résultant d'une mauvaise installation, d'une utilisation incorrecte ou de l'usure anormale du produit.

*sur présentation du ticket de caisse.

GARANTIEVOORWAARDEN

NL

Dit product wordt gegarandeerd voor een periode van 2 jaar vanaf de aankoopdatum*, voor elke storing die het gevolg is van een fabricagefout of het materiaal. Gebreken of schade door slechte installatie, onjuist gebruik of abnormale slijtage van het product worden niet gedekt door deze garantie.

*op vertoon van kassabon.

CONDICIONES DE GARANTÍA

ES

El certificado de garantía de este producto tiene una duración de 2 años a partir de la fecha de compra* que se limita a los defectos de fabricación y averías del material. Se excluyen de la garantía deficiencias o daños originados por una mala instalación, errores en la manipulación o por un uso inadecuado.

*previa presentación del comprobante de compra.

ELECTRO DEPOT

1 route de Vendeville

59155 FACHES-THUMESNIL - FRANCE

