

**EN WARRANTY CONDITION**  
This product is guaranteed for a period of 2 years from the date of purchase\* against any failure resulting from a manufacturing or material defect. This warranty does not cover defects or damage resulting from incorrect installation, improper use or abnormal wear of the product.  
\*as shown on the sales receipt.

**FR CONDITION DE GARANTIE**  
Ce produit est garanti pour une période de 2 ans à partir de la date d'achat\*, contre toute défaillance résultant d'un vice de fabrication ou de matériau. Cette garantie ne couvre pas les vices ou les dommages résultant d'une mauvaise installation, d'une utilisation incorrecte ou de l'usure anormale du produit.  
\*sur présentation du ticket de caisse.

**NL GARANTIEVOORWAARDEN**  
Dit product wordt gegarandeerd voor een periode van 2 jaar vanaf de aankoopdatum\*, voor elke storing die het gevolg is van een fabricagefout of het materiaal. Gebreken of schade door slechte installatie, onjuist gebruik of abnormale slijtage van het product worden niet gedekt door deze garantie.  
\*op vertoon van kassabon.

**ES CONDICIONES DE GARANTÍA**  
El certificado de garantía de este producto tiene una duración de 2 años a partir de la fecha de compra\* que se limita a los defectos de fabricación y averías del material. Se excluyen de la garantía deficiencias o daños originados por una mala instalación, errores en la manipulación o por un uso inadecuado.  
\*previa presentación del comprobante de compra.

Refrigerator - Freezer  
Réfrigérateur-congélateur  
Koelkast - Diepvriezer  
Frigorífico - Congelador

972068 - SBS 592 E X625C

INSTRUCTIONS FOR USE	.....02
CONSIGNES D'UTILISATION	.....22
GEBRUIKSAANWIJZINGEN	.....42
INSTRUCCIONES DE USO	.....62

MADE IN PRC

ELECTRO DEPOT  
1 route de Vendeville  
59155 FACHES-THUMESNIL  
FRANCE



**VALBERG**

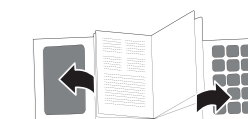

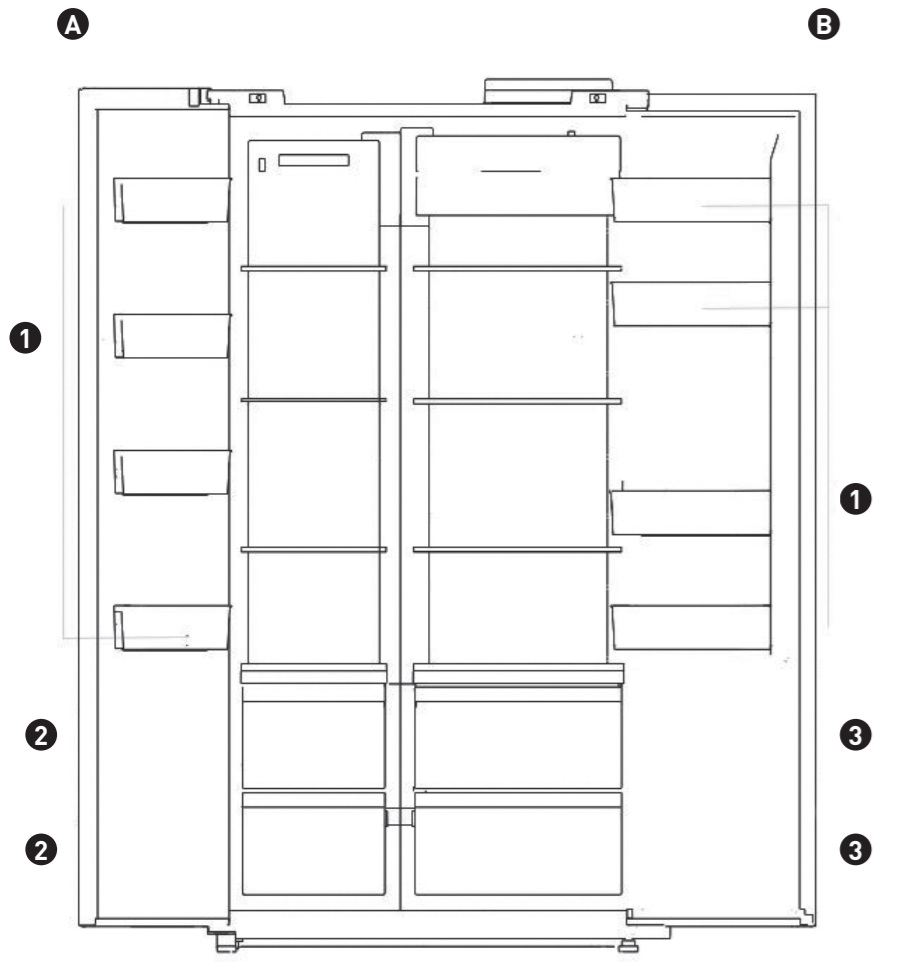

# Thanks!

Thank you for choosing this VALBERG product. Chosen, tested and recommended by ELECTRO DEPOT, the products of the VALBERG brand are easy to use, reliable and of an impeccable standard. Thanks to this appliance, you can be sure that each use will bring you satisfaction.

Welcome to ELECTRO DEPOT.

Visit our website: [www.electrodepot.fr](http://www.electrodepot.fr)



**A**

## **Preview of the appliance**

Description of the appliance

---

**B**

## **Using the appliance**

Proper use of refrigerators  
Structure and functions

---

**C**

## **Useful information**

Maintenance and care of the refrigerators  
Troubleshooting

## Description of the appliance

**A** Freezing chamber

**1** Door tray

**2** Drawer

**B** Refrigerating chamber

**3** Fruits and vegetables box

## Proper use of refrigerators

### Placement

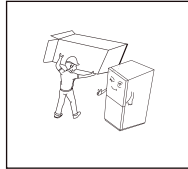

- Before use, remove all packing materials, including bottom cushions, foam pads and tapes inside of the refrigerator; tear off the protective film on the doors and the refrigerator body.

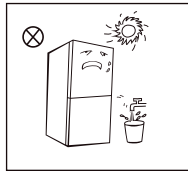

- Keep away from heat and avoid direct sunlight. Do not place the freezer in moist or watery places to prevent rust or reduction of insulating effect.

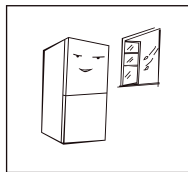

- The refrigerator is placed in a well-ventilated indoor place; the ground shall be flat, and sturdy (rotate left or right to adjust the wheel for levelling if unstable).

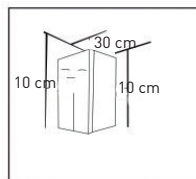

- The top space of the refrigerator shall be greater than 30cm, and the refrigerator should be placed against a wall with a free distance more than 10cm to facilitate heat dissipation.

**PRECAUTIONS BEFORE INSTALLATION:**

Before operation of accessories, it shall be ensured that the refrigerator is disconnected from power.

Before adjusting the levelling feet, precautions shall be taken to prevent any personal injury.

**Levelling feet**

Schematic diagram of the levelling feet

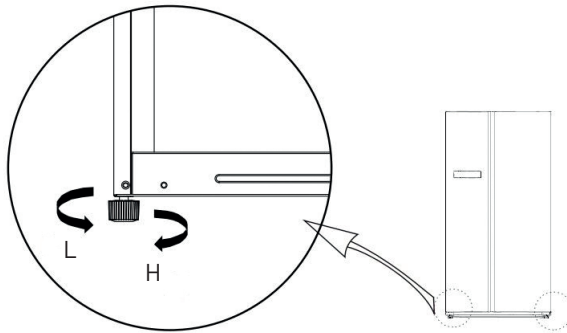
**Adjusting procedures:**

- Turn the feet clockwise to raise the refrigerator;
- Turn the feet counterclockwise to lower the refrigerator;
- Adjust the right and left feet based on the procedures above to a horizontal level.

**Levelling door**

Schematic diagram of leveling the door

**List of tools to be provided by the user**



wrench

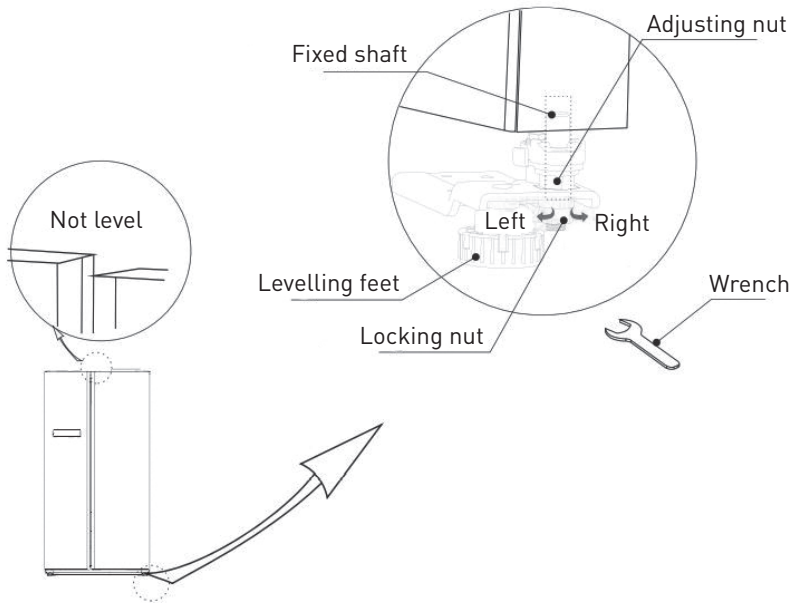

When the fridge door is low:

Open the door, use a wrench to loosen the locking nut and to rotate the adjusting nut anti-clockwise. To raise the height of the door. Once the doors are aligned, then tighten the locking nut by rotating it anti-clockwise.

When the fridge door is high:

Open the door, use a wrench to rotate the adjusting nut clockwise to lower the height of the door. Once the doors are aligned, then tighten the locking nut by rotating it anti-clockwise.



### Changing the Light

This product contains a light source of energy efficiency class G.  
 Light source in this product can only be replaced by qualified professionals.  
 Please contact after-sales service if the light source fails.  
 The light source shall be removed at the end of the product's useful life,  
 with sorting and recycling done separately.

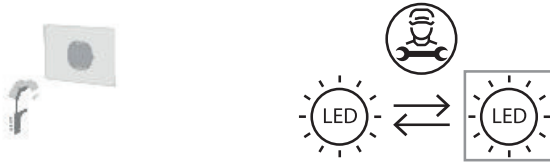

1. Please take out the plug before removal.
2. Remove the lampshade with a screwdriver.
3. Take down the lamp panel.
4. Remove the connection terminal.

### Starting to use

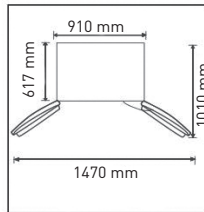

- Spare enough space for convenient opening of the doors and drawers.
- The picture above is only for reference. The actual configuration will depend on the physical product or statement by the distributor.

### Energy saving tips

- The appliance should be located in the coolest area of the room, away from heat producing appliances or heating ducts, and out of the direct sunlight.
- Let hot foods cool to room temperature before placing in the appliance. Overloading the appliance forces the compressor to run longer. Foods that freeze too slowly may lose quality, or spoil.

- Be sure to wrap foods properly, and wipe containers dry before placing them in the appliance. This cuts down on frost build-up inside the appliance.
- Appliance storage bin should not be lined with aluminum foil, wax paper, or paper toweling. Liners interfere with cold air circulation, making the appliance less efficient.
- Organize and label food to reduce door openings and extended searches. Remove as many items as needed at one time, and close the door as soon as possible.

## Structure and functions

### Functions

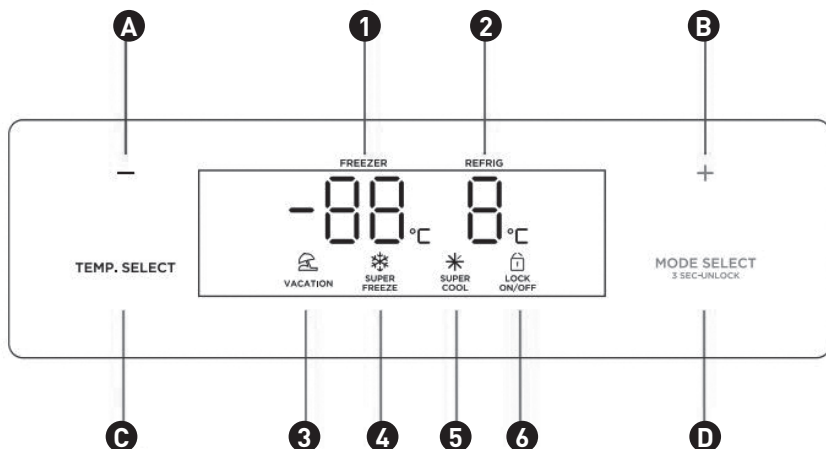

### 1. Display



- |  |  |
|--|--|
| <b>1</b> Freezer compartment temperature | <b>2</b> Refrigerating compartment temperature |
| <b>3</b> Vacation icon                   | <b>4</b> Quick Freezing icon                   |
| <b>5</b> Quick Refrigerating icon        | <b>6</b> On/Off icon                           |



### 2. Button

- |  |  |
|--|--|
| <b>A</b> Temperature adjusting up button | <b>B</b> Temperature adjusting down button   |
| <b>C</b> Temperature adjusting button    | <b>D</b> Mode setting (Lock/unlock controls) |

### 3. Operation



#### Lock /unlock

In the unlocked  state, long press the lock button  for 3 seconds, enter the lock  state.

In the locked  state, long press the lock button  for 3 seconds, enter the unlocked  state.



All the following functions must be operated in the unlocking status.

#### Vacation mode

Click the button  to enter the vacation mode. Icon  lights up, the vacation mode will start after locking the control panel.

Under vacation mode, the refrigerating compartment is turned off and temperature area display - the freezer compartment temperature is set at -18°C.



#### Super Cooling mode

Click the button  to enter the quick cooling mode. Icon  lights up, the Super Cooling will start after locking the control panel, Super Cooling mode will not run for more than 6h.



#### Super Freezing mode

Click the button  to enter the Super Freezing mode. Icon  lights up, the Super Freezing mode will start after locking the control panel, Super Freezing mode will exit 26h.

#### Temperature setting of refrigerating chamber

Click temperature adjusting button , refrigerating compartment temperature will blink. Then click the button  or  again to set the temperature, and will hear one beep. Setting scope is between 2°C and 8°C. Every time you click the button, the temperature will be changed 1°C. After adjusting, New temperature setting will take effect after locking the control panel.

#### Temperature setting of freezing chamber

Click temperature adjusting button , freezer compartment temperature will blink. Then click the button  or  again to set the temperature, and you will hear one beep. Setting scope is between -16°C and -24°C. Every time you click the button, the temperature will be changed 1°C, New temperature setting will take effect after locking the control panel. Recommended setting: refrigerating chamber 4°C, freezing chamber -19°C.

#### Storage upon power failure

In case of power failure, the instant working state will be locked and maintained till re-electrification.

#### Opening warning and alarm control

When open the refrigerator doors, the opening music will play.

**Error code**

The following warnings appearing on the display indicate corresponding faults of the refrigerator. Though the refrigerator may still have cold storage function with the following faults, the user shall contact a maintenance specialist for maintenance, so as to ensure optimized operation of the appliance.

Error code	Fault Description
<b>E1</b>	Temperature sensor failure of refrigerating chamber
<b>E2</b>	Temperature sensor failure of freezing chamber
<b>E5</b>	Freezing defrost sensor detection circuit error
<b>E6</b>	Communication error
<b>E7</b>	Ambient temperature sensor error
<b>EH</b>	Humidity sensor failure

**NOTE:**

The quick-freezing function is designed to maintain the nutritional value of the food in the freezer. It can freeze the food in the shortest time. If a large amount of food is frozen at one time, it is recommended that the user turn on the quick-freezing function and put the food in. At this time, the freezing speed of the freezer compartment is increased, which can quickly freeze the food, effectively lock the nutrition of the food, and facilitate storage.

## Maintenance and care of the refrigerators

### Overall cleaning

- Dusts behind the refrigerator and on the ground shall be timely cleaned to improve the cooling effect and energy saving.
- Check the door gasket regularly to make sure there are no debris. Clean the door gasket with a soft cloth dampened with soapy water or diluted detergent.
- The interior of the refrigerator should be cleaned regularly to avoid odor.
- Please turn off the power before cleaning interior, remove all foods, drinks, shelves, drawers, etc.
- Use a soft cloth or sponge to clean the inside of the refrigerator, with two tablespoons of baking soda and a quart of warm water. Then rinse with water and wipe clean. After cleaning, open the door and let it dry naturally before turning on the power.
- For areas that are difficult to clean in the refrigerator (such as narrow sandwiches, gaps or corners), it is recommended to wipe them regularly with a soft rag, soft brush, etc. and when necessary, combined with some auxiliary tools (such as thin sticks) to ensure no contaminants or bacterials accumulation in these areas.

- Do not use soap, detergent, scrub powder, spray cleaner, etc., as these may cause odors in the interior of the refrigerator or contaminated food.
- Clean the bottle frame, shelves and drawers with a soft cloth dampened with soapy water or diluted detergent. Dry with a soft cloth or dry naturally.
- Wipe the outer surface of the refrigerator with a soft cloth dampened with soapy water, detergent, etc., and then wipe dry.
- Do not use hard brushes, clean steel balls, wire brushes, abrasives (such as toothpastes), organic solvents (such as alcohol, acetone, banana oil, etc.), boiling water, acid or alkaline items, which may damage the fridge surface and interior. Boiling water and organic solvents such as benzene may deform or damage plastic parts.
- Do not rinse directly with water or other liquids during cleaning to avoid short circuits or affect electrical insulation after immersion.

**WARNING:**

Please unplug the refrigerator for defrost and cleaning.



## Cleaning of door tray

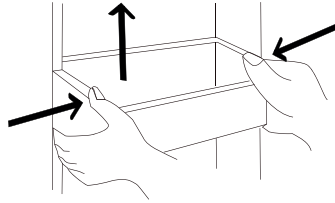

- According to the direction arrow in the figure below, use both hands to squeeze the tray, and push it upward, then you can take it out.
- After washing the tray having been taken out, you can adjust its installing height in accordance with your requirement.
- Soft towels or sponge dipped in water and non-corrosive neutral detergents are suggested for cleaning. The freezer of shall be finally cleaned with clean water and dry cloth. Open the door for natural drying before the power is turned on.



- Do not use hard brushes, clean steel balls, wire brushes, abrasives, such as toothpastes, organic solvents (such as alcohol, acetone, banana oil, etc.), boiling water, acid or alkaline items clean refrigerator considering that this may damage the fridge surface and interior.

### **Cleaning of Glass shelf**

- As the innermost part of the refrigerator liner where contacting the shelves has a backstop, you shall raise the shelves upward, then you can be able to take it out.
- Adjust or clean the shelves according to your requirement. Soft towels or sponge dipped in water and non-corrosive neutral detergents are suggested for cleaning. The freezer of shall be finally cleaned with clean water and dry cloth. Open the door for natural drying before the power is turned on.
- Do not use hard brushes, clean steel balls, wire brushes, abrasives, such as toothpastes, organic solvents (such as alcohol, acetone, banana oil, etc.), boiling water, acid or alkaline items clean refrigerator considering that this may damage the fridge surface and interior.

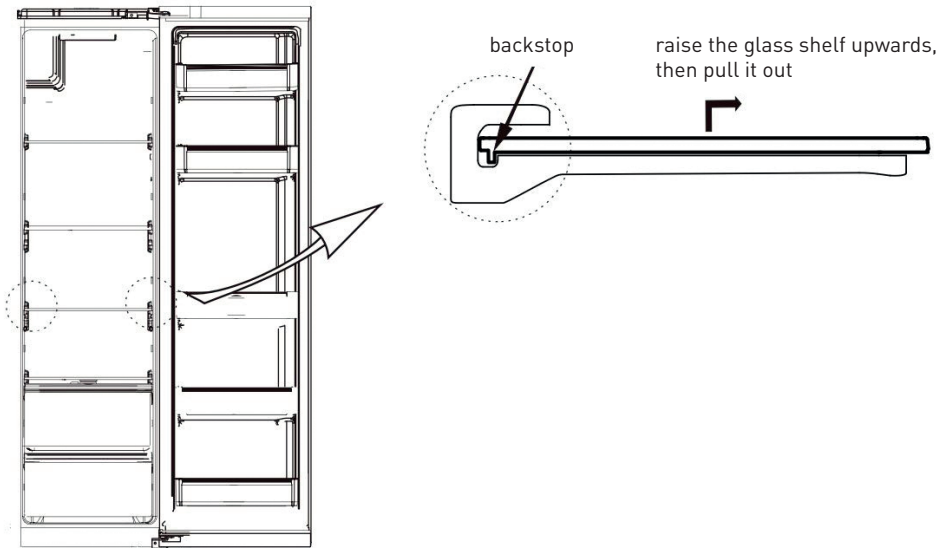

## Defrosting

- The refrigerator is made based on the air-cooling principle and thus has automatic defrosting function.

Frost formed due to change of season or temperature may also be manually removed by disconnection of the appliance from power supply or by wiping with a dry towel.

## Out of operation

- Power failure: In case of power failure, even if it is in summer, foods inside the appliance can be kept for several hours; during the power failure, the times of door opening shall be reduced, and no more fresh food shall be put into the appliance.

- Long-time nonuse: The appliance shall be unplugged and then cleaned; then the doors are left open to prevent odor.
- Moving: Before the refrigerator is moved, take all objects inside out, fix the glass partitions, vegetable holder, freezing chamber drawers and etc. with tape, and tighten the levelling feet; close the doors and seal them with tape. During moving, the appliance shall not be laid upside down or horizontally, or be vibrated; the inclination during movement shall be no more than 45°.

**WARNING:**

The appliance shall run continuously once it is started. Generally, the operation of the appliance shall not be interrupted; otherwise the service life may be impaired

## Troubleshooting

You may try to solve the following simple problems by yourself. If them cannot be solved, please contact the after-sales department.

Failed operation	<ul style="list-style-type: none"> <li>• Check whether the appliance is connected to power or whether the plug is in well contact</li> <li>• Check whether the voltage is too low</li> <li>• Check whether there is a power failure or partial circuits have tripped</li> </ul>
Odor	<ul style="list-style-type: none"> <li>• Odorous foods shall be tightly wrapped</li> <li>• Check whether there is any rotten food</li> <li>• Clean the inside of the refrigerator</li> </ul>
Long-time operation of the compressor	<ul style="list-style-type: none"> <li>• Long operation of the refrigerator is normal in summer when the ambient temperature is high</li> <li>• It is not suggestible having too much food in the appliance at the same time</li> <li>• Food shall get cool before being put into the appliance</li> <li>• The doors are opened too frequently</li> </ul>
Light fails to get lit	<ul style="list-style-type: none"> <li>• Check whether the refrigerator is connected to power supply and whether the illuminating light is damaged</li> <li>• Have the light replaced by a specialist</li> </ul>
Doors cannot be properly closed	<ul style="list-style-type: none"> <li>• The door is stuck by food packages</li> <li>• Too much food is placed</li> <li>• The refrigerator is tilted</li> </ul>
Loud noise	<ul style="list-style-type: none"> <li>• Check whether the floor is level and whether the refrigerator is placed stably</li> <li>• Check whether accessories are placed at proper locations</li> </ul>

Door seal fails to be tight	<ul style="list-style-type: none"><li>• Remove foreign matters on the door seal</li><li>• Heat the door seal and then cool it for restoration (or blow it with an electrical drier or use a hot towel for heating)</li></ul>
Water pan overflows	<ul style="list-style-type: none"><li>• There is too much food in the chamber or food stored contains too much water, resulting in heavy defrosting.</li><li>• The doors are not closed properly, resulting in frosting due to entry of air and increased water due to defrosting.</li></ul>
Hot cabinet	<ul style="list-style-type: none"><li>• Heat dissipation of the built-in condenser via the housing, which is normal</li><li>• When housing becomes hot due to high ambient temperature, storage of too much food, provide sound ventilation to facilitate heat dissipation.</li></ul>
Surface condensation	<ul style="list-style-type: none"><li>• Condensation on the exterior surface and door seals of the refrigerator is normal when the ambient humidity is too high. Just wipe the condensate with a clean towel.</li></ul>
Abnormal noise	<ul style="list-style-type: none"><li>• Buzz: The compressor may produce buzzes during operation, and the buzzes are loud particularly upon start or stop. This is normal.</li><li>• Creak: Refrigerant flowing inside of the appliance may produce creak, which is normal.</li></ul>



# Merci !

Nous vous remercions d'avoir choisi ce produit VALBERG.

Choisis, testés et recommandés par ELECTRO DEPOT, les produits de la marque VALBERG sont simples d'utilisation, tout en offrant des performances fiables et une qualité irréprochable.

Grâce à cet appareil, vous êtes assuré(e) que chaque utilisation vous apportera satisfaction.

Bienvenue chez ELECTRO DEPOT.

Consultez notre site Internet : [www.electrodepot.fr](http://www.electrodepot.fr)  
[www.electrodepot.be](http://www.electrodepot.be)

**VOTRE AVIS COMPTE !**



**PARTAGEZ  
VOTRE EXPERIENCE  
SUR LES PRODUITS**

Parce que votre satisfaction est notre priorité, nous vous proposons de donner votre avis sur ce produit. Il sera transmis et analysé par nos équipes afin d'améliorer continuellement le produit.

**Donnez votre avis sur <http://www.electrodepot.fr/avis-client>**



**ELECTRO DEPOT**

**A**

**Aperçu de l'appareil**

Description de l'appareil

**B**

**Utilisation de  
l'appareil**

Utilisation correcte du réfrigérateur  
Structure et fonctions

**C**

**Informations utiles**

Maintenance et entretien de l'appareil  
Dépannage

Les instructions sont également disponibles sur le site  
<http://www.electrodepot.fr/sav/notices/>  
<http://www.electrodepot.fr/sav/notices>



**Description de l'appareil**

**A** Compartiment de congélation

**1** Balconnet de porte

**2** Tiroir

**B** Compartiment de réfrigération

**3** Bac à fruits et légumes

## Utilisation correcte du réfrigérateur

### Installation

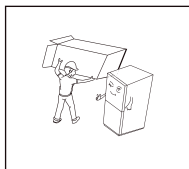

- Avant d'utiliser l'appareil, retirez tous les matériaux d'emballage, y compris le rembourrage du fond, les blocs de mousse et les adhésifs situés à l'intérieur ; ôtez le film de protection des portes et du corps du réfrigérateur.

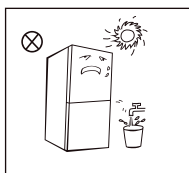

- Conservez l'appareil à l'abri de la chaleur et de la lumière directe du soleil. Ne le placez pas dans un endroit humide ou à proximité d'un point d'eau pour éviter la formation de rouille ou la diminution de l'effet isolant.

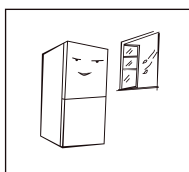

- Le réfrigérateur doit être positionné dans un endroit bien ventilé, en intérieur. La surface sur laquelle il est installé doit être plane et solide (s'il n'est pas stable, tournez les pieds de réglage vers la gauche ou la droite pour le mettre à niveau).

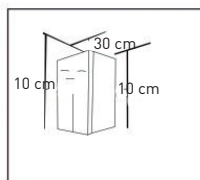

- Il convient de prévoir un espace de plus de 30 cm au-dessus du réfrigérateur. L'appareil doit être placé contre un mur, en laissant un espace libre de plus de 10 cm, afin de faciliter la dissipation de la chaleur.

### PRÉCAUTIONS À PRENDRE AVANT L'INSTALLATION :

Avant d'installer des accessoires, assurez-vous d'avoir débranché le réfrigérateur de l'alimentation.

Avant d'ajuster les pieds de réglage, vous devez prendre des précautions pour éviter de vous blesser.

#### Pieds de mise à niveau

Schéma des pieds de mise à niveau

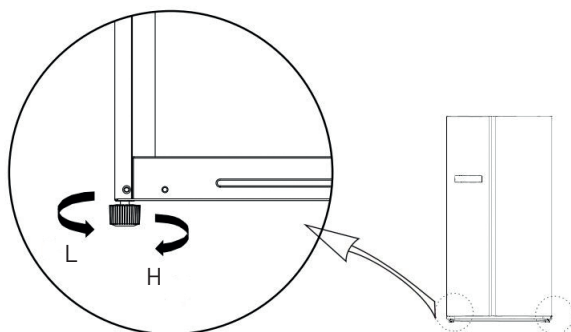

#### Procédures d'ajustement :

- Tournez les pieds dans le sens des aiguilles d'une montre pour rehausser l'appareil.
- Tournez les pieds dans le sens inverse des aiguilles d'une montre pour abaisser l'appareil.
- Réglez le pied droit et le pied gauche en suivant la procédure ci-dessus, jusqu'à ce que l'appareil soit de niveau.

**Mise à niveau de la porte**

Schéma de mise à niveau de la porte

**Liste des outils à fournir par l'utilisateur**

clé

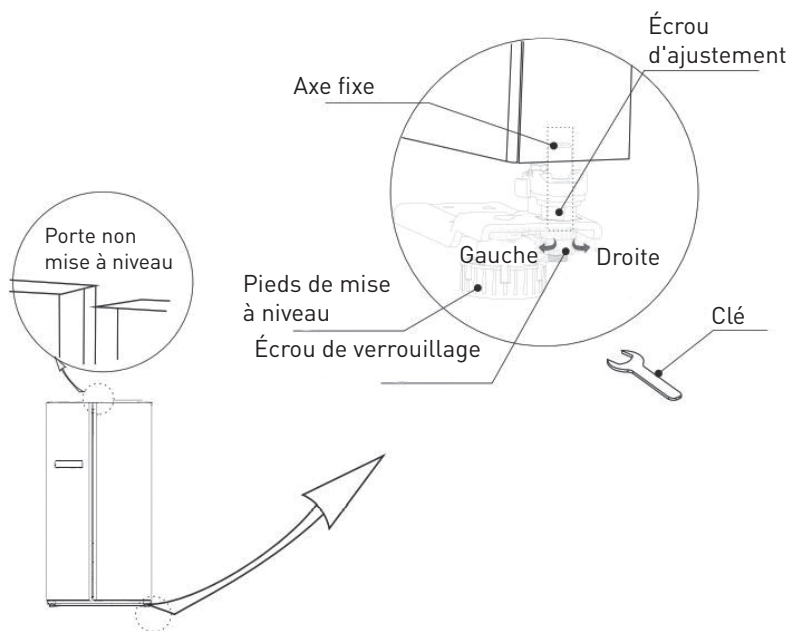
**Quand la porte du réfrigérateur est trop basse :**

Ouvrez la porte, utilisez une clé pour débloquer l'écrou de verrouillage, et tournez l'écrou d'ajustement dans le sens inverse des aiguilles d'une montre. pour remonter le niveau de la porte. Une fois les portes alignées, resserrez l'écrou de verrouillage en le tournant dans le sens inverse des aiguilles d'une montre.

**Quand la porte du réfrigérateur est trop haute :**

Ouvrez la porte et utilisez une clé pour tourner l'écrou d'ajustement dans le sens des aiguilles d'une montre pour abaisser le niveau de la porte. Une fois les portes alignées, resserrez l'écrou de verrouillage en le tournant dans le sens inverse des aiguilles d'une montre.

## Remplacement de l'éclairage

Ce produit contient une source lumineuse de classe d'efficacité énergétique G.

La source lumineuse de ce produit ne peut être remplacée que par des professionnels qualifiés.

Veillez-vous rapprocher du service après-vente en cas de défaillance de la source lumineuse.

Il convient de retirer la source lumineuse à la fin de la vie utile du produit, le tri et le recyclage étant effectués séparément.



1. Veuillez débrancher la prise avant le retrait.
2. Retirez le cache de la lampe à l'aide d'un tournevis.
3. Abaissez le panneau de la lampe.
4. Retirez le terminal de connexion.

## Première utilisation

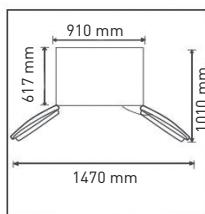

- Laissez suffisamment de place pour pouvoir facilement ouvrir les portes et les tiroirs.
- Le schéma ci-dessus est fourni à titre indicatif uniquement. La configuration réelle dépend du produit concerné ou des indications fournies par le distributeur.

## Conseils d'économie d'énergie

- L'appareil doit être placé dans la zone la plus fraîche de la pièce, à l'abri de la lumière directe du soleil, et ne doit pas se trouver à proximité d'appareils produisant de la chaleur ou de conduits de chauffage.

- Laissez les aliments chauds refroidir à température ambiante avant de les ranger dans l'appareil. Si vous surchargez l'appareil, le compresseur devra fonctionner plus longtemps. Si les aliments sont congelés trop lentement, cela peut nuire à leur qualité ou ils risquent de pourrir.
- Assurez-vous d'emballer les aliments correctement, et essayez les récipients de manière à ce qu'ils soient parfaitement secs avant de les placer dans l'appareil. Ceci permet de limiter la formation de givre à l'intérieur de l'appareil.
- Les tiroirs de l'appareil ne doivent pas être recouverts de papier aluminium, de papier sulfurisé, ni d'essuie-tout. De tels revêtements entravent la circulation de l'air froid, ce qui diminue l'efficacité de l'appareil.
- Organisez et étiquetez les aliments, afin de limiter les ouvertures de porte et les recherches prolongées. Essayez de sortir en une seule fois les aliments dont vous avez besoin et refermez la porte dès que possible.

## Structure et fonctions

### Fonctions

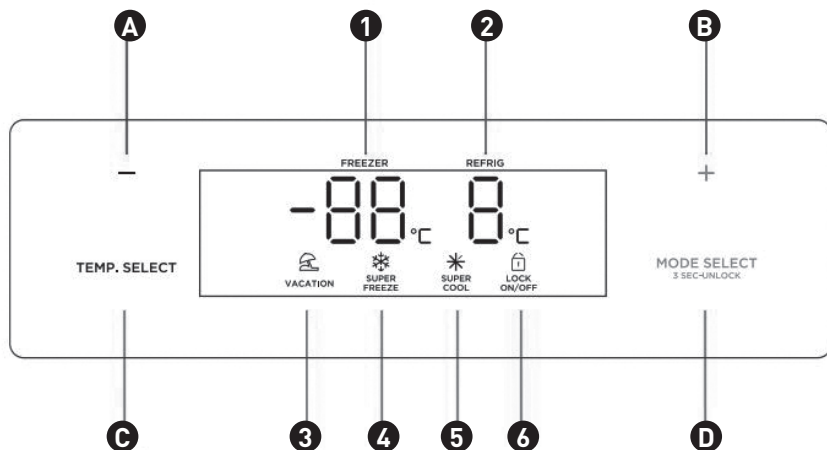

### 1. Affichage



- |   |   |
|---|---|
| <b>1</b> Température du compartiment de congélation | <b>2</b> Température du compartiment de réfrigération |
| <b>3</b> Icône Vacances                             | <b>4</b> Icône Congélation rapide                     |
| <b>5</b> Icône Réfrigération rapide                 | <b>6</b> Icône Marche/arrêt                           |

### 2. Bouton

- |  |  |
|--|--|
| <b>A</b> Bouton de réglage supérieur de la température | <b>B</b> Bouton de réglage inférieur de la température               |
| <b>C</b> Bouton de réglage de la température           | <b>D</b> Réglage du mode (verrouillage/déverrouillage des commandes) |

### 3. Fonctionnement



#### Verrouillage/Déverrouillage

En mode Déverrouillé , maintenez le bouton de verrouillage  enfoncé pendant 3 secondes pour passer en mode Verrouillé .

En mode Verrouillé , maintenez le bouton de verrouillage  enfoncé pendant 3 secondes pour passer en mode Déverrouillé .



Toutes les fonctions suivantes doivent être utilisées en mode déverrouillé.

#### Mode vacances



Appuyez sur le bouton  pour activer le mode Vacances. L'icône  s'allume, et le mode vacances se mettra en route après le verrouillage du panneau de commande.

En mode vacances, le compartiment réfrigérateur est éteint et l'affichage de la température affiche -. La température du congélateur est réglée à -18°C.



#### Mode Super réfrigération

Cliquez sur le bouton  pour activer le mode Super réfrigération. L'icône  s'allume, et le mode Super réfrigération se mettra en route après le verrouillage du panneau de commande, le mode Super réfrigération fonctionnera pendant 6h au maximum.



#### Mode Super congélation

Cliquez sur le bouton  pour activer le mode Super congélation. L'icône  s'allume, et le mode Super congélation se mettra en route après le verrouillage du panneau de commande, le mode Super congélation s'arrêtera au bout de 26h.

#### Réglage de la température du compartiment de réfrigération

Appuyez sur le bouton de réglage de température , la température du compartiment réfrigérateur clignotera. Appuyez ensuite sur le bouton  ou  à nouveau pour régler la température, et vous entendrez un bip. La plage de réglage est comprise entre 2 et 8° C. À chaque fois que vous appuyez sur le bouton, la température change de 1° C. Après le réglage, la nouvelle température prendra effet une fois le panneau de commande verrouillé.

#### Réglage de la température du compartiment de congélation

Appuyez sur le bouton de réglage de température , la température du compartiment congélateur clignotera. Appuyez ensuite sur le bouton  ou  à nouveau pour régler la température, et vous entendrez un bip. La plage de réglage est comprise entre -16 et -24° C. À chaque fois que vous appuyez sur le bouton, la température change de 1° C. La nouvelle température prendra effet une fois le panneau de commande verrouillé. 4 °C pour le compartiment de réfrigération et -19 °C pour le compartiment de congélation.



### Conservation en cas de panne de courant

En cas de panne de courant, le mode de fonctionnement en cours sera verrouillé et maintenu jusqu'au rétablissement du courant.

### Contrôle de l'avertissement et de l'alarme d'ouverture

Une musique d'ouverture est jouée à chaque ouverture des portes.

### Code d'erreur

Les avertissements suivants apparaîtront sur l'écran d'affichage pour signaler les pannes correspondantes de l'appareil. Même s'il est possible que l'appareil puisse continuer à assurer un entreposage frigorifique malgré les pannes ci-après, l'utilisateur doit contacter un réparateur spécialisé, afin de garantir le fonctionnement optimal de l'appareil.

Code d'erreur	Description de l'erreur
E1	Défaillance du capteur de température du compartiment de réfrigération
E2	Défaillance du capteur de température du compartiment de congélation
E5	Défaillance du circuit de détection du capteur de dégivrage
E6	Erreur de communication
E7	Erreur de capteur de température ambiante
EH	Défaillance du capteur d'humidité

### REMARQUE :

La fonction congélation rapide est conçue pour conserver la valeur nutritionnelle de la nourriture dans le congélateur. Elle permet de congeler les aliments le plus rapidement possible. Si une grande quantité de nourriture est congelée en même temps, il est recommandé d'activer la fonction congélation rapide et de mettre la nourriture dans le congélateur. À ce moment, la vitesse de congélation du compartiment congélateur augmente, ce qui lui permet de congeler rapidement les aliments, de conserver leur valeur nutritionnelle et de faciliter le stockage.

## Maintenance et entretien de l'appareil

### Nettoyage général

- La poussière à l'arrière du réfrigérateur et au sol doit être nettoyée périodiquement pour améliorer les propriétés de refroidissement de l'appareil et économiser de l'énergie.
- Vérifiez régulièrement le joint de porte pour vous assurer qu'il n'est pas sale. Nettoyez le joint de porte à l'aide d'un chiffon doux humidifié d'eau savonneuse ou de solution détergente diluée.
- L'intérieur du réfrigérateur doit également être nettoyé régulièrement afin d'éviter la formation d'odeurs.
- Avant tout nettoyage, coupez l'alimentation et retirez l'ensemble des aliments, boissons, clayettes et bacs qui se trouvent à l'intérieur de l'appareil.
- Pour nettoyer l'intérieur du réfrigérateur, utilisez un chiffon doux ou une éponge imbibé(e) de deux cuillères à soupe de bicarbonate de soude mélangées à un quart d'eau chaude. Rincez ensuite à l'eau claire et essuyez. Une fois le nettoyage effectué, ouvrez la porte et laissez sécher l'intérieur à l'air libre avant de remettre l'appareil sous tension.
- Pour les parties intérieures difficiles à nettoyer (comme les rainures, les espaces étroits ou les coins), il est recommandé de les essuyer régulièrement à l'aide d'un chiffon doux ou d'une brosse douce etc., et si nécessaire, d'utiliser d'autres

outils (par exemples des baguettes fines), afin d'éviter que des contaminants ou bactéries ne s'y accumulent.

- N'utilisez pas de savon, de détergent, de poudre à récurer, ni de spray nettoyant., ces derniers pourraient générer des odeurs à l'intérieur du réfrigérateur ou contaminer la nourriture.
- Nettoyez le balconnet à bouteilles, les clayettes et les bacs à l'aide d'un chiffon doux humidifié d'eau savonneuse ou de solution détergente diluée. Séchez-les à l'aide d'un chiffon doux ou à l'air libre.
- Essuyez la surface extérieure du réfrigérateur à l'aide d'un chiffon doux humidifié d'eau savonneuse ou de détergent, etc., puis séchez-la.
- N'utilisez pas de brosses dures, de tampons à récurer métalliques, de brosses métalliques, de produits abrasifs (comme du dentifrice), de solvants organiques (comme de l'alcool, de l'acétone, de l'huile de banane, etc.), d'eau bouillante, de substances acides ou alcalines pour nettoyer le réfrigérateur : ils risqueraient d'endommager la surface et l'intérieur de l'appareil. L'eau bouillante et les solvants organiques comme le benzène risquent de déformer ou d'endommager les pièces en plastique.

- Ne rincez pas l'appareil directement à l'eau, ni avec d'autres liquides afin d'éviter tout court-circuit ou d'affecter l'isolation électrique après immersion.

**AVERTISSEMENT :**

Débranchez l'appareil avant de le dégivrer ou de le nettoyer.

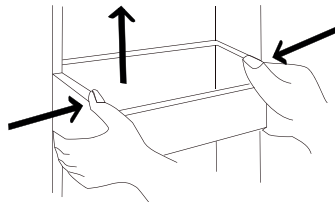
**Nettoyage du balconnet de porte**

- En suivant la flèche de direction dans le schéma ci-dessus, exercez une légère pression sur le balconnet à l'aide des deux mains, tout en poussant vers le haut. Vous pourrez alors le dégager.

- Une fois le balconnet de porte nettoyé, vous pouvez ajuster sa hauteur d'installation selon vos besoins.
- Nous vous conseillons d'utiliser pour le nettoyage un chiffon doux ou une éponge trempés dans de l'eau contenant un détergent neutre non agressif. Enfin, le congélateur doit être nettoyé avec de l'eau propre et un chiffon sec. Ouvrez la porte pour laisser l'appareil sécher à l'air libre avant de l'allumer.
- N'utilisez pas de brosses dures, de tampons à récurer métalliques, de brosses métalliques, de produits abrasifs, de dentifrice, de solvants organiques (comme de l'alcool, de l'acétone, de l'acétate d'isoamyle, etc.), d'eau bouillante, de substances acides ou alcalines pour nettoyer le réfrigérateur, car ils risqueraient d'endommager la surface et l'intérieur de l'appareil.

### **Nettoyage des clayettes en verre**

- Comme la partie du revêtement intérieur du réfrigérateur en contact avec les clayettes comporte une sécurité, vous devez soulever les clayettes vers le haut pour pouvoir les sortir.
- Réglez ou nettoyez les clayettes selon vos besoins.  
Nous vous conseillons d'utiliser pour le nettoyage un chiffon doux ou une éponge trempés dans de l'eau contenant un détergent neutre non agressif. Enfin, le congélateur doit être nettoyé avec de l'eau propre et un chiffon sec. Ouvrez la porte pour laisser l'appareil sécher à l'air libre avant de l'allumer.

- N'utilisez pas de brosses dures, de tampons à récurer métalliques, de brosses métalliques, de produits abrasifs, de dentifrice, de solvants organiques (comme de l'alcool, de l'acétone, de l'acétate d'isoamyle, etc.), d'eau bouillante, de substances acides ou alcalines pour nettoyer le réfrigérateur, car ils risqueraient d'endommager la surface et l'intérieur de l'appareil.

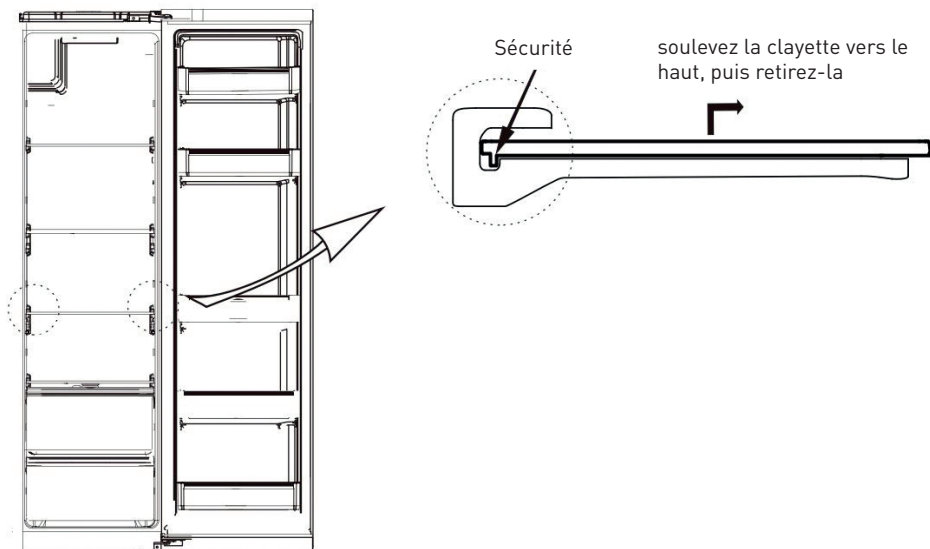

## Dégivrage

- Ce réfrigérateur est conçu sur le principe de refroidissement par circulation d'air et dispose donc d'une fonction de dégivrage automatique.

Le givre qui se forme en raison des changements de saison ou de température peut également être retiré manuellement, en débranchant l'appareil de l'alimentation électrique ou en l'essuyant avec un chiffon sec.

### **Mise hors service**

- **Panne de courant** : En cas de panne de courant, même en été, les aliments à l'intérieur de l'appareil peuvent se conserver pendant plusieurs heures. Pendant ce temps, limitez le nombre d'ouvertures de la porte et n'ajoutez plus d'aliments frais dans l'appareil.
- **Inutilisation prolongée** : L'appareil doit être débranché, puis nettoyé. Les portes doivent ensuite être laissées ouvertes pour éviter la formation d'odeurs.
- **Déplacement** : Avant de déplacer l'appareil, videz-le de son contenu, fixez avec de l'adhésif les clayettes en verre, le bac à légumes, les bacs du compartiment de congélation, etc., et resserrez les pieds de mise à niveau. Fermez les portes et fixez-les avec de l'adhésif. Lors du déplacement, l'appareil ne doit pas être posé à l'envers, placé en position horizontale, ni soumis à des vibrations. Pendant une telle opération, son inclinaison ne doit pas dépasser 45 °.

#### **AVERTISSEMENT :**

Une fois démarré, l'appareil doit fonctionner en continu. En règle générale, le fonctionnement de l'appareil ne doit pas être interrompu ; sans quoi cela pourrait nuire à sa durée de vie.

## Dépannage

Vous pouvez essayer de régler par vous-même les problèmes simples suivants. Si vous n'y parvenez pas, veuillez contacter le service après-vente.

- L'appareil ne fonctionne pas
- Vérifiez s'il est branché à l'alimentation électrique et si la fiche est bien insérée dans la prise
  - Vérifiez que la tension n'est pas trop faible
  - Vérifiez qu'il n'y a pas de coupure de courant ou que des circuits partiels n'ont pas disjoncté
  - Les aliments dégageant une odeur forte doivent être bien enveloppés

Odeurs

- Vérifiez que l'appareil ne contient pas d'aliments avariés
- Nettoyez l'intérieur de l'appareil

Fonctionnement prolongé du compresseur

- Le fonctionnement prolongé de l'appareil est normal en été, quand la température ambiante est élevée
- Il n'est pas recommandé de conserver une trop grande quantité de nourriture dans l'appareil en même temps
- Les aliments doivent refroidir avant d'être placés dans l'appareil

La lumière ne s'allume pas

- Les portes sont ouvertes trop fréquemment
- Vérifiez si l'appareil est branché à l'alimentation électrique et si l'éclairage est endommagé

Les portes ne ferment pas correctement

- Faites remplacer l'éclairage par un spécialiste
- La porte est bloquée par les emballages des aliments
- L'appareil contient une quantité trop importante d'aliments

Bruits forts

- L'appareil est incliné
- Vérifiez si le sol est plat et si l'appareil est positionné de manière stable
- Vérifiez si les accessoires sont placés au bon endroit



Les joints de la porte ne sont pas hermétiques.

- Retirez les éventuels corps étrangers présents sur les joints de la porte
- Chauffez le joint de la porte, puis laissez-le refroidir et se remettre en place (vous pouvez utiliser un sèche-cheveux électrique ou une serviette chaude pour le chauffer)

Débordement du bac de récupération d'eau

- Une quantité trop importante de nourriture est placée dans l'appareil ou les aliments stockés contiennent trop d'eau, ce qui a entraîné un dégivrage important.
- Les portes ne sont pas fermées correctement, ce qui provoque la formation de givre, en raison de l'entrée d'air et de la présence d'une plus grande quantité d'eau liée au dégivrage.

Surface extérieure chaude

- La chaleur du condenseur intégré se dissipe par l'extérieur, ce qui est normal.
- Quand la surface devient chaude en raison d'une température ambiante élevée, d'un stock trop important d'aliments, prévoyez une bonne aération afin de faciliter la dissipation de la chaleur.

Condensation de surface

- La condensation sur la surface externe et les joints de porte du réfrigérateur est normale lorsque l'humidité ambiante est trop élevée. Il suffit d'essuyer la condensation avec un chiffon propre.

Bruits anormaux

- Bourdonnement : Il est possible que le compresseur bourdonne pendant son fonctionnement, et ces bruits sont particulièrement forts lors du démarrage ou de l'arrêt. Ce phénomène est normal.
- Craquements : Le fluide frigorigène circulant à l'intérieur de l'appareil peut émettre des craquements, ce qui est normal.



# Bedankt

Bedankt om dit VALBERG-product te kiezen. De producten van het merk VALBERG, die gekozen, getest en aanbevolen worden door ELECTRO DEPOT, zijn eenvoudig te gebruiken, betrouwbaar en van onberispelijke kwaliteit. Dankzij dit toestel kunt u er zeker van zijn dat u bij elk gebruik volledig tevreden bent.

Welkom bij ELECTRO DEPOT.

Bezoek onze website: [www.electrodepot.be](http://www.electrodepot.be)

**A**

**Voorbeeldweergave  
van het toestel**

Beschrijving van het toestel

---

**B**

**Het toestel gebruiken**

Juist gebruik van koelkasten  
Structuur en functies

---

**C**

**Nuttige informatie**

Onderhoud van de koelkasten  
Probleemoplossing

**Beschrijving van het toestel**

**A** Diepvriesruimte

**1** Deurrekje

**2** Lade

**B** Koelruimte

**3** Box voor groenten en fruit

## Juist gebruik van koelkasten

### Installatie

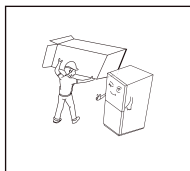

- Alvorens de koelkast te gebruiken, verwijder alle verpakkingsmaterialen, inclusief bodemkussens, piepschuim en kleeftape binnenin de koelkast; verwijder de beschermende folie van de deuren en van de behuizing van de koelkast.

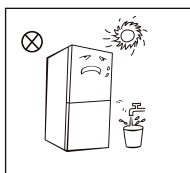

- Houd uit de buurt van warmte en vermijd rechtstreeks zonlicht. Installeer de diepvriezer niet in vochtige ruimten om roestvorming te voorkomen of de isolerende werking van het toestel te verminderen.

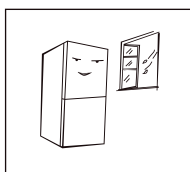

- De koelkast moet in een goed geventileerde ruimte binnenshuis worden geïnstalleerd; de vloer moet vlak en stevig zijn (draai de wieltjes naar links of naar rechts om het toestel waterpas te zetten wanneer het onstabiel is).

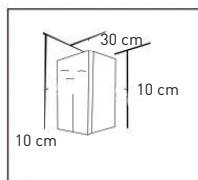

- De ruimte boven de koelkast moet groter zijn dan 30 cm en de koelkast moet tegen een muur worden geplaatst met een vrije afstand van meer dan 10 cm zodat warmte gemakkelijker kan worden afgevoerd.

### VOORZORGSMAATREGELEN VOORAFGAAND AAN DE INSTALLATIE:

Alvorens accessoires te installeren of aan te passen, zorg ervoor dat de stekker van de koelkast uit het stopcontact is gehaald.

Alvorens de verstelvoetjes worden aangepast, dienen voorzorgsmaatregelen te worden genomen om persoonlijk letsel te vermijden.

#### Verstelvoeten

Schematisch diagram van de verstelvoeten

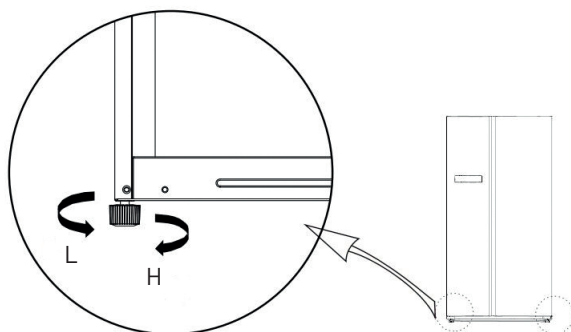

Aanpassingsprocedures:

- Draai de voeten in wijzerzin om de koelkast te verhogen;
- Draai de voeten in tegenwijzerzin om de koelkast te verlagen;
- Pas de rechter en linker voet op basis van de bovenstaande procedures aan naar een horizontaal niveau.

**De deur waterpas zetten**

Schematisch diagram voor het waterpas zetten van de deur

**Lijst met gereedschap dat door de gebruiker voorzien dient te worden**

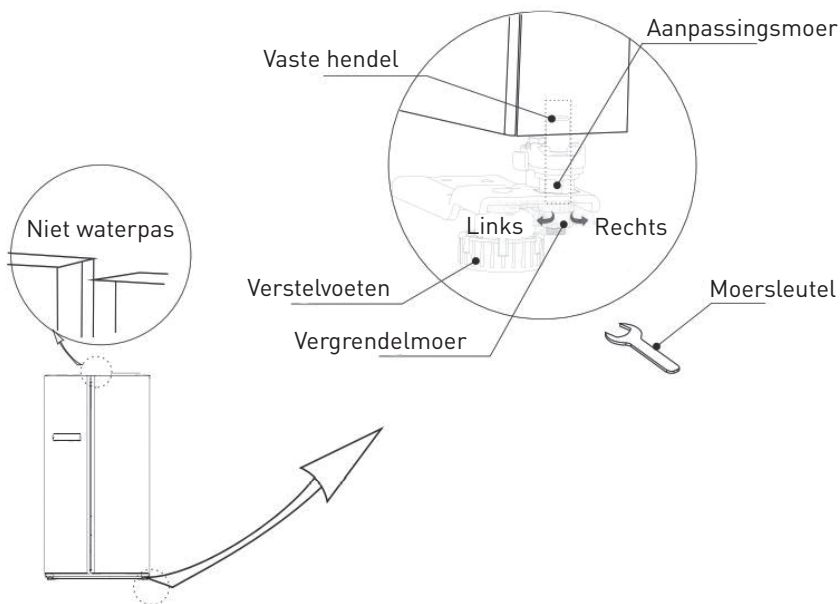

moersleutel

Wanneer de deur van de koelkast laag staat:

Open de deur, gebruik een moersleutel om de vastzetmoer los te draaien en de aanpassingsmoer in tegenwijzerzin te draaien. Om de hoogte van de deur te verhogen. Eenmaal de deur afgelijnd zijn, draai de vastzetmoer vast door deze in tegenwijzerzin te draaien.



Wanneer de deur van de koelkast hoog staat:

Open de deur, gebruik een moersleutel om de aanpassingsmoer in wijzerzin te draaien om de hoogte van de deur te verlagen. Eenmaal de deur afgelijnd zijn, draai de vastzetmoer vast door deze in tegenwijzerzin te draaien.

**De lamp vervangen**

Dit product bevat een lichtbron van energie-efficiëntieklasse G.

De lichtbron in dit product kan alleen worden vervangen door gekwalificeerde professionals.

Neem contact op met de klantenservice als de lichtbron uitvalt.

De lichtbron moet aan het einde van de gebruiksduur van het product worden verwijderd, waarbij de sortering en recycling afzonderlijk worden uitgevoerd.

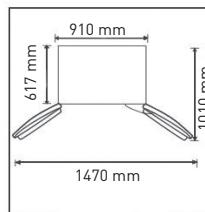

1. Trek eerst de stekker uit het stopcontact.
2. Verwijder het afdekplaatje van de lamp met een schroevendraaier.
3. Verwijder het lamppaneel.
4. Verwijder de aansluitterminal.

**Het toestel beginnen gebruiken**

- Laat voldoende ruimte vrij zodat de deuren en de laden gemakkelijk kunnen worden geopend.
- Bovenstaande afbeelding is enkel ter referentie. De eigenlijke configuratie is afhankelijk van het product of de verklaring van de verdeler.

**Tips om energie te besparen**

- Het toestel moet in de koelste ruimte van de kamer worden geplaatst, verwijderd van

toestellen die warmte genereren of verwarmingskanalen en mag niet in rechtstreeks zonlicht staan.

- Laat hete voedingswaren afkoelen tot kamertemperatuur alvorens ze in het toestel te plaatsen. Wanneer het toestel te vol wordt geladen, zal de compressor gedwongen zijn langer te werken. Voedingswaren die te langzaam worden diepgevroren kunnen hun kwaliteit verliezen of bederven.
- Zorg ervoor dat voedingswaren naar behoren worden verpakt en wrijf containers droog alvorens ze in het toestel te plaatsen. Zo vermindert de opbouw van rijp binnen in het toestel.
- De opslaglade van het toestel mag niet afgedekt worden met aluminiumfolie, vetvrij papier of keukenpapier. Afdekmaterialen hinderen de circulatie van koude lucht waardoor het toestel minder efficiënt wordt.
- Organiseer de voedingswaren en kleef er etiketten op om het aantal keren dat de deuren worden geopend, wordt vermindert en om te vermijden dat lang moet worden gezocht. Verwijder in één keer zo veel artikelen als nodig en sluit de deur zo snel mogelijk.

## Structuur en functies

### Functies

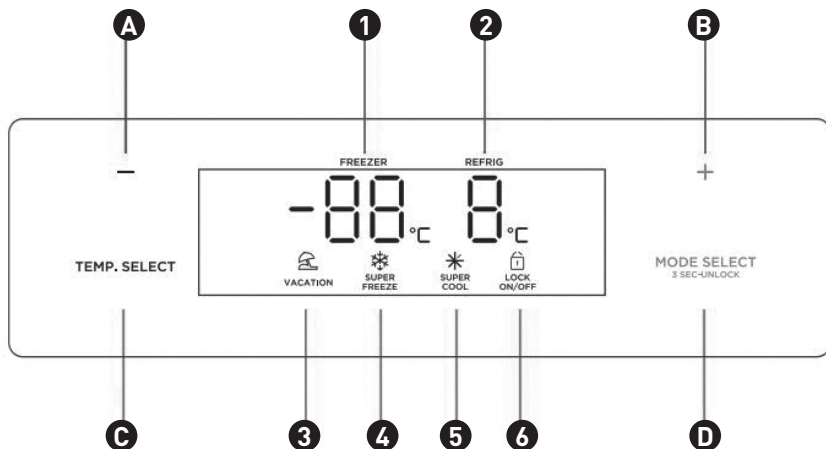

### 1. Display



- |  |                                       |
|--|---------------------------------------|
| <b>1</b> Temperatuur diepvriescompartiment | <b>2</b> Temperatuur koelcompartiment |
| <b>3</b> Pictogram Vakantie                | <b>4</b> Pictogram Snel Invriezen     |
| <b>5</b> Pictogram Snel koelen             | <b>6</b> Pictogram Aan/Uit            |



### 2. Knop

- |   |   |
|---|---|
| <b>A</b> Knop om de temperatuur hoger in te stellen | <b>B</b> Knop om de temperatuur lager in te stellen                   |
| <b>C</b> Knop om de temperatuur aan te passen       | <b>D</b> Instelling modus (controleknoppen Vergrendelen/Ontgrendelen) |

### 3. Werking



#### Vergrendelen/ontgrendelen

Druk in de ontgrendelde status 3 seconden lang op de knop Vergrendelen  **MODE SELECT** en ga naar de vergrendelstatus .

Druk in de vergrendelde status 3 seconden lang op de knop Vergrendelen  **MODE SELECT** en ga naar de ontgrendelde status .



Al de volgende functies moeten werken in de ontgrendelde status.

#### Modus Vakantie



Druk op de knop  om naar de vakantiemodus te gaan. Het pictogram  gaat branden en de vakantiemodus zal starten nadat het bedieningspaneel is vergrendeld.

Tijdens de vakantiemodus worden het koelcompartiment en het temperatuurscherm uitgeschakeld – de temperatuur van het diepvriescompartiment wordt ingesteld op  $-18^{\circ}\text{C}$ .

#### Modus Superkoelen

Druk op de knop  om naar de modus superkoelen te gaan. Het pictogram  gaat branden, de modus superkoelen start na het vergrendelen van het bedieningspaneel, de modus superkoelen zal niet langer dan 6 uur werken.

#### Modus superinvriezen

Druk op de knop  om naar de modus superinvriezen te gaan. Het pictogram  gaat branden, de modus superinvriezen start na het vergrendelen van het bedieningspaneel, de modus superinvriezen stopt na 26 uur.

#### Temperatuurinstelling van de koelruimte

Druk op de knop voor het aanpassen van de temperatuur **TEMP. SELECT**, de temperatuur van het koelcompartiment knippert. Druk opnieuw op de knop  $-$  of  $+$  om de temperatuur in te stellen en u hoort één biep. Het instelbereik ligt tussen  $2^{\circ}\text{C}$  en  $8^{\circ}\text{C}$ . Telkens wanneer u op de knop drukt, wijzigt de temperatuur met  $1^{\circ}\text{C}$ . Na aanpassing, zal de instelling van de nieuwe temperatuur in werking treden na het vergrendelen van het bedieningspaneel.

#### Temperatuurinstelling van de diepvriesruimte

Druk op de knop voor het aanpassen van de temperatuur **TEMP. SELECT**, de temperatuur van het diepvriescompartiment knippert. Druk opnieuw op de knop  $-$  of  $+$  om de temperatuur in te stellen en u hoort één biep. Het instelbereik ligt tussen  $-16^{\circ}\text{C}$  en  $-24^{\circ}\text{C}$ . Telkens wanneer u op de knop drukt, wijzigt de temperatuur met  $1^{\circ}\text{C}$ . de instelling van de nieuwe temperatuur in werking treden na het vergrendelen van het bedieningspaneel. Aanbevolen instelling: koelruimte  $4^{\circ}\text{C}$ , diepvriesruimte  $-19^{\circ}\text{C}$ .

#### Opslag na stroomonderbreking

In geval van een stroomonderbreking, wordt de onmiddellijke werkstatus vergrendeld en behouden tot de stroomvoorziening is hersteld.

**Openingswaarschuwing en alarmcontrole**

Wanneer de deuren van de koelkast worden geopend, weerklinkt het openingsdeuntje.

**Foutcode**

De volgende waarschuwingen die op het weergavescherm verschijnen geven de overeenkomstige fouten van de koelkast aan. Hoewel de koelkast nog steeds dezelfde koelopslagfunctie kan hebben met de volgende fouten, zal de gebruiker contact opnemen met een onderhoudsspecialist om een optimale werking van het toestel te waarborgen.

Foutcode	Foutomschrijving
<b>E1</b>	Temperatuursensor van de koelruimte defect
<b>E2</b>	Temperatuursensor van de diepvriesruimte defect
<b>E5</b>	Ontdooisensor in de koelruimte defect
<b>E6</b>	Communicatiefout
<b>E7</b>	Defect sensor omgevingstemperatuur
<b>EH</b>	Defect vochtsensor

**OPMERKING:**

De snelinvriesfunctie is speciaal ontwikkeld om de voedingswaarde van de voeding in de diepvriezer te behouden. Hiermee kan de voeding in de kortst mogelijk tijd worden ingevroren. Wanneer tezelfdertijd een grote hoeveelheid voeding wordt ingevroren, is het aanbevolen dat de gebruiker de snelinvriesfunctie aanzet en de voeding in de diepvriezer plaatst. Op dat moment wordt de invriessnelheid van het diepvriescompartiment verhoogd, waardoor de voeding snel kan worden ingevroren, de voedingswaarde van de voeding effectief kan worden behouden en het opslaan wordt vergemakkelijkt.

## Onderhoud van de koelkasten

### Globale reiniging

- Stof achter de koelkast en op de grond moet tijdig worden verwijderd om het koeleffect te verbeteren en energie te besparen.
- Controleer regelmatig de pakking van de deur om er zeker van te zijn dat er geen vuil aanwezig is. Reinig de pakking van de deur met een zachte doek die vochtig is gemaakt met zeepwater of met verdund reinigingsmiddel.
- De binnenkant van de koelkast moet regelmatig worden gereinigd om geurtjes te vermijden.
- Schakel het toestel uit en verwijder alle voedingswaren, dranken, legplanken, lades, enz. alvorens de binnenkant te reinigen
- Gebruik een zachte doek of spons met twee eetlepels zuiveringszout en een kwart warm water om de binnenkant van de koelkast te reinigen. Spoel vervolgens met water en wrijf proper. Na het reinigen, open de deur en laat op natuurlijke wijze drogen alvorens het toestel opnieuw in te schakelen.
- Voor gebieden in de koelkast die moeilijk te reinigen zijn (zoals smalle gleuven, kloven of hoeken) is het aanbevolen om ze regelmatig af te wrijven met een zachte vod, een zachte borstel enz. en indien nodig gecombineerd met

enkele hulpinstrumenten (zoals dunne stokjes) om ervoor te zorgen dat zich geen vuil of bacteriën in deze gebieden ophopen.

- Gebruik geen zeep, detergent, schuurpoeder, sprayreiniger, enz., aangezien deze geurtjes binnen in de koelkast kunnen veroorzaken of voeding kunnen besmetten.
- Reinig het flessenrek, de legplanken en de lades met een zachte doek bevochtigd met zeepwater of verdund reinigingsmiddel. Droog af met een zachte doek of laat op natuurlijke wijze drogen.
- Wrijf het buitenoppervlak van de koelkast af met een zachte doek bevochtigd met zeepwater, reinigingsmiddel, enz. en wrijf vervolgens droog.
- Gebruik geen harde borstels, stalen schoonmaakballen, draadborstels, schuurmiddelen (zoals tandpasta), organische oplosmiddelen (zoals alcohol, aceton, bananenolie, enz.), kokend water, zuur of alkaline die het oppervlak van de koelkast en de binnenkant kunnen beschadigen. Kokend water of organische oplosmiddelen, zoals benzeen, kunnen kunststof onderdelen vervormen of beschadigen.
- Spoel niet rechtstreeks af met water of andere vloeistoffen tijdens het reinigen om kortsluitingen te vermijden of te voorkomen dat de elektrische isolatie na onderdompeling wordt beïnvloed.

**WAARSCHUWING:**

Voor het ontdooien of reinigen, zorg ervoor dat de stekker van de koelkast uit het stopcontact is getrokken.

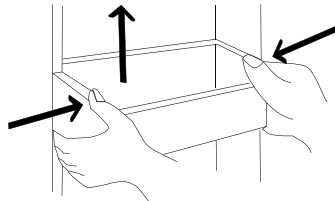
**Reiniging van het deurvak**

- Afhankelijk van de richtingspijl in onderstaande afbeelding, gebruik beide handen om het vak in te drukken en til het naar boven. Nu kunt u het verwijderen.
- Na het verwijderen en afwassen van het vak, kunt u de installatiehoogte naar believen instellen.



- Gebruik zachte handdoeken of spons die in water en in niet-corrosief neutraal detergent zijn gedompeld om te reinigen. Uiteindelijk wordt de diepvriezer gereinigd met proper water en een droge doek. Open de deur zodat de binnenkant op natuurlijke manier kan drogen alvorens de stroom opnieuw aan te schakelen.
- Gebruik geen harde borstels, stalen schoonmaakballen, draadborstels, schuurmiddelen (zoals tandpasta), organische oplosmiddelen (zoals alcohol, aceton, bananenolie, enz.), kokend water, zuur of alkaline die het oppervlak van de koelkast en de binnenkant kunnen beschadigen.

### **Reinigen van de glazen legplank**

- Aangezien het binnenste deel van de koelkast dat contact maakt met de planken voorzien is van een stopper, moet u de legplanken optillen zodat u ze kunt uitnemen.

- Reinig of pas de legplanken naar believen aan.

Gebruik zachte handdoeken of spons die in water en in niet-corrosief neutraal detergent zijn gedompeld om te reinigen. Uiteindelijk wordt de diepvriezer gereinigd met proper water en een droge doek. Open de deur zodat de binnenkant op natuurlijke manier kan drogen alvorens de stroom opnieuw aan te schakelen.

- Gebruik geen harde borstels, stalen schoonmaakballen, draadborstels, schuurmiddelen (zoals tandpasta), organische oplosmiddelen (zoals alcohol, aceton, bananenolie, enz.), kokend water, zuur of alkaline die het oppervlak van de koelkast en de binnenkant kunnen beschadigen.

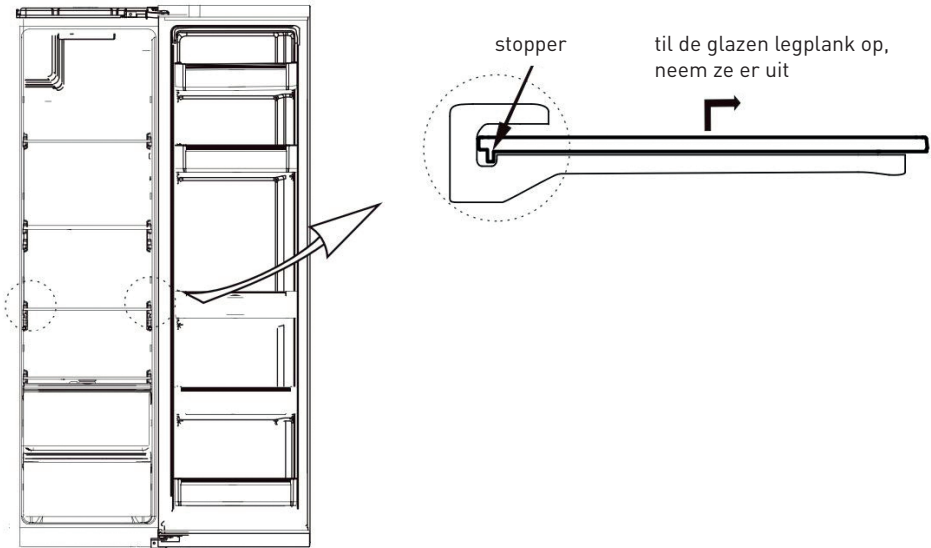

## Ontdooien

- De koelkast is vervaardigd op basis van het luchtkoelingsprincipe en is bijgevolg voorzien van de automatische ontdooifunctie.

Rijp die zich heeft gevormd als gevolg van een verandering van seizoen of temperatuur kan ook manueel worden verwijderd door de stekker van het toestel uit het stopcontact te trekken of door het af te wrijven met een droge handdoek.

## Het toestel werkt niet

- Stroompanne: In geval van stroompanne, zelfs in de zomer, kan voeding in het toestel nog verschillende uren lang worden bewaard; tijdens de stroompanne moet het aantal keren dat de deur wordt geopend, worden verminderd en mag geen verse voeding in het toestel worden geplaatst.
- Het toestel wordt lange tijd niet gebruikt: De stekker van het toestel moet uit het stopcontact worden gehaald en vervolgens moet het toestel worden gereinigd; Laat de deuren open staan om geurtjes te voorkomen.
- Het toestel verplaatsen: Alvorens de koelkast te verplaatsen, verwijder alle voorwerpen die erin zitten, bevestig de glazen tussenschotten, de groentelade, de lades in de diepvriesruimte enz. met kleefband en draai de verstelvoetjes vast; sluit de deuren en verzegel ze met kleefband. Tijdens het verplaatsen mag het toestel niet onderste boven of horizontaal worden gelegd of mag het niet trillen; de hellingshoek tijdens het verplaatsen mag niet meer bedragen dan 45°.

### WAARSCHUWING:

Het toestel moet blijven werken eenmaal het is ingeschakeld. Over het algemeen mag de werking van het toestel niet worden onderbroken; zo niet kan dit een nadelige invloed hebben op de levensduur

## Probleemoplossing

U kunt proberen om de volgende eenvoudige problemen zelf op te lossen. Indien ze niet kunnen worden opgelost, gelieve dan contact op te nemen met de dienst na verkoop.

Slechte werking	<ul style="list-style-type: none"> <li>• Controleer of het toestel ingeschakeld is en of de stekker goed in het stopcontact zit</li> <li>• Controleer of het voltage niet te laag is</li> <li>• Controleer of er geen kortsluiting is en of er circuits geactiveerd zijn geweest</li> <li>• Sterk geurende voeding moet goed worden ingepakt</li> </ul>
Geurtjes	<ul style="list-style-type: none"> <li>• Controleer of er geen rottende voeding aanwezig is</li> <li>• Reinig de binnenkant van de koelkast</li> </ul>
De compressor werkt lang	<ul style="list-style-type: none"> <li>• In de zomer is het normaal dat de koelkast lang werkt wanneer de omgevingstemperatuur hoog is</li> <li>• Het wordt niet aanbevolen om te veel voeding tezelfdertijd in de koelkast te bewaren</li> <li>• Voeding moet afgekoeld worden alvorens ze in het toestel wordt geplaatst</li> <li>• De deuren worden te vaak geopend</li> </ul>
Het lampje brandt niet	<ul style="list-style-type: none"> <li>• Controleer of de stekker van de koelkast in het stopcontact zit en of het lampje niet beschadigd is</li> <li>• Laat het lampje vervangen door een specialist</li> </ul>
De deuren kunnen niet naar behoren worden gesloten	<ul style="list-style-type: none"> <li>• Er zitten voedselpakketten tussen de deur</li> <li>• Er is te veel voeding in de koelkast geplaatst</li> <li>• De koelkast kantelt</li> </ul>
Luid lawaai	<ul style="list-style-type: none"> <li>• Controleer of de vloer vlak is en of de koelkast stabiel staat</li> <li>• Controleer of de accessoires op de juiste plaats zijn geïnstalleerd</li> </ul>

De deur dicht niet volledig af

- Verwijder vreemde voorwerpen van de deurdichting
- Verwarm de deurdichting en laat ze vervolgens afkoelen om zich te herstellen (of blaas erop met een haardroger of gebruik een warme handdoek om ze te verwarmen)

De waterpan stroomt over

- Er zit te veel voeding in de koelruimte of de opgeslagen voeding bevat te veel water waardoor het toestel sterk moet ontdooien.

- De deuren zijn niet goed gesloten, waardoor rijp ontstaat als gevolg van de instroom van lucht en meer water als gevolg van het ontdooien.

Hete behuizing

- Via de behuizing ontsnapt er warmte die opgebouwd wordt in de condensator, wat normaal is

- Wanneer de behuizing warm wordt als gevolg van een hoge omgevingstemperatuur, of het opslaan van te veel voeding zorg dan voor een goede ventilatie waardoor warmte gemakkelijker kan ontsnappen.

Condensvorming op het oppervlak

- Condensvorming op het buitenoppervlak en deurdichtingen van de koelkast is normaal wanneer de omgevingstemperatuur te hoog is. Wrijf gewoon het condens weg met een prope handdoek.

Abnormaal lawaai

- Gezoem: De compressor kan tijdens de werking zoemen en het gezoem is luid vooral bij het starten en het stoppen. Dit is normaal.

- Gekraak: De koelvloeistof die in het toestel stroomt, kan gekraak produceren, wat normaal is.



# ¡Gracias!

Gracias por elegir este producto VALBERG. Seleccionados, probados y recomendados por ELECTRO DEPOT, los productos de la marca VALBERG son fáciles de usar, fiables y de un acabado impecable. Gracias a este aparato, puede estar seguro de que cada uso le proporcionará satisfacción.

Bienvenido a ELECTRO DEPOT.

Visite nuestra página web: [www.electrodepot.es](http://www.electrodepot.es)

**A**

**Vista previa del  
aparato**

Descripción del aparato

---

**B**

**Uso del aparato**

Uso correcto de los frigoríficos  
Estructura y funciones

---

**C**

**Información útil**

Mantenimiento y cuidado del frigorífico  
Resolución de problemas



**Descripción del aparato**

- A** Compartimento del congelador
- 1** Bandeja de la puerta                      **2** Cajón
- B** Compartimento del frigorífico
- 3** Cajón de frutas y verduras

## Uso correcto de los frigoríficos

### Colocación

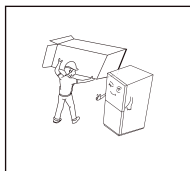

- Antes de usar el aparato, retire todo el material de embalaje, incluidas las amortiguadores de la parte inferior, las almohadillas de espuma y las cintas del interior del frigorífico; retire la película de protección de las puertas y del cuerpo del frigorífico.

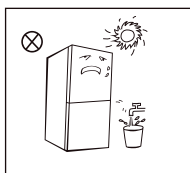

- Mantenga el aparato alejado del calor y evite la luz directa del sol. No coloque el congelador en un lugar húmedo o con agua, para prevenir la formación de óxido o que se reduzca el efecto aislante.

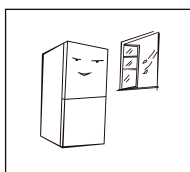

- El frigorífico debe colocarse en un lugar interior con buena ventilación; el suelo debe ser plano y resistente (gire a la izquierda o a la derecha para ajustar las ruedas y nivelarlo si no quedara estable).

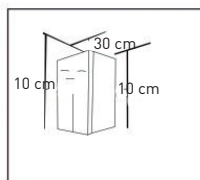

- El espacio superior del frigorífico debe ser superior a 30 cm y el frigorífico debe quedar colocado contra una pared, con una separación de más de 10 cm, para facilitar la disipación del calor.

### PRECAUCIONES ANTES DE LA INSTALACIÓN:

Antes de instalar o ajustar los accesorios, debe asegurarse de que el frigorífico esté desconectado de la corriente. Antes de ajustar las patas niveladoras, se deben tomar precauciones para evitar lesiones personales.

#### Patas de nivelación

Diagrama esquemático de las patas de nivelación

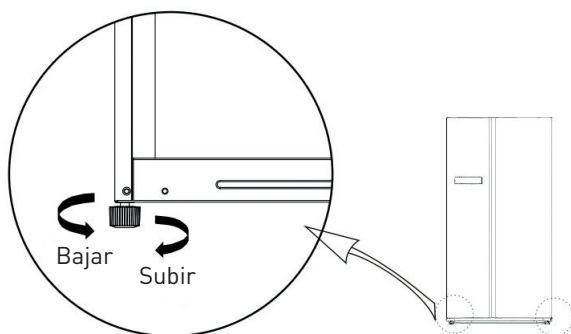

#### Procedimientos de ajuste:

- Gire las patas en sentido horario para levantar el frigorífico.
- Gire las patas en sentido antihorario para bajar el frigorífico.
- Ajuste las patas derecha e izquierda siguiendo los procedimientos mencionados, hasta que el aparato quede nivelado horizontalmente.

**Nivelación de la puerta**

Diagrama esquemático para la nivelación de la puerta

**Lista de herramientas necesarias**

llave

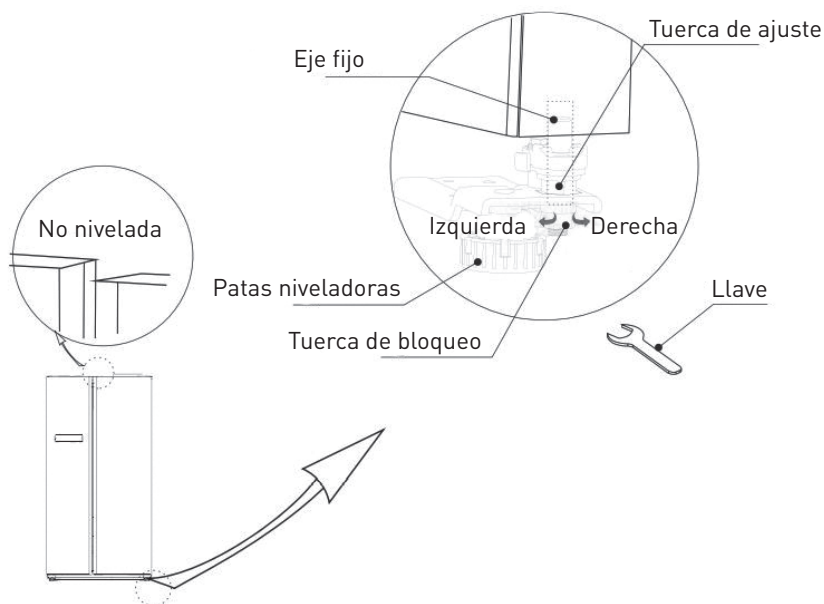
**Cuando la puerta del frigorífico está baja:**

Abra la puerta, use una llave para aflojar la tuerca de bloqueo y para girar la tuerca de ajuste en sentido antihorario. Para elevar la altura de la puerta. Una vez que las puertas están alineadas, apriete la tuerca de bloqueo girándola en sentido antihorario.

**Cuando la puerta del frigorífico está alta:**

Abra la puerta, use una llave para girar la tuerca de ajuste en el sentido de las agujas del reloj para bajar la altura de la puerta. Una vez que las puertas están alineadas, apriete la tuerca de bloqueo girándola en sentido antihorario.

### Cambiar la luz

Este producto contiene una fuente luminosa de la clase de eficiencia energética G. La fuente de luz de este producto solo puede ser reemplazada por profesionales calificados. Si la fuente de luz falla, comuníquese con el servicio al cliente. La fuente de luz debe retirarse al final de la vida útil del producto, y la clasificación y el reciclaje se deben realizar por separado.



1. Tire del enchufe antes de retirarlo.
2. Retire la pantalla de la lámpara con un destornillador.
3. Retire el panel de la lámpara.
4. Retire el terminal de conexión.

### Uso del aparato por primera vez

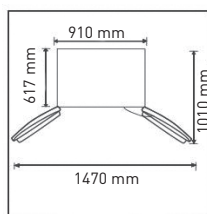

- Deje suficiente espacio para abrir cómodamente las puertas y los cajones.
- La imagen anterior es solo para referencia. La configuración real dependerá del producto físico o de la declaración del distribuidor.

### Sugerencias para ahorrar energía

- El aparato se debe colocar en la zona más fresca de la habitación, lejos de otros aparatos que generen calor y de conductos de calefacción, y alejado de la luz directa del sol.
- Los alimentos calientes se deben enfriar hasta alcanzar la temperatura ambiente antes de introducirlos en el aparato. Si sobrecarga el aparato, el compresor tendrá que funcionar durante más tiempo. Los alimentos que se congelan demasiado lentamente podrían perder calidad o estropearse.

- Asegúrese de envolver los alimentos correctamente y seque bien los recipientes antes de introducirlos en el aparato. Así reducirá la acumulación de escarcha en el interior del aparato.
- El cajón de almacenamiento del aparato no se debe cubrir con papel de aluminio, papel encerado ni servilletas de papel. Los recubrimientos interfieren en la circulación del aire, lo que reduce la eficiencia del aparato.
- Organice y etiquete los alimentos para reducir las aperturas de la puerta y tener que pasar demasiado tiempo buscándolos. Retire todos los artículos que necesite de una vez y cierre la puerta lo antes posible.

## Estructura y funciones

### Funciones

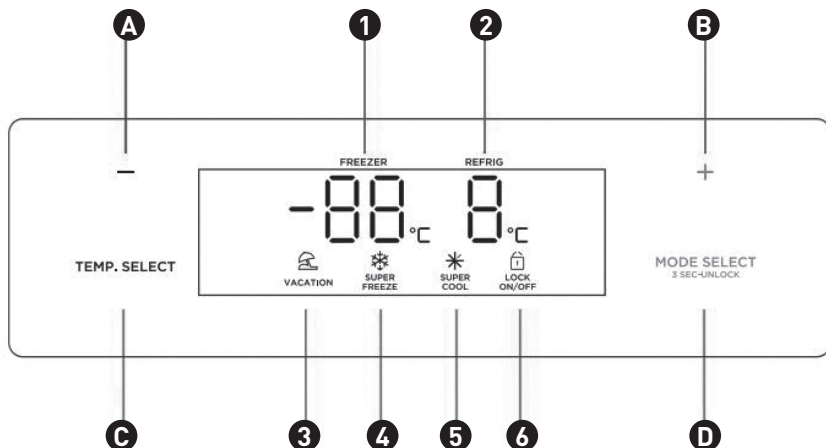

### 1. Pantalla



- |   |   |
|---|---|
| <b>1</b> Temperatura del compartimento del congelador | <b>2</b> Temperatura del compartimento del refrigerador |
| <b>3</b> Icono de vacaciones                          | <b>4</b> Icono de congelación rápida                    |
| <b>5</b> Icono de refrigeración rápida                | <b>6</b> Icono ON/OFF                                   |



### 2. Botón

- |   |   |
|---|---|
| <b>A</b> Botón para aumentar la temperatura | <b>B</b> Botón para disminuir la temperatura                        |
| <b>C</b> Botón de ajuste de la temperatura  | <b>D</b> Configuración del modo (controles de bloqueo y desbloqueo) |

### 3. Funcionamiento



#### Bloqueo/desbloqueo

En el estado desbloqueado , mantenga presionado el botón de bloqueo  durante 3 segundos para pasar al modo bloqueado .

En el estado bloqueado , mantenga presionado el botón de bloqueo  durante 3 segundos para pasar al modo desbloqueado .



Todas las funciones siguientes deben efectuarse en el modo desbloqueado.

#### Modo vacaciones



Haga clic en el botón  para pasar al modo de vacaciones. El icono  se ilumina, el modo de vacaciones se iniciará después de bloquear el panel de control.

En el modo de vacaciones, el compartimento del frigorífico se apaga y se muestra el área de temperatura: la temperatura del compartimento congelador se fija en -18 °C.



#### Modo de superrefrigeración

Haga clic en el botón  para pasar al modo de superrefrigeración. El icono  se ilumina, el modo de superrefrigeración se iniciará después de bloquear el panel de control. El modo de superrefrigeración solo estará activo 6 h.



#### Modo de supercongelación

Haga clic en el botón  para pasar al modo de supercongelación. El icono  se ilumina, el modo de supercongelación se iniciará después de bloquear el panel de control. El modo de supercongelación estará activo 26 h.

#### Ajuste de la temperatura del compartimento del frigorífico

Haga clic en el botón de ajuste de temperatura , la temperatura del compartimento del frigorífico parpadeará. Luego haga clic en el botón  o  nuevamente para configurar la temperatura y sonará un pitido. El rango de configuración está comprendido entre 2 °C y 8 °C. Cada vez que hace clic en el botón, la temperatura se modificará 1 °C. Después de ajustarla, la nueva configuración de temperatura tendrá efecto después de bloquear el panel de control.

#### Ajuste de la temperatura del compartimento del congelador

Haga clic en el botón de ajuste de temperatura , la temperatura del compartimento del congelador parpadeará. Luego haga clic en el botón  o  nuevamente para configurar la temperatura y sonará un pitido. El rango de configuración está comprendido entre -16 °C y -24 °C. Cada vez que haga clic en el botón, la temperatura se modificará 1 °C. La nueva configuración de temperatura tendrá efecto después de bloquear el panel de control. Configuración recomendada: compartimento del frigorífico 4°C, compartimento del congelador - 19 °C.



### Almacenamiento en caso de corte de energía

En caso de corte de energía, el estado de funcionamiento instantáneo se bloqueará y se mantendrá hasta que se restablezca la alimentación.

### Control de alarma y advertencia de apertura de puerta

Cuando se abre la puerta del frigorífico, suena un sonido de apertura de puerta.

#### Código de error

Las siguientes advertencias aparecerán en la pantalla para indicar las averías correspondientes del frigorífico. Aunque es posible que el frigorífico siga enfriando y congelando con las averías siguientes, el usuario debe contactar con un técnico de mantenimiento, de forma que se garantice el uso normal del frigorífico.

Código de error	Descripción de la avería
E1	Fallo del sensor de temperatura del compartimento del frigorífico
E2	Fallo del sensor de temperatura del compartimento del congelador
E5	Fallo del circuito de detección del sensor del compartimento del congelador
E6	Fallo de comunicación
E7	Fallo del sensor de temperatura ambiente
EH	Fallo del sensor de humedad

#### NOTA:

La función de congelación rápida está diseñada para mantener el valor nutricional de los alimentos en el congelador. Puede congelar la comida en el menor tiempo. Si se congela una gran cantidad de alimentos a la vez, se recomienda activar la función de congelación rápida e introducir los alimentos. En este momento, la velocidad de congelación del compartimento del congelador aumenta, lo que puede congelar rápidamente alimentos, bloquear eficazmente el valor nutricional de estos y facilitar el almacenamiento.

## Mantenimiento y cuidado del frigorífico

### Limpieza general

- El polvo que se acumula detrás del frigorífico y en el suelo se debe limpiar periódicamente para mejorar el efecto de refrigeración y el ahorro energético.
- Compruebe la junta de la puerta periódicamente para asegurarse de que no haya restos. Limpie la junta de la puerta con un paño suave humedecido con agua y jabón o con un detergente diluido.
- El interior del frigorífico se debe limpiar periódicamente para evitar olores.
- Desconecte la corriente eléctrica antes de limpiar el interior y retire todos los alimentos, bebidas, bandejas, cajones, etc.
- Utilice un paño suave o una esponja para limpiar el interior del frigorífico con dos cucharadas de bicarbonato sódico y un litro de agua caliente. A continuación, enjuague con agua y frote para dejar limpio el aparato. Después de limpiar, abra la puerta y deje que se seque naturalmente antes de volver a conectar la corriente eléctrica.
- En las zonas del frigorífico que resulte difícil limpiar (por ejemplo, rendijas estrechas, huecos o esquinas), se recomienda frotarlas periódicamente con un paño suave, un cepillo suave, etc., y si es necesario, usar otras herramientas

auxiliares (por ejemplo, unos palillos) para asegurarse de que no se acumulen sustancias contaminantes o bacterias en esas zonas.

- No use jabón, detergente, limpiador en polvo, aerosoles, etc., ya que pueden causar olores en el interior del frigorífico o contaminar los alimentos.
- Limpie la estructura para botellas, las bandejas y los cajones con un paño suave humedecido con agua con jabón o detergente diluido. Seque con un paño suave o deje que se sequen naturalmente.
- Frote la superficie exterior del frigorífico con un paño suave humedecido con agua con jabón, detergente, etc., y luego frote con un paño para secar.
- No utilice cepillos rígidos, estropajos de acero, cepillos metálicos, productos abrasivos (por ejemplo, pasta de dientes), disolventes orgánicos (por ejemplo, alcohol, acetona, aceite de plátano, etc.), agua hirviendo o sustancias ácidas o alcalinas, que puedan dañar la superficie del frigorífico y su interior. El agua hirviendo y los disolventes orgánicos, como el benceno, pueden deformar o dañar las piezas de plástico.
- No enjuague directamente con agua u otros líquidos cuando limpie, para evitar cortocircuitos o que se vea afectado el aislamiento eléctrico después de sumergirlo.

**ADVERTENCIA:**

Desenchufe el frigorífico para descongelar y limpiar.

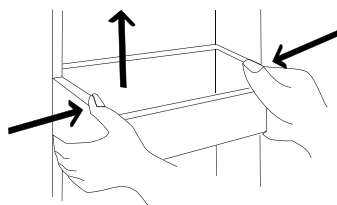
**Limpeza de la bandeja de la puerta**

- Siguiendo la dirección de las flechas de la imagen, utilice ambas manos para presionar la bandeja mientras la empuja hacia arriba para poder sacarla.
- Después de haber lavado la bandeja, puede colocarla a la altura que desee según sus necesidades.

- Se recomienda utilizar paños suaves o una esponja mojada en agua y detergentes neutros no corrosivos para la limpieza. Finalmente, se limpiará el congelador con agua limpia y un paño seco. Abra la puerta para que se seque antes de encenderlo.
- No utilice cepillos rígidos, estropajos de acero, cepillos metálicos, productos abrasivos (por ejemplo, pasta de dientes), disolventes orgánicos (por ejemplo, alcohol, acetona, aceite de plátano, etc.), agua hirviendo o sustancias ácidas o alcalinas, que puedan dañar la superficie del frigorífico y su interior.

### **Limpieza de estante de vidrio**

- Como la parte más interna del revestimiento del frigorífico que está en contacto con los estantes tiene un tope, deberá levantar los estantes hacia arriba para poder sacarlos.
- Ajuste o limpie los estantes según sus necesidades. Se recomienda usar paños suaves o una esponja mojada en agua y detergentes neutros no corrosivos para la limpieza. Finalmente, se limpiará el congelador con agua limpia y un paño seco. Abra la puerta para que se seque antes de encenderlo.
- No utilice cepillos rígidos, estropajos de acero, cepillos metálicos, productos abrasivos (por ejemplo, pasta de dientes), disolventes orgánicos (alcohol, acetona, aceite de plátano, etc.), agua hirviendo o sustancias ácidas o alcalinas, que puedan dañar la superficie del frigorífico y su interior.

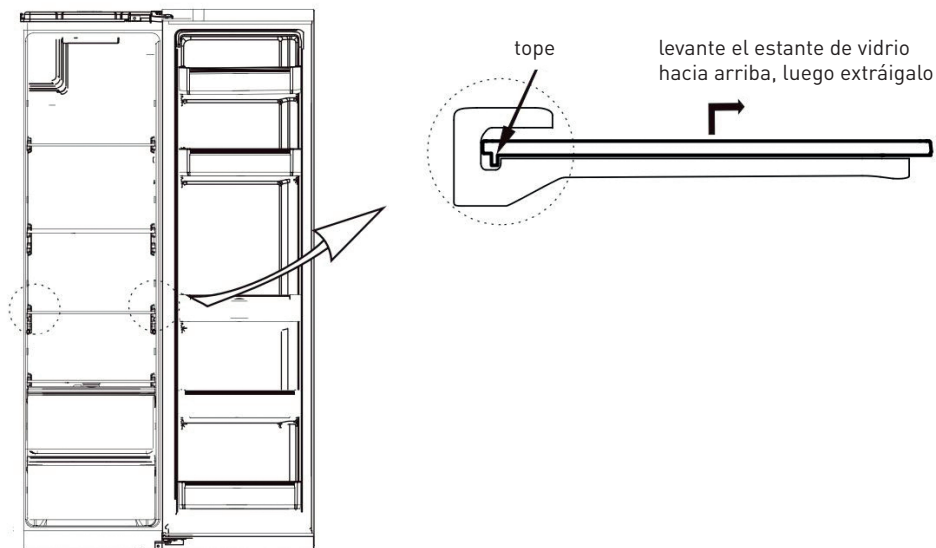

## Descongelación

- El frigorífico funciona de acuerdo con el principio de refrigeración por aire y, por lo tanto, tiene una función de descongelación automática.

La escarcha que se forma debido al cambio de estación o de temperatura también se puede eliminar desconectando el aparato de la corriente eléctrica o frotando con un paño seco.

## Funcionamiento incorrecto

- Corte eléctrico: en caso de corte eléctrico, aunque sea verano, los alimentos que se encuentran dentro del aparato se pueden conservar durante varias horas. Durante el corte eléctrico se deben reducir las aperturas de la puerta y no se deben introducir más alimentos en el aparato.

- El aparato no se va a usar durante mucho tiempo: el aparato se debe desenchufar y luego limpiar; las puertas se deben dejar abiertas para evitar olores.
- Desplazamiento: antes de mover el frigorífico, saque todos los objetos del interior, sujete con cinta adhesiva las bandejas de cristal, el cajón para las verduras, los cajones del congelador, etc., y apriete las patas de nivelación. Cierre las puertas y sujételas con cinta adhesiva. Al desplazar el aparato, no debe tumbarlo ni ponerlo al revés, ni debe provocar vibraciones. La inclinación durante el desplazamiento no debe superar los 45°.

**ADVERTENCIA:**

El aparato debe funcionar de forma continua una vez se ponga en marcha. Por lo general, no se debe interrumpir el funcionamiento del aparato; de lo contrario, su vida útil podría reducirse

## Resolución de problemas

Puede intentar solucionar usted mismo los problemas sencillos siguientes. Si no puede solucionarlos, contacte con el departamento posventa.

Fallo de funcionamiento	<ul style="list-style-type: none"> <li>• Compruebe si el aparato está conectado a la corriente eléctrica o si el enchufe está bien introducido en la toma</li> <li>• Compruebe si el voltaje es demasiado bajo</li> <li>• Compruebe si se ha producido un corte eléctrico o si se han disparado circuitos parciales</li> </ul>
Olores	<ul style="list-style-type: none"> <li>• Los alimentos que huelen mucho se deben envolver bien</li> <li>• Compruebe si hay otros alimentos que se hayan estropeado</li> <li>• Limpie el interior del frigorífico</li> </ul>
Funcionamiento prolongado del compresor	<ul style="list-style-type: none"> <li>• El funcionamiento prolongado del compresor es normal en verano, cuando la temperatura ambiente es alta</li> <li>• Le recomendamos que no guarde demasiados alimentos en el aparato al mismo tiempo</li> <li>• Los alimentos deben enfriarse antes de introducirlos en el aparato</li> <li>• Las puertas se abren con demasiada frecuencia</li> </ul>
La luz no se enciende	<ul style="list-style-type: none"> <li>• Compruebe si el frigorífico está conectado a la corriente eléctrica y si la luz está dañada</li> <li>• Contacte con un especialista para que cambie la bombilla</li> </ul>
Las puertas no se pueden cerrar bien	<ul style="list-style-type: none"> <li>• La puerta no se cierra debido a los envases de alimentos</li> <li>• Se ha introducido demasiada comida</li> <li>• El frigorífico está inclinado</li> </ul>



Ruido fuerte

- Compruebe si el suelo está nivelado y si el frigorífico está estable

- Compruebe si los accesorios se encuentran en el lugar correcto

La junta de la puerta no queda hermética

- Retire los materiales extraños de la junta de la puerta

- Caliente la junta de la puerta y luego deje que se enfríe para restaurarla (también puede secarla con un secador eléctrico o calentarla con un paño caliente)

La bandeja de agua se desborda

- Hay demasiados alimentos en el aparato o los alimentos guardados contienen demasiada agua, lo que provoca descongelación.

- Las puertas no están bien cerradas, lo que genera escarcha debido a la entrada de aire y un aumento de agua debido a la descongelación.

La carcasa está caliente

- El calor del condensador integrado se disipa a través de la carcasa; esto es normal

- Cuando la carcasa se calienta demasiado porque la temperatura ambiente es alta o se han introducido demasiados alimentos, ventile bien para facilitar la disipación del calor.

Condensación en la superficie

- La condensación en la superficie exterior y en las juntas de la puerta del frigorífico es normal cuando hay mucha humedad ambiente. Solo tiene que pasar un paño limpio para retirar la condensación.

Ruido anómalo

- Zumbido: el compresor podría emitir un zumbido cuando está funcionando. Ese zumbido puede ser muy fuerte al poner en marcha o detener el aparato. Esto es normal.

- Crujidos: el refrigerante que fluye por el interior del aparato podría generar crujidos. Esto es normal.







# VALBERG

## - ERRATUM -

### **EN**

This product contains a light source of energy efficiency class G.

Light source in this product can only be replaced by qualified professionals.

Please contact after-sales service if the light source fails.

The light source shall be removed at the end of the product's useful life, with sorting and recycling done separately.

### **FR**

Ce produit contient une source lumineuse de classe d'efficacité énergétique G.

La source lumineuse de ce produit ne peut être remplacée que par des professionnels qualifiés.

Veuillez-vous rapprocher du service après-vente en cas de défaillance de la source lumineuse.

Il convient de retirer la source lumineuse à la fin de la vie utile du produit, le tri et le recyclage étant effectués séparément.

### **NL**

Dit product bevat een lichtbron van energie-efficiëntieklasse G.

De lichtbron in dit product kan alleen worden vervangen door gekwalificeerde professionals.

Neem contact op met de klantenservice als de lichtbron uitvalt.

De lichtbron moet aan het einde van de gebruiksduur van het product worden verwijderd, waarbij de sortering en recycling afzonderlijk worden uitgevoerd.

## ES

Este producto contiene una fuente luminosa de la clase de eficiencia energética G.

La fuente de luz de este producto solo puede ser reemplazada por profesionales calificados.

Si la fuente de luz falla, comuníquese con el servicio al cliente.

La fuente de luz debe retirarse al final de la vida útil del producto, y la clasificación y el reciclaje se deben realizar por separado.

## IT

Questo prodotto contiene una sorgente luminosa di classe di efficienza energetica G.

La sorgente luminosa in questo prodotto può essere sostituita solo da professionisti qualificati.

Si prega di contattare il servizio post-vendita se la sorgente luminosa si guasta.

La sorgente luminosa deve essere rimossa alla fine della vita utile del prodotto, con cernita e riciclaggio effettuati separatamente.

