

CONDITION DE GARANTIE

FR

Ce produit est garanti pour une période de 2 ans à partir de la date d'achat*, contre toute défaillance résultant d'un vice de fabrication ou de matériau. Cette garantie ne couvre pas les vices ou les dommages résultant d'une mauvaise installation, d'une utilisation incorrecte ou de l'usure anormale du produit.

*sur présentation du ticket de caisse.

GARANTIEVOORWAARDEN

NL

Dit product wordt gegarandeerd voor een periode van 2 jaar vanaf de aankoopdatum*, voor elke storing die het gevolg is van een fabricagefout of het materiaal. Gebreken of schade door slechte installatie, onjuist gebruik of abnormale slijtage van het product worden niet gedekt door deze garantie.

*op vertoon van kassabon.

CONDICIONES DE GARANTÍA

ES

El certificado de garantía de este producto tiene una duración de 2 años a partir de la fecha de compra* que se limita a los defectos de fabricación y averías del material. Se excluyen de la garantía deficiencias o daños originados por una mala instalación, errores en la manipulación o por un uso inadecuado.

*previa presentación del comprobante de compra.

ELECTRO DEPOT

1 route de Vendeville

59155 FACHES-THUMESNIL - FRANCE

Réfrigérateur - congélateur
Koelvriestkast
Frigorífico - congelador

967657
SBS 529 WD F X742C

CONSIGNES D'UTILISATION02
GEBRUIKSAANWIJZINGEN22
INSTRUCCIONES DE USO42

▲▲▲▲▲
VALBERG

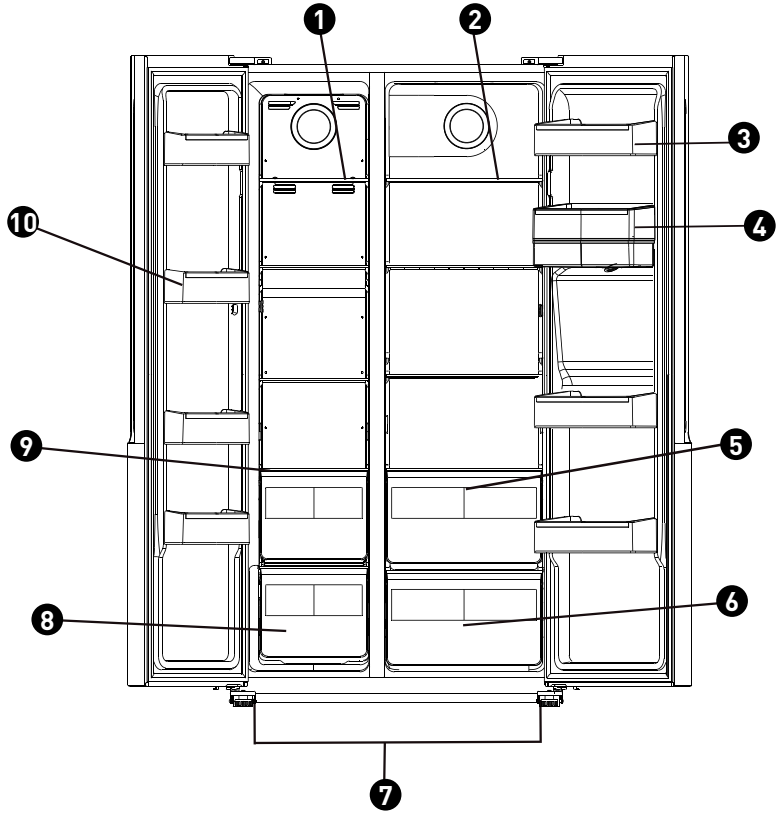

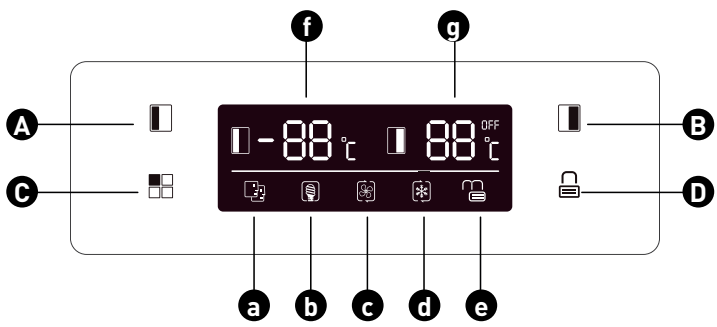

Merci !

Merci d'avoir choisi ce produit VALBERG.
Choisis, testés et recommandés par ELECTRO DEPOT,
les produits de la marque VALBERG vous assurent
une utilisation simple, une performance fiable et
une qualité irréprochable.

Grâce à cet appareil, vous savez que chaque utilisation
vous apportera satisfaction.

Bienvenue chez ELECTRO DEPOT.

Visitez notre site Internet : www.electrodepot.fr
www.electrodepot.be

VOTRE AVIS COMPTE !



**PARTAGEZ
VOTRE EXPERIENCE
SUR LES PRODUITS**

Parce que votre satisfaction est notre priorité, nous vous proposons
de donner votre avis sur ce produit. Il sera transmis et analysé par
nos équipes afin d'améliorer continuellement le produit.

Donnez votre avis sur <http://www.electrodepot.fr/avis-client>



ELECTRO DEPOT

A Aperçu de l'appareil

Températures ambiantes d'utilisation
Réglage du thermostat
Description de l'appareil
Panneau de commande

B Utilisation de l'appareil

Installation
Avant la première utilisation de l'appareil
Utilisation quotidienne
Utilisation du distributeur d'eau

C Informations pratiques

Trucs et astuces utiles
Nettoyage et entretien
Dépannage
Mise au rebut de votre ancien appareil

Les notices sont aussi disponibles sur le site
<http://www.electrodepot.fr/sav/notices/>
<http://www.electrodepot.be/fr/sav/notices>

Températures ambiantes d'utilisation

Il est recommandé de respecter les classes climatiques indiquées dans la fiche produit sur la plaque signalétique de l'appareil, cela vous permet de vérifier sous quelles plages de températures ambiantes l'appareil peut être utilisé :

- SN : Entre 10 et 32°C
- N : Entre 16 et 32°C
- ST : Entre 16 et 38°C
- T : Entre 16 et 43°C

Un appareil multi-classes peut gérer la température la plus basse et la plus élevée de l'ensemble des classes couvertes. L'utilisation de l'appareil en dehors de la plage de température ambiante alterne ses performances et sa durée de vie.

Réglage du thermostat

Pour un usage optimal et des économies d'énergie, il est recommandé de régler le(s) thermostat(s) de l'appareil selon la température ambiante de la pièce d'utilisation et le respect de la classe climatique.

Veillez vous référer à la fiche produit pour connaître la classe climatique associée aux températures ambiantes minimales et maximales adaptées à l'appareil ainsi que le réglage de température recommandé pour un stockage optimisé des denrées alimentaires.

Les degrés des températures ambiantes T°C sont donnés uniquement à titre indicatif. L'emplacement dans la pièce, la fréquence d'ouverture de porte(s) ou encore le niveau de chargement en denrées alimentaires de l'appareil peuvent impacter les positions précisées. La ou les position(s) de thermostat(s) peu(ven)t devoir être modifiées pour compenser ces facteurs.

Exemples de pièce d'utilisation :

- Pièce non chauffée en hiver comme un garage dans une région froide.
- Pièce à vivre normalement chauffée comme une cuisine.
- Pièce non climatisée en été dans une région chaude.

Description de l'appareil

- | | | | |
|---|---|---|------------------------------------|
| ❶ | Clayette du congélateur | ❹ | Bac à légumes du réfrigérateur |
| ❷ | Clayette du réfrigérateur | ❺ | Pieds de réglage |
| ❸ | Balconnet de porte du réfrigérateur | ❻ | Tiroir du congélateur |
| ❹ | Réservoir d'eau | ❼ | Couvercle du tiroir du congélateur |
| ❺ | Couvercle du bac à légumes du réfrigérateur | ❽ | Balconnet de porte du congélateur |

Panneau de commande

BOUTONS

- A** Appuyez sur ce bouton pour régler la température du compartiment de congélation (côté gauche) de -14 °C à -22 °C.
- B** Appuyez sur ce bouton pour régler la température du compartiment de réfrigération (côté droit) de 2 °C à 8 °C ou pour l'éteindre (« OFF »). Si vous sélectionnez « OFF » (Arrêt), le compartiment de réfrigération sera éteint.
- C** Appuyez sur ce bouton pour sélectionner le mode de fonctionnement : « SMART », « ECO », « SUPER COOLING », « SUPER FREEZING » ou RÉGLAGES DE L'UTILISATEUR (pas de symbole affiché).
- D** Appuyez sur ce bouton et maintenez-le enfoncé pendant 3 secondes pour verrouiller les 3 autres boutons.
Appuyez sur ce bouton pendant 1 seconde pour déverrouiller les 3 autres boutons.

AFFICHAGE

- A** En mode « SMART » (Intelligent), le réfrigérateur règle automatiquement la température des deux compartiments, en fonction de la température interne et de la température ambiante.
- B** En mode « ECO » (Économique), le réfrigérateur sélectionne le réglage permettant une consommation d'énergie minimale.
- C** Avec le mode « SUPER COOLING » (Super réfrigération), le compartiment de réfrigération fonctionne à sa température la plus basse pendant environ 2 heures. À la fin de ce laps de temps, la température qui était réglée avant d'activer ce mode est automatiquement rétablie.
- D** Avec le mode « SUPER FREEZING » (Super congélation), le compartiment de congélation fonctionne à sa température la plus basse pendant environ 6 heures. À la fin de ce laps de temps, la température qui était réglée avant d'activer ce mode est automatiquement rétablie.
- E** « LOCK » (Verrouillage) : ce symbole s'allume si les boutons sont verrouillés.
- F** Affiche la température réglée pour le compartiment de congélation.
- G** Affiche la température réglée pour le compartiment de réfrigération.

Alarme d'ouverture de porte

Si l'une des portes reste ouverte pendant 90 secondes, un signal sonore retentira régulièrement jusqu'à ce que la porte soit fermée.

Installation

Si l'embrasure de porte de votre cuisine n'est pas suffisamment large pour le passage du réfrigérateur, les portes et poignées de l'appareil peuvent être retirées en suivant la procédure décrite ci-dessous.

Retrait des poignées

Outil requis : la clé hexagonale du sac d'accessoires.

- Assurez-vous que l'appareil est débranché et vide
- Toutes les pièces retirées doivent être conservées, afin de pouvoir réinstaller ensuite les poignées.
- Dévissez les poignées à l'aide de la clé hexagonale.

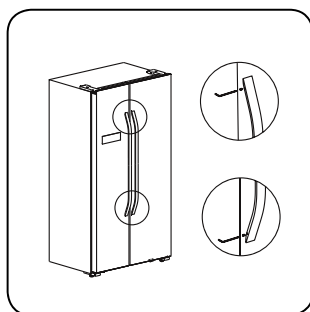

- Tirez sur les poignées pour les enlever.

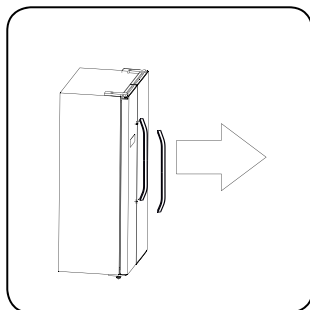

- Une fois l'appareil en place, installez à nouveau les poignées en suivant la procédure inverse.

Retrait des poignées

Outil requis : tournevis cruciforme, tournevis à lame plate.

- Assurez-vous que l'appareil est débranché et vide.
- Pour retirer la porte, il est nécessaire d'incliner l'appareil vers l'arrière. Il doit reposer sur une surface solide, pour éviter qu'il ne glisse pendant le retrait de la porte.
- Toutes les pièces retirées doivent être conservées afin de pouvoir réinstaller ensuite la porte.
- Ne posez pas l'appareil à plat, car cela risquerait d'endommager le système de refroidissement.
- Il est préférable que l'appareil soit manipulé par 2 personnes lors du montage.
- Dévissez le cache de la charnière à l'aide du tournevis cruciforme.

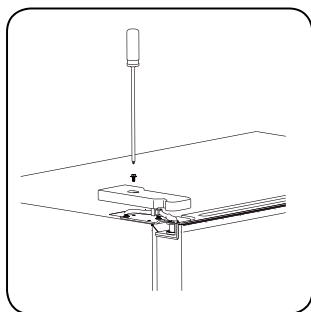

- Débranchez le faisceau électrique.

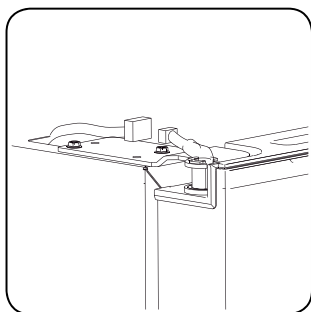

- Dévissez la charnière supérieure.

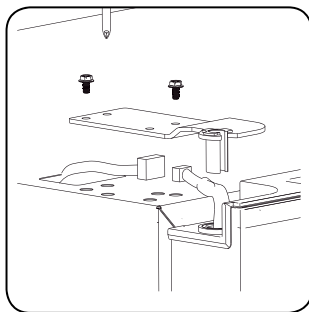

- Soulevez la porte et placez-la sur une surface douce et rembourrée. Retirez ensuite l'autre porte en suivant la même procédure.

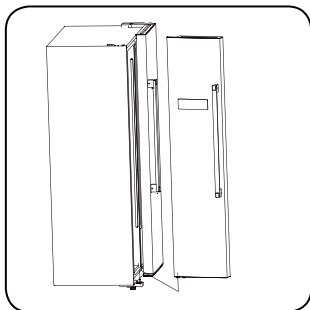

- Dévissez les charnières inférieures.

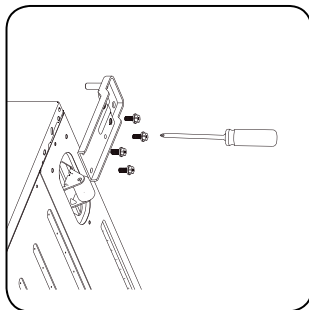

- Une fois l'appareil en place, installez à nouveau les portes en suivant la procédure inverse.

Espace requis

- Choisissez un emplacement qui n'est pas directement exposé à la lumière du soleil.
- Veillez à prévoir suffisamment de place pour pouvoir facilement ouvrir les portes du réfrigérateur.
- Sélectionnez un endroit dont le sol est plat (ou presque plat).
- Prévoyez suffisamment de place pour installer le réfrigérateur sur une surface plane.
- Laissez de l'espace sur la droite, la gauche, à l'arrière et au-dessus de l'appareil lorsque vous l'installez. Ceci contribuera à diminuer sa consommation électrique et à alléger vos factures énergétiques.

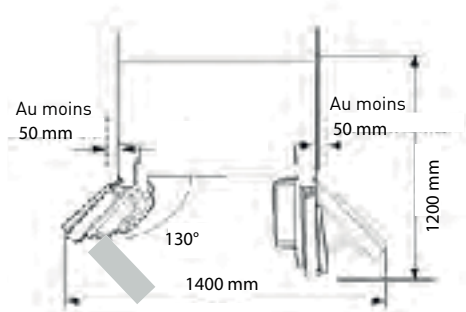

Mise à niveau et stabilisation du réfrigérateur

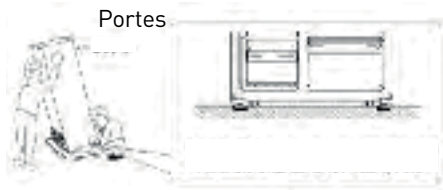

- Mettez à niveau et stabilisez le réfrigérateur en réglant ses pieds.
- Tournez les pieds dans le sens des aiguilles d'une montre pour les relever manuellement.
- Tournez Les pieds dans le sens inverse des aiguilles d'une montre pour les abaisser manuellement.

Positionnement

Installez cet appareil dans un endroit où la température ambiante correspond à la classe climatique indiquée sur sa plaque signalétique :

Emplacement

• L'appareil doit être installé à bonne distance des sources de chaleur, comme les radiateurs, les chaudières, la lumière directe du soleil, etc. Veillez à ce que l'air puisse circuler librement à l'arrière de l'appareil. Pour un fonctionnement optimal, si l'appareil est placé sous un élément mural, la distance entre le haut de l'appareil et l'élément mural doit être d'au moins 100 mm. Dans la mesure du possible, il est toutefois préférable de ne pas positionner l'appareil sous des éléments muraux. Une mise à niveau précise est possible grâce à un ou plusieurs pieds réglables situés en bas de l'appareil.



ATTENTION

Vous devez pouvoir débrancher l'appareil de l'alimentation secteur ; la prise doit donc rester facile d'accès une fois l'appareil installé.

Branchements électriques

• Avant de brancher l'appareil, vérifiez que la tension et la fréquence indiquées sur la plaque signalétique correspondent à votre alimentation électrique domestique.

Cet appareil doit être relié à la terre. La prise du cordon d'alimentation est munie d'une broche à cet effet. Si votre prise d'alimentation électrique domestique n'est pas mise à la terre, reliez l'appareil à la terre d'une autre manière, conformément à la réglementation en vigueur et après avoir consulté un électricien qualifié. Le fabricant décline toute responsabilité si les mesures de sécurité susmentionnées ne sont pas appliquées. Cet appareil est conforme aux directives européennes.

Avant la première utilisation de l'appareil

Nettoyage de l'intérieur

- Avant d'utiliser l'appareil pour la première fois, lavez l'intérieur et tous les accessoires internes avec de l'eau tiède et un savon neutre, de manière à éliminer l'odeur caractéristique des appareils neufs. Séchez-les ensuite complètement.



REMARQUE

N'utilisez pas de détergents ou de poudres abrasives, car ces derniers endommageraient la nition de l'appareil.

Utilisation quotidienne

Congélation d'aliments frais

- Le compartiment de congélation permet de congeler des aliments frais et de conserver des aliments congelés et surgelés pendant une longue période de temps.
- Placez les aliments frais que vous souhaitez congeler dans le compartiment inférieur.
- La quantité maximale d'aliments qu'il est possible de congeler en 24 heures est indiquée sur la plaque signalétique.
- Le processus de congélation dure 24 heures : pendant cette période, n'ajoutez pas d'autres aliments à congeler.

Conservation d'aliments surgelés

- Lors de la première utilisation ou après une période d'inutilisation prolongée, avant de placer des produits dans le compartiment, laissez l'appareil fonctionner pendant au moins 2 heures en le réglant sur la température la plus basse.



REMARQUE

En cas de décongélation accidentelle (par exemple, si le courant a été coupé pendant une durée supérieure à celle qui est indiquée dans le tableau des caractéristiques techniques dans la rubrique « Durée de montée en température »), les aliments décongelés doivent être consommés rapidement, ou cuits immédiatement et ensuite recongelés (après cuisson).

Décongélation

- Avant d'être utilisés, les aliments congelés ou surgelés peuvent être décongelés dans le compartiment de réfrigération ou à température ambiante, selon le temps dont vous disposez pour cette opération.
- Les petits aliments ou morceaux peuvent même être cuits tels quels, sans décongélation. Dans ce cas, la cuisson sera plus longue.

Accessoires**Clayettes amovibles**

- Les parois du réfrigérateur sont équipées d'une série de glissières permettant de positionner les clayettes de la manière souhaitée.

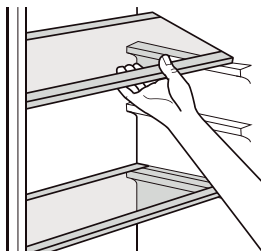
**Positionnement des balconnets de porte**

- Pour vous permettre de stocker des emballages alimentaires de diverses tailles, les balconnets de porte peuvent être placés à des hauteurs différentes. Pour effectuer ces réglages, procédez de la manière suivante : tirez progressivement le balconnet dans le sens des flèches, jusqu'à le sortir entièrement. Ensuite repositionnez-le à votre convenance.



Utilisation du distributeur d'eau

- Le distributeur d'eau vous permet de vous servir de l'eau fraîche, sans avoir à ouvrir la porte du compartiment de réfrigération.

Avant la première utilisation du distributeur

- Avant d'utiliser le distributeur d'eau pour la première fois, retirez et nettoyez le réservoir d'eau situé à l'intérieur du compartiment de réfrigération.
- Commencez par soulever et retirer le balconnet du réservoir, puis sortez le réservoir d'eau avec son couvercle. Ôtez le couvercle afin de nettoyer le réservoir et le couvercle.

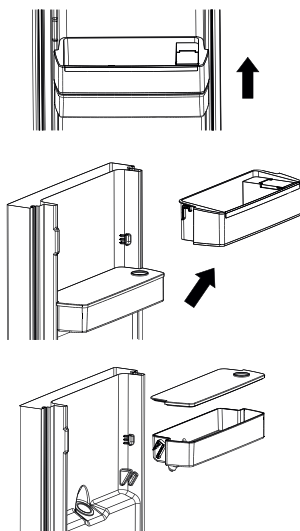

- Une fois les éléments nettoyés, repositionnez le réservoir d'eau, le couvercle et le balconnet du réservoir, en suivant les indications ci-dessous.

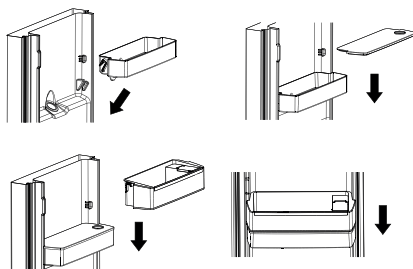

- Nettoyez le levier du distributeur sur l'extérieur de la porte du réfrigérateur.



Remplir le réservoir d'eau

- Ouvrez le petit couvercle.

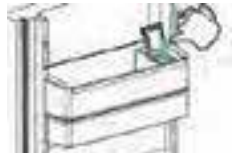

- Remplissez le réservoir avec de l'eau potable à hauteur du marquage indiquant 3 l.
- Fermez le petit couvercle.

Pour vous servir de l'eau

- Pour obtenir de l'eau, appuyez doucement sur le levier du distributeur avec un verre ou un autre récipient.
- Pour arrêter l'écoulement de l'eau, éloignez votre verre du levier du distributeur.



ATTENTION

Ne remplissez pas le réservoir d'eau avec d'autres liquides que de l'eau potable. Les boissons telles que des jus de fruits, des boissons gazeuses ou alcoolisées ne conviennent pas à une utilisation dans le réservoir. Si vous remplissez le réservoir d'eau avec de tels liquides, il risque de dysfonctionner et de subir des dégâts irréversibles. Certains des additifs et ingrédients chimiques de telles boissons peuvent également attaquer et endommager le réservoir. Utilisez uniquement de l'eau potable pure et propre. La capacité du réservoir est de 2,5 l. Ne le remplissez pas davantage.

Trucs et astuces utiles

Conseils pour la congélation

Pour vous aider à tirer le meilleur profit du processus de congélation, voici quelques conseils importants :

- La quantité maximale d'aliments qu'il est possible de congeler en 24 heures est indiquée sur la plaque signalétique.
- Le processus de congélation dure 24 heures. Vous ne devez pas congeler d'aliments supplémentaires pendant ce laps de temps.
- Congelez uniquement des aliments frais, d'excellente qualité et parfaitement propres.
- Séparez les aliments en petites portions afin de permettre une congélation rapide et complète, et de pouvoir décongeler ensuite uniquement la quantité requise.
- Emballez les aliments dans du papier d'aluminium ou des sachets en plastique, et vérifiez que les emballages sont hermétiques.
- Ne laissez pas des aliments frais non congelés entrer en contact avec des aliments déjà congelés, car cela entraînerait une augmentation de la température de ces derniers.
- Les aliments maigres se conservent mieux et plus longtemps que les aliments gras. Le sel réduit la durée de conservation de la nourriture.
- Les glaces à l'eau, si elles sont consommées dès la sortie du compartiment de congélation, peuvent provoquer des brûlures cutanées liées au froid.
- Vous devez respecter la durée de stockage indiquée sur l'emballage des produits.

Conseils pour le stockage des aliments surgelés

Pour que cet appareil fonctionne de manière optimale, vous devez :

- vous assurer que les aliments surgelés ont été correctement conservés par le vendeur ;
- veiller à transporter le plus rapidement possible les aliments surgelés du magasin jusqu'à votre congélateur ;
- éviter d'ouvrir fréquemment la porte, ou de la laisser ouverte plus longtemps que nécessaire. Une fois décongelés, les aliments s'abîment rapidement et ne peuvent pas être recongelés. Ne dépassez pas la durée de conservation indiquée par le fabricant des aliments.

Conseils pour la réfrigération des aliments frais

Pour un résultat optimal :

- Ne rangez pas des aliments chauds ou des liquides qui s'évaporent dans le réfrigérateur.
- Couvrez ou enveloppez les aliments, particulièrement s'ils ont une saveur prononcée.

Conseils pour la réfrigération

Astuces utiles :

- Assurez-vous d'envelopper les aliments dans des sachets en plastique et placez-les sur les clayettes en verre au-dessus du bac à légumes.
- Pour éviter tout risque, ne les conservez ainsi qu'un ou deux jours au maximum.
- Aliments cuits, plats froids, etc. : ils doivent être couverts et peuvent être rangés sur n'importe quelle clayette.
- Fruits et légumes : ils doivent être parfaitement propres et placés dans le ou les bac(s) spécifique(s) fourni(s).
- Beurre et fromage : ils doivent être placés dans des récipients hermétiques spécifiques ou enveloppés dans du papier d'aluminium ou des sachets en plastique de manière aussi hermétique que possible.
- Bouteilles de lait : elles doivent être munies d'un bouchon et être conservées dans les balconnets de la porte.
- S'ils ne sont pas emballés, les bananes, les pommes de terre, les oignons et l'ail ne doivent pas être conservés au réfrigérateur

Nettoyage et entretien

Pour des raisons d'hygiène, l'intérieur de l'appareil et les accessoires correspondants doivent être nettoyés régulièrement.

**ATTENTION**

L'appareil ne doit pas être branché sur le secteur pendant le nettoyage. Risque de choc électrique ! Avant de procéder au nettoyage, éteignez l'appareil et débranchez la prise de l'alimentation, ou bien coupez le disjoncteur ou enlevez le fusible.

**ATTENTION**

Ne nettoyez jamais l'appareil avec un nettoyeur à vapeur. De l'humidité pourrait s'accumuler à l'intérieur des composants électriques, entraînant un risque de choc électrique ! La vapeur chaude risquerait aussi d'endommager les pièces en plastique. L'appareil doit être sec avant d'être remis en service.

**REMARQUE**

Les huiles essentielles et les solvants organiques peuvent attaquer les pièces en plastique. Sont par exemple concernés: le jus de citron ou le jus provenant des pelures d'orange, l'acide butyrique ou les produits nettoyants contenant de l'acide acétique.

- Ne laissez pas de telles substances entrer en contact avec les pièces de l'appareil.
- N'utilisez pas de nettoyeurs abrasifs.
- Sortez les aliments du congélateur. Conservez-les bien couverts, dans un endroit frais.
- Éteignez l'appareil et débranchez la prise de l'alimentation, ou bien coupez le disjoncteur ou enlevez le fusible.
- Nettoyez l'appareil et les accessoires intérieurs avec un chiffon et de l'eau tiède. Après les avoir nettoyés, rincez-les avec de l'eau propre et essuyez-les.
- Une fois que tout est sec, remettez l'appareil en service.

Dépannage**ATTENTION**

Avant d'essayer de résoudre des problèmes, débranchez l'appareil de l'alimentation électrique. Seuls des électriciens qualifiés ou d'autres personnes compétentes peuvent effectuer les opérations de dépannage qui ne sont pas indiquées dans ce mode d'emploi.

**REMARQUE**

L'appareil émet des bruits dans ses conditions normales de fonctionnement (compresseur, circulation du fluide frigorigène).

Problèmes	Causes potentielles	Solutions
L'appareil ne fonctionne pas.	La prise secteur n'est pas branchée ou est mal insérée.	Insérez correctement la prise secteur.
	Le fusible a grillé ou est défectueux.	Vérifiez le fusible et remplacez-le si nécessaire.
	La prise de courant est défectueuse.	Les dysfonctionnements de l'alimentation électrique doivent être réparés par un électricien.
	La température n'a pas été réglée correctement.	Référez-vous aux indications relatives au réglage initial de la température.
Les aliments sont trop chauds.	La porte est restée ouverte pendant une longue période.	Ouvrez la porte uniquement pendant le temps nécessaire.
	Une grande quantité d'aliments chauds a été placée dans l'appareil au cours des 24 dernières heures.	Réglez provisoirement l'appareil sur une température plus froide.
	L'appareil se trouve à proximité d'une source de chaleur.	Référez-vous au chapitre « Emplacement ».
L'appareil refroidit trop.	La température est réglée sur une position trop basse.	Réglez provisoirement l'appareil sur une température plus chaude.
Bruits inhabituels.	L'appareil n'est pas de niveau.	Réglez à nouveau les pieds de l'appareil.
	L'appareil touche le mur ou d'autres objets.	Déplacez légèrement l'appareil.
	Une pièce (un tuyau, par exemple) à l'arrière de l'appareil touche une autre partie de l'appareil ou le mur.	Si nécessaire, courbez délicatement la pièce pour l'éloigner.

Problèmes	Causes potentielles	Solutions
Présence d'eau sur le sol.	L'orifice d'évacuation d'eau est bouché.	Référez-vous au chapitre « Nettoyage et entretien ».
Les panneaux latéraux sont chauds.	Cela est normal. Des échanges thermiques se produisent à l'intérieur des panneaux latéraux.	Portez des gants pour toucher les panneaux latéraux si nécessaire.

Si le dysfonctionnement survient à nouveau, contactez notre centre de service après-vente.

Bedankt!

Proficiat met uw keuze voor een product van VALBERG. De selectie en de testen van de toestellen van VALBERG gebeuren volledig onder controle en supervisie van ELECTRO DEPOT. We staan garant voor de kwaliteit van de toestellen van VALBERG, die uitmunten in hun eenvoudig gebruik, hun betrouwbare werking en hun onberispelijke kwaliteit.

ELECTRO DEPOT beveelt de VALBERG toestellen aan en is ervan overtuigd dat u uiterst tevreden zal zijn bij elk gebruik van het toestel. Welkom bij ELECTRO DEPOT.

Bezoek onze website: www.electrodepot.be

A Overzicht van het toestel

Gebruiks- en omgevingstemperatuur
Instellen van de thermostaat
Beschrijving van het toestel

B Gebruik van het toestel

Installatie
Vóór het eerste gebruik van het toestel
Dagelijks gebruik
Gebruik van de waterverdeler

C Praktische informatie

Handige tips
Reiniging en onderhoud
Probleemoplossing
Afdanken van uw oude toestel

Gebruiks- en omgevingstemperatuur

We raden aan om de klassieke klimaatklassen die aangeduid worden op de productfiche en op het typeplaatje te respecteren, hierdoor kunt u nagaan binnen welk omgevingstemperatuurbereik het toestel kan worden gebruikt:

- SN : Tussen 10 en 32°C
- N : Tussen 16 en 32°C
- ST : Tussen 16 en 38°C
- T : Tussen 16 en 43°C

Een toestel met multiklassen kan de laagste en hoogste temperatuur van alle gedekte klassen bereiken. Het gebruik van het toestel buiten dit omgevingstemperatuurbereik tast de prestaties en de levensduur van het toestel aan.

Instellen van de thermostaat

Voor een optimaal gebruik en energiebesparing, raden we aan de thermostaat van het toestel te regelen volgens de omgevingstemperatuur waarin het toestel gebruikt wordt onder voorbehoud van het naleven van de klimaatklasse(n).

Raadpleeg het productinformatieblad om de klimaatklasse te kennen die verbonden is aan de minimale en maximale omgevingstemperaturen aangepast aan het toestel, en voor de aanbevolen temperatuurinstelling voor een optimale opslag van de voedingswaren.

De graden van de omgevingstemperatuur T° C worden ter informatie gegeven.

De plaatsing in de ruimte, de frequentie van het openen van de deur(en) of de mate waarin het toestel met voedingsmiddelen is gevuld, kunnen de voormelde posities beïnvloeden.

De positie(s) van de thermostaat (thermostaten) kan (kunnen) worden aangepast om deze factoren te compenseren.

Voorbeelden van de ruimte waarin het toestel wordt gebruikt:

- Ruimte die niet verwarmd wordt in de winter, zoals een garage in een koude streek.
- Leefruimte die normaal verwarmd wordt, zoals een keuken.
- Ruimte zonder airco in de zomer in een warme streek.

Beschrijving van het toestel

- | | | | |
|---|-----------------------------------|----|----------------------------|
| 1 | Legplanken diepvriezer | 6 | Groentelade koelkast |
| 2 | Legplanken koelkast | 7 | Stelvoeten |
| 3 | Deurlegplanken koelkast | 8 | Diepvrieslades |
| 4 | Waterreservoir | 9 | Deksels diepvrieslade |
| 5 | Deksels voor groentelade koelkast | 10 | Deurlegplanken diepvriezer |

Bedieningspaneel

KNOPPEN

- A Druk op deze knop om de temperatuur van het diepvriescompartiment te verstellen (linkerkant) van -14 °C tot -22°C.
- B Druk op deze knop om de temperatuur van het koelkastcompartiment (rechterkant) in te stellen tussen 2 en 8°C of uit te schakelen ('OFF'). Wanneer u 'OFF' kiest, zal het koelkastcompartiment uitgeschakeld worden.
- C Druk op deze knop om de werkingsmodus te selecteren: 'SMART', 'ECO', 'SUPER COOLING', 'SUPER FREEZING' of GEBRUIKERSINSTELLINGEN (geen getoond symbool).
- D Druk op deze knop en houd deze gedurende 3 seconden ingedrukt om de 3 andere knoppen te vergrendelen.
Druk gedurende 1 seconde op deze knop om de andere 3 knoppen te ontgrendelen.

WEERGAVE

- A** In de 'SMART' (intelligente) modus regelt de koelkast automatisch de temperatuur van de twee compartimenten, in functie van de binnentemperatuur en de omgevingstemperatuur.
- B** In de 'ECO' (zuinige) modus selecteert de koelkast de instelling die een minimaal energieverbruik mogelijk maakt.
- C** Met de 'SUPER COOLING' (superkoeling-) modus werkt het koelkastcompartiment gedurende ongeveer 2 uur aan de laagste temperatuur. Na deze tijd wordt automatisch teruggekeerd naar de temperatuur die ingesteld was vóór het activeren van deze modus.
- D** Met de 'SUPER FREEZING' (superinvriezings-) modus werkt het diepvriescompartiment gedurende ongeveer 6 uur aan de laagste temperatuur. Na deze tijd wordt automatisch teruggekeerd naar de temperatuur die ingesteld was vóór het activeren van deze modus.
- E** 'LOCK' (vergrendeling): dit symbool licht op wanneer de knoppen vergrendeld zijn.
- F** Toont de voor het diepvriescompartiment ingestelde temperatuur.
- G** Toont de voor het koelkastcompartiment ingestelde temperatuur.

Alarm bij het openen van de deur

Wanneer één van de deuren gedurende 90 seconden open blijft staan, zal een geluidssignaal weerklinken tot de deur gesloten wordt.

Installatie

Indien de deuropening van uw keuken onvoldoende groot is om er met de koelkast doorheen te passeren, kunnen de deuren en de handvatten van het toestel verwijderd worden door onderstaande procedure te volgen.

Verwijdering van handvatten

Vereist gereedschap: de inbussleutel uit de accessoireset

- Zorg ervoor dat de stekker uit het stopcontact werd getrokken en dat het toestel leeg is.
- Alle verwijderde onderdelen dienen bewaard te worden, om vervolgens de handvatten opnieuw te kunnen installeren.
- Schroef de handvatten vast met de inbussleutel.

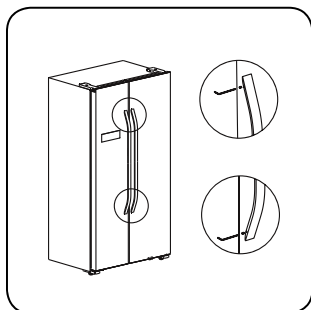

- Trek aan de handvatten om ze te verwijderen.

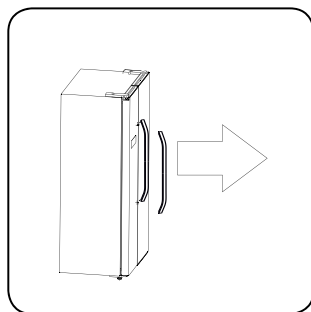

- Eenmaal het toestel geplaatst, plaatst u de handvatten in omgekeerde volgorde terug.

Verwijderen van de deuren

Vereist gereedschap: kruisschroevendraaier, platte schroevendraaier.

- Zorg ervoor dat de stekker uit het stopcontact werd getrokken en dat het toestel leeg is.
- Om de deur te verwijderen, is het noodzakelijk het toestel naar achter te kantelen. Het toestel dient op een stevig oppervlak te rusten om te voorkomen dat het wegglijdt bij het verwijderen van de deur.
- Alle verwijderde onderdelen dienen bewaard te worden om vervolgens de deur opnieuw te kunnen plaatsen.
- Leg het toestel niet neer, hierdoor dreigt u het koelsysteem te beschadigen.
- Het is wenselijk dat het toestel bij het monteren door 2 personen gehanteerd wordt.
- Schroef de afdekking van het scharnier met behulp van de kruisschroevendraaier

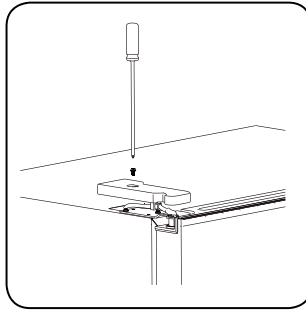

- Maak de elektriciteitskabel los.

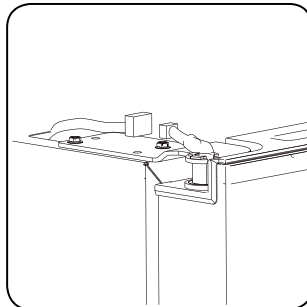

- Schroef het bovenste scharnier los.

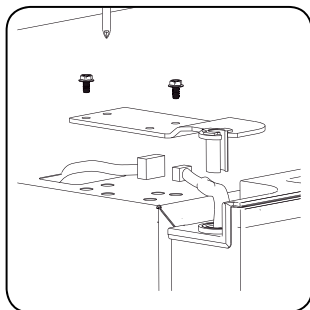

- Til de deur op en plaats deze op een zacht en opgevuld oppervlak. Verwijderde andere deur door dezelfde procedure te volgen.

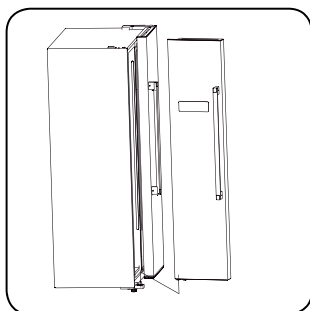

- Schroef de onderste scharnieren los.

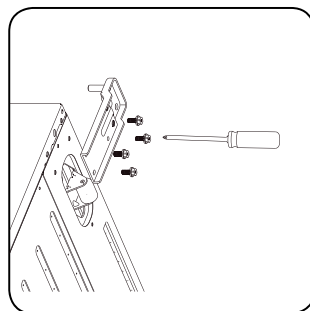

- Zodra het toestel geplaatst is, installeert u de deuren opnieuw in omgekeerde volgorde.

Vereiste ruimte

- Kies een locatie die niet rechtstreeks blootgesteld wordt aan zonlicht.
- Let erop voldoende plaats te voorzien om de deuren van de koelkast makkelijk te kunnen openen.
- Kies een plek met een vlakke (of bijna vlakke) ondergrond.
- Voorzie voldoende plaats om de koelkast op een vlak oppervlak te installeren.
- Laat rechts, links, achter en boven het toestel voldoende plaats wanneer u het installeert. Dit zal ertoe bijdragen het elektriciteitsverbruik te verlagen en uw energiefactuur te verlichten.

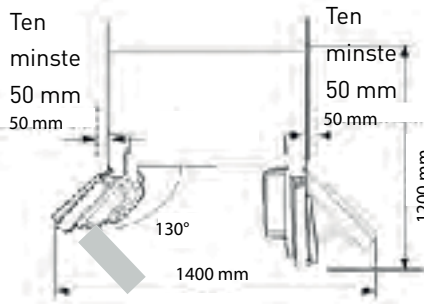

Waterpas plaatsen en stabiliseren van de koelkast



- Zet de koelkast waterpas en stabiliseer deze door de poten te verstellen.
- Draai de poten in wijzerzin om ze handmatig omhoog te plaatsen.
- Draai de poten in tegenwijzerzin om ze handmatig te laten zakken.

Locatie

Plaats het toestel op een plek waar de omgevingstemperatuur overeenkomt met de klimaatsklasse die aangegeven wordt op het typeplaatje van het toestel.

Plaats

• Het toestel dient vermeden te worden van warmtebronnen, zoals radiatoren, verwarmingsketels, direct zonlicht... geplaatst te worden. Let erop dat de lucht vrij achter het toestel kan circuleren. Voor een optimale werking van het toestel indien het onder een muurelement wordt geplaatst, bevindt de bovenkant van het toestel zich op ten minste 100 mm van het muurelement. In de mate van het mogelijke is het steeds wenselijk het toestel niet onder wandelementen te plaatsen. Het toestel kan precies waterpas geplaatst worden dankzij verschillende verstelbare poten onderaan het toestel.

OPGELET



U moet de stekker van het toestel uit het stopcontact kunnen trekken; het stopcontact dient dus vlot bereikbaar te blijven wanneer het toestel geïnstalleerd is.

Elektrische aansluitingen

• Alvorens de stekker van het toestel in het stopcontact te steken, controleren of de spanning en de frequentie op het typeplaatje overeenkomen met de elektrische voeding bij u thuis. Dit toestel dient geaard te worden. De stekker van het voedingsnoer is hiertoe met een pen uitgerust. Wanneer het stopcontact bij u thuis niet geaard is, sluit u het toestel op een andere manier, die in overeenstemming is met de geldende wetgeving en na raadpleging van een erkend elektricien, op de aarding aan. De fabrikant ziet af van elke aansprakelijkheid wanneer de bovenvermelde veiligheidsmaatregelen niet toegepast worden. Dit toestel respecteert de vereisten van de Europese richtlijnen.

Vóór het eerste gebruik van het toestel

De binnenkant reinigen

- Alvorens het toestel voor de eerste keer te gebruiken, wast u de binnenkant en alle interne accessoires met lauw water en een neutrale zeep, zodat u de typische geur van nieuwe toestellen verwijdert. Droog deze vervolgens volledig af.



OPMERKINGEN

Gebruik geen schurende schoonmaakmiddelen omdat deze de afwerking van het toestel kunnen beschadigen.

Dagelijks gebruik

Invriezen van verse voeding

- Het diepvriescompartiment maakt het mogelijk verse voeding in te vriezen en de bevroren en diepgevroren voeding lange tijd te bewaren.
- Zet de verse voeding die u wenst in te vriezen in het onderste compartiment.
- De maximale hoeveelheid voeding die in 24 uur ingevroren kan worden, wordt aangeduid op het typeplaatje.
- Het diepvriesproces duurt 24 uur: tijdens deze periode mag u geen andere voeding om in te vriezen toevoegen.

Bewaring van diepgevroren voeding

- Tijdens het eerste gebruik of na een lange periode van niet-gebruik laat u het toestel ten minste 2 uur werken op de laagste stand, alvorens producten in het compartiment te plaatsen.



OPMERKINGEN

In geval van accidentele ontthooing (bijvoorbeeld wanneer de stroom voor een langere periode onderbroken werd dan deze die werd aangegeven in de tabel met technische eigenschappen in de rubriek 'Duur van de temperatuurstijging', dienen voedingsmiddelen snel opgegeten te worden of onmiddellijk bereid en daarna opnieuw ingevroren te worden.

Ontdooiing

- Alvorens gebruikt te worden, kunnen de bevroren en diepgevroren voedingsmiddelen ontdooid worden in het koelkastcompartiment of aan kamertemperatuur, naargelang de tijd die u hiervoor heeft.
- Kleine voedingsmiddelen of kleine stukken kunnen zelfs zo bereid worden, zonder ontdooiing. In dat geval zal de bereiding meer tijd in beslag nemen.

Accessoires

Afneembare plankjes

- De wanden van de koelkast zijn uitgerust met een reeks geleiders die het mogelijk maken de legplanken op de gewenste manier te plaatsen.

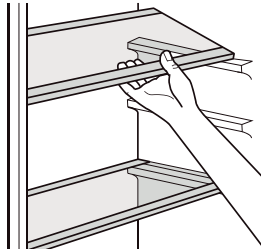

Plaatsing van de deurrekjes

- Om het mogelijk te maken verpakkingen met verschillende groottes op te bergen, kunnen de deurrekjes op verschillende hoogtes geplaatst worden. Om deze instellingen uit te voeren, gaat u als volgt verder: trek geleidelijk aan de deurrekjes in de richting van de pijlen, tot wanneer u ze er volledig uit haalt. Plaats deze vervolgens erug zoals u dat wenst.



Gebruik van de waterverdeler

- Dankzij de waterverdeler heeft u fris water, zonder de deur van het kaelkastcompartiment te moeten openen.

Vóór het eerste gebruik van de verdeler

- Alvorens de waterverdeler voor de eerste keer te gebruiken, verwijdert en reinigt u de watertank aan de binnenkant van het koelcompartiment.
- Begin met het optillen en verwijderen van de deurrekjes van de tank, en haal er vervolgens de watertank met deksel uit. Verwijder het deksel om de tank en het deksel schoon te maken.

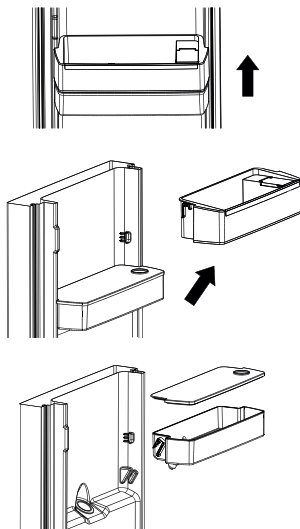

- Eenmaal de elementen schoongemaakt zijn, plaatst u de watertank, het deksel en het deurrekjes van de tank terug door onderstaande aanwijzingen te volgen.

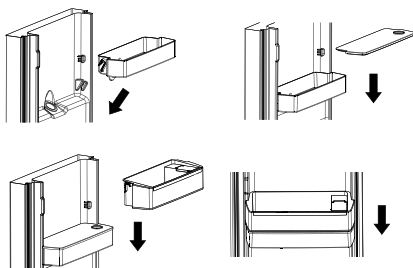

- Maak de hendel van de verdeler aan de buitenkant van de koelkastdeur schoon.



De watertank vullen

- Open het dekseltje.

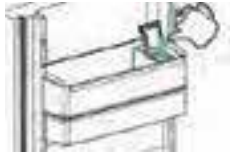

- Vul de tank met drinkbaar water tot aan de markering 3 l.
- Sluit het dekseltje.

Om een glas water te nemen

- Om water af te tappen, drukt u zachtjes op de hendel van de verdeler met een glas of een kom.
- Om te stoppen, haalt u uw glas van de hendel van de verdeler.



OPGELET

Vul de watertank niet met andere vloeistoffen dan drinkbaar water. Dranken zoals fruitsap, bruisende of alcoholische dranken zijn niet geschikt voor een gebruik in de tank. Indien u de watertank vult met dergelijke vloeistoffen, kan de tank stukgaan en onomkeerbare schade oplopen. Bepaalde additieven en chemische ingrediënten van dergelijke dranken kunnen de tank ook aantasten en beschadigen. Gebruik enkel zuiver en schoon drinkbaar water. De inhoud van de tank is 2,5 l. Deze niet te vol doen.

Handige tips

Advies voor de invriezing

Om u te helpen het meeste uit uw diepvriesproces te halen geven we u hier enkele belangrijke tips:

- De maximale hoeveelheid voeding die in 24 uur ingevroren kan worden, wordt aangeduid op het typeplaatje.
- Het invriezingsproces duurt 24 uur. Gedurende deze tijd mag u geen extra voedingsmiddelen invriezen.
- Vries enkel verse voeding van uitstekende kwaliteit die perfect schoon is in.
- Verdeel de voeding in kleine porties om het snelle en volledige invriezen mogelijk te maken en vervolgens enkel de nodige hoeveelheid te kunnen ontdoien.
- Verpak de voeding in aluminiumfolie of plastic zakjes en controleer of de verpakkingen hermetisch afgesloten zijn.
- Laat de niet-ingevroren voeding niet in contact komen met reeds ingevroren voeding, want hierdoor zou de temperatuur van deze laatste kunnen stijgen.
- Magere voedingsmiddelen bewaren beter en langer dan vette voedingsmiddelen. Zout verkleint de bewaarduur van de voeding.
- Waterijsjes kunnen wanneer ze opgegeten worden zodra ze uit het diepvries compartiment komen, vriesbrandwonden veroorzaken.
- U dient de bewaarduur die aangegeven wordt op de verpakking van de producten na te leven.

Tips voor de opberging van ingevroren producten

Opdat dit toestel optimaal zou functioneren, dient u:

- Te controleren of de diepgevroren voeding door de verkoper correct bewaard werd;
- Erop toe te zien de diepgevroren voeding zo snel mogelijk van de winkel naar uw diepvriezer te brengen;
- De deur niet te vaak te openen of langer dan nodig open te laten staan. Eenmaal ontdooid wordt voeding snel slecht en kan deze niet opnieuw ingevroren worden. Overschrijd de bewaarduur die door de voedingfabrikant aangegeven wordt niet.

Advies voor het koelen van verse voedingsmiddelen

Voor een optimaal resultaat:

- Bewaar geen warme voeding of verdampende vloeistoffen in de koelkast.
- Dek de voeding af of pak ze in, in het bijzonder wanneer ze een uitgesproken smaak hebben.

Advies voor de koeling

Handige tips:

- Steek de voeding zeker in plastic zakjes en leg ze op de glazen legplanken boven de groentebak.
- Om elk risico te vermijden, bewaart u ze zo maximaal één tot twee dagen.
- Bereide voeding, koude schotels... : dienen afgedekt te worden en mogen op eender welke legplank bewaard worden.
- Groenten en fruit: moeten perfect schoon zijn en in de meegeleverde specifieke bak(ken) geplaatst te worden.
- Boter en kaas: dienen in specifieke hermetische kommen geplaatst te worden of zo hermetisch mogelijk ingepakt te worden met aluminiumfolie of in plastic zakken.
- Melkflessen: dienen een dop te hebben en in de deurrekken bewaard te worden.
- Wanneer ze niet verpakt zijn, moeten bananen, aardappels, uien en look niet in de koelkast bewaard worden.

Reiniging en onderhoud

Om hygiënische redenen dienen de binnenkant van het toestel en de accessoires erin regelmatig gereinigd te worden.

**OPGELET**

Het toestel mag tijdens het reinigen niet aangesloten worden op het net. Risico op elektrische schokken! Alvorens overte gaan tot de schoonmaak, reinigt u het toestel en trekt u de stekker uit het stopcontact of onderbreekt u de schakelaar of verwijdert u de zekering.

**OPGELET**

Het toestel nooit reinigen met een stoomreiniger. Vocht zou zich kunnen opstapelen in de elektrische onderdelen, waardoor een elektrische schok zou kunnen ontstaan! De warme stoom dreigt ook de plastic onderdelen te beschadigen. Het toestel dient droog te zijn alvorens het in werking wordt gesteld.

**OPMERKINGEN**

De essentiële oliën en organische oplosmiddelen kunnen de plastic onderdelen aantasten. Het betreft bijvoorbeeld: citroensap of het sap van sinaasappelschillen, boterzuur of schoonmaakmiddelen met azijnzuur.

**OPMERKINGEN**

De essentiële oliën en organische oplosmiddelen kunnen de plastic onderdelen aantasten. Het betreft bijvoorbeeld: citroensap of het sap van sinaasappelschillen, boterzuur of schoonmaakmiddelen met azijnzuur.

- Laat dergelijke stoffen niet in contact komen met de onderdelen van het toestel.
- Gebruik nooit schuurmiddelen.
- Haal de voedingsmiddelen uit de diepvriezer. Bewaar ze goed afgedekt op een koele plek.
- Schakel het toestel uit en trek de stekker van het toestel uit het stopcontact, of zet de schakelaar uit of verwijder de zekering.
- Reinig het toestel en de interne accessoires met een zachte doek en lauw water. Na ze schoongemaakt te hebben, spoelt u ze af met schoon water en droogt u ze af.
- Stel het toestel opnieuw in werking eens alles droog is.

Probleemoplossing**OPGELET**

Alvorens te trachten de problemen op te lossen, trekt u de stekker van het toestel uit het stopcontact. Enkel de ervaren elektriciens of andere bevoegde personen mogen herstellingshandelingen, die niet in deze handleiding vermeld worden, uitvoeren.



OPMERKINGEN

Het toestel maakt geluiden in normale werkingsomstandigheden (compressor, circulatie van koelvloeistof).

Problemen	Mogelijke oorzaken	Oplossingen
Het toestel werkt niet.	De stekker zit niet of niet goed in het stopcontact.	Steek de stekker correct in het stopcontact.
	De zekering is doorgebrand of defect.	Controleer de zekering, vervang deze indien nodig.
	Het stopcontact is defect.	De storingen van de elektrische voedingen dienen hersteld te worden door een elektricien.
De voedingsmiddelen zijn te warm.	De temperatuur werd niet correct afgesteld.	Raadpleeg de aanduidingen over de initiële temperatuurinstelling.
	De deur is gedurende een lange periode open gebleven.	Open de deur enkel gedurende de tijd die noodzakelijk is.
	Een grote hoeveelheid warme voeding werd de afgelopen 24 uur in de koelkast geplaatst.	Stel het toestel voorlopig in op een koudere temperatuur.
	Het toestel bevindt zich in de buurt van een warmtebron.	Zie het hoofdstuk 'Plaats'.
Het toestel koelt te hard.	De temperatuur is ingesteld op een te lage waarde.	Stel het toestel voorlopig in op een hogere temperatuur.
Vreemde geluiden.	Het toestel staat niet waterpas.	Verstel het toestel bij de poten.
	Het toestel raakt de muur of andere voorwerpen.	Verplaats het toestel een beetje.
	Een onderdeel (een slang bijvoorbeeld) aan de achterkant van het toestel raakt een ander onderdeel of de muur aan.	Indien nodig het onderdeel een beetje krommen om het te verplaatsen.

Problemen	Mogelijke oorzaken	Oplossingen
Water op de vloer.	De waterafvoeropening zit verstopt.	Zie het hoofdstuk 'Reiniging en onderhoud'.
De zijpanelen zijn warm.	Dat is normaal. Aan de binnenkant van de zijpanelen vindt een warmte-uitwisseling plaats.	Draag indien nodig handschoenen om de zijpanelen aan te raken.

Indien de storing zich nogmaals voordoet, neemt u contact op met onze klantendienst.

¡Muchas gracias!

Muchas gracias por haber elegido nuestro producto VALBERG. Seleccionados, testados y recomendados por ELECTRO DEPOT, los productos de la marca VALBERG le aseguran una utilización sencilla, un rendimiento fiable y una calidad incuestionable.

Con este dispositivo puede estar seguro de que siempre quedará satisfecho al utilizarlo. Le damos la bienvenida a ELECTRO DEPOT.

Visite nuestra página web: www.electrodepot.es

A Descripción del aparato

Temperaturas ambientales de uso
Ajuste del termostato
Descripción del aparato
Panel de control

B Utilización del aparato

Instalación
Antes de usar el aparato por primera vez
Uso diario
Uso del dispensador de agua

C Información práctica

Trucos y consejos útiles
Limpieza y mantenimiento
Solución de problemas
Cómo desechar su antiguo aparato

Temperaturas ambientales de uso

Se recomienda respetar las clases climáticas indicadas en la ficha de producto sobre la placa de características del aparato. Esto le permitirá comprobar en qué rangos de temperatura ambiente se puede usar el aparato:

- SN : Entre 10 y 32°C
- N : Entre 16 y 32°C
- ST : Entre 16 y 38°C
- T : Entre 16 y 43°C

Un aparato de multiclase puede controlar la temperatura más baja y la más alta de todas las clases cubiertas. El uso del aparato fuera del rango de temperatura ambiente puede afectar al rendimiento y a la vida útil del aparato.

Ajuste del termostato

Para ahorrar energía y conseguir un uso óptimo, se recomienda ajustar el/los termostato(s) del aparato según la temperatura ambiente de la habitación en la que se esté usando, respetando la(s) clase(s) climática(s).

Por favor, remítase a la ficha de datos del producto para consultar la clase de clima asociada a las temperaturas ambiente mínimas y máximas adecuadas para el dispositivo y el ajuste de temperatura recomendado para el almacenamiento óptimo de los alimentos.

Los grados de temperaturas ambientes T°C se dan a título indicativo.

La colocación en la habitación, la frecuencia de apertura de puerta(s) o incluso el nivel de carga de productos alimenticios del aparato pueden influir en las posiciones indicadas.

La o las posición(es) del/de los termostato(s) puede(n) modificarse para compensar estos factores.

Ejemplos de habitaciones de uso:

- Habitación no calefactada en invierno como por ejemplo un garaje en una región fría.
- Habitación habitable con calefacción como por ejemplo una cocina.
- Habitación sin aire acondicionado en verano en una región cálida.

Descripción del aparato

- | | | | |
|---|---|---|--|
| ❶ | Bandejas del congelador | ❺ | Compartimentos de verduras del frigorífico |
| ❷ | Bandejas del frigorífico | ❻ | Pata niveladora |
| ❸ | Estantes de la puerta del frigorífico | ❼ | Cajones del congelador |
| ❹ | Compartimento de agua | ❽ | Tapa del cajón del congelador |
| ❺ | Tapas para los compartimentos de verduras del frigorífico | ❻ | Estantes de la puerta del congelador |

Panel de control

BOTONES

- A** Pulse este botón para ajustar la temperatura del compartimento de congelación (lado izquierdo) de -14 °C a -22 °C.
- B** Pulse este botón para ajustar la temperatura del compartimento de refrigeración (lado derecho) desde 2 °C hasta 8 °C o para apagarlo («OFF»). Si selecciona «OFF» (apagado), el compartimento de refrigeración se apagará.
- C** Pulse este botón para seleccionar el modo de funcionamiento: «SMART», «ECO», «SUPER COOLING», «SUPER FREEZING» o AJUSTES DEL USUARIO (sin símbolo).
- D** Pulse este botón y manténgalo pulsado durante 3 segundos para bloquear los otros 3 botones.
Pulse este botón durante 1 segundo para desbloquear los otros 3 botones.

VISUALIZACIÓN

- A** En modo «SMART» (Inteligente), el frigorífico ajusta automáticamente la temperatura de los dos compartimentos, en función de la temperatura interna y de la temperatura ambiente.
- B** En modo «ECO» (Económico), el frigorífico selecciona el ajuste que permite un consumo de energía mínima.
- C** Con el modo «SUPER COOLING» (Súper refrigeración), el compartimento de refrigeración funciona a su temperatura más baja durante aproximadamente 2 horas. Al final de este tiempo, la temperatura que se había configurado antes de activar este modo se restablece automáticamente.
- D** Con el modo «SUPER FREEZING» (Súper congelación), el compartimento de congelación funciona con la temperatura más baja durante aproximadamente 6 horas. Al final de este tiempo, la temperatura que se había configurado antes de activar este modo se restablece automáticamente.
- E** «LOCK» (Bloqueo): este símbolo se enciende si los botones están bloqueados.
- F** Muestra la temperatura ajustada para el compartimento de congelación.
- G** Muestra la temperatura ajustada para el compartimento de refrigeración.

Alarma de apertura de puerta

Si una de las puertas se queda abierta durante 90 segundos, sonará una alarma regularmente hasta que se cierre la puerta.

Instalación

Si el vano de su cocina no es lo suficientemente amplio para introducir el frigorífico, se pueden retirar las puertas y los tiradores del aparato siguiendo el procedimiento descrito a continuación.

Retirada de los tiradores

Herramientas necesarias: la llave hexagonal de la bolsa de accesorios.

- Asegúrese de que el aparato esté desenchufado y vacío.
- Se deben conservar todas las piezas retiradas para poder volver a instalar los tiradores más adelante.
- Desatornille los tiradores con la llave hexagonal.

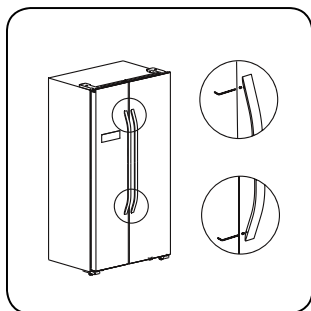

- Tire de los tiradores para quitarlos.

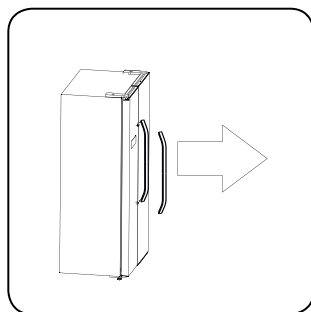

- Una vez el aparato esté en su sitio, vuelva a instalar los tiradores siguiendo el procedimiento inverso.

Retirada de las puertas

Herramientas necesarias: destornillador cruciforme, destornillador plano.

- Asegúrese de que el aparato esté desenchufado y vacío.
- Para quitar la puerta, es necesario inclinar el aparato hacia atrás. Debe apoyarse sobre una superficie sólida, para evitar que no se resbale cuando quite la puerta.
- Se deben conservar todas las piezas retiradas para poder volver a instalar la puerta más adelante.
- No coloque el aparato en posición horizontal, ya que podría dañar el sistema de refrigeración.
- Es preferible que 2 personas manipulen el aparato durante el montaje.
- Desatornille el embellecedor de la bisagra con un destornillador cruciforme.

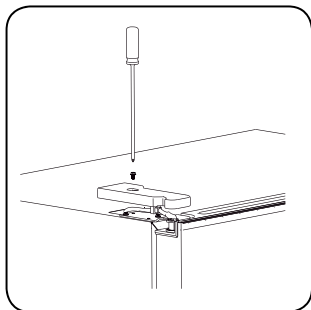

- Desconecte el haz de cables eléctricos.

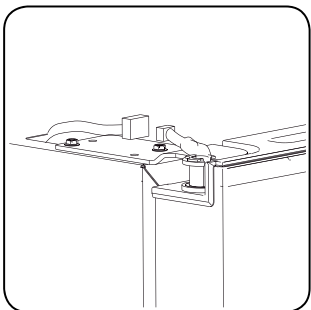

- Desatornille la bisagra superior.

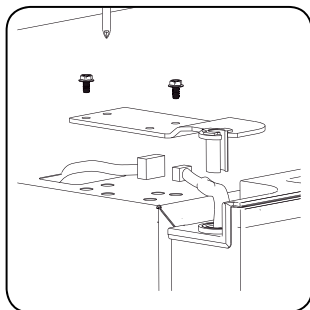

- Quite la puerta y colóquela sobre una superficie suave y acolchada. Retire después la otra puerta del mismo modo.

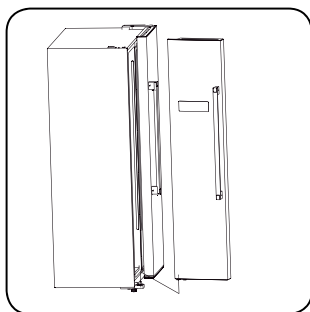

- Desatornille las bisagras inferiores.

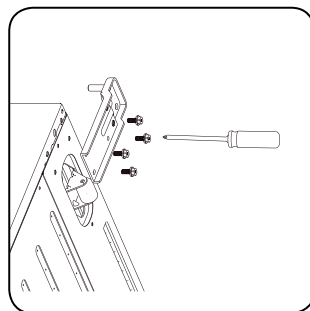

- Una vez el aparato esté en su sitio, vuelva a instalar las puertas siguiendo el procedimiento inverso.

Espacio requerido

- Elija un lugar que no esté directamente expuesto a la luz solar.
- Deje espacio suficiente para poder abrir las puertas del frigorífico.
- Seleccione un lugar cuyo suelo sea plano (o casi plano).
- Deje suficiente espacio para instalar el frigorífico en una superficie plana.
- Deje espacio a la derecha, a la izquierda, en la parte trasera y por encima del aparato cuando lo instale. Esto ayudará a disminuir el consumo eléctrico y a reducir el coste de sus facturas de electricidad.

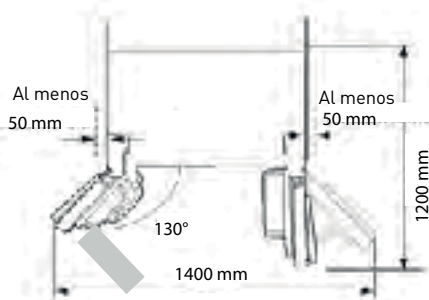

Nivelación y estabilización del frigorífico



- Nivele y estabilice el frigorífico ajustando las patas.
- Gire las patas en el sentido de las agujas del reloj para subirlas manualmente.
- Gire las patas en el sentido contrario de las agujas del reloj para bajarlas manualmente.

Colocación

Instale el aparato en un lugar donde la temperatura ambiente corresponda a la clase climática indicada en la placa de características del aparato.

Ubicación

• El aparato debe mantener una buena distancia con respecto a las fuentes de calor, como los radiadores, las calderas, la luz directa del sol, etc. Asegúrese de que el aire pueda circular libremente por la parte trasera del aparato. Para un funcionamiento óptimo, si el aparato está colocado debajo de un elemento instalado en la pared, entre la parte superior del aparato y el elemento debe haber al menos una distancia de 100 mm. En la medida de lo posible, es preferible sin embargo no colocar el aparato bajo elementos colgados en la pared. Se puede poner el aparato a nivel gracias a una o varias patas ajustables situadas en la base del aparato.



ATENCIÓN

Debe poder desconectar el aparato de la corriente, por lo que la toma debe ser de fácil acceso una vez que el aparato esté instalado.



OBSERVACIONES

En caso de descongelación accidental (por ejemplo, si la corriente se ha cortado durante un período superior al indicado en la tabla de características técnicas en el apartado «Duración de la subida de temperatura»), los alimentos descongelados deben consumirse rápidamente, o cocinarse y después volverlos a congelar (una vez cocinados).

Descongelación

- Antes de consumirlos, los alimentos congelados o ultracongelados se pueden descongelar en el compartimento de refrigeración o a temperatura ambiente según el tiempo del que disponga para esta operación.
- Las alimentos pequeños a los trozos se pueden cocinar tal cual, sin descongelar. En ese caso, la cocción será más larga.

Accesorios

Estantes extraíbles

- Las paredes del frigorífico están equipadas con una serie de correderas que permiten colocar los estantes de la forma deseada.

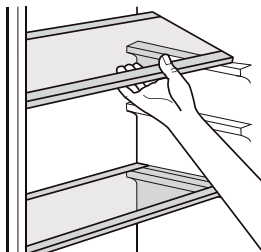

Colocación de los estantes de la puerta

- Para que pueda guardar envases de distintos tamaños, los estantes de la puerta se pueden colocar a diferentes alturas. Para efectuar estos ajustes, proceda de la siguiente manera: tire progresivamente del estante en sentido de las flechas hasta sacarlo completamente. Luego, vuelva a colocarlo según sus preferencias.



Uso del dispensador de agua

- El dispensador de agua le permite servirse agua fría sin tener que abrir la puerta del compartimento de refrigeración.

Antes de usar el dispensador por primera vez

- Antes de usar el dispensador de agua por primera vez, retire y limpie el depósito de agua situado dentro del compartimento de refrigeración.
- Empiece por levantar y retirar el estante del depósito y, después, saque el depósito de agua con su tapa. Quite la tapa para limpiar el depósito y la tapa.

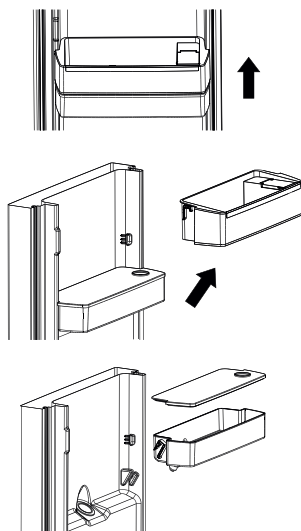

- Una vez que se han limpiado los accesorios, vuelva a colocar el depósito de agua, la tapa y el estante del depósito siguiendo las indicaciones que se dan mas adelante.

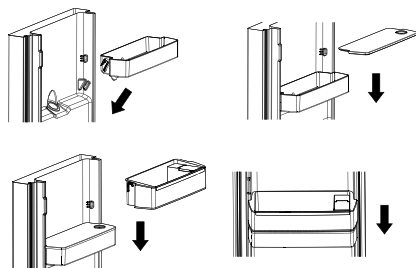

- Limpie la palanca de dispensador en el exterior de la puerta del frigorífico.



Llenar el depósito de agua

- Abra la tapa.



- Llene el depósito con agua potable a la altura marcada que indica 3 l.
- Cierre la tapa.

Para servirse agua

- Para servirse agua, pulse con suavidad la palanca del dispensador con un vaso u otro recipiente.
- Para dejar de dispensar agua, aleje el vaso de la palanca del dispensador.



ATENCIÓN

No llene el depósito de agua con otros líquidos que no sea agua potable. Las bebidas como zumos de frutas, bebidas con gas o con alcohol no son adecuadas para usarlas en el depósito. Si llena el depósito de agua con estos líquidos, podría sufrir averías o daños irreversibles. Algunos aditivos e ingredientes químicos de estas bebidas pueden dañar también el depósito. Utilice únicamente agua potable pura y limpia. La capacidad del depósito es de 2,5 l. No lo llene con una mayor cantidad.

Trucos y consejos útiles

Consejos para la congelación

Le damos algunos consejos importantes para ayudarle a aprovechar al máximo el proceso de congelación:

- La cantidad máxima de alimentos que es posible congelar en 24 horas viene indicada en la placa de características.
- El proceso de congelación dura 24 horas. No debe congelar más alimentos durante este periodo de tiempo.
- Congele únicamente alimentos frescos, de excelente calidad y totalmente limpios.
- Separe los alimentos en pequeñas porciones para permitir una congelación rápida y completa y poder descongelar después únicamente la cantidad que necesite.
- Envuelva los alimentos en papel de aluminio o en bolsitas de plástico y compruebe que los envoltorios son herméticos.
- No deje que los alimentos frescos no congelados entren en contacto con alimentos ya congelados, ya que provocaría un aumento de la temperatura de estos últimos.
- Los alimentos magros se conservan mejor y durante más tiempo que los alimentos grasos. La sal reduce el tiempo de conservación de los alimentos.
- Los hielos pueden provocar quemaduras en la piel por el frío si se consumen inmediatamente después de sacarlos del congelador.
- Debe respetar la duración de almacenamiento indicada en el embalaje de los productos.

Consejos para el almacenamiento de los productos congelados

Para que el aparato funcione de forma óptima, debe:

- Asegurarse de que el vendedor ha conservado correctamente los alimentos ultracongelados.
- Procure transportar lo más rápido posible los alimentos ultracongelados de la tienda a su congelador.
- Evite abrir la puerta con frecuencia o dejarla abierta más tiempo del necesario. Una vez descongelados, los alimentos se estropean rápidamente y no se pueden volver a congelar. No supere la duración de conservación indicada por el fabricante de los alimentos.

Consejos para la refrigeración de alimentos frescos

Para un resultado óptimo:

- No coloque alimentos calientes o líquidos que se evaporan en el frigorífico.
- Cubra o envuelva los alimentos, sobre todo si tienen un sabor intenso.

Consejos para la refrigeración

Consejos útiles:

- Asegúrese de envolver los alimentos en bolsitas de plástico y colóquelos en los estantes de cristal, encima del cajón de verduras.
- Para evitar cualquier riesgo, consérvelos así durante uno o dos días como máximo.
- Alimentos cocinados, platos fríos, etc.: deben estar cubiertos y se pueden colocar en cualquier estante.
- Frutas y verduras: deben estar totalmente limpios y colocarlos en los cajones específicos.
- Mantequilla y queso: deben colocarse en recipientes herméticos específicos o envueltos en papel de aluminio o en bolsitas de plástico de la forma más hermética posible.
- Botellas de leche: deben tener un tapón y se deben conservar en los estantes de la puerta.
- Si los plátanos, patatas, cebollas y ajo no están envasados, no deben conservarse en el frigorífico.

Limpieza y mantenimiento

Por razones de higiene, el interior del aparato y los accesorios interiores deben limpiarse regularmente.

**ATENCIÓN**

El aparato no debe estar enchufado a la alimentación eléctrica mientras lo esté limpiando. ¡Peligro de descarga eléctrica! Antes de proceder a la limpieza, apague el aparato y desconecte la toma de alimentación, o bien corte el disyuntor o quite el fusible.



ATENCIÓN

No limpie nunca el aparato con un limpiador de vapor. Podría acumularse humedad dentro de los componentes eléctricos, provocando un riesgo de descarga eléctrica. El vapor caliente también podría dañar las piezas de plástico. El aparato debe estar seco antes de ponerlo en funcionamiento.



OBSERVACIONES

Los aceites esenciales y los disolventes orgánicos pueden dañar las piezas de plástico. Son, por ejemplo: el zumo de limón o el jugo procedente de las cáscaras de naranja, el ácido butírico o los productos limpiadores con ácido acético.

- No deje que estas sustancias entren en contacto con las piezas del aparato.
- No utilice productos de limpieza abrasivos.
- Saque los alimentos del congelador. Consérvelos bien envueltos en un lugar fresco.
- Apague el aparato y desconecte la toma de alimentación, o bien corte el disyuntor o quite el fusible.
- Limpie el aparato y los accesorios interiores con un paño suave y agua tibia. Después de limpiarlos, aclárelos con agua limpia y séquelos.
- Una vez que esté todo seco, vuelva a poner el aparato en funcionamiento.

Solución de problemas



ATENCIÓN

Antes de intentar resolver los problemas, desconecte el aparato de la orriente eléctrica. Únicamente los electricistas cualificados u otras personas competentes pueden efectuar las operaciones de reparación que no se han indicado en este manual.



OBSERVACIONES

El aparato emite ruidos en condiciones normales de funcionamiento (compresor, circulación del fluido frigorígeno).

Problemas	Causas potenciales	Soluciones
El aparato no funciona.	El enchufe no está conectado o está mal enchufado.	Introduzca correctamente el enchufe.
	El fusible ha saltado o está dañado.	Compruebe el fusible y cámbielo si fuera necesario.
	La toma de corriente está defectuosa.	Las averías eléctricas deben repararlas un electricista.
Los alimentos están demasiado calientes.	La temperatura no se ha ajustado correctamente.	Consulte las indicaciones relativas al ajuste inicial de la temperatura.
	La puerta se ha quedado abierta durante mucho tiempo.	Abra la puerta únicamente el tiempo necesario.
	Se ha colocado en el aparato una gran cantidad de alimentos calientes durante las últimas 24 horas.	Ajuste provisionalmente el aparato a una temperatura más fría.
El aparato enfría demasiado.	El aparato se encuentra cerca de una fuente de calor.	Consulte el apartado «Ubicación».
	La temperatura ajustada es demasiado baja.	Ajuste provisionalmente el aparato a mayor temperatura.
Ruidos no habituales	El aparato no está nivelado.	Ajuste de nuevo las patas del aparato.
	El aparato toca la pared u otros objetos.	Desplace ligeramente el aparato.
	Una pieza (por ejemplo, un tubo) detrás del aparato toca otra parte del aparato o la pared.	Si es necesario, doble con cuidado la pieza para alejarla.

Problemas	Causas potenciales	Soluciones
Hay agua en el suelo.	El orificio de evacuación está taponado.	Consulte el apartado «Limpieza y mantenimiento».
Los paneles laterales están calientes.	Es normal. Los intercambios térmicos se producen dentro de los paneles laterales.	Use guantes para tocar los paneles laterales si fuera necesario.

Si se produce de nuevo la avería, póngase en contacto con nuestro servicio postventa.