

EN

**WARRANTY CONDITION**

This product is guaranteed for a period of 2 years from the date of purchase\* against any failure resulting from a manufacturing or material defect. This warranty does not cover defects or damage resulting from incorrect installation, improper use or abnormal wear of the product.

\*as shown on the sales receipt.

FR

**CONDITION DE GARANTIE**

Ce produit est garanti pour une période de 2 ans à partir de la date d'achat\*, contre toute défaillance résultant d'un vice de fabrication ou de matériau. Cette garantie ne couvre pas les vices ou les dommages résultant d'une mauvaise installation, d'une utilisation incorrecte ou de l'usure anormale du produit.

\*sur présentation du ticket de caisse.

NL

**GARANTIEVOORWAARDEN**

Dit product wordt gegarandeerd voor een periode van 2 jaar vanaf de aankoopdatum\*, voor elke storing die het gevolg is van een fabricagefout of het materiaal. Gebreken of schade door slechte installatie, onjuist gebruik of abnormale slijtage van het product worden niet gedekt door deze garantie.

\*op vertoon van kassabon.

ES

**CONDICIONES DE GARANTÍA**

El certificado de garantía de este producto tiene una duración de 2 años a partir de la fecha de compra\* que se limita a los defectos de fabricación y averías del material. Se excluyen de la garantía deficiencias o daños originados por una mala instalación, errores en la manipulación o por un uso inadecuado.

\*previa presentación del comprobante de compra.

**Refrigerator - Freezer  
Réfrigérateur - Congélateur  
Koelkast - Diepvriezer  
Frigorífico - Congelador**

973315 - SBS 532 D B625C  
973316 - SBS 532 D X625C  
973318 - SBS 532 D W625C  
973319 - SBS 532 D R625C

INSTRUCTIONS FOR USE	.....02
CONSIGNES D'UTILISATION	.....24
GEBRUIKSAANWIJZINGEN	.....46
INSTRUCCIONES DE USO	.....68

ELECTRO DEPOT  
1 route de Vendeville  
59155 FACHES-THUMESNIL - FRANCE



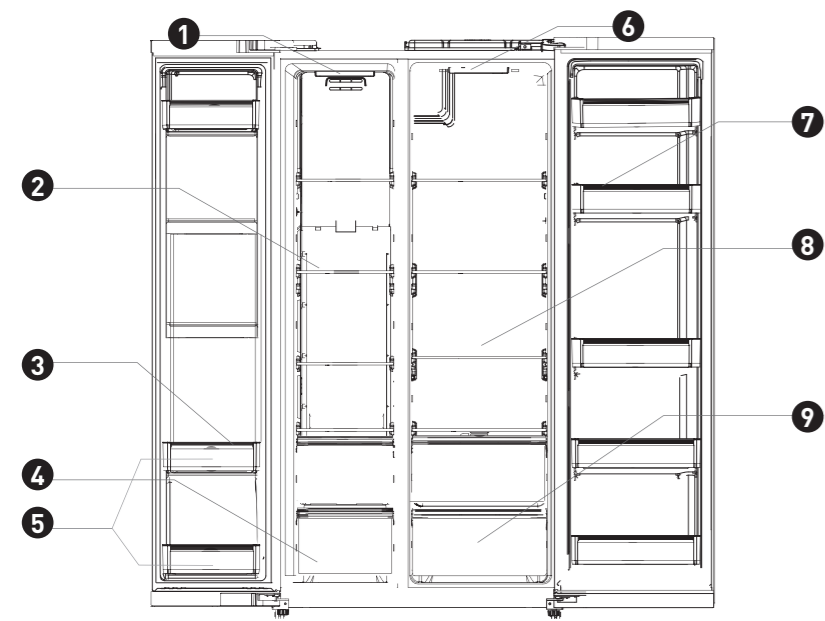

# Thanks!

Thank you for choosing this VALBERG product. Chosen, tested and recommended by ELECTRO DEPOT, the products of the VALBERG brand are easy to use, reliable and of an impeccable standard. Thanks to this appliance, you can be sure that each use will bring you satisfaction.

Welcome to ELECTRO DEPOT.

Visit our website: [www.electrodepot.fr](http://www.electrodepot.fr)

Table of contents

## **A** Preview of the appliance

Description of the appliance

## **B** Using the appliance

Proper use of refrigerator  
Structure and functions

## **C** Useful information

Maintenance and care of the refrigerator  
Troubleshooting

## Description of the appliance

### Freezing chamber

- ① LED lighting
- ② Glass shelf
- ③ Door tray
- ④ Drawer
- ⑤ Two-Star

### Refrigerating chamber

- ⑥ LED lighting
- ⑦ Door tray
- ⑧ Glass shelf
- ⑨ Fruits and vegetables box

(The picture above is only for reference. The actual configuration will depend on the physical product or statement by the distributor)

### Refrigerating chamber

- The Refrigerating Chamber is suitable for storage of a variety of fruits, vegetables, beverages and other food consumed in the short term, suggested storage time 3 days to 5 days.

- Cooking foods shall not be put in the refrigerating chamber until cooled to room temperature.
- Foods are recommended to be sealed up before putting into the refrigerator.
- The glass shelves can be adjusted up or down for a reasonable amount of storage space and easy use.

### Freezing chamber

- The low temperature freezing chamber may keep food fresh for a long time and it is mainly used to store frozen foods and making ice.
- The freezing chamber is suitable for storage of meat, fish, rice balls and other foods not to be consumed in short term.
- Chunks of meat are preferably to be divided into small pieces for easy access. Please be noted food shall be consumed within the shelf time.

### Two-Star freezing area

- Two-Star freezing area is located under the freezer door two bottle frame (16L or so), temperature -12°C, suitable for storing ice cream and so on.

Drawers, food boxes, shelves, etc. placed according to the position in the picture above are the most energy efficient.

### NOTE:

Storage of too much food during operation after the initial connection to power may adversely affect the freezing effect of the refrigerator. Foods stored shall not block the air outlet; or otherwise the freezing effect will also be adversely affected.

## Proper use of refrigerator

### Placement

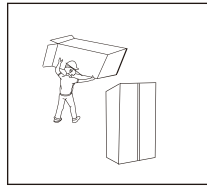

- Before use, remove all packing materials, including bottom cushions, foam pads and tapes inside of the refrigerator; tear off the protective film on the doors and the refrigerator body.

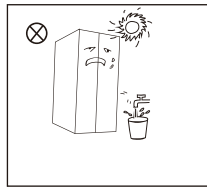

- Keep away from heat and avoid direct sunlight. Do not place the freezer in moist or watery places to prevent rust or reduction of insulating effect.
- Do not spray or wash the refrigerator; do not put the refrigerator in moist places easy to be splashed with water so as not to affect the electrical insulation properties of the refrigerator.

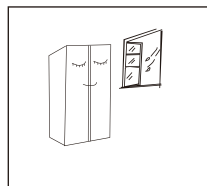

- The refrigerator is placed in a well-ventilated indoor place; the ground shall be flat, and sturdy (rotate left or right to adjust the wheel for leveling if unstable).

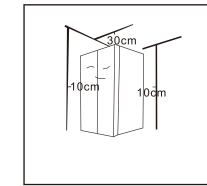

- This refrigerator needs to be installed independently and cannot be used as a built-in. Otherwise, it will cause problems such as failure to install into the cabinet, the performance and life of the product are reduced. And the manufacturer does not provide basic product warranty.

- The top space of the refrigerator shall be greater than 30cm, and the refrigerator should be placed against a wall with a free distance more than 10cm to facilitate heat dissipation.

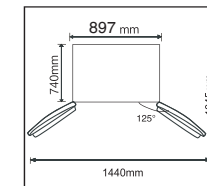

- Spare enough space for convenient opening of the doors and drawers.

The picture above is only for reference. The actual configuration will depend on the physical product or statement by the distributor.

**Leveling feet**

- Precautions before operation:

Before operation of accessories, it shall be ensured that the refrigerator is disconnected from power. Before adjusting the leveling feet, precautions shall be taken to prevent any personal injury.

- Schematic diagram of the levelling feet

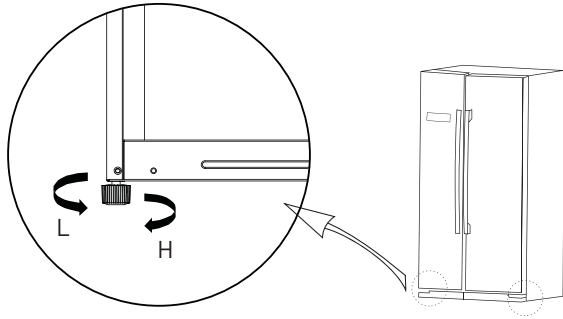

(The picture above is only for reference. The actual configuration will depend on the physical product or statement by the distributor.)

**Adjusting procedures:**

- Turn the feet clockwise to raise the refrigerator;
- Turn the feet counterclockwise to lower the refrigerator;
- Adjust the right and left feet based on the procedures above to a horizontal level.

**Levelling door**

- Precautions before operation:

Before operation of accessories, it shall be ensured that the refrigerator is disconnected from power. Before adjusting the door, precautions shall be taken to prevent any personal injury.

- Schematic diagram of levelling the door body

**List of tools to be provided by the user**

wrench

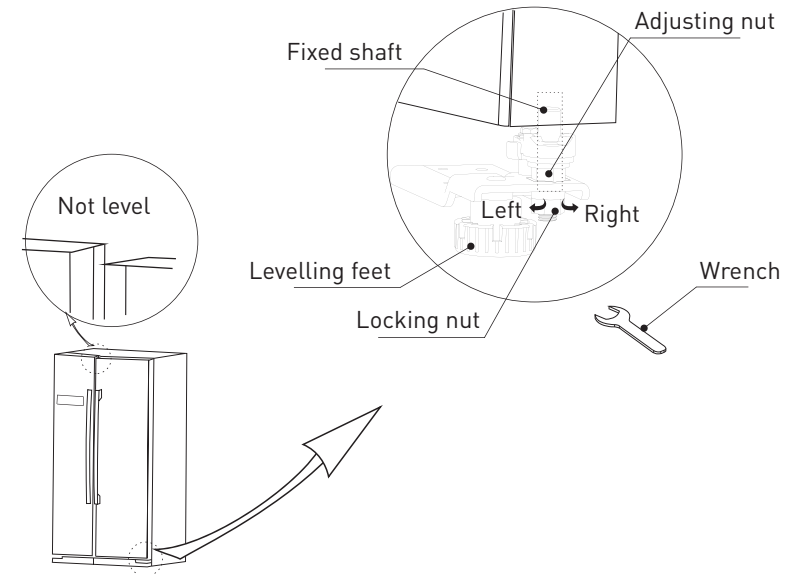

( The picture above is only for reference. The actual configuration will depend on the physical product or statement by the distributor )

**When the fridge door is low:**

Open the door, use a wrench to loosen the locking nut and to rotate the adjusting nut anti-clockwise to raise the height of the door. Once the doors are aligned, then tighten the locking nut by rotating it anti-clockwise.

**When the fridge door is high:**

Open the door, use a wrench to rotate the adjusting nut clockwise to lower the height of the door. Once the doors are aligned, then tighten the locking nut by rotating it anti-clockwise.

**Changing the light**

- Any replacement or maintenance of the LED lamps is intended to be made by the manufacturer, its service agent or similar qualified person.

**Light source in this product is replaceable only by qualified engineers.**

1. Please take out the plug before removal.



2. Remove the lampshade with a screwdriver.



3. Take down the lamp panel.

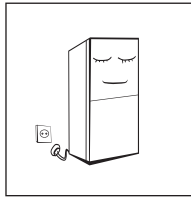

4. Remove the connection terminal.

**Starting**

- After transportation, please let the product stay for more than 2 hours before turning on the power, otherwise it will lead to a decrease in cooling capacity or a damage to the product.
- Before putting any fresh or frozen foods, the refrigerator shall have run for 2-3 hours, or for above 4 hours in summer when the ambient temperature is high.
- Please pull out the plug in case of power failure or cleaning. Do not connect the freezer to power supply within five minutes to prevent damages to the compressor due to successive starts.

**Energy saving tips**

- The appliance should be located in the coolest area of the room, away from heat producing appliances or heating ducts, and out of the direct sunlight.
- Let hot foods cool to room temperature before placing in the appliance. Overloading the appliance forces the compressor to run longer. Foods that freeze too slowly may lose quality, or spoil.
- Be sure to wrap foods properly, and wipe containers dry before placing them in the appliance. This cuts down on frost build-up inside the appliance.
- Appliance storage bin should not be lined with aluminum foil, wax paper, or paper toweling. Liners interfere with cold air circulation, making the appliance less efficient.
- Organize and label food to reduce door openings and extended searches. Remove as many items as needed at one time, and close the door as soon as possible.

## Structure and functions

### Functions

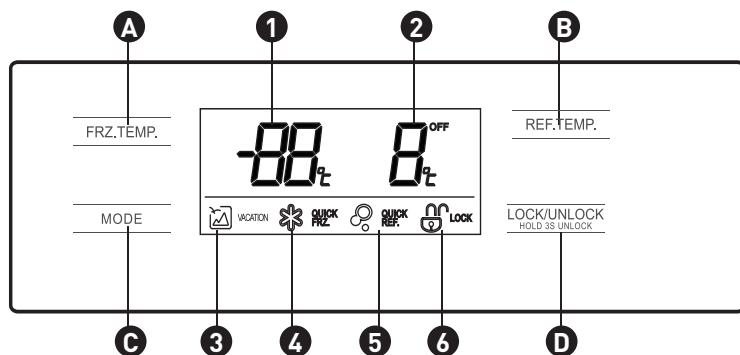

(The picture above is only for reference. The actual configuration will depend on the physical product or statement by the distributor)

#### 1. Display

- |                                   |   |
|-----------------------------------|---|
| ❶ Freezer compartment temperature | ❷ Refrigerating compartment temperature |
| ❸ Vacation icon                   | ❹ Quick Freezing icon                   |
| ❺ Quick Cooling icon              | ❻ Lock/unlock icon                      |

#### 2. Button

- |  |  |
|--|--|
| Ⓐ Freezer compartment temperature adjustment | Ⓑ Refrigerating compartment temperature adjustment |
| Ⓒ Mode function/setting                      | Ⓓ Lock/unlock controls                             |

#### 3. Operation

- Lock /unlock

In the unlocked state, long press the button for 3 seconds, enter the lock state;  
In the locked state, long press the button for 3 seconds, enter the unlocked state.  
All the following functions must be operated in the unlocking status.

- Vacation mode

Click the button to enter the vacation mode. Icon lights up, the vacation mode will start after locking the control panel.

Under vacation mode, the refrigerating compartment is turned off and temperature area display - the freezer compartment temperature is set at -18 t.

- Quick Cooling mode

Click the button to enter the quick cooling mode. Icon lights up, the quick refrigerating mode will start after locking the control panel. Quick cool exits for 2.5h.

- Quick Freezing mode

Click the button to enter the quick freezing mode. Icon lights up, the quick freezing mode will start after locking the control panel. Quick freeze exits for 26h.

#### NOTE:



The quick-freezing function is designed to maintain the nutritional value of the food in the freezer. It can freeze the food in the shortest time. If a large amount of food is frozen at one time, it is recommended that the user turn on the quick-freezing function and put the food in. At this time, the freezing speed of the freezer compartment is increased, which can quickly freeze the food, effectively lock the nutrition of the food, and facilitate storage.

- Temperature setting of refrigerating chamber

Click temperature adjusting button of the refrigerating chamber , refrigerating compartment temperature will blink. Then click the button again to set the temperature, and will hear one beep. Setting scope is between 2°C and 8°C. Every time you click the button, the temperature will be changed 1°C. After adjusting, the digital tube will keep blinking for 5 seconds. New temperature setting will take effect after locking the control panel.



- Temperature setting of freezing chamber 

Click temperature adjusting button of the freezing chamber , freezer compartment temperature will blink. Then click the button  again to set the temperature, and you will hear one beep. Setting scope is between  $-12^{\circ}\text{C}$  and  $-22^{\circ}\text{C}$ . Every time you click the button, the temperature will be changed  $1^{\circ}\text{C}$ . After adjusting, the digital tube will keep blinking for 5 seconds. New temperature setting will take effect after locking the control panel.

Recommended setting: Refrigerated chamber  $4^{\circ}\text{C}$ , freezing chamber  $-18^{\circ}\text{C}$ .

- Storage upon power failure

In case of power failure, the instant working state will be locked and maintained till re-electrification.

- Opening warning and alarm control

When open the refrigerator doors, the opening music will play. If the door is not closed in two minutes, the buzzer will sound once every minute until the door is closed. Press anyone button to stop the buzzer alarm.

- Error code

The following warnings appearing on the display indicate corresponding faults of the refrigerator. Though the refrigerator may still have cold storage function with the following faults, the user shall contact a maintenance specialist for maintenance, so as to ensure optimized operation of the appliance.

Error Code	Fault Description
E1	Temperature sensor failure of refrigerating chamber
E2	Temperature sensor failure of freezing chamber
E3	Freezing defrost sensor detection circuit error
E5	Communication error
E6	Ambient temperature sensor error
E7	Ambient temperature sensor error

## Maintenance and care of the refrigerator

### Overall cleaning

- Dusts behind the refrigerator and on the ground shall be timely cleaned to improve the cooling effect and energy saving.
- Check the door gasket regularly to make sure there are no debris. Clean the door gasket with a soft cloth dampened with soapy water or diluted detergent.
- The interior of the refrigerator should be cleaned regularly to avoid odor.
- Please turn off the power before cleaning interior, remove all foods, drinks, shelves, drawers, etc.
- Use a soft cloth or sponge to clean the inside of the refrigerator, with two tablespoons of baking soda and a quart of warm water. Then rinse with water and wipe clean. After cleaning, open the door and let it dry naturally before turning on the power.
- For areas that are difficult to clean in the refrigerator (such as narrow sandwiches, gaps or corners), it is recommended to wipe them regularly with a soft rag, soft brush, etc. and when necessary, combined with some auxiliary tools (such as thin sticks) to ensure no contaminants or bacterials accumulation in these areas.

- Do not use soap, detergent, scrub powder, spray cleaner, etc., as these may cause odors in the interior of the refrigerator or contaminated food.
- Clean the bottle frame, shelves and drawers with a soft cloth dampened with soapy water or diluted detergent. Dry with a soft cloth or dry naturally.
- Wipe the outer surface of the refrigerator with a soft cloth dampened with soapy water, detergent, etc., and then wipe dry.
- Do not use hard brushes, clean steel balls, wire brushes, abrasives (such as toothpastes), organic solvents (such as alcohol, acetone, banana oil, etc.), boiling water, acid or alkaline items, which may damage the fridge surface and interior. Boiling water and organic solvents such as benzene may deform or damage plastic parts.
- Do not rinse directly with water or other liquids during cleaning to avoid short circuits or affect electrical insulation after immersion.

**WARNING:**

Please unplug the refrigerator for defrost and cleaning.

**Cleaning of door tray, Fruits and vegetables box and drawer**

- According to the direction arrow in the figure below, use both hands to squeeze the tray, and push it upward, then you can take it out.
- After washing the tray having been taken out, you can adjust its installing height in accordance with your requirement.
- Soft towels or sponge dipped in water and non-corrosive neutral detergents are suggested for cleaning. The freezer of shall be finally cleaned with clean water and dry cloth. Open the door for natural drying before the power is turned on.
- Do not use hard brushes, clean steel balls, wire brushes, abrasives, such as toothpastes, organic solvents (such as alcohol, acetone, banana oil, etc.), boiling water, acid or alkaline items clean refrigerator considering that this may damage the fridge surface and interior.

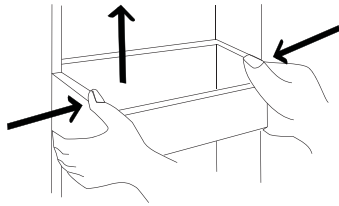

( The picture above is only for reference. The actual configuration will depend on the physical product or statement by the distributor )

### Cleaning of Glass shelf

- As the innermost part of the refrigerator liner where contacting the shelves has a backstop, you shall raise the shelves upward, then you can be able to take it out.
- Adjust or clean the shelves according to your requirement.
- Soft towels or sponge dipped in water and non-corrosive neutral detergents are suggested for cleaning. The freezer of shall be finally cleaned with clean water and dry cloth. Open the door for natural drying before the power is turned on.
- Do not use hard brushes, clean steel balls, wire brushes, abrasives, such as toothpastes, organic solvents (such as alcohol, acetone, banana oil, etc.), boiling water, acid or alkaline items clean refrigerator considering that this may damage the fridge surface and interior.

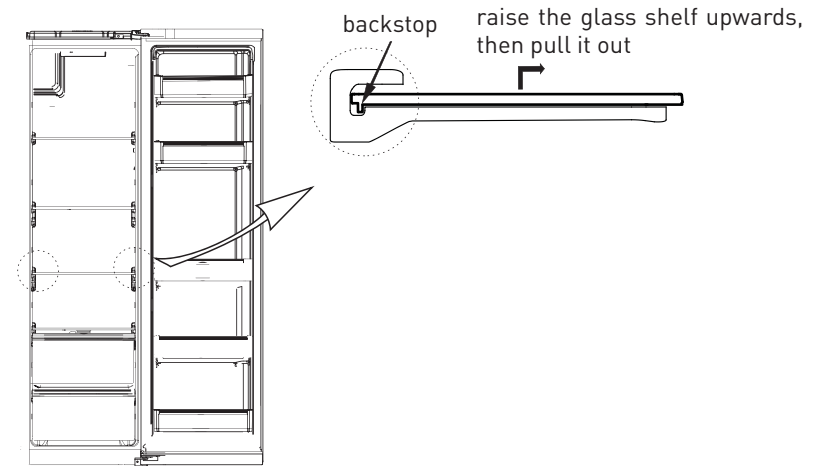

( The picture above is only for reference. The actual configuration will depend on the physical product or statement by the distributor )

### Defrosting

- The refrigerator is made based on the air-cooling principle and thus has automatic defrosting function. Frost formed due to change of season or temperature may also be manually removed by disconnection of the appliance from power supply or by wiping with a dry towel.

### Out of operation

- Power failure: In case of power failure, even if it is in summer, foods inside the appliance can be kept for several hours; during the power failure, the times of door opening shall be reduced, and no more fresh food shall be put into the appliance.

- Long-time nonuse: The appliance shall be unplugged and then cleaned; then the doors are left open to prevent odor.
- Moving: Before the refrigerator is moved, take all objects inside out, fix the glass partitions, vegetable holder, freezing chamber drawers and etc. with tape, and tighten the leveling feet; close the doors and fix them with tape. During moving, the appliance shall not be laid upside down or horizontally, or be vibrated; the inclination during movement shall be no more than 45°.

**WARNING:**

The appliance shall run continuously once it is started. Generally, the operation of the appliance shall not be interrupted; otherwise the service life may be impaired

**Troubleshooting**

You may try to solve the following simple problems by yourself. If them cannot be solved, please contact the after-sales department.

Failed operation	<ul style="list-style-type: none"> <li>• Check whether the appliance is connected to power or whether the plug is in well contact</li> <li>• Check whether the voltage is too low</li> <li>• Check whether there is a power failure or partial circuits have tripped</li> <li>• Odorous foods shall be tightly wrapped</li> </ul>
Odor	<ul style="list-style-type: none"> <li>• Check whether there is any rotten food</li> <li>• Clean the inside of the refrigerator</li> </ul>
Long-time operation of the compressor	<ul style="list-style-type: none"> <li>• Long operation of the refrigerator is normal in summer when the ambient temperature is high</li> <li>• It is not suggestible having too much food in the appliance at the same time</li> <li>• Food shall get cool before being put into the appliance</li> <li>• The doors are opened too frequently</li> </ul>
Light fails to get lit	<ul style="list-style-type: none"> <li>• Check whether the refrigerator is connected to power supply and whether the illuminating light is damaged</li> <li>• Have the light replaced by a specialist</li> </ul>
Doors cannot be properly closed	<ul style="list-style-type: none"> <li>• The door is stuck by food packages Too much food is placed</li> <li>• The refrigerator is tilted</li> </ul>
Loud noise	<ul style="list-style-type: none"> <li>• Check whether the floor is level and whether the refrigerator is placed stably</li> <li>• Check whether accessories are placed at proper locations</li> </ul>

Door seal fails to be tight	<ul style="list-style-type: none"> <li>• Remove foreign matters on the door seal</li> <li>• Heat the door seal and then cool it for restoration (or blow it with an electrical drier or use a hot towel for heating)</li> </ul>
Water pan overflows	<ul style="list-style-type: none"> <li>• There is too much food in the chamber or food stored contains too much water, resulting in heavy defrosting.</li> <li>• The doors are not closed properly, resulting in frosting due to entry of air and increased water due to defrosting.</li> </ul>
Hot housing	<ul style="list-style-type: none"> <li>• Heat dissipation of the built-in condenser via the housing, which is normal</li> <li>• When housing becomes hot due to high ambient temperature, storage of too much food, provide sound ventilation to facilitate heat dissipation.</li> </ul>
Surface condensation	<ul style="list-style-type: none"> <li>• Condensation on the exterior surface and door seals of the refrigerator is normal when the ambient humidity is too high. Just wipe the condensate with a clean towel.</li> </ul>
Abnormal noise	<ul style="list-style-type: none"> <li>• Buzz: The compressor may produce buzzes during operation, and the buzzes are loud particularly upon start or stop. This is normal.</li> <li>• Creak: Refrigerant flowing inside of the appliance may produce creak, which is normal.</li> </ul>

# Merci !

Nous vous remercions d'avoir choisi ce produit VALBERG

Choisis testés et recommandés par ELECTRO DEPOT les produits de la marque VALBERG sont simples d'utilisation tout en offrant des performances fiables et une qualité irréprochable

Grâce à cet appareil vous êtes assuré(e) que chaque utilisation vous apportera satisfaction

Bienvenue chez ELECTRO DEPOT

Consultez notre site internet : [www.electrodepot.fr](http://www.electrodepot.fr)  
[www.electrodepot.be](http://www.electrodepot.be)

## Table des matières

### A Aperçu de l'appareil

Description de l'appareil

### B Utilisation de l'appareil

Utilisation correcte du réfrigérateur  
Structure et fonctions

### C Informations utiles

Entretien de l'appareil  
Dépannage

## Description de l'appareil

### Compartiment de congélation

1 Éclairage LED

2 Étagère en verre

3 Balconnet de porte

4 Tiroir

5 Deux étoiles

### Compartiment de réfrigération

6 Éclairage LED

7 Balconnet de porte

8 Étagère en verre

9 Bac à fruits et légumes

(L'illustration ci-dessus est uniquement fournie à titre de référence. La configuration effective dépendra du produit physique ou de la déclaration par le distributeur)

### Compartiment de réfrigération

- Le compartiment de réfrigération convient à la conservation d'une variété de fruits, de légumes, de boissons et d'autres aliments consommés à court terme, la durée de conservation suggérée étant de 3 à 5 jours.

- Les aliments cuits ne doivent pas être placés dans le compartiment de réfrigération tant qu'ils n'ont pas refroidi et atteint la température ambiante.

- Il est recommandé d'emballer les aliments de manière hermétique avant de les ranger dans le réfrigérateur.

- Les clayettes en verre peuvent être déplacées vers le haut ou le bas pour faciliter l'utilisation de l'appareil et disposer d'un espace de rangement suffisant.

### Compartiment de congélation

- Le compartiment de congélation à basse température permet de garder les aliments frais pendant longtemps. Il est principalement utilisé pour conserver des produits surgelés et pour fabriquer des glaçons.

- Le compartiment de congélation convient pour la conservation de viande, de poisson, de boulettes de riz et d'autres aliments qui ne vont pas être consommés à court terme.

- Il est préférable de découper la viande en petits morceaux pour faciliter son utilisation ultérieure. Veuillez noter que les aliments doivent être consommés avant la fin de leur durée limite de conservation.

### Zone de congélation deux étoiles

- Le compartiment deux étoiles, situé sous le support pour deux bouteilles (16 l) de la porte du congélateur, offre une température de -12°C idéale pour conserver les glaces et sorbets.

Les tiroirs, boîtes d'aliments, clayettes, etc. placés selon la position représentée dans l'image ci-dessus sont les plus performants en termes d'efficacité énergétique.

### REMARQUE :

Si vous placez une quantité trop importante d'aliments dans le réfrigérateur après l'avoir branché pour la première fois, cela risque d'affecter ses propriétés de congélation. Veillez à ce que les aliments placés dans le réfrigérateur n'obstruent pas la sortie d'air ; sans quoi cela affectera les propriétés de congélation de l'appareil.

## Utilisation correcte de l'appareil

### Installation

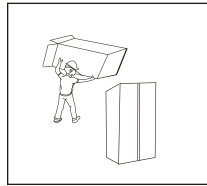

- Avant d'utiliser l'appareil, retirez tous les matériaux d'emballage, y compris le rembourrage du fond, les blocs de mousse et les adhésifs situés à l'intérieur ; ôtez le film de protection des portes et du corps du réfrigérateur.

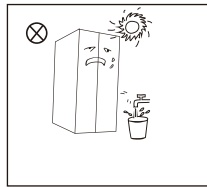

- Conservez l'appareil à l'abri de la chaleur et de la lumière directe du soleil. Ne le placez pas dans un endroit humide ou à proximité d'un point d'eau pour éviter la formation de rouille ou la diminution de l'effet isolant.

- Vous ne devez pas pulvériser ou laver le réfrigérateur. Ne le placez pas dans des endroits humides où il pourrait facilement recevoir des éclaboussures d'eau, pour ne pas nuire aux propriétés d'isolation électrique de l'appareil.

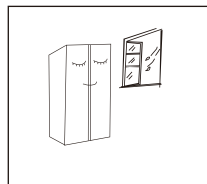

- Le réfrigérateur doit être positionné dans un endroit bien ventilé, en intérieur. La surface sur laquelle il est posé doit être plane et solide (tournez les pieds de réglage vers la gauche ou la droite pour le mettre à niveau s'il n'est pas stable).

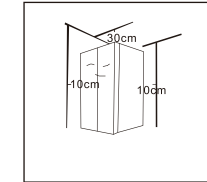

- Ce réfrigérateur doit être installé indépendamment et ne peut pas être utilisé comme élément d'une cuisine intégrée. Cela risquerait de provoquer des problèmes comme une impossibilité de l'installer dans le placard, et la réduction de la durée de vie et des performances du produit. De plus, dans un tel cas, le fabricant n'assurera pas la garantie de base du produit.

- Il convient de prévoir un espace de plus de 30 cm au-dessus du réfrigérateur. L'appareil doit être placé contre un mur, en laissant un espace libre de plus de 10 cm, afin de faciliter la dissipation de la chaleur.

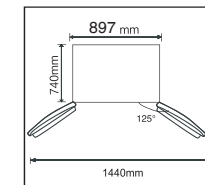



- Laissez suffisamment de place pour pouvoir facilement ouvrir les portes et les tiroirs.

Le schéma ci-dessus est fourni à titre indicatif uniquement. La configuration réelle dépend du produit concerné ou des indications fournies par le distributeur.

#### Pieds de mise à niveau

- Précautions préalables :

Avant d'installer des accessoires, assurez-vous d'avoir débranché le réfrigérateur de l'alimentation. Avant d'ajuster les pieds de réglage, vous devez prendre des précautions pour éviter de vous blesser.

- Schéma des pieds de mise à niveau

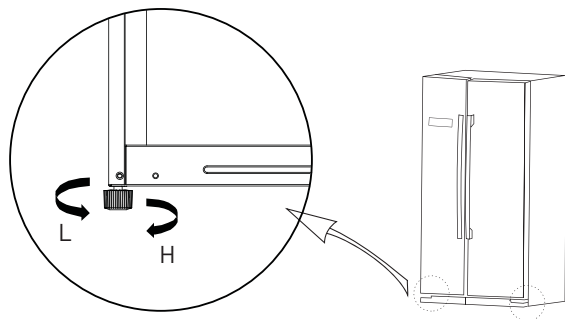

(Le schéma ci-dessus est fourni à titre indicatif uniquement. La configuration réelle dépend du produit concerné ou des indications fournies par le distributeur.)

#### Procédures d'ajustement :

- Tournez les pieds dans le sens des aiguilles d'une montre pour rehausser l'appareil.
- Tournez les pieds dans le sens inverse des aiguilles d'une montre pour abaisser l'appareil.
- Réglez le pied droit et le pied gauche en suivant la procédure ci-dessus, jusqu'à ce que l'appareil soit de niveau.

#### Mise à niveau des portes

- Précautions préalables :

Avant d'installer des accessoires, assurez-vous d'avoir débranché le réfrigérateur de l'alimentation. Avant d'ajuster la porte, vous devez prendre des précautions pour éviter de vous blesser.

- Schéma de la mise à niveau de la porte

#### Liste des outils à fournir par l'utilisateur



clé

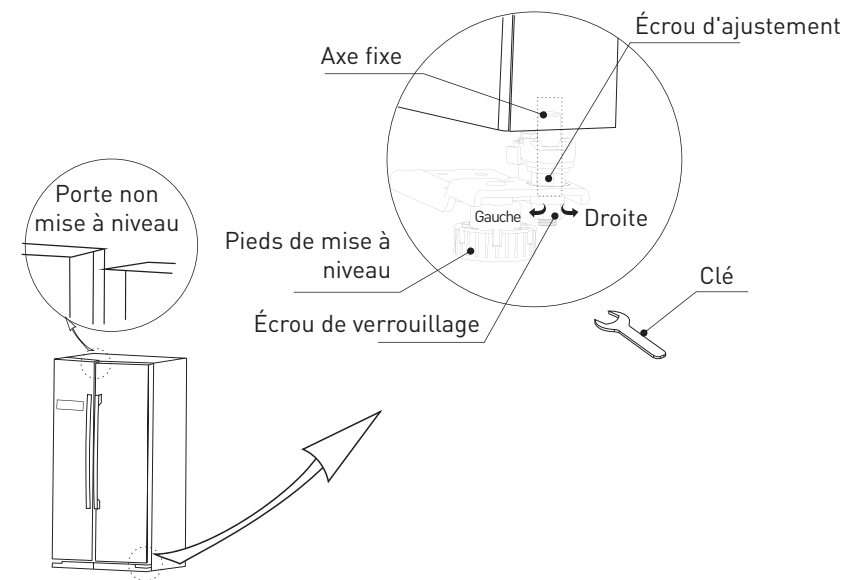

(Le schéma ci-dessus est fourni à titre indicatif uniquement. La configuration réelle dépend du produit concerné ou des indications fournies par le distributeur)

#### Si la porte du réfrigérateur est trop basse :

Ouvrez la porte, dévissez l'écrou à l'aide d'un clé et tournez l'écrou dans le sens inverse des aiguilles d'une montre pour remonter le niveau la porte. Une fois les portes alignées, resserrez l'écrou de verrouillage en le tournant dans le sens inverse des aiguilles d'une montre.

#### Si la porte du réfrigérateur est trop haute :

Ouvrez la porte et utilisez une clé pour tourner l'écrou d'ajustement dans le sens des aiguilles d'une montre pour abaisser le niveau de la porte. Une fois les portes alignées, resserrez l'écrou de verrouillage en le tournant dans le sens inverse des aiguilles d'une montre.

### Remplacement de l'éclairage

• Toute opération d'entretien ou de remplacement de l'éclairage LED doit être effectuée par le fabricant, l'un de ses techniciens ou une personne de qualification similaire.

**La source d'éclairage de ce produit ne peut être remplacée que par un technicien qualifié.**



1. Veuillez débrancher la prise avant le retrait.



2. Retirez le cache de la lampe à l'aide d'un tournevis.



3. Abaissez le panneau de la lampe.



4. Retirez le terminal de connexion.

### Démarrage

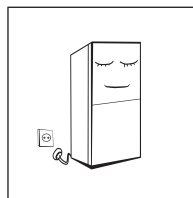

• Après le transport, veuillez laisser le produit au repos pendant au moins 2 heures avant de le mettre sous tension, sinon vous risquez de diminuer la capacité de refroidissement ou d'endommager le produit.

• Avant de placer des aliments frais ou surgelés dans l'appareil, il convient de le laisser fonctionner pendant 2 à 3 heures, ou plus de 4 heures en été, lorsque la température ambiante est élevée.

• Débranchez l'appareil en cas de coupure de courant ou lors du nettoyage. Attendez cinq minutes avant de brancher le congélateur à l'alimentation électrique pour éviter que les démarrages successifs n'endommagent le compresseur.

### Conseils d'économie d'énergie

• L'appareil doit être placé dans la zone la plus fraîche de la pièce, à l'abri de la lumière directe du soleil, et ne doit pas se trouver à proximité d'appareils produisant de la chaleur ou de conduits de chauffage.

• Laissez les aliments chauds refroidir à température ambiante avant de les ranger dans l'appareil. Si vous surchargez l'appareil, le compresseur devra fonctionner plus longtemps. Si les aliments sont congelés trop lentement, cela peut nuire à leur qualité ou ils risquent de pourrir.

• Assurez-vous d'emballer les aliments correctement, et essuyez les récipients de manière à ce qu'ils soient parfaitement secs avant de les placer dans l'appareil. Ceci permet de limiter la formation de givre à l'intérieur de l'appareil.

• Les tiroirs de l'appareil ne doivent pas être recouverts de papier aluminium, de papier sulfurisé, ni d'essuie-tout. De tels revêtements entravent la circulation de l'air froid, ce qui diminue l'efficacité de l'appareil.

• Organisez et étiquetez les aliments, afin de limiter les ouvertures de porte et les recherches prolongées. Essayez de sortir en une seule fois les aliments dont vous avez besoin et refermez la porte dès que possible.

## Structure et fonctions

### Fonctions

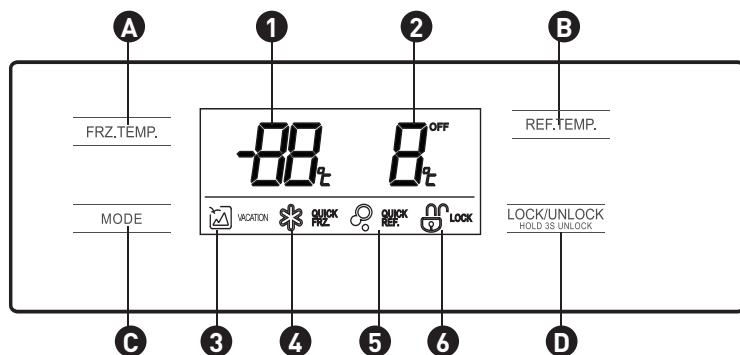

(Le schéma ci-dessus est fourni à titre indicatif uniquement. La configuration réelle dépend du produit concerné ou des indications fournies par le distributeur)

#### 1. Affichage

- |  |  |
|--|--|
| ❶ Température du compartiment de congélation | ❷ Température du compartiment de réfrigérateur |
| ❸ Icône vacances                             | ❹ Icône congélation rapide                     |
| ❺ Icône réfrigérateur rapide                 | ❻ Icône verrouillage/déverrouillage            |

#### 2. Bouton

- |   |   |
|---|---|
| Ⓐ Réglage de la température du compartiment congélateur | Ⓑ Réglage de la température du compartiment réfrigérateur |
| Ⓒ Réglage fonctions/modes                               | Ⓓ Commande verrouillage/déverrouillage                    |

#### 3. Fonctionnement

- Verrouillage /déverrouillage

En mode déverrouillé , maintenez le bouton enfoncé pendant 3 secondes pour passer en mode verrouillé ;

En mode verrouillé , appuyez sur le bouton pendant 3 secondes pour passer en mode déverrouillé . Toutes les fonctions suivantes doivent être utilisées en mode déverrouillé.

- Mode vacances

Appuyez sur le bouton pour activer le mode vacances. L'icône s'allume, et le mode vacances se mettra en route après le verrouillage du panneau de commande.

En mode vacances, le compartiment réfrigérateur est éteint et l'affichage de la température affiche -. La température du congélateur est réglée à -18°C.

- Mode réfrigération rapide

Cliquez sur le bouton pour activer le mode réfrigération rapide. L'icône s'allume, et le icône réfrigération rapide se mettra en route après le verrouillage du panneau de commande. Le mode réfrigération rapide s'arrête au bout de 2h30.

- Mode congélation rapide

Cliquez sur le bouton pour activer le mode super réfrigération. L'icône s'allume, et le congélation rapide se mettra en route après le verrouillage du panneau de commande. Le mode congélation rapide s'arrête au bout de 26 h.



### REMARQUE :

La fonction congélation rapide est conçue pour conserver la valeur nutritionnelle de la nourriture dans le congélateur. Elle permet de congeler les aliments le plus rapidement possible. Si une grande quantité de nourriture est congelée en même temps, il est recommandé d'activer la fonction congélation rapide et de mettre la nourriture dans le congélateur. À ce moment, la vitesse de congélation du compartiment congélateur augmente, ce qui lui permet de congeler rapidement les aliments, de conserver leur valeur nutritionnelle et de faciliter le stockage.

- Réglage de la température du compartiment de réfrigération

Cliquez sur le bouton de réglage de la température du compartiment réfrigérateur : la température se met à clignoter. Appuyez ensuite à nouveau sur le bouton pour régler la température : vous entendrez un bip. La plage de réglage est comprise entre -2 et -8°C. À chaque fois que vous cliquez sur le bouton, la température change de 1°C. Après le réglage, l'affichage clignotera pendant 5 secondes. Après le réglage, la nouvelle température prendra effet une fois le panneau de commande verrouillé.

- Réglage de la température du compartiment de congélation 

Cliquez sur le bouton de réglage de la température du compartiment congélateur  : la température se met à clignoter. Appuyez ensuite à nouveau sur le bouton  pour régler la température : vous entendrez un bip. La plage de réglage est comprise entre -12 et -22° C. À chaque fois que vous cliquez sur le bouton, la température change de 1°C. Après le réglage, l'affichage clignotera pendant 5 secondes. Après le réglage, la nouvelle température prendra effet une fois le panneau de commande verrouillé.

Réglages recommandés : Compartiment réfrigérateur 4°C, compartiment congélateur -18°C.

- Stockage en cas de panne de courant

En cas de panne de courant, l'état de fonctionnement immédiat sera verrouillé et maintenu jusqu'au rétablissement du courant.

- Contrôle de l'avertissement et de l'alarme d'ouverture

Une musique d'ouverture est jouée à chaque ouverture des portes. Si la porte n'est pas fermée au bout de deux minutes, un bip retentit toutes les minutes jusqu'à sa fermeture. Appuyez sur n'importe quel bouton pour arrêter l'alarme.

- Code d'erreur

Les avertissements suivants apparaîtront sur l'écran d'affichage pour signaler les pannes correspondantes de l'appareil. Même s'il est possible que l'appareil puisse continuer à assurer un entreposage frigorifique malgré les pannes ci-après, l'utilisateur doit contacter un réparateur spécialisé, afin de garantir le fonctionnement optimal de l'appareil.

Code d'erreur	Description de l'erreur
E1	Défaillance du capteur de température du compartiment de réfrigérateur
E2	Défaillance du capteur de température du compartiment de congélation
E3	Défaillance du circuit de détection du capteur de dégivrage
E5	Erreur de communication
E6	Erreur de capteur de température ambiante
E7	Erreur de capteur de température ambiante

## Entretien de l'appareil

### Nettoyage général

- La poussière à l'arrière du réfrigérateur et au sol doit être nettoyée périodiquement pour améliorer les propriétés de refroidissement de l'appareil et économiser de l'énergie.
- Vérifiez régulièrement le joint de porte pour vous assurer qu'il n'est pas sale. Nettoyez le joint de porte à l'aide d'un chiffon doux humidifié d'eau savonneuse ou de solution détergente diluée.
- L'intérieur du réfrigérateur doit également être nettoyé régulièrement afin d'éviter la formation d'odeurs.
- Avant tout nettoyage, coupez l'alimentation et retirez l'ensemble des aliments, boissons, clayettes et bacs qui se trouvent à l'intérieur de l'appareil.
- Pour nettoyer l'intérieur du réfrigérateur, utilisez un chiffon doux ou une éponge imbibée de deux cuillères à soupe de bicarbonate de soude mélangées à un quart d'eau chaude. Rincez ensuite à l'eau claire et essuyez. Une fois le nettoyage effectué, ouvrez la porte et laissez sécher l'intérieur à l'air libre avant de remettre l'appareil sous tension.
- Pour les parties intérieures difficiles à nettoyer (comme les rainures, les espaces étroits ou les coins), il est recommandé de les essuyer régulièrement à l'aide d'un chiffon doux ou d'une brosse douce etc., et si nécessaire, d'utiliser d'autres

outils (par exemples des baguettes fines), afin d'éviter que des contaminants ou bactéries ne s'y accumulent.

- N'utilisez pas de savon, de détergent, de poudre à récurer, ni de spray nettoyant., ces derniers pourraient générer des odeurs à l'intérieur du réfrigérateur ou contaminer la nourriture.
- Nettoyez le balconnet à bouteilles, les clayettes et les bacs à l'aide d'un chiffon doux humidifié d'eau savonneuse ou de solution détergente diluée. Séchez-les à l'aide d'un chiffon doux ou à l'air libre.
- Essuyez la surface extérieure du réfrigérateur à l'aide d'un chiffon doux humidifié d'eau savonneuse ou de détergent, etc., puis séchez-la.
- N'utilisez pas de brosses dures, de tampons à récurer métalliques, de brosses métalliques, de produits abrasifs (comme du dentifrice), de solvants organiques (comme de l'alcool, de l'acétone, de l'huile de banane, etc.), d'eau bouillante, de substances acides ou alcalines pour nettoyer le réfrigérateur : ils risqueraient d'endommager la surface et l'intérieur de l'appareil. L'eau bouillante et les solvants organiques comme le benzène risquent de déformer ou d'endommager les pièces en plastique.
- Ne rincez pas l'appareil directement à l'eau, ni avec d'autres liquides afin d'éviter tout court-circuit ou d'affecter l'isolation électrique après immersion.

#### AVERTISSEMENT :

Débranchez l'appareil avant de le dégivrer ou de le nettoyer.



#### Nettoyage des balconnets de porte, bac à légumes et tiroirs

- En suivant la flèche de direction dans le schéma ci-dessus, exercez une légère pression sur le balconnet à l'aide des deux mains, tout en poussant vers le haut. Vous pourrez alors le dégager.
- Une fois le balconnet de porte nettoyé, vous pouvez ajuster sa hauteur d'installation selon vos besoins.
- Nous vous conseillons d'utiliser pour le nettoyage un chiffon doux ou une éponge trempés dans de l'eau contenant un détergent neutre non agressif. Enfin, le congélateur doit être nettoyé avec de l'eau propre et un chiffon sec. Ouvrez la porte pour laisser l'appareil sécher à l'air libre avant de l'allumer.
- N'utilisez pas de brosses dures, de tampons à récurer métalliques, de brosses métalliques, de produits abrasifs, de dentifrice, de solvants organiques (comme de l'alcool, de l'acétone, de l'acétate d'isoamyle, etc.), d'eau bouillante, de substances acides ou alcalines pour nettoyer le réfrigérateur,

car ils risqueraient d'endommager la surface et l'intérieur de l'appareil.

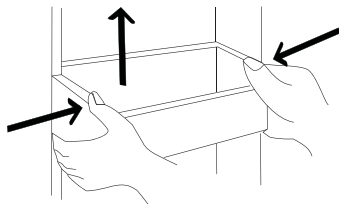

(Le schéma ci-dessus est fourni à titre indicatif uniquement. La configuration réelle dépend du produit concerné ou des indications fournies par le distributeur)

### Nettoyage des clayettes en verre

- Comme la partie du revêtement intérieur du réfrigérateur en contact avec les clayettes comporte une sécurité, vous devez soulever les clayettes vers le haut pour pouvoir les sortir.

- Réglez ou nettoyez les clayettes selon vos besoins.

- Nous vous conseillons d'utiliser pour le nettoyage un chiffon doux ou une éponge trempés dans de l'eau contenant un détergent neutre non agressif. Enfin, le congélateur doit être nettoyé avec de l'eau propre et un chiffon sec. Ouvrez la porte pour laisser l'appareil sécher à l'air libre avant de l'allumer.

- N'utilisez pas de brosses dures, de tampons à récurer métalliques, de brosses métalliques, de produits abrasifs,

de dentifrice, de solvants organiques (comme de l'alcool, de l'acétone, de l'acétate d'isoamyle, etc.), d'eau bouillante, de substances acides ou alcalines pour nettoyer le réfrigérateur, car ils risqueraient d'endommager la surface et l'intérieur de l'appareil.

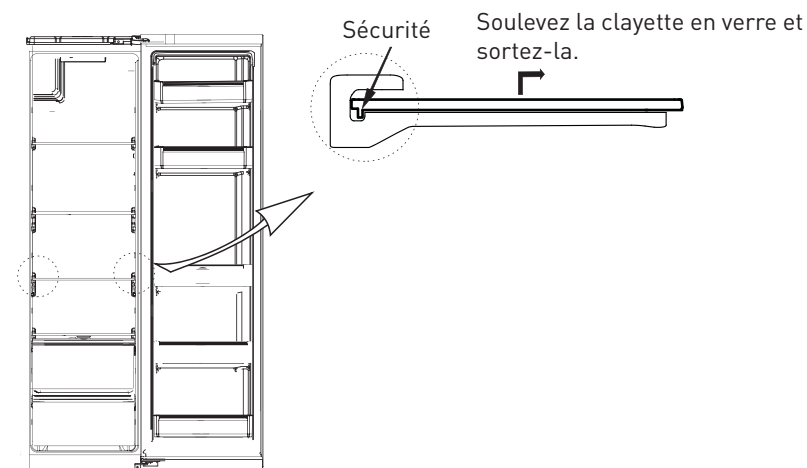

(Le schéma ci-dessus est fourni à titre indicatif uniquement. La configuration réelle dépend du produit concerné ou des indications fournies par le distributeur)

### Dégivrage

- Ce réfrigérateur est conçu sur le principe de refroidissement par circulation d'air et dispose donc d'une fonction de dégivrage automatique. Le givre qui se forme en raison des changements de saison ou de température peut également être retiré manuellement, en débranchant l'appareil de l'alimentation électrique ou en l'essuyant avec un chiffon sec.

### Mise hors service

- **Panne de courant** : En cas de panne de courant, même en été, les aliments à l'intérieur de l'appareil peuvent se conserver pendant plusieurs heures. Pendant ce temps, limitez le nombre d'ouvertures de la porte et n'ajoutez plus d'aliments frais dans l'appareil.
- **Inutilisation prolongée** : L'appareil doit être débranché, puis nettoyé. Les portes doivent ensuite être laissées ouvertes pour éviter la formation d'odeurs.
- **Déplacement** : Avant de déplacer l'appareil, videz-le de son contenu, fixez avec de l'adhésif les clayettes en verre, le tiroir à légumes, les tiroirs du compartiment de congélation, etc., et resserrez les pieds de réglage. Fermez les portes et fixez-les avec de l'adhésif. Lors du déplacement, l'appareil ne doit pas être posé à l'envers, placé en position horizontale, ni soumis à des vibrations. Pendant une telle opération, son inclinaison ne doit pas dépasser 45 °.

#### AVERTISSEMENT :

Une fois le démarrage effectué, l'appareil fonctionnera en continu. En règle générale, le fonctionnement de l'appareil ne doit pas être interrompu, sans quoi cela pourrait nuire à sa durée de vie.

### Dépannage

Vous pouvez essayer de régler par vous-même les problèmes simples suivants. Si vous n'y parvenez pas, veuillez contacter le service après-vente.

L'appareil ne fonctionne pas	<ul style="list-style-type: none"> <li>• Vérifiez s'il est branché à l'alimentation électrique et si la fiche est bien insérée dans la prise</li> <li>• Vérifiez que la tension n'est pas trop faible</li> <li>• Vérifiez qu'il n'y a pas de coupure de courant ou que des circuits partiels n'ont pas disjoncté</li> <li>• Les aliments dégageant une odeur forte doivent être bien enveloppés</li> </ul>
Odeurs	<ul style="list-style-type: none"> <li>• Vérifiez que l'appareil ne contient pas d'aliments avariés</li> <li>• Nettoyez l'intérieur de l'appareil</li> </ul>
Fonctionnement prolongé du compresseur	<ul style="list-style-type: none"> <li>• Le fonctionnement prolongé de l'appareil est normal en été, quand la température ambiante est élevée</li> <li>• Il n'est pas recommandé de conserver une trop grande quantité de nourriture dans l'appareil en même temps</li> <li>• Les aliments doivent refroidir avant d'être placés dans l'appareil</li> <li>• Les portes sont ouvertes trop fréquemment</li> </ul>
La lumière ne s'allume pas	<ul style="list-style-type: none"> <li>• Vérifiez si l'appareil est branché à l'alimentation électrique et si l'éclairage est endommagé</li> <li>• Faites remplacer l'éclairage par un spécialiste</li> </ul>
Les portes ne ferment pas correctement	<ul style="list-style-type: none"> <li>• L'appareil contient trop de nourriture et cela bloque la porte</li> <li>• L'appareil est incliné</li> </ul>
Bruits forts	<ul style="list-style-type: none"> <li>• Vérifiez si le sol est plat et si l'appareil est positionné de manière stable</li> <li>• Vérifiez si les accessoires sont placés au bon endroit</li> </ul>

Les joints de la porte ne sont pas hermétiques.

- Retirez les éventuels corps étrangers présents sur les joints de la porte
- Chauffez le joint de la porte, puis laissez-le refroidir et se remettre en place (vous pouvez utiliser un sèche-cheveux électrique ou une serviette chaude pour le chauffer)

Débordement du bac de récupération d'eau

- Une quantité trop importante de nourriture est placée dans l'appareil ou les aliments stockés contiennent trop d'eau, ce qui a entraîné un dégivrage important.
- Les portes ne sont pas fermées correctement, conduisant à la formation de givre, en raison de l'entrée d'air et de la présence d'une plus grande quantité d'eau liée au dégivrage.

La surface extérieure de l'appareil est chaude

- La chaleur du condenseur intégré se dissipe via la structure, ce qui est normal.
- Quand la surface devient chaude en raison d'une température ambiante élevée, d'un stock trop important d'aliments, prévoyez une bonne aération afin de faciliter la dissipation de la chaleur.

Condensation de surface

- La condensation sur la surface externe et les joints de porte du réfrigérateur est normale lorsque l'humidité ambiante est trop élevée. Il suffit d'essuyer la condensation avec un chiffon propre.

Bruits anormaux

- Bourdonnement : Il est possible que le compresseur bourdonne pendant son fonctionnement, et ces bruits sont particulièrement forts lors du démarrage ou de l'arrêt. Ce phénomène est normal.
- Craquements : Le fluide frigorigène circulant à l'intérieur de l'appareil peut émettre des craquements, ce qui est normal.



# Bedankt!

Bedankt om voor dit product van VALBERG te hebben gekozen

De producten worden geselecteerd, getest en aanbevolen door ELECTRO DEPOT

Ze zijn gebruiksveilig, betrouwbaar en van onberispelijke kwaliteit

Met dit toestel bent u ongetwijfeld tevreden met het resultaat

Welkom bij ELECTRO DEPOT

Bezoek onze website: [www.electrodepot.be](http://www.electrodepot.be)

## Inhoudsopgave

### A Overzicht van het toestel

Beschrijving van het toestel

### B Gebruik van het toestel

Correct gebruik van de koelkast  
Structuur en functies

### C Nuttige informatie

Onderhoud van het toestel  
Probleemoplossing

## Beschrijving van het toestel

Diepvriescompartiment	Koelkastcompartiment
1 Ledverlichting	6 Ledverlichting
2 Legplank in glas	7 Deurrekje
3 Deurrekje	8 Legplank in glas
4 Lade	9 Bak voor fruit en groenten
5 Twee sterren	

(Bovenstaande afbeelding wordt enkel ter info gegeven. De effectieve configuratie is afhankelijk van het product of van de verklaring van de verdeler.)

### Koelkastcompartiment

- Het koelkastcompartiment is geschikt voor de korte bewaring van allerlei soorten fruit, groenten, dranken en andere voedingsmiddelen. De aanbevolen bewaarduur bedraagt 3 tot 5 dagen.

- Bereide voedingsmiddelen mogen niet in het koelcompartiment geplaatst worden zolang ze niet afgekoeld en op omgevingstemperatuur gebracht zijn.

- We raden aan de voedingsmiddelen hermetisch te verpakken voor u ze in de koelkast opbergt.

- De legplanken in glas kunnen hoger of lager worden geplaatst om het gebruik van het toestel te vergemakkelijken en over voldoende opbergruimte te beschikken.

### Diepvriescompartiment

- In het diepvriescompartiment met lage temperatuur kunt u de voedingsmiddelen gedurende lange tijd bewaren. Het wordt voornamelijk gebruikt voor het bewaren van diepgevroren producten en om ijsblokjes te maken.

- Het diepvriescompartiment is geschikt voor het bewaren van vlees, vis, rijstbolletjes en andere voedingsmiddelen die niet op korte termijn opgegeten worden.

- Snijd het vlees bij voorkeur in kleine stukjes om het latere gebruik te vereenvoudigen. De voedingsmiddelen dienen verbruikt te worden vóór het einde van de bewaarduur.

### Diepvrieszone twee sterren

- Het compartiment met twee sterren bevindt zich onder de houder voor twee flessen (16 l) in de deur van de diepvriezer. De temperatuur bedraagt er  $-12^{\circ}\text{C}$ . Dit is ideaal om ijs en sorbet te bewaren.

Wanneer u de laden, dozen voor voeding, rekjes en dergelijke plaatst zoals aangegeven in het beeld hierboven, krijgt u betere prestaties op het gebied van energie-efficiëntie.

### OPMERKING :

Indien u een te grote hoeveelheid voedingsmiddelen in de koelkast hebt geplaatst nadat u het toestel voor de eerste keer aangesloten hebt, kan dit de diepvrieseigenschappen aantasten. Let erop dat de voedingsmiddelen die in de koelkast werden geplaatst de luchtafvoer niet blokkeren; indien dit wel het geval is, heeft dit een invloed op de diepvrieseigenschappen van het toestel.

## Correct gebruik van het toestel

### Installatie

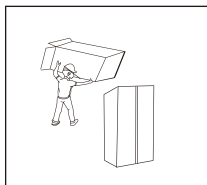

- Verwijder alle verpakkingsmaterialen vooraleer u het toestel gebruikt, inclusief de opvulling onderaan, de schuimblokken en de stickers aan de binnenzijde. Verwijder de beschermfolie van de deuren en van de koelkast.

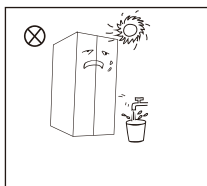

- Houd het toestel uit de buurt van warmte en direct zonlicht. Plaats het niet op een vochtige plaats of in de buurt van een waterpunt om roestvorming te vermijden en het isolerend effect niet te verminderen.

- Sproei niets op de koelkast en was ze niet. Plaats de koelkast niet op vochtige plaatsen waar er gemakkelijk water op kan spatten om de elektrische isolatie van het toestel niet te beschadigen.

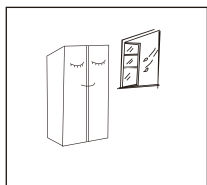

- De koelkast dient in een goed verluchte binnenruimte te worden geplaatst. De koelkast moet op een vlakke en stevige ondergrond geplaatst worden (draai de verstelbare voetjes naar links of rechts om ze waterpas te zetten indien de koelkast niet stabiel staat).

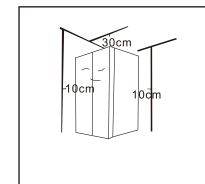

- Deze koelkast moet afzonderlijk geïnstalleerd worden en mag niet ingebouwd worden. Dit zou problemen met zich mee kunnen brengen. Het zou kunnen dat de koelkast niet in de kast geplaatst kan worden. Inbouwen kan ook de levensduur van het product verkorten en een invloed hebben op de prestaties van het product. Bovendien geeft de fabrikant geen basisgarantie op het product in dergelijke gevallen.

- Voorzie meer dan 30 cm vrije ruimte boven de koelkast. Het toestel dient tegen een muur te worden geplaatst, met meer dan 10 cm vrije ruimte om het verspreiden van de warmte mogelijk te maken.

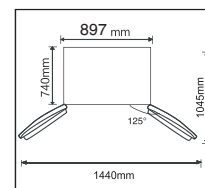

- Laat voldoende plaats om de deuren en laden gemakkelijk te kunnen openen.

Onderstaand schema wordt enkel ter informatie gegeven. De werkelijke configuratie is afhankelijk van het product in kwestie of van de instructies van de verdeler.

**Verstelbare poten**

- Voorzorgsmaatregelen:

Vooraleer u de accessoires installeert, dient u te controleren of de stekker uit het stopcontact gehaald werd. Neem voorzorgsmaatregelen vooraleer u de verstelbare voetjes aandraait om verwonding te voorkomen.

- Schema van de verstelbare poten

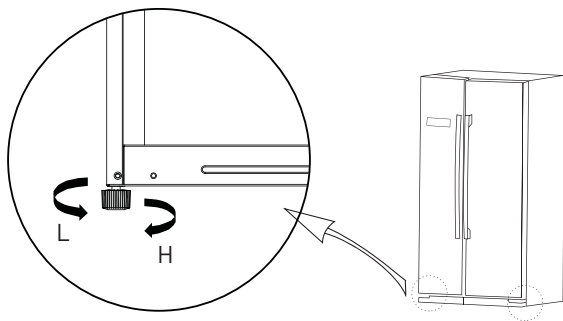

(Onderstaand schema wordt enkel ter info gegeven. De werkelijke configuratie is afhankelijk van het product in kwestie of van de instructies van de verdeler.)

**Werkwijze voor afstelling:**

- Draai de poten in wijzerzin om het toestel hoger te plaatsen.
- Draai de poten in tegenwijzerzin om het toestel te laten zakken.
- Stel de rechterpoot en de linkerpoot af volgens bovenstaande procedure, tot het toestel waterpas staat.

**Waterpas plaatsen van de deuren**

- Voorzorgsmaatregelen:

Vooraleer u de accessoires installeert, dient u te controleren of de stekker uit het stopcontact gehaald werd. Neem voorzorgsmaatregelen vooraleer u de deur verstelt om verwonding te voorkomen.

- Schema voor het waterpas zetten van de deur

**Lijst met gereedschap dat door de gebruiker voorzien dient te worden**

sleutel

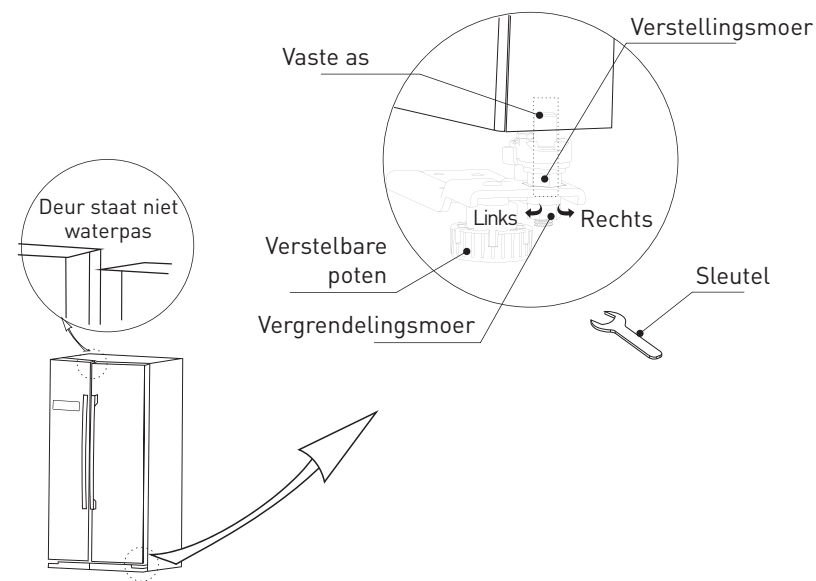

(Onderstaand schema wordt enkel ter info gegeven. De werkelijke configuratie is afhankelijk van het product in kwestie of van de instructies van de verdeler)

**Indien de deur van de koelkast te laag is:**

Open de deur, draai de moer los met een sleutel en draai de moer in tegenwijzerzin om de deur hoger te plaatsen. Wanneer de deuren uitgelijnd zijn, draait u de moer ter vergrendeling in tegenwijzerzin aan.

**Indien de deur van de koelkast te hoog is:**

Open de deur en draai de moer ter aanpassing met een sleutel in wijzerzin om de deur lager te brengen. Wanneer de deuren uitgelijnd zijn, draait u de moer ter vergrendeling in tegenwijzerzin aan.

**Vervangen van de verlichting**

- Onderhoud of het vervangen van de ledlamp dient door de fabrikant, één van zijn technici of een gelijkaardig bevoegd persoon uitgevoerd te worden.

**De verlichting van dit product mag enkel door een bevoegd technicus vervangen worden.**

1. Trek de stekker uit het stopcontact voor de verwijdering.



2. Verwijder de afdekking van het lamp met behulp van een schroevendraaier.



3. Laat het paneel van de lamp zakken.

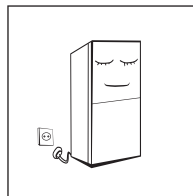

4. Verwijder de verbindingsterminal.

**Inschakeling**

- Laat het toestel na het vervoer minstens 2 uur rusten voor u het aansluit. Anders riskeert u een lagere koelcapaciteit of beschadiging van het product.
- Laat het toestel gedurende 2 tot 3 uur werken vooraleer u verse of diepgevroren voedingsmiddelen in het toestel plaatst, of meer dan 4 uur in de zomer wanneer de omgevingstemperatuur hoog is.
- Haal bij een stroomonderbreking of voor het schoonmaken de stekker uit het stopcontact. Wacht vijf minuten vooraleer u de stekker van de diepvriezer in het stopcontact steekt om te vermijden dat herhaaldelijk opstarten de compressor beschadigt.

**Energiebesparende tips**

- Het toestel dient in de koelste zone van het vertrek geplaatst te worden, beschut tegen direct zonlicht, en mag niet in de buurt van warmteproducerende toestellen of verwarmingsleidingen geplaatst worden.
- Laat warme voeding afkoelen tot kamertemperatuur vooraleer u ze in het toestel plaatst. Wanneer u het toestel te vol stopt, moet de compressor langer werken. Wanneer de voedingsmiddelen te traag ingevroren worden, kan dit hun kwaliteit verminderen of kunnen ze bederven.
- Zorg ervoor dat u voedingsmiddelen correct verpakt en droog recipiënten af zodat ze perfect droog zijn voor u ze in het toestel plaatst. Hiermee kan rijpvorming in het toestel beperkt worden.
- De lades van het toestel mogen niet bekleed worden met aluminiumfolie, vetvrij papier of keukenrol. Dergelijke bekledingen staan de circulatie van de koude lucht in de weg, waardoor de doeltreffendheid van het toestel afneemt.
- Schik de voedingsmiddelen en breng etiketten aan, om het aantal keer dat de deur geopend wordt en langdurig zoeken te beperken. Probeer de voedingsmiddelen die u nodig hebt in één keer uit het toestel te halen en sluit de deur zo snel mogelijk.

## Structuur en functies

### Functies

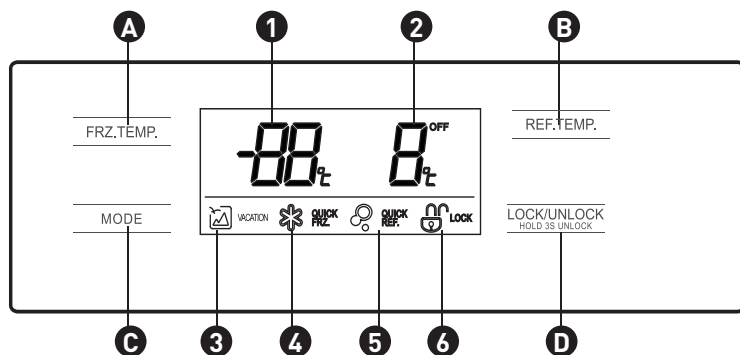

(Onderstaand schema wordt enkel ter info gegeven. De werkelijke configuratie is afhankelijk van het product in kwestie of van de instructies van de verdeler)

#### 1. Weergave

- |  |   |
|--|---|
| <b>1</b> Temperatuur van het diepvriescompartiment | <b>2</b> Temperatuur van het koelkastcompartiment |
| <b>3</b> Icoontje Vakant e                         | <b>4</b> Icoontje Snel invriezen                  |
| <b>5</b> Icoontje Snel koelen                      | <b>6</b> Icoontje vergrendeling/ontgrendeling     |

#### 2. Knop

- |   |  |
|---|--|
| <b>A</b> Instellen van de temperatuur van het diepvriescompartiment | <b>B</b> Instellen van de temperatuur van het koelkastcompartiment |
| <b>C</b> Instelling functie/modus                                   | <b>D</b> Bediening vergrendeling/ontgrendeling                     |

#### 3. Werking

- vergrendeling / ontgrendeling

In ontgrendelde modus houdt u de knop gedurende 3 seconden ingedrukt om naar de vergrendelde modus te gaan ;

In vergrendelde modus houdt u de knop gedurende 3 seconden ingedrukt om naar ontgrendelde modus te gaan . De volgende functies moeten in ontgrendelde modus gebruikt worden.

- Vakantiemodus

Druk op de knop om de vakantiemodus te activeren. Het icoontje gaat aan en de vakantiemodus is actief na vergrendeling van het bedieningspaneel.

In vakantiemodus is het koelkastcompartiment uitgeschakeld en het scherm voor de weergave van de temperatuur vertoont -. De temperatuur van de diepvriezer is ingesteld op -18°C.

- Modus snelle koeling

Klik op de knop om de modus snelle koeling te activeren. Het icoontje gaat aan en de modus snel koelen is actief na vergrendeling van het bedieningspaneel. De modus snelle koeling wordt uitgeschakeld na 2,5 uur.

- Modus Snel invriezen

Druk op de knop om de modus superkoeling te activeren. Het icoontje gaat aan. Het snelle invriezen is actief na vergrendeling van het bedieningspaneel. De modus snel invriezen wordt uitgeschakeld na 26 uur.

#### OPMERKING :

De functie snel invriezen is ontworpen om de voedingswaarde van de voeding in de diepvriezer te bewaren. Hierdoor kunnen voedingsmiddelen zo snel mogelijk ingevroren worden. Indien tegelijkertijd een grote hoeveelheid voedsel ingevroren wordt, is het aanbevolen om de functie snel invriezen te activeren en de voeding in de diepvriezer te plaatsen. Op dat moment neemt de invriessnelheid van het diepvriescompartiment toe, zodat voedingsmiddelen snel ingevroren worden, hun voedingswaarde bewaard blijft en ze gemakkelijker bewaard kunnen worden.

- Instellen van de temperatuur van het koelcompartiment **B**

Klik op de knop voor het instellen van de temperatuur van het koelkastcompartiment : de temperatuur begint te knipperen. Druk dan opnieuw op de knop .

voor het instellen van de temperatuur: u hoort een pieptoon. Het instelbereik ligt tussen -2 et -8° C. Elke keer u op de knop drukt, verandert de temperatuur met 1°C. Na de instelling knippert de weergave gedurende 5 seconden. Na de instelling is de nieuwe temperatuur actief zodra het bedieningspaneel vergrendeld is.

- Controle van de temperatuur van het diepvriescompartiment . Klik op de knop voor het instellen van de temperatuur van het diepvriescompartiment FRZ.TEMP.: de temperatuur begint te knipperen. Druk dan opnieuw op de knop FRZ.TEMP. voor het instellen van de temperatuur: u hoort een pieptoon. Het instelbereik ligt tussen -12 en -22° C. Elke keer u op de knop drukt, verandert de temperatuur met 1°C. Na de instelling knippert de weergave gedurende 5 seconden. Na de instelling is de nieuwe temperatuur actief zodra het bedieningspaneel vergrendeld is.

Aanbevolen instellingen: Koelkastcompartiment 4°C, diepvriescompartiment - 18°C.

- Bewaartijd bij een stroomonderbreking  
Bij stroomonderbreking wordt de staat van werking vergrendeld en behouden tot de stroomtoevoer hersteld is.
- Waarschuwing en alarm voor open deur  
Elke keer u de deur opent, hoort u muziek. Indien de deur na twee minuten nog niet gesloten werd, hoort u elke minuut een pieptoon tot de deur gesloten wordt. Druk op gelijk welke knop om het alarm te stoppen.
- Foutcode  
Volgende waarschuwingen verschijnen op het weergavescherm om de bijhorende storingen van het toestel te melden. Zelfs indien het toestel nog koude opslag kan verzekeren ondanks de hierna genoemde storingen moet de gebruiker contact opnemen met een gespecialiseerd hersteller om de optimale werking van het toestel te verzekeren.

Foutcode	Beschrijving van de fout
E1	Storing temperatuursensor van het koelcompartiment
E2	Storing temperatuursensor van het diepvriescompartiment
E3	Storing van het detectie circuit van de ontdoo sensor
E5	Communicatiefout
E6	Fout van de sensor voor de omgevingstemperatuur
E7	Fout van de sensor voor de omgevingstemperatuur

## Onderhoud van het toestel

### Algemene reiniging

- Het stof aan de achterkant van de koelkast en op de grond dient regelmatig verwijderd te worden om de koeleigenschappen van het toestel te verbeteren en energie te besparen.
- Controleer regelmatig of de afdichting van de deur niet vuil is. Reinig de afdichting van de deur met een zachte vochtige doek met zeepsop of verdund afwasmiddel.
- De binnenzijde van de koelkast dient eveneens regelmatig gereinigd te worden om het ontstaan van geurtjes te vermijden.
- Trek de stekker uit het stopcontact en verwijder alle voedingsmiddelen, dranken, rekjes en bakken van het toestel voor u met de schoonmaak begint.
- Gebruik een zachte doek of een spons die in een oplossing van twee soeplepels natriumbicarbonaat gemengd met een kwart warm water gedrenkt is om de binnenkant van de koelkast schoon te maken. Spoel vervolgens met schoon water en wrijf droog. Eens de reiniging werd uitgevoerd, opent u de deur en laat u de binnenkant aan de lucht drogen vooraleer u de stekker van het toestel terug in het stopcontact steekt.

- Voor de onderste moeilijk te reinigen delen (zoals groeven, smalle ruimten of hoeken) raden we aan deze regelmatig te reinigen met een zachte doek of een zachte borstel enz... en indien nodig hulpmiddelen te gebruiken (bijvoorbeeld een dun staafje), om te vermijden dat verontreiniging of bacteriën zich opstapelen.

- Gebruik geen zeep, afwasmiddel, schuurpoeder of reinigingspray. Deze producten kunnen geuren veroorzaken in de koelkast of het voedsel besmetten.

- Reinig het flessenrekje, de rekjes en de bakken met een zachte vochtige doek met zeepsop of een verdunde oplossing schoonmaakmiddel. Wrijf droog met een zachte doek of laat aan de lucht drogen.

- Veeg de buitenkant van de koelkast af met een zachte vochtige doek en zeepsop of schoonmaakproduct, enz., Droog vervolgens af.

- Gebruik geen harde borstels, sponsjes in staalwol, metalen borstels, schuurmiddelen (zoals tandpasta), organische oplosmiddelen (zoals alcohol, aceton, banaanolie, enz.), kokend water, zure of alkalische substanties om de koelkast schoon te maken. U kan hiermee de buitenkant en de binnenkant van het toestel beschadigen. Kokend water en organische oplosmiddelen zoals benzeen kunnen de plastic onderdelen vervormen of beschadigen.

- Spoel het toestel niet rechtstreeks met water of andere vloeistoffen om kortsluiting te vermijden en de elektrische isolatie niet aan te tasten na onderdompeling.

#### WAARSCHUWING:

Trek de stekker uit het stopcontact voor u het toestel ontdooit of reinigt.



#### Reiniging van opbergvakken in de deur, groentebak en laden

- Volg de richting van de pijl in bovenstaand schema en oefen met beide handen lichte druk uit op het rekje en duw het naar boven. U kunt het nu losmaken.

- Eens u het deurrekje gereinigd hebt, kunt u de hoogte aanpassen naargelang uw behoeften.

- We raden u aan een zachte doek of spons die in water met een neutraal, niet agressief schoonmaakproduct gedrenkt werd te gebruiken voor het reinigen. De diepvriezer moet gereinigd worden met zuiver water en een droge doek. Open de deur om het toestel te laten drogen vooraleer u het inschakelt.



- Gebruik geen harde borstels, sponsjes in staalwol, metalen borstels, schuurmiddelen, tandpasta, organische oplosmiddelen (zoals alcohol, aceton, isoamylacetaat, enz.), kokend water, zure of alkalische substanties om de koelkast schoon te maken, aangezien dit de buitenkant en de binnenzijde van het toestel zou kunnen beschadigen.

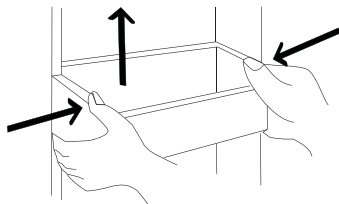

(Onderstaand schema wordt enkel ter info gegeven. De werkelijke configuratie is afhankelijk van het product in kwestie of van de instructies van de verdeler)

### Reinigen van de rekjes in glas

- Aangezien het onderdeel van de binnenbekleding van de koelkast dat in contact komt met de rekjes een veiligheid heeft, moet u de rekjes optillen om ze eruit te kunnen halen.
- Verstel de rekjes of maak ze schoon, afhankelijk van uw behoeften.
- We raden u aan een zachte doek of spons die in water met een neutraal, niet-agressief schoonmaakproduct gedrenkt werd te gebruiken voor het reinigen. De diepvriezer moet gereinigd worden met zuiver water en een droge doek. Open de deur om het toestel te laten drogen vooraleer u het inschakelt.

- Gebruik geen harde borstels, sponsjes in staalwol, metalen borstels, schuurmiddelen, tandpasta, organische oplosmiddelen (zoals alcohol, aceton, isoamylacetaat, enz.), kokend water, zure of alkalische substanties om de koelkast schoon te maken, aangezien dit de buitenkant en de binnenzijde van het toestel zou kunnen beschadigen.

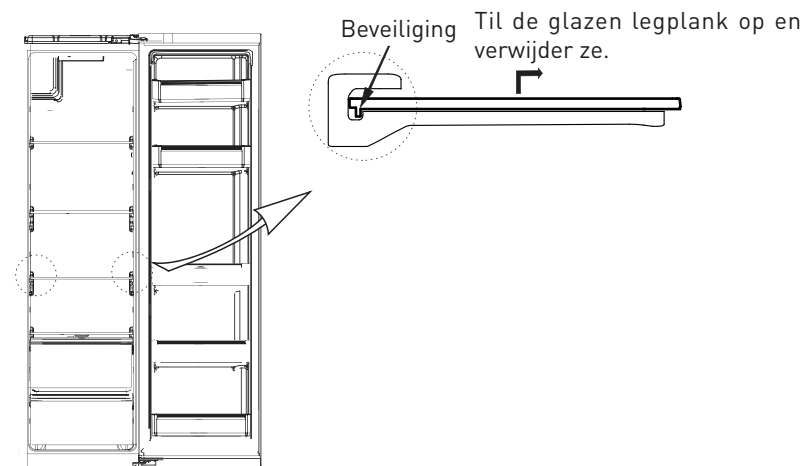

(Onderstaand schema wordt enkel ter info gegeven. De werkelijke configuratie is afhankelijk van het product in kwestie of van de instructies van de verdeler)

### Ontdooiing

- Deze koelkast werkt volgens het principe van koeling via luchtcirculatie en beschikt dus over een automatische ontdooifunctie. Het ijs dat ontstaat door de seizoens- of temperatuursveranderingen kan eveneens manueel verwijderd worden door het toestel los te koppelen van de elektrische voeding of door er met een droge doek over te wrijven.

## Buiten dienst

• **Stroompanne:** Bijeenstroompanne blijven voedingsmiddelen in het toestel gedurende meerdere uren bewaard, zelfs in de zomer. • **Open tijdens deze periode de deur zo weinig mogelijk en voeg geen verse voedingsmiddelen aan het toestel toe.**

• **Lange periode van stilstand:** Het toestel dient uitgeschakeld en gereinigd te worden. De deuren moeten vervolgens open blijven om geurvorming te voorkomen.

• **Verplaatsing:** Maak het toestel leeg, maak de glazen legplanken, de groentelade, de laden van het diepvriescompartiment, enz. vast met plakband, en draai de verstelbare voetjes aan vooraleer u het toestel verplaatst. Sluit de deuren en zet vast met plakband. Bij het verplaatsen mag het toestel niet omgekeerd of horizontaal gehouden worden of blootgesteld worden aan trillingen. Tijdens dergelijke handeling mag het toestel niet meer dan 45° gekanteld worden.

### WAARSCHUWING:

Eens het toestel opgestart is, werkt het constant. Een algemene regel is dat de werking van het toestel niet onderbroken mag worden, aangezien dit de levensduur kan verminderen.

## Probleemoplossing

U kunt proberen volgende eenvoudige problemen zelf op te lossen. Indien dat niet lukt, dient u contact op te nemen met de klantendienst.

Het toestel werkt niet	<ul style="list-style-type: none"> <li>• Controleer of het toestel aan staat en of de stekker goed in het stopcontact zit</li> <li>• Controleer of de spanning niet te laag is</li> <li>• Controleer of er geen stroomonderbreking is of er geen circuits gedeeltelijk werden uitgeschakeld</li> <li>• Voedingsmiddelen met een sterke geur dienen goed ingepakt te worden</li> </ul>
Geurtjes	<ul style="list-style-type: none"> <li>• Controleer of het toestel geen bedorven voedingsmiddelen bevat</li> <li>• Reinig de binnenkant van het toestel</li> </ul>
Langdurige werking van de compressor	<ul style="list-style-type: none"> <li>• De langdurige werking van het toestel is normaal in de zomer, wanneer de omgevingstemperatuur hoog is</li> <li>• Het is niet aanbevolen een te grote hoeveelheid voedsel in het voedsel te bewaren</li> <li>• De voedingsmiddelen dienen eerst afgekoeld te zijn vooraleer ze in het toestel worden geplaatst</li> <li>• De deuren worden te vaak geopend</li> </ul>
Het lichtje gaat niet branden	<ul style="list-style-type: none"> <li>• Controleer of het toestel aangesloten is op de elektrische spanning en of de verlichting beschadigd is.</li> <li>• Laat de verlichting vervangen door een specialist</li> </ul>
De deuren sluiten niet correct	<ul style="list-style-type: none"> <li>• Het toestel bevat teveel voedsel en dit blokkeert de deur</li> <li>• Het toestel staat schuin</li> </ul>
Luide geluiden	<ul style="list-style-type: none"> <li>• Controleer of de vloer vlak is en of het toestel stabiel staat</li> <li>• Controleer of de accessoires op de juiste plaats zitten</li> </ul>

De dichtingen van de deur zijn niet hermetisch.

- Verwijder eventuele vreemde voorwerpen uit de dichtingen van de deur
- Verwarm de dichting van de deur, laat vervolgens afkoelen en zich opnieuw zetten (u kunt een elektrische haardroger of een warme handdoek gebruiken om de dichting op te warmen)

Overlopen van de wateropvangbak

- Er werd een te grote hoeveelheid voedingsmiddelen in het toestel geplaatst of de bewaarde voedingsmiddelen bevatten te veel water, waardoor er een aanzienlijke ontdooiing ontstaat.
- De deuren werden niet correct gesloten, waardoor er ijsvorming ontstaat doordat er lucht in het toestel komt en door de aanwezigheid van een grotere hoeveelheid dooiwater.

De buitenkant van het toestel is warm

- De warmte van de geïntegreerde condensor verdampst via de structuur. Dit is normaal.
- Wanneer de zijanten warm worden omwille van een hoge omgevingstemperatuur of te veel voedingsmiddelen dient u goede ventilatie te voorzien zodat de warmte kan ontsnappen.

Condensatie op de oppervlakken

- De vorming van condensatie op de buitenkant en de afdichtingen van de deur van de koelkast is normaal wanneer de vochtigheid in de omgeving te hoog is. Het volstaat de condensatie met een propere doek te verwijderen.

Abnormale geluiden

- Gonzen: Het is mogelijk dat de compressor tijdens de werking gonst. Deze geluiden zijn vooral luid bij het opstarten of stoppen. Dit is een normaal fenomeen.
- Gekraak: De koelvloeistof die in het toestel circuleert kan gekraak veroorzaken. Dit is normaal.

# ¡Muchas gracias!

Gracias por haber elegido este producto VALBERG. Seleccionados, testados y recomendados por ELECTRO DEPOT.

Los productos de la marca VALBERG le aseguran una utilización sencilla, un rendimiento fiable y una calidad incontestable. Quedará muy satisfecho cada vez que utilice este aparato.

Bienvenido a ELECTRO DEPOT.

Consulte nuestro sitio web: [www.electrodepot.es](http://www.electrodepot.es)

## A Descripción del aparato

Descripción del aparato

## B Utilización del aparato

Uso correcto del frigorífico  
Estructura y funciones

## C Información útil

Mantenimiento del aparato  
Solución de problemas

## Descripción del aparato

### Compartimento del congelador

- 1 Iluminación LED
- 2 Estante de vidrio
- 3 Estante de puerta
- 4 Cajón
- 5 Dos estrellas

### Compartimento del frigorífico

- 6 Iluminación LED
- 7 Estante de puerta
- 8 Estante de vidrio
- 9 Cajón de frutas y verduras

[La ilustración anterior viene incluida únicamente a título indicativo. La configuración efectiva dependerá del producto físico o de la declaración por el distribuidor]

#### Compartimento del frigorífico

- El compartimento del frigorífico es adecuado para almacenar una gran variedad de frutas, verduras, bebidas y otros alimentos que se van a consumir a corto plazo, la duración de conservación sugerida es de 3-5 días.

- Los alimentos cocinados no deben introducirse en el compartimento del frigorífico si no se han enfriado a la temperatura ambiente.

- Se recomienda envolver los alimentos de manera hermética antes de introducirlos en el frigorífico.

- Los estantes de vidrio se pueden colocar más arriba o más abajo para facilitar el uso del aparato y disponer de suficiente espacio para los alimentos.

#### Compartimento del congelador

- El compartimento del congelador a baja temperatura permite conservar los alimentos frescos durante más tiempo. Principalmente se utiliza para conservar productos congelados y para hacer hielo.

- El compartimento del congelador sirve para la conservación de carne, de pescado, de albóndigas de arroz y de otros alimentos que no se van a consumir a corto plazo.

- Es preferible cortar la carne en trozos pequeños para facilitar su uso posterior. Tenga en cuenta que los alimentos deben consumirse antes del final de su fecha de consumo preferente.

#### Zona de congelación de dos estrellas

- El compartimento de dos estrellas, situado bajo el soporte para dos botellas (16 l) de la puerta del congelador, alcanza una temperatura de -12 °C, ideal para conservar helados y sorbetes.

Los cajones, las cajas de comida, los estantes, etc. colocados según la posición que se muestra en la imagen superior son los más eficaces en cuanto a eficiencia energética.

#### OBSERVACIONES:

Si introduce demasiados alimentos en el frigorífico justo cuando lo enciende por primera vez, esto podría afectar perjudicar las propiedades de congelación. Procure que los alimentos situados en el interior del frigorífico no obstruyan la salida de aire; esto podría perjudicar las propiedades de congelación.

## Utilización correcta del aparato

### Instalación

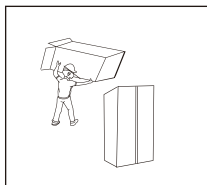

- Antes de utilizar el aparato, retire todo el material del embalaje, incluido el relleno del fondo, los bloques de espuma y los adhesivos situados en el interior; retire el film protector de las puertas y del cuerpo del frigorífico.

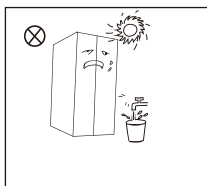

- Ponga el aparato en un lugar protegido del calor y de la luz directa del sol. No lo coloque en un lugar húmedo o cerca de un punto de agua para evitar que se oxide o que disminuya su efecto aislante.
- No debe pulverizar agua ni fregar el frigorífico. No lo coloque en lugares húmedos donde se quede expuesto a salpicaduras de agua, para no perjudicar las propiedades de aislamiento eléctrico del aparato.

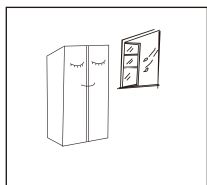

- El frigorífico debe colocarse en un lugar bien ventilado y en el interior. La superficie sobre la que se coloca debe estar nivelada y ser sólida (gire las patas de ajuste hacia la izquierda o hacia la derecha para nivelarlo si no es estable).

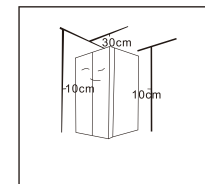

- Este frigorífico debe instalarse de forma independiente y no se puede utilizar como parte de una cocina integrada. Si lo hace, puede causar problemas como la imposibilidad de instalarlo en el armario y la reducción de la vida útil y el rendimiento del producto. Además, en tal caso, el fabricante no proporcionará la garantía básica del producto.
- Conviene prever un espacio de más de 30 cm por encima del frigorífico. El aparato debe colocarse contra una pared, dejando un espacio libre de más de 10 cm para facilitar la disipación de calor.

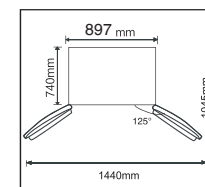

- Deje espacio suficiente para poder abrir las puertas y los cajones fácilmente.

El esquema anterior se proporciona únicamente a título indicativo. La configuración real depende del producto en cuestión o de las indicaciones proporcionadas por el distribuidor.

**Patas de nivelación**

## • Precauciones previas:

Antes de instalar los accesorios, asegúrese de haber desenchufado el frigorífico de la corriente. Antes de regular las patas de ajuste, debe tomar precauciones para evitar lesionarse.

## • Esquema de las patas de nivelación

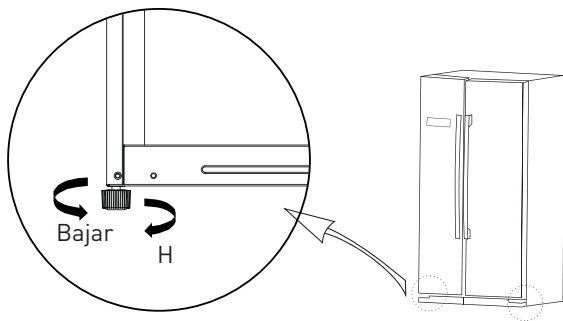

(El esquema anterior se proporciona únicamente a título indicativo. La configuración real depende del producto en cuestión o de las indicaciones proporcionadas por el distribuidor).

Procedimiento de ajuste:

- Gire las patas en el sentido de las agujas del reloj para levantar el aparato.
- Gire las patas en el sentido contrario a las agujas del reloj para bajar el aparato.
- Ajuste la pata derecha y la pata izquierda según el procedimiento anterior, hasta que el aparato esté nivelado.

**Nivelación de las puertas**

## • Precauciones previas:

Antes de instalar los accesorios, asegúrese de haber desenchufado el frigorífico de la corriente. Antes de ajustar la puerta, debe tomar precauciones para evitar lesionarse.

## • Esquema de la nivelación de la puerta

**Listado de herramientas que debe aportar el usuario**

llave

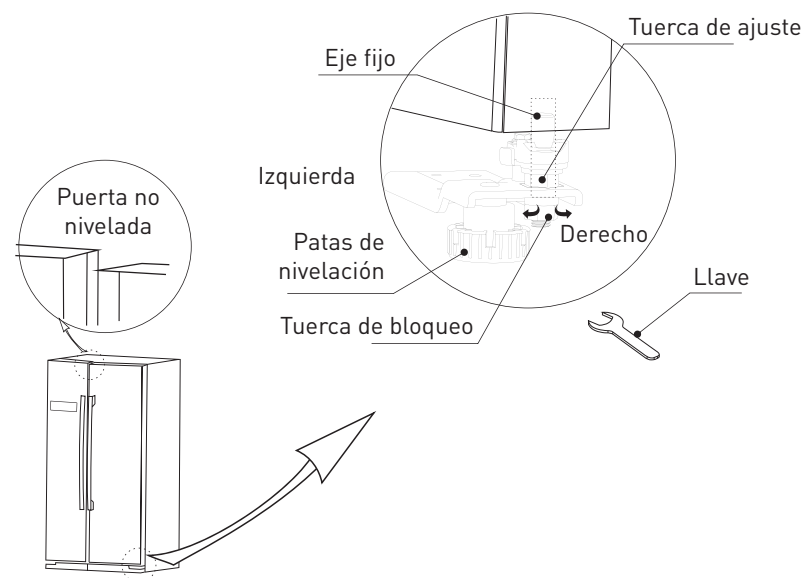

(El esquema anterior se proporciona únicamente a título indicativo. La configuración real depende del producto en cuestión o de las indicaciones proporcionadas por el distribuidor)

Si la puerta del frigorífico está demasiado baja:

Abra la puerta, desenrosque la tuerca con una llave y gírela en sentido de las agujas del reloj para nivelar la puerta. Una vez que las puertas estén alineadas, apriete la tuerca de bloqueo girándola en sentido contrario a las agujas del reloj.

Si la puerta del refrigerador está demasiado alta:

Abra la puerta y use una llave para girar la tuerca de ajuste en el sentido de las agujas del reloj para bajar el nivel de la puerta. Una vez que las puertas estén alineadas, apriete la tuerca de bloqueo girándola en sentido contrario a las agujas del reloj.

**Sustitución de la bombilla**

- Cualquier operación de mantenimiento o de cambio de la bombilla de led debe realizarlo el fabricante, uno de sus técnicos o una persona de cualificación similar.

**La fuente de iluminación de este producto solo puede ser sustituida por un técnico cualificado.**



1. Desenchufe el enchufe antes de comenzar.



2. Retire la tapa de la bombilla con un destornillador.



3. Baje el panel de la bombilla.

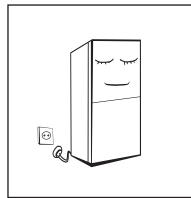

4. Retire el terminal de conexión.

**Puesta en marcha**

- Después de transportar el producto, déjelo reposar durante al menos 2 horas antes de encenderlo; de lo contrario, puede reducir la capacidad de enfriamiento o dañar el producto.
- Antes de introducir alimentos frescos o congelados en el aparato, conviene dejarlo funcionar durante 2 o 3 horas, o más de 4 horas durante el verano, cuando la temperatura ambiente es elevada.
- Desenchufe el aparato en caso de un corte de corriente o cuando se vaya a limpiar. Espere 5 minutos antes de enchufar el frigorífico a la alimentación eléctrica para evitar que los arranques sucesivos estropeen el compresor.

**Consejos para el ahorro de energía**

- El aparato se debe colocar en la zona más fresca de la habitación, lejos de la luz directa del sol, y no se debe situar cerca de aparatos que produzcan calor o conductos de calefacción.
- Deje que los alimentos calientes se enfríen a temperatura ambiente antes de introducirlos en el aparato. Si sobrecarga el aparato, el compresor deberá funcionar durante más tiempo. Si los alimentos se congelan muy lentamente, esto podría estropear su calidad o podrían estropearse.
- Asegúrese de embalar los alimentos correctamente y seque los recipientes para que estén perfectamente secos antes de introducirlos en el aparato. Esto permite limitar la formación de escarcha en el interior del aparato.
- Los cajones del aparato no deben cubrirse de papel de aluminio, papel sulfurizado ni papel de cocina. Si lo hace, estará perjudicando la circulación del aire frío disminuyendo la eficacia del aparato.
- Organice y etiquete los alimentos para no abrir la puerta demasiadas veces y evitar las búsquedas prolongadas. Intente sacar los alimentos que necesite de una vez y cierre rápidamente la puerta.



## Estructura y funciones

### Funciones

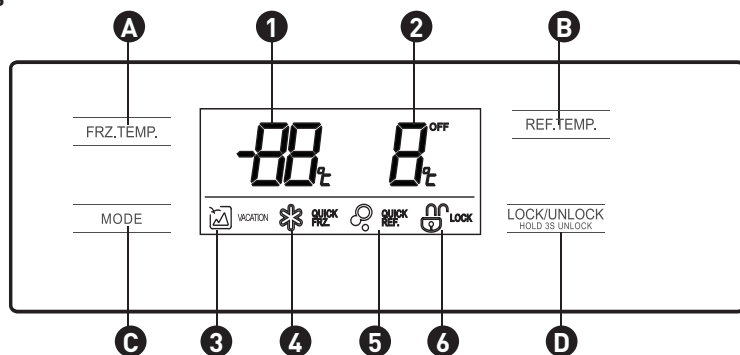

(El esquema anterior se proporciona únicamente a título indicativo. La configuración real depende del producto en cuestión o de las indicaciones proporcionadas por el distribuidor)

#### 1. Pantalla

- |   |  |
|---|--|
| <b>1</b> Temperatura del compartimento del congelador | <b>2</b> Temperatura del compartimento del frigorífico |
| <b>3</b> Icono de vacaciones                          | <b>4</b> Icono de congelación rápida                   |
| <b>5</b> Icono de refrigeración rápida                | <b>6</b> Icono de bloqueo/desbloqueo                   |

#### 2. Botón

- |   |  |
|---|--|
| <b>A</b> Control de la temperatura en el compartimento del congelador | <b>B</b> Control de la temperatura en el compartimento del frigorífico |
| <b>C</b> Ajuste funciones/modos                                       | <b>D</b> Control bloqueo/desbloqueo                                    |

#### 3. Funcionamiento

- Bloqueo /desbloqueo

En el modo desbloqueado, mantenga pulsado el botón durante tres segundos para cambiar al modo bloqueado ;

En el modo bloqueado, mantenga pulsado el botón durante tres segundos para cambiar al modo desbloqueado . Todas las siguientes funciones deben utilizarse en el modo desbloqueado.

- Modo vacaciones

Pulse el botón para activar el modo vacaciones. El icono se iluminará y el modo de vacaciones se iniciará después de bloquear el panel de control.

En el modo vacaciones, el compartimento del frigorífico se apaga y la pantalla de temperatura muestra -. La temperatura del congelador se fija en -18 °C.

- Modo de refrigeración rápida

Haga clic en el botón para activar el modo de refrigeración rápida. El icono se iluminará y el icono de refrigeración rápida se encenderá después de bloquear el panel de control. El modo de refrigeración rápida se detiene después de 2 h 30 min.

- Modo de congelación rápida

Haga clic en el botón para activar el modo superrefrigeración. El icono se iluminará y se iniciará la congelación rápida después de bloquear el panel de control. El modo de congelación rápida se detiene después de 26 horas.

### OBSERVACIONES:

La función de congelación rápida ha sido creada para conservar el valor nutricional de los alimentos en el congelador. Permite congelar los alimentos lo más rápidamente posible. Si se congela una gran cantidad de comida al mismo tiempo, se recomienda activar la función de congelación rápida e introducir la comida en el congelador. En este momento, la velocidad del compartimento del congelador aumenta, permitiendo congelar los alimentos rápidamente, conservar su valor nutricional y facilitar su almacenamiento.

- Ajuste de la temperatura en el compartimento del frigorífico **B**.

Haga clic en el botón de ajuste de la temperatura del compartimento del frigorífico : la temperatura empieza a parpadear. Luego presione el botón nuevamente para ajustar la temperatura: escuchará un pitido. El rango de ajuste está comprendido entre -2 °C y -8 °C. Cada vez que hace clic en el botón, la temperatura cambia 1 °C. Después de efectuar la configuración, la pantalla parpadeará durante 5 segundos. Después de efectuar la configuración, la nueva temperatura tendrá efecto después de bloquear el panel de control.

- Ajuste de la temperatura en el compartimento del congelador. ~~FRZ~~

Haga clic en el botón de ajuste de la temperatura del compartimento del congelador FRZ.TEMP.: la temperatura empieza a parpadear. Luego presione el botón FRZ.TEMP. nuevamente para ajustar la temperatura: escuchará un pitido. El rango de ajuste está comprendido entre -12 °C y -22 °C. Cada vez que hace clic en el botón, la temperatura cambia 1 °C. Después de efectuar la configuración, la pantalla parpadeará durante 5 segundos. Después de efectuar la configuración, la nueva temperatura tendrá efecto después de bloquear el panel de control.

Configuraciones recomendadas: Compartimento del frigorífico a 4 °C, compartimento del congelador - 18 °C.

- Almacenamiento en caso de corte de corriente

En caso de corte de corriente, el estado de funcionamiento inmediato se bloquea y se mantiene hasta que se restablezca la corriente.

- Control de aviso y alarma de apertura

Se reproduce un pitido de apertura cada vez que se abren las puertas. Si la puerta no se cierra después de dos minutos, sonará un pitido cada minuto hasta que se cierre. Presione cualquier botón para detener la alarma.

- Código de error

Las siguientes advertencias aparecerán en la pantalla de visualización para indicar las averías del aparato. Incluso si es posible que el dispositivo pueda continuar proporcionando frío a los alimentos a pesar de los siguientes fallos, el usuario debe contactar con un reparador especializado, para garantizar el funcionamiento óptimo del dispositivo.

Código de error	Descripción del error
E1	Fallo del sensor de temperatura del compartimento del frigorífico
E2	Fallo del sensor de temperatura del compartimento del congelador
E3	Fallo del circuito de detección del sensor de desescarche
E5	Error de comunicación
E6	Error del sensor de temperatura ambiente
E7	Error del sensor de temperatura ambiente

## Mantenimiento del aparato

### Limpieza general

- Debe limpiar periódicamente el polvo de la parte trasera del frigorífico y del suelo para mejorar las propiedades de refrigeración del aparato y ahorrar energía.
- Compruebe la junta de la puerta con regularidad y asegúrese de que no está sucia. Limpie la junta de la puerta con un paño suave mojado en agua y jabón o una solución detergente diluida.
- El interior del frigorífico debe limpiarse también regularmente para evitar la formación de olores.
- Antes de limpiar el aparato, apague la alimentación y retire todos los alimentos, las bebidas, los estantes y los cajones del interior del aparato.
- Para limpiar el interior del frigorífico, utilice un paño suave o una esponja mojada en una solución de dos cucharadas soperas de bicarbonato de sosa y un cuarto de agua caliente. A continuación, enjuáguelo con agua limpia y séquelo. Una vez que haya limpiado el aparato, abra la puerta y deje que el interior se seque al aire libre antes de volver a enchufar el aparato.
- Le recomendamos limpiar las partes interiores difíciles de limpiar (como las ranuras, los espacios estrechos o las esquinas) regularmente con un paño suave, un cepillo

blando, etc. y, si fuese necesario, utilizar herramientas auxiliares (por ejemplo, unos palillos finos) para evitar que se acumulen la suciedad o las bacterias en el interior.

- No utilice jabón, detergente, polvo limpiador ni espray limpiador, estos últimos podrían generar olores en el interior del frigorífico o contaminar los alimentos.
- Limpie el estante de la puerta para botellas y los cajones con un paño suave mojado en agua y jabón o una solución detergente diluida. Séquelos con un paño suave o deje que se sequen al aire libre.
- Limpie la superficie exterior del frigorífico con un paño suave mojado en agua y jabón o detergente, etc. y luego séquela.
- No utilice cepillos duros, estropajos agresivos metálicos, cepillos metálicos, productos abrasivos (como dentífricos), solventes orgánicos (como alcohol, acetona, aceite de plátano, etc.), agua hirviendo ni sustancias ácidas o alcalinas para limpiar el frigorífico: podrían estropear la superficie y el interior del aparato. El agua hirviendo y los solventes orgánicos como el benceno podría deformar o dañar las piezas de plástico.
- No limpie el aparato directamente con agua ni otros líquidos para evitar un cortocircuito o afectar el aislamiento eléctrico después de haberlo mojado.

#### ADVERTENCIA:

desenchufe el aparato antes retirar la escarcha o limpiarlo.



#### Limpie los estantes de las puertas, el cajón de verduras y los cajones

- Siguiendo las flechas indicadas en el esquema anterior, ejerza una ligera presión en el estante con sus dos manos, empujando hacia arriba. Ahora, ya puede retirarlo.
- Una vez que haya limpiado el estante de la puerta, colóquelo a la altura que desee.
- Le recomendamos que utilice para la limpieza un paño suave o un estropajo suave empapados de agua que contenga un detergente neutro no agresivo. Por último, el congelador debe limpiarse con agua limpia y un paño seco. Abra la puerta para dejar que el aparato se seque al aire libre antes de encenderlo.
- No utilice cepillos duros, estropajos agresivos metálicos, cepillos metálicos, productos abrasivos, dentífricos, disolventes orgánicos (como alcohol, acetona, acetato de isoamilo, etc.), agua hirviendo, sustancias ácidas o alcalinas para limpiar el frigorífico, ya que podrían estropear la superficie y el interior del aparato.

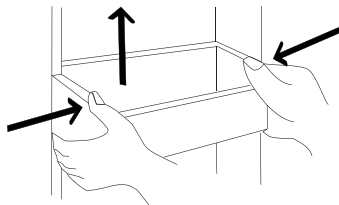

(El esquema anterior se proporciona únicamente a título indicativo. La configuración real depende del producto en cuestión o de las indicaciones proporcionadas por el distribuidor)

### Limpieza de los estantes de cristal

- Como la parte del revestimiento interior del frigorífico en contacto con los estantes dispone de un dispositivo de seguridad, es necesario levantar los estantes hacia arriba para poder retirarlos.

- Ajuste o limpie los estantes según sus necesidades.
- Le recomendamos que utilice para la limpieza un paño suave o un estropajo suave empapados de agua que contenga un detergente neutro no agresivo. Por último, el congelador debe limpiarse con agua limpia y un paño seco. Abra la puerta para dejar que el aparato se seque al aire libre antes de encenderlo.
- No utilice cepillos duros, estropajos agresivos metálicos, cepillos metálicos, productos abrasivos, dentífricos, disolventes orgánicos (como alcohol, acetona, acetato de isoamilo, etc.), agua hirviendo, sustancias ácidas o alcalinas

para limpiar el frigorífico, ya que podrían estropear la superficie y el interior del aparato.

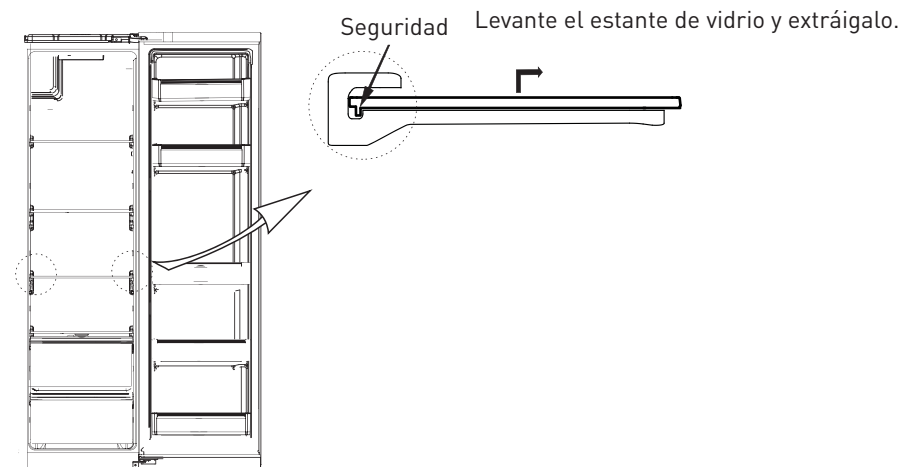

(El esquema anterior se proporciona únicamente a título indicativo. La configuración real depende del producto en cuestión o de las indicaciones proporcionadas por el distribuidor)

### Desescarche

- Este frigorífico funciona en base al principio de refrigeración mediante circulación de aire y dispone de una función de desescarche automático. El hielo que se forma por los cambios de temporada o de temperatura puede quitarse también de forma manual, desenchufando el aparato de la corriente o secándolo con un paño seco.

### Poner el aparato fuera de servicio

- **Avería de la corriente eléctrica:** En caso de un corte de corriente eléctrica, incluso en verano, los alimentos dentro del aparato se pueden almacenar durante varias horas. Durante este tiempo, limite el número de veces que se abre la puerta y no introduzca más alimentos frescos en el aparato.
- **Inutilización prolongada:** Debe desenchufar el aparato y luego limpiarlo. Luego, debe dejar las puertas abiertas para evitar la formación de olores.
- **Desplazamiento:** Antes de mover el aparato, vacíe su contenido, fije con precinto los estantes de cristal, el cajón de las verduras, los cajones del compartimento de congelación, etc. y apriete las patas de ajuste. Cierre las puertas y fíjelas con adhesivo. Cuando vaya a desplazar el aparato, no debe colocarlo en sentido inverso ni en posición horizontal ni someterlo a vibraciones. Cuando vaya a desplazarlo, su inclinación no debe superar los 45 °.

#### ADVERTENCIA:

una vez que lo encienda, el aparato funcionará continuamente. Por regla general, el funcionamiento del aparato no debe verse interrumpido, ya que esto podría perjudicar su vida útil.

### Solución de problemas

Puede intentar solucionar solo los siguientes problemas sencillos. Si no logra repararlo, contacte con el servicio de posventa.

El aparato no funciona.

- Compruebe que está enchufado a la alimentación eléctrica y si el enchufe se ha introducido correctamente en la toma
- Compruebe que la tensión no sea demasiado baja
- Compruebe que no haya un corte de corriente o que no haya saltado ningún circuito parcial
- Los alimentos que desprenden un olor fuerte se deben envolver correctamente

Olores

- Compruebe que el aparato no contiene alimentos estropeados
- Limpie el interior del aparato

Funcionamiento prolongado del compresor

- El funcionamiento prolongado del aparato es normal en verano cuando la temperatura ambiente es más elevada
- No se recomienda conservar demasiados alimentos en el aparato al mismo tiempo
- Los alimentos deben enfriarse antes de introducirlos en el aparato
- Las puertas se abren con demasiada frecuencia

La luz no se enciende

- Compruebe que el aparato está enchufado a la alimentación eléctrica y que la luz no se ha estropeado

Las puertas no se cierran correctamente

- Llame a un especialista para sustituir la bombilla
- El frigorífico contiene demasiada comida y esto bloquea la puerta
- El aparato está inclinado

## Ruidos fuertes

- Compruebe que el suelo está plano y que el aparato está colocado de manera estable

## Las juntas de la puerta no son herméticas.

- Compruebe que los accesorios están colocados en el lugar correcto
- Retire los posibles cuerpos extraños presentes en las juntas de la puerta
- Caliente la junta de la puerta y luego deje que se enfríe y vuelva a colocarla en su lugar (puede utilizar un secador de pelo eléctrico o una toalla caliente para calentarla)
- Hay demasiada comida en el aparato o los alimentos guardados contienen demasiada agua, generando un desescarche elevado.

## Sale líquido del cajón para recoger el agua

- Las puertas no están cerradas correctamente, se ha formado escarcha debido a la entrada de aire y a la presencia de demasiada agua debido al desescarche.

## La superficie exterior del aparato está caliente

- El calor del condensador integrado se disipa a través de la estructura, lo cual es normal.
- Cuando la superficie se calienta debido a una temperatura ambiente elevada o a que ha introducido demasiados alimentos, ventile bien el aparato para disipar correctamente el calor.

## Condensación en la superficie

- La condensación en la superficie externa y las juntas de la puerta del frigorífico es normal si la humedad ambiente es demasiado elevada. Solo tiene que secar la condensación con un paño limpio.

## Ruidos anormales

- Zumbido: es posible que el compresor emita un zumbido durante su funcionamiento, y estos ruidos son especialmente fuertes cuando arranca o se para. Este fenómeno es normal.
- Crujidos: el fluido refrigerante que circula en el interior del aparato puede emitir crujidos. Este fenómeno es normal.

# VALBERG

## - ERRATUM -

### EN

This product contains a light source of energy efficiency class G.

Light source in this product can only be replaced by qualified professionals.

Please contact after-sales service if the light source fails. The light source shall be removed at the end of the product's useful life, with sorting and recycling done separately.

### FR

Ce produit contient une source lumineuse de classe d'efficacité énergétique G.

La source lumineuse de ce produit ne peut être remplacée que par des professionnels qualifiés.

Veuillez-vous rapprocher du service après-vente en cas de défaillance de la source lumineuse.

Il convient de retirer la source lumineuse à la fin de la vie utile du produit, le tri et le recyclage étant effectués séparément.

### NL

Dit product bevat een lichtbron van energie-efficiëntieklasse G.

De lichtbron in dit product kan alleen worden vervangen door gekwalificeerde professionals.

Neem contact op met de klantenservice als de lichtbron uitvalt.

De lichtbron moet aan het einde van de gebruiksduur van het product worden verwijderd, waarbij de sortering en recycling afzonderlijk worden uitgevoerd.

## ES

Este producto contiene una fuente luminosa de la clase de eficiencia energética G.

La fuente de luz de este producto solo puede ser reemplazada por profesionales calificados.

Si la fuente de luz falla, comuníquese con el servicio al cliente.

La fuente de luz debe retirarse al final de la vida útil del producto, y la clasificación y el reciclaje se deben realizar por separado.

## IT

Questo prodotto contiene una sorgente luminosa di classe di efficienza energetica G.

La sorgente luminosa in questo prodotto può essere sostituita solo da professionisti qualificati.

Si prega di contattare il servizio post-vendita se la sorgente luminosa si guasta.

La sorgente luminosa deve essere rimossa alla fine della vita utile del prodotto, con cernita e riciclaggio effettuati separatamente.

