

**FR** **CONDITION DE GARANTIE**  
Ce produit est garanti pour une période de 2 ans à partir de la date d'achat\*, contre toute défaillance résultant d'un vice de fabrication ou de matériau. Cette garantie ne couvre pas les vices ou les dommages résultant d'une mauvaise installation, d'une utilisation incorrecte ou de l'usure anormale du produit.

\*sur présentation du ticket de caisse.

**NL** **GARANTIEVOORWAARDEN**  
Dit product wordt gegarandeerd voor een periode van 2 jaar vanaf de aankoopdatum\*, voor elke storing die het gevolg is van een fabricagefout of het materiaal. Gebreken of schade door slechte installatie, onjuist gebruik of abnormale slijtage van het product worden niet gedekt door deze garantie.

\*op vertoon van kassabon.

**ES** **CONDICIONES DE GARANTÍA**  
El certificado de garantía de este producto tiene una duración de 2 años a partir de la fecha de compra\* que se limita a los defectos de fabricación y averías del material. Se excluyen de la garantía deficiencias o daños originados por una mala instalación, errores en la manipulación o por un uso inadecuado.

\*previa presentación del comprobante de compra.

Congélateur  
Diepvries  
Congelador

957523  
CF 200 A+ W742C

GUIDE D'UTILISATION .....	02
HANDLEIDING .....	22
INSTRUCCIONES DE USO .....	42

ELECTRO DEPOT  
1 route de Vendeville  
59155 FACHES-THUMESNIL - FRANCE



Made in PRC

**VALBERG**

02/2018

ENERGIA · ΕΝΕΡΓΙΑ  
ENERPEIA · ENERGIJA  
ENERGY · ENERGIE · ENERGI

213 kWh/annum

200L

42dB

2010/1060



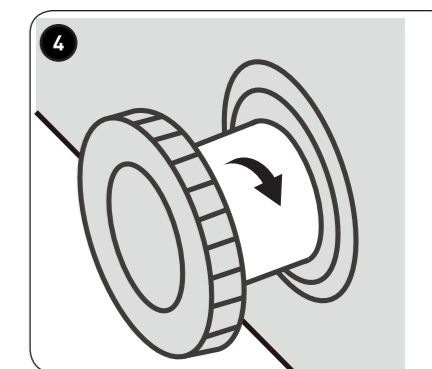
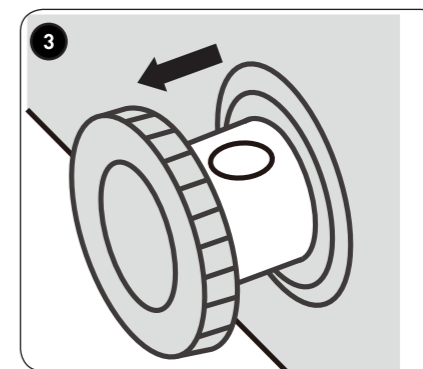
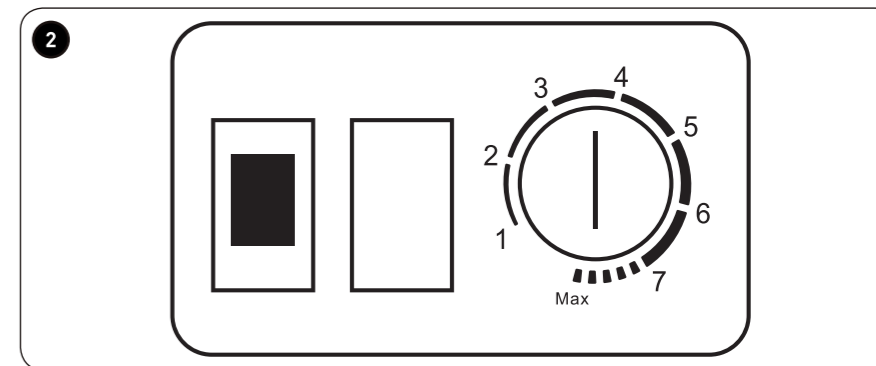
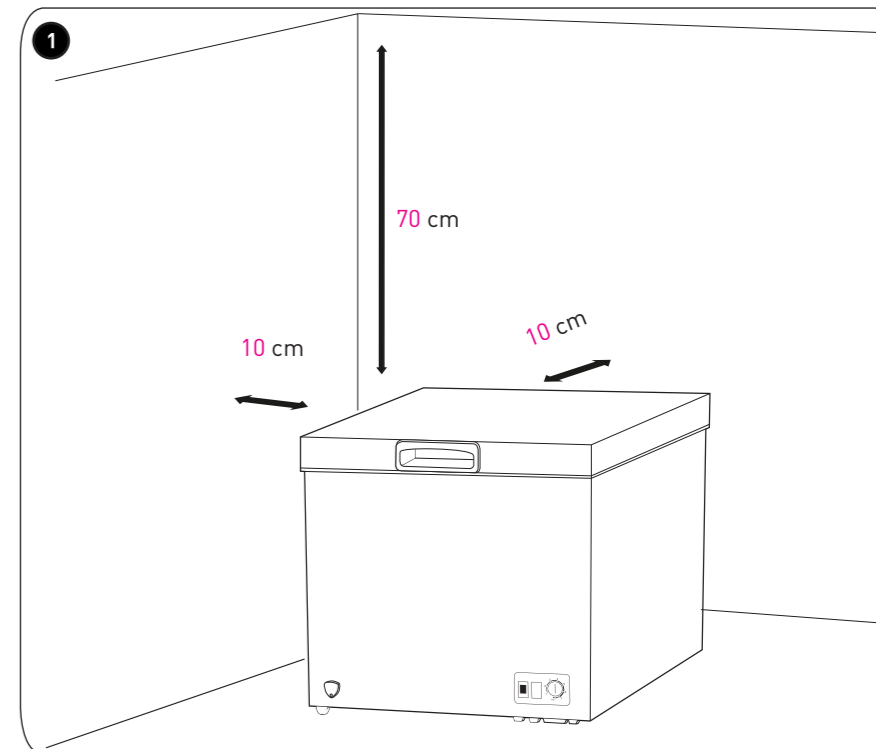
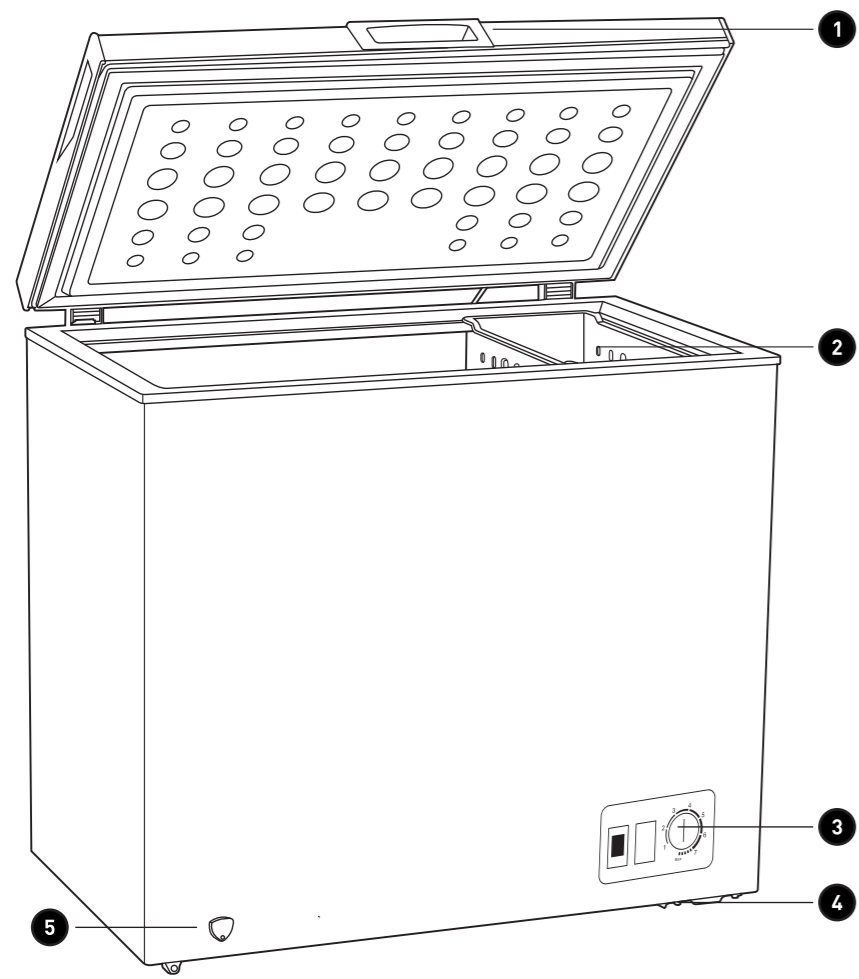

# Merci !

Merci d'avoir choisi ce produit VALBERG. Choisis, testés et recommandés par ELECTRO DEPOT, les produits de la marque VALBERG sont synonymes d'utilisation simple, de performances fiables et de qualité irréprochable. Grâce à cet appareil, vous savez que chaque utilisation vous apportera satisfaction.

Bienvenue chez ELECTRO DEPOT.

Consultez notre site Internet : [www.electrodepot.fr](http://www.electrodepot.fr)  
[www.electrodepot.be](http://www.electrodepot.be)

## VOTRE AVIS COMPTE !



PARTAGEZ  
VOTRE EXPERIENCE  
SUR LES PRODUITS

Parce que votre satisfaction est notre priorité, nous vous proposons de donner votre avis sur ce produit. Il sera transmis et analysé par nos équipes afin d'améliorer continuellement le produit.

Donnez votre avis sur :

<http://www.electrodepot.fr/avis-client>  
<http://www.electrodepot.be/avis-client>



**ELECTRO DEPOT**

### A Avant d'utiliser l'appareil

4 Consignes de sécurité

### B Aperçu de l'appareil

10 Composants  
10 Aperçu de l'appareil  
11 Caractéristiques

### C Utilisation de l'appareil

12 Installation  
12 Première utilisation  
13 Réglage de la température  
14 Conseils utiles

### D Nettoyage et entretien

15 Nettoyage et entretien  
17 Dégivrage du congélateur  
18 Dépannage

### E Mise au rebut

20 Mise au rebut de votre ancien appareil

Les notices sont aussi disponibles sur le site  
<http://www.electrodepot.fr/sav/notices/>  
<http://www.electrodepot.be/fr/sav/notices/>

### Consignes de sécurité

**VEUILLEZ LIRE ATTENTIVEMENT LES INSTRUCTIONS AVANT D'UTILISER L'APPAREIL ET CONSERVEZ-LES POUR POUVOIR LES CONSULTER LORSQUE VOUS EN AUREZ BESOIN.**

- Pour votre sécurité et garantir une utilisation correcte de l'appareil, lisez attentivement cette notice, y compris les conseils et avertissements, avant d'installer et d'utiliser l'appareil pour la première fois. Pour éviter toute erreur ou accident, veillez à ce que toute personne qui utilise l'appareil connaisse bien son fonctionnement et ses fonctions de sécurité. Conservez cette notice avec l'appareil. Si l'appareil doit être vendu ou cédé à une autre personne, veillez à remettre cette notice au nouveau propriétaire, afin qu'il puisse se familiariser avec son fonctionnement et sa sécurité.
- Pour la sécurité des personnes et des biens,

conservez et respectez les consignes de sécurité figurant dans cette notice.

- Le fabricant décline toute responsabilité en cas de dommages dus au non-respect de ces instructions.
- Lors de sa fabrication, cet appareil a été construit selon des normes, directives et/ou décrets pour une utilisation en Europe.
- **Attention!** Pour éviter tout risque de détérioration de l'appareil, transportez-le dans sa position d'utilisation muni de ses cales de transport (selon le modèle). Au déballage de celui-ci, et pour empêcher des risques d'asphyxie et corporel, tenez les matériaux d'emballage hors de portée des enfants.
- **Attention!** Pour éviter tout risque (mobilier, immobilier, corporel,...), l'installation, les raccordements (eau, gaz, électricité, évacuation selon modèle), la mise en service et la maintenance de votre appareil doivent être effectuées par un professionnel qualifié.
- **Attention!** Votre appareil a

sur l'appareil.

- **Attention!** Lors de la mise au rebut de votre appareil, et pour écarter tout risque corporel, mettez hors d'usage ce qui pourrait présenter un danger : coupez le câble d'alimentation au ras de l'appareil. Informez-vous auprès des services de votre commune des endroits autorisés pour la mise au rebut de l'appareil.
  - **Attention!** Respectez la chaîne de froid dès l'acquisition d'un aliment jusqu'à sa consommation pour exclure le risque d'intoxication alimentaire.
  - Si le câble d'alimentation est endommagé, il doit être remplacé par le fabricant, son service après vente ou des personnes de qualification similaire afin d'éviter un danger.
- été conçu pour être utilisé par des adultes. Il est destiné à un usage domestique normal.
- Ne l'utilisez pas à des fins commerciales ou industrielles ou pour d'autres buts que ceux pour lesquels il a été conçu. Vous éviterez ainsi des risques matériel et corporel.
  - **Attention!** Débranchez l'appareil avant toute opération de nettoyage manuel.
  - N'utilisez que des produits du commerce non corrosifs ou non inflammables. Toute projection d'eau ou de vapeur est proscrite pour écarter le risque d'électrocution.
  - Attention Si votre appareil est équipé d'un éclairage, débranchez l'appareil avant de procéder au changement de l'ampoule (ou du néon, etc.) pour éviter de s'électrocuter.
  - **Attention!** Afin d'empêcher des risques d'explosion ou d'incendie, ne placez pas de produits inflammables ou d'éléments imbibés de produits inflammables à l'intérieur, à proximité ou

### Sécurité des enfants et des personnes vulnérables

- Cet appareil peut être utilisé par des enfants âgés d'au moins 8 ans et par des personnes ayant des capacités physiques, sensorielles ou mentales ré-

duites ou dénuées d'expérience ou de connaissance, s'ils (si elles) sont correctement surveillé(e)s ou si des instructions relatives à l'utilisation de l'appareil en toute sécurité leur ont été données et si les risques encourus ont été appréhendés. Les enfants ne doivent pas jouer avec l'appareil. Le nettoyage et l'entretien par l'utilisateur ne doivent pas être effectués par des enfants sans surveillance.

- Ne laissez pas les différents emballages à portée des enfants. Ils pourraient s'asphyxier.
- Si l'appareil doit être mis au rebut, sortez la fiche de la prise électrique, coupez le cordon d'alimentation au ras de l'appareil et démontez la porte pour éviter les risques d'électrocution et que des enfants ne restent enfermés à l'intérieur.
- Cet appareil est muni de fermetures magnétiques. S'il remplace un appareil équipé d'une fermeture à ressort, nous vous conseillons de rendre celle-ci inutilisable avant

de vous en débarrasser. Ceci afin d'éviter aux enfants de s'enfermer dans l'appareil et de mettre ainsi leur vie en danger.

### Consignes générales de sécurité

#### Avertissement

- Veillez à ce que les orifices de ventilation, situés dans l'enceinte de l'appareil ou la structure intégrée, ne soient pas obstrués.
- Les appareils sont destinés uniquement à la conservation des aliments et/ou des boissons dans le cadre d'un usage domestique normal, tel que celui décrit dans la présente notice.
  - dans des cuisines réservées aux employés dans des magasins, bureaux et autres lieux de travail ;
  - dans les fermes et par les clients dans des hôtels, motels et autres lieux de séjour ;
  - dans des hébergements de type chambre d'hôte ;
  - pour la restauration et autres utilisations non commerciales.
- **MISE EN GARDE** : Maintenir dégagées les ouver-

tures de ventilation dans l'enceinte de l'appareil ou dans la structure d'encastrement.

- **MISE EN GARDE** : Ne pas utiliser de dispositifs mécaniques ou autres moyens pour accélérer le processus de dégivrage autres que ceux recommandés par le fabricant.
- **MISE EN GARDE** : Ne pas utiliser d'appareils électriques à l'intérieur du compartiment de stockage des denrées, à moins qu'ils ne soient du type recommandé par le fabricant.
- Ne pas stocker dans cet appareil des substances explosives telles que des aérosols contenant des gaz propulseurs inflammables. En ce qui concerne les informations pour l'installation, la manipulation, l'entretien et la mise au rebut de l'appareil, référez-vous au paragraphe ci-après de la notice.
- N'endommagez pas le circuit frigorifique.
- Le circuit frigorifique de l'appareil contient de l'isobutane (R600a), un gaz naturel offrant un haut niveau de compatibilité avec l'environnement mais qui est néanmoins inflammable.
- Pendant le transport et l'installation de votre appareil, assurez-vous qu'aucune partie du circuit frigorifique n'est endommagée.
- Si le circuit frigorifique est endommagé :
  - évitez les flammes vives et toute autre source d'allumage ;
  - aérez soigneusement la pièce où se trouve l'appareil.
- Ne modifiez pas les spécifications de l'appareil. Si le câble d'alimentation est endommagé, il peut causer un court circuit, un incendie et/ou une électrocution.
- **Avertissement !** Les éventuelles réparations ou interventions sur votre appareil, ainsi que le remplacement du câble d'alimentation, ne doivent être effectués que par un professionnel qualifié.
- Ne branchez pas le cordon d'alimentation à une rallonge.
- Assurez-vous que la prise n'est pas écrasée ou endommagée par l'arrière

de l'appareil. Une prise de courant écrasée ou endommagée peut s'échauffer et causer un incendie.

- Vérifiez que la prise murale de l'appareil est accessible.
- Ne débranchez pas l'appareil en tirant sur le câble.
- Si la prise murale n'est pas bien fixée, n'introduisez pas de prise dedans.

#### **Risque d'électrocution ou d'incendie.**

- N'utilisez pas l'appareil sans le diffuseur de l'ampoule (si présent) de l'éclairage intérieur.
- Cet appareil est lourd. Faites attention lors de son déplacement.
- Ne touchez pas avec les mains humides les surfaces givrées et les produits congelés (risque de brûlure et d'arrachement de la peau).
- Évitez une exposition prolongée de l'appareil aux rayons solaires.
- Les ampoules (si présentes) utilisées dans cet appareil sont des ampoules spécifiques uniquement destinées à être utilisées sur des appareils ménagers. Elles ne sont pas du

tout adaptées à un éclairage quelconque d'une habitation.

#### **Utilisation quotidienne**

- Ne posez pas d'éléments chauds sur les parties en plastique de l'appareil.
- Ne stockez pas de gaz ou de liquides inflammables dans l'appareil (risque d'explosion).
- Ne placez pas d'aliments directement contre la sortie d'air sur la paroi arrière de l'appareil (si l'appareil est sans givre).
- Un produit décongelé ne doit jamais être recongelé.
- Conservez les aliments emballés conformément aux instructions de leur fabricant.
- Respectez scrupuleusement les conseils de conservation donnés par le fabricant de l'appareil. Consultez les instructions respectives.
- Ne mettez pas de bouteilles ni de boîtes de boissons gazeuses dans le compartiment congélateur, car la pression se formant à l'intérieur du contenant pourrait le faire éclater et

gardez l'emballage.

- Avant de brancher votre appareil, laissez-le au moins **4** heures au repos afin de permettre à l'huile de refluer dans le compresseur.
- Veillez à ce que l'air circule librement autour de l'appareil pour éviter qu'il ne surchauffe. Pour assurer une ventilation suffisante, respectez les instructions d'installation.
- L'appareil ne doit pas être placé à proximité de radiateurs ou de cuisinières.
- Assurez-vous que la prise principale est accessible une fois l'appareil installé.

#### **Maintenance**

- Les branchements électriques nécessaires à l'entretien de l'appareil doivent être réalisés par un électricien ou par une personne qualifiée.
- Cet appareil ne doit être entretenu et réparé que par votre service après vente, exclusivement avec des pièces d'origine.

endommager ainsi l'appareil.

- Ne consommez pas certains produits tels que les bâtonnets glacés dès leur sortie de l'appareil, car ils peuvent provoquer des brûlures.

#### **Entretien et nettoyage**

- Avant toute opération d'entretien, mettez l'appareil à l'arrêt et débranchez-le.
- N'utilisez pas d'objets métalliques pour nettoyer l'appareil.
- N'utilisez pas d'objet tranchant pour gratter la couche de givre. N'employez pour cela qu'une spatule en plastique.

#### **Installation**

- **Important !** Avant de procéder au branchement électrique, respectez scrupuleusement les instructions fournies dans le paragraphe correspondant.
- Déballez l'appareil et vérifiez qu'il n'est pas endommagé. Ne branchez pas l'appareil s'il est endommagé. Signalez immédiatement au revendeur de l'appareil les dommages constatés. Dans ce cas,

### Protection de l'environnement

- Le système frigorifique et l'isolation de votre appareil ne contiennent pas de C.F.C. contribuant ainsi à préserver l'environnement. L'appareil ne doit pas être mis au rebut avec les ordures ménagères et les déchets urbains. La mousse d'isolation contient des gaz

inflammables : l'appareil sera mis au rebut conformément aux règlements applicables disponibles auprès des autorités locales. Veillez à ne pas détériorer les circuits frigorifiques, notamment au niveau du condenseur. Les matériaux utilisés dans cet appareil identifiés par le symbole ♻️ sont recyclables.

### Composants

- |  |  |
|--|--|
| <b>1</b> Poignée du couvercle              | <b>4</b> Roue  |
| <b>2</b> Panier                            | <b>5</b> Goulotte d'évacuation de l'eau de dégivrage |
| <b>3</b> Bandeau de commande et thermostat |  |

### Aperçu de l'appareil

- Déballer l'appareil. Retirer toutes les étiquettes du produit. Veuillez vérifier son exhaustivité et s'il est en bon état. Si l'appareil est endommagé ou présente un dysfonctionnement, ne l'utilisez pas et rapportez-le à votre revendeur ou service après-vente.
- Conservez tous les emballages hors de portée des enfants. Il existe un risque d'accident si les enfants jouent avec les matériaux d'emballage.

### Caractéristiques

#### Fiche produit (UE 1060/2010)

Mesures effectuées suivant le règlement UE N° 1060/2010 de la Commission Européenne et la norme EN 62552:2013.

	Valeur	Unité
Marque	VALBERG	
Identification du modèle	957523	CF 200 A+ W742C
Catégorie de l'appareil de réfrigération ménager	9 (Congélateur-coffre)	
Classe d'efficacité énergétique	A+	
Consommation d'électricité	0,584	kWh/24h
"Consommation d'énergie de 213 kWh par an, calculée sur la base du résultat obtenu pour 24 heures dans des conditions d'essai normalisées. La consommation d'énergie réelle dépend des conditions d'utilisation et de l'emplacement de l'appareil."		
Volume utile (net) du compartiment réfrigérateur	----	L
Volume utile (net) du compartiment congélateur		200
Mode de dégivrage	Manuel	
Autonomie (Durée de montée en température)	30	h
Pouvoir de congélation (Capacité de congélation)	15,5	kg/24h
Classe(s) climatique	SN/N/ST/T	
"Cet appareil est conçu pour être utilisé à une température ambiante comprise entre 10 °C et 43 °C. SN = +10°C à +32°C / N = +16°C à +32°C / ST = +16°C à +38°C / T = +16°C à +43°C Les températures internes peuvent être affectées par des facteurs, tels que l'emplacement de l'appareil, la température ambiante et la fréquence d'ouverture de la porte. Le réglage du thermostat peut être modifié pour compenser ces facteurs."		
Emissions acoustiques dans l'air	42	dB(A)
Type d'appareil	Pose libre	
Dimensions hors tout (HxLxP)	84,6 x 90,7 x 54,9	cm
Encombrement en service (HxLxP)	114,6 x 181,4 x 109,8	cm
Volume brut total	200	L
Classe de protection électrique	I	
Alimentation	220-240 V ~	
Fréquence nominale	50 Hz	
Courant assigné	0,7	A
Type / Puissance d'ampoule	-----	
Poids net	34	kg
Fluide frigorigène / Masse	R600a / 53 g	

H = Hauteur / L = Largeur / P = Profondeur

## Installation

### Espace nécessaire

- 1 Distances recommandées autour du produit :
- Côtés 10 cm
  - Arrière 10 cm
  - Dessus 70 cm

### Positionnement

Installez cet équipement dans un emplacement où la température ambiante correspond à la classe climatique indiquée sur sa plaque signalétique :

Classe climatique	Température ambiante
SN	+10 °C à +32 °C
N	+16 °C à +32 °C
ST	+16 °C à +38 °C
T	+16 °C à +43 °C

### Emplacement

L'appareil doit être installé loin de sources de chaleur telles que les radiateurs, les chaudières, la lumière directe du soleil, etc. Assurez-vous que l'air puisse circuler librement autour du dos de l'élément. Pour assurer la meilleure performance, l'appareil placé au-dessous d'un élément le surplombant doit être à une distance minimum d'au moins de 100 mm entre le dessus de l'appareil et l'élément au mur. Dans le meilleur des cas, l'appareil ne devrait pas être placé au-dessous d'éléments au mur. L'aplanissement correct de l'équipement peut être assuré en ajustant pieds à la base de l'appareil.



## AVERTISSEMENT

Il doit être possible de débrancher l'appareil de l'alimentation électrique ; la fiche doit donc être facilement accessible après l'installation.

### Branchement électrique

Avant de brancher l'appareil, assurez-vous que la tension et la fréquence indiquées sur l'étiquette signalétique correspondent bien à votre alimentation électrique domestique. Cet appareil doit être relié à la terre. La prise du câble d'alimentation inclut une broche à cet effet. Si la prise de courant domestique n'est pas mise à la terre, adressez-vous à un électricien qualifié pour brancher l'appareil à une mise à la terre séparée conformément aux dispositions réglementaires pour l'alimentation en électricité. Le fabricant décline toute responsabilité si les mesures de sécurité ci-dessus ne sont pas respectées. Cet appareil est conforme aux directives de la CEE.

## Première utilisation

### Nettoyage de l'intérieur

Avant d'utiliser l'appareil pour la première fois, lavez l'intérieur et tous les accessoires internes avec de l'eau tiède et un peu de savon neutre afin d'enlever l'odeur typique se dégageant d'un nouveau produit. Séchez-le ensuite complètement.



## AVERTISSEMENT

N'utilisez pas de détergents ou de poudres abrasives, car ceux-ci endommageront la finition.

## Réglage de la température

### Raccordement électrique

Lors du branchement de l'appareil, tous les témoins LED clignotent une fois. L'appareil reprend ensuite le mode défini avant l'arrêt du courant.

### Réglage de la température

- 2 Tournez le bouton pour ajuster le niveau de congélation :
- 1 : le moins froid
  - 5 : froid normal, recommandé
  - 7 : le plus froid
  - max : permet de congeler une grande quantité d'aliments frais. Passé 24 heures, vous pouvez remettre le thermostat en position 5

**Note: le congélateur pourrait ne pas fonctionner de manière optimale s'il est disposé dans un environnement chaud, ou si vous ouvrez trop souvent la porte.**

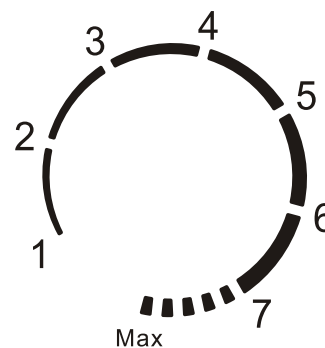

### Congélation de nourriture fraîche

- Le compartiment de congélation convient pour congeler de la nourriture fraîche et ranger de la nourriture congelée et surgelée durant longtemps.
- Placez la nourriture fraîche à congeler dans le compartiment en bas.
- La quantité maximale de nourriture qui peut être congelée en 24 heures est indiquée sur l'étiquette signalétique.
- Le procédé de congélation dure 24 heures : n'ajoutez pas d'autre nourriture à congeler au cours de cette période.

### Stockage des aliments surgelés

- Lors de la première mise en service ou après une période de non utilisation. Avant de placer le produit dans le compartiment, faites fonctionner l'équipement au moins 2 heures au niveau élevé.



## AVERTISSEMENT

En cas de dégivrage accidentel, par exemple si l'alimentation a été débranchée pour une période supérieure à la valeur affichée dans la section « Durée de montée » du tableau des caractéristiques techniques, la nourriture décongelée doit être consommée rapidement ou cuisinée immédiatement puis recongelée (après la cuisson).



**Décongélation**

Avant d'utiliser de la nourriture surgelée ou congelée, il est possible de la décongeler dans le compartiment de réfrigérateur ou à température ambiante, selon le temps disponible.

De petits morceaux de nourriture peuvent être cuits lorsqu'ils sont encore congelés et qu'ils sortent directement du congélateur. Dans ce cas, la cuisson prendra plus de temps.

**Conseils utiles****Conseils pour la congélation**

Pour vous aider à obtenir un bon procédé de congélation, voici quelques conseils importants.

- La quantité maximale de nourriture qui peut être congelée en **24** heures est affichée sur l'étiquette signalétique.
- Le procédé de congélation dure **24** heures. Aucune autre nourriture à congeler ne devrait être ajoutée durant cette période.
- Congelez seulement de la nourriture de bonne qualité, fraîche et complètement nettoyée.
- Préparez la nourriture en petite quantité afin de lui permettre de congeler rapidement et complètement ; vous aurez ainsi la possibilité de décongeler la quantité selon vos besoins.
- Emballez la nourriture dans du papier aluminium ou placez-la dans un sachet en polyéthylène et assurez-vous que les paquets sont hermétiques.

- Afin d'éviter une élévation de la température des produits déjà congelés, ne placez pas de nourriture fraîche en contact avec la nourriture qui est déjà congelée.
- Les nourritures sans graisse et viandes maigres se stockent mieux et plus longtemps que les grasses ; le sel réduit la durée de stockage de la nourriture.
- L'eau se transforme en glace. Si elle est consommée immédiatement après avoir été retirée du compartiment de congélation, il y a un risque de brûlure de la peau par le froid.
- Il est recommandé d'indiquer la date de congélation sur chaque paquet individuel pour vous permettre de garder un suivi du temps de conservation.

**Conseils pour le stockage d'aliments congelés**

Pour obtenir la meilleure performance de cet appareil vous devriez :

- vous assurer que le produit alimentaire commercialisé et surgelé ait bien été conservé par le vendeur ;
- être sur que le produit alimentaire congelé ait été transféré du magasin au congélateur dans la période la plus réduite possible ;
- N'ouvrez pas souvent la porte et ne la laissez pas ouverte plus longtemps que nécessaire.
- Les produits alimentaires décongelés se détériorent rapidement et ne doivent pas être recongelés.
- Ne dépassez pas la période de stockage indiqué par le fabricant de la nourriture.

**Nettoyage et entretien**

Pour des raisons hygiéniques l'intérieur de l'appareil, y compris les accessoires intérieurs, devrait être nettoyé régulièrement.

**AVERTISSEMENT**

Les huiles essentielles et les solvants organiques peuvent endommager les éléments plastique, p. ex. le jus de citron ou le jus de la peau des oranges, l'acide butyrique ou tout nettoyant contenant de l'acide acétique.

- Ne laissez pas de telles substances entrer en contact avec les pièces de l'appareil.

**AVERTISSEMENT**

L'appareil ne doit pas être branché à la prise de courant pendant son nettoyage. Danger d'électrocution ! Avant le nettoyage, éteignez l'appareil et débranchez la prise de courant, ou éteignez le disjoncteur ou le fusible. Ne nettoyez jamais l'appareil avec un nettoyeur à vapeur. L'humidité pourrait s'accumuler au niveau des composants électroniques, danger d'électrocution ! Les vapeurs chaudes peuvent causer des dommages aux pièces en plastique. L'appareil doit être sec avant d'être remis en service.

- N'utilisez pas de nettoyants abrasifs.
- Enlevez la nourriture du congélateur. Gardez-la couverte dans un endroit frais.
- Éteignez l'appareil et débranchez la prise de courant, ou éteignez le disjoncteur ou le fusible.
- Nettoyez l'appareil et les accessoires intérieurs avec un chiffon et de l'eau tiède. Après le lavage, rincez avec de l'eau fraîche et essuyez jusqu'à complet séchage.
- L'accumulation de la poussière sur le condensateur augmente la consommation d'énergie. Pour cette raison, nettoyez le condensateur à l'arrière de l'appareil avec précaution une fois par an avec une brosse souple ou un aspirateur.<sup>1)</sup>
- Après que tous les éléments soient secs, remettez l'appareil en service.

<sup>1)</sup> Si le condensateur est à l'arrière de l'appareil.

### Dégivrage du congélateur

Le congélateur sera progressivement recouvert de glace. Celle-ci doit être enlevée. N'utilisez jamais des outils pointus en métal pour griffer la glace de l'évaporateur car vous pourriez l'endommager. Lorsque la glace devient très épaisse au niveau du revêtement intérieur, un dégivrage complet doit être effectué :

- Débranchez l'alimentation. Retirez le bouchon de vidange à l'intérieur du congélateur. Le dégivrage prend en général quelques heures. Pour un dégivrage plus rapide, gardez la porte du congélateur ouverte.
- 3 Pour la vidange, placez un bac sous le bouchon de vidange extérieur. Tirez sur la molette de vidange.

- 4 Tournez la molette de vidange d'un angle de 180 degrés. Cela fera couler l'eau dans le bac. Lorsque le dégivrage est terminé, poussez sur la molette de vidange. Remplacez le bouchon de vidange à l'intérieur du compartiment de congélation. Gardez un œil sur le conteneur utilisé pour la vidange afin d'éviter tout débordement.
- Essuyez l'intérieur du congélateur et rebranchez la prise électrique.
- Repositionnez la commande de température sur la fonction désirée.

## Dépannage

Anomalie	Cause possible	Solution
L'appareil ne fonctionne pas.	La prise de courant n'est pas branchée ou est détachée.	Branchez la prise de courant.
	Le fusible a sauté ou est défectueux.	Vérifiez le fusible et remplacez-le si besoin.
L'appareil ne fonctionne pas.	La prise électrique est défectueuse	Des défauts de fonctionnement doivent être réparés par un électricien.
L'appareil congèle excessivement.	La température est réglée trop froide ou l'appareil fonctionne sur le réglage <b>MAX.</b>	Tournez le régulateur de la température temporaire sur un réglage plus chaud.
La nourriture n'est pas assez congelée.	La température n'est pas correctement réglée.	Veillez consulter la section <i>Réglage de la température initial.</i>
	La porte a été ouverte sur une période prolongée.	Ouvrez la porte seulement le temps nécessaire.
	Une grande quantité de nourriture chaude a été placée dans l'appareil ces dernières 24 heures.	Tournez le régulateur de la température temporaire sur un réglage plus froid.
	L'appareil est près d'une source de chaleur.	Veillez consulter la section concernant l'emplacement d'installation.
Présence importante de glace sur le joint de la porte.	Le joint de la porte n'est pas hermétique.	Chauffez avec précaution les sections disjointes du joint de la porte avec un sèche-cheveux (sur un réglage froid). En ce faisant, remodelez le joint de la porte chauffé avec la main afin de le positionner correctement.

Anomalie	Cause possible	Solution
Bruits inhabituels.	L'appareil touche le mur ou d'autres objets.	Déplacez l'appareil légèrement.
	Un composant, par ex. un tuyau, au dos de l'appareil, touche une autre pièce de l'appareil ou du mur.	Si besoin, pliez soigneusement le composant pour l'écarter un peu.

Si le dysfonctionnement se renouvelle, prenez contact avec le service après-vente. Ces données sont nécessaires pour vous permettre d'obtenir une assistance adaptée et rapide.

## Emballage et environnement

### Mise au rebut des matériaux d'emballage

Les matériaux d'emballage protègent votre machine contre les dommages susceptibles de survenir pendant le transport. Ces matériaux sont respectueux de l'environnement puisqu'ils sont recyclables. Le recyclage des matériaux permet à la fois d'économiser les matières premières et de réduire la production de déchets.

### Mise au rebut de votre ancien appareil

#### COLLECTE SÉLECTIVE DES DÉCHETS ÉLECTRIQUES ET ÉLECTRONIQUES



Cet appareil porte le symbole DEEE (Déchet d'Équipement Électrique et Électronique) signifiant qu'en fin de vie, il ne doit pas être jeté aux déchets ménagers, mais déposé au centre de tri de la localité. La valorisation des déchets permet de contribuer à préserver notre environnement.

#### PROTECTION DE L'ENVIRONNEMENT - DIRECTIVE 2012/19/EU

Afin de préserver notre environnement et notre santé, l'élimination en fin de vie des appareils électriques et électroniques doit se faire selon des règles bien précises et nécessite l'implication de chacun, qu'il soit fournisseur ou utilisateur.

C'est pour cette raison que votre appareil, comme le signale le symbole  apposé sur sa plaque signalétique ou sur son emballage, ne doit en aucun cas être jeté dans une poubelle publique ou privée destinée aux ordures ménagères. L'utilisateur a le droit de déposer l'appareil dans un lieu public de collecte procédant à un tri sélectif des déchets pour être recyclé ou réutilisé pour d'autres applications, conformément à la directive.

**Pour la sécurité des enfants, rangez vos vieux appareils en lieu sûr jusqu'à ce qu'ils soient mis au rebut, hors de votre domicile.**



Nos emballages peuvent faire l'objet d'une consigne de tri.  
Pour en savoir plus : [www.consignesdetri.fr](http://www.consignesdetri.fr)

# Bedankt!

Proficiat met uw keuze voor een product van VALBERG.

De selectie en de testen van de toestellen van VALBERG gebeuren volledig onder controle en supervisie van ELECTRO DEPOT. We staan garant voor de kwaliteit van de toestellen van VALBERG, die uitmunten in hun eenvoudig gebruik, hun betrouwbare werking en hun onberispelijke kwaliteit.

ELECTRO DEPOT beveelt de VALBERG toestellen aan en is ervan dat u uiterst tevreden zal zijn bij elk gebruik van het toestel.

Welkom bij ELECTRO DEPOT.

Bezoek onze website: [www.electrodepot.be](http://www.electrodepot.be)



### A Alvorens het apparaat

24 Veiligheidsinstructies

### B Overzicht van het apparaat

30 Onderdelen  
30 Beschrijving van de onderdelen  
31 Specificaties

### C Het apparaat gebruiken

32 Installatie  
32 Ingebruikname  
33 Temperatuurinstelling  
34 Nuttige tips

### D Reiniging en onderhoud

35 Reiniging en onderhoud  
37 De diepvries ontdooien  
38 Reparatie

### E Verwijdering

40 Afdanken van uw oude machine

De gebruiksaanwijzingen kunnen tevens warden geraadpleegd op de website: <https://www.electrodepot.be/nl/sav/notices>

### Veiligheidsinstructies

#### LEES DE GEBRUIKSAANWIJZING AANDACHTIG DOOR VOORDAT U HET APPARAAT IN GEBRUIK NEEMT EN BEWAAR DEZE VOOR LATERE RAADPLEGING.

- Voor uw veiligheid en een juiste werking van het apparaat, lees deze gebruiksaanwijzing, waaronder de adviezen en waarschuwingen, grondig door voordat u het apparaat installeert en in gebruik neemt. Om defecten of ongevallen te vermijden, zorg dat elke persoon die het apparaat begrijpt op de hoogte is van de juiste werking en veiligheidsfuncties. Bewaar deze gebruiksaanwijzing samen met uw apparaat. Als het apparaat aan een andere persoon wordt verkocht of gegeven, doe dan tevens deze gebruiksaanwijzing erbij zodat hij de op de hoogte kan worden gesteld over de juiste werking en veiligheid.
- Voor de veiligheid van per-

sonen en eigendommen, bewaar en respecteer de veiligheidsvoorschriften die in deze handleiding zijn vermeld.

- De fabrikant is niet aansprakelijk voor eventuele schade als gevolg van het negeren van deze instructies.
- Dit apparaat werd tijdens de fabricage gemaakt in overeenstemming met de normen, richtlijnen en/of verordeningen die in uw land van kracht zijn.
- **Opgelet!** Om elk risico op schade aan het apparaat te voorkomen, transporteer het apparaat in de gebruikspositie die door de transportblokken wordt voorzien (afhankelijk van het model). Tijdens het uitpakken van het apparaat, houd alle verpakkingsmateriaal uit de buurt van kinderen om risico op verstikking en letsel te voorkomen.
- **Opgelet!** Om elk (roerend, onroerend, lichamenteel) risico te voorkomen, laat de installatie, aansluitingen (water, gas, elektrici-

teit, afvoer naargelang het model), in werking stelling en het onderhoud van uw apparaat alleen door een vakbekwame deskundige uitvoeren.

- **Opgelet!** Uw apparaat is ontworpen om door volwassenen te worden gebruikt. Dit apparaat is bestemd voor normaal huishoudelijk gebruik.
- Gebruik het apparaat niet voor commerciële of industriële doeleinden of voor andere doeleinden dan deze waarvoor het apparaat is ontworpen. U voorkomt aldus risico op schade aan eigendommen en lichamenteel letsel.
- **Opgelet!** Haal de stekker voor elke handmatige reiniging uit het stopcontact.
- Gebruik alleen niet-corrosieve of onbrandbare producten die in de handel te verkrijgen zijn. Mors of spuit geen water op het apparaat om het risico op elektrocutie te voorkomen.
- **Opgelet!** Als het apparaat van verlichting is voorzien, haal de stekker uit het stopcontact voordat u de lamp (neon, etc...) vervangt om risico op elektrocutie te voorkomen.
- **Opgelet!** Om explosie- of brandgevaar te voorkomen, plaats geen brandbare middelen of artikelen geweest in brandbare middelen in, in de buurt van of op het apparaat.
- **Opgelet!** Wanneer u uw apparaat afdankt, stel alle delen die gevaar kunnen opleveren permanent buiten werking (knip het snoer aan de onderkant van het apparaat door) om risico op lichamenteel letsel te voorkomen. Neem contact op met uw gemeente om uw apparaat op de juiste manier te verwijderen.
- **Opgelet!** Respecteer de koude keten vanaf het moment van aankoop van een levensmiddel tot aan zijn consumptie om het risico op een voedselvergiftiging te voorkomen.
- Als het snoer is beschadigd, laat het vervangen door de fabrikant, zijn servicecentrum of een gelijkwaardig bevoegd persoon om elk gevaar te vermijden.

### Veiligheid van kinderen en kwetsbare personen

- Dit apparaat kan worden gebruikt door kinderen vanaf 8 jaar en ouder of personen met beperkte fysieke, visuele of mentale mogelijkheden, of die een gebrek hebben aan ervaring en kennis, als ze onder toezicht staan of instructies hebben gekregen over het veilig gebruik van het apparaat en de gevaren die het gebruik van het apparaat met zich meebrengt begrijpen. Laat kinderen nooit met het apparaat spelen. Kinderen zonder toezicht mogen het apparaat niet reinigen of onderhouden.
- Houd het verpakkingsmateriaal niet binnen het bereik van kinderen. Risico op verstikking.
- Als het apparaat wordt afdankt, haal de stekker uit het stopcontact, knip het snoer aan de onderkant van het apparaat door en haal de deur af om risico op elektrocutie en gevaar dat kinderen in het apparaat opgesloten raken te voorkomen.

- De apparaat is uitgerust met magneetsluitingen. Als dit apparaat een apparaat met een veersluiting vervangt, bevelen we aan om het oud apparaat permanent onbruikbaar te maken voordat u het afdankt. Dit voorkomt dat kinderen in het apparaat opgesloten raken, wat tot levensgevaarlijke situaties kan leiden.

### Algemene veiligheidsinstructies Waarschuwing

- Zorg dat de ventilatieopeningen in de behuizing van het apparaat of de geïntegreerde structuur niet belemmerd worden.
- Dit apparaat is alleen bestemd voor het bewaren van levensmiddelen en/of drank voor een normaal huishoudelijk gebruik en de volgende gelijksoortige toepassingen:
  - Kantines voor personeel in winkels, kantoren en andere werkruimten;
  - In boerderijen en door gasten in hotels, motels en andere verblijfplaatsen;

- In *Bed & Breakfasts*;
- Voor catering en andere niet-commerciële toepassingen.
- **WAARSCHUWING:** Houd de ventilatieopeningen in het apparaat of het inbouwmeubel vrij.
- **WAARSCHUWING:** Gebruik geen mechanische apparaten of andere middelen, die niet door de fabrikant worden aanbevolen, om het ontdooiproces te versnellen.
- **WAARSCHUWING:** Gebruik geen elektrische apparaten binnenin het apparaat, tenzij deze die door de fabrikant worden aanbevolen.
- Bewaar geen explosieve stoffen, zoals spuitbussen met een brandbaar gas, in dit apparaat. Voor meer informatie over het installeren, gebruiken, onderhouden en afdanken van het apparaat, raadpleeg de volgende sectie in deze gebruiksaanwijzing.
- Beschadig het koelcircuit niet.
- Het koelcircuit van het apparaat bevat isobutaan (R600a), een weinig ver-

vuilend maar brandbaar natuurlijk gas.

- Tijdens het vervoer en de installatie van uw apparaat dient u ervoor te zorgen dat geen enkel component van het koelcircuit wordt beschadigd.
- Als het koelcircuit wordt beschadigd:
  - houd het apparaat uit de buurt van open vlammen en warmtebronnen;
  - zorg voor een goede ventilatie in de ruimte waar het apparaat zich bevindt.
- Pas de stekker van dit apparaat niet aan. Schade aan het snoer kan kortsluiting, brand en/of elektrocutie veroorzaken.
- **Waarschuwing!** Reparaties of een andere tussenkomst aan uw apparaat, zoals het vervangen van het snoer, mogen alleen door een vakbekwame deskundige worden uitgevoerd.
- Sluit het snoer niet op een verlengsnoer aan.
- Zorg dat het stopcontact niet door de achterkant van het apparaat wordt ingedrukt of beschadigd. Een ingedrukt of beschadigd

- stopcontact kan oververhitten en brand veroorzaken.
- Controleer of het gebruikte stopcontact eenvoudig bereikbaar is.
  - Ontkoppel het apparaat niet van de voeding door aan het snoer te trekken.
  - Als het stopcontact los zit, sluit er geen stekker op aan. **Er bestaat risico op elektrische schokken of brandgevaar.**
  - Gebruik het apparaat niet zonder juist aangebrachte diffusor (indien aanwezig).
  - Dit apparaat is zwaar. Wees voorzichtig wanneer u het verplaatst.
  - Raak geen bevroren oppervlakken of diepvriesproducten met natte handen aan (risico op vrieswonden en het scheuren van de huid).
  - Stel het apparaat niet langdurig bloot aan direct zonlicht.
  - De lampen (indien aanwezig) die in dit apparaat worden gebruikt zijn speciale lampen die alleen met huishoudapparaten gebruikt mogen worden. Deze lampen zijn niet geschikt als kamerverlichting.

### Dagelijks gebruik

- Leg geen warme voorwerpen op de kunststof delen van het apparaat.
- Bewaar geen brandbare gassen of vloeistoffen in het apparaat (explosiegevaar).
- Plaats geen levensmiddelen direct tegen de luchtuitlaat op de achterwand van het apparaat (Als het apparaat ijsvrij is).
- Vries ontdooide producten nooit opnieuw in.
- Bewaar verpakte levensmiddelen volgens de instructies van de fabrikant.
- Volg de bewaaradviezen van de fabrikant van het apparaat strikt op. Raadpleeg de respectievelijke instructies.
- Plaats geen flessen of andere houders met een zuurhoudende drank in het vriesvak, de gevormde druk binnenin de houder kan de houder doen barsten en schade aan het apparaat veroorzaken.
- Eet geen ijslollies die net uit het apparaat zijn gehaald, deze kunnen vrieswonden veroorzaken.

### Onderhoud en reiniging

- Schakel het apparaat uit en haal de stekker uit het stopcontact voordat u onderhoud op het apparaat uitvoert.
- Maak uw apparaat niet schoon met een scherp voorwerp.
- Verwijder de ijslaag niet met behulp van een scherp voorwerp. Gebruik alleen een kunststof krabber.

### Installatie

- **Belangrijk!** Voordat u het apparaat op de voeding aansluit, volg alle instructies die in de overeenkomstige paragraaf zijn vermeld strikt op.
- Pak het apparaat uit en controleer of er geen zichtbare schade is. Gebruik het apparaat niet als het beschadigd is. Neem onmiddellijk contact op met de handelaar als schade wordt waargenomen. Bewaar de verpakking als schade wordt waargenomen.
- Voordat u uw apparaat op de voeding aansluit, wacht minstens 4 uur om ervoor te zorgen dat de olie naar de compressor is terug ge-

stroomd.

- Zorg dat de lucht ongehinderd rond het apparaat kan circuleren om oververhitting te vermijden. Respecteer de installatie-instructies om voldoende ventilatie te waarborgen.
- Plaats het apparaat niet in de buurt van een verwarmingstoestel of fornuis.
- Zorg dat het gebruikte stopcontact na installatie van het apparaat eenvoudig bereikbaar is.

### Onderhoud

- Alle elektrische aansluitingen tijdens de installatie van het apparaat moeten door een vakbekwame elektricien of gelijksoortige persoon worden uitgevoerd.
- Dit apparaat mag alleen worden onderhouden en gerepareerd door uw klantendienst en met gebruik van originele reserveonderdelen.



**Bescherming van het milieu**

- Het koel- en isolatiesysteem van uw apparaat bevatten geen C.F.K's die het milieu kunnen schaden. Gooi het apparaat aan het einde van zijn levensduur niet weg met het gewone huisafval. Het isolatieschuim bevat brandbare gassen. Dank het apparaat

af volgens de voorschriften die in uw gemeente gelden. Zorg dat de koelcircuits, in het bijzonder deze van de condensator, niet worden beschadigd. De gebruikte materialen, die van het symbool  zijn voorzien, zijn recycleerbaar.

**Onderdelen**

- |  |  |
|--|--|
| <b>1</b> Handvat van deksel              | <b>4</b> Wiel                            |
| <b>2</b> Mand                            | <b>5</b> Afvoeropening voor ontdooiwater |
| <b>3</b> Bedieningspaneel en thermostaat |  |

**Beschrijving van de onderdelen**

- Haal het apparaat uit de verpakking. Verwijder alle labels van het product. Controleer of alle onderdelen geleverd zijn en zich in een goede staat bevinden. Als het apparaat beschadigd is of een storing treedt op, gebruik het apparaat niet en breng het terug naar uw handelaar of een servicecentrum.
- Houd de verpakking buiten het bereik van kinderen. Er is risico op een ongeval als kinderen met de verpakking spelen.

**Specificaties****Productfiche (EU 1060/2010)**

Metingen uitgevoerd volgens EU-reglement N° 1060/2010 van de Europese Commissie en de norm EN 62552:2013.

	Waarde	Eenheid
Merk	VALBERG	
Identificatie van het model	957523	CF 200 A+ W742C
Categorie van koelkast voor huishoudelijk gebruik	9 (Congélateur-coffre)	
Energie-efficiëntieklasse	A+	
Stroomverbruik	0,584	kWh/24h
Energieverbruik van 213 kWh per jaar, berekend op basis van het resultaat dat verkregen werd voor 24 uur in genormaliseerde testomstandigheden. Het werkelijke energieverbruik is afhankelijk van de installatie- en gebruiksomstandigheden van het toestel.		
Nuttig (netto)volumen van koelkastcompartiment	----	L
Nuttig (netto) volumen van diepvriescompartiment 	200	L
Ontdooiwijze	handmatige	
Autonomie (duur van de temperatuurstijging)	30	h
Invriezingsvermogen (invriescapaciteit)	15,5	kg/24h
Klimaatklasse(s)	SN/N/ST/T	
Dit toestel is bestemd om gebruikt te worden bij een omgevingstemperatuur tussen 10°C en 43 °C. SN = +10°C tot +32°C / N = +16°C tot +32°C / ST = +16°C tot +38°C / T = +16°C tot +43°C De binnentemperaturen kunnen beïnvloed worden door verschillende factoren, zoals de locatie van het toestel, de omgevingstemperatuur en de openingsfrequentie van de deur. Het afstellen van de thermostaat kan aangepast worden om deze factoren te compenseren.		
Geluidsemissie in de lucht	42	dB(A)
Toesteltype	Vrijstaand	
Buitenafmetingen (HxLxD)	84,6 x 90,7 x 54,9	cm
Afmetingen in dienst (HxLxD)	114,6 x 181,4 x 109,8	cm
Totaal brutovolume	200	L
Beschermingsklasse elektriciteit	I	
Voeding	220-240 V ~	
Nominale frequentie	50 Hz	
Toegekende stroom	0,7	A
Type en vermogen van de lamp	-----	
Nettogewicht	34	kg
Koelvloeistof / Massa	R600a / 53 g	

H = Hoogte / L = Breedte / D = Diepte

## Installatie

### Benodigde ruimte

- 1 Aanbevolen vrije ruimte rondom het product:
- |            |       |
|------------|-------|
| Zijkant    | 10 cm |
| Achterkant | 10 cm |
| Bovenkant  | 70 cm |

### Plaatsbepaling

Installeer dit apparaat in een ruimte waar de omgevingstemperatuur overeenstemt met de klimaatklasse die op het typeplaatje van het apparaat is aangegeven:

#### Klimaatklasse Omgevingstemperatuur

<b>SN</b>	+10 °C tot +32 °C
<b>N</b>	+16 °C tot +32 °C
<b>ST</b>	+16 °C tot +38 °C
<b>T</b>	+16 °C tot +43 °C

### Locatie

Installeer het apparaat uit de buurt van warmtebronnen, zoals een radiator, boiler, direct zonlicht, etc. Zorg dat de lucht ongehinderd rond de achterkant van de kast kan circuleren. Voor de beste prestaties: als het apparaat onder een hangkast wordt geplaatst, zorg voor een minimale afstand van minstens 100 mm tussen de bovenkant van het apparaat en de hangkast. Het wordt echter aangeraden om het apparaat niet onder een hangkast te plaatsen. Zet het apparaat waterpas door één of meerdere stelvoetjes aan de onderkant van het apparaat af te stellen.



## WAARSCHUWING

Het apparaat moet op elk moment van de stroom ontkoppeld kunnen worden, zorg er aldus voor dat de stekker na installatie eenvoudig bereikbaar is.

### Elektronische aansluiting

Voordat u de stekker in het stopcontact steekt, controleer of de spanning en de frequentie die op het typeplaatje zijn vermeld overeenstemmen met de netvoeding in uw woning. Het apparaat moet geaard zijn. De stekker is voor dit doeleinde voorzien van een aardingspen. Als het stopcontact niet geaard is, sluit het apparaat aan op een afzonderlijke aarding die in overeenstemming is met de geldende voorschriften. Raadpleeg hiervoor een vakbekwame electricien. De fabrikant is niet verantwoordelijk voor schade veroorzaakt door het negeren van de bovenstaande veiligheidsmaatregelen. Dit apparaat is in overeenstemming met de E.E.C. richtlijnen

## Ingebruikname

### De binnenkant reinigen

Voordat u het apparaat in gebruik neemt, reinig de binnenkant en de interne accessoires met lauw water en een beetje milde zeep om de typische geur van een nieuw product te verwijderen. Veeg vervolgens grondig droog.



## WAARSCHUWING

Gebruik geen detergents of agressieve schoonmaakmiddelen, deze kunnen de buitenkant van het apparaat beschadigen.

## Temperatuurinstelling

### Elektrische aansluiting

Eenmaal het apparaat onder stroom staat, branden alle LED-indicatielampjes één keer. Het apparaat keert vervolgens terug naar de modus die voor de stroomonderbreking was ingesteld.

### Temperatuurinstelling

- 2 Draai aan de knop om het vriesniveau aan te passen:
- 1: de minste
  - 5: normaal koud, aanbevolen
  - 7: de koudste
- max: hiermee kunt u een grote hoeveelheid vers voedsel invriezen. Na 24 uur kunt u de thermostaat terugdraaien naar positie 5.

**Opmerking: de vriezer werkt mogelijk niet optimaal als deze in een warme omgeving wordt geplaatst of als u de deur te vaak opent.**

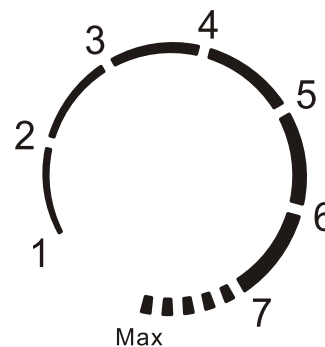

### Verse levensmiddelen invriezen

- Het vriesvak is geschikt voor het invriezen van verse levensmiddelen en het bewaren van bevroren en diep ingevroren levensmiddelen gedurende een lange periode.
- Plaats verse in te vriezen levensmiddelen in het onderste vak.
- De maximale hoeveelheid levensmiddelen die in 24 uur kan worden ingevroren is aangegeven op het typeplaatje.
- Het invriesproces duurt 24 uur. Voeg tijdens deze periode geen andere te bevriezen levensmiddelen toe.

### Diepvriesproducten bewaren

- Na eerste gebruik of na een periode van niet gebruik. Voordat u de levensmiddelen in het apparaat doet, laat het minstens 2 uur op een van de hogere standen werken.



## WAARSCHUWING

In geval van een toevallige ontdooiing, bijv. de stroomuitval is langer dan de waarde die in de tabel met technische specificaties onder "stijgtijd" is aangegeven, eet het ontdooide voedsel snel op of kook het onmiddellijk en vries het vervolgens opnieuw in (na het koken).

**Ontdooien**

Diepgevroren of bevroren levensmiddelen kunnen voor gebruik in het koelvak of op kamertemperatuur worden ontdooid, afhankelijk van de beschikbare tijd die u hebt.

Kleine stukken voedsel kunnen worden gekookt wanneer deze nog bevroren zijn en rechtstreeks uit de diepvries komen. In dit geval zal de kooktijd langer zijn.

**Nuttige tips****Tips voor invriezen**

Om uw levensmiddelen op de beste manier in te vriezen, lees onderstaande tips:

- De maximale hoeveelheid levensmiddelen die in 24 uur kan worden ingevroren is aangegeven op het typeplaatje.
- Het invriesproces duurt 24 uur. Voeg tijdens deze periode geen andere levensmiddelen om in te vriezen toe.
- Vries enkel hoogwaardige, verse en volledig schone levensmiddelen in.
- Verpak het voedsel in kleine porties om het snel en volledig in te vriezen. U hoeft vervolgens enkel de hoeveelheid te ontdooien die u werkelijk nodig hebt.
- Verpak het voedsel in aluminiumfolie of polytheen en zorg dat de verpakkingen luchtdicht zijn.
- Zorg dat verse, niet bevroren levensmiddelen geen reeds bevroren levensmiddelen aanraken, om een toename in temperatuur van de bevroren levensmiddelen te vermijden.

- Levensmiddelen met een laag vetgehalte bewaren beter en langer dan levensmiddelen met een hoog vetgehalte. Zout verkort de bewaartijd van de levensmiddelen.
- Waterijs dat onmiddellijk na het uithalen uit het vriesvak wordt gegeten kan vriesbrandwonden veroorzaken.
- Het wordt aanbevolen om de invriesdatum op elke individuele verpakking te vermelden zodat u op de hoogte blijft van de bewaartijd.

**Tips voor het bewaren van diepvriesproducten**

Voor de beste prestaties van uw apparaat, zorg dat:

- De bevroren levensmiddelen op een juiste manier door de handelaar werden bewaard.
- De bevroren levensmiddelen zo snel mogelijk van de winkel naar de vrieskast worden gebracht.
- Open de deur niet te vaak en niet langer als nodig.
- Levensmiddelen bederven snel eenmaal ontdooid en mogen niet opnieuw worden ingevroren.
- Overschrijd de bewaarperiode die door de fabrikant van het levensmiddel is aangegeven niet.

**Reiniging en onderhoud**

Uit hygiënische overwegingen, reinig de binnenkant van het apparaat en de interne accessoires regelmatig.

**WAARSCHUWING**

Etherische oliën en organische oplosmiddelen kunnen de kunststof onderdelen beschadigen, bijv. citroensap of sap van een sinaasappelschil, boterzuur of een reinigingsmiddel met azijnzuur.

- Zorg dat deze stoffen niet in contact komen met de onderdelen van dit apparaat.

**WAARSCHUWING**

Zorg dat de stekker tijdens het reinigen niet in het stopcontact zit. Gevaar op elektrische schokken! Voordat u het apparaat reinigt, schakel het apparaat uit en haal de stekker uit het stopcontact, of schakel uit en ontkoppel de circuitonderbreker of zekering. Maak het apparaat nooit schoon met een stoomreiniger. Vocht kan in de elektrische componenten ophopen, gevaar op elektrische schokken! Warme damp kan de kunststof onderdelen beschadigen. Zorg dat het apparaat droog is voordat u de stekker in het stopcontact steekt.

- Gebruik geen agressieve schoonmaakmiddelen.
- Verwijder alle levensmiddelen uit de diepvries. Bewaar ze goed afgedekt en in een koele ruimte.
- Schakel het apparaat uit en haal de stekker uit het stopcontact, of schakel uit en ontkoppel de circuitonderbreker of zekering.
- Maak het apparaat en het intern toebehoren schoon met een doek en lauw water. Na het reinigen, spoel met vers water en veeg droog.
- De ophoping van stof op de condensator zorgt voor een hoger stroomverbruik. Reinig de condensator aan de achterkant van het apparaat eenmaal per jaar met een zachte borstel of een stofzuiger. <sup>1)</sup>
- Eenmaal alles droog is, steek de stekker opnieuw in het stopcontact.

<sup>1)</sup> Als de condensator zich aan de achterkant van het apparaat bevindt.

### De diepvries ontdooien

- Het vriesvak wordt geleidelijk aan met ijs bedekt. Dit ijs moet regelmatig verwijderd worden. Verwijder het ijs nooit van de verdamper met een scherp metaal voorwerp om schade te vermijden. Als het ijs aan de binnenkant echter zeer dik wordt, laat het apparaat volledig ontdooien zoals hieronder aangegeven:
  - Haal de stekker uit het stopcontact. Verwijder de afvoerplug binnenin de diepvries. Het ontdooiproces duurt over het algemeen enkele uren. Om sneller te ontdooien, houd de vrieskastdeur open.
- 3 Om het water af te voeren, plaats een schaal onder de afvoerplug aan de buitenkant. Verwijder de afvoerdop.
  - 4 Draai de afvoerdop 180°. Het water zal in de schaal stromen. Eenmaal gedaan, duw de afvoerplug opnieuw in. Breng de afvoerplug aan de binnenkant van het vriesvak opnieuw aan. Houd de schaal onder de afvoer in het oog om overstroming te vermijden.
- Veeg de binnenkant van de diepvries droog en steek de stekker opnieuw in het stopcontact.
  - Stel de temperatuurregelaar opnieuw in op de gewenste positie.

## Reparatie

Probleem	Mogelijke oorzaak	Oplossing
Het apparaat werkt niet.	Stekker zit niet in het stopcontact of zit los.	Steek de stekker in het stopcontact.
	Zekering is doorgeslagen of defect.	Controleer de zekering en vervang indien nodig.
Het apparaat werkt niet.	Stopcontact is defect.	Laat het stopcontact repareren door een elektricien.
Apparaat vriest overmatig.	Temperatuur is te laag ingesteld of het apparaat werkt op de de <b>MAX</b> stand.	Stel de temperatuurregelaar tijdelijk in op een warmere stand.
De levensmiddelen zijn onvoldoende ingevroren.	Temperatuur is niet juist ingesteld.	Raadpleeg de sectie <i>De temperatuur bij ingebruikname instellen</i> .
	Deur is te lang geopend.	Open de deur alleen zo lang als nodig.
	Een grote hoeveelheid warme levensmiddelen werd binnen de laatste 24 uur in het apparaat geplaatst.	Stel de temperatuurregelaar tijdelijk in op een koudere stand.
	Het apparaat staat in de buurt van een warmtebron.	Raadpleeg de sectie over de plaatsbepaling van het apparaat
Overmatige ijsvorming op de deurdichting.	Deurdichting is niet luchtdicht.	Warm de lekkende delen van de deurdichting voorzichtig op met een haardroger (op een koude stand). Geef de verwarmde deurdichting tegelijkertijd vorm met uw hand totdat het volledig luchtdicht is.
Vreemde geluiden.	Het apparaat raakt een muur of ander voorwerp aan.	Verplaats het apparaat lichtjes.

Probleem	Mogelijke oorzaak	Oplossing
	Een onderdeel, bijv. een leiding, aan de achterkant van het apparaat raakt een ander deel van het apparaat of de muur aan.	Indien nodig, buig het component naar de andere richting.

Als de storing opnieuw optreedt, neem contact op met een servicecentrum. Deze gegevens zijn nodig om u op een snelle en correcte manier te kunnen helpen.

## Verpakking en milieu

### Afdanken van de verpakkingsmaterialen

De verpakkingsmaterialen beschermen uw toestel tegen mogelijke beschadiging tijdens het transport.

Deze materialen zijn milieuvriendelijk want ze kunnen gerecycleerd worden. Door materialen te recyclen kan op grondstoffen bespaard worden en wordt er minder afval geproduceerd.

## Afdanken van uw oude toestel

### SELECTIEVE INZAMELING VAN ELEKTRISCH EN ELEKTRONISCH AFVAL



Dit toestel is voorzien van het AEEA-symbool, wat betekent dat het niet bij het huishoudelijke afval gegooid mag worden op het einde van zijn levensduur, maar dat het naar een recyclagecentrum voor elektrische en elektronische huishoudtoestellen gebracht dient te worden. Wanneer u versleten huishoudtoestellen recycleert, levert u een aanzienlijke bijdrage tot de bescherming van ons milieu.

### BESCHERMING VAN HET MILIEU - RICHTLIJN 2012/19/EU

Wanneer u versleten elektrische en elektronische apparaten recycleert, levert u een aanzienlijke bijdrage tot de bescherming van ons milieu en onze gezondheid. Dit dient echter wel te gebeuren volgens bepaalde regels en vraagt de betrokkenheid van zowel leverancier als consument.

Daarom mag uw toestel, zoals aangegeven wordt door het symbool  op het kenplaatje of de verpakking, in geen geval in een openbare of private vuilnisbak voor huishoudelijk afval gegooid worden. De gebruiker heeft het recht om het toestel naar een openbaar inzamelpunt voor selectieve afvalverwerking te brengen, zodat het toestel gerecycleerd of opnieuw gebruikt kan worden voor andere toepassingen, conform de richtlijn.

**Bewaar uw oude toestellen steeds op een veilige plaats buiten uw huis waar kinderen er niet bijkunnen.**

# ¡Muchas gracias!

Muchas gracias por haber elegido nuestro producto **VALBERG**.

Seleccionados, testados y recomendados por ELECTRO DEPOT, los productos de la marca **VALBERG** le garantizan una facilidad de uso, un rendimiento eficaz y una calidad impecable. Con este dispositivo puede estar seguro de que siempre quedará satisfecho al utilizarlo. Bienvenido a ELECTRO DEPOT.

Visite nuestra página web: [www.electrodepot.es](http://www.electrodepot.es)



<b>A</b>	<b>Antes de empezar</b>	44	Indicaciones de seguridad
<b>B</b>	<b>Descripción del dispositivo</b>	50	Lista de partes
		50	Descripción del dispositivo
		51	Especificaciones técnicas
<b>C</b>	<b>Uso del dispositivo</b>	52	Instalación
		52	Primer uso
		53	Ajuste de la temperatura
		54	Consejos útiles
<b>D</b>	<b>Mantenimiento y limpieza</b>	55	Mantenimiento y limpieza
		56	Descongelación del congelador
		57	Solución de problemas
<b>E</b>	<b>Eliminación</b>	59	Desecho de su dispositivo obsoleto

El manual se puede consultar en el sitio web de <http://www.electrodepot.es/sav/notice>

### Indicaciones de seguridad

**POR FAVOR, LEA ESTE MANUAL CON DETENIMIENTO ANTES DE UTILIZAR EL DISPOSITIVO Y CONSÉRVELO PARA SU USO EN FUTURAS OCASIONES.**

- Para su seguridad y para garantizar un uso correcto del aparato, lea atentamente este manual, incluidos los consejos y advertencias, antes de instalar y de utilizar el aparato por primera vez. Para evitar cualquier error o accidente, toda persona que utilice el aparato debe conocer su funcionamiento correcto y sus funciones de seguridad. Guarde este manual con el aparato. Si vende o cede el aparato a otra persona, debe entregar este manual al nuevo propietario para que pueda familiarizarse con su funcionamiento y su seguridad.
- Para la seguridad de las personas y de los bienes,

respete las instrucciones de seguridad que figuran en este manual.

- El fabricante declina toda responsabilidad en caso de daños provocados por el incumplimiento de estas instrucciones.
- Durante su fabricación, este aparato se ha construido según las normas, directivas y/o decretos para su uso en Europa.
- **¡Atención!** Para evitar cualquier riesgo de deterioro del aparato, transportélo en su posición de uso con los soportes de transporte (según el modelo). Para desempaquetarlo, y para evitar riesgos corporales y de asfixia, mantenga los materiales de embalaje fuera del alcance de los niños.
- **¡Atención!** Para evitar cualquier riesgo (mobiliario, inmobiliario, corporal,...), la instalación, las conexiones (agua, gas, electricidad, evacuación según modelo), la puesta en marcha y el mantenimiento del aparato deben

ser realizados por un profesional.

- **¡Atención!** El aparato se ha diseñado para que sea utilizado por adultos. Está destinado a un uso doméstico normal.
- No lo utilice para fines comerciales o industriales o para fines distintos para los que fue diseñado. De esta forma evitará riesgos materiales y corporales.
- **¡Atención!** Desenchufe el aparato antes de realizar cualquier operación de limpieza manual.
- Utilice solo productos comerciales no corrosivos o no inflamables. Se prohíbe cualquier proyección de agua o vapor para evitar el riesgo de descarga eléctrica.
- **Atención** Si el aparato incluye iluminación, desenchúfelo antes de reemplazar la bombilla (o fluorescente) para evitar riesgos de descarga.
- **¡Atención!** Para evitar riesgos de explosión o de incendio, no coloque productos inflamables o ele-

mentos empapados de productos inflamables en el interior, cerca o sobre el aparato.

- **¡Atención!** Al desechar el aparato, y para evitar daños corporales, inutilice todo aquello que pudiera suponer un peligro: corte el cable de alimentación a nivel del aparato. Consulte con su ayuntamiento las zonas autorizadas para la eliminación del aparato.
- **¡Atención!** Respete la cadena del frío desde que compra un alimento hasta su consumo para evitar cualquier riesgo de intoxicación alimentaria.
- Para evitar peligros, si el cable de conexión de red está dañado, deberá ser reemplazado por el fabricante, su servicio al cliente o una persona cualificada.

### Seguridad de los niños y de las personas vulnerables

- Este aparato pueden utilizarlo niños que hayan alcanzado los 8 años de edad, así como personas con capacidades físicas,



sensoriales o mentales limitadas, o con falta de experiencia o conocimiento, siempre que se encuentren bajo supervisión o hayan sido instruidas sobre el uso seguro del dispositivo y los riesgos que puede originar. Los niños no deben jugar con el aparato. Los niños no deben realizar las tareas de limpieza y mantenimiento sin supervisión.

- Mantenga los diferentes materiales del embalaje fuera del alcance de los niños. Podrían provocarles asfixia.
- Si el aparato debe eliminarse, retire el enchufe, corte el cable de alimentación a nivel del aparato y desmonte la puerta para evitar riesgos de descarga eléctrica y de que los menores queden encerrados dentro.
- Este aparato está equipado con cierres magnéticos. Si elimina un aparato equipado con cierre de resorte, le aconsejamos que lo inutilice antes de deshacerse de él. Esto evitará que los

niños queden encerrados dentro del aparato y, por lo tanto, de poner su vida en peligro.

### Indicaciones generales de seguridad

#### Advertencia

- Los orificios respiraderos, situados en la carcasa del aparato o en la estructura integrada, no deben obstruirse.
- Los aparatos solo están destinados a la conservación de los alimentos y/o de las bebidas en un uso doméstico normal, como el que se describe en este manual.
  - cocinas reservadas para empleados de almacenes, oficinas y otros lugares de trabajo;
  - en granjas y por parte de clientes de hoteles y otros tipos de alojamiento;
  - casas de huéspedes;
  - para la restauración y otros usos no comerciales.
- **PRECAUCIÓN:** mantener despejadas las aperturas de ventilación en el recinto

del aparato o en la estructura de empotramiento.

- **PRECAUCIÓN:** no utilizar dispositivos mecánicos u otros medios distintos a los indicados por el fabricante para acelerar el proceso de deshielo
- **PRECAUCIÓN:** no utilizar aparatos eléctricos en el interior del compartimento de almacenamiento de los alimentos a menos que sean del tipo recomendado por el fabricante.
- No almacenar sustancias explosivas dentro del aparato, tales como aerosoles que contengan gas con propulsores inflamables. En cuanto a la información relacionada con la instalación, operación, mantenimiento y eliminación del aparato, consulte el párrafo siguiente.
- No dañe el circuito de refrigeración.
- El circuito de refrigeración del dispositivo contiene el refrigerante isobutano (R600a); un gas natural que presenta una alta compatibilidad con el medio am-

biente, pero que es inflamable.

- Durante el transporte y la instalación del aparato, asegúrese de que ningún elemento del circuito de refrigeración resulta dañado.
- Si el circuito de refrigeración está dañado:
  - evite las llamas vivas y toda fuente de inflamación;
  - ventile bien la habitación donde está el aparato.
- No modifique las especificaciones del aparato. Si el cable de alimentación está dañado, puede provocar un cortocircuito, un incendio y/o una descarga eléctrica.
- **¡Advertencia!** Las posibles reparaciones o intervenciones en el aparato, así como la sustitución del cable de alimentación, deben ser realizadas por un profesional cualificado.
- No enchufe el cable de alimentación a un cable de extensión.
- Cerciórese de que el enchufe no resulta dañado o aplastado por la parte trasera del dispositivo. Un

enchufe dañado o aplastado se puede calentar y provocar un incendio.

- Compruebe que el acceso al enchufe del aparato es fácil.
- No desenchufe el aparato tirando del cable.
- Si la toma de pared no está bien fija, no introduzca el enchufe. **Riesgo de descarga eléctrica o incendio.**
- No utilice el aparato sin el difusor de la bombilla (si se incluye) de la iluminación interior.
- Este aparato es pesado. Preste atención al desplazarlo.
- No toque las superficies heladas y los productos congelados con las manos húmedas (riesgo de quemaduras y erosiones en la piel).
- Evite una exposición prolongada del aparato a los rayos del sol.
- Las bombillas (si existen) utilizadas en este aparato se han diseñado específicamente para ser utilizadas en electrodomésticos. No son adecuadas para la

iluminación de una habitación.

#### Uso diario

- No coloque elementos calientes encima de las partes de plástico del aparato.
- No guarde ningún gas o líquido inflamable en el aparato (riesgo de explosión).
- No coloque alimentos directamente en la salida del aire situada en la pared trasera del aparato (si el aparato no tiene escarcha).
- Un producto descongelado nunca debe volver a congelarse.
- Conserve los alimentos envasados según las instrucciones del fabricante.
- Respete escrupulosamente los consejos de conservación del fabricante del aparato. Consulte sus instrucciones.
- No guarde botellas ni latas de bebidas gaseosas en el congelador ya que la presión que se forma en su interior podría hacerlas estallar y dañar el aparato.
- No consuma determinados productos como polos

de hielo recién salidos del congelador ya que podrían provocar quemaduras.

#### Limpieza y mantenimiento

- Antes de realizar cualquier operación de mantenimiento, pare y desenchufe el aparato.
- No utilice objetos metálicos para limpiar el aparato.
- No utilice ningún objeto puntiagudo para rascar la capa de escarcha. Utilice solo una espátula de plástico.

#### Instalación

- **¡Importante!** Antes de proceder a la conexión eléctrica, respete escrupulosamente las instrucciones indicadas en el párrafo correspondiente.
- Desembale el aparato y compruebe que no está dañado. Si el dispositivo está dañado, no lo conecte a la red eléctrica. Indique inmediatamente al distribuidor del aparato los daños constatados. En ese caso, conserve el embalaje.
- Antes de enchufar el aparato, déjelo reposar un mí-

nimo de 4 horas para que el aceite refluya al compresor.

- Asegúrese de que el aire puede circular libremente alrededor del aparato para evitar el sobrecalentamiento. Para garantizar una ventilación suficiente, respete las instrucciones de instalación.
- El aparato no debe colocarse junto a radiadores o placas de cocción.
- Asegúrese de que puede acceder al enchufe principal una vez instalado el aparato.

#### Mantenimiento

- Las conexiones eléctricas necesarias para el mantenimiento del aparato deben ser realizadas por un electricista o persona cualificada.
- Este aparato debe ser revisado y reparado por su servicio de posventa y exclusivamente con piezas originales.

### Protección del medio ambiente

- El sistema frigorífico y el aislante del aparato no contienen CFC, con lo que contribuyen a la conservación del medio ambiente. El aparato no debe eliminarse con los residuos domésticos ni urbanos. La espuma aislante contiene

gas inflamable: el aparato se eliminará conforme a la legislación aplicable según las autoridades locales. Procure no dañar los circuitos frigoríficos, especialmente a nivel del condensador. Los materiales utilizados en este aparato, identificados con el símbolo  son reciclables.

### Lista de partes

- |  |   |
|--|---|
| <b>1</b> Tirador de la tapa            | <b>4</b> Rueda  |
| <b>2</b> Cesta                         | <b>5</b> Canal de evacuación del agua de descongelación |
| <b>3</b> Panel de control y termostato |   |

### Descripción del dispositivo

- Desembale el dispositivo. Retire todos los adhesivos del dispositivo. Controle que el dispositivo reúne todas las condiciones establecidas y se encuentra en perfecto estado. Si el dispositivo está dañado o presenta averías, no lo utilice y hágase lo llevar a su distribuidor o servicio al cliente.
- Mantenga el embalaje fuera del alcance de los niños. Existe un riesgo de accidente si los niños juegan con el embalaje.

### Especificaciones técnicas

#### Ficha de producto (UE 1060/2010)

Medidas efectuadas según el reglamento UE N.º 1060/2010 de la Comisión Europea y la norma EN 62552:2013.

	Valor	Unidad
Marca	VALBERG	
Identificación del modelo	957523	CF 200 A+ W742C
Categoría del aparato de refrigeración doméstico	9 (Congélateur-coffre)	
Clase de eficiencia energética	A+	
Consumo eléctrico	0,584	kWh/24h
Consumo de energía de 213 kWh al año, calculado a partir del resultado obtenido en 24 horas en condiciones de ensayo normalizadas. El consumo energético real depende de las condiciones de uso y de la ubicación del electrodoméstico.		
Volumen útil (neto) del compartimento frigorífico	----	L
Volumen útil (neto) del compartimento del congelador 	200	L
Modo de descongelación	Manual	
Autonomía (duración de subida de la temperatura)	30	h
Poder de congelación (capacidad de congelación)	15,5	kg/24h
Clase/s climática/s	SN/N/ST/T	
Este aparato ha sido diseñado para usarse a una temperatura ambiente comprendida entre 10 °C y 43 °C. SN = +10 °C a +32 °C / N = +16 °C a +32 °C / ST = +16 °C a +38 °C / T = +16 °C a +43 °C Las temperaturas internas pueden verse afectadas por algunos factores como la ubicación del aparato, la temperatura ambiente y la frecuencia de apertura de la puerta. Para compensar estos factores, se puede modificar el ajuste del termostato.		
Emisiones acústicas ambientales	42	dB(A)
Tipo de aparato	Libre instalación	
Dimensiones totales (HxAxP)	84,6 x 90,7 x 54,9	cm
Volumen en funcionamiento (HxAxP)	114,6 x 181,4 x 109,8	cm
Volumen bruto total	200	L
Clase de protección eléctrica	I	
Alimentación	220-240 V ~	
Frecuencia nominal	50 Hz	
Corriente asignada	0,7	A
Tipo / Potencia de la bombilla	-----	
Peso neto	34	kg
Fluido frigorígeno / Masa	R600a / 53 g	

H = Altura / A = anchura / P = Profundidad

## Instalación

### Requisitos de espacio

- 1 Separaciones recomendadas alrededor del producto:
- |           |       |
|-----------|-------|
| Laterales | 10 cm |
| Posterior | 10 cm |
| Superior  | 70 cm |

### Posición

Instale este aparato en una ubicación en la que la temperatura ambiente corresponda a la clase climática indicada en la placa de datos:

Clase climática	Temperatura ambiente
SN	de +10 °C a +32 °C
N	de +16 °C a +32 °C
ST	de +16 °C a +38 °C
T	de +16 °C a +43 °C

### Ubicación

Instale siempre el aparato alejado de toda fuente de calor como, por ejemplo, radiadores, calderas, luz directa del sol, etc. Compruebe que el aire puede circular libremente por la parte posterior del aparato. Para garantizar un rendimiento excelente, si el aparato se coloca debajo de una pared sobresaliente, la distancia mínima entre la parte superior del armario y la pared debe ser de 100 mm como mínimo. Idealmente, sin embargo, el aparato no debería colocarse debajo de ninguna pared sobresaliente. Mediante uno o varios pies ajustables situados en la base del armario, se puede un nivelado preciso.



## ADVERTENCIA

Debe ser posible desconectar el aparato de la toma de corriente; en consecuencia, la clavija debe ser fácilmente accesible una vez instalado.

### Conexión electrónica

Antes de enchufar, compruebe que la tensión y la frecuencia indicadas en la placa de datos se corresponden con el suministro eléctrico doméstico. El aparato debe estar conectado a tierra. El enchufe del cable de suministro eléctrico se suministra con un contacto para este fin. Si la toma de corriente de la instalación doméstica no está conectada a tierra, conecte el aparato a una toma de tierra separada de acuerdo con la normativa vigente; consulte con un electricista especializado. El fabricante declina toda responsabilidad si no se respetan las precauciones de seguridad arriba indicadas. Este aparato cumple con las Directivas CEE. Directivas.

## Primer uso

### Limpieza del interior

Antes de utilizar el aparato por primera vez, limpie el interior y todos los accesorios internos con agua tibia y un poco de jabón neutro para eliminar el olor típico de un producto nuevo; a continuación, séquelo completamente.



## ADVERTENCIA

No utilice detergentes líquidos o polvos abrasivos ya que podrían dañar el acabado.

## Ajuste de la temperatura

### Conexión eléctrica

Cuando el aparato está conectado, todos los indicadores LED parpadean una vez. A continuación, reanuda el modo previamente ajustado antes del apagón.

### Ajuste de la temperatura

- 2 Gire la perilla para ajustar el nivel de congelación:
- 1: el menos
  - 5: frío normal, recomendado
  - 7: el más frío
  - max: permite congelar una gran cantidad de alimentos frescos. Después de 24 horas, puede volver a poner el termostato en la posición 5

**Nota: Es posible que el congelador no funcione de manera óptima si se coloca en un ambiente cálido o si abre la puerta con demasiada frecuencia.**

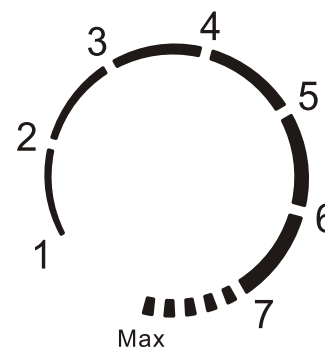

### Congelación de alimentos frescos

- El compartimento congelador es adecuado para congelar alimentos frescos y para guardar alimentos congelados y ultracongelados durante un largo periodo de tiempo.
- Coloque los alimentos frescos que desea congelar en el compartimento inferior.
- La cantidad máxima de alimentos que se puede congelar en 24 horas se indica en la placa de datos.
- El proceso de congelación dura 24 horas: durante este periodo no añada ningún otro alimento para congelar.

### Conservación de alimentos congelados

- Durante la puesta en marcha inicial o después de un periodo sin utilizar. Antes de guardar el producto en el compartimento, el aparato debe funcionar un mínimo de 2 horas con los ajustes más altos.



## ADVERTENCIA

En el caso de descongelación accidental, por ejemplo, corte en el suministro durante más tiempo del previsto en las características técnicas «tiempo de ascenso», los alimentos descongelados deben consumirse rápidamente o cocinarse inmediatamente y volver a congelarlos (una vez cocinados).

**Descongelación**

Los alimentos congelados o ultracongelados, antes de ser usados, pueden descongelarse en el frigorífico o a temperatura ambiente, en función del tiempo disponible para esta operación.

Las pequeñas piezas de alimentos se pueden cocinar aún congeladas, directamente del congelador. En este caso, la cocción será un poco más larga.

**Consejos útiles****Consejos para la congelación**

Para ayudarle a aprovechar al máximo el proceso de descongelación, a continuación, le indicamos algunos consejos importantes:

- La cantidad máxima de alimentos que se puede congelar en 24 horas se indica en la placa de datos.
- El proceso de congelación dura 24 horas. Durante este periodo, no deben añadirse más alimentos para congelar;
- Solo congele alimentos de excelente calidad, frescos y totalmente limpios;
- Prepare los alimentos en pequeñas porciones para que se congelen rápida y completamente y, en consecuencia, para que sea posible descongelarlos en pequeñas cantidades cuando sea necesario;
- Envuelva los alimentos en papel de aluminio o polietileno y asegúrese de que los embalajes sean herméticos.
- No permita que los alimentos frescos y los descongelados entren en contacto con los alimentos ya congelados, para evitar que estos últimos aumenten su temperatura;

- Los alimentos magros se conservan mejor y durante más tiempo que los alimentos grasos; la sal reduce el tiempo de conservación de los alimentos;
- Los cubitos de hielo, si se consumen inmediatamente después de sacarlos del congelador, pueden provocar quemaduras en la piel.
- Es aconsejable indicar la fecha de congelación en los envases individuales para mantener un registro del tiempo de almacenamiento.

**Consejos para la conservación de alimentos congelados**

Para obtener el mejor rendimiento de este aparato, debería:

- Comprobar que los productos comercialmente congelados fueron correctamente almacenados por el minorista;
- Asegurarse de que los productos congelados se transfirieron de la tienda al congelador en el menor tiempo posible;
- No abrir la puerta con demasiada frecuencia o dejarla abierta más tiempo del necesario.
- Una vez descongelados, los productos se deterioran rápidamente y no pueden volver a congelarse.
- No supere el periodo de conservación indicado por el fabricante del producto.

**Mantenimiento y limpieza**

Por motivos de higiene, el interior y los accesorios deben lavarse periódicamente.

**ADVERTENCIA**

Los aceites esenciales y los disolventes orgánicos pueden dañar las piezas de plástico, es decir, zumo de limón o zumo de piel de naranja, ácido butírico, limpiadores que contengan ácido acético.

- No permita que este tipo de sustancias entren en contacto con las piezas del electrodoméstico.
- No utilice limpiadores abrasivos
- Retire los alimentos del congelador. Guárdelos en un lugar fresco, bien tapados.

**ADVERTENCIA**

El aparato no debe estar enchufado durante la limpieza. ¡Peligro de descarga eléctrica! Antes de limpiar, apague el aparato y desenchúfelo de la corriente, o apague o desconecte el disyuntor o el fusible. Nunca limpie el frigorífico con un limpiador a vapor. La humedad podría acumularse en los componentes eléctricos; ¡peligro de descarga eléctrica! Los vapores calientes pueden dañar las piezas de plástico. El aparato debe estar seco antes de volver a entrar en funcionamiento.

- Apague el aparato y desenchúfelo de la corriente, o apague o desconecte el disyuntor o el fusible.
  - Limpie el frigorífico y los accesorios del interior con un paño y agua tibia. Después, aclárelo con agua fresca y séquelo con un paño.
  - La acumulación de polvo en el condensador aumenta el consumo energético. Por este motivo, limpie con cuidado el condensador de la parte posterior del aparato una vez al año con un cepillo suave o un aspirador.<sup>1)</sup>
  - Cuando todo esté seco, vuelva a conectar el aparato.
- <sup>1)</sup> Si el condensador está en la parte posterior del aparato.

### Descongelación del congelador

El congelador se cubre progresivamente con escarcha, que debe eliminarse. Nunca utilice herramientas metálicas punzantes para retirar la escarcha del evaporador ya que podría dañarlo. Cuando

el hielo se vuelve muy grueso en la parte interior, debe realizarse una descongelación completa:

- Desenchufe la unidad. Retire el tapón de drenaje de la parte interior del congelador. La descongelación normalmente tarda un par de horas. Para descongelar más rápidamente, deje la puerta del congelador abierta.
- 3 Para el drenaje, coloque una bandeja debajo del tapón de drenaje exterior. Estire la vía de drenaje.

- 4 Gire la vía de drenaje 180°. De esta manera, el agua se escurrirá en la bandeja. Cuando haya terminado, empuje la vía de drenaje. vuelva a colocar el tapón de drenaje dentro del congelador. Controle el recipiente de debajo del drenaje para evitar que rebose.
- Limpie el interior del congelador y vuelva a enchufarlo.
- Restablezca el control de la temperatura al ajuste deseado.

### Solución de problemas

Anomalía	Posibles causas	Solución
El dosificador no funciona.	La clavija de alimentación no está conectada o está floja	Inserte la clavija de alimentación.
	El fusible se fundió o es defectuoso	Compruebe el fusible y, si fuera necesario, sustitúyalo.
	El enchufe es defectuoso	Un electricista debe solventar el funcionamiento incorrecto de la red eléctrica.
El aparato congela demasiado.	La temperatura configurada es demasiado fría o el aparato funciona al ajuste <b>MAX.</b>	Gire el regulador de la temperatura a un ajuste más cálido de forma temporal.

Anomalía	Posibles causas	Solución
El alimento no se congela lo suficiente.	La temperatura no está correctamente ajustada.	Consulte el apartado inicial de <i>Ajuste de la temperatura</i> .
	La puerta estuvo abierta durante un periodo de tiempo demasiado largo.	Abra la puerta solo el tiempo necesario.
	Se colocó una gran cantidad de alimentos calientes en el aparato durante las últimas 24 horas.	Gire el regulador de la temperatura a un ajuste más frío de forma temporal.
	El aparato está cerca de una fuente de calor.	Consulte el apartado de posición de montaje.
Gran acumulación de hielo en la junta de la puerta.	La junta de la puerta no es hermética.	Caliente con cuidado las zonas de fuga de la junta de la puerta con un secador de pelo (en un lugar fresco). Al mismo tiempo, manipule la junta de la puerta caliente con la mano para que se adapte correctamente.
		Ruidos inusuales.

Si el funcionamiento incorrecto se repite, póngase en contacto con el centro de asistencia técnica. Estos datos son necesarios para ayudarle rápida y correctamente.

## Embalaje y medioambiente

### Cómo desechar los materiales del embalaje

Los materiales del embalaje protegen su aparato contra los posibles daños que se puedan originar en el transporte. Estos materiales son respetuosos con el medioambiente ya que son reciclables. El reciclado de los materiales permite, al mismo tiempo, economizar las materias primas y reducir la producción de residuos.

### Cómo desechar su antiguo aparato

#### RECOGIDA SELECTIVA DE RESIDUOS DE APARATOS ELÉCTRICOS Y ELECTRÓNICOS



Este aparato lleva el símbolo RAEE (Residuos de Aparatos Eléctricos y Electrónicos) que significa que al final de su vida útil, no debe tirarse a la basura, sino que debe depositarse en la unidad de clasificación de residuos de su localidad. La valorización de los residuos permite contribuir a conservar nuestro medio ambiente.

#### PROTECCIÓN DEL MEDIO AMBIENTE - DIRECTIVA 2012/19/EU

Para preservar nuestro medio ambiente y nuestra salud, la eliminación de los aparatos eléctricos y electrónicos al final de su vida útil debe hacerse según normas muy precisas y requiere la implicación de todos, tanto del proveedor como del usuario.

Es por ello que su aparato, tal y como señala el símbolo  que se encuentra en su placa de características o en su embalaje, no debe, bajo ningún concepto, tirarse a un contenedor público o privado de residuos domésticos. El usuario tiene derecho a depositar el aparato en un lugar público de recogida selectiva de residuos para que sea reciclado o reutilizado para otras aplicaciones de conformidad con la directiva.

**Por la seguridad de los niños, guarde sus aparatos en un lugar seguro hasta que pueda eliminarlos, preferentemente fuera de su domicilio.**