**CONDITION DE GARANTIE**

Ce produit est garanti pour une période de 2 ans à partir de la date d'achat*, contre toute défaillance résultant d'un vice de fabrication ou de matériau. Cette garantie ne couvre pas les vices ou les dommages résultant d'une mauvaise installation, d'une utilisation incorrecte ou de l'usure anormale du produit.

*sur présentation du ticket de caisse.

GARANTIEVOORWAARDEN

Dit product wordt gegarandeerd voor een periode van 2 jaar vanaf de aankoopdatum*, voor elke storing die het gevolg is van een fabricagefout of het materiaal. Gebreken of schade door slechte installatie, onjuist gebruik of abnormale slijtage van het product worden niet gedekt door deze garantie.

*op vertoon van kassabon.

GARANTIEBEDINGUNGEN

Für dieses Produkt wird ab dem Verkaufsdatum* eine Garantie von 2 Jahren für Mängel infolge von Herstellungs- oder Materialfehlern gewährt. Von dieser Garantie ausgeschlossen sind Mängel oder Schäden, die durch falsche Installation, Handhabungsfehler oder unsachgemäßen Gebrauch verursacht werden.

*gegen Vorlage des Kassenbelegs.

CONDICIONES DE GARANTÍA

El certificado de garantía de este producto tiene una duración de 2 años a partir de la fecha de compra* que se limita a los defectos de fabricación y averías del material. Se excluyen de la garantía deficiencias o daños originados por una mala instalación, errores en la manipulación o por un uso inadecuado.

*previa presentación del comprobante de compra.

Congélateur
Vriezer
Gefrierschrank
Congelador

VAL ARV 260 A+ SHC
944561

04/2016

GUIDE D'UTILISATION	02
HANDLEIDING	24
GEBRAUCHSANLEITUNG	46
INSTRUCCIONES DE USO	68

ELECTRO DEPOT
1 route de Vendeville
59155 FACHES-THUMESNIL



Made in PRC

▲▲▲▲▲
VALBERG

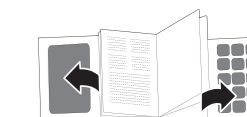

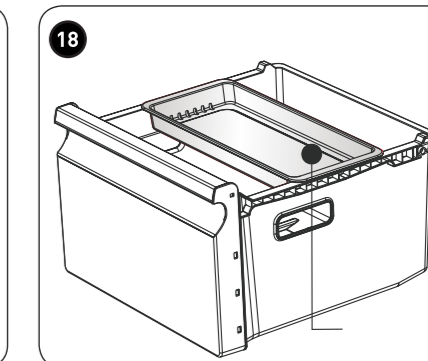
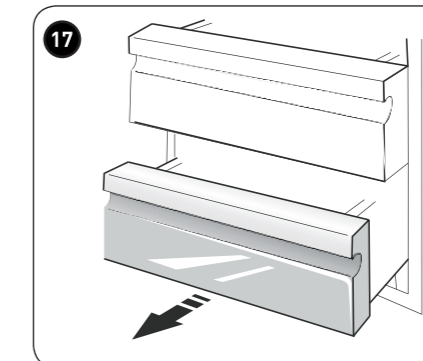
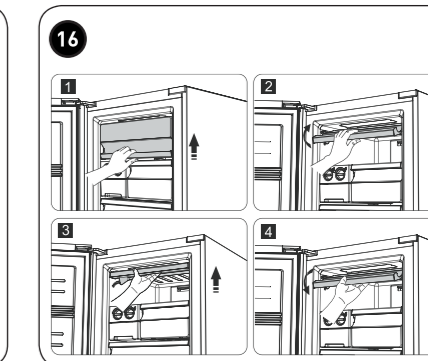
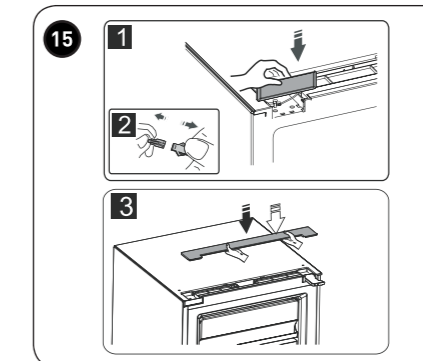
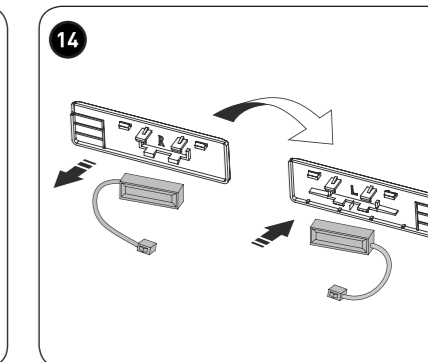
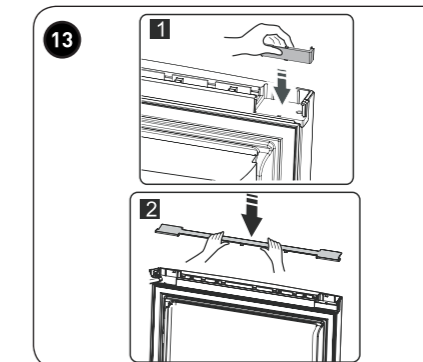
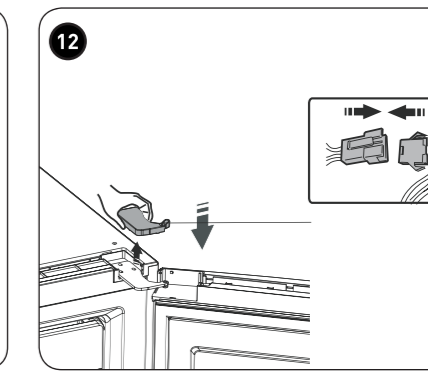
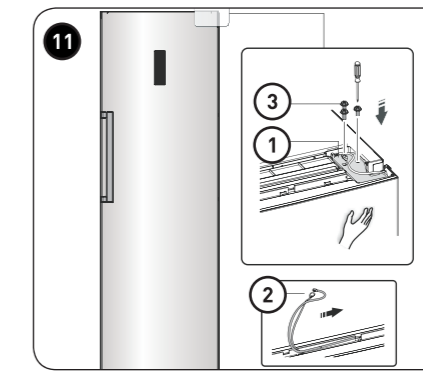
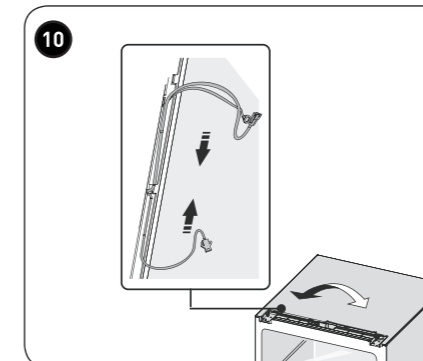
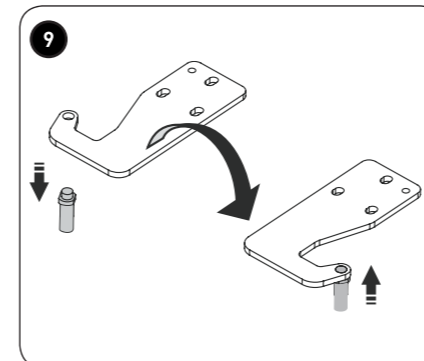
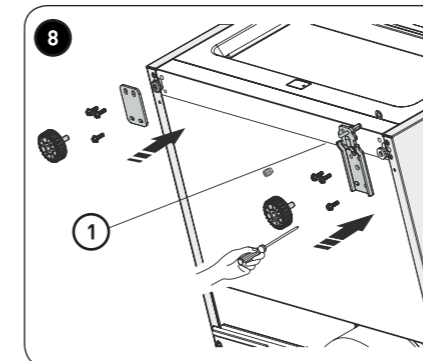
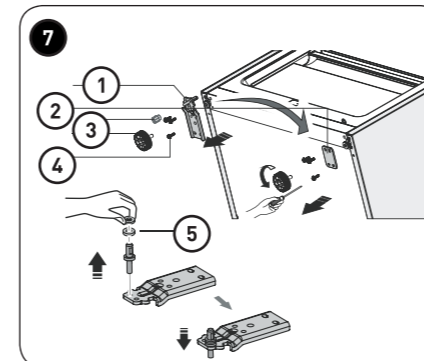
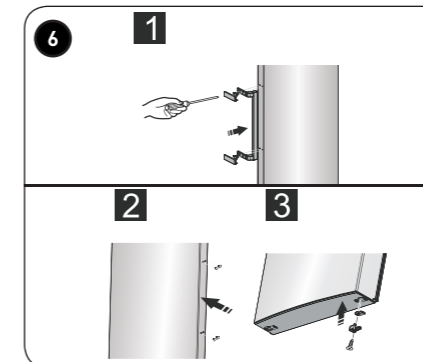
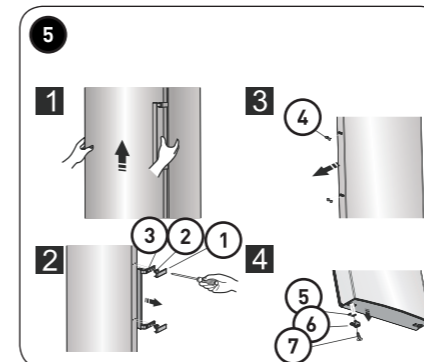
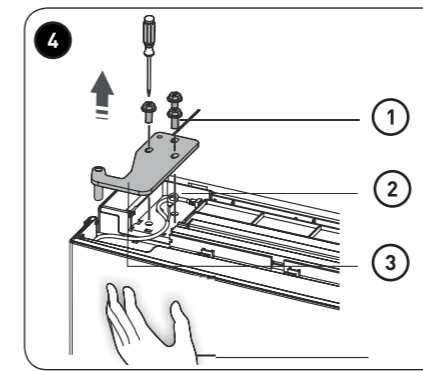
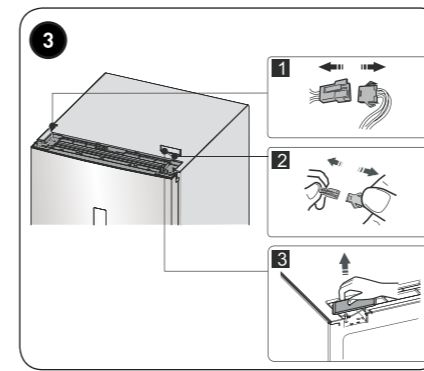
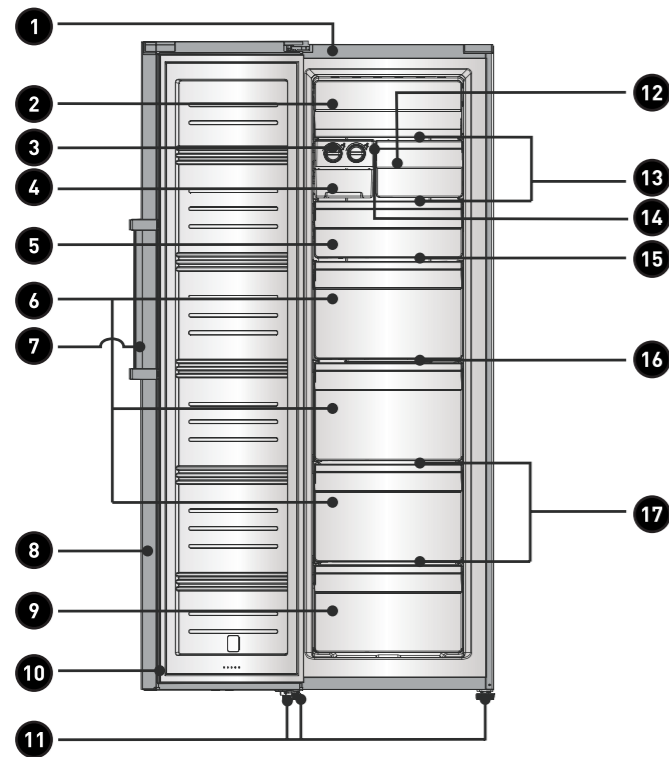

Merci !

Merci d'avoir choisi ce produit VALBERG.
Choisis, testés et recommandés par ELECTRO DEPOT,
les produits de la marque VALBERG vous assurent une
utilisation simple, une performance fiable et une qualité
irréprochable.

Grâce à cet appareil, vous savez que chaque utilisation
vous apportera satisfaction.

Bienvenue chez ELECTRO DEPOT.

Visitez notre site Internet : www.electrodepot.fr



A

Avant d'utiliser l'appareil

4 Consignes de sécurité

B

Aperçu de l'appareil

10 Composants
11 Caractéristiques

C

Utilisation de l'appareil

12 Installation de votre nouvel appareil
13 Inversion de la porte
15 Description de l'appareil
18 Conseils et astuces pratiques

D

Nettoyage et entretien

19 Nettoyage et entretien
20 Dépannage

E

Mise au rebut

23 Mise au rebut de votre ancien appareil

Consignes de sécurité

VEUILLEZ LIRE ATTENTIVEMENT LES INSTRUCTIONS AVANT D'UTILISER L'APPAREIL ET CONSERVEZ-LES POUR POUVOIR LES CONSULTER LORSQUE VOUS EN AUREZ BESOIN.

Sécurité et mises en garde

- Pour votre sécurité et pour une utilisation correcte de l'appareil, avant d'installer et d'utiliser l'appareil pour la première fois, lisez attentivement cette notice, y compris les mises en gardes et les conseils utiles qu'elle contient. Afin d'éviter d'endommager l'appareil et/ou de vous blesser inutilement, il est important que les personnes amenées à utiliser cet appareil aient pris entièrement connaissance de son fonctionnement ainsi que de ses fonctions de sécurité. Conservez ces consignes pour plus tard et pensez à les ranger à côté de l'appareil, afin qu'elles

soient transmises avec ce dernier en cas de vente ou de déménagement. Cela permettra de garantir un fonctionnement optimal du système.

- Pour éviter tout risque de blessure, conservez cette notice. Le fabricant ne saurait en effet pas être tenu responsable en cas de mauvaise manipulation du système.

Sécurité des enfants et des autres personnes vulnérables

- Ce système peut être utilisé par des enfants âgés de 8 ans et plus et par des personnes à capacités réduites sur le plan physique, sensoriel ou mental, ou n'ayant pas appris à utiliser l'appareil, dans le cadre où ils sont encadrés par une personne informée et ayant conscience des risques impliqués. Les enfants ne doivent pas jouer avec l'appareil. Le nettoyage et l'entretien ne doivent en aucun cas être effectués par des enfants

sans surveillance.

- Conservez tous les emballages hors de portée des enfants, car il existe un risque de suffocation.
- Si vous décidez de mettre au rebut l'appareil, débranchez-le de la prise murale, coupez le câble de connexion (aussi proche de l'appareil que vous le pouvez) et retirez la porte afin d'empêcher les enfants de jouer avec et de se faire électrocuter ou de s'enfermer à l'intérieur.
- Si l'appareil, doté d'un joint de porte magnétique, doit remplacer un autre appareil doté d'un loquet sur la porte ou sur le joint, vérifiez bien que le loquet est hors d'état de fonctionner avant de vous débarrasser de l'ancien appareil. Cela évitera de transformer cet appareil en piège pour les enfants.

Sécurité générale

- **ATTENTION !** Cet appareil est conçu pour fonctionner dans un foyer domestique et dans les environnements

de type suivant :

- locaux de cuisine et équipements vendus dans le commerce,
- environnements de travail et bureaux ;
- structures de type *Bed and Breakfast*
- bâtiments de ferme et hôtels, motels et autres organismes accueillant des clients ;
- cuisine industrielle et autres applications non destinées à la revente.
- **ATTENTION** — Ne rangez jamais de substances inflammables tels que des aérosols à l'intérieur de cet appareil, car elles pourraient s'y déverser.
- **ATTENTION** — Si le cordon d'alimentation est endommagé, vous devez le remplacer immédiatement auprès de votre fabricant, ou d'un revendeur qualifié, afin d'éviter tout risque d'électrocution.
- **ATTENTION** — Maintenez les ventilations bien ouvertes, et vérifiez bien que l'air peut circuler par

les ouvertures, surtout si l'appareil est encastré dans le mur.

- **ATTENTION** — Etant donné que les systèmes mécaniques et autres équipements électriques accélèrent le processus de dégivrage, respectez l'environnement recommandé par le fabricant.
- **ATTENTION** — N'endommagez pas le circuit de réfrigération.
- **ATTENTION** — N'utilisez pas d'appareils électriques à l'intérieur du compartiment destiné à recevoir de la nourriture, sauf si ces derniers sont tolérés par le fabricant.
- **ATTENTION** — Le système réfrigérant et isolant contiennent des gaz inflammables. Lorsque vous mettez le système au rebut, faites-le auprès d'un centre de collecte agréé. N'exposez jamais l'appareil aux flammes.

Liquide réfrigérant

- De l'isobutane réfrigérant (R600a) est utilisé dans le

circuit réfrigérant du système ; Il s'agit d'un gaz naturel hautement inflammable, et donc dangereux pour l'environnement. Pendant les transports et l'installation du système, vérifiez qu'aucun des composants du circuit de réfrigération ne soit endommagé. Le réfrigérant (R600a) est un liquide inflammable.

- **Attention : Risque d'incendie.** Si le circuit de réfrigération était endommagé :
 - Évitez les flammes nues et toute source d'inflammation.
 - Ventilez bien la pièce où se trouve l'appareil.
 - Il est dangereux de modifier la composition de cet appareil, de quelque manière que ce soit.
 - Tout dommage fait au cordon peut provoquer un court-circuit, et/ou une électrocution.

Sécurité électrique

- Le cordon d'alimentation ne doit pas être rallongé.
- Vérifiez bien que la prise murale n'est pas endom-

magée. Une prise murale en mauvais état pourrait entraîner une surchauffe du système et son explosion.

- Vérifiez bien que vous pouvez accéder à la prise murale de l'appareil.
- Ne tirez jamais sur le câble principal.
- Si la prise murale est lâche, ne branchez pas le cordon. Il existe un risque d'électrocution ou d'incendie.
- Vous ne devez jamais utiliser l'appareil si le cache de l'éclairage intérieur n'est pas en place.
- Ce réfrigérateur fonctionne sur un courant à phase unique de 220-240 V / 50 Hz. Si des variations de tensions sont constatées ou que la tension électrique dépasse la valeur conseillée, pour votre sécurité, vérifiez bien que le régulateur de tension automatique C.A. supporte bien 350 W de plus que l'appareil. Le réfrigérateur doit utiliser une prise murale spécifique plutôt qu'une prise

regroupant d'autres appareils électriques. L'appareil doit être relié au sol selon les recommandations en vigueur.

Utilisation quotidienne

- Ne stockez jamais de substances ou de liquides inflammables à l'intérieur de l'appareil ; cela provoquerait un risque d'exposition.
- Ne faites pas fonctionner d'autres appareils électriques à l'intérieur de cet appareil (mixeurs, turbines à glace électrique, etc).
- Lorsque vous débranchez l'appareil, tenez toujours la prise dans vos mains et ne tirez pas sur le cordon.
- Ne placez pas d'éléments chauds ni de composants en plastiques dans cet appareil.
- Ne placez pas de produits alimentaires directement à la sortie d'air située au fond de l'appareil.
- Rangez les aliments déjà emballés conformément aux consignes livrées par leur fabricant.

Français

- Cet appareil doit être utilisé et traité selon certaines règles spécifiques. Consultez les règles établies en matière de stockage.
- Ne placez pas de boissons gazeuses ni de boissons carbonatées dans le compartiment de congélation, car cela exercerait une pression sur les bouteilles, qui pourraient exploser à l'intérieur de l'appareil.
- Les aliments congelés peuvent brûler s'ils sortent directement du froid.
- N'exposez pas l'appareil directement au soleil.
- Conservez les bougies, luminaires et autres flammes nues éloignées de l'appareil, afin d'éviter les risques d'incendie.
- Cet appareil est destiné à ranger des aliments et/ou des boissons domestiques traditionnelles, selon les consignes livrées avec le système.
- L'appareil est lourd. Soyez prudent lorsque vous le déplacez.
- Ne retirez pas et ne tou-

chez pas les éléments du congélateur si vous avez les mains mouillées/humides, car cela pourrait provoquer une abrasion de la peau et/ou des brûlures graves.

- N'utilisez jamais le socle, les tiroirs, les portes, et autres éléments similaires pour vous appuyer
- Les aliments congelés ne doivent jamais être recongelés une fois qu'ils ont été décongelés.
- Les bouteilles pourraient exploser. Ne consommez pas les glaçons formés directement par le congélateur, car vous pourriez vous brûler la bouche et les lèvres.

Attention !**Nettoyage et entretien**

- Avant tout entretien, débranchez l'appareil et coupez le courant.
- Ne nettoyez pas l'appareil avec des objets métalliques, un système à vapeur, des huiles volatiles, des solvants organiques ou des composants abrasifs.

- N'utilisez pas d'objets tranchants ou pointus pour retirer la glace. Utilisez un grattoir en plastique.

Information importante à propos de l'installation !

- Pour que les branchements électriques soient corrects, suivez bien les consignes livrées dans ce manuel.
- Déballiez l'appareil et vérifiez qu'il n'est pas endommagé visuellement. Ne branchez pas l'appareil si ce dernier est endommagé. Signalez tout dommage au point de vente où vous l'avez acheté. Dans ce cas, conservez l'emballage.
- Il est recommandé d'attendre au moins 4 heures avant de brancher l'appareil au courant, afin que le compresseur soit bien alimenté en huile.
- Une bonne circulation de l'air est nécessaire, afin d'éviter les risques de surchauffe. Pour que la ventilation soit suffisante, suivez bien les consignes d'installation fournies.

- Dès que possible, évitez que l'appareil ne touche les parois murales et/ou ne soit en contact avec des éléments chauds (compresseur, condensateur) afin d'éviter les risques d'incendie. Respectez toujours bien les consignes d'installation.
- L'appareil ne doit pas être situé à côté de radiateurs ou de feux de cuisson.
- Vérifiez bien que les prises sont accessibles une fois l'appareil installé.

Dépannage

- Toute opération électrique doit être effectuée par un technicien qualifié et compétent dans le domaine.
- Cet appareil doit être dépanné par un *Centre de Réparation Agréé*, et seules des pièces d'origine doivent être utilisées.
 - Si l'appareil ne contient pas de congélateur.
 - Si l'appareil contient un congélateur.

Composants

Vue de l'appareil

- | | |
|---|-------------------------------------|
| 1 Cabinet | 10 Joint de la porte du congélateur |
| 2 Rabat | 11 Pieds réglables |
| 3 Machine à glaçons | 12 Etroit tiroir du congélateur |
| 4 Boîte de stockage de glace | 13 Etagère en verre |
| 5 Tiroir supérieur du congélateur | 14 Support de tablette |
| 6 Tiroir du milieu congélateur (grosse boîte) | 15 Etagère supérieure |
| 7 Poignée | 16 Etagère du milieu |
| 8 La porte du congélateur | 17 Etagère inférieure |
| 9 Tiroir du congélateur | |



Remarque : en raison de la modification continue de nos produits, votre réfrigérateur peut être légèrement différent de celui décrit dans ce manuel d'instructions, mais ses fonctions et ses méthodes d'utilisation restent les mêmes. Afin d'obtenir plus d'espace dans le congélateur, vous pouvez retirer les tiroirs (sauf tiroir inférieur du congélateur), le support d'installation ainsi que la machine à glaçons intégrée + son bac à glaçons.

Caractéristiques

Modèle	Marque : VALBERG Référence : VAL ARV 260 A+ SHC Catégorie d'appareil de réfrigération ménager : 8
Alimentation	220-240 V~ / 50 Hz
Dimension (H x L x P)	1855 x 662 x 595 mm
Poids	76,6 kg
Classe d'efficacité énergétique	Classe A+
Consommations d'énergie annuelle (AEC)	Consommation d'énergie de 314 kWh par an, calculée sur la base du résultat obtenu pour 24 heures dans des conditions d'essai normalisées. La consommation d'énergie réelle dépend des conditions d'utilisation et de l'emplacement de l'appareil.
Volume utile des compartiments	Réfrigérateur : - L Congélateur : 260 L
Dégivrage	Congélateur : automatique
Autonomie	15 h
Puissance dégivrage	20 kg / 24 h
Pouvoir de congélation	165 W
Classe climatique	Classe climatique : SN / N / ST / T Cet appareil est conçu pour être utilisé à une température ambiante comprise entre 10 °C et 43 °C
Émissions acoustiques	42 dB(A)
Type d'installation	Pose libre

- La consommation réelle d'énergie dépend des conditions d'installation et d'utilisation de l'appareil.
- La mise sur le marché de ce produit est opérée par Electro Dépôt qui s'assure de la conformité du produit aux exigences applicables

Installation de votre nouvel appareil

Aération de l'appareil

- Pour améliorer l'efficacité du système de refroidissement et économiser de l'énergie, il est indispensable de bien aérer l'appareil pour faire se dissiper la chaleur. Pour cette raison, il faut faire en sorte que l'espace libre autour du réfrigérateur soit suffisant.
- **Suggestion** : il est conseillé de laisser un espace minimum de 75 mm entre l'arrière de l'appareil et le mur, 100 mm au-dessus, 50 mm entre le côté et le mur, ainsi que de laisser l'espace devant l'appareil entièrement libre pour permettre aux portes de s'ouvrir à 135°, comme présenté dans les diagrammes.



Note : cet appareil est plus efficace au sein des classes climatiques présentées dans le tableau ci-dessous. Il pourrait ne pas fonctionner correctement s'il demeure sous une température supérieure ou inférieure à la plage indiquée pendant une longue période.

Type de climat Température ambiante

SN	+10 °C à +32 °C
N	+16 °C à +32 °C
ST	+16 °C à +38 °C
T	+16 °C à +43 °C

- Installez votre appareil dans un endroit sec pour éviter les taux d'humidité élevés.
- N'exposez pas l'appareil à la lumière directe du soleil, à la pluie, ou au gel. N'installez pas l'appareil à proximité

de sources de chaleur telles que des cuisinières, cheminées, ou radiateurs.

Nivelage de l'appareil

- Pour une mise à niveau de l'appareil et une circulation d'air suffisante dans la partie inférieure arrière de l'appareil, les pieds de l'appareil peuvent nécessiter un ajustement. Vous pouvez les régler manuellement ou à l'aide d'une clé appropriée.
- Afin de permettre la fermeture automatique des portes, inclinez le haut vers l'arrière d'environ 10 mm.

Installation des poignées de porte

- Afin de faciliter le transport de l'appareil, les poignées de porte sont fournies séparément dans un sac en plastique, vous pouvez installer les poignées de porte comme suit.
- Enlever les cache-vis sur le côté gauche de la porte, puis remettez-les dans le sac en plastique.
- Fixer la poignée sur le côté gauche de la porte, en gardant les axes des trous de vis dans la poignée alignés, comme l'image le montre.
- Fixer la poignée avec les vis spéciales fournies dans le sac en plastique. Installer ensuite les protections de poignée.

Inversion de la porte

Le côté depuis lequel la porte s'ouvre peut être modifié, du côté droit au côté gauche, si le lieu d'installation de l'appareil l'exige.



ATTENTION

Lors de l'inversion de la porte, l'appareil ne doit pas être branché sur le secteur. Assurez-vous que la prise est débranchée de la prise secteur.

Les outils dont vous aurez besoin sont :

Clé à douille de 8 mm

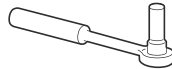

Tournevis cruciforme



Tournevis plat



Clé de 8 mm



Remarque : avant d'allonger le réfrigérateur sur le dos pour accéder à la base, il est préférable de le poser sur des emballages en mousse souple ou sur un support similaire afin d'éviter d'endommager le panneau arrière du réfrigérateur. Pour inverser la porte, les étapes suivantes sont généralement recommandées.

- 1 Mettre le réfrigérateur en position verticale.
- 2 Ouvrir la partie 1 au-dessus du réfrigérateur depuis le côté droit, puis décrocher la partie 3 et partie 4 de la porte de la même manière. Enlevez la partie 2 et la remettre dans le sac en plastique.

- 1 Couvercle supérieur
- 2 Couvercle de la charnière supérieure (gauche)
- 3 Couvercle supérieur de la porte supérieure
- 4 Cache-angle

- 3 Débrancher le connecteur électrique 1 ainsi que connecteur électrique 2, puis décrocher la partie 3.

- 4 Retirer les vis 1 le fil lâche 2 et retirer la partie 3.

- 1 Forets de vis autotaraudeuses
- 2 Câble terre
- 3 Partie supérieure de la charnière



Note : veillez à soutenir la porte par la main lors de l'étape 4 afin d'éviter qu'elle ne tombe.

- 5 Enlevez la porte et placez-la sur une surface lisse, les panneaux vers le haut.

Soulever la partie 1 et la partie 4, puis desserrer les vis 2, comme indiqué sur l'image.

Changer la poignée 3 sur le côté droit, puis installer les vis 2, partie 1 et partie 4 à leur tour.

Desserrer les vis **7**, détacher la partie **6** et la partie **5**, retourner la partie **6** sur puis installez la partie **5** et la partie **6** sur le côté gauche avec des vis **7**.

- ① Couvre poignées
 - ② Vis spéciales auto-taraudeuses
 - ③ Poignée
 - ④ Cache-trou
 - ⑤ Arrêt de porte
 - ⑥ Bloc d'arrêt
 - ⑦ Vis auto-taraudeuses
- 6** Placer le réfrigérateur à plat, enlever la partie **3** et desserrer les vis **4**. Enlever les parties **1** et **2**.
- ① Charnière inférieur (gauche)
 - ② Repose-pied avant fixes
 - ③ Pieds ajustables
 - ④ Vis auto-taraudeuses
 - ⑤ Rondelle



- 7** Dévisser la charnière inférieure, replacer la au niveau du trou adéquate, puis vissez et monter la rondelle.
- 8** Remonter simplement à l'étape **6**, modifier la partie **1** à gauche et la partie **2** à droite, puis fixer les avec les vis **4**. Enfin, installer la partie **8**.
- ① Partie inférieur de la charnière (droite)

- 9** Dévisser l'axe supérieur de charnière, tourner la charnière supérieure et fixer d'axe sur elle. Puis le placer de côté pour l'emploi.
- 10** Echanger les câbles des encoches gauche et droite du réfrigérateur.
- 11** Déplacer la porte en position appropriée. Ajuster la partie **1** et la porte. Déplacez le fil de connexion **2** dans la fente de la porte de droite à gauche, puis fixer la partie **1** et le câble **2** par des vis **3** (veillez à tenir la porte d'une main lors de l'installation).
- 12** Branchez le connecteur électrique **1**, conformément à l'étape **3**, puis installer la partie **2** (qui est dans le sac en plastique).
- ① Couvercle de la chaumière supérieure (a droite)
- 13** Renverser la partie **1** à 180° et l'installer sur le coin droit de la porte, puis montez la partie **2** (qui sont tous deux enlevé à l'étape **2**).
- 14** Enlever l'interrupteur magnétique du couvercle supérieur (pièce **3**, instruction **3**) puis monter le sur le couvercle à utiliser (celui marqué du **R** dans la sac plastique). Replacer le couvercle supérieur dans le sac en plastique.

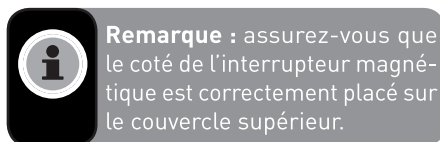

- 15** Installez la partie **1**. Branchez le fil de connexion **2**, puis installez la partie **3**.

Description de l'appareil

Commandes d'affichage

Utilisez votre appareil conformément aux réglementations de contrôle suivantes, votre appareil possède les mêmes fonctions et modes que les panneaux de contrôle montrés dans les images ci-dessous. Lors de la première mise sous tension de l'appareil, les icônes de l'écran s'affichent. Si aucun bouton n'est pressé et si les portes sont fermées, les icônes s'éteignent.

Réglage de température

- Nous vous conseillons que lorsque vous démarrez votre réfrigérateur pour la première fois, de régler la température du réfrigérateur à -18°C . Si vous voulez modifier la température, suivez les instructions ci-dessous.



ATTENTION

Lorsque vous réglez une température, vous réglez une température moyenne pour l'ensemble du réfrigérateur.

- Les températures à l'intérieur de chaque compartiment peuvent varier par rapport aux températures affichées sur le panneau et en fonction de la quantité de nourriture que vous y mettez et où vous le placez. La température ambiante élevée ou faible peut influencer la température réelle à l'intérieur de l'appareil.

1. Réfrigérateur

- Appuyez sur **RÉFRIGÉRATEUR** pour régler la température du réfrigérateur entre -14°C et -24°C , le panneau de contrôle affichera la valeur correspondante selon la séquence suivante.



2. Congélation rapide



- Le congélateur rapide baisse la température à l'intérieur du congélateur afin que la nourriture se congèle plus rapidement. Cela peut permettre de sauvegarder les vitamines et les nutriments des aliments frais et de conserver la nourriture plus longtemps.
- Appuyez sur **SUPER FREEZE** pour activer la fonction congélation rapide. Le voyant doit s'allumer.
- Dans le cas où la quantité maximale de produits à congeler ait été atteinte, veuillez attendre environ 24 h.
- Le voyant **SUPER FREEZE** s'éteint automatiquement au bout de 26 heures et le réglage de température du congélateur affiche -24°C .
- Lorsque la fonction de congélation rapide est activée, vous pouvez la désactiver en appuyant sur **SUPER FREEZE** ou **CONGÉLATEUR**. Le réglage de température du congélateur revient alors à la configuration précédente ou la fonction *Eco Energy* sera activée.



3. Eco Energy

- Cette fonction permet au congélateur de fonctionner en mode d'économie d'énergie, ce qui est utile lorsque vous êtes en vacances car cela réduit la consommation d'énergie. Pour l'activer, il suffit d'appuyer sur la touche **ECO ENERGY** pendant 3 secondes jusqu'à ce que le voyant s'allume.

Français

- Lorsque la fonction d'économie d'énergie est activée, la température du congélateur est automatiquement configurée à -15 °C afin de minimiser l'énergie.
- Lorsque la fonction *Economie d'énergie* est activée, et que vous souhaitez la désactiver, il suffit d'appuyer sur la touche **ECO ENERGY** ou la touche **FREEZER**. La température du congélateur s'ajustera alors au réglage précédent.

4. Alarme



En cas d'alarme, le voyant **ALARME** s'allumera et il y aura un bourdonnement. Appuyer sur **ALARME** pour éteindre l'alarme. Ainsi le voyant **ALARME** ainsi que le bourdonnement cessera.

Alarme de la porte

- Lorsque la porte du réfrigérateur ou du congélateur est ouverte pendant plus de 2 minutes, l'alarme de la porte se met en marche. Lorsque l'alarme de la porte est activée, un ronfleur sonne 3 fois par minute et arrête l'alarme après 10 minutes.
- Pour économiser de l'énergie, évitez de laisser les portes ouvertes pendant une période prolongée lorsque vous utilisez le réfrigérateur. Vous pouvez également effacer l'alarme de la porte en fermant les portes.

Alarme de température

- Si la température du congélateur est trop haute à cause d'une coupure de courant ou d'autres raisons, une alarme de température retentira et sera indiquée sur l'écran d'affichage des températures, ou rien.
- En cas d'alarme de température, la sonnerie retentira 10 fois de suite puis s'arrêtera automatiquement.
- En cas d'alarme de température, ap-

puyez sur le bouton **ALARME** pendant 3 secondes pour vérifier la température la plus haute dans le congélateur. La valeur de la température et l'icône « Alarme » clignoteront simultanément pendant 5 secondes. Cette fonction peut ne pas être disponible sur certains modèles.



ATTENTION

Lorsque le courant est rétabli, il est normal que l'alarme de température apparaisse. On peut y remédier en appuyant sur **ALARME**.

5. Alimentation

- Si vous souhaitez nettoyer l'appareil ou cesser de l'utiliser, vous pouvez éteindre l'appareil en appuyant sur bouton **POWER**.
- Lorsque le réfrigérateur fonctionne, vous pouvez éteindre l'appareil en appuyant sur bouton **POWER** pendant 5 secondes, et le panneau d'affichage sera désactivé.



Important ! Ne pas entreposer de la nourriture dans le réfrigérateur pendant cette période.

- Lorsque l'appareil est hors de tension, vous pouvez mettre l'appareil en marche en appuyant sur bouton **POWER** pendant 1 seconde, le réfrigérateur reviendra alors à la température précédente.

6. Verrouillage parental



- Vous pouvez appuyer sur le bouton **VERROUILLAGE PARENTAL** lorsque les enfants touchent les afin d'éviter tout mauvais réglage. Lorsque la fonction de *Verrouillage Enfant* est activée, appuyer sur les autres touches ne fonctionnerait pas, sauf pour le bouton **ALARME**.
- Lorsque l'appareil est déverrouillé, vous pouvez activer la fonction de Verrouillage Enfant en appuyant sur **VERROUILLAGE** pendant 3 secondes.
- Lorsque la fonction de verrouillage parental est activée, vous pouvez la désactiver en appuyant sur **VERROUILLAGE PARENTAL** pendant 3 secondes, quant à lui le voyant **VERROUILLAGE PARENTAL** sera désactivé.

Utilisation de votre appareil

Votre appareil possède les accessoires comme le décrit *Description de l'appareil*. Grâce à ses instructions, vous pouvez l'utiliser de manière adéquate.

Couvercle rabattable

- 16** Vous pouvez soulever le rabat lorsque vous voulez sortir de la nourriture contenue dans le compartiment supérieur.
- Avant d'ouvrir ou de fermer le rabat, vous devez le soulever de la première piste de guidage. Ensuite, le couvercle rabattable peut coulisser le long de la voie de guidage vers le haut ou le bas.

Tiroir du congélateur

- 17** Il est utilisé pour stocker de la nourriture qui a besoin d'être congelée, y compris la viande, le poisson, la crème glacée, etc.

Petite boîte de rangement

- 18** Elle est utilisée pour conserver les aliments de petite taille qui ont besoin d'être congelés, y compris les raviolis, les desserts glacés, etc.
- Les aliments peuvent être seulement contenue dans la boîte de très grande taille (celle située le plus en haut) ou le tiroir supérieur.

Bac à glaçons flexible

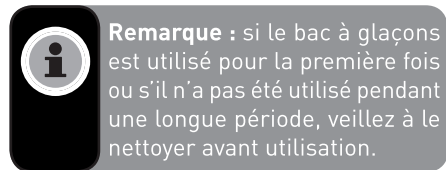

- Le bac à glaçons est utilisé pour faire et déposer des cubes de glace. Vous devez l'utiliser comme suit.
- 19** Sortez le bac à glace du support d'installation.
- Versez l'eau dans les bacs à glaçons, le niveau de l'eau ne doit pas dépasser la ligne maximale.
- Relacer le bac à glaçons rempli sur le support.
- Lorsque des cubes de glace se forment, tourner les boutons dans le sens horaire et la glace tombera dans la glacière située dessous.
- 20** Les glaçons peuvent être stockés dans la boîte à glace, si vous en avez besoin, vous pouvez retirer la boîte de glace et sortez-les.

Installation de réfrigérateurs par pair

- 21** Votre congélateur peut être installé avec un réfrigérateur associé.
- Il peut être installé en utilisant des pièces d'installation fournies similaires.

Conseils et astuces pratiques

Conseils pour économiser de l'énergie

- Nous vous recommandons de suivre les instructions présentées ci-dessous pour économiser de l'énergie.
- Dans la mesure du possible, évitez de laisser la porte ouverte trop longtemps pour conserver de l'énergie.
- Assurez-vous que l'appareil ne soit pas à proximité de sources de chaleur (lumière directe du soleil, four ou cuisinière électrique, etc.)
- Ne réglez pas l'appareil sur une température plus basse que nécessaire.
- Ne placez pas d'aliments chauds ni de liquides en évaporation au sein de l'appareil.
- Installez l'appareil dans une pièce sèche et bien ventilée. Veuillez vous référer au chapitre Installer votre nouvel appareil.
- Si la combinaison de tiroirs, bacs à légumes et tablettes montrée sur le diagramme est correcte, ne la modifiez pas car cette configuration est conçue pour une consommation d'énergie minimale.

Astuces pour la réfrigération d'aliments frais

- Ne placez pas d'aliments encore chauds directement au réfrigérateur ou au congélateur. Ils feront augmenter la température interne de telle sorte que le compresseur devra travailler plus dur et consommer plus d'énergie.
- Couvrez ou emballez vos aliments, particulièrement s'ils ont un goût fort.
- Placez la nourriture de telle sorte que l'air puisse circuler autour librement.

Conseils pour la congélation

- Lors d'une première utilisation ou après une longue période d'inactivité, laissez fonctionner l'appareil à plein régime pendant au moins 2 heures avant de placer de la nourriture dans le compartiment.
- Séparez vos aliments en petites portions afin qu'ils soient congelés rapidement et entièrement et pour pouvoir par la suite ne décongeler que la quantité désirée.
- Emballez les aliments dans des sachets hermétiques en aluminium ou en polyéthylène.
- Évitez tout contact entre la nourriture fraîche non congelée et les aliments déjà congelés pour éviter de faire augmenter la température de ces derniers.
- Les produits congelés peuvent causer des gelures cutanées s'ils sont consommés immédiatement après avoir été sortis du congélateur.
- Nous vous conseillons d'étiqueter et de dater chaque paquet congelé afin de suivre les délais de conservation.

Conseils pour le stockage des aliments congelés

- Assurez-vous que les aliments congelés ont été conservés correctement par le distributeur de produits alimentaires.
- Une fois décongelés, les aliments se détériorent rapidement et ne doivent jamais être recongelés. Ne dépassez pas la période de conservation indiquée par le fabricant.

Eteindre votre appareil

- Si l'appareil doit être éteint pendant une longue période, il faut prendre les précautions suivantes pour éviter l'apparition de moisissures.
- Retirez toute nourriture.
- Débranchez l'alimentation électrique.

- Nettoyez et séchez soigneusement l'intérieur de l'appareil.
- Assurez-vous que les portes soient maintenues légèrement ouvertes pour permettre à l'air de circuler.
- Nettoyez les portes, les poignées, et la surface de l'armoire avec un produit de nettoyage neutre, puis essuyez avec un chiffon doux.
- Séchez soigneusement toutes les surfaces et toutes les parties amovibles.

Nettoyage et entretien

- Pour des raisons d'hygiène, l'appareil (y compris les accessoires intérieurs et extérieurs) doit être nettoyé régulièrement au moins tous les 2 mois.



ATTENTION

L'appareil ne doit pas être branché sur le secteur pendant que vous le nettoyez. Risque d'électrocution ! Avant de nettoyer, éteignez l'appareil et débranchez l'alimentation électrique.



ATTENTION

- N'utilisez pas d'objets tranchants car ils sont susceptibles de rayer la surface.
- N'utilisez pas de diluant, de détergent pour voiture, de chlor, de nettoyeurs abrasifs ni de solvants organiques tels que du Benzène, ils peuvent abîmer la surface de l'appareil et présentent un risque d'incendie.

Nettoyage extérieur

- Pour qu'il conserve son aspect, votre appareil doit être nettoyé régulièrement.
- Essuyez le panneau numérique et le panneau d'affichage avec un chiffon doux et propre.
- Pulvérisez l'eau sur le chiffon plutôt que de pulvériser directement sur la surface de l'appareil. Cela aide à assurer une bonne répartition du liquide sur la surface.

Nettoyage intérieur

- Il faut nettoyer l'intérieur de l'appareil régulièrement. Il sera plus facile de le nettoyer s'il contient peu de nourriture.
- Essuyez les parois intérieures du réfrigérateur avec une solution au bicarbonate de soude faiblement concentrée, puis rincez à l'eau tiède avec une éponge ou un chiffon essoré.
- Essuyez jusqu'à ce que tout soit sec avant de remettre les tablettes et bacs en place. Séchez soigneusement toutes les surfaces et toutes les parties amovibles.

**ATTENTION**

N'utilisez pas d'objets pointus pour retirer le gel du congélateur. Attendez que l'intérieur soit complètement sec avant de rebrancher l'appareil sur le secteur et de le rallumer.

Nettoyage des joints d'étanchéité des portes

- Prenez soin de garder les joints propres.
- Les aliments ou boissons collantes peuvent faire que les joints attachent à l'armoire lorsque vous ouvrez la porte. Lavez les joints avec un produit de nettoyage neutre et un peu d'eau tiède. Rincez et séchez soigneusement après le nettoyage.

**ATTENTION**

L'appareil ne doit être rallumé qu'après que les joints soient entièrement secs.

Remplacer le voyant LED**AVERTISSEMENT**

Le voyant LED ne doit pas être remplacé par l'utilisateur ! Si le voyant LED est endommagé, veuillez contacter l'assistance client pour demander de l'aide.

Pour remplacer le voyant LED, vous pouvez suivre les étapes suivantes :

- Débranchez votre appareil.
- Retirez le couvercle de la lampe en le soulevant et en le tirant.
- Tenez le couvercle de la LED d'une main et tirez-la de l'autre tout en appuyant sur l'attache du connecteur.
- Remplacez le voyant LED et enclenchez-le correctement.

Dépannage

- Si vous rencontrez un problème avec votre appareil ou si vous pensez que l'appareil ne fonctionne pas correctement, vous pouvez effectuer quelques simples vérifications avant de faire appel à un technicien. Veuillez en prendre connaissance ci-dessous. Vous pouvez effectuer quelques simples vérifications présentées dans cette section avant de faire appel à un technicien.

**AVERTISSEMENT**

Ne tentez pas de réparer l'appareil vous-même. Si le problème persiste après que vous avez effectué les vérifications mentionnées ci-dessous, contactez un électricien qualifié, un technicien d'entretien autorisé, ou le magasin où vous avez acheté le produit.

Problème	Causes possibles et solution
L'appareil ne fonctionne pas correctement.	<p>Vérifiez que le cordon d'alimentation est correctement branché sur le secteur.</p> <p>Vérifiez si la fonction <i>Power</i> est activée en appuyant sur la touche POWER pendant 1 seconde.</p> <p>Vérifiez le fusible ou le circuit de votre module d'alimentation, remplacez-les si nécessaire.</p> <p>La température ambiante est trop basse. Essayez de régler la température de la pièce sur une valeur plus basse pour régler ce problème.</p> <p>Afin de protéger le compresseur, il est normal que le congélateur ne fonctionne pas pendant le cycle de dégivrage automatique ou qu'il ne se mette pas en marche immédiatement après avoir allumé l'appareil.</p>
Mauvaises odeurs dans les compartiments.	<p>Il faut peut-être nettoyer l'intérieur.</p> <p>Certains aliments, récipients ou emballages peuvent émettre de mauvaises odeurs.</p>
Bruits émis par l'appareil.	<p>Les bruits ci-dessous sont absolument normaux :</p> <ul style="list-style-type: none"> • Bruit du compresseur • Bruit du petit moteur du ventilateur au sein du compartiment congélateur ou d'autres compartiments. • Gargouillement similaire au bruit de l'eau qui bout. • Craquements pendant le dégivrage automatique. • Clics avant que le compresseur ne se mette en marche. <p>Les autres bruits inhabituels sont causés par les raisons ci-dessous et peuvent nécessiter que vous preniez les mesures nécessaires :</p> <ul style="list-style-type: none"> • L'armoire n'est pas à niveau. • L'arrière de l'appareil est en contact avec le mur. • Des bouteilles ou des récipients sont tombées ou roulent.

Problème	Causes possibles et solution
Le moteur tourne en continu.	<p>Il est normal d'entendre le bruit du moteur fréquemment ; il devra fonctionner plus fort dans les circonstances suivantes :</p> <ul style="list-style-type: none"> • La température est réglée sur une valeur plus basse que nécessaire • Une grande quantité d'aliments encore chauds a été placée au sein de l'appareil récemment. • La température à l'extérieur de l'appareil est trop élevée. • Les portes restent ouvertes trop souvent ou trop longtemps. • Immédiatement après avoir installé l'appareil ou s'il a été éteint pendant une longue période.
Une couche de gel se développe dans le compartiment.	Vérifiez que les sorties d'air de l'appareil ne soient pas bloquées par les aliments et assurez-vous que la nourriture au sein de l'appareil soit disposée de sorte à permettre une aération suffisante. Assurez-vous que la porte soit bien fermée. Pour retirer le gel, veuillez vous référer au chapitre <i>Nettoyage et entretien</i> .
La température intérieure est trop haute.	Vous pourriez avoir ouvert les portes trop longtemps ou trop fréquemment ; un obstacle pourrait empêcher les portes de se fermer ; ou l'appareil ne dispose pas d'un espace suffisant sur les côtés, derrière et au-dessus.
La température intérieure est trop basse.	Augmentez la température en suivant les indications du chapitre <i>Affichage des commandes</i> .
Les portes ne se ferment pas aisément.	Vérifiez que le réfrigérateur soit bien incliné vers l'arrière d'environ 10 à 15 mm pour permettre aux portes de se refermer d'elles-mêmes et que rien à l'intérieur ne les empêche de se refermer.
De l'eau goutte sur le sol.	Le réservoir d'eau (situé à l'arrière de l'armoire) peut ne pas être stable, ou bien le bec de drainage (situé en dessous du haut du dépôt du compresseur) n'est pas positionné de sorte à verser l'eau dans le récipient, ou le bec est bloqué. Il vous faudra peut-être éloigner le réfrigérateur du mur pour vérifier l'état du bec et du récipient.
L'ampoule ne fonctionne pas.	<p>L'ampoule LED peut être endommagée. Référez-vous au passage sur le remplacement de l'ampoule LED dans le chapitre <i>Nettoyage et entretien</i>.</p> <p>Le système de contrôle a désactivé la lumière parce que la porte est restée ouverte trop longtemps. Fermez et rouvrez la porte pour réactiver la lumière.</p>

Avant de mettre l'appareil au rebut

- Débranchez le câble de sa source principale.
- Débranchez le câble principal et jeter-le.

Mise au rebut de votre ancien appareil

COLLECTE SÉLECTIVE DES DÉCHETS ÉLECTRIQUES ET ÉLECTRONIQUES



Cet appareil comporte le symbole DEEE (Déchet d'équipement électrique et électronique) signifiant qu'en fin de vie, il ne doit pas être jeté aux déchets ménagers, mais déposé au centre de tri de la localité. La valorisation des déchets permet de contribuer à préserver notre environnement.



Nos emballages peuvent faire l'objet d'une consigne de tri. Pour en savoir plus : www.consignesdetri.fr

PROTECTION DE L'ENVIRONNEMENT - DIRECTIVE 2012/19/UE

Afin de préserver notre environnement et notre santé, l'élimination en fin de vie des appareils électriques et électroniques doit se faire selon des règles bien précises et nécessite l'implication de chacun, qu'il soit fournisseur ou utilisateur.



C'est pour cette raison que votre appareil, tel que le signale le symbole  apposé sur sa plaque signalétique ou sur l'emballage, ne doit en aucun cas être jeté dans une poubelle publique ou privée destinée aux ordures ménagères. L'utilisateur a le droit de déposer l'appareil dans un lieu public de collecte procédant à un tri sélectif des déchets pour être recyclé ou réutilisé pour d'autres applications, conformément à la directive.

Bedankt!

Bedankt om voor dit product van VALBERG gekozen te hebben. De producten van het merk VALBERG worden gekozen, getest en aanbevolen door ELECTRO DEPOT en verzekeren u een eenvoudig gebruik, een betrouwbare prestatie en een onberispelijke kwaliteit.

Dankzij dit toestel weet u dat elk gebruik tevredenstellend zal zijn.

Welkom bij ELECTRO DEPOT.

Bezoek onze website www.electrodepot.be



A Alvorens het apparaat

26 Veiligheidsinstructies

B Overzicht van het apparaat

32 Onderdelen
33 Specificaties

C Het apparaat gebruiken

34 Installatie van uw nieuw apparaat
35 De deurrichting omkeren
37 Beschrijving van het apparaat
40 Advies en nuttige tips

D Reiniging en onderhoud

41 Reiniging en onderhoud
42 Reparatie

E Verwijdering

45 Afdanken van uw oude machine

Veiligheidsinstructies

LEES DE GEBRUIKSAANWIJZING AANDACHTIG DOOR VOORDAT U HET APPARAAT IN GEBRUIK NEEMT EN BEWAAR DEZE VOOR LATERE RAADPLEGING.

Veiligheid en waarschuwingen

- Voor uw veiligheid en een juiste werking van het apparaat, lees deze gebruiksaanwijzing, waaronder de waarschuwingen en nuttige tips, grondig door voordat u het apparaat installeert en in gebruik neemt. Om schade aan het apparaat en/of letsel te vermijden, is het belangrijk om de personen die dit apparaat zullen gebruiken in te lichten over de juiste werking van dit apparaat en zijn veiligheidsfuncties. Bewaar deze gebruiksaanwijzing voor latere raadpleging en berg deze in de buurt van het apparaat op,

zodat u deze in geval van doorverkoop of een verhuis kunt overdragen. Dit garandeert een optimale werking van het apparaat.

- Om risico op letsel te vermijden, bewaar deze gebruiksaanwijzing. De fabrikant kan niet aansprakelijk worden ingesteld in geval het apparaat op een verkeerde manier wordt gebruikt.

Veiligheid van kinderen en andere kwetsbare personen

- Dit apparaat kan worden gebruikt door kinderen vanaf 8 jaar en ouder of personen met beperkte fysieke, visuele of mentale mogelijkheden, of die een gebrek hebben aan ervaring en kennis, als ze onder toezicht staan of instructies hebben gekregen over het veilig gebruik van het apparaat en de gevaren die het gebruik van het apparaat met zich meebrengen begrijpen. Laat kinderen nooit met het apparaat spelen. Kinderen zonder

toezicht mogen het apparaat niet reinigen of onderhouden.

- Bewaar het verpakkingsmateriaal uit de buurt van kinderen, er bestaat verstikkingsgevaar.
- Als u het apparaat aan het einde van zijn levensduur afdankt, haal de stekker uit het stopcontact, knip het snoer door (zo dicht mogelijk tegen het apparaat) en verwijder de deur om te vermijden dat kinderen met het apparaat spelen, geëlectrocuteerd worden of in het apparaat opgesloten raken.
- Als u het apparaat, voorzien van een magnetische deurpakking, vervangt door een ander apparaat, voorzien van een slot op de deur of pakking, zorg dat het slot buiten werking wordt gesteld voordat u het oude apparaat afdankt. Dit vermijdt dat er kinderen in het apparaat opgesloten kunnen raken.

Algemene veiligheid

- **OPGELET!** Dit apparaat is ontworpen voor huishoudelijk gebruik en gelijksoortige toepassingen, waaronder:
 - kantines in winkels en uitrusting die in de handel wordt verkocht,
 - kantoren en andere werkkruimten ;
 - *Bed and Breakfasts*
 - boerderijen, hotels, motels en andere residentiële omgevingen;
 - industriële keukens en andere toepassingen die niet voor doorverkoop zijn bestemd.
- **OPGELET** — Bewaar geen brandbare stoffen, zoals spuitbussen in dit apparaat, deze kunnen ontploffen.
- **OPGELET** — Als het snoer beschadigd is, dient het vervangen te worden door de fabrikant, zijn klantendienst of een gelijkwaardig vakbekwaam persoon om elk gevaar te vermijden.
- **OPGELET** — Zorg dat de ventilatieopeningen nooit

belemmerd worden en dat de lucht vrij door de openingen kan circuleren, in het bijzonder wanneer het apparaat in de muur wordt ingebouwd.

- **OPGELET** — Aangezien mechanische systemen en andere elektrische apparaten het ontdooiproces versnellen, installeer het apparaat in een ruimte die door de fabrikant wordt aanbevolen.
- **OPGELET** — Beschadig het koelcircuit niet.
- **OPGELET** — Gebruik geen elektrische apparaten in het vak waar levensmiddelen worden opgeslagen, tenzij dit door de fabrikant is toegestaan.
- **OPGELET** — Het koel- en isolatiecircuit bevatten ontvlambare gassen. Als u het apparaat afdankt, lever het in bij een erkend inzamelpunt. Stel het apparaat nooit aan vlammen bloot.

Koelmiddel

- Het koelcircuit van het apparaat is gevuld met

het koelmiddel isobutaan (R600a); dit is een natuurlijk gas die onschadelijk voor het milieu is, het is echter wel ontvlambaar. Tijdens het vervoer en de installatie van uw apparaat dient u ervoor te zorgen dat geen enkel component van het koelcircuit wordt beschadigd. Het koelmiddel (R600a) is een ontvlambare vloeistof.

- **OPGELET: Brandgevaar.** Als het koelcircuit beschadigd is:
 - Houd het apparaat uit de buurt van open vlammen en warmtebronnen.
 - Zorg voor een goede ventilatie in de ruimte waar het apparaat zich bevindt.
 - Het is gevaarlijk om de opstelling van dit apparaat te wijzigen.
 - Schade aan het snoer kan een kortsluiting en/of elektrische schok veroorzaken.

Elektrische veiligheid

- Gebruik geen verlengsnoer.
- Controleer of het stop-

contact niet beschadigd is. Een stopcontact in een slechte staat kan het apparaat oververhitten en tot ontploffing leiden.

- Zorg dat het stopcontact altijd eenvoudig bereikbaar is.
- Trek nooit aan het snoer.
- Als het stopcontact los zit, sluit geen snoer aan. Er bestaat risico op elektrische schokken of brandgevaar.
- Gebruik het apparaat nooit als de lampenkap binnenin het apparaat ontbreekt.
- Deze diepvries werkt op een enkelfasige stroom van 220-240 V / 50 Hz. Als er spanningsschommelingen worden waargenomen of als de elektrische spanning de aangegeven waarde overschrijdt, sluit een automatische A.C.-spanningsregelaar van meer dan 350 W op de diepvries aan om een veilige werking te garanderen. Steek de stekker van de diepvries in een stopcontact waar er geen andere elektrische appa-

raten op zijn aangesloten. Sluit het apparaat aan op de aarding in overeenstemming met de geldende aanbevelingen.

Dagelijks gebruik

- Bewaar nooit ontvlambare stoffen of vloeistoffen in het apparaat, er bestaat explosiegevaar.
- Gebruik geen andere elektrische apparaten in dit apparaat (bijv. mixers, elektrische ijsmakers, etc.).
- Als u de stekker uit het stopcontact haalt, houd het stopcontact stevig vast en trek het snoer via de stekker uit het stopcontact.
- Plaats geen warme elementen of plastic onderdelen in dit apparaat.
- Plaats geen levensmiddelen tegen de luchtafvoer die zich aan de achterkant van het apparaat bevindt.
- Bewaar de reeds verpakte levensmiddelen volgens de instructies van de fabrikant.
- Dit apparaat moet worden gebruikt volgens bepaalde

specifieke regels. Raadpleeg de regels voor wat betreft het bewaren van levensmiddelen.

- Plaats geen koolzuur- of koolstofhoudende dranken in het vriesvak, dit verhoogt de druk in de fles wat tot explosie en schade aan het apparaat kan leiden.
- Ingevroren levensmiddelen kunnen vrieswonden veroorzaken wanneer deze een koude omgeving verlaten.
- Stel het apparaat niet bloot aan direct zonlicht.
- Bewaar kaarsen, lampen en andere open vlammen uit de buurt van het apparaat om brandgevaar te vermijden.
- Dit apparaat is bestemd voor het bewaren van gebruikelijke huishoudelijke levensmiddelen en/of drank volgens de gebruiksinstructies die met het apparaat zijn meegeleverd.
- Het apparaat is zwaar. Wees voorzichtig wanneer u het verplaatst.

- Zorg dat u geen levensmiddelen uit de diepvries uithaalt of aanraakt wanneer uw handen nat/vochtig zijn, dit kan huidirritatie en/of vrieswonden veroorzaken.
- Leun nooit tegen de voet, rekken, deuren of gelijksoortige onderdelen.
- Vries bevroren levensmiddelen nooit opnieuw in eenmaal ze zijn ontdooid.
- De flessen kunnen exploderen. Eet geen ijs die net uit de diepvries komt, u kunt vrieswonden op uw mond en lippen oplopen.

Opgelet!

Reiniging en onderhoud

- Voor elke reiniging, haal de stekker uit het stopcontact en ontkoppel de voeding.
- Maak het apparaat niet schoon met metalen voorwerpen, een stoomreiniger, vluchtige oliën, organische oplosmiddelen of agressieve schoonmaakmiddelen.
- Gebruik geen scherpe of puntige voorwerpen om het ijs te verwijderen. Gebruik

een plastic krabber.

Belangrijke informatie over de installatie!

- Om de elektrische aansluitingen juist te maken, volg de instructies in deze handleiding.
- Pak het apparaat uit en controleer of er geen zichtbare schade is. Gebruik het apparaat niet als het beschadigd is. Licht de handelaar waar u het apparaat hebt gekocht in over eventuele schade. Bewaar de verpakking als schade wordt waargenomen.
- Het is aanbevolen om minstens 4 uur te wachten voordat u het apparaat op de netvoeding aansluit om ervoor te zorgen dat er voldoende olie in de compressor aanwezig is.
- Een goede luchtcirculatie is nodig om risico op oververhitting te vermijden. Om voor voldoende ventilatie te zorgen, volg de meegeleverde installatie-instructies.

- In de mate van het mogelijke, zorg dat het apparaat geen muur en/of warme elementen (compressor, condensator) aanraakt om brandgevaar te vermijden. Houd altijd rekening met de installatie-instructies.
- Plaats het apparaat niet naast een verwarmings-toestel of fornuis.
- Zorg dat het gebruikte stopcontact na installatie van het apparaat eenvoudig bereikbaar is.

Reparatie

- Elke elektrische werkzaamheid dient door een vakbekwame technicus uitgevoerd te worden.
- Dit apparaat dient door een erkend *servicecentrum* en alleen met gebruik van originele reserveonderdelen gerepareerd te worden.
 - Als het apparaat geen diepvries bevat.
 - Als het apparaat een diepvries bevat.

Onderdelen

Overzicht van het apparaat

- | | |
|-----------------------------------|---------------------|
| 1 Kast | 10 Deurpakking |
| 2 Opklapbaar deksel | 11 Stelvoetjes |
| 3 Ijsblokjesmaker | 12 Kleine vrieslade |
| 4 IJsopbergbak | 13 Glazen rek |
| 5 Bovenste vrieslade | 14 Legplanksteun |
| 6 Middelste vrieslade (grote bak) | 15 Bovenste rek |
| 7 Handgreep | 16 Middelste rek |
| 8 Diepvriesdeur | 17 Onderste rek |
| 9 Vrieslade | |



Opmerking: Aangezien onze producten continu evolueren, is het mogelijk dat uw diepvries lichtjes afwijkt van wat er in deze gebruiksaanwijzing is vermeld, de gebruiksfuncties en -methodes zijn echter dezelfde. Voor meer ruimte in de diepvries, verwijder de laden (uitgezonderd de onderste vrieslade), de installatiesteun, de geïntegreerde ijsblokjesmaker en het bakje voor ijsblokjes.

Specificaties

Model	Merk: VALBERG Referentie: VAL ARV 260 A+ SHC Categorie van huishoudelijk koelapparaat: 8
Voeding:	220-240 V~ / 50 Hz
Afmetingen (H x L x D)	1855 x 662 x 595 mm
Gewicht	76,6 kg
Energie-efficiëntieklasse	Klasse A+
Jaarlijks stroomverbruik	Stroomverbruik van 314 kWh per jaar , berekend op basis van het resultaat verkregen na 24 uur onder normale testomstandigheden. Het werkelijke stroomverbruik is afhankelijk van de gebruiksomstandigheden en de plaats waar het apparaat wordt gebruikt.
Bruikbaar volume van de vakken	Koelvak: - L
	Vriesvak: 260 L
Ontdooien	Diepvries: automatisch
Autonomie	15 u
Ontdooivermogen	20 kg / 24 u
Koelvermogen	165 W
Klimaatklasse	Klimaatklasse: SN / N / ST / T Dit apparaat is ontworpen om te worden gebruikt bij een kamertemperatuur tussen 10 °C en 43 °C.
Geluidsemissie	42 dB(A)
Soort installatie	Vrijstaand

- Het werkelijke stroomverbruik is afhankelijk van de installatie-omstandigheden en het gebruik van het apparaat.
- Het op de markt brengen van dit product is in handen van Elektro Dépôt die de overeenstemming van het product met de geldende voorschriften waarborgt: dit apparaat is in overeenstemming met de volgende Europese richtlijnen:

Installatie van uw nieuw apparaat

Ventilatie rondom het apparaat

- Voor een betere werking van het koelcircuit en besparing op energie, is het noodzakelijk om voor voldoende ventilatie rondom het apparaat te zorgen zodat de warmte wordt verdreven. Zorg aldus voor voldoende vrije ruimte rondom het apparaat.
- **Voorstel:** het is aanbevolen om te zorgen voor een vrije ruimte van minstens 75 mm tussen de achterkant van het apparaat en de muur, 100 mm boven en 50 mm aan weerskanten van het apparaat, en tevens de voorkant van het apparaat volledig vrij te houden zodat de deur 135° geopend kan worden, zoals weergegeven in de afbeeldingen.



Opmerking: Dit apparaat werkt beter wanneer gebruikt binnen de klimaatklassen die in onderstaande tabel zijn vermeld. Het apparaat werkt niet naar behoren wanneer het gedurende een lange periode in een temperatuur hoger of lager dan wat is aangegeven op het typeplaatje wordt gebruikt.

Klimaattype	Omgevingstemperatuur
SN	10 °C en 32 °C
N	+16 °C en +32 °C
ST	+16 °C en +38 °C
T	+16 °C en +43 °C

- Installeer uw apparaat in een droge ruimte om een te hoge vochtigheidsgraad te vermijden.

- Stel het apparaat niet bloot aan direct zonlicht, regen of vorst. Plaats het apparaat niet in de buurt van warmtebronnen, zoals een kookfornuis, schoorsteen of verwarmingstoestel.

Het apparaat waterpas zetten

- De stelvoetjes van het apparaat kunnen worden aangepast om het apparaat waterpas te zetten en voor voldoende luchtcirculatie in het onderste deel aan de achterkant van het apparaat te zorgen. U kunt deze handmatig of met behulp van een gepaste sleutel afstellen.
- Om de deuren automatisch te laten dichtgaan, kantel de bovenkant circa 10 mm naar achteren.

De handgreep aan de deur vastmaken

- Om het apparaat eenvoudig te transporteren wordt de handgreep voor de deur afzonderlijk in een plastic tas geleverd. U kunt deze als volgt aan de deur vastmaken.
- Verwijder de schroefdopjes aan de linkerkant van de deur en doe deze in de plastic tas.
- Bevestig de handgreep op de linkerkant van de deur door de schroefgaten op één lijn met de gaten in de handgreep te brengen, zoals afgebeeld.
- Maak de handgreep vast met de speciale schroeven die zich in de plastic tas bevinden. Installeer vervolgens de handvatbeschermers.

De deurrichting omkeren

De richting waarin de deur wordt geopend kan worden gewijzigd van rechts naar links als de installatieplaats dit toestaat.



OPGELET

Zorg dat het apparaat tijdens het wijzigen van de deurrichting niet op de netvoeding is aangesloten. Zorg dat de stekker uit het stopcontact is gehaald.

U hebt het volgende gereedschap nodig:

8 mm inbussleutel

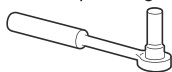

Kruiskop-schroevendraaier

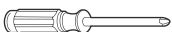

Platkopschroevendraaier



8 mm moersleutel



Opmerking: Voordat u de koelkast naar achteren kantelt om toegang tot de onderkant te krijgen, leg een schuimmat of voorwerp van een gelijksoortig zacht materiaal op de grond om schade aan het achterpaneel van de koelkast te vermijden. Om de deurrichting te wijzigen, voer de volgende stappen uit:

- 1 Plaats de diepvries in een verticale positie.
 - 2 Open deel 1 aan de bovenkant van de koelkast vanaf de rechterkant, maak vervolgens deel 3 en deel 4 van de deur op dezelfde manier los. Verwijder deel 2 en doe het in de plastic tas.
 - 1 Bovendeksel
 - 2 Kap van bovenste scharnier (aan de linkerkant)
 - 3 Bovendeksel van deur bovenaan
 - 4 Hoekkap
 - 3 Ontkoppel de elektrische aansluiting 1 en de elektrische aansluiting 2 en maak vervolgens deel 3 los.
 - 4 Draai de schroeven 1 uit, de draad 2 komt los en verwijder vervolgens deel 3.
 - 1 Zelftappende schroeven
 - 2 Aardingskabel
 - 3 Bovenste deel van scharnier
- Opmerking:** Houd de deur tijdens stap 4 met één hand vast om vallen te vermijden.
- 5 Haal de deur af en plaats deze op een zacht oppervlak met de panelen naar boven gericht. Til deel 1 en deel 4 op, en draai vervolgens de schroeven 2 los, zoals weergegeven in de figuur. Breng de handgreep 3 naar de rechterkant, installeer de schroeven 2, deel 1 en vervolgens deel 4.

Draai de schroeven **7** los, verwijder deel **6** en deel **5**, keer deel **6** om, en maak vervolgens deel **5** en deel **6** op de linkerkant vast met behulp van de schroeven **7**.

- ① Handgreesplaat
- ② Speciale zelftappende schroeven
- ③ Handgreep
- ④ Afdekdop
- ⑤ Deurstopper
- ⑥ Stopblokje
- ⑦ Zelftappende schroeven

- 6** Leg de koelkast op zijn kant, verwijder deel **3** en draai de schroeven **4** los. Verwijder deel **1** en **2**.

- ① Linker onderste scharnier
- ② Vaste voetsteun vooraan
- ③ Stelvoetjes
- ④ Zelftappende schroeven
- ⑤ Sluitering



Opmerking: de sluiting kan aan de deur vastkleven.

- 7** Schroef de onderste scharnier los, plaats deze boven de gepaste opening, schroef opnieuw vast en bevestig de sluitring.
- 8** Installeer de delen van stap **6** opnieuw, breng deel **1** naar links en deel **2** naar rechts, en maak ze met de schroeven **4** vast. Installeer tenslotte deel **8**.

- ① Onderste deel van scharnier (rechts)

- 9** Schroef de pen in de bovenste scharnier los, keer de bovenste scharnier om en breng de pen opnieuw in. Plaats deze vervolgens op zijn zijkant om te gebruiken.

- 10** Wissel vervolgens de kabels in de linker en rechter inkeping van de koelkast.

- 11** Plaats de deur in de juiste positie. Stel deel **1** en de deur af. Breng de aansluitkabel **2** in de inkeping van de deur van rechts naar links, maak vervolgens deel **1** en de kabel **2** met behulp van de schroeven **3** vast. (Houd de deur tijdens de installatie met één hand vast)

- 12** Sluit de elektrische aansluiting **1** aan overeenkomstig stap **3**, en installeer vervolgens deel **2** (dat zich in de plastic tas bevindt).

- ① Kap van bovenste scharnier (aan de rechterkant)

- 13** Draai deel **1** 180 ° en installeer het op de rechterhoek van de deur, en breng deel **2** opnieuw aan (die beide in stap **2** werden verwijderd).

- 14** Verwijder de magneetschakelaar van het bovendeksel (stuk **3**, instructie **3**) en breng deze op het te gebruiken deksel aan (deze gemarkeerd met een **R** in de plastic tas). Doe het bovendeksel in de plastic tas.



Opmerking: zorg dat de magneetschakelaar op een juiste manier aan het bovendeksel wordt bevestigd.

- 15** Installeer het deel **1**. Sluit de aansluitdraad **2** aan en installeer vervolgens deel **3**.

Beschrijving van het apparaat

Schermbediening

Gebruik uw apparaat volgens de volgende bedieningsvoorschriften. Uw apparaat beschikt over dezelfde functies en modi zoals de bedieningspanelen die in onderstaande figuren worden weergegeven. De pictogrammen worden op het scherm weergegeven zodra het apparaat op de voeding wordt aangesloten. De pictogrammen doven wanneer geen enkele knop wordt ingedrukt en de deur dicht is.

De temperatuur regelen

- We bevelen aan om uw diepvries bij ingebruikname op een temperatuur van $-18\text{ }^{\circ}\text{C}$ in te stellen. Als u de temperatuur wilt wijzigen, volg onderstaande instructies.



OPGELET

De temperatuur die u instelt is een gemiddelde temperatuur voor de volledige koelkast.

- De temperatuur in elk van de vakken kan afwijken van de temperatuur die op het bedieningspaneel wordt weergegeven en is afhankelijk van de hoeveelheid levensmiddelen die u in het apparaat plaatst. Een hoge of lage omgevingstemperatuur geeft een invloed op de werkelijke temperatuur binnenin het apparaat.

1. Diepvriezer

- Druk op **FREEZER** om de temperatuur in de diepvries tussen $-14\text{ }^{\circ}\text{C}$ en $-24\text{ }^{\circ}\text{C}$ in te stellen. Het bedieningspaneel geeft de waarde overeenkomstig de volgende volgorde weer.

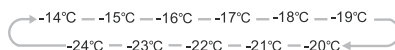

2. Snel invriezen (Super Freeze)



- De functie Snel invriezen verlaagt de temperatuur in de diepvriezer om de levensmiddelen sneller in te vriezen. Dit stelt u in staat om de vitamines en voedingsstoffen van verse levensmiddelen te behouden en de levensmiddelen langer te bewaren.
- Druk op **SUPER FREEZE** om de functie Snel invriezen in te schakelen. Het lampje moet branden.
- In geval de maximale hoeveelheid in te vriezen producten werd bereikt, wacht circa 24 u.
- Het **SUPER FREEZE** controlelampje dooft automatisch na 26 uur en de temperatuurregeling van de diepvries geeft $-24\text{ }^{\circ}\text{C}$ weer.
- U kunt de snel invriezen-functie tijdens de werking handmatig uitschakelen door op **SUPER FREEZE** of **FREEZER** te drukken. De temperatuurregeling van de diepvries keert vervolgens terug naar de vorige instelling of de functie *Eco Energy* wordt ingeschakeld.

3. Energiebesparing (Eco Energy)



- Deze functie stelt de diepvries in staat om in de energiebesparingsmodus te werken, dit is handig voor wanneer u op reis gaat aangezien het stroomverbruik afneemt. Om in te schakelen, druk gedurende 3 seconden op de toets **ECO ENERGY** totdat het controlelampje brandt.

- Als de functie Energiebesparing ingeschakeld is, wordt de temperatuur binnenin de diepvries automatisch op -15 °C ingesteld om het energieverbruik te minimaliseren.
- Als u de functie *Energiebesparing* tijdens de werking handmatig wilt uitschakelen, druk op de toets **ECO ENERGY** of de toets **FREEZER**. De temperatuur van de diepvries keert vervolgens terug naar de vorige instelling.
- Als het alarm bij hoge temperatuur afgaat, druk gedurende 3 seconden op de knop **ALARM** om de hoogste temperatuur binnenin de diepvriezer te controleren. De temperatuurwaarde en het pictogram "Alarm" knipperen tegelijkertijd gedurende 5 seconden. Deze functie is op bepaalde modellen niet aanwezig.

4. Alarm



Als het alarm afgaat, brandt het **ALARM** lampje en hoort u gegons. Druk op **ALARM** om het alarm uit te zetten. Het **ALARM** lampje dooft en het gegons stopt.

Deuralarm

- Als de deur van de koelkast of diepvriezer gedurende langer dan 2 minuten wordt open gehouden, treedt het alarm in werking. Als het deuralarm actief is, gaat er 3 keer per minuut een zoemer af en stopt het alarm na 10 minuten.
- Om energie te besparen, laat de deur niet langdurig open wanneer de diepvries is ingeschakeld. U kunt het deuralarm tevens uitzetten door de deur dicht te doen.

Alarm bij hoge temperatuur

- Als de temperatuur in de diepvries te hoog is door een stroomonderbreking of een andere oorzaak, hoort u een alarmsignaal en wordt er op het scherm een temperatuur of helemaal niets weergegeven.
- Als het alarm bij hoge temperatuur afgaat, hoort u 10 alarmsignalen na elkaar waarna het alarm automatisch stopt.



OPGELET

Nadat het apparaat opnieuw op de voeding is aangesloten, is het normaal dat het alarm bij hoge temperatuur actief is. Schakel het uit door op de knop **ALARM** te drukken.

5. Voeding (Power)

- Als u het apparaat wilt reinigen of niet langer wilt gebruiken, kunt u het apparaat uitschakelen door op de knop **POWER** te drukken.
- Tijdens de werking van het apparaat, schakel het apparaat uit door 5 seconden op de knop **POWER** te drukken, het bedieningspaneel wordt vervolgens uitgeschakeld.



Belangrijk! Bewaar tijdens deze periode geen levensmiddelen in de koelkast.

- Als het apparaat is uitgeschakeld kunt u het apparaat opnieuw inschakelen door 1 seconde op de knop **POWER** te drukken. De diepvries wordt vervolgens opnieuw op de vorige temperatuur ingesteld.

6. Kinderslot (Child Lock)



- Druk op de knop **CHILD LOCK** om te vermijden dat de kinderen op de knoppen drukken en de instellingen wijzigen. Als de functie *Kinderslot* is ingeschakeld, zijn alle knoppen, uitgezonderd de knop **ALARM**, inactief.
- Als het apparaat ontgrendeld is, schakel het kinderslot in door 3 seconden op de knop **CHILD LOCK** te drukken.
- Als het kinderslot is ingeschakeld, druk 3 seconden op **CHILD LOCK** om het kinderslot uit te schakelen en het lampje **KINDERSLOT** dooft.

Werking van uw apparaat

Uw apparaat is uitgerust met het toebehoren zoals vermeld in de sectie *Beschrijving van het apparaat*. Lees deze gebruiksaanwijzing om het apparaat op een juiste manier te gebruiken.

Opklapbaar deksel

- 16** U kunt het deksel naar boven brengen wanneer u levensmiddelen uit het bovenste vak wilt halen. Voordat u het deksel opent of sluit, til het van de eerste geleidingsspoor op. Schuif vervolgens het opklapbaar deksel langs het geleidingsspoor omhoog of omlaag.

Vrieslade

- 17** Om in te vriezen levensmiddelen, waaronder vlees, ijs, roomijs, etc. in op te bergen.

Kleine opbergbak

- 18** Om kleine in te vriezen levensmiddelen, waaronder ravioli, ijsbereidingen, etc. in op te bergen. Grote levensmiddelen kunnen alleen worden opgeborgen in de zeer grote opbergbak (de bovenste) of in de bovenste lade.

Flexibel bakje voor ijsblokjes



Opmerking: Als het bakje voor ijsblokjes voor de eerste keer wordt gebruikt of na een lange periode van niet-gebruik, reinig het bakje voordat u het gebruikt.

- Dit bakje wordt gebruikt voor het bereiden en bewaren van ijsblokjes. Gebruik het bakje als volgt.
- 19** Haal het bakje uit de houder. Giet water in het bakje tot aan de maximum lijn.
- Installeer het bakje gevuld met water opnieuw op de houder.
- Terwijl de ijsblokjes worden gevormd, draai de knoppen tegen de klok in en het ijs valt in de onderliggende koelbox.
- 20** De ijsblokjes kunnen in het bakje worden bewaard. Wanneer u ze nodig hebt, trek het bakje uit en verwijder de ijsblokjes.

Installatie van een verwante koelkast

- 21** Uw diepvries kan samen met een verwante koelkast worden geïnstalleerd.
- Deze kan worden geïnstalleerd door gelijksoortige meegeleverde installatie-onderdelen te gebruiken.

Advies en nuttige tips

Tips voor energiebesparing

- We bevelen aan om de volgende instructies te lezen en na te leven om energie te besparen.
- In de mate van het mogelijke, laat de deur niet te lang open om energie te besparen.
- Plaats het apparaat niet in de buurt van een warmtebron (direct zonlicht, oven, elektrisch fornuis, etc.).
- Stel de temperatuur niet lager in dan nodig.
- Plaats geen warme levensmiddelen of vloeistoffen in dit apparaat.
- Installeer het apparaat in een droge en goed geventileerde ruimte. Raadpleeg de sectie "Uw nieuw apparaat installeren".
- Als de opstelling van de rekken, groentebakken en legplanken op de tekening juist is, pas deze niet aan, deze opstelling is ontworpen voor een zo laag mogelijk stroomverbruik.

Tips voor het bewaren van verse levensmiddelen

- Plaats geen warme levensmiddelen in de koelkast of diepvries. De binnentemperatuur neemt toe waardoor de compressor harder moet werken en meer stroom verbruikt.
- Verpak of dek uw levensmiddelen af, in het bijzonder als deze een sterke geur afgeven.
- Plaats de levensmiddelen op een dergelijke manier in het apparaat zodat de lucht onbelemmerd kan circuleren.

Adviezen voor het invriezen

- Bij ingebruikname van het apparaat of na een lange periode van inactiviteit, laat het apparaat gedurende 2 uur op de maximale stand werken voordat u levensmiddelen in het apparaat plaatst.
- Splits uw levensmiddelen in kleine porties zodat ze snel en volledig invriezen en u later enkel de gewenste hoeveelheid dient te ontdooien.
- Verpak de levensmiddelen in luchtdichte zakjes van aluminium of polyethyleen.
- Vermijd elk contact tussen verse, niet bevroren levensmiddelen en reeds ingevroren levensmiddelen om een toename van de temperatuur bij de ingevroren levensmiddelen te voorkomen.
- Bevroren producten kunnen vrieswonden veroorzaken wanneer ze onmiddellijk na het uithalen uit de diepvries worden gegeten.
- We bevelen aan om elke ingevroren product van een label met de invriesdatum te voorzien zodat u op elk moment de bewaartijd kunt nagaan.

Tips voor het bewaren van bevroren levensmiddelen

- Zorg dat de ingevroren levensmiddelen op een juiste manier door uw handelaar zijn ingevroren.
- Levensmiddelen die eenmaal zijn ontdooid bederven snel en mogen niet meer worden ingevroren. Respecteer de bewaartijd die door fabrikant is aangegeven.

Uw apparaat uitschakelen

- Als u het apparaat gedurende een lange periode niet zult gebruiken, neem de volgende maatregelen om schimmelvorming te vermijden.
- Verwijder alle levensmiddelen.
- Haal de stekker uit het stopcontact.

- Reinig de binnenkant van het apparaat en droog grondig.
- Houd de deur lichtjes open om lucht te laten circuleren.
- Droog alle oppervlakken en alle afneembare onderdelen grondig.

Reiniging en onderhoud

- Uit hygiënische overwegingen, maak het apparaat (waaronder de interne en externe accessoires) minstens om de 2 maanden schoon.



OPGELET

Het apparaat mag tijdens de reiniging niet op de netvoeding zijn aangesloten. Elektrocutiegevaar! Voor reiniging, schakel het apparaat uit en haal de stekker uit het stopcontact.



OPGELET

- Gebruik geen scherpe voorwerpen, deze kunnen het oppervlak bekrassen.
- Gebruik geen verdunner, autoreiniger, bleekmiddel, agressieve schoonmaakmiddelen of organische oplosmiddelen, zoals benzeen, deze kunnen de buitenkant van het apparaat beschadigen en brandgevaar met zich meebrengen.

De buitenkant reinigen

- Om de buitenkant van het apparaat in een goede staat te houden, maak het regelmatig schoon.
- Veeg het digitaal bedieningspaneel schoon met een zachte, schone doek.
- Verstuif water op een doek in plaats van het water rechtstreeks op het oppervlak van het apparaat te verstuiven. Dit zorgt voor een goede verdeling van de vloeistof over het oppervlak.
- Reinig de deuren, handgrepen en het oppervlak van de kast met een neutraal schoonmaakmiddel en veeg vervolgens droog met een zachte doek.

De binnenkant reinigen

- Maak de binnenkant van het apparaat regelmatig schoon. U kunt de binnenkant eenvoudiger schoonmaken wanneer er zich weinig levensmiddelen in het apparaat bevinden.
- Veeg de binnenwanden van het apparaat schoon met een licht geconcentreerd natriumcarbonaatoplossing, spoel vervolgens met lauw water en een uitgewrongen spons of doek.
- Veeg vervolgens grondig droog voordat u de legplanken en bakken opnieuw in het apparaat plaatst. Droog alle oppervlakken en alle afneembare onderdelen grondig.

**OPGELET**

Gebruik geen puntige voorwerpen om het ijs binnenin het apparaat los te maken. Wacht totdat de binnenkant volledig droog is voordat u de stekker opnieuw in het stopcontact steekt.

De deurpakkingen reinigen

- Houd de deurpakkingen schoon.
- Klevende levensmiddelen of drank kunnen het vastkleven van de pakkingen aan de kast veroorzaken wanneer de deur wordt geopend. Was de pakkingen met een neutraal schoonmaakmiddel en een beetje lauw water. Spoel en droog grondig na reiniging.

**OPGELET**

Steek de stekker pas in het stopcontact eenmaal de pakkingen volledig droog zijn.

De LED-lamp vervangen**WAARSCHUWING**

Het LED-lampje kan niet door de gebruiker worden vervangen! Als het LED-lampje beschadigd is, neem contact op met uw servicecentrum.

Om de LED-lamp te vervangen, voer de volgende stappen uit:

- Haal de stekker uit het stopcontact.
- Verwijder de lampenkap door deze omhoog te tillen en uit te trekken.
- Houd de kap van de LED met één hand vast en trek deze met uw andere hand uit terwijl u op de klem van het aansluitstuk drukt.
- Vervang door een nieuwe LED-lamp door deze juist vast te klikken.

Reparatie

- Als er zich een probleem met uw apparaat voordoet of u denkt dat het apparaat niet naar behoren werkt, voer onderstaande controles uit voordat u contact opneemt met een technicus. Lees en begrijp het onderstaande. U kunt enkele eenvoudige controles uitvoeren die in deze sectie worden beschreven voordat u contact opneemt met een technicus.

**WAARSCHUWING**

Repareer het apparaat nooit zelf. Als het probleem na het uitvoeren van onderstaande vermelde controles niet is opgelost, neem contact op met een vakbekwame elektricien, een erkend servicecentrum of met de winkel waar u het product hebt gekocht.

Probleem	Mogelijke oorzaken en oplossing
Het apparaat werkt niet naar behoren.	<p>Controleer of de stekker juist in het stopcontact steekt.</p> <p>Controleer of de functie <i>Power</i> is ingeschakeld door gedurende 1 seconde op de knop POWER te drukken.</p> <p>Controleer de zekering of het circuit van uw voedingsmodule en vervang indien nodig.</p> <p>De omgevingstemperatuur is te laag. Stel de kamertemperatuur op een lagere waarde in om dit probleem op te lossen.</p> <p>Om de compressor te beschermen is het normaal dat de diepvries niet werkt gedurende de automatische ontdooicyclus of dat de compressor niet onmiddellijk wordt ingeschakeld na het onder stroom zetten van het apparaat.</p>
Onaangename geur in de vakken	<p>Maak de binnenkant schoon.</p> <p>Bepaalde levensmiddelen, houders of verpakkingen kunnen een onaangename geur afgeven.</p>
Het apparaat maakt lawaai	<p>Onderstaande geluiden zijn volledig normaal:</p> <ul style="list-style-type: none"> • Geluid van de compressor. • Geluid van de kleine ventilatormotor in het vriesvak of andere vakken. • Geluid van kokend water. • Gekraak tijdens de automatische ontdooiing. • Klikgeluiden wanneer de compressor wordt ingeschakeld. <p>Ongewone geluiden worden veroorzaakt door onderstaande redenen en kunnen de nodige maatregelen vereisen:</p> <ul style="list-style-type: none"> • De kast staat niet waterpas. • De achterkant van het apparaat staat tegen een muur. • Flessen of houders zijn gevallen of rollen.

Probleem	Mogelijke oorzaken en oplossing
De motor draait continu.	Het is normaal om regelmatig motorgeluid te horen. De motor moet echter harder draaien in de volgende gevallen: <ul style="list-style-type: none"> • De temperatuur is lager ingesteld dan nodig. • Een grote hoeveelheid warme levensmiddelen werd recentelijk in het apparaat geplaatst. • De temperatuur buiten het apparaat is te hoog. • De deuren worden te vaak of te lang geopend. • Onmiddellijk na installatie van het apparaat of na een langdurige uitschakeling.
Er wordt een ijslaag in het vak gevormd	Controleer of de luchtafvoeren in het apparaat niet belemmerd worden en zorg dat de levensmiddelen op een dergelijke wijze in het apparaat zijn geplaatst zodat de lucht ongehinderd kan circuleren. Controleer of de deur juist is gesloten. Om het ijs te verwijderen, raadpleeg de sectie <i>Reiniging en onderhoud</i> .
De binnentemperatuur is te hoog.	De deuren zijn te vaak of te lang geopend; een obstakel belet het sluiten van de deuren; er is onvoldoende vrije ruimte aan de zijkant, achterkant of voorkant van het apparaat.
De binnentemperatuur is te laag.	Verhoog de temperatuur door de instructies in het hoofdstuk <i>Schermbediening</i> te volgen.
De deuren gaan moeilijk dicht.	Controleer of de diepvriezer circa 10 tot 15 mm naar achteren helt om te vermijden dat de deuren automatisch sluiten en dat er zich binnenin geen voorwerpen bevinden die het sluiten van de deur beletten.
Water druppelt op de vloer	Het waterreservoir (aan de achterkant van de kast) is niet stabiel, of de afvoertuit (onder de compressor) bevindt zich niet boven het waterreservoir of de tuit is verstopt. Indien nodig, breng het apparaat van de muur weg om de staat van de tuit en het reservoir te controleren.
De lamp brandt niet.	De LED-lamp is defect. Raadpleeg de sectie "De LED-lamp vervangen" in het hoofdstuk <i>Reiniging en onderhoud</i> . Het regelsysteem heeft de lamp uitgezet omdat de deur te lang open wordt gehouden. Sluit de deur en open opnieuw om de lamp opnieuw te laten branden.

Voordat u het apparaat afdankt

- Haal de stekker uit het stopcontact.
- Knip het snoer af en gooi weg.

Afdanken van uw oude machine

SELECTIEVE INZAMELING VAN ELEKTRISCH EN ELEKTRONISCH AFVAL



Dit toestel is voorzien van het DEEE-symbool, wat betekent dat het niet bij het huishoudelijke afval gegooid mag worden op het einde van zijn levensduur, maar dat het naar een recyclagecentrum voor elektrische en elektronische huishoudtoestellen gebracht dient te worden. Wanneer u versleten huishoudtoestellen recycleert, levert u een aanzienlijke bijdrage tot de bescherming van ons milieu.

BESCHERMING VAN HET MILIEU - RICHTLIJN 2012/19/EU

Wanneer u versleten elektrische en elektronische apparaten recycleert, levert u een aanzienlijke bijdrage tot de bescherming van ons milieu en onze gezondheid. Dit dient echter wel te gebeuren volgens bepaalde regels en vraagt de betrokkenheid van zowel leverancier als consument.



Daarom is uw toestel voorzien van het symbool  dat op het typeplaatje of op de verpakking aangebracht werd, in geen geval in een openbare of privévuilnisbak voor huishoudelijk afval gooien. De gebruiker heeft het recht om het toestel naar openbare inzamelpunten voor selectieve afvalverwerking te brengen zodat het toestel gerecycleerd of opnieuw gebruikt kan worden voor toepassingen conform de richtlijn.

Vielen Dank!

Vielen Dank, dass Sie dieses VALBERG - Produkt gewählt haben. Ausgewählt, getestet und empfohlen durch ELECTRO DEPOT. Die Produkte der Marke VALBERG garantieren Ihnen Benutzerfreundlichkeit, zuverlässige Leistung und tadellose Qualität.

Mit diesem Gerät können Sie sicher sein, dass Sie jedes Mal zufriedengestellt werden, wenn Sie es benutzen.

Willkommen bei ELECTRO DEPOT.

Besuchen Sie unsere Webseite: www.electrodepot.be



A

Vor der Inbetriebnahme des Geräts

48 Sicherheitsvorschriften

B

Geräteübersicht

54 Beschreibung des Geräts
55 Technische Spezifikationen

C

Verwendung des Geräts

56 Installation Ihres neuen Geräts
57 Türanschlagwechsel
59 Funktionen
62 Praktische Tipps und Tricks

D

Reinigung und Pflege

63 Reinigung und Pflege
64 Fehlerbehebung

E

Entsorgung

67 Entsorgung Ihres Altgeräts

Sicherheitsvorschriften

BITTE LESEN SIE DIE ANLEITUNG AUFMERKSAM DURCH, BEVOR SIE DAS GERÄT BENUTZEN UND BEWAHREN SIE DIESE AUF, UM BEI BEDARF DARIN NACHZUSCHLAGEN.

Sicherheits- und Warnhinweise

- Zu Ihrer Sicherheit und für eine ordnungsgemäße Verwendung des Geräts lesen Sie diese Mitteilungen, einschließlich der Warnhinweise und praktischen Ratschläge, sorgfältig durch, bevor Sie das Gerät zum ersten Mal verwenden. Um eine Beschädigung des Geräts und/oder Verletzungen zu vermeiden, ist es entscheidend, dass die für die Verwendung dieses Geräts bestimmten Personen vollständig über seine Betriebs- und Sicherheitsfunktionen unterrichtet sind. Bewahren Sie diese Anweisungen für auf und verwahren Sie sie neben

dem Gerät, so dass sie bei Verkauf oder Umzug dem Gerät beigelegt wird. Dadurch wird ein optimaler Betrieb des Geräts sichergestellt.

- Bewahren Sie diese Anleitung auf, um Verletzungsrisiken auszuschließen. Der Hersteller haftet nicht im Falle unsachgemäßer Handhabung des Geräts.

Sicherheit von Kindern und sonstigen exponierten Personen

- Dieses Gerät darf von Kindern ab 8 Jahren sowie von Personen mit reduzierten physischen, sensorischen oder mentalen Fähigkeiten oder Mangel an Erfahrung und/oder Wissen benutzt werden, wenn sie überwacht werden oder bezüglich des sicheren Gebrauchs des Gerätes unterwiesen wurden und die daraus resultierenden Gefahren verstanden haben. Kinder dürfen nicht mit dem Gerät spielen. Reinigung und Benutzerwartung dürfen nicht durch Kinder durchgeführt

werden, es sei denn, sie sind beaufsichtigt.

- Bewahren Sie sämtliches Verpackungsmaterial außerhalb der Reichweite von Kindern. Erstickungsgefahr.
- Falls Sie das Gerät zu entsorgen möchten, ziehen Sie den Stecker aus der Steckdose. Schneiden Sie das Stromversorgungskabel (so nah wie möglich am Gerät) ab. Nehmen Sie die Tür ab, um zu vermeiden, dass Kinder damit spielen und einen Stromschlag erleiden oder sich im Inneren einschließen können.
- Falls die magnetische Türschließung des Geräts durch eine Türverriegelung oder ein Scharnier ersetzt werden soll, achten Sie darauf, dass die Verriegelung demontiert wird, bevor Sie sich von dem Altgerät trennen. Damit vermeiden Sie, dass dieses Gerät zu einer Falle für Kinder wird.

Allgemeine Sicherheit

- **VORSICHT!** Dieses Gerät ist für die Verwendung im Haushalt und in den fol-

genden Umgebungen bestimmt :

- im Handel angebotene Küchen und Ausstattungen;
 - Arbeitsumgebungen und Büros,
 - in Frühstückspensionen,
 - landwirtschaftliche Gebäude, Hotels, Motels und andere Einrichtung zur Aufnahme von Gästen,
 - Großküchen und sonstige, nicht zum Weiterverkauf bestimmte Anwendungen.
- **VORSICHT** — Bewahren Sie niemals entzündliche Stoffe wie Aerosol im Inneren dieses Geräts auf, da diese dort ausfließen könnten.
 - **VORSICHT** — Wenn die Netzanschlussleitung dieses Gerätes beschädigt wird, muss sie durch den Hersteller oder seinen Kundendienst oder eine ähnlich qualifizierte Person ersetzt werden, um Gefährdungen zu vermeiden.
 - **VORSICHT** — Sorgen Sie für gute Belüftung. Achten Sie darauf, dass Luft in den Zwischenräumen zirkulieren kann, vor allem, wenn

das Gerät in die Wand eingebaut ist.

- **VORSICHT** — Da mechanische Anlagen und sonstige elektrische Anlagen den Abtauprozess beschleunigen, respektieren Sie die Umwelt nach Empfehlung des Herstellers.
- **VORSICHT** — Beschädigen Sie niemals den Kühlkreislauf.
- **VORSICHT** — Benutzen Sie keine elektrischen Vorrichtungen im Inneren des Fachs, das für die Aufnahme von Nahrungsmitteln bestimmt ist, es sei denn, diese werden vom Hersteller zugelassen.
- **VORSICHT** — Sowohl das Kühl- als das Isoliersystem enthalten leicht entzündliche Gase. Nehmen Sie die Entsorgung bei einer akkreditierten Sammelstelle vor. Setzen Sie das Gerät niemals Flammen aus.

Kältemittel

- Das Kältemittel Isobutan (R600a) wird im Kältemittelkreislauf des Geräts verwendet; es handelt sich um ein natürliches, brennbares

und daher umweltgefährliches Gas. Achten Sie beim Transport und bei der Installation des Geräts darauf, dass keines der Elemente des Kältemittelkreislaufs beschädigt wird. Das Kältemittel (R600a) ist eine feuergefährliche Flüssigkeit.

- **Vorsicht: Brandgefahr.** Sollte das Kühlsystem beschädigt sein:
 - Vermeiden Sie offene Flammen sowie jede mögliche Feuerquelle.
 - Belüften Sie den Bereich, wo sich das Gerät befindet, ausreichend.
 - Es ist gefährlich, die Zusammensetzung dieses Geräts auf irgendeine Weise zu ändern.
 - Jede Beschädigung des Netzkabels kann einen Kurzschluss und/oder Stromschlag verursachen.

Elektrische Sicherheit

- Das Netzkabel darf nicht verlängert werden.
- Prüfen Sie, ob die Steckdose beschädigt ist. Eine Steckdose in schlechtem Zustand könnte eine Über-

heizung des Geräts verursachen und zu Explosionen führen.

- Stellen Sie sicher, dass Sie Zugang zur Steckdose des Geräts haben.
- Ziehen Sie niemals am Netzkabel.
- Sollte die Steckdose lose sein, schließen Sie das Netzkabel nicht an. Es besteht ein Stromschlag- oder Brandrisiko.
- Benutzen Sie das Gerät nicht, wenn das Innenbeleuchtungsfach nicht in Ordnung ist.
- Dieser Kühlschrank arbeitet mit einphasigem Strom von 220-240 V / 50 Hz. Falls Sie Spannungsschwankungen verzeichnen oder die Stromspannung den empfohlenen Wert überschreitet, prüfen Sie zu Ihrer Sicherheit, dass der automatische A.C. 350 W mehr als vom Gerät benötigt verträgt. Der Kühlschrank sollte an eine eigene Steckdose und nicht an eine Mehrfach-Steckdose, die verschiedene elektrische Geräte umfasst, angeschlossen werden.

Das Gerät muss nach den geltenden Bestimmungen geerdet sein.

Täglicher Gebrauch

- Bewahren Sie niemals brennbare Stoffe oder Flüssigkeiten im Inneren dieses Geräts auf; dies würde ein Explosionsrisiko verursachen.
- Setzen Sie keine anderen elektrischen Geräte im Inneren dieses Geräts in Betrieb (Mixer, elektrische Eismaschine etc.).
- Falls Sie das Gerät vom Netzstrom trennen, nehmen Sie immer den Stecker in der Hand, ohne am Kabel zu ziehen.
- Stellen Sie nie warme Elemente oder Kunststoffkomponenten in dieses Gerät.
- Stellen Sie keine Lebensmittel direkt an den Luftauslass (im Fond des Gerätes).
- Ordnen Sie die bereits verpackten Lebensmittel gemäß den Anweisungen des Herstellers.
- Dieses Gerät sollte nach spezifischen Regeln ver-

wendet und behandelt werden. Beachten Sie die festgelegten Regeln in Bezug auf die Lagerung.

- Stellen Sie keine kohlen-säurehaltigen Getränke ins Gefrierfach, da dies Druck auf die Flaschen ausüben würde, die im Inneren des Geräts explodieren könnten.
- Tiefgefrorene Lebensmittel können brennen, wenn sie direkt aus der Kälte kommen.
- Setzen Sie das Gerät keinem direkten Sonnenlicht aus.
- Bewahren Sie Kerzen, Leuchten und sonstige offene Flammen in genügender Entfernung vom Gerät auf, um jede Brandgefahr zu vermeiden.
- Dieses Gerät ist zur Aufbewahrung von Nahrungsmitteln und/oder Getränken bestimmt, gemäß der mit diesem Gerät mitgelieferten Anweisungen.
- Das Gerät ist schwer. Seien Sie vorsichtig, wenn Sie es umplatzieren.
- Entfernen oder berühren Sie nicht die Elementen-

te des Tiefkühlers, wenn Sie feuchte/nasse Hände haben, da dies zu Reizungen der Haut und/oder zu schweren Verbrennungen führen kann.

- Stützen Sie sich niemals auf der Unterlage, den Schubladen, Türen oder ähnlichen Elementen ab.
- Tiefkühlkost sollte nach dem Auftauen niemals wieder eingefroren werden.
- Flaschen könnten explodieren. Verzehren Sie keine direkt im Tiefkühler gebildete Eiskwürfel, weil Sie sich den Mund und die Lippen verbrennen könnten.

Vorsicht!

Reinigung und Pflege

- Vor jedem Wartungseingriff ziehen Sie den Stecker aus und trennen Sie die Stromversorgung.
- Reinigen Sie das Gerät nie mit metallischen Gegenständen, Dampfsystemen, ätherischen Ölen, organischen Lösungsmitteln oder Scheuermitteln.
- Benutzen Sie keine scharfen oder spitzen Gegen-

stände, um Eis zu entfernen. Verwenden Sie einen Kunststoffschaber.

Wichtige Information zur Installation!

- Für korrekt ausgeführte elektrische Verbindungen befolgen Sie die Anweisungen dieser Anleitung.
- Entpacken Sie das Gerät und überprüfen Sie, ob es sichtbar beschädigt ist. Schließen Sie das Gerät nicht an, wenn es beschädigt ist. Melden Sie jeden Schaden bei der Verkaufsstelle, bei der Sie es erworben haben. Behalten Sie in diesem Fall das Verpackungsmaterial.
- Es wird empfohlen, mindestens 4 Stunden mit dem Anschluss des Geräts an das Stromnetz abzuwarten, damit der Kompressor ausreichend mit Öl versorgt ist.
- Eine gute Luftzirkulation ist notwendig, um das Risiko einer Überhitzung zu vermeiden. Befolgen Sie die Installationsanleitung, um eine ausreichende Belüftung zu gewährleisten.
- Vermeiden Sie wann immer

möglich, dass das Gerät Wände berührt und/oder in Kontakt mit warmen Elementen (Kompressor, Kondensator) steht, um Brandrisiken zu vermeiden. Befolgen Sie die Installationsanweisungen.

- Das Gerät darf nicht neben Heizkörpern oder Kochstellen aufgestellt werden.
- Stellen Sie sicher, dass die Steckdose zugänglich bleibt, nachdem das Gerät installiert ist.

Fehlerbehebung

- Jeder elektrische Eingriff muss von einem qualifizierten und spezialisierten Techniker durchgeführt werden.
- Dieses Gerät muss von einem *autorisierten Reparaturservice* gewartet werden. Es dürfen nur Originalteile verwendet werden.
 - Falls das Gerät kein Tiefkühlfach enthält.
 - Wenn das Gerät ein Tiefkühlfach enthält.

Beschreibung des Geräts

Ansicht des Geräts

- | | |
|--|---------------------------------|
| 1 Gehäuse | 10 Kühlschranktürdichtung |
| 2 Klapptüre | 11 Verstellbare Füße |
| 3 Eismaschine | 12 Schmale Gefrierfachschublade |
| 4 Eis-Aufbewahrungsbox | 13 Glasregal |
| 5 Obere Gefrierfachschublade | 14 Regalhalterung |
| 6 Mittlere Gefrierfachschublade
(große Box) | 15 Oberes Regal |
| 7 Griff | 16 Mittleres Regal |
| 8 Kühlschranktür | 17 Unteres Regal |
| 9 Gefrierfachschublade | |



Anmerkung: Aufgrund der kontinuierlichen Weiterentwicklung unserer Produkte könnte Ihr Kühlschrank sich leicht von dem in dieser Anleitung beschriebenen unterscheiden. Seine Funktionen und Nutzung sind jedoch identisch. Um mehr Raum im Tiefkühler zu schaffen, können Sie die Schubladen (außer der unteren Schublade des Gefrierschranks), die Installationsvorrichtung sowie die integrierte Eismaschine und den Eiswürfelbehälter entfernen.

Technische Spezifikationen

Modell	Marke: VALBERG Produktreferenz: VAL ARV 260 A+ SHC Kategorie des Haushaltskühlgerätes: 8
Stromversorgung	220-240 V~ / 50 Hz
Abmessungen (H x B x T)	1855 x 662 x 595 mm
Gewicht	76,6 kg
Energieeffizienzklasse	Klasse A +
Jährlicher Energieverbrauch (AEC)	Der Energieverbrauch beträgt 314 kWh pro Jahr, errechnet auf der Grundlage des in 24 Stunden unter standardisierten Prüfbedingungen ermittelten Resultats. Der tatsächliche Energieverbrauch hängt von den Nutzungsbedingungen und dem Standplatz des Gerätes ab.
Nutzvolumen der Fächer	Kühlschrank: - l Tiefkühler: 260 l
Abtauen	Tiefkühler: automatisch
Autonomie	15 h
Abtau-Leistung	20 kg / 24 h
Gefriervermögen	165 W
Klimaklasse	Klimaklasse: SN / N / ST / T Dieses Gerät ist für die Verwendung bei einer Umgebungstemperatur von +10 °C bis +43 °C bestimmt.
Schallemission	42 dB(A)
Installationsart	Freistehend

- Der tatsächliche Energieverbrauch hängt von den Installations- und Nutzungsbedingungen des Gerätes ab.
- Die Vermarktung dieses Produkts wird von Electro Dépôt betrieben, welche die Konformität des Produkts mit den geltenden Anforderungen gewährleistet:

Installation Ihres neuen Geräts

Belüftung des Geräts

- Um die Effizienz des Kühlsystems zu verbessern und Energie zu sparen, ist es wichtig, das Gerät gut zu lüften, damit Wärme entweichen kann. Aus diesem Grund muss dafür gesorgt werden, dass der freie Raum um den Kühlschrank herum ausreichend groß ist.
- **Hinweis:** Es ist ratsam, einen Mindestabstand von 75 mm zwischen der Rückseite des Gerätes und der Wand, von 100 mm oberhalb, 50 mm zwischen der Flanke und der Wand, sowie vollständig freien Raum vor dem Gerät zu lassen, um das Öffnen der Türen in einem Winkel von 135° zu erlauben, wie in den Diagrammen dargestellt.



Hinweis: Dieses Gerät ist am effizientesten innerhalb der klimatischen Klassen, die in der folgenden Tabelle dargestellt werden. Es könnte möglicherweise nicht korrekt funktionieren, wenn es für längere Zeit bei einer höheren oder tieferen Temperatur als dem angegebenen Bereich funktioniert.

Klimatyp	Umgebungstemperatur
SN	Von +10 °C bis +32 °C
N	Von +16 °C bis +32 °C
ST	Von +16 °C bis +38 °C
T	Von +16 °C bis +43 °C

- Installieren Sie das Gerät an einem trockenen Ort, um hohe Luftfeuchtigkeit zu vermeiden.

- Setzen Sie das Gerät nie direkter Sonneneinstrahlung, Regen oder Frost aus. Platzieren Sie das Gerät nicht in der Nähe von Wärmequellen wie Heizkörpern, Öfen oder Kaminen.

Nivellierung des Gerätes

- Für eine Nivellierung des Geräts und eine ausreichende Luftzirkulation bei der unteren Rückseite des Geräts kann eine Regelung der Füße des Geräts erforderlich sein. Sie können sie manuell oder mithilfe eines geeigneten Schlüssels anpassen.
- Um das automatische Schließen der Türen zu ermöglichen, kippen Sie die Oberseite ca. 10 mm nach hinten.

Montieren der Türgriffe

- Um den Transport des Gerätes zu erleichtern, werden die Griffe separat in einem Kunststoffbeutel geliefert. Sie können die Türgriffe wie folgt montieren.
- Entfernen Sie Schraubenkappen auf der linken Seite der Tür und legen Sie sie dann wieder in die Kunststofftüte.
- Befestigen Sie den Griff auf der linken Seite der Tür, indem Sie die Achsen der Bohrungen im Griff wie auf der Abbildung gezeigt ausgerichtet halten.
- Fixieren Sie den Griff mit den im Kunststoffbeutel mitgelieferten Spezialschrauben. Installieren Sie dann die Griffabdeckungen.

Türanschlagwechsel

Die Seite der Türöffnung kann von der rechten auf die linke Seite geändert werden, sofern es der Aufstellungsort des Geräts erfordert.



VORSICHT

Beim Türanschlagwechsel darf das Gerät nicht an das Stromnetz angeschlossen sein. Stellen Sie sicher, dass der Stecker aus der Steckdose gezogen ist.

Sie benötigen die folgenden Werkzeuge:

8 mm Steckschlüssel

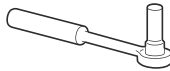

Kreuzschlitzschraubendreher



Schlitzschraubendreher



8 mm Steckschlüssel



Anmerkung: Bevor Sie den Kühlschrank für den Zugriff auf die Unterlage auf die Rückseite legen, ist es besser, ihn auf eine weiche Schaumstoff-Verpackung oder eine ähnliche Unterlage zu legen, um Schäden an der Rückseite des Kühlschranks zu vermeiden. Um den Türanschlag zu wechseln, werden generell die folgenden Schritte empfohlen.

1 Stellen Sie den Kühlschrank in eine aufrechte Position.

2 Öffnen Sie Teil **1** oberhalb des Kühlschranks von der rechten Seite her. Nehmen Sie Teile **3** und **4** der Tür auf dieselbe Weise ab. Entfernen Sie Teil **2** und legen Sie es wieder in die Kunststoffüte.

1 Obere Abdeckung

2 Obere Scharnierabdeckung (links)

3 Obere Abdeckung der oberen Tür

4 Abdeckwinkel

3 Trennen Sie den elektrischen Anschluss **1** sowie den elektrischen Anschluss **2** und nehmen Sie sodann Teil **3** ab.

4 Entfernen Sie die Schrauben **1**, den losen Draht **2** und entfernen Sie Teil **3**.

1 Selbstschneidende Schraubenbohrer

2 Erdungskabel

3 Oberer Teil des Scharniers



Hinweis: Achten Sie darauf, die Tür in Schritt **4** mit einer Hand zu stützen, damit sie nicht herunterfällt.

5 Entfernen Sie die Tür und legen Sie sie auf eine glatte Oberfläche, mit den Paneelen nach oben.

Heben Sie Teile **1** und **4**. Lösen Sie die Schrauben **2**, wie in der Abbildung dargestellt.

Wechseln Sie den Griff **3** auf der rechten Seite. Drehen Sie die Schrauben **2** sowie Teile **1** und **4** fest.

Lösen Sie die Schrauben **7** und Teile **6** und **5**. Drehen Sie Teil **6**. Installieren Sie dann Teile **5** und **6** auf der linken Seite mit Schrauben **7**.

- ① Griffabdeckungen
 - ② Selbstschneidende Spezial-schrauben
 - ③ Griff
 - ④ Abdeckung
 - ⑤ Türstopper
 - ⑥ Anschlagblock
 - ⑦ Selbstschneidende Schrauben
- 6** Legen Sie den Kühlschrank flach. Entfernen Sie Teil **3**. Lösen Sie die Schrauben **4**. Entfernen Sie Teile **1** und **2**.
- ① Unteres Scharnier (links)
 - ② Feste vordere Fußstützen
 - ③ Verstellbare Füße
 - ④ Selbstschneidende Schrauben
 - ⑤ Unterlegscheibe

 **Anmerkung:** Die Unterlegscheibe kann an der Tür fest kleben.

- 7** Schrauben Sie das untere Scharnier ab. Setzen Sie es auf der geeigneten Höhe der Bohrung an. Befestigen Sie die Unterlegscheibe und schrauben Sie sie fest.
- 8** Gehen Sie zurück zu Schritt **6**. Wechseln Sie Teile **1** (links) und **2** (rechts). Drehen Sie sie mit den Schrauben **4** fest. Installieren Sie nun Teil **8**.

① Unterer Scharnierteil (rechts)

- 9** Entschrauben Sie die obere Scharnierachse, drehen Sie das obere Scharnier und befestigen Sie die Achse darauf. Legen Sie sie dann beiseite für den Einsatz.
- 10** Tauschen Sie die Kabel der Aussparungen links und rechts vom Kühlschrank aus.
- 11** Stellen Sie die Tür in eine geeignete Position. Passen Sie Teil **1** und die Tür an. Bewegen Sie das Verbindungskabel **2** in den Schlitz in der rechten Tür auf der linken Seite. Befestigen Sie Teil **1** und Kabel **2** mit Schrauben **3** (achten Sie darauf, die Tür während der Installation mit einer Hand zu halten).
- 12** Schließen Sie den Stecker **1** gemäß Schritt **3** an und installieren Sie sodann Teil **2** (das sich im Kunststoffbeutel befindet).
- ① Obere Scharnierabdeckung (rechts)
- 13** Drehen Sie Teil **1** um 180°. Installieren Sie es auf der rechten Ecke der Tür. Befestigen Sie dann Teil **2** (beide Teile wurden in Schritt **2** entfernt).
- 14** Entfernen Sie den Magnetschalter der oberen Abdeckung (Teil **3**, Anweisung **3**). Montieren Sie den Schalter dann auf der zu verwendenden Abdeckung (die im Kunststoffbeutel mit einem **R** markiert ist). Ersetzen Sie die obere Abdeckung in der Kunststofftüte.
-  **Anmerkung:** Stellen Sie sicher, dass die Seite des Magnetschalters korrekt auf der oberen Abdeckung platziert ist.
- 15** Installieren Sie Teil **1**. Schließen Sie das Verbindungskabel **2** an und installieren Sie dann Teil **3**.

Funktionen

Anzeige der Bedienungselemente

Verwenden Sie Ihr Gerät gemäß den folgenden Bedienungsanweisungen. Ihr Gerät besitzt dieselben Betriebsfunktionen und -modalitäten der auf den folgenden Abbildungen dargestellten Bedienfelder. Beim ersten Einschalten des Geräts werden die Bildschirmsymbole angezeigt. Wenn keine Taste gedrückt wird und die Türen geschlossen sind, erlöschen die Symbole.

Temperaturregelung

- Wir empfehlen, bei der ersten Inbetriebnahme Ihres Kühlschranks die Kühlschranktemperatur auf -18 °C einzustellen. Falls Sie die Temperatur ändern möchten, gehen Sie folgendermaßen vor.



VORSICHT

Mit der Temperaturregelung stellen Sie eine Durchschnittstemperatur für den gesamten Kühlschrank ein.

- Die Temperaturen im Inneren jedes Fachs können je nach der auf dem Display angezeigten Temperaturen und je nach Menge der hinzugefügten Lebensmittel und ihrer Aufbewahrungszone variieren. Die hohe oder niedrige Umgebungstemperatur kann die tatsächliche Temperatur innerhalb des Geräts beeinflussen.

1. Kühlschrank

- Drücken Sie auf **KÜHLSCHRANK**, um die Kühlschranktemperatur zwischen -14 °C und -24 °C einzustellen. Das Bedienfeld zeigt den entsprechenden Wert in der folgenden Reihenfolge an.



2. Kühlschrank



- Der Schnell-Tiefkühler senkt die Temperatur im Gefrierraum, damit die Nahrungsmittel schneller gefrieren. Dies erlaubt, Vitamine und Nährstoffe von frischen Lebensmitteln zu erhalten und die Speisen länger zu konservieren.
- Drücken Sie auf **SUPER FREEZE**, um die Schnellgefrierfunktion zu aktivieren. Das Kontrolllicht leuchtet.
- Falls die Höchstmenge an einzufrierenden Lebensmitteln erreicht ist, warten Sie ca. 24 Stunden.
- Die Kontrollleuchte **SUPER FREEZE** erlischt nach 26 Stunden automatisch und die Gefriertemperaturregelung zeigt -24 °C an.
- Wenn die Schnellgefrierfunktion aktiviert ist, können Sie sie durch Drücken auf **SUPER FREEZE** oder **TIEFKÜHLER** deaktivieren. Die Gefriertemperaturregelung des Tiefkühlers kehrt folglich auf die vorige Konfiguration zurück oder die Funktion *Eco Energy* wird aktiviert.



3. Eco Energy

- Diese Funktion ermöglicht dem Gefrierschrank im Energiesparmodus zu arbeiten, was nützlich ist, wenn Sie im Urlaub sind, da dies den Energieverbrauch reduziert. Um ihn zu aktivieren, drücken Sie 3 Sekunden lang die Taste **ECO ENERGY**, bis die Anzeige leuchtet.

- Sobald die Energiesparfunktion aktiviert ist, wird die Gefrierfachtemperatur automatisch auf **-15 °C** konfiguriert, um die Energie zu minimieren.
- Wenn die *Energiespar*-Funktion aktiviert ist, und Sie sie deaktivieren möchten, drücken Sie die Taste **ECO ENERGY** oder die Taste **FREEZER**. Die Kühlschranktemperatur kehrt dann zur vorigen Einstellung zurück.
- Bei Temperaturalarm drücken Sie 3 Sekunden lang die Taste **ALARM**, um die höchste Temperatur im Tiefkühler zu ermitteln. Der Temperaturwert und das „Alarm“-Symbol blinken 5 Sekunden lang gleichzeitig. Diese Funktion steht nicht bei allen Modellen zur Verfügung.

4. Alarm



Im Alarmfall leuchtet die **ALARM**-Anzeige auf und es ist ein Summen zu vernehmen. Drücken Sie auf **ALARM**, um den Alarm auszuschalten. Das **ALARM**-Kontrolllicht und das Summen stoppen.

Türalarm

- Wenn die Tür des Kühlschranks oder Gefrierteils länger als **2 Minuten** geöffnet bleibt, wird der Türalarm eingeschaltet. Wenn der Türalarm aktiviert ist, ertönt 3x pro Minute ein Summen. Der Alarm endet nach 10 Minuten.
- Um Energie zu sparen, vermeiden Sie es, die Tür längere Zeit offenzuhalten, wenn Sie den Kühlschrank benutzen. Sie können den Türalarm auch durch Schließen der Tür ausschalten.

Temperaturalarm

- Wenn die Gefriertemperatur wegen eines Stromausfalls oder aus anderen Gründen zu hoch ist, ertönt ein Temperaturalarm und erscheint auf der Temperatur-Bildschirmanzeige.
- Bei Temperaturalarm ertönt der Klingelton 10x hintereinander und stoppt dann automatisch.



VORSICHT

Wenn die Stromversorgung wiederhergestellt ist, ist es normal, dass der Temperaturalarm eintritt. Sie können dies beheben, indem Sie auf **ALARM** drücken.

5. Stromversorgung

- Wenn Sie das Gerät reinigen oder nicht mehr benutzen möchten, können Sie es durch Drücken der **POWER**-Taste deaktivieren.
- Wenn der Kühlschrank in Betrieb ist, können Sie das Gerät durch **5 Sekunden** langes Drücken der **POWER**-Taste ausschalten. Die Bildschirmanzeige wird deaktiviert.



Wichtig! Lagern Sie während dieser Zeitspanne keine Lebensmittel im Kühlschrank.

- Wenn das Gerät vom Stromnetz getrennt ist, können Sie es in Betrieb setzen, indem Sie die **POWER**-Taste 1 Sekunde lang drücken. Der Kühlschrank kehrt dann zur vorigen Temperatur zurück.

6. Kindersicherung



- Sie können auf die **KINDERSICHERUNG**-Schaltfläche drücken, wenn die Kinder die Tasten berühren könnten, um falsche Einstellungen zu vermeiden. Solange die *Kindersicherung* aktiviert ist, würde das Drücken anderer Tasten mit Ausnahme der **ALARM**-Taste nicht funktionieren.
- Wenn das Gerät entsperrt ist, können Sie die Kindersicherungsfunktion durch 3 Sekunden langes Drücken der **VERRIEGELUNG** aktivieren.
- Wenn die Kindersicherung aktiviert ist, können Sie sie ausschalten, indem Sie 3 Sekunden lang **KINDERSICHERUNG** drücken. Die Anzeige **KINDERSICHERUNG** wird deaktiviert.

Bedienung Ihres Geräts

Ihr Gerät verfügt über das Zubehör, das in der *Beschreibung des Gerätes* erläutert wird. Dank dieser Anleitungen können Sie das Gerät auf angemessene Weise verwenden.

Klappe

- 16** Sie können die Klappe anheben, wenn Sie die oberen Fach enthaltenen Speisen entnehmen möchten. Bevor Sie die Klappe öffnen oder schließen, müssen Sie sie von der ersten Führungsschiene heben. Anschließend kann die aufklappbare Abdeckung entlang der Führungsschiene nach oben oder unten gleiten.

Gefrierfach-Schublade

- 17** Die Schublade wird zur Aufbewahrung von Lebensmitteln verwendet, die eingefroren werden müssen, z.B. Fleisch, Fisch, Eiscreme etc..

Kleine Aufbewahrungsbox

- 18** Die Aufbewahrungsbox wird verwendet, um kleinformige Speisen aufzubewahren, die eingefroren werden sollen, wie Ravioli, gefrorene Desserts etc. Lebensmittel können nur in dem sehr großen Behälter (der sich ganz oben befindet) oder in der oberen Schublade aufbewahrt werden.

Flexibler Eiswürfelbehälter

Anmerkung: Falls der Eiswürfelbehälter zum ersten Mal verwendet wird, oder wenn er über einen längeren Zeitraum nicht verwendet wurde, ist er vor Gebrauch zu reinigen.

- Der Eiswürfelbehälter dient zum Erzeugen und Aufbewahren von Eiswürfeln. Sie müssen ihn wie folgt verwenden.
- 19** Nehmen Sie den Eisbehälter aus der Installationshalterung. Gießen Sie Wasser in die Eiswürfelbehälter; der Wasserstand darf den Maximalpegel nicht überschreiten.
- Befestigen Sie den gefüllten Eiswürfelbehälter wieder an der Halterung.
- Wenn sich Eiswürfel gebildet haben, drehen Sie die Regler im Uhrzeigersinn und das Eis fällt in das Eisfach darunter.
- 20** Die Eiswürfel können in der Eisbox gelagert werden. Wenn Sie sie brauchen, können Sie die Eisbox herausziehen und sie herausnehmen.

Installation von zwei Kühlschränken

- 21** Ihr Tiefkühler kann mit einem zugehörigen Kühlschrank installiert werden.
- Dieser kann mit ähnlichen mitgelieferten Installationsteilen montiert werden.

Praktische Tipps und Tricks

Energiespartipps

- Wir empfehlen, sich zum Energiesparen an die untenstehenden Anweisungen zu halten,.
- Vermeiden Sie soweit wie möglich, die Tür zu lange offen zu lassen, um Energie zu sparen.
- Stellen Sie sicher, dass sich das Gerät nicht in der Nähe von Wärmequellen (direktes Sonnenlicht, Backofen, Elektroherd, etc.) befindet.
- Stellen Sie das Gerät nie auf eine tiefere Temperatur als nötig ein.
- Stellen Sie weder heiße Speisen oder noch dampfende Flüssigkeiten in den Kühlschrank.
- Platzieren Sie das Gerät in einem trockenen, gut gelüfteten Raum. Beachten Sie das Kapitel *Installation* Ihres neuen Geräts.
- Wenn die auf der Abbildung gezeigte Kombination von Schubladen, Gemüsefächern und Abstellflächen korrekt ist, ändern Sie sie nicht, weil diese Konfiguration für einen minimalen Stromverbrauch konzipiert ist.

Tipps zur Kühlung frischer Lebensmittel

- Stellen Sie niemals warme Esswaren direkt in den Kühlschrank oder in den Tiefkühler. Sie sorgen für eine Erhöhung der Innentemperatur, sodass der Kompressor härter arbeiten und mehr Energie verbrauchen muss.
- Decken oder wickeln Sie Ihre Lebensmittel gut ein, vor allem, wenn sie einen kräftigen Geschmack (Geruch) haben.
- Ordnen Sie die Lebensmittel so an, dass sich die Luft um sie herum frei zirkulieren kann.

Hinweise zum Einfrieren

- Lassen Sie das Gerät bei der ersten Verwendung oder nach einer langen Zeit der Inaktivität mindestens 2 Stunden vor dem Verstauen von Lebensmitteln im Fach auf vollen Touren laufen.
- Teilen Sie Ihre Speisen in kleine Portionen auf, so dass sie schnell einfrieren und um anschließend nur die gewünschte Menge aufzutauen.
- Verpacken Sie die Lebensmittel in luftdichten Aluminium- oder Polyethylenbeuteln.
- Vermeiden Sie jeden Kontakt zwischen frischen, nicht eingefrorenen Lebensmitteln und bereits tiefgekühlten Speisen, um eine Temperaturerhöhung der letzteren zu verhindern.
- Tiefkühlkost kann Erfrierungen der Haut verursachen, wenn sie unmittelbar nach der Entnahme aus dem Tiefkühler verzehrt werden.
- Wir empfehlen, jedes eingefrorene Paket zu kennzeichnen und mit Datum zu versehen um die Aufbewahrungszeiten zu verfolgen.

Tipps zur Lagerung von Tiefkühlkost

- Stellen Sie sicher, dass die Nahrungsmittel vom Verteiler der Lebensmittel ordnungsgemäß konserviert wurden.
- Einmal aufgetaut, verderben Lebensmittel schnell und dürfen niemals erneut tiefgekühlt werden. Überschreiten Sie nie vom Hersteller angegebene Haltbarkeitsfristen.

Ausschalten des Geräts

- Wenn das Gerät für längere Zeit ausgeschaltet werden muss, treffen Sie die folgenden Vorsichtsmaßnahmen, um Schimmelbildung zu vermeiden.
- Entfernen Sie sämtliche Nahrungsmittel.
- Ziehen Sie das Netzkabel aus der Steckdose.

- Reinigen und trocknen Sie das Innere des Gerätes gründlich.
- Stellen Sie sicher, dass die Türen ein wenig offen bleiben, damit die Luft zirkulieren kann.

Wischen Sie sie dann mit einem weichen Tuch ab.

- Trocknen Sie alle Flächen und abnehmbaren Teile sorgfältig.

Reinigung und Pflege

- Aus hygienischen Gründen muss das Gerät (inkl. Innen- und Außenelementen) regelmäßig gereinigt werden, und zwar mindestens alle 2 Monate.



ACHTUNG

Das Gerät darf während der Reinigung nicht an das Stromnetz angeschlossen sein. **Stromschlaggefahr!** Vor der Reinigung schalten Sie das Gerät aus und trennen Sie es von der Stromversorgung.



ACHTUNG

- Verwenden Sie keine scharfen Gegenstände, die die Oberfläche zerkratzen könnten.
- Verwenden Sie keine Verdünnungsmittel, Autowaschmittel, Bleichmittel, scheuernden Reiniger oder organischen Lösungsmittel wie Benzol, sie beschädigen die Oberfläche des Gerätes und stellen eine Brandgefahr dar.

Außenreinigung

- Damit es sein Aussehen behält, muss das Gerät regelmäßig gereinigt werden.
- Wischen Sie das Digital- und das Anzeigepanel mit einem weichen, sauberen Tuch ab.
- Sprühen Sie das Wasser auf das Tuch anstatt direkt auf die Oberfläche des Apparats. Dadurch wird eine gute Verteilung der Flüssigkeit auf der Oberfläche gewährleistet.
- Reinigen Sie Türen, Griffe und die Oberfläche des Gerätes mit einem neutralen Reinigungsmittel.

Innenreinigung

- Der Kühlschrank-Innenraum muss regelmäßig gereinigt werden. Er ist leichter zu reinigen, wenn er wenig Speisen enthält.
- Reinigen Sie die Innenwände des Kühlschranks mit einer schwach konzentrierten Natron-Lösung und wischen Sie sie dann mit lauwarmem Wasser und einem ausgewrungenen Schwamm oder Tuch aus.
- Trocknen Sie die Flächen gut, bevor Sie die Regale und Schubfächer wieder einordnen. Trocknen Sie alle Flächen und abnehmbaren Teile sorgfältig.

**VORSICHT**

Verwenden Sie keine scharfen Gegenstände, um Eis aus dem Tiefkühlfach zu entfernen. Warten Sie, bis das Innere vollständig trocken ist, bevor Sie das Gerät wieder an das Stromnetz anschließen und erneut einschalten.

Reinigung der Türdichtungen

- Achten Sie darauf, dass die Fugen sauber bleiben.
- Klebrige Getränke oder Lebensmittel können das Kleben des Dichtungsprofils am Schrank bewirken, wenn Sie die Tür öffnen. Waschen Sie die Dichtungen mit einem neutralen Reinigungsmittel und etwas lauwarmem Wasser. Spülen und trocknen Sie alle Teile nach der Reinigung sorgfältig.

**VORSICHT**

Das Gerät darf erst wieder eingeschaltet werden, wenn die Dichtungen vollständig trocken sind.

Ersetzen der LED-Kontrollleuchte**WARNUNG**

Die LED darf nicht vom Benutzer ersetzt werden! Wenn die LED beschädigt ist, wenden Sie sich bitte an den Kundendienst für Beratung.

Um die LED-Kontrollleuchte zu ersetzen, können Sie die folgenden Schritte befolgen:

- Schalten Sie Ihr Gerät aus.
- Entfernen Sie die Lampenabdeckung, indem Sie sie heben und ziehen.
- Halten Sie den Deckel der LED mit einer Hand und ziehen Sie sie mit der anderen, indem Sie auf die Halterung des Steckers drücken.
- Ersetzen Sie die LED-Kontrollleuchte und lassen Sie sie einrasten.

Fehlerbehebung

- Wenn Sie ein Problem mit Ihrem Gerät haben oder wenn Sie denken, dass das Gerät nicht funktioniert, führen Sie ein paar einfache Kontrollen durch, bevor Sie einen Techniker anrufen. Bitte beachten Sie die untenstehenden Ausführungen. Sie können ein paar einfache Prüfungen durchführen, die in diesem Abschnitt erläutert werden, bevor Sie einen Techniker beiziehen.

**WARNUNG**

Versuchen Sie niemals, das Gerät selbst zu reparieren. Wenn das Problem, nachdem Sie die unten aufgeführten Kontrollen durchgeführt haben, weiterhin besteht, wenden Sie sich an einen qualifizierten Elektriker, einen autorisierten Service-Techniker oder an die Verkaufsstelle, bei der Sie das Produkt erworben haben.

Problem	Mögliche Ursachen und Lösung
Das Gerät funktioniert nicht ordnungsgemäß.	<p>Stellen Sie sicher, dass das Netzkabel an den Netzstrom angeschlossen ist.</p> <p>Prüfen Sie, ob die Power-Funktion aktiviert ist, drücken Sie die POWER Taste 1 Sekunde lang.</p> <p>Überprüfen Sie die Sicherung oder die Schaltung Ihres Stromversorgungsmoduls und ersetzen sie sie, falls nötig.</p> <p>Die Umgebungstemperatur ist zu niedrig. Versuchen Sie, die Raumtemperatur auf einen niedrigeren Wert einzustellen, um dieses Problem zu lösen.</p> <p>Um den Kompressor zu schützen, ist es normal, dass der Tiefkühler während des automatischen Abtauens nicht funktioniert oder nicht unmittelbar nach dem Einschalten des Geräts startet.</p>
Übler Geruch in den Fächern.	<p>Sie müssen möglicherweise das Innere reinigen.</p> <p>Einige Lebensmittel, Behälter oder Verpackungen können unangenehme Gerüche verbreiten.</p>
Vom Gerät erzeugte Geräusche.	<p>Die folgenden Geräusche sind normal:</p> <ul style="list-style-type: none"> • Kompressorgeräusch • Das Geräusch des kleinen Ventilatormotors im Inneren des Tiefkühlfachs oder in sonstigen Fächern. • Ein Blubbern, ähnlich dem Geräusch von kochendem Wasser. • Knacken während des automatischen Abtauens. • Klickgeräusche bevor der Kompressor einschaltet. <p>Andere, ungewöhnliche Geräusche entstehen durch folgende Ursachen und können das Ergreifen von Maßnahmen erforderlich machen:</p> <ul style="list-style-type: none"> • Der Schrank ist nicht nivelliert. • Die Rückseite des Geräts berührt die Wand. • Flaschen oder Behälter sind umgefallen oder rollen.

Problem	Mögliche Ursachen und Lösung
Der Motor läuft durchgehend	Es ist normal, das Geräusch des Motors häufig zu vernehmen; er muss unter den folgenden Umständen stärker arbeiten: <ul style="list-style-type: none"> • Die Temperatur ist auf einen tieferen Wert als nötig eingestellt. • Vor kurzem wurde eine große Menge von noch warmen Speisen in das Gerät gelegt. • Die Außentemperatur am Gerät ist zu hoch. • Die Türen bleiben zu oft oder zu lange geöffnet. • Unmittelbar nach der Installation des Geräts oder wenn es für längere Zeit ausgeschaltet war.
Eine Frostschicht entwickelt sich im Tiefkühlfach.	Überprüfen Sie, ob die Luftauslässe des Geräts nicht durch Speisen blockiert werden und stellen Sie sicher, dass die Lebensmittel im Gerät so angeordnet sind, um eine ausreichende Belüftung zu ermöglichen. Versichern Sie sich, dass die Türe gut verschlossen ist. Zur Beseitigung des Frosts beachten Sie bitte das Kapitel <i>Reinigung und Pflege</i> .
Die Innentemperatur ist zu hoch	Sie könnten die Türen zu lange oder zu häufig geöffnet haben; ein Hindernis könnte das Schließen der Türen verhindern; oder das Gerät verfügt seitlich, hinten und darüber nicht über ausreichend Freiraum.
Die Innentemperatur ist zu tief.	Erhöhen Sie die Temperatur unter Beachtung der Hinweise im Kapitel <i>Anzeige der Bedienungselemente</i> .
Die Türen schließen nicht leicht.	Prüfen Sie, ob der Kühlschrank etwa 10 bis 15 mm nach hinten geneigt ist, damit die Türen sich selbst schließen und dass an der Innenseite nichts die Schließung behindert.
Wasser tropft auf den Boden	Die Wasserreserve (im hinteren Schrankbereich) könnte nicht stabil sein, oder der Wasserablassvorrichtung (unterhalb der Oberkante des Kompressorsitzes) ist nicht richtig positioniert, um das Wasser in das Reservoir zu gießen oder der Ausgießer ist verstopft. Sie müssen möglicherweise den Kühlschrank von der Wand distanzieren und den Status von Ausguss und Behälter überprüfen.
Die Lampe funktioniert nicht.	Das LED-Leuchtmittel könnte beschädigt sein. Beachten Sie die Passage über den Ersatz der LED-Leuchte im Kapitel <i>Reinigung und Pflege</i> . Die Steuerung hat das Licht deaktiviert, da die Tür zu lange offen gelassen wurde. Schließen und öffnen Sie die Tür wieder um die Leuchte zu reaktivieren.

Bevor Sie das Gerät entsorgen

- Trennen Sie das Netzkabel von seiner Stromversorgungsquelle.
- Trennen Sie das Netzkabel ab und entsorgen Sie es.

Entsorgung Ihres Altgeräts

ENTSORGUNG VON ELEKTRISCHEN UND ELEKTRONISCHEN ABFÄLLEN



Dieses Gerät trägt das Symbol WEEE (Elektrisches oder elektronisches Altgerät), was bedeutet, dass es nach dem Ende des Lebenszyklus nicht mit dem Hausmüll entsorgt werden darf, sondern den örtlichen Sammelstellen zur Abfalltrennung zugeführt werden muss. Abfallverwertung trägt zum Umweltschutz bei.

UMWELTSCHUTZ - RICHTLINIE 2012/19/EU

Zum Schutz unserer Umwelt und Gesundheit müssen elektrische und elektronische Altgeräte nach den klar vorgegebenen Regeln entsorgt werden, die sowohl von Lieferanten als auch von Benutzern zu befolgen sind.

Daher darf Ihr Gerät, welches auf seinem Typenschild oder der Verpackung mit dem Symbol



gekennzeichnet ist, keinesfalls in einer öffentlichen oder privaten Mülltonne für Hausmüll entsorgt werden. Der Benutzer muss das Gerät den örtlichen Abfall-Sortierstellen zum Recycling oder zur Wiederverwendung zu anderen Zwecken im Sinne der Richtlinie übergeben.

¡Muchas gracias!

Muchas gracias por haber elegido nuestro producto VALBERG. Seleccionado, testado y recomendado por ELECTRO DEPOT. Los productos de la marca VALBERG le garantizan una facilidad de uso, un rendimiento eficaz y una calidad impecable.

Con este dispositivo puede estar seguro de que siempre quedará satisfecho al utilizarlo.

Bienvenido a ELECTRO DEPOT.

Visite nuestra página web: www.electrodepot.es



A**Antes de empezar**

70 Indicaciones de seguridad

B**Descripción del dispositivo**

76 Lista de partes

77 Especificaciones técnicas

C**Uso del dispositivo**

78 Instalación del nuevo aparato

79 Inversión de la puerta

81 Descripción del aparato

84 Indicaciones y recomendaciones prácticas

D**Mantenimiento y limpieza**

85 Limpieza y mantenimiento

86 Solución de problemas

E**Eliminación**

89 Desecho de su dispositivo obsoleto

Indicaciones de seguridad

POR FAVOR, LEA ESTE MANUAL CON DETENIMIENTO ANTES DE UTILIZAR EL DISPOSITIVO Y CONSÉRVELO PARA SU USO EN FUTURAS OCASIONES.

Seguridad y precauciones

- Para su seguridad y para un uso correcto del aparato, antes de instalarlo y utilizarlo por primera vez, lea atentamente este manual y comprenda las precauciones y los consejos útiles que incluye. Para evitar daños en el aparato y/o lesiones personales, es importante que las personas que utilicen este aparato comprendan totalmente el funcionamiento y sus funciones de seguridad. Guarde este manual para futuras consultas y consérvelo junto con el aparato para entregarlo en caso de venta o traslado. De esta forma, podrá garantizar un funcionamien-

to óptimo del aparato.

- Para evitar lesiones, conserve este manual. El fabricante no se responsabiliza de los daños en caso de manipulación incorrecta del aparato.

Seguridad de los niños y de otras personas vulnerables

- Este aparato puede ser utilizado por niños mayores de 8 años y por personas con las capacidades físicas, sensoriales o mentales limitadas, o que no hayan aprendido a utilizar el aparato, siempre que estén bajo supervisión de una persona informada y sean conscientes de los riesgos. Los niños no deben jugar con el aparato. Los niños nunca deben realizar la limpieza y el mantenimiento del usuario, a menos que se encuentren bajo supervisión.
- Conserve todo el material del embalaje fuera del alcance de los niños ya que podrían asfixiarse.

- Si decide desechar el aparato, desenchúfelo, corte el cable de conexión lo más cerca del aparato que pueda y retire la puerta para evitar que los niños jueguen con ella y puedan electrocutarse o quedar encerrados en el interior.
- Si el aparato, con una junta magnética en la puerta, sustituye otro aparato con pestillo en la puerta o en la junta, compruebe que el pestillo está inutilizado antes de deshacerse del aparato antiguo. Así, evitará que este aparato se convierta en una trampa para los niños.

Información general de seguridad

- **¡ATENCIÓN!** Este aparato se ha diseñado para uso doméstico y en los entornos siguientes:
 - cocinas y equipamientos comerciales,
 - entornos de trabajo y oficinas;
 - alojamientos tipo casa de huéspedes;

- granjas y hoteles, moteles y otros tipos de alojamiento;
- cocinas industriales y otras aplicaciones no destinadas a la reventa.

- **ATENCIÓN** — Nunca guarde sustancias inflamables como aerosoles en el interior del aparato ya que podrían derramarse.
- **ATENCIÓN** — Si el cable de alimentación está dañado, debe ser inmediatamente sustituido por el fabricante o un distribuidor autorizado, para evitar descargas eléctricas.
- **ATENCIÓN** — Mantenga las ventilaciones bien abiertas y compruebe que el aire puede circular por las aberturas, especialmente si el aparato está empotrado en la pared.
- **ATENCIÓN** — Dado que los sistemas mecánicos y otros equipamientos eléctricos aceleran el proceso de descongelación, respete el medio ambiente como recomienda el fabricante.

- **ATENCIÓN** — No dañe el circuito de refrigeración.
- **ATENCIÓN** — No utilice aparatos eléctricos en el interior del compartimento destinado a los alimentos, excepto si son tolerados por el fabricante.
- **ATENCIÓN** — El sistema refrigerante e aislante contiene gases inflamables. Deseche el aparato en un centro de recogida acordado. Nunca exponga el aparato a las llamas.

Líquido refrigerante

- El circuito refrigerante del sistema utiliza isobutano refrigerante (R600a); es un gas natural altamente inflamable y, en consecuencia, peligroso para el medio ambiente. Durante el transporte y la instalación del aparato, compruebe que no se daña ningún componente del circuito de refrigeración. El refrigerante (R600a) es un líquido inflamable.

- **Atención: riesgo de incendio.** Si el circuito de refrigeración se daña:
 - Evite las llamas vivas y toda fuente de inflamación.
 - Ventile bien la habitación donde está el aparato.
 - Es peligroso modificar la composición de este aparato.
 - Cualquier daño en el cable puede provocar un cortocircuito y/o una descarga eléctrica.

Seguridad eléctrica

- No alargue el cable de alimentación.
- Compruebe que la toma de corriente no esté dañada. Una toma de corriente en mal estado puede provocar una sobrecarga del aparato y su explosión.
- Compruebe que puede acceder a la toma de corriente del aparato.
- No tire nunca del cable principal.

- Si la toma de corriente está floja, no enchufe el cable. Existe riesgo de descarga eléctrica o incendio.
- Nunca utilice el aparato si la tapa de la lámpara interior no está colocada.
- Este refrigerador funciona con corriente monofásica de 220-240 V / 50 Hz. Si se producen variaciones de tensión o la tensión eléctrica sobrepasa el valor aconsejado, por su seguridad, compruebe que el regulador de tensión automático de CA admite correctamente 350 W más que el aparato. El refrigerador debe utilizar una toma de corriente específica, en lugar de un enchufe múltiple con otros aparatos eléctricos. El aparato debe conectarse a tierra según las recomendaciones vigentes.

Uso diario

- No guarde sustancias o líquidos inflamables en el interior del aparato ya que podrían provocar una explosión.
- No utilice aparatos eléctricos en el interior de este aparato (batidoras, heladeras, etc.).
- Cuando desenchufe el aparato, sujete siempre el enchufe con las manos y no tire del cable.
- No coloque elementos calientes ni componentes de plástico en este aparato.
- No coloque alimentos directamente en la salida de aire situada en el fondo del aparato.
- Guarde los alimentos ya envasados de acuerdo con las indicaciones del fabricante.
- Este aparato debe utilizarse y tratarse según las reglas específicas. Consulte las reglas establecidas en materia de almacenamiento.
- No guarde bebidas gaseosas ni bebidas carbonatadas en el congelador ya que ejercen presión en las botellas y podrían explotar en el interior del aparato.

- Los alimentos congelados se pueden quemar si se guardan directamente en el frío.
- No exponga el aparato directamente al sol.
- Conserve las lámparas, luminarias y otras llamas vivas lejos del aparato para evitar incendios.
- Este aparato se ha diseñado para guardar alimentos y/o bebidas tradicionales, según las instrucciones incluidas.
- El aparato es pesado. Sea cuidadoso al emplazarlo.
- No retire ni toque los elementos del congelador con las manos húmedas o mojadas ya que podría sufrir abrasiones en la piel y/o quemaduras graves.
- No se apoye en la base, los cajones, las puertas y otros elementos similares.
- Los alimentos congelados no deben volver a congelarse una vez descongelados.
- Las botellas pueden explotar. No consuma cubitos de hielo directamente del congelador ya que podría que-

marse la boca y los labios.

¡Atención!

Limpieza y mantenimiento

- Antes de realizar cualquier tarea de limpieza, apague y desenchufe el aparato.
- No limpie el aparato con elementos metálicos, un sistema de vapor, aceites volátiles, disolventes orgánicos o componentes abrasivos.
- No utilice objetos cortantes o puntiagudos para retirar la escarcha. Utilice un rascador de plástico.

¡Información importante para la instalación!

- Para que las conexiones eléctricas sean correctas, siga las instrucciones de este manual.
- Desembale el aparato y compruebe visualmente que no está dañado. No enchufe el aparato si está dañado. Informe de los daños en la tienda donde lo compró. En ese caso, conserve el embalaje.

- Es recomendable que espere un mínimo de 4 horas antes de enchufar el aparato para que el compresor esté bien abastecido de aceite.
- Se necesita una buena circulación del aire para evitar riesgos de sobrecalentamiento. Para obtener una ventilación suficiente, siga las instrucciones de instalación.
- Siempre que sea posible, el aparato no debe tocar las paredes y/o estar en contacto con elementos calientes (compresor, condensador) para evitar riesgos de incendios. Respete siempre las instrucciones de instalación.
- El aparato no debe estar junto a radiadores o placas de cocción.
- Compruebe que puede acceder a la toma de corriente una vez instalador el aparato.

Solución de problemas

- Solo un técnico profesional debe realizar las operaciones eléctricas.
- Este aparato debe ser reparado en un centro de reparación homologado y solo deben utilizarse piezas originales.
 - Si el aparato no tiene congelador.
 - Si el aparato tiene congelador.

Lista de partes

Vista del aparato

- | | |
|---|--------------------------------------|
| 1 Armario | 10 Junta de la puerta del congelador |
| 2 Tapa abatible | 11 Patas regulables |
| 3 Máquina de hielo | 12 Cajón estrecho del congelador |
| 4 Cajón para guardar hielo | 13 Estante de cristal |
| 5 Cajón superior del congelador | 14 Soporte |
| 6 Cajón del medio del congelador (cajón grande) | 15 Bandeja superior |
| 7 Tirador | 16 Bandeja del medio |
| 8 Puerta del congelador | 17 Bandeja inferior |
| 9 Cajón del congelador | |



Observaciones: debido a la continua modificación de nuestros productos, es posible que su refrigerador sea ligeramente diferente del modelo descrito en este manual de instrucciones, pero sus funciones y sus métodos de uso son idénticos. Para obtener más espacio en el congelador, retire los cajones (excepto el cajón inferior del congelador), el soporte de instalación y la máquina de hielo integrada junto con la cubitera.

Especificaciones técnicas

Modelo	Marca: VALBERG Referencia: VAL ARV 260 A+ SHC Categoría del aparato de refrigeración doméstico: 8
Alimentación	220-240 V~ / 50 Hz
Dimensiones (Al. X An. x Pr.)	1855 x 662 x 595 mm
Peso	76,6 kg
Clase de eficiencia energética	Clase A+
Consumo energético anual (AEc)	Consumo energético de 314 kWh por año, calculado sobre el resultado obtenido por 24 horas en condiciones de prueba normales. El consumo energético real depende de las condiciones de uso y de la ubicación del aparato.
Capacidad útil de los compartimentos	Frigorífico: - L Congelador: 260 L
Descongelación	Congelador: automático
Autonomía	15 h
Potencia de descongelación	20 kg / 24 h
Capacidad de congelación	165 W
Clase climática	Clase climática: SN / N / ST / T Este aparato se ha diseñado para ser utilizado a una temperatura entre 10 °C y 43 °C
Emissiones acústicas	42 dB(A)
Tipo de instalación	Independiente

- El consumo real de energía dependerá de las condiciones de instalación y de uso del aparato.
- Electro Dépôt realiza la comercialización de este producto y garantiza la conformidad con los requisitos aplicables

Instalación del nuevo aparato

Ventilación del aparato

- Para mejorar la eficacia del sistema de refrigeración y ahorrar energía, es indispensable que el aparato tenga una buena ventilación para disipar el calor. Por esta razón, asegúrese de que el aparato dispone de espacio libre suficiente alrededor del refrigerador.
- **Sugerencia:** es aconsejable que deje un espacio mínimo de 75 mm entre la parte posterior del aparato y la pared, 100 mm por encima, 50 mm entre los laterales y la pared; asimismo, deje espacio suficiente delante del aparato para que las puertas puedan abrirse hasta 135°, como indican los dibujos.



Nota: este aparato es más eficaz en las clases climáticas indicadas en el cuadro siguiente. Podría no funcionar correctamente si se mantiene a una temperatura superior o inferior a la indicada en la placa de datos durante un largo periodo.

Clima	Temperatura ambiente
SN	de +10 °C a +32 °C
N	de +16 °C a +32 °C
ST	de +16 °C a +38 °C
T	de +16 °C a +43 °C

- Instale el aparato en un lugar seco para evitar un nivel de humedad elevado.
- No exponga el aparato a la luz directa del sol, a la lluvia o al hielo. No instale el aparato cerca de fuentes de calor como cocinas, estufas o radiadores.

Nivelación del aparato

- Para nivelar el aparato y para que tenga una circulación de aire suficiente en la parte inferior trasera, las patas del aparato pueden ajustarse. Puede ajustarlas manualmente o con una llave adecuada.
- Para que las puertas se cierren automáticamente, incline la parte superior hacia atrás 10 mm.

Instalación de los tiradores de la puerta

- Para facilitar el transporte del aparato, los tiradores de la puerta se incluyen por separado en una bolsa de plástico; puede instalarlos como se indica a continuación.
- Retirar las tapas de los tornillos de la izquierda de la puerta y guardarlas en la bolsa de plástico.
- Fijar el tirador a la izquierda de la puerta, alineando los ejes de los agujeros con el tirador, como se indica en la imagen.
- Fijar el tirador con los tornillos especiales incluidos en la bolsa de plástico. Instalar las protecciones del tirador.

Inversión de la puerta

El lado de apertura de la puerta puede modificarse, de la derecha a la izquierda, si es necesario.



ATENCIÓN

Quando invierta la puerta, el aparato no debe estar conectado al suministro. Asegúrese de que el enchufe esté desconectado de la toma de corriente.

Las herramientas necesarias son:

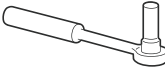
Llave de tubo de 8 mm 

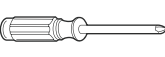
Destornillador con punta de estrella 

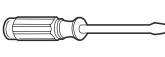
Destornillador de punta plana 

Llave de 8 mm 



Observaciones: para acceder a la base del refrigerador, tumbelo encima de unos embalajes de espuma blanda o de un soporte similar para evitar dañar su panel trasero. Para invertir la puerta, se recomiendan los pasos siguientes.

- 1 Colocar el refrigerador en posición vertical.
- 2 Abrir la pieza 1 situada encima del refrigerador desde la banda derecha; a continuación, desenganchar la pieza 3 y la pieza 4 de la puerta de la misma manera.

Retirar la pieza 2 y guardarla en la bolsa de plástico.

- 1 Tapa superior
 - 2 Tapa de la bisagra superior (izquierda)
 - 3 Tapa superior de la puerta superior
 - 4 Tapa de la esquina
- 3 Desenchufar los conectores eléctricos 1 y 2 y desenganchar la pieza 3.
 - 4 Retirar los tornillos 1, el hilo flojo 2 y la pieza 3.

- 1 Brocas de tornillo autorroscable
- 2 Cable de tierra
- 3 Parte superior de la bisagra



Nota: sujete la puerta con la mano desde el paso 4 para evitar que caiga.

- 5 Retirar la puerta y colóquela encima de una superficie lisa, con los paneles hacia arriba. Levantar la pieza 1 y la pieza 4 y aflojar los tornillos 2 como se indica en la imagen. Cambiar el tirador 3 al lado derecho, instalar los tornillos 2, la pieza 1 y la pieza 4 por este orden.

Aflojar los tornillos **7**, separar la pieza **6** y la pieza **5**, reinstalar la pieza **6** después de haber instalado la pieza **5** y la pieza **6** en el lado izquierdo con los tornillos **7**.

- ① Cubre-tirador
 - ② Tornillos especiales autorroscables
 - ③ Tirador
 - ④ Tapa de los agujeros
 - ⑤ Tope de la puerta
 - ⑥ Bloque del tope
 - ⑦ Tornillos autorroscables
- 6** Colocar el refrigerador plano, retirar la pieza **3** y aflojar los tornillos **4**. Retirar las piezas **1** y **2**.
- ① Bisagra inferior (izquierda)
 - ② Apoyapatas delanteros fijos
 - ③ Patas ajustables
 - ④ Tornillos autorroscables
 - ⑤ Arandela

 **Observaciones:** la arandela puede adherirse a la puerta.

- 7** Desatornillar la bisagra inferior, volver a colocarla en el agujero adecuado, atornillarla y montar la arandela.
- 8** Regresar al paso **6**, cambiar la pieza **1** a la izquierda y la pieza **2** a la derecha, y fijarlas con los tornillos **4**. Finalmente, instalar la pieza **8**.
- ① Parte inferior de la bisagra (derecha)

- 9** Desenroscar el eje superior de la bisagra, girar la bisagra superior y fijar el eje en ella.
A continuación, instalarla en el lado útil.
- 10** Intercambiar los cables de las ranuras izquierda y derecha del refrigerador.
- 11** Mover la puerta a la posición adecuada. Ajustar la pieza **1** y la puerta. Pasar el cable de conexión **2** por la ranura de la puerta de derecha a izquierda y fijar la pieza **1** y el cable **2** por los tornillos **3** (sujetar la puerta con una mano durante la instalación).
- 12** Enchufar el conector eléctrico **1**, según el paso **3** y, a continuación, instalar la pieza **2** (incluida en la bolsa de plástico).
- ① Tapa de la bisagra superior (derecha)
- 13** Invertir la pieza **1** a 180° e instalarla en la esquina derecha de la puerta; a continuación, montar la pieza **2** (ambas piezas retiradas en el paso **2**).
- 14** Retirar el interruptor magnético de la tapa superior (pieza **3**, instrucción **3**) y, a continuación, montarlo en la tapa que se utilizará (indicador con **R** en la bolsa de plástico). Volver a colocar la tapa superior en la bolsa de plástico.

 **Observaciones:** asegúrese de que el lado del interruptor magnético esté correctamente colocado en la tapa superior.

- 15** Instalar la pieza **1**. Conectar el cable de conexión **2** e instalar la pieza **3**.

Descripción del aparato

Controles

Utilice el aparato según las normas de control siguientes; su aparato tiene las mismas funciones y modos que los paneles de control indicados en las imágenes siguientes. Al encender el dispositivo por primera vez, se visualizan los iconos siguientes en la pantalla. Si no se pulsa ningún botón, y si las puertas están cerradas, los iconos se apagan.

Ajuste de la temperatura

- Le recomendamos que cuando encienda el refrigerador por primera vez, ajuste su temperatura a $-18\text{ }^{\circ}\text{C}$. Si desea modificar la temperatura, siga las instrucciones siguientes.



ATENCIÓN

Al ajustar una temperatura, el usuario ajusta una temperatura media para todo el conjunto del refrigerador.

- Las temperaturas en el interior de cada compartimento pueden variar en relación con las temperaturas indicadas en el panel y según la cantidad de alimentos que guarde en el aparato. Una temperatura ambiente alta o baja puede influir en la temperatura real del interior del aparato.

1. Frigorífico

- Pulse **FREEZER** para ajustar la temperatura entre $-14\text{ }^{\circ}\text{C}$ y $-24\text{ }^{\circ}\text{C}$; el panel de control indica el valor correspondiente según la secuencia siguiente.

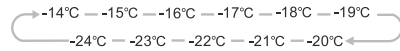

2. Congelación rápida



- El congelador rápido baja la temperatura del interior del congelador para que los alimentos se congelen más rápidamente. De esta forma, se preservan las vitaminas y los nutrientes de los alimentos frescos y la comida se conserva durante más tiempo.
- Pulse **SUPER FREEZE** para activar la función de congelación rápida. El indicador se ilumina.
- En caso de que se alcance la cantidad máxima de productos para congelar, espere unas 24 horas.
- El indicador **SUPER FREEZE** se apaga automáticamente al cabo de 26 horas y el ajuste de temperatura del congelador indica $-24\text{ }^{\circ}\text{C}$.
- Cuando la función de congelación rápida está activada, puede desactivarla pulsando **SUPER FREEZE** o **FREEZER**. El ajuste de temperatura del congelador regresa a la configuración anterior o se activa la función *Eco Energy*.



3. Eco Energy

- Esta función permite al congelador funcionar en modo de ahorro de energía, útil si está de vacaciones ya que reduce el consumo de energía. Para activarla, solo debe pulsar el botón **ECO ENERGY** durante 3 segundos hasta que el indicador se ilumina.
- Si la función de ahorro de energía está activada, la temperatura del congelador se configura automáticamente

te a $-15\text{ }^{\circ}\text{C}$ para reducir el consumo energético.

- Si la función de *ahorro de energía* está activada, y desea desactivarla, solo debe pulsar el botón **ECO ENERGY** o el botón **FREEZER**. La temperatura del congelador se ajusta a la configuración anterior.

4. Alarma



En caso de alarma, el indicador **ALARME** se ilumina y se escucha un zumbido. Pulse la tecla **ALARME** para desactivarla. El indicador **ALARME** se apaga y el zumbido cesa.

Alarma de la puerta

- Si la puerta del refrigerador o del congelador está abierta durante más de 2 minutos, la alarma de la puerta se activa. Si la alarma de la puerta está activa, un zumbador suena 3 veces por minuto y la alarma se detiene al cabo de 10 minutos.
- Para ahorrar energía, evite dejar las puertas abiertas durante mucho tiempo al utilizar el refrigerador. La alarma de la puerta de cancela al cerrar las puertas.

Alarma de temperatura

- Si la temperatura del congelador es demasiado alta debido a un corte de suministro o a otras razones, sonará una alarma de temperatura y se visualizará en la pantalla de la temperatura.
- En caso de alarma de temperatura, se escuchará un pitido **10 veces y, a continuación, se parará automáticamente.**
- En caso de alarma de temperatura, pulse el botón **ALARME** durante 3 segundos para comprobar la temperatura más alta del congelador. El valor de la temperatura y el icono "Alarma" parpadean simultáneamente durante 5 segundos. Esta función no está disponible en determinados modelos.



ATENCIÓN

Cuando se restablezca el suministro eléctrico, es normal que se visualice la alarma de la temperatura. Pulse **ALARME** para que desaparezca.

5. Alimentación

- Si desea limpiar el aparato o dejar de utilizarlo, puede apagarlo pulsando el botón **POWER**.
- Si el refrigerador funciona, puede apagarlo pulsando el botón **POWER** durante 5 segundos y se desactiva el panel de control.



¡Importante! No guarde alimentos en el refrigerador durante este periodo.

- Si el aparato está apagado, puede encenderlo pulsando el botón **POWER** durante 1 segundo; el refrigerador regresará a la temperatura anterior.

6. Bloqueo parental



- Puede pulsar el botón **CHILD LOCK** para evitar que los niños modifiquen los ajustes. Si la función de *Bloqueo infantil* está activada, las otras teclas quedan inactivas, excepto el botón **ALARME**.
- Si el aparato está desbloqueado, puede activar la función de bloqueo infantil pulsando **CHILD LOCK** durante 3 segundos.

- Si la función de bloqueo parental está activada, puede desactivarla pulsando **CHILD LOCK** durante 3 segundos y el indicador de **BLOQUEO PARENTAL** se desactivará.

Uso del aparato

Este aparato incluye los accesorios descritos en *Descripción del aparato*. Gracias a las instrucciones, puede utilizarlo correctamente.

Tapa abatible

- 16 Levante la tapa abatible si desea extraer alimentos del compartimento superior.
Antes de abrir o cerrar la tapa abatible, primero debe retirarla de la guía. A continuación, la tapa abatible puede deslizarse por toda la guía hacia arriba o hacia abajo.

Cajón del congelador

- 17 Se utiliza para guardar alimentos que deben ser congelados: carne, pescado, helados, etc.

Cajón pequeño

- 18 Se utiliza para conservar alimentos de tamaño pequeño que deben ser congelados: raviolis, postres helados, etc. Los alimentos pueden guardarse en el cajón más grande (situado en la parte superior).

Cubitera flexible



Observaciones: si se utiliza la cubitera por primera vez o si no se ha utilizado durante un largo periodo de tiempo, límpiela antes de su uso.

- La cubitera se utiliza para fabricar cubitos. Debe utilizarse de la manera siguiente.
- 19 Retire la cubitera del soporte.
Vierta el agua en la cubitera; el nivel de agua no debe sobrepasar la línea máxima.
- Vuelva a colocar la bandeja llena en el soporte.
- Cuando los cubitos se hayan formado, gire los botones hacia la derecha y el hielo caerá en la heladera situada debajo.
- 20 Los cubitos pueden guardarse en la cubitera; si los necesita, puede sacar la cubitera y extraerlos.

Instalación de dos refrigeradores

- 21 Su congelador puede instalarse con un refrigerador asociado.
- Se puede instalar utilizando las piezas de instalación incluidas.

Indicaciones y recomendaciones prácticas

Consejos para el ahorro de energía

- Le recomendamos que estas instrucciones para ahorrar energía.
- Siempre que sea posible, evite dejar la puerta abierta durante demasiado tiempo para conservar la energía.
- Asegúrese de que el aparato no esté cerca de fuentes de calor (luz directa del sol, horno, cocina eléctrica, etc.).
- No ajuste el aparato a una temperatura más baja de la necesaria.
- No coloque elementos calientes ni líquidos en evaporación dentro del aparato.
- Instale el aparato en una habitación seca y bien ventilada. Consulte el apartado Instalar el aparato nuevo.
- Si la combinación de cajones, compartimentos para verduras y bandejas indicada en el diagrama es correcta, no la modifique ya que esta configuración se ha diseñado para un consumo energético mínimo.

Consejos para la refrigeración de alimentos frescos

- No guarde alimentos aún calientes directamente en el refrigerador o en el congelador; la temperatura interna aumentará, el compresor deberá trabajar más y, en consecuencia, el consumo energético será más elevado.
- Cubra o envuelva los alimentos, especialmente si son de sabor fuerte.
- Guarde los alimentos de manera que el aire pueda circular a su alrededor libremente.

Consejos para la congelación

- Durante una primera vez o después de un largo período de inactividad, el aparato debe funcionar al menos 2 horas antes de guardar la comida en él.
- Separe los alimentos en porciones pequeñas para que se congelen rápida y totalmente y para poder descongelar la cantidad deseada.
- Envuelva los alimentos en bolsas herméticas de aluminio o polietileno.
- Evite todo contacto con los alimentos frescos no congelados y con los alimentos ya congelados para evitar que la temperatura de estos últimos aumente.
- Los productos congelados pueden provocar congelación cutánea si se consumen inmediatamente después de sacarlos del congelador.
- Es aconsejable etiquetar y datar cada uno de los paquetes congelados para seguir los plazos de conservación.

Consejos para el almacenamiento de los alimentos congelados

- Asegúrese de que el distribuidor haya conservado correctamente los alimentos congelados.
- Una vez descongelados, los alimentos se deterioran rápidamente y no deben volver a congelarse. No sobrepase el periodo de conservación indicado por el fabricante.

Apagar el aparato

- Si el aparato debe estar apagado durante un largo plazo de tiempo, tome las precauciones siguientes para evitar la aparición de humedades.
- Retire todos los alimentos.
- Desenchufe la alimentación.

- Limpie y seque el interior del aparato completamente.
- Deje las puertas ligeramente abiertas para que el aire circule.

Limpieza y mantenimiento

- Por razones de higiene, el aparato (incluidos los accesorios internos y externos) debe limpiarse regularmente como mínimo cada 2 meses.



ATENCIÓN

El aparato no debe estar enchufado al suministro eléctrico durante su limpieza. ¡Riesgo de descarga eléctrica! Antes de limpiar el aparato, apáguelo y desenchúfelo.

Limpieza del exterior

- Para que conserve su aspecto, el aparato debe limpiarse regularmente.
- Limpie el panel digital y la pantalla con un paño suave y limpio.
- Pulverice agua en el paño en lugar de pulverizarla directamente en la superficie del aparato para que el líquido se distribuya uniformemente en la superficie.



ATENCIÓN

- No utilice objetos cortantes ya que podrían rayar la superficie.
- No utilice disolventes, detergentes para coche, cloro, limpiadores abrasivos ni disolventes orgánicos como el benceno, ya que pueden dañar la superficie del aparato e, incluso, suponer un riesgo de incendio.

Limpieza del interior

- Limpie el interior regularmente. Será más fácil de limpiar si no hay demasiados alimentos.
- Limpie las paredes interiores del refrigerador con una solución de bicarbonato sódico a baja concentración, y enjuague con agua caliente y una esponja o un paño escurrido.
- Limpie hasta que todo este seco antes de volver a colocar los estantes y los compartimentos. Seque completamente todas las superficies y todas las piezas móviles.

**ATENCIÓN**

No utilice objetos punzantes para retirar el hielo del congelador. Espere hasta que el interior esté completamente seco antes de volver a enchufar y encender el aparato.

Limpieza de las juntas de estanqueidad de las puertas

- Mantenga las juntas limpias.
- Los alimentos o bebidas pegajosas pueden provocar que las juntas se adhieran al armario al abrir la puerta. Lave las juntas con un producto de limpieza neutro y un poco de agua caliente. Aclárelas y séquelas con cuidado después de la limpieza.

**ATENCIÓN**

Encienda el aparato solo cuando las juntas estén completamente secas.

Sustituir el indicador LED**ADVERTENCIA**

¡El usuario no debe sustituir el indicador LED! Si el indicador LED está dañado, contacte con el servicio de atención al cliente para solicitar asistencia.

Para sustituir el indicador LED, siga los pasos siguientes:

- Desenchufe el aparato.
- Levante y tire de la tapa de la lámpara para retirarla.
- Sujete la tapa del LED con una mano y tire con la otra mientras presiona el conector de clic.
- Sustituya el indicador LED e insértelo correctamente.

Solución de problemas

- Si tiene un problema con el aparato o cree que no funciona correctamente, realice unas comprobaciones básicas antes de solicitar la ayuda de un técnico. Lea a continuación. Puede realizar las simples comprobaciones de este apartado antes de solicitar la ayuda de un técnico.



ADVERTENCIA

Nunca intente reparar el aparato usted mismo. Si el problema persiste después de haber realizado las comprobaciones indicadas, contacte con un electricista profesional, un técnico de mantenimiento autorizado o con la tienda en la que compró el producto.

Problema	Causas posibles y solución
El aparato no funciona correctamente.	<p>Compruebe si el cable de alimentación está correctamente conectado a la corriente.</p> <p>Compruebe si la función <i>Power</i> está activada pulsando el botón POWER durante 1 segundo.</p> <p>Compruebe el fusible o el circuito de su módulo de alimentación; sustitúyalo si fuera necesario.</p> <p>La temperatura ambiente es demasiado baja. Ajuste la temperatura de la habitación a un valor más bajo para solucionar este problema.</p> <p>Para proteger el compresor, es normal que el congelador no funcione durante el ciclo de descongelación automática o que no arranque inmediatamente después de haber encendido el aparato.</p>
Malos olores en los compartimentos.	<p>Es necesario limpiar el interior.</p> <p>Determinados alimentos, envases o embalajes pueden desprender malos olores.</p>
Ruidos emitidos por el aparato.	<p>Los ruidos siguientes son absolutamente normales:</p> <ul style="list-style-type: none"> • Ruido del compresor • Ruido del pequeño motor del ventilador en el congelador o en otros compartimentos. • Gorgoteo parecido al ruido del agua que hierve. • Crujidos durante la descongelación automática. • Clics antes de que el compresor arranque. <p>Los otros ruidos inusuales son provocados por los motivos siguientes y pueden requerir medidas correctoras:</p> <ul style="list-style-type: none"> • El armario no está nivelado. • La parte trasera del aparato está en contacto con la pared. • Las botellas o los recipientes han caído o ruedan.

Problema	Causas posibles y solución
El motor funciona continuamente.	Es normal que se escuche el ruido del motor frecuentemente; debe funcionar más fuerte en las condiciones siguientes: <ul style="list-style-type: none"> • La temperatura está ajustada a un valor más bajo del necesario • Se ha colocado una gran cantidad de alimentos aún calientes dentro del aparato. • La temperatura en el exterior del aparato es demasiado alta. • Las puertas están abiertas con demasiada frecuencia o durante demasiado tiempo. • Inmediatamente después de haber instalado el aparato o si ha estado apagado durante un largo periodo de tiempo.
Se ha creado una capa de hielo en el compartimento.	Compruebe que las salidas de aire del aparato no estén bloqueadas por alimentos y asegúrese de que estos alimentos estén dispuestos de manera que permitan una ventilación suficiente. Asegúrese de que la puerta esté bien cerrada. Para retirar el hielo, consulte el apartado <i>Limpieza y mantenimiento</i> .
La temperatura interior es demasiado alta.	Las puertas han estado abiertas demasiado tiempo o con demasiada frecuencia; un obstáculo impide cerrar las puertas; o el aparato no dispone de espacio suficiente en los laterales, la parte trasera y la parte superior.
La temperatura interior es demasiado baja.	Aumente la temperatura según las indicaciones del apartado <i>Controles</i> .
Las puertas no se cierran fácilmente.	Compruebe que el refrigerador esté inclinado hacia atrás unos 10 o 15 mm para que las puertas puedan cerrarse por sí solas, y que nada en el interior impida cerrarlas.
Cae agua en el suelo.	El depósito de agua (situado en la parte trasera del armario) no es estable, o la boquilla de drenaje (situada debajo de la parte superior del compresor) no está colocada de manera que vierta el agua en el recipiente, o la boquilla está obstruida. Deberá separar el refrigerador de la pared para comprobar el estado de la boquilla y del recipiente.
La bombilla no funciona.	La bombilla LED puede estar dañada. Consulte el apartado para sustituir la bombilla LED en el capítulo <i>Limpieza y mantenimiento</i> . El sistema de control ha desactivado la luz porque la puerta ha estado abierta durante demasiado tiempo. Cierre y vuelva a abrir la puerta para reactivar la luz.

Antes de desechar el aparato

- Desenchufe el cable de la fuente principal.
- Desenchufe el cable y deséchelo.

Desecho de su dispositivo obsoleto

ELIMINACIÓN DE DESECHOS ELÉCTRICOS Y ELECTRÓNICOS



Este dispositivo contiene el símbolo de la Directiva RAEE (Directiva sobre residuos de aparatos eléctricos y electrónicos), lo que significa que al no puede ser desechado en la basura doméstica una vez finalizada su vida útil, sino en puntos de recogida locales para la separación de residuos. La recuperación de residuos contribuye a la protección del medio ambiente.

PROTECCIÓN DEL MEDIO AMBIENTE - DIRECTIVA 2012/19/EU

Para proteger nuestro medio ambiente y nuestra salud, los dispositivos viejos eléctricos y electrónicos deben desecharse según las normas establecidas, a seguir tanto por los proveedores, como por los usuarios.

Por este motivo, su dispositivo con el símbolo indicado en su etiqueta de identificación o embalaje,



no debe desecharse en un cubo de basura público o privado de uso doméstico. El usuario debe entregar el dispositivo en puntos de recogida locales para su reciclaje y clasificación, o para ser reutilizados con otros fines según lo definido en la Directiva.

