**CONDITION DE GARANTIE**

Ce produit est garanti pour une période de 2 ans à partir de la date d'achat\*, contre toute défaillance résultant d'un vice de fabrication ou de matériau. Cette garantie ne couvre pas les vices ou les dommages résultant d'une mauvaise installation, d'une utilisation incorrecte ou de l'usure anormale du produit.

\*sur présentation du ticket de caisse.

**GARANTIEVOORWAARDEN**

Dit product wordt gegarandeerd voor een periode van 2 jaar vanaf de aankoopdatum\*, voor elke storing die het gevolg is van een fabricagefout of het materiaal. Gebreken of schade door slechte installatie, onjuist gebruik of abnormale slijtage van het product worden niet gedekt door deze garantie.

\*op vertoon van kassabon.

**GARANTIEBEDINGUNGEN**

Für dieses Produkt wird ab dem Verkaufsdatum\* eine Garantie von 2 Jahren für Mängel infolge von Herstellungs- oder Materialfehlern gewährt. Von dieser Garantie ausgeschlossen sind Mängel oder Schäden, die durch falsche Installation, Handhabungsfehler oder unsachgemäßen Gebrauch verursacht werden.

\*gegen Vorlage des Kassenbelegs.

**CONDICIONES DE GARANTÍA**

El certificado de garantía de este producto tiene una duración de 2 años a partir de la fecha de compra\* que se limita a los defectos de fabricación y averías del material. Se excluyen de la garantía deficiencias o daños originados por una mala instalación, errores en la manipulación o por un uso inadecuado.

\*previa presentación del comprobante de compra.

Réfrigérateur  
Koelkast  
Kühlschrank  
Frigorífico

951245  
BI C 250 A+ WHOC

GUIDE D'UTILISATION .....	02
HANDLEIDING .....	18
GEBRAUCHSANLEITUNG .....	34
INSTRUCCIONES DE USO .....	50

ELECTRO DEPOT  
1 route de Vendeville  
59155 FACHES-THUMESNIL



Made in PRC

**VALBERG**

09/2016

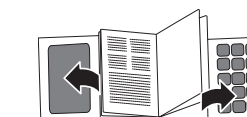
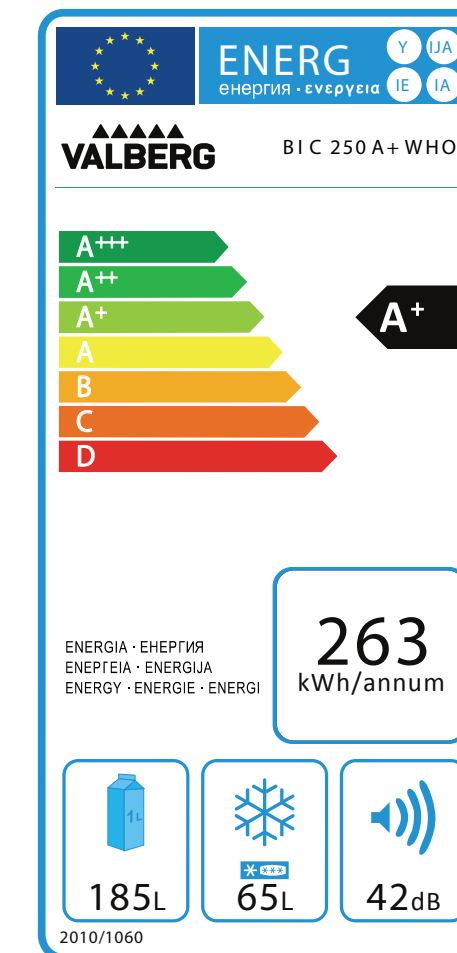

138 x 210 mm

140 x 210 mm

140 x 210 mm

138 x 210 mm

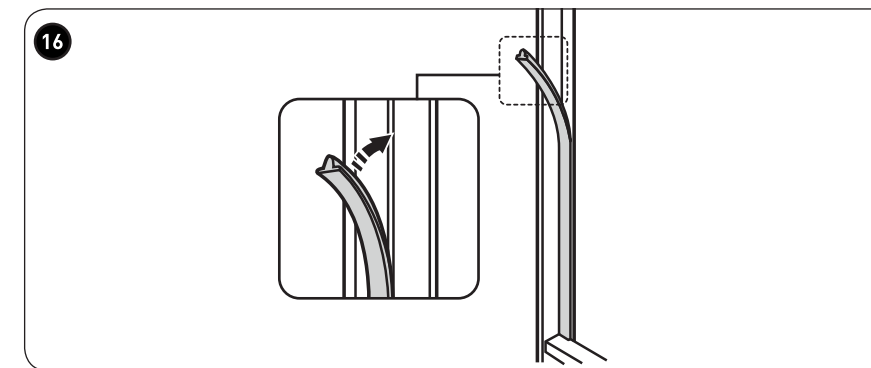
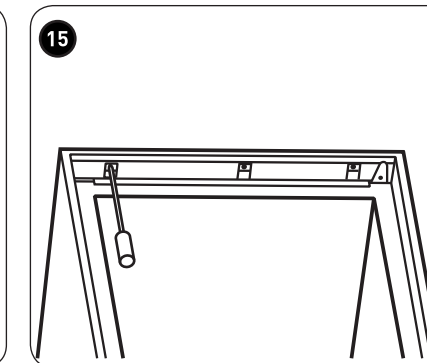
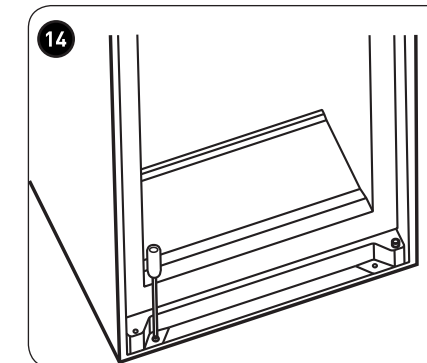
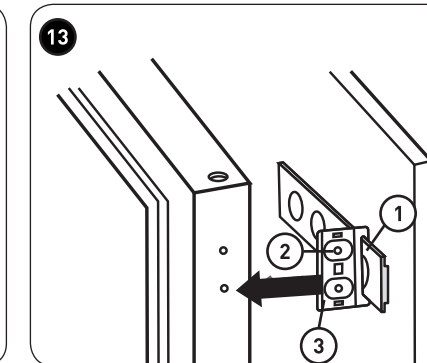
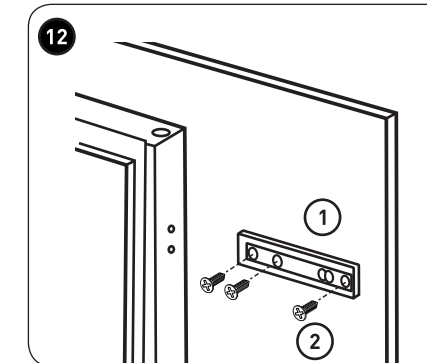
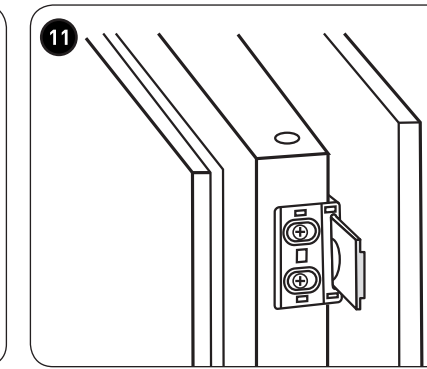
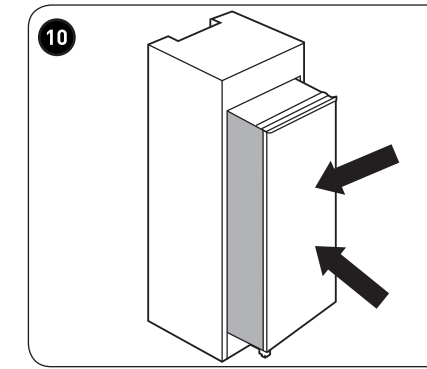
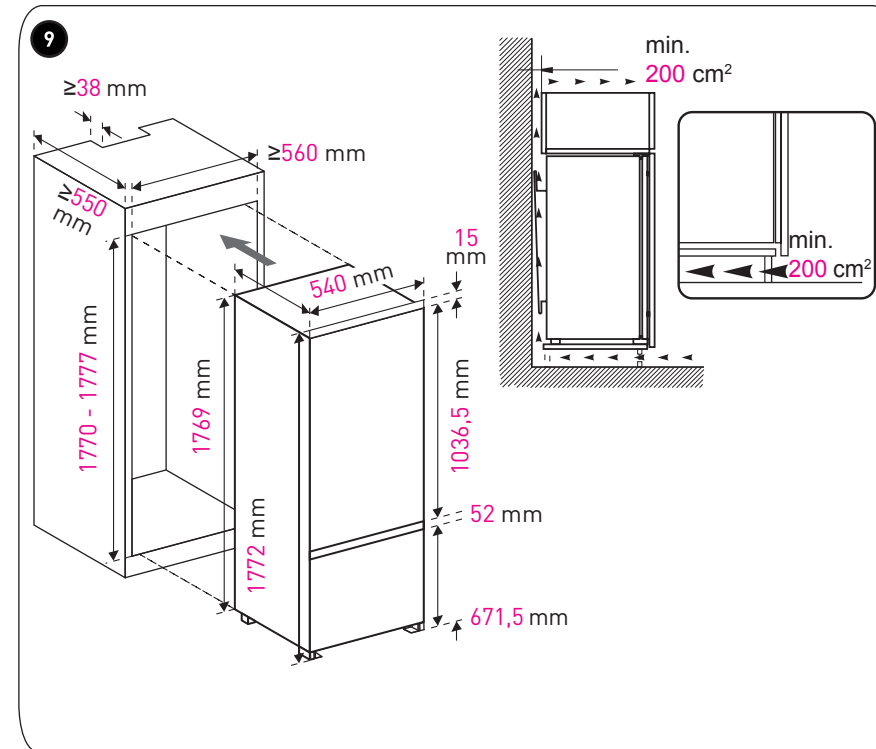
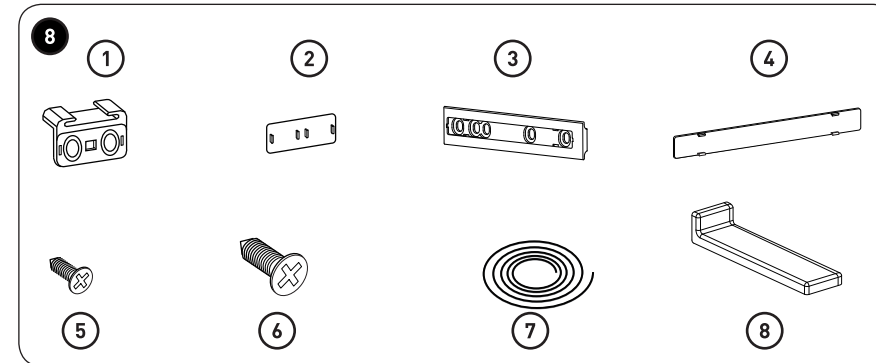
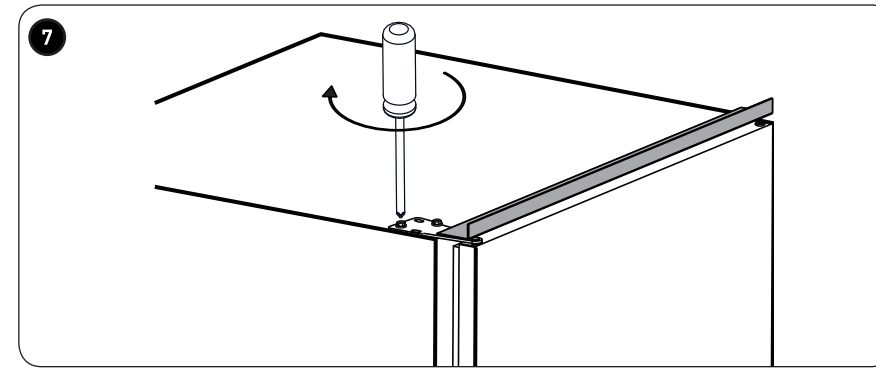
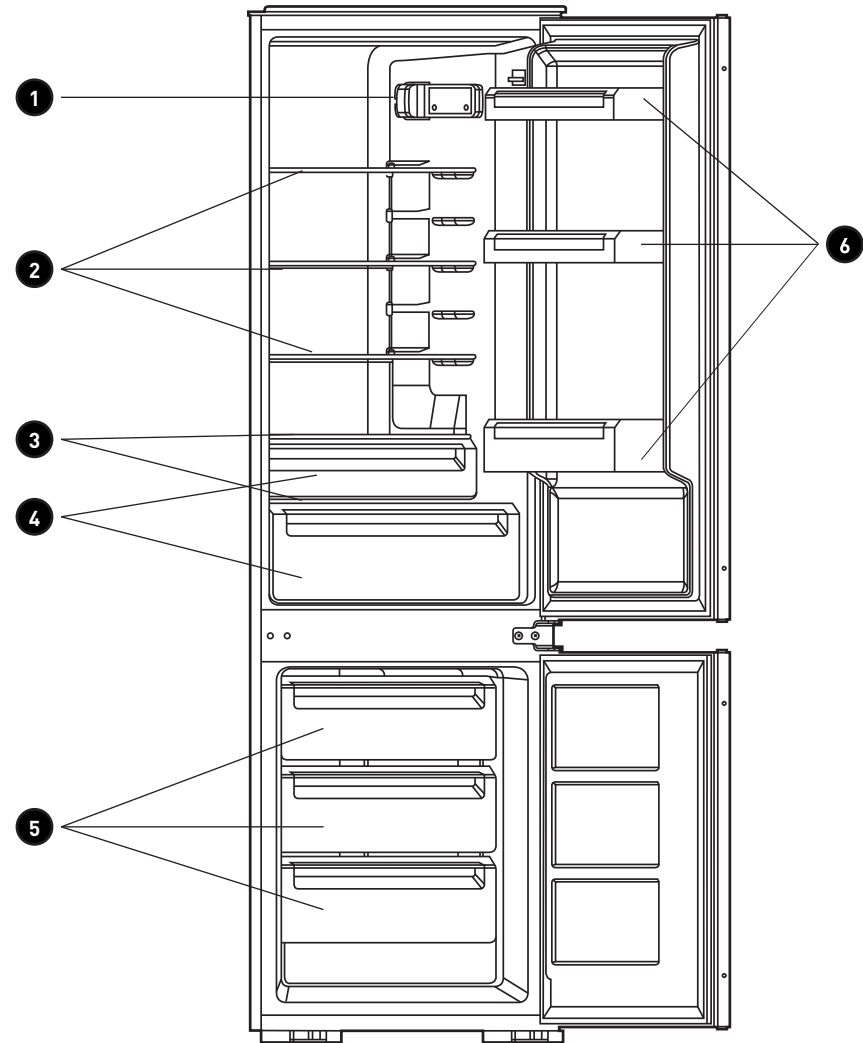

# Merci !

Merci d'avoir choisi ce produit VALBERG. Choisis, testés et recommandés par ELECTRO DEPOT, les produits de la marque VALBERG vous assurent une utilisation simple, une performance fiable et une qualité irréprochable.

Grâce à cet appareil, vous savez que chaque utilisation vous apportera satisfaction.

Bienvenue chez ELECTRO DEPOT.

Visitez notre site Internet : [www.electrodepot.fr](http://www.electrodepot.fr)



Les notices sont aussi disponibles sur le site <http://www.electrodepot.fr/sav/notices/>

<b>A</b>	<b>Avant d'utiliser l'appareil</b>	4	Consignes de sécurité
<b>B</b>	<b>Aperçu de l'appareil</b>	7	Composants
		7	Aperçu de l'appareil
		7	Caractéristiques
<b>C</b>	<b>Utilisation de l'appareil</b>	8	Porte retournée
		8	Installation
		10	Première utilisation
		11	Panneau de commande
		11	Fonctionnement
		12	Conseils utiles
<b>D</b>	<b>Nettoyage et entretien</b>	14	Nettoyage et entretien
		16	Dépannage
<b>E</b>	<b>Mise au rebut</b>	17	Mise au rebut de votre ancien appareil

### Consignes de sécurité

**VEUILLEZ LIRE ATTENTIVEMENT LES INSTRUCTIONS AVANT D'UTILISER L'APPAREIL ET CONSERVEZ-LES POUR POUVOIR LES CONSULTER LORSQUE VOUS EN AUREZ BESOIN.**

- Cet appareil peut être utilisé par des enfants âgés de plus de 8 ans et par des personnes ayant des capacités physiques, sensorielles ou mentales limitées ou ayant une expérience et/ou des connaissances réduites, uniquement si elles sont surveillées ou si elles ont reçu des instructions concernant l'utilisation en toute sécurité de l'appareil et ont compris les risques encourus. Les enfants ne doivent pas jouer avec l'appareil. Le nettoyage et l'entretien ne doivent pas être effectués par des enfants sans surveillance.
- **AVERTISSEMENT !** N'obstruez pas les orifices de ventilation de la carcasse de l'appareil ou de la struc-

ture intégrée.

- **AVERTISSEMENT !** N'utilisez PAS de dispositifs mécaniques ou tous autres moyens pour accélérer le processus de dégivrage autres que ceux recommandés par le fabricant.
- **AVERTISSEMENT !** N'endommagez pas le circuit de refroidissement.
- **AVERTISSEMENT !** N'utilisez pas d'appareils électriques à l'intérieur des compartiments de stockage d'aliments de l'appareil, à moins que ceux-ci ne soient d'un type recommandé par le fabricant.
- L'appareil doit être débranché après son utilisation et avant de commencer l'entretien réalisable par l'utilisateur.
- Si le câble d'alimentation est endommagé, il doit être remplacé par le fabricant, son service après-vente ou des personnes de qualification similaire afin d'éviter un danger.
- Veuillez mettre le réfrigérateur au rebut en respectant les directives des autorités locales car il utilise des gaz soufflants

inflammables et frigorigènes. Il est important de suivre la réglementation locale concernant le recyclage de l'appareil à cause de son produit réfrigérant inflammable et son gaz soufflant. Avant de mettre au rebut l'appareil, enlevez les portes pour éviter que des enfants s'enferment à l'intérieur.

- Cet appareil est conçu pour un usage domestique et d'autres applications similaires. Il peut ainsi être utilisé :
  - dans des locaux utilitaires dans des magasins, des bureaux et d'autres environnements de travail réservés au personnel ;
  - dans les maisons de ferme et par les clients d'hôtels, motels et d'autres types de résidences ;
  - dans des environnements de type chambres d'hôtes ;
  - dans le secteur de la restauration et dans les applications de vente hors détail.
- Ne conservez pas de substances explosives dans cet

appareil, notamment des bombes aérosol contenant des gaz propulseurs inflammables.

- Il est dangereux pour toute personne autre que le personnel de service autorisé d'effectuer des travaux de réparations qui comportent le retrait des parois.
- Pour éviter le risque d'une électrocution, n'essayez pas d'effectuer des réparations par vous-même. Le réfrigérateur utilise une alimentation 220-240 V~/50 Hz ; des fluctuations de tension au-dessus de la plage de 187 à 264 V causeront des dysfonctionnements ou même endommageront l'appareil.
- N'endommagez jamais le cordon d'alimentation afin d'assurer une utilisation en toute sécurité ; arrêtez toute utilisation lorsque le cordon d'alimentation est endommagé ou la fiche est usagée.
- Ne placez pas des articles inflammables, explosifs, volatils et fortement corrosifs dans le réfrigérateur afin d'empêcher des dommages au produit et éviter

- la température correcte. Chaque partie ne doit pas être remplie au-dessus de sa contenance.
- Ne positionnez pas d'articles inflammables près du réfrigérateur afin d'éviter des incendies.
  - Ce produit est classé dans la gamme des réfrigérateurs à usage domestique et est seulement approprié pour le stockage de nourriture, selon les normes nationales. Les réfrigérateurs à usage domestique ne doivent pas être utilisés à d'autres fins telles que le stockage de sang ou des drogues.
  - Ne placez pas des articles tels que des bouteilles ou des récipients hermétiques contenant des liquides tels que des bières et des boissons en bouteille dans le compartiment à congélation afin d'empêcher que les récipients ne volent en éclat et causent des fuites.
  - Avant de placer n'importe quelle nourriture dans un des éléments, allumez-le et attendez 24 heures, afin de vous assurer qu'il fonctionne correctement et pour lui accorder la durée nécessaire au refroidissement et à l'obtention de

- Ne placez pas des articles inflammables, explosifs, volatils et fortement corrosifs dans le réfrigérateur afin d'empêcher des dommages au produit et éviter tout incendie.
- Ne stockez pas ou ne placez pas de la glace carbonique (dite sèche) dans le réfrigérateur.
- En ce qui concerne les informations pour l'installation, la manipulation, l'entretien, le remplacement des lampes et la mise au rebut de l'appareil, référez-vous au paragraphe ci-après de la notice.
- Marques apposées à l'intérieur du réfrigérateur : il s'agit plus généralement de tout produit frais dont la date limite de consommation (DLC) est associée à une température de conservation inférieure ou égale à +4 °C.

## Composants

- |                                 |                         |
|---------------------------------|-------------------------|
| 1 Panneau de commande et voyant | 4 Bac à légumes         |
| 2 Étagères en verre             | 5 Tiroirs               |
| 3 Couvercle du bac à légumes    | 6 Casiers de bouteilles |

\* Toutes les images dans ce mode d'emploi sont seulement pour votre information.

## Aperçu de l'appareil

- Déballer l'appareil. Retirer toutes les étiquettes du produit. Veuillez vérifier son exhaustivité et s'il est en bon état. Si l'appareil est endommagé ou présente un dysfonctionnement, ne l'utilisez pas et rapportez-le à votre revendeur ou service après-vente.
- Conservez tous les emballages hors de portée des enfants. Il existe un risque d'accident si les enfants jouent avec les matériaux d'emballage.

## Caractéristiques

Modèle	951245 BI C 250 A+ WHOC
Marque	VALBERG
Puissance maximale de la lampe	2 W
Classe climatique	SN/N/ST
Classe de protection	I
Tension nominale et fréquence / courant d'entrée	220-240 V~/50 Hz 0,75 A
Volume du compartiment de stockage de la nourriture fraîche	185 l
Volume d'aliments congelés	65 L
Capacité de congélation	3 kg sur 24 h
Classe d'énergie	A+

Consommation énergétique annuelle	263 kWh/an
Montée en température	15,5 h
Réfrigérant / quantité	R600a / 62 g
Gaz de gonflement de l'isolation	Cyclopentane
Bruit	42 dB

## Porte retournée

**Outil requis :** tournevis Phillips, tournevis à lame plate, clé hexagonale.

- Assurez-vous que l'appareil est débranché et vide.
- Pour détacher la porte, il est nécessaire d'incliner l'appareil vers l'arrière. Vous devez reposer l'appareil sur un objet solide afin qu'il ne puisse pas glisser pendant le processus d'inversion du sens de pivotement de la porte.
- Toutes les pièces enlevées doivent être conservées avec précaution pour effectuer la réinstallation de la porte.
- Ne posez pas l'appareil à plat, car cela risque d'endommager le système de refroidissement.
- Nous recommandons que la manipulation de l'appareil soit assurée par 2 personnes au cours du montage.

- Dévissez la charnière supérieure. Soulevez la porte, puis posez-la sur une surface rembourrée afin de prévenir toute rayure.
- Dévissez la charnière du milieu, puis soulevez la porte et posez-la sur une surface rembourrée afin de prévenir toute rayure.
- Retirez la broche de la charnière inférieure de droite à gauche.

- Déplacez la charnière du milieu de gauche à droite. Ensuite, remontez la porte.
- Remontez la charnière du milieu à gauche. Assurez-vous de l'alignement horizontal et vertical de la porte et de la fermeture des joints sur tous les côtés avant de serrer la charnière du milieu.
- Dévissez la broche de la charnière supérieure de la charnière. Ensuite, renversez la charnière, puis vissez la broche de la charnière.
- Remontez la porte, puis la charnière supérieure à gauche. Assurez-vous de l'alignement horizontal et vertical de la porte et de la fermeture des joints sur tous les côtés avant de serrer la charnière inférieure. Au besoin, serrez la charnière à l'aide d'une clé.

## Installation

### 8 Kits d'installation

- |                      |     |
|----------------------|-----|
| ① Guide              | x 4 |
| ② Couvercle du guide | x 4 |
| ③ Glissière          | x 4 |

- |                                  |      |
|----------------------------------|------|
| ④ Couvercle de glissière         | x 4  |
| ⑤ Vis courte                     | x 27 |
| ⑥ Vis longue                     | x 2  |
| ⑦ Joint en caoutchouc            | x 1  |
| ⑧ Couvercle du support du milieu | x 1  |

### Installation de l'appareil

- Assurez-vous que les dimensions du meuble ainsi que l'aération sont adéquates.
- Poussez l'appareil dans le meuble lentement et avec précaution. Assurez-vous que le côté ouverture se trouve aussi proche que possible de la paroi du meuble.
- Vissez un guide dans les trous situés sur le côté de la porte de l'appareil à l'aide des vis courtes. Insérez la glissière dans le guide, puis ouvrez entièrement et refermez la porte de l'appareil et la porte en bois afin de vous assurer que la porte en bois peut se fermer entièrement et tout en douceur.
- Glissière
- Vis
- Guide
- Ouvrez simultanément la porte de l'appareil et la porte en bois, puis marquez la position dans laquelle la glissière peut fonctionner convenablement sous tous les angles pendant la fermeture ou l'ouverture de la porte. Retirez la glissière du guide, puis fixez la glissière sur la porte en bois à l'aide de 2 vis courtes. Ensuite, fixez la cache-glissière sur la glissière.

Dévissez le guide de la porte de l'appareil.

Répétez les étapes 2 à 5 pour fixer une autre glissière et un autre cache-glissière.

- Glissière
- Vis

- Montez 2 guides sur les glissières, puis fixez-les à l'aide de vis courtes. Ensuite, fixez les cache-glissières sur les guides.
- Revérifiez la fermeture et l'ouverture faciles de la porte ainsi que l'étanchéité correcte de l'appareil. Si tel n'est pas le cas, procédez à un léger réglage de l'appareil. Ensuite, fixez le support inférieur sur le meuble en bois à l'aide de 2 vis longues.
- Fixez le support supérieur sur le meuble en bois à l'aide de vis courtes.
- Fixez le joint en caoutchouc sur le vide situé entre l'appareil et le meuble en bois du côté ouverture de porte.
- Vissez les 2 supports du milieu sur le meuble en bois à l'aide de vis courtes. Ensuite montez les couvercles de supports sur les supports situés sur les 2 côtés.



**Positionnement**

Installez cet appareil dans un emplacement où la température ambiante correspond à la classe climatique indiquée sur sa plaque signalétique :

Classe climatique	Température ambiante
<b>SN</b>	de +10 °C à +32 °C
<b>N</b>	de +16 °C à +32 °C
<b>ST</b>	de +16 °C à +38 °C
<b>T</b>	de +16 °C à +43 °C

**Emplacement**

L'appareil doit être installé loin de sources de chaleur telles que les radiateurs, les chaudières, les rayons du soleil, etc. Assurez-vous que l'air puisse circuler librement autour du dos de l'élément. Pour assurer la meilleure performance, l'appareil placé au-dessous d'un élément le surplombant doit être à une distance minimum d'au moins de 100 mm entre le dessus de l'appareil et l'élément au mur. Dans le meilleur des cas, l'appareil ne devrait pas être placé au-dessous d'éléments au mur. L'aplanissement correct de l'équipement peut être assuré en ajustant pieds à la base de l'appareil.

**AVERTISSEMENT**

Il doit être possible de débrancher l'appareil de l'alimentation électrique ; la fiche doit donc être facilement accessible après l'installation.

**Branchement électrique**

Avant de brancher l'appareil, assurez-vous que la tension et la fréquence indiquées sur l'étiquette signalétique correspondent bien à votre alimentation électrique domestique. Cet appareil doit être relié à la terre. La prise du câble d'alimentation inclut une broche à cet effet. Si la prise de courant domestique n'est pas mise à la terre, adressez-vous à un électricien qualifié pour brancher l'appareil à une mise à la terre séparée conformément aux dispositions réglementaires pour l'alimentation en électricité. Le fabricant décline toute responsabilité si les mesures de sécurité ci-dessus ne sont pas respectées. Cet appareil est conforme aux directives de la CEE.

**Première utilisation****Nettoyage de l'intérieur**

Avant d'utiliser l'appareil pour la première fois, lavez l'intérieur et tous les accessoires internes avec de l'eau tiède et un peu de savon neutre afin d'enlever l'odeur typique se dégageant d'un nouveau produit. Séchez-le ensuite complètement.

**AVERTISSEMENT**

N'utilisez pas de détergents ou de poudres abrasives, car ceux-ci endommageront la finition.

**Panneau de commande****18 Boutons**

- **B1** – Appuyez sur ce bouton pour ajuster le réglage du compartiment de réfrigération en cycle de **1, 2, 3, 4 à 5**.
- **B2** – Appuyez sur ce bouton pour sélectionner un mode entre **Smart** (Intelligent), **Super** et réglages de l'utilisateur.

**Voyants**

- **L1** – indique le réglage du compartiment de réfrigération.
- **L2** – s'allume après sélection du mode **Smart**.
- **L3** – s'allume après sélection du mode **Super**.

**Fonctionnement****Réglage de la température**

- Appuyez sur le bouton **Mode (B2)** pour sélectionner les réglages de l'utilisateur.
- Appuyez sur le bouton **Adjust (B1)** pour régler les paramètres du réfrigérateur. Un paramètre inférieur équivaut à une température plus basse. La température du congélateur est commandée automatiquement à environ **-18 °C**.

**Mode Smart**

- Appuyez sur le bouton **Mode (B2)** pour sélectionner le mode **Smart**.
- L'appareil fonctionne automatiquement en fonction de la température ambiante qui prévaut autour de l'appareil.

**Mode Super**

- Appuyez sur le bouton **Mode (B2)** pour sélectionner le mode **Super**.
- L'appareil fonctionne pour augmenter au maximum le froid du compartiment de congélation. Au bout de **54 heures**, la température initiale définie est rétablie.

**Arrêt de l'appareil.**

- Appuyez sur le bouton **Adjust (B1)** et maintenez-le enfoncé pendant **5 secondes**, l'appareil s'arrête. Appuyez dessus à nouveau pendant **5 secondes** pour mettre en marche l'appareil.

**Alarme d'ouverture de la porte du réfrigérateur**

- L'alarme retentit lorsque la porte est laissée ouverte pendant **90 secondes** et ne s'arrête pas jusqu'à la fermeture de la porte.

**Congélation de nourriture fraîche**

- Le compartiment de congélation convient pour congeler de la nourriture fraîche et ranger de la nourriture congelée et surgelée durant longtemps.
- Placez les aliments frais à congeler dans le compartiment de congélation.
- La quantité maximale de nourriture qui peut être congelée en **24 heures** est indiquée sur l'étiquette signalétique.
- Le procédé de congélation dure **24 heures** ; pendant cette période n'ajoutez pas d'autre nourriture dans le congélateur.

**Stockage des aliments surgelés**

Lorsque vous effectuez la première mise en service ou après une période de non fonctionnement, veillez avant de mettre des produits dans le compartiment, à laisser l'appareil fonctionner au moins **2 heures** sur les réglages les plus élevés.



## AVERTISSEMENT

En cas de dégivrage accidentel, par exemple une coupure de courant plus prolongée que la valeur indiquée dans le tableau des caractéristiques techniques sous la rubrique « Temps de levée », les aliments décongelés doivent être consommés rapidement ou cuits immédiatement, puis recongelés (après cuisson).

### Décongélation

Les aliments surgelés ou congelés, avant utilisation, peuvent être décongelés dans le compartiment de réfrigération ou à la température ambiante, en fonction du temps disponible pour ce fonctionnement.

De petits morceaux de nourriture peuvent être cuits lorsqu'ils sont encore congelés et qu'ils sortent directement du congélateur. Dans ce cas, la cuisson prendra plus de temps.

### Glaçons

Cet appareil peut être équipé d'un ou de plusieurs bacs à glaçons pour produire de la glace.

### Accessoires

#### 19 Étagères amovibles

Les parois du réfrigérateur sont équipées d'une série de guide afin que les étagères puissent être placées comme vous le désirez.

#### Positionnement des casiers de bouteilles de la porte

20 Pour permettre le rangement de paquets d'aliments de diverses tailles, les casiers de bouteilles de la porte peuvent être retirés. Pour exécuter ces réglages, veuillez procéder comme suit : tirez le balcon progressivement dans le sens des flèches jusqu'à ce qu'il se dégage.

## Conseils utiles

### Conseils pour la congélation

Pour vous aider à obtenir un bon procédé de congélation, voici quelques conseils importants.

- la quantité maximale d'aliments qui peuvent être congelés en 24 heures est indiquée sur la plaque signalétique.
- le processus de congélation dure 24 heures. Aucune autre nourriture à congeler ne devrait être ajoutée durant cette période.
- Congelez seulement de la nourriture de bonne qualité, fraîche et complètement nettoyée.
- Préparez la nourriture en petite quantité afin de lui permettre de congeler rapidement et complètement ; vous aurez ainsi la possibilité de décongeler la quantité selon vos besoins.
- Emballez la nourriture dans du papier aluminium ou placez-la dans un sachet en polyéthylène et assurez-vous que les paquets sont hermétiques.

- Afin d'éviter une élévation de la température des produits déjà congelés, ne placez pas de nourriture fraîche en contact avec la nourriture qui est déjà congelée.
- Les nourritures sans graisse et viandes maigres se stockent mieux et plus longtemps que les grasses ; le sel réduit la durée de stockage de la nourriture.
- L'eau se transforme en glace. Si elle est consommée immédiatement après avoir été retirée du compartiment de congélation, il y a un risque de brûlure de la peau par le froid.
- Il est recommandé d'indiquer la date de congélation sur chaque paquet individuel pour vous permettre de garder un suivi du temps de conservation.
- Couvrir ou envelopper les aliments, en particulier s'ils ont des arômes ou des odeurs forts.
- **Aliments (tous les types)** : emballer dans des sacs de polyéthylène et placer sur les étagères en verre au-dessus du bac à légumes.
- Pour votre sécurité, ranger de cette manière pendant seulement 1 ou 2 jours tout au plus.
- **Plats cuisinés, mets froids, etc...** : ceux-ci doivent être couverts et peuvent être placés sur n'importe quelle étagère.
- **Fruits et légumes** : ceux-ci doivent être convenablement nettoyés et placés dans le ou les tiroirs spéciaux fournis.
- **Beurre et fromage** : ces aliments doivent être placés dans des récipients hermétiques spéciaux ou emballés dans du papier aluminium ou des sacs de polyéthylène pour exclure le plus possible d'air.
- **Bouteilles de lait** : celles-ci doivent être munies d'un capuchon et rangées dans les casiers de bouteilles de la porte.
- **Bananes, pommes de terre, oignons ail** : s'ils ne sont pas emballés, ne doivent pas être conservés dans le réfrigérateur.

### Conseils pour le stockage d'aliments congelés

Pour obtenir la meilleure performance de cet appareil vous devez :

- Vous assurer que le produit alimentaire commercialisé et surgelé ait bien été conservé par le vendeur ;
- Être sur que le produit alimentaire congelé ait été transféré du magasin au congélateur dans la période la plus réduite possible ;
- N'ouvrez pas souvent la porte et ne la laissez pas ouverte plus longtemps que nécessaire.
- Les produits alimentaires décongelés se détériorent rapidement et ne doivent pas être recongelés.
- Ne dépassez pas la période de stockage indiqué par le fabricant de la nourriture.

### Conseils relatifs à la réfrigération d'aliments frais

Pour obtenir une performance optimale :

- Ne pas conserver des aliments chauds ou des liquides qui s'évaporent dans le réfrigérateur.



## Nettoyage et entretien

Pour des raisons hygiéniques l'intérieur de l'appareil, y compris les accessoires intérieurs, devrait être nettoyé régulièrement.



### AVERTISSEMENT

L'appareil ne doit pas être branché à la prise de courant pendant son nettoyage. Risque d'électrocution ! Avant le nettoyage, éteignez l'appareil et débranchez la prise de courant, ou éteignez le disjoncteur ou le fusible. Ne nettoyez jamais l'appareil avec un nettoyeur à vapeur. L'humidité pourrait s'accumuler au niveau des composants électroniques, danger d'électrocution ! Les vapeurs chaudes peuvent causer des dommages aux pièces en plastique. L'appareil doit être sec avant d'être remis en service.



### AVERTISSEMENT

Les huiles essentielles et les solvants organiques peuvent endommager les éléments plastique, p. ex. le jus de citron ou le jus de la peau des oranges, l'acide butyrique ou tout nettoyant contenant de l'acide acétique.

- Ne laissez pas de telles substances entrer en contact avec les pièces de l'appareil.
- N'utilisez pas de nettoyants abrasifs.
- Enlevez les aliments du congélateur. Gardez-les couverts dans un endroit frais.
- Éteignez l'appareil et débranchez la prise de courant, ou éteignez le disjoncteur ou le fusible.
- Nettoyez l'appareil et les accessoires intérieurs avec un chiffon et de l'eau tiède. Après le lavage, rincez avec de l'eau fraîche et essuyez jusqu'à complet séchage.

## Dégivrage du congélateur

Le compartiment à congélation, quant à lui, se couvrira progressivement de glace. Celle-ci doit être enlevée. N'utilisez jamais des outils pointus en métal pour griffer la glace de l'évaporateur car vous pourriez l'endommager. Cependant, lorsque la glace devient trop épaisse sur le revêtement intérieur, un dégivrage complet doit être effectué comme suit :

- L'accumulation de la poussière sur le condensateur augmente la consommation d'énergie. Pour cette raison, nettoyez le condensateur à l'arrière de l'appareil avec précaution une fois par an avec une brosse souple ou un aspirateur. <sup>1)</sup>
- Après que tous les éléments soient secs, remettez l'appareil en service.

## Nettoyage du trou de drainage

- 21 Pour éviter l'écoulement de l'eau de dégivrage dans le réfrigérateur, nettoyez périodiquement le trou de drainage situé au dos du compartiment de réfrigération. Utilisez un produit de nettoyage pour nettoyer le trou.

## Remplacement de la lampe

L'éclairage interne est assuré par une lampe LED. Pour remplacer la lampe, veuillez contacter technicien qualifié.

- Débranchez la fiche de la prise ;
- Enlevez toute la nourriture stockée, enveloppez-la dans plusieurs couches de papier journal et mettez-la dans un endroit frais ;
- Maintenez la porte ouverte et placez un récipient au dessous de l'appareil pour recueillir l'eau de dégivrage ;
- Au terme du dégivrage, séchez complètement l'intérieur ;
- Rebranchez la fiche dans la prise de courant pour faire fonctionner à nouveau l'appareil.

## Dépannage

Anomalie	Cause possible	Solution
L'appareil ne fonctionne pas.	L'appareil est éteint.	Appuyez sur le bouton <b>Adjust</b> pendant 5 secondes pour mettre en marche l'appareil.
	La prise de courant n'est pas branchée ou est détachée.	Branchez la prise de courant.
	Le fusible a sauté ou est défectueux.	Vérifiez le fusible et remplacez-le si besoin.
	La prise électrique est défectueuse	Des défauts de fonctionnement doivent être réparés par un électricien.
La nourriture est trop chaude.	La température n'est pas correctement réglée.	Veillez consulter la section <i>Réglage de la température initial.</i>
	La porte a été ouverte sur une période prolongée.	Ouvrez la porte seulement le temps nécessaire.
	Une grande quantité de nourriture chaude a été placée dans l'appareil ces dernières 24 heures.	Tournez le régulateur de la température temporairement sur un réglage plus froid.
	L'appareil est près d'une source de chaleur.	Veillez consulter la section <i>Emplacement d'installation.</i>
Refroidissement excessif de l'appareil	La température est réglée trop froide.	Tournez le bouton de réglage de température temporairement sur un réglage plus chaud.
Bruits inhabituels.	L'appareil n'est pas de niveau.	Ajustez le meuble en bois si celui-ci n'est pas à niveau.
	L'appareil touche le mur ou d'autres objets.	Déplacez l'appareil légèrement.
	Un composant, par ex. un tuyau, au dos de l'appareil, touche une autre pièce de l'appareil ou du mur.	Si besoin, pliez soigneusement le composant pour l'écarter un peu.
Présence d'eau sur le sol	Le trou de drainage de l'eau est bloqué.	Voir la section <i>Nettoyage.</i>

Si le dysfonctionnement persiste, veuillez contacter le centre de réparation.

## Mise au rebut de votre ancien appareil

## COLLECTE SÉLECTIVE DES DÉCHETS ÉLECTRIQUES ET ÉLECTRONIQUES



Cet appareil comporte le symbole DEEE (Déchet d'équipement électrique et électronique) signifiant qu'en fin de vie, il ne doit pas être jeté aux déchets ménagers, mais déposé au centre de tri de la localité. La valorisation des déchets permet de contribuer à préserver notre environnement.



Nos emballages peuvent faire l'objet d'une consigne de tri. Pour en savoir plus : [www.consignesdetri.fr](http://www.consignesdetri.fr)

## PROTECTION DE L'ENVIRONNEMENT - DIRECTIVE 2012/19/UE

Afin de préserver notre environnement et notre santé, l'élimination en fin de vie des appareils électriques et électroniques doit se faire selon des règles bien précises et nécessite l'implication de chacun, qu'il soit fournisseur ou utilisateur.



C'est pour cette raison que votre appareil, tel que le signale le symbole  apposé sur sa plaque signalétique ou sur l'emballage, ne doit en aucun cas être jeté dans une poubelle publique ou privée destinée aux ordures ménagères. L'utilisateur a le droit de déposer l'appareil dans un lieu public de collecte procédant à un tri sélectif des déchets pour être recyclé ou réutilisé pour d'autres applications, conformément à la directive.

- Le réfrigérant utilisé dans l'élément et les matériaux d'isolation exigent le suivi de procédures spéciales de recyclage. Assurez-vous qu'aucun des tuyaux situés au dos de l'élément ne soit endommagé avant la mise au rebut pour le recyclage. Des informations mises à jour concernant les options de recyclage de votre ancien élément et de l'emballage du nouveau peuvent être obtenues des services administratifs de votre municipalité.
- Lorsque vous déposez dans une déchèterie un élément usagé, veuillez à détruire les serrures et loquets ainsi qu'à enlever la porte afin de préserver la sécurité d'autrui.

# Bedankt!

Bedankt om voor dit product van VALBERG gekozen te hebben. De producten van het merk VALBERG worden gekozen, getest en aanbevolen door ELECTRO DEPOT en verzekeren u een eenvoudig gebruik, een betrouwbare prestatie en een onberispelijke kwaliteit. Dankzij dit toestel weet u dat elk gebruik tevredenstellend zal zijn.

Welkom bij ELECTRO DEPOT.

Bezoek onze website [www.electrodepot.be](http://www.electrodepot.be)



De gebruiksaanwijzingen kunnen tevens worden geraadpleegd op de website:  
<http://www.electrodepot.be>

<b>A</b>	<b>Alvorens het apparaat</b>	20	Veiligheidsinstructies										
<b>B</b>	<b>Overzicht van het apparaat</b>	23	Onderdelen	23	Beschrijving van de onderdelen	23	Specificaties						
<b>C</b>	<b>Het apparaat gebruiken</b>	24	Deur omkeren	24	Installatie	26	Ingebruikname	26	Bedieningspaneel	27	Bediening	28	Nuttige tips
<b>D</b>	<b>Reiniging en onderhoud</b>	29	Reiniging en onderhoud	32	Reparatie								
<b>E</b>	<b>Verwijdering</b>	33	Afdanken van uw oude machine										

### Veiligheidsinstructies

#### LEES DE GEBRUIKSAANWIJZING AANDACHTIG DOOR VOORDAT U HET APPARAAT IN GEBRUIK NEEMT EN BEWAAR DEZE VOOR LATERE RAADPLEGING.

- Dit apparaat mag worden gebruikt door kinderen vanaf 8 jaar oud en personen met beperkte fysieke, visuele of mentale mogelijkheden, of die een gebrek aan ervaring en kennis hebben indien ze gepaste instructies hebben gekregen zodat ze het apparaat op een veilige manier kunnen gebruiken en op de hoogte zijn van de gevaren die het gebruik van het apparaat met zich meebrengt. Kinderen mogen niet met het apparaat spelen. Kinderen mogen het apparaat niet zonder toezicht reinigen of onderhouden.
- **WAARSCHUWING!** Houd

alle ventilatieopeningen in de behuizing van het apparaat of in de constructie voor de inbouw van het apparaat vrij van obstakels.

- **WAARSCHUWING!** Gebruik geen mechanische apparaten of andere middelen om het ontdooiproces te versnellen, dan deze aanbevolen door de fabrikant.
- **WAARSCHUWING!** Beschadig het koelcircuit niet.
- **WAARSCHUWING!** Gebruik geen elektrische apparatuur in de opbergvakken van het apparaat, tenzij ze van het type zijn dat aanbevolen werd door de fabrikant.
- Trek de stekker uit het stopcontact na gebruik en alvorens onderhoudswerken uit te oefenen.
- Als het snoer is beschadigd, laat het vervangen door de fabrikant, zijn servicecentrum of een gelijkwaardig bevoegd persoon

om elk gevaar te vermijden.

- Gooi de koelkast volgens de lokale voorschriften weg, deze bevat blaasgas en koelmiddel. Gooi het apparaat, omwille van het brandbare koelmiddel en blaasgas, volgens de lokale voorschriften weg. Voordat u het apparaat afdankt, haal de deuren af om opsluiting van kinderen te vermijden.
- Dit apparaat is geschikt voor huishoudelijk gebruik en gelijksoortige toepassingen zoals:
  - kantines voor personeel in winkels, kantoren en andere werkruimtes;
  - boerderijen en door gasten in hotels, motels en andere types van huisvesting;
  - *Bed & breakfast* en gelijksoortige omgevingen;
  - catering en gelijksoortige groothandeltoepassingen.
- Berg geen explosieve stoffen, zoals spuitbussen met een brandbaar drijfgas, in dit apparaat op.
- Het is gevaarlijk voor ieder niet vakbekwaam persoon om reparaties of onderhoud uit te voeren waarbij de deksels verwijderd moeten worden.
- Repareer het apparaat niet zelf om het risico op elektrische schokken te vermijden. De koelkast werkt op een voeding van 220-240 V~ / 50 Hz power; spanningsschommelingen buiten het bereik van 187-264 V zullen storing of zelfs schade veroorzaken.
- Zorg dat het snoer niet wordt beschadigd om een veilige werking te waarborgen. Gebruik geen beschadigd snoer of een versleten stekker.
- Plaats geen brandbare, explosieve, vluchtige of sterk corrosieve items in de koelkast om schade aan het product of brandgevaar te vermijden.
- Plaats geen brandbare

voorwerpen in de buurt van de koelkast om brandgevaar te vermijden.

- Dit product is een koelkast voor particulier gebruik en is alleen bestemd voor het bewaren van voedsel, overeenkomstig de nationale richtlijnen. Gebruik een koelkast voor particulier gebruik niet voor andere doeleinden, zoals het bewaren van bloed of geneesmiddelen.
- Plaats geen items zoals flessen of afgedichte houders met een vloeistof, zoals flessen bier of drank, in de diepvries om het barsten of ontploffen van de houders en gevolgschade te vermijden.
- Voordat u voedsel in uw apparaat plaatst, schakel het apparaat in en wacht 24 uur om er zeker van te zijn dat het apparaat juist werkt en de juiste temperatuur heeft bereikt. Vul uw apparaat niet te veel.
- Plaats geen brandbare, ex-

plosieve, vluchtige of sterk corrosieve items in de koelkast om schade aan het product of brandgevaar te vermijden.

- Bewaar of plaats geen droog ijs in de koelkast.
- Voor meer informatie over het installeren, gebruiken, onderhouden, lampen vervangen en afdanken van het apparaat, raadpleeg de volgende sectie in deze gebruiksaanwijzing.
- Markeringen in de koelkast: Het betreft over het algemeen alle producten waarvan de vervaldatum verband houdt met een bewaartemperatuur van +4 °C of lager.

## Onderdelen

- |                                   |               |
|-----------------------------------|---------------|
| 1 Bedieningspaneel en verlichting | 4 Groentelade |
| 2 Glazen rekken                   | 5 Laden       |
| 3 Deksel van groentelade          | 6 Vakken      |

\* Alle afbeeldingen in deze gebruiksaanwijzing zijn louter indicatief.

## Beschrijving van de onderdelen

- Haal het apparaat uit de verpakking. Verwijder alle labels van het product. Controleer of alle onderdelen geleverd zijn en zich in een goede staat bevinden. Als het apparaat beschadigd is of een storing treedt op, gebruik het apparaat niet en breng het terug naar uw handelaar of een servicecentrum.
- Houd de verpakking buiten het bereik van kinderen. Er is risico op een ongeval als kinderen met de verpakking spelen.

## Specificaties

Model	951245 BI C 250 A+ WHOC
Merk	VALBERG
Max wattage van lamp	2 W
Klimaatklasse	SN/N/ST
Beschermingsklasse	I
Nominale spanning en frequentie / Ingangsstroom	220-240 V~/50 Hz 0,75 A
Opslagvolume voor verse levensmiddelen	185 l
Volume bevroren levensmiddelen	65 L
Invriesvermogen	3 kg/ 24 u
Energieklasse	A+



Jaarlijks energieverbruik	263 kWh/jaar
Stijgtijd van temperatuur	15,5 h
Koelmiddel / Hoeveelheid	R600a / 62 g
Isolatie-blaasgas	Cyclopentaan
Lawaai	42 dB

## Deur omkeren

Benodigd gereedschap: Kruiskopschroevendraaier, platkopschroevendraaier, zeskantsleutel.

- Zorg dat de stekker uit het stopcontact is gehaald en dat het apparaat leeg is.
- Om de deur te kunnen afhalen, is het nodig om het apparaat naar achteren te kantelen. Laat het apparaat op een stevig voorwerp rusten zodat het apparaat tijdens het wijzigen van de deurrichting niet kan verschuiven.
- Bewaar alle verwijderde delen zodat u deze later bij het terugplaatsen van de deur opnieuw kunt gebruiken.
- Leg het apparaat niet vlak op de grond om schade aan het koelsysteem te vermijden.
- Het wordt aanbevolen om het apparaat door 2 personen in elkaar te laten zetten.

- 1 Schroef het bovenste scharnier los. Haal de deur vervolgens af en plaats deze op een zacht oppervlak om krassen te vermijden.
- 2 Schroef het middelste scharnier af, haal de onderste deur af en plaats deze op een zacht oppervlak om krassen te vermijden.
- 3 Verplaats de onderste scharnierpin van rechts naar links.

- 4 Verplaats de middelste beugel van links naar rechts. Breng de onderste deur opnieuw aan.
- 5 Installeer het middelste scharnier aan de linkerkant. Zorg dat de onderste deur zowel horizontaal als verticaal is uitgelijnd zodat de afdichtingen op alle zijden gesloten zijn voordat u het middelste scharnier volledig vastmaakt.
- 6 Schroef de bovenste scharnierpin van de scharnier los. Draai de scharnier om en schroef de scharnierpin vast.
- 7 Breng de deur en vervolgens de bovenste scharnier aan de linkerkant aan. Zorg dat de deur zowel horizontaal als verticaal is uitgelijnd zodat de dichtingen op alle zijden gesloten zijn voordat u de bovenste scharnier volledig vastmaakt. Indien nodig, gebruik een moersleutel om de scharnier aan te spannen.

## Installatie

### 8 Installatiekits

- |               |     |
|---------------|-----|
| 1 Geleider    | x 4 |
| 2 Geleiderkap | x 4 |
| 3 Schuiver    | x 4 |

- |                       |      |
|-----------------------|------|
| 4 Schuiverkap         | x 4  |
| 5 Korte schroef       | x 27 |
| 6 Lange schroef       | x 2  |
| 7 Rubber afdichting   | x 1  |
| 8 Middelste beugelkap | x 1  |

### Het apparaat installeren

- 9 Zorg dat de kast voldoende groot is en er voldoende ventilatie aanwezig is.
- 10 Duw het apparaat langzaam en voorzichtig in de kast. Zorg dat de openingskant zich zo dicht mogelijk tegen de wand van de kast bevindt.
- 11 Schroef een geleider in de gaten aan de zijkant van de apparaatdeur vast met behulp van korte schroeven. Breng de schuiver in de geleider. Open en sluit de apparaatdeur en de houten deur vervolgens volledig om na te gaan of de houten deur volledig en probleemloos dicht kan.

- |             |
|-------------|
| 1 Schuiver  |
| 2 Schroeven |
| 3 Geleider  |

- 12 Open de apparaatdeur samen met de houten deur en markeer de positie van de schuiver wanneer deze tijdens het openen of sluiten tegen elke hoek probleemloos werkt. Haal de schuiver uit de geleider en maak de schuiver vast aan de houten deur met behulp van 2 korte schroeven. Bevestig de schuiverkap vervolgens aan de schuiver.

Schroef de geleider los van de apparaatdeur.

Herhaal stap 2 tot 5 om een andere schuiver en schuiverkap vast te maken.

- |             |
|-------------|
| 1 Schuiver  |
| 2 Schroeven |

- 13 Schuif 2 schuivers in de geleiders en bevestig ze met korte schroeven. Bevestig vervolgens de geleiderkappen aan de geleiders.
- 14 Controleer of de deur probleemloos open en dicht kan en of het apparaat goed is afgedicht. Als dit niet het geval is, pas het apparaat lichtjes aan. Maak vervolgens de onderste beugel vast aan de houten kast met behulp van 2 lange schroeven.
- 15 Maak de bovenste beugel vast aan de houten kast met behulp van korte schroeven.
- 16 Breng de rubber afdichting aan in de opening tussen het apparaat en de houten kast aan de openingskant van de deur.
- 17 Schroef de 2 middelste beugels vast aan de houten kast met behulp van korte schroeven. Bevestig de middelste scharnierkappen met de beugels vervolgens aan 2 kanten.

### Plaatsbepaling

Installeer dit apparaat in een ruimte waar de omgevingstemperatuur overeenstemt met de klimaatklasse die op het typeplaatje van het apparaat is aangegeven:

**Klimaatklasse Omgevingstemperatuur**

<b>SN</b>	+10 °C	tot	+32 °C
<b>N</b>	+16 °C	tot	+32 °C
<b>ST</b>	+16 °C	tot	+38 °C
<b>T</b>	+16 °C	tot	+43 °C

**Locatie**

Installeer het apparaat uit de buurt van warmtebronnen, zoals een radiator, boiler, direct zonlicht, etc. Zorg dat de lucht ongehinderd rond de achterkant van de kast kan circuleren. Voor de beste prestaties: als het apparaat onder een hangkast wordt geplaatst, zorg voor een minimale afstand van minstens 100 mm tussen de bovenkant van het apparaat en de hangkast. Het wordt echter aangeraden om het apparaat niet onder een hangkast te plaatsen. Zet het apparaat waterpas door één of meerdere stelvoetjes aan de onderkant van het apparaat af te stellen.

**WAARSCHUWING**

Het apparaat moet op elk moment van de stroom ontkoppeld kunnen worden, zorg er aldus voor dat de stekker na installatie eenvoudig bereikbaar is.

**Elektronische aansluiting**

Voordat u de stekker in het stopcontact steekt, controleer of de spanning en de frequentie die op het typeplaatje zijn vermeld overeenstemmen met de netvoeding in uw woning. Het apparaat moet geaard zijn. De stekker is voor dit doeleinde voorzien van een aardingspen. Als het stopcontact niet geaard is, sluit het apparaat aan op een

afzonderlijke aarding die in overeenstemming is met de geldende voorschriften. Raadpleeg hiervoor een vakbekwame electricien. De fabrikant is niet verantwoordelijk voor schade veroorzaakt door het negeren van de bovenstaande veiligheidsmaatregelen. Dit apparaat is in overeenstemming met de E.E.C. richtlijnen

**Ingebruikname****De binnenkant reinigen**

Voordat u het apparaat in gebruik neemt, reinig de binnenkant en de interne accessoires met lauw water en een beetje milde zeep om de typische geur van een nieuw product te verwijderen. Veeg vervolgens grondig droog.

**WAARSCHUWING**

Gebruik geen detergents of agressieve schoonmaakmiddelen, deze kunnen de buitenkant van het apparaat beschadigen.

**Bedieningspaneel****18 Knoppen**

- **B1** – Druk om de instelling van het koelvak in een cyclus van 1,2,3,4 tot 5 aan te passen.
- **B2** – Druk om een van volgende modi te selecteren: **Smart**, **Super** en gebruikersinstellingen.

**Lichten**

- **L1** – toon de instelling van het koelvak.
- **L2** – brandt eenmaal Smart modus is geselecteerd.
- **L3** – brandt eenmaal Super modus is geselecteerd.

**Bediening****Temperatuurinstelling**

- Druk op de **Mode** knop (**B2**) om gebruikersinstellingen te selecteren.
- Druk op de **Adjust** knop (**B1**) om de instelling van de koelkast aan te passen. Een lagere instelling betekent een lagere temperatuur. De temperatuur van de diepvries wordt automatisch rond -18 °C ingesteld.

**Smart modus**

- Druk op de **Mode** knop (**B2**) om de *Smart modus* te selecteren.
- Het apparaat werkt automatisch overeenkomstig de omgevingstemperatuur rondom het apparaat.

**Super modus**

- Druk op de **Mode** knop (**B2**) om de *Super modus* te selecteren.
- Het apparaat werkt om het vriesvak zo koud mogelijk te maken. Na 54 uur gaat het apparaat automatisch terug naar de oorspronkelijk ingestelde temperatuur.

**Het alarm uitschakelen**

- Druk en houd de **Adjust** knop (**B1**) 5 seconden ingedrukt en het apparaat wordt uitgeschakeld. Druk nogmaals 5 seconden op de knop om het apparaat in te schakelen.

**Alarm bij open deur**

- Het alarm gaat af wanneer de deur gedurende 90 seconden open wordt gehouden en stopt niet zolang de deur open is.

**Verse levensmiddelen invriezen**

- Het vriesvak is geschikt voor het invriezen van verse levensmiddelen en het bewaren van bevroren en diep ingevroren levensmiddelen gedurende een lange periode.
- Plaats de verse in te vriezen levensmiddelen in het vriesvak.
- De maximale hoeveelheid levensmiddelen die in 24 uur kan worden ingevroren is aangegeven op het typeplaatje.
- Het invriesproces duurt 24 uur: voeg tijdens deze periode geen andere te bevroren levensmiddelen toe.

**Diepvriesproducten bewaren**

Bij ingebruikname of na een lange periode van niet gebruik; voordat u de levensmiddelen in het apparaat plaatst, laat het minstens 2 uur op een van de hogere standen werken.



### WAARSCHUWING

In geval van een toe-  
vallige ontthooing, bijv.  
de stroomuitval is lan-  
ger dan de waarde die  
in de tabel met tech-  
nische specificaties  
onder "stijgtijd" is  
aangegeven, eet het  
onthooide voedsel snel  
op of kook het onmid-  
dellijk en vries het ver-  
volgens opnieuw in (na  
het koken).

#### Ontthooien

Diepgevroren of bevroren levensmiddelen kunnen voor gebruik in het koelvak of op kamertemperatuur worden onthooit, afhankelijk van de beschikbare tijd die u hebt.

Kleine stukken voedsel kunnen worden gekookt wanneer deze nog bevroren zijn en rechtstreeks uit de diepvries komen. In dit geval zal de kooktijd langer zijn.

#### Ijsblokjes

Dit apparaat kan worden voorzien van één of meerdere bakjes voor het maken van ijsblokjes.

#### Toebehoren

##### 19 Verplaatsbare legplanken

De wanden van de koelkast zijn voorzien van meerdere glijders om de legplanken op de door u gewenste hoogte in te brengen.

#### De deurvakken plaatsen

- 20 Om voedselverpakkingen van een verschillende grootte te bewaren kunnen de deurvakken verwijderd worden. Om dit te doen, doe het volgende: trek het vak geleidelijk aan in de richting van de pijlen totdat het loskomt.

### Nuttige tips

#### Tips voor invriezen

Om uw levensmiddelen op de beste manier in te vriezen, lees onderstaande tips:

- De maximale hoeveelheid levensmiddelen die in 24 uur kan worden ingevroren is aangegeven op het typeplaatje.
- Het invriesproces duurt 24 uur. Voeg tijdens deze periode geen andere levensmiddelen om in te vriezen toe.
- Vries enkel hoogwaardige, verse en volledig schone levensmiddelen in.
- Verpak het voedsel in kleine porties om het snel en volledig in te vriezen. U hoeft vervolgens enkel de hoeveelheid te onthooien die u werkelijk nodig hebt.
- Verpak het voedsel in aluminiumfolie of polytheen en zorg dat de verpakkingen luchtdicht zijn.

- Zorg dat verse, niet bevroren levensmiddelen geen reeds bevroren levensmiddelen aanraken, om een toename in temperatuur van de bevroren levensmiddelen te vermijden.
- Levensmiddelen met een laag vetgehalte bewaren beter en langer dan levensmiddelen met een hoog vetgehalte. Zout verkort de bewaartijd van de levensmiddelen.
- Waterijs dat onmiddellijk na het uithalen uit het vriesvak wordt gegeten kan vriesbrandwonden veroorzaken.
- Het wordt aanbevolen om de invriesdatum op elke individuele verpakking te vermelden zodat u op de hoogte blijft van de bewaartijd.
- **Etenswaren (all soorten):** verpak in polyethyleen zakjes en bewaar ze op de glazen legplanken boven de groentelade.
- Voor uw veiligheid, bewaar het maximaal 2 dagen in de koelkast.
- **Gekookte levensmiddelen, koude gerechten, etc.:** dek ze af en bewaar ze op een willekeurige legplank.
- **Fruit en groente:** maak ze grondig schoon en bewaar ze in de groentelade.
- **Boter en kaas:** verpak in een speciaal en luchtdicht bakje of in aluminiumfolie, en verwijder de lucht binnenin zoveel mogelijk.
- **Melkflessen:** deze moeten een dop hebben en in de vakken op de deur worden bewaard.
- **Bananen, aardappelen, ui en look:** bewaar deze niet in koelkast wanneer ze niet zijn verpakt.

#### Tips voor het bewaren van diepvriesproducten

Voor de beste prestaties van uw apparaat, zorg dat:

- De bevroren levensmiddelen op een juiste manier door de handelaar worden bewaard.
- De bevroren levensmiddelen zo snel mogelijk van de winkel naar de vrieskast worden gebracht.
- Open de deur niet te vaak en niet langer als nodig.
- Levensmiddelen bederven snel eenmaal onthooit en mogen niet opnieuw worden ingevroren.
- Overschrijd de bewaarperiode die door de fabrikant van het levensmiddel is aangegeven niet.

#### Tips voor het bewaren van verse levensmiddelen

Voor de beste prestaties:

- Bewaar geen warme levensmiddelen of dampende vloeistoffen in de koelkast.
- Bedek of verpak levensmiddelen, in het bijzonder wanneer ze een sterk aroma of geur afgeven.

### Reiniging en onderhoud

Uit hygiënische overwegingen, reinig de binnenkant van het apparaat en de interne accessoires regelmatig.

**WAARSCHUWING**

Zorg dat de stekker tijdens het reinigen niet in het stopcontact zit. Gevaar op elektrische schokken! Voordat u het apparaat reinigt, schakel het apparaat uit en haal de stekker uit het stopcontact, of schakel uit en ontkoppel de circuitonderbreker of zekering. Maak het apparaat nooit schoon met een stoomreiniger. Vocht kan in de elektrische componenten ophopen, gevaar op elektrische schokken! Warme damp kan de kunststof onderdelen beschadigen. Zorg dat het apparaat droog is voordat u de stekker in het stopcontact steekt.

**WAARSCHUWING**

Etherische oliën en organische oplosmiddelen kunnen de kunststof onderdelen beschadigen, bijv. citroensap of sap van een sinaasappelschil, boterzuur of een reinigingsmiddel met azijnzuur.

- Zorg dat deze stoffen niet in contact komen met de onderdelen van dit apparaat.
- Gebruik geen agressieve schoonmaakmiddelen.
- Verwijder alle levensmiddelen uit de diepvries. Bewaar ze goed afgedekt en in een koele ruimte.
- Schakel het apparaat uit en haal de stekker uit het stopcontact, of schakel uit en ontkoppel de circuitonderbreker of zekering.
- Maak het apparaat en het intern toebehoren schoon met een doek en lauw water. Na het reinigen, spoel met vers water en veeg droog.

- De ophoping van stof op de condensator zorgt voor een hoger stroomverbruik. Reinig de condensator aan de achterkant van het apparaat eenmaal per jaar met een zachte borstel of een stofzuiger.<sup>1)</sup>
- Eenmaal alles droog is, steek de stekker opnieuw in het stopcontact.

- <sup>1)</sup> Als de condensator zich aan de achterkant van het apparaat bevindt.

**Het afvoergat reinigen**

- <sup>21</sup> Om het overstromen van ontdooiwater in de koelkast te vermijden, reinig het afvoergat aan de achterkant van het koelvak regelmatig. Reinig het gat met een reiniger.

**De lamp vervangen**

De binnenverlichting is een LED-lamp. Om de lamp te vervangen, neem contact op met een vakbekwame technicus.

**De vrieskast ontdooien**

Het vriesvak wordt geleidelijk aan met ijs bedekt. Dit ijs moet regelmatig verwijderd worden. Verwijder het ijs nooit van de verdampers met een scherp metaal voorwerp om schade te vermijden. Als het ijs aan de binnenkant echter zeer dik wordt, laat het apparaat volledig ontdooien zoals hieronder aangegeven:

- Haal de stekker uit het stopcontact:
- Verwijder alle levensmiddelen, wikkel ze in enkele lagen krantenpapier en plaats ze in een koele ruimte.
- Houd de deur open en plaats een bekken aan de onderkant van het apparaat om het ontdooiwater op te vangen.
- Eenmaal volledig ontdooid, droog de binnenkant grondig.
- Steek de stekker in het stopcontact om het apparaat opnieuw in te schakelen.

## Reparatie

Probleem	Mogelijke oorzaak	Oplossing
Het apparaat werkt niet.	Het apparaat is uitgeschakeld.	Druk gedurende 5 seconden op de <b>Adjust</b> knop om het apparaat in te schakelen.
	Stekker zit niet in het stopcontact of zit los.	Steek de stekker in het stopcontact.
	Zekering is doorgeslagen of defect.	Controleer de zekering en vervang indien nodig.
	Stopcontact is defect.	Laat het stopcontact repareren door een elektricien.
De levensmiddelen zijn te warm.	Temperatuur is niet juist ingesteld.	Raadpleeg de sectie <i>Initiële temperatuur instellen</i> .
	Deur is te lang geopend.	Open de deur alleen zo lang als nodig.
	Een grote hoeveelheid warme levensmiddelen werd binnen de laatste 24 uur in het apparaat geplaatst.	Stel de temperatuurregelaar tijdelijk in op een koudere stand.
	Het apparaat staat in de buurt van een warmtebron.	Raadpleeg de sectie over de plaatsbepaling van het apparaat.
Apparaat koelt overmatig.	De temperatuur is te laag ingesteld.	Stel de temperatuurregelaar tijdelijk in op een warmere stand.
Vreemde geluiden.	Het apparaat staat niet waterpas.	Pas de houten kast aan als deze niet waterpas staat.
	Het apparaat raakt een muur of ander voorwerp aan.	Verplaats het apparaat lichtjes.
	Een onderdeel, bijv. een leiding, aan de achterkant van het apparaat raakt een ander deel van het apparaat of de muur aan.	Indien nodig, buig het component naar de andere richting.
Water op de vloer	Waterafvoergat is verstopt. Zie het hoofdstuk <i>Reiniging</i> .	

Als de storing opnieuw optreedt, neem contact op met een servicecentrum.

## Afdanken van uw oude machine

## SELECTIEVE INZAMELING VAN ELEKTRISCH EN ELEKTRONISCH AFVAL



Dit toestel is voorzien van het DEEE-symbool, wat betekent dat het niet bij het huishoudelijke afval gegooid mag worden op het einde van zijn levensduur, maar dat het naar een recyclagecentrum voor elektrische en elektronische huishoudtoestellen gebracht dient te worden. Wanneer u versleten huishoudtoestellen recycleert, levert u een aanzienlijke bijdrage tot de bescherming van ons milieu.

## BESCHERMING VAN HET MILIEU - RICHTLIJN 2012/19/EU

Wanneer u versleten elektrische en elektronische apparaten recycleert, levert u een aanzienlijke bijdrage tot de bescherming van ons milieu en onze gezondheid. Dit dient echter wel te gebeuren volgens bepaalde regels en vraagt de betrokkenheid van zowel leverancier als consument.



Daarom is uw toestel voorzien van het symbool  dat op het typeplaatje of op de verpakking aangebracht werd, in geen geval in een openbare of privévuilnisbak voor huishoudelijk afval gooien. De gebruiker heeft het recht om het toestel naar openbare inzamelpunten voor selectieve afvalverwerking te brengen zodat het toestel gerecycleerd of opnieuw gebruikt kan worden voor toepassingen conform de richtlijn.

- Het koelmiddel dat in uw apparaat wordt gebruikt en de isolatiematerialen vereisen speciale verwijderingsprocedures. Zorg dat er tijdens de afdanking geen leidingen aan de achterkant van het apparaat schade oplopen. Neem contact op met uw gemeente voor de juiste verwijderingsprocedure van uw afgedankt apparaat en het verpakkingsmateriaal van uw nieuw apparaat.
- Voordat u uw oud apparaat afdankt, maak de sloten en vergrendelingen onklaar en verwijder de deur om opsluiting van kinderen te vermijden.



# Vielen Dank!

Vielen Dank, dass Sie dieses VALBERG - Produkt gewählt haben. Ausgewählt, getestet und empfohlen durch ELECTRO DEPOT. Die Produkte der Marke VALBERG garantieren Ihnen Benutzerfreundlichkeit, zuverlässige Leistung und tadellose Qualität. Mit diesem Gerät können Sie sicher sein, dass Sie jedes Mal zufriedengestellt werden, wenn Sie es benutzen.

Willkommen bei ELECTRO DEPOT.

Besuchen Sie unsere Webseite: [www.electrodepot.be](http://www.electrodepot.be)



Die Bedienungsanleitung finden Sie auch auf der folgenden Webseite:  
<http://www.electrodepot.be>

<b>A</b>	<b>Vor der Inbetriebnahme des Geräts</b>	36	Sicherheitsvorschriften
<b>B</b>	<b>Geräteübersicht</b>	39	Beschreibung des Geräts
		39	Geräteübersicht
		39	Technische Spezifikationen
<b>C</b>	<b>Verwendung des Geräts</b>	40	Umkehren des Türanschlags
		40	Aufstellung
		42	Erste Inbetriebnahme
		42	Bedienfeld
		43	Betrieb
		44	Hilfreiche Tipps
<b>D</b>	<b>Reinigung und Pflege</b>	45	Reinigung und Pflege
		48	Reparatur
<b>E</b>	<b>Entsorgung</b>	49	Entsorgung Ihres Altgeräts

### Sicherheitsvorschriften

**BITTE LESEN SIE DIE ANLEITUNG AUFMERKSAM DURCH, BEVOR SIE DAS GERÄT BENUTZEN UND BEWAHREN SIE DIESE AUF, UM BEI BEDARF DARIN NACHZUSCHLAGEN.**

- Dieses Gerät kann von Kindern über 8 Jahren sowie von Personen mit reduzierten physischen, sensorischen oder mentalen Fähigkeiten oder Mangel an Erfahrung und/oder Wissen benutzt werden, wenn sie überwacht werden oder bezüglich des sicheren Gebrauchs des Gerätes unterwiesen wurden und die daraus resultierenden Gefahren verstanden haben. Kinder dürfen nicht mit dem Gerät spielen. Reinigung und Benutzerwartung dürfen nicht durch Kinder durchgeführt werden, es sei denn, sie sind beaufsichtigt.
- **WARNUNG!** Die Belüf-

tungsöffnungen, das Gehäuse des Geräts oder die integrierten Komponenten nicht abdecken.

- **WARNUNG!** Verwenden Sie keine mechanischen Geräte oder andere Methoden zur Beschleunigung des Abtauvorgangs als die vom Hersteller empfohlenen.
- **WARNUNG!** Beschädigen Sie nicht den Kühlkreislauf.
- **WARNUNG!** Verwenden Sie in den Lebensmittel-fächern des Gerätes keine elektrischen Geräte, außer sie entsprechen dem vom Hersteller empfohlen Typ.
- Das Gerät muss nach dem Gebrauch oder vor der Durchführung von Wartungsarbeiten durch den Benutzer von der Stromversorgung getrennt werden.
- Wenn die Netzanschlussleitung dieses Gerätes beschädigt wird, muss sie durch den Hersteller oder seinen Kundendienst oder eine ähnlich qualifizierte

Person ersetzt werden, um Gefährdungen zu vermeiden.

- Entsorgen Sie den Kühlschrank entsprechend den örtlichen Vorschriften für brennbare Gase und Kältemittel. Entsorgen Sie die brennbaren Kältemittel und Gase des Geräts gemäß den örtlichen Vorschriften. Entfernen Sie vor dem Entsorgen die Türen, um zu verhindern, dass sich Kinder darin unbeabsichtigt einsperren könnten.
- Dieses Gerät wurde für den Einsatz im Haushalt und für ähnliche Anwendungen konzipiert, wie:
  - Teeküchen im Einzelhandel, in Büros und in ähnlicher Arbeitsumgebung;
  - in Bauernhäusern; Hotels, Motels und anderen Herbergen;
  - Frühstückspensionen;
  - in der Gastronomie und anderen ähnlichen Anwendungen außer dem Einzelhandel.
- Lagern Sie in diesem Gerät

keine explosiven Gegenstände, wie Aerosoldosen mit einem entzündlichen Treibmittel.

- Reparatur- und Wartungsarbeiten, bei denen die Geräteabdeckungen entfernt werden, dürfen nur von qualifizierten Fachleuten durchgeführt werden.
- Versuchen Sie nicht, das Gerät selbst zu reparieren. **Stromschlaggefahr!** Der Kühlschrank verwendet eine Stromversorgung von 220-240 V~/50 Hz. Spannungsschwankungen außerhalb des Bereichs von 187-264 V führen zu Fehlfunktionen oder Schäden.
- Beschädigen Sie unter keinen Umständen das Netzkabel, damit es sicher verwendet werden kann. Verwenden Sie das Gerät nicht, wenn Netzkabel oder Stecker beschädigt sind.
- Geben Sie keine brennbaren, explosiven, flüchtigen oder stark ätzende Substanzen in den Kühlschrank, um Schäden am Produkt

und Feuergefahr zu vermeiden.

- Stellen Sie keine brennbaren Gegenstände in der Nähe des Kühlschranks auf, um die Feuergefahr zu verringern.
- Dieses Produkt ist ein Haushaltskühlschrank und er darf nur für die Lagerung von Lebensmitteln entsprechend den geltenden Normen des jeweiligen Landes verwendet werden. Haushaltskühlschränke dürfen nicht für andere Zwecke verwendet werden, wie z. B. zur Lagerung von Blut oder Drogen.
- Geben Sie keine Gegenstände wie geschlossene Flaschen oder Behälter mit Flüssigkeit, wie z.B. Bierflaschen und Getränke, in das Gefrierfach, damit die Gegenstände nicht platzen und Schäden verursachen können.
- Bevor Sie die Lebensmittel in das Gerät geben können, schalten Sie es ein und warten Sie **24** Stunden,

um sicherzustellen, dass es ordnungsgemäß funktioniert und in dieser Zeit die richtige Betriebstemperatur erreicht hat. Überfüllen Sie das Gerät danach nicht.

- Geben Sie keine brennbaren, explosiven, flüchtige und stark ätzende Substanzen in den Kühlschrank, Schäden am Produkt und Unfälle mit Feuer zu verhindern.
- Lagern oder geben Sie kein Trockeneis im/in den Kühlschrank.
- Informationen zur/zum Installation, Betrieb, Wartung, Austausch der Lampen und der Entsorgung des Gerätes finden Sie in den folgenden Abschnitten dieser Anleitung.
- Markierungen im Inneren des Kühlschranks: Dabei handelt es sich ganz allgemein um alle frischen Produkte, deren Verbrauchsdatum mit einer Aufbewahrungstemperatur unter oder gleich **+4 °C** verbunden ist.

## Beschreibung des Geräts

- |                               |                          |
|-------------------------------|--------------------------|
| <b>1</b> Bedienfeld und Licht | <b>4</b> Gemüsefach      |
| <b>2</b> Glasablagen          | <b>5</b> Schubladen      |
| <b>3</b> Gemüsefachabdeckung  | <b>6</b> Türablagefächer |

\* Alle Abbildungen dieser Bedienungsanleitung dienen nur als Referenz.

## Geräteübersicht

- Packen Sie das Gerät aus. Entfernen Sie sämtliche Aufkleber von dem Gerät. Kontrollieren Sie, ob das Gerät vollständig und in gutem Zustand ist. Wenn das Gerät beschädigt ist oder eine Störung vorliegt, verwenden Sie es nicht und bringen Sie es zu Ihrem Händler oder zum Kundendienst zurück.
- Bewahren Sie die Verpackung außerhalb der Reichweite von Kindern auf. Wenn Kinder mit der Verpackung spielen, besteht Unfallgefahr.

## Technische Spezifikationen

Modell	951245 BI C 250 A+ WHOC
Marke	VALBERG
Max. Wattleistung der Lampe	2 W
Klimaklasse	SN/N/ST
Schutzklasse	I
Nennspannung und Nennfrequenz / Eingangsstrom	220-240 V~/50 Hz 0,75 A
Speichervolumen des Kühlfachs	185 l
Gefriergutvolumen	65 L
Gefriervolumen	3 kg/ 24 Std.
Energieklasse	A+

Jährlicher Stromverbrauch	263 kWh/Jahr
Temperaturanstiegszeit	15,5 h
Kältemittel / Menge	R600a / 62 g
Treibgas der Isolierung	Cyclopentan
Geräuschpegel	42 dB

## Umkehren des Türanschlags

Erforderliche Werkzeuge: Kreuzschlitzschraubendreher, Schlitzschraubendreher, Sechskantschlüssel

- Vergewissern Sie sich, dass das Gerät vom Stromnetz getrennt und außerdem leer ist.
  - Zur Demontage der Tür muss das Gerät rückwärts gekippt werden. Sie sollten das Gerät auf einer festen Unterlage lagern, damit es während der Demontage der Tür nicht verrutscht.
  - Alle abgebauten Teile müssen für die Neuinstallation der Tür aufbewahrt werden.
  - Legen Sie das Gerät nicht flach auf den Boden, da dies sonst das Kühlsystem beschädigen könnte.
  - Es empfiehlt sich, wenn 2 Personen das Gerät während der Montagearbeiten handhaben.
- Schrauben Sie das obere Scharnier ab. Heben Sie die Tür an und platzieren Sie sie auf einer gepolsterten Unterlage, um Kratzer zu verhindern
  - Schrauben Sie das mittlere Scharnier los und heben Sie die Tür an und platzieren Sie sie auf einer gepolsterten Unterlage, um Kratzer zu verhindern
  - Entfernen Sie den unteren Scharnierbolzen von rechts nach links.

- Versetzen Sie die mittlere Halterung von links nach rechts. Setzen Sie dann die untere Tür wieder ein.
- Befestigen Sie das mittlere Scharnier wieder an der linken Seite. Vergewissern Sie sich, dass die untere Tür waagrecht und senkrecht korrekt ausgerichtet ist, und dass die Dichtungen auf allen Seiten schließen, bevor Sie das mittlere Scharnier anschrauben.
- Schrauben Sie den Scharnierbolzen von Scharnier ab. Drehen Sie dann das Scharnier um und schrauben Sie den Scharnierbolzen ein.
- Setzen Sie die Tür wieder ein und befestigen Sie dann das obere linke Scharnier. Vergewissern Sie sich, dass die Tür waagrecht und senkrecht korrekt ausgerichtet ist, und dass die Dichtungen auf allen Seiten schließen, bevor Sie das obere Scharnier anschrauben. Fall notwendig, benutzen Sie zum Anziehen des Scharniers einen Sechskantschlüssel.

## Aufstellung

### 8 Montagsatz für den Einbau

- Führung x 4
- Führungsabdeckung x 4

- Schiene x 4
- Schienenabdeckung x 4
- Kurze Schraube x 27
- Lange Schraube x 2
- Gummidichtung x 1
- Abdeckung für mittlere Halterung x 1

### Einbau des Geräts

- Vergewissern Sie sich, dass genügend Raum für den Schrank und die Lüftung vorhanden ist.
  - Schieben Sie das Gerät langsam und vorsichtig in den Schrank. Vergewissern Sie sich, dass die Öffnungsseite so nahe wie möglich an der Schrankwand ist.
  - Schrauben Sie mit den kurzen Schrauben eine Führung in die Öffnungen in der Seite der Gerätetür. Führen Sie die Schiene in die Führung ein, öffnen und schließen Sie dann die Gerätetür und die Holztür, um zu überprüfen, ob die Holztür vollständig und problemlos.
- Schiene
  - Schrauben
  - Führung
- Öffnen Sie die Gerätetür und Holztür zusammen und markieren Sie die Position der Schiene, auf der die Schiene zu jeder Zeit beim Öffnen und Schließen der Türen funktionieren kann. Nehmen Sie die Schiene aus der Führung und befestigen Sie die Schiene mit 2 kurzen Schrauben an der Holztür. Befestigen Sie die Schienenabdeckung an der Schiene.

Schrauben Sie die Führung von der Gerätetür ab.

Wiederholen Sie Schritte 2 bis 5, um so eine weitere Schiene und eine Abdeckung zu befestigen.

- Schiene
- Schrauben

- Kombinieren Sie jeweils 2 Führungen mit Schienen und befestigen Sie diese mit kurzen Schrauben. Befestigen Sie die Führungsabdeckungen auf den Führungen.
- Überprüfen Sie, ob die Tür sich problemlos schließen und öffnen lässt und dass die Dichtung am Gerät gut schließt. Sollte dies nicht der Fall sein, dann nehmen Sie geringfügige Anpassungen am Gerät vor. Befestigen Sie dann mit 2 langen Schrauben die untere Halterung an der Holztür.
- Befestigen Sie dann mit 2 kurzen Schrauben die obere Halterung an die Holztür.
- Befestigen Sie die Gummidichtung in der Lücke zwischen dem Gerät und dem Holzschrank an der Öffnungsseite der Tür.
- Befestigen Sie dann 2 mittlere Halterungen mit kurzen Schrauben an den Holzschrank. Befestigen Sie dann die Halterungsabdeckungen an 2 Seiten der Halterungen.

### Aufstellung

Installieren Sie das Gerät an einem Ort, an dem die Umgebungstemperatur der Klimaklasse auf dem Typenschild des Geräts entspricht:

Klimaklasse	Umgebungstemperatur	
<b>SN</b>	+10 °C	bis +32 °C
<b>N</b>	+16 °C	bis +32 °C
<b>ST</b>	+16 °C	bis +38 °C
<b>T</b>	+16 °C	bis +43 °C

### Aufstellung

Das Gerät darf nicht in der Nähe von Wärmequellen wie Radiatoren, Boilern, direktem Sonnenlicht usw. aufgestellt werden. Stellen Sie sicher, dass die Luft auf der Rückseite des Kühlschranks zirkulieren kann. Wenn das Gerät unter einem Hängeschrank aufgestellt wurde, muss der Mindestabstand zwischen der Oberseite des Kühlschranks und dem Hängeschrank mindestens 100 mm betragen, um eine optimale Leistung zu gewährleisten. Idealerweise sollte das Gerät nicht unter Hängeschränken aufgestellt werden. Eine genaue horizontale Ausrichtung lässt sich mit einem oder mehreren Stellfüßen an der Unterseite des Schrankes bewerkstelligen..



### WARNUNG

Das Gerät muss von der Stromversorgung getrennt werden können. Der Netzstecker muss daher nach der Installation zugänglich bleiben.

### Elektrischer Anschluss

Kontrollieren Sie vor Anschluss an eine Steckdose, ob Netzspannung und Frequenz des Gerätes, die auf dem Typenschild angegeben sind, mit Ihrer Stromversorgung übereinstimmen. Das Gerät muss geerdet werden. Der Stecker des Netzkabels ist für diesen Zweck mit einem zusätzlichen

Kontakt ausgestattet. Wenn die Steckdose in Ihrem Haushalt nicht geerdet ist, schließen Sie das Gerät an eine separate Erdung in Übereinstimmung mit den geltenden Vorschriften an. Wenden Sie sich an einen qualifizierten Elektriker. Der Hersteller übernimmt keine Verantwortung, wenn die oben aufgeführten Vorsichtsmaßnahmen nicht beachtet werden. Dieses Gerät erfüllt die Vorschriften der EWG.

## Erste Inbetriebnahme

### Reinigung des Innenraums

Bevor Sie das Gerät zum ersten Mal verwenden, reinigen Sie den Innenraum und das gesamte interne Zubehör mit lauwarmem Wasser und etwas neutralem Spülmittel, um den typischen Geruch eines brandneuen Produkts zu beseitigen und lassen Sie alles gut trocknen.



### WARNUNG

Verwenden Sie niemals Lösungsmittel oder aggressive Scheuermittel, da diese die Oberfläche beschädigen.

## Bedienfeld

### 18 Tasten

- **B1** – Drücken Sie diese Taste, um die Einstellung des Kühlschranks in einem Kreislauf von 1,2,3,4 bis 5 zu wählen.
- **B2** – Drücken Sie diese Taste, um die Modi **Smart**, **Super** und Benutzereinstellung zu wählen.

### Leuchtanzeigen

- **L1** – Anzeige der Einstellung für das Tiefkühlfach
- **L2** – einmaliges Aufblinken: Smart-Modus ist ausgewählt
- **L3** – einmaliges Aufblinken: Super-Modus ist ausgewählt

## Betrieb

### Temperatureinstellung

- Drücken Sie die **Mode**-Taste (**B2**), um die Benutzereinstellung zu wählen.
- Drücken Sie die **Adjust**-Taste (**B1**), um die Einstellungen des Kühlschranks anzupassen. Eine niedrigere Einstellung bedeutet eine niedrigere Temperatur. Die Temperatur des Tiefkühl-fachs wird automatisch auf ungefähr **-18 °C** geregelt.

### Smart-Modus

- Drücken Sie die **Mode**-Taste (**B2**), um den **Smart-Modus** zu wählen.
- Das Gerät läuft automatisch gemäß der Umgebungstemperatur.

### Super-Modus

- Drücken Sie **Mode**-Taste (**B2**), um den **Super-Modus** zu wählen.
- Das Gerät wird so betrieben, dass das Tiefkühlfach maximal gekühlt wird. Nach **54** Stunden wird die ursprünglich eingestellte Temperatur automatisch wiederhergestellt.

### Das Gerät abschalten

- Drücken und halten Sie die **Adjust**-Taste (**B1**) für **5** Sekunden, das Gerät schaltet sich dann ab. Drücken und halten Sie die Taste wieder für **5** Sekunden, um das Gerät einzuschalten.

### Alarm bei offener Tür

- Das Alarmsignal ertönt, wenn die Tür für länger als **90** Sekunden offen ist und wird erst dann verstummen, wenn die Tür wieder geschlossen wird.

### Frische Lebensmittel einfrieren

- Das Gefrierfach ist zum Einfrieren von frischen Lebensmitteln und zur Langzeitlagerung von gefrorenen und tiefgefrorenen Lebensmitteln geeignet.
- Geben Sie die frischen Lebensmittel, die eingefroren werden sollen, in das Gefrierfach.
- Die maximale Lebensmittelmenge, die in **24** Stunden eingefroren werden kann, ist auf dem Typenschild angegeben.
- Das Gefriervorgang dauert **24** Stunden: Während dieses Zeitraums darf kein weiteres Gefriergut hinzugefügt werden.

### Gefriergut aufbewahren

Lassen Sie das Gerät bei ersten Inbetriebnahme oder nach einer längeren Nichtverwendung mindestens **2** Stunden auf einer höheren Einstellung laufen, bevor Sie das Produkt in das Tiefkühlfach legen





### WARNUNG

Im Fall eines versehentlichen Abtauens, wenn zum Beispiel die Stromversorgung für längere Zeit als der unterbrochen wurde, als es in der Tabelle mit den technischen Merkmalen unter „Sichere Stromausfallzeit“, angegeben wird, muss das aufgetaute Lebensmittel entweder schnell konsumiert oder zubereitet werden und dann (nach dem Kochen) wieder eingefroren werden.

#### Abtauen

Tiefgefrorene oder gefrorene Lebensmittel können vor der Verwendung in einem Kühlschrankfach oder bei Zimmertemperatur abgetaut werden, je nachdem, wie viel Zeit für diesen Vorgang zur Verfügung steht.

Kleine Lebensmittelstücke können gefroren gekocht werden, wenn sie direkt aus dem Gefrierschrank kommen. In diesem Fall dauert das Kochen länger.

#### Eiswürfel

Diese Gerät kann zwecks Eisherstellung mit einem oder mehreren Eiswürfelschalen ausgestattet werden.

#### Zubehör

##### 19 Herausnehmbare Ablagen

Die Wände der Kühlschrank sind mit einer Reihe von Schienen ausgestattet, so dass die Ablagen beliebig positioniert werden können.

##### Platzieren der Türabstellfächer

20 Um Lebensmittelpackung in diversen Größen unterzubringen, können die Türabstellfächer entfernt werden. Um diese Anpassungen zu bewerkstelligen, gehen Sie wie folgt vor: Ziehen Sie das Abstellfach langsam in Richtung der Pfeile bis es sich löst.

### Hilfreiche Tipps

#### Tipps zum Einfrieren

Damit Sie das Beste aus dem Einfriervorgang herausholen können, sind hier einige wichtige Tipps aufgeführt:

- Die Höchstmenge an Lebensmitteln, die innerhalb von 24 Stunden eingefroren werden kann, ist auf dem Typenschild angegeben.
- Der Einfriervorgang dauert 24 Stunden. Während dieses Zeitraums dürfen keine weiteren einzufrierenden Speisen hinzugefügt werden.
- Frieren Sie nur hochwertige, frische und gründlich gereinigte Speisen ein.
- Bereiten Sie kleine Speiseportionen vor, damit der Gefriervorgang schnell und vollständig erfolgt und nötigenfalls kleine Mengen aufgetaut werden können.
- Wickeln Sie die Lebensmittel in Aluminium- oder Kunststoffolie ein und vergewissern Sie sich, dass die Verpackung luftdicht ist.

- Lassen Sie keine bereits gefrorenen mit frischen und nicht gefrorenen Speisen in Kontakt kommen, damit die Temperatur der gefrorenen Speisen nicht erhöht.
- Magere Lebensmittel lassen sich besser und länger als fetthaltige lagern. Salz verringert die Haltbarkeit von Lebensmitteln.
- Wassereis kann zu Kälteverbrennungen auf der Haut führen, wenn es umgehend nach Entnahme aus dem Tiefkühlfach konsumiert wird.
- Es ist ratsam, das Datum der Einfrierung auf der Verpackung jedes einzelnen Lebensmittel zu vermerken, damit Sie den Überblick über die jeweiligen Aufbewahrungszeiten behalten.
- **Lebensmittel (jegliche Arten):** Verpacken Sie diese in Kunststoffbeutel und lagern Sie sie auf den Glasablagen oberhalb des Gemüsefachs.
- Lagern Sie Lebensmittel auf diese Weise sicherheitshalber nur 1 Tag oder höchstens 2 Tage.
- **Gekochte Lebensmittel, Kaltgerichte u. Ä.:** Diese Lebensmittel sollten abgedeckt werden und können auf jeder beliebigen Ablage platziert werden.
- **Obst und Gemüse:** Diese Lebensmittel sollten sorgfältig gesäubert und in die dafür vorgesehenen Fächer platziert werden.
- **Butter und Käse:** Diese Lebensmittel sollten in speziellen, luftdichten Behältern gelagert werden oder in Aluminiumfolie oder Kunststoffbeuteln verpackt werden, um möglichst viel Luft dabei auszuschließen.
- **Milchflaschen:** Milchflaschen sollten verschlossen sein und in den Ablagefächern in der Tür gelagert werden.
- **Bananen, Kartoffel, Zwiebeln und Knoblauch:** Dürfen nur verpackt im Kühlschrank gelagert werden.

#### Tipps zur Lagerung von Tiefkühlkost

Zur Gewährleistung der optimalen Leistung dieses Geräts sollten Sie:

- Sicherstellen, dass das handelsübliche Gefriergut vom Händler ordnungsgemäß gelagert wurde.
- Sicherstellen, dass das Gefriergut in kürzester Zeit vom Geschäft in den Gefrierschrank transportiert wird.
- Öffnen Sie die Tür nicht häufig oder lassen Sie nicht länger als absolut notwendig geöffnet.
- Einmal aufgetaute Lebensmittel verderben rasch und können nicht erneut eingefroren werden.
- Überschreiten Sie nicht die vom Lebensmittelhersteller angegebene Aufbewahrungsdauer.

#### Tipps zum Kühlen frischer Lebensmittel

Zum Erhalten der besten Ergebnisse:

- Stellen Sie keine warmen Lebensmittel oder dampfende Flüssigkeiten in den Kühlschrank.
- Legen Sie die Lebensmittel in Behälter oder wickeln Sie es ein, wenn es ein starken Geruch hat.

### Reinigung und Pflege

Reinigen Sie aus Hygienegründen das Innere des Geräts regelmäßig, einschließlich des internen Zubehörs.

**WARNUNG**

Dieses Gerät darf während der Reinigung nicht am Stromnetz angeschlossen sein. Stromschlaggefahr! Schalten Sie vor dem Reinigen Gerät aus und ziehen Sie den Stecker von der Steckdose oder schalten Sie den Stromkreisunterbrecher bzw. die Sicherung aus. Reinigen Sie das Gerät niemals mit einem Dampfreiniger. Es kann sich Feuchtigkeit in elektrischen Bauelementen ansammeln - Gefahr durch Stromschlag! Heißer Dampf kann zu einer Beschädigung der Kunststoffteile führen. Das Gerät muss trocken sein, bevor es wieder in den Betrieb genommen werden kann.

**WARNUNG**

Ätherische Öle und organische Lösungsmittel, z. B. Zitronensaft oder Saft von Zitronenscheiben, Buttersäure und Reinigungsmittel mit Essigsäure, können aggressiv auf Kunststoffteile wirken.

- Vermeiden Sie, dass solche Substanzen mit den internen Geräteteilen in Kontakt kommen.
- Verwenden Sie keine Scheuermittel.
- Entfernen Sie das Gefriergut aus dem Gefrierschrank. Bewahren Sie sie an einem kühlen Ort, gut abgedeckt auf.
- Schalten Sie das Gerät aus und ziehen Sie den Stecker von der Steckdose oder schalten Sie den Stromkreisunterbrecher bzw. Sicherung aus.
- Reinigen Sie das Gerät und das interne Zubehör mit einem Lappen und lauwarmen Wasser. Wischen Sie nach der Reinigung mit frischem Wasser und reiben Sie alle Teile trocken.

- Die Ansammlung von Staub am Kondensator erhöht den Energieverbrauch. Deshalb sollten Sie den Kondensator an der Geräterückseite einmal im Jahr mit einer weichen Bürste oder einem Staubsauger säubern.<sup>1)</sup>
- Wenn alles trocken ist, können Sie das Gerät wieder in Betrieb nehmen.

<sup>1)</sup> wenn der Kondensator sich an der Rückseite des Geräts befindet

**Reinigen der Abflussöffnung**

- 21 Sie sollten regelmäßig die Abflussöffnung auf der Rückseite des Kühlfachs reinigen, um zu vermeiden, dass Tauwasser in den Kühlschrank fließt. Verwenden Sie einen Reiniger, um die Öffnung zu reinigen.

**Austauschen der Lampe**

Das Innenlicht stammt von einer LED-Lampe. Wenden Sie sich zum Austausch der Lampe an einen qualifizierten Techniker.

**Abtauen des Gefrierschranks**

Der Eisbelag im Gefrierfach wächst allmählich an. Sie sollten diesen entfernen. Verwenden Sie keine spitzen Metallwerkzeuge, um das Eis vom Verdampfer abzukratzen, da Sie ihn beschädigen könnten. Wenn aber das Eis auf der Innenauskleidung eine dicke Schicht bildet, sollten Sie auf folgende Weise das Gerät vollständig abtauen:

- Ziehen Sie den Stecker aus der Steckdose.
- Entfernen Sie das gesamte Gefriergut, wickeln Sie es in mehreren Lagen Zeitungspapier ein und lagern Sie es an einem kühlen Ort.
- Lassen Sie die Tür offen stehen und stellen Sie eine Schüssel unterhalb des Geräts auf, um das Tauwasser aufzufangen.
- Wenn das Abtauen abgeschlossen ist, trocknen Sie den Innenraum gründlich.
- Schließen Sie den Netzstecker des Geräts wieder in eine Steckdose an.

## Reparatur

Störungen	Mögliche Ursache	Lösung
Das Gerät funktioniert nicht.	Das Gerät ist abgeschaltet.	Drücken und halten Sie die <b>Adjust</b> -Taste für <b>5</b> Sekunden, um das Gerät einzuschalten.
	Der Netzstecker wurde nicht angeschlossen oder ist locker.	Schließen Sie den Netzstecker an.
	Sicherung hat ausgelöst oder ist defekt.	Kontrollieren Sie die Sicherung und ersetzen Sie sie nötigenfalls.
	Die Steckdose ist defekt.	Netzversorgungsstörungen müssen von einem Elektriker behoben werden.
Die Lebensmittel enthalten zu viel Wasser.	Temperatur wurde nicht richtig eingestellt.	Bitte informieren Sie sich im Abschnitt <i>Ursprüngliche Temperatureinstellung</i> .
	Die Tür wurde stand längere Zeit offen.	Öffnen Sie die Tür nur so lange wie nötig.
	Eine große Menge warmer Lebensmittel wurde innerhalb der letzten <b>24</b> Stunden in das Gerät gegeben.	Drehen Sie den Temperaturregler auf die kältere Einstellung.
	Das Gerät befindet sich in der Nähe einer Wärmequelle.	Lesen Sie hierzu den Abschnitt über die <i>Aufstellung des Geräts</i> .
Das Gerät kühlt zu stark.	Temperatur ist zu niedrig eingestellt.	Drehen Sie den Temperaturregler zeitweilig auf eine wärmere Einstellung.
Ungewöhnliche Geräusche.	Das Gerät steht nicht eben.	Machen Sie entsprechende Anpassungen am Holzschrank, wenn dieser nicht eben ist.
	Das Gerät berührt die Wand oder andere Objekte.	Setzen Sie das Gerät etwas um.

Störungen	Mögliche Ursache	Lösung
Ungewöhnliche Geräusche.	Eine Komponente auf der Rückseite des Geräts, z. B. eine Leitung, berührt ein anderes Teil des Geräts oder die Wand.	Falls erforderlich, biegen Sie vorsichtig die Komponente aus dem Weg.
Wasser auf dem Boden.	Die Wasserablauföffnung ist verstopft.	Lesen Sie hierzu den Abschnitt <i>Reinigung</i> .

Wenn die Funktionsstörung erneut auftritt, wenden Sie sich an den Kundendienst.

## Entsorgung Ihres Altgeräts

## ENTSORGUNG VON ELEKTRISCHEN UND ELEKTRONISCHEN ABFÄLLEN



Dieses Gerät trägt das Symbol WEEE (Elektrisches oder elektronisches Altgerät), was bedeutet, dass es nach dem Ende des Lebenszyklus nicht mit dem Hausmüll entsorgt werden darf, sondern den örtlichen Sammelstellen zur Abfalltrennung zugeführt werden muss. Abfallverwertung trägt zum Umweltschutz bei.

## UMWELTSCHUTZ - RICHTLINIE 2012/19/EU

Zum Schutz unserer Umwelt und Gesundheit müssen elektrische und elektronische Altgeräte nach den klar vorgegebenen Regeln entsorgt werden, die sowohl von Lieferanten als auch von Benutzern zu befolgen sind.

Daher darf Ihr Gerät, welches auf seinem Typenschild oder der Verpackung mit dem Symbol



gekennzeichnet ist, keinesfalls in einer öffentlichen oder privaten Mülltonne für Hausmüll entsorgt werden. Der Benutzer muss das Gerät den örtlichen Abfall-Sortierstellen zum Recycling oder zur Wiederverwendung zu anderen Zwecken im Sinne der Richtlinie übergeben.

- Das verwendete Kältemittel in Ihrem Gerät und die Isolationsmaterialien erfordern besondere Entsorgungsmaßnahmen. Achten Sie darauf, dass vor der Entsorgung keine der Leitungen auf der Rückseite des Geräts beschädigt wird. Aktuelle Informationen über die Optionen bei der Entsorgung Ihres Altgeräts und der Verpackung eines neuen Geräts erhalten Sie von Ihrer örtlichen Gemeindeverwaltung.
- Entfernen oder zerstören Sie evtl. vorhandene Schnapp- und Riegelschlösser des Altgeräts und entfernen Sie zur Sicherheit die Tür.

# ¡Muchas gracias!

Muchas gracias por haber elegido nuestro producto VALBERG. Seleccionado, testado y recomendado por ELECTRO DEPOT. Los productos de la marca VALBERG le garantizan una facilidad de uso, un rendimiento eficaz y una calidad impecable. Con este dispositivo puede estar seguro de que siempre quedará satisfecho al utilizarlo.

Bienvenido a ELECTRO DEPOT.

Visite nuestra página web: [www.electrodepot.es](http://www.electrodepot.es)



## A Antes de empezar

52 Indicaciones de seguridad

## B Descripción del dispositivo

55 Lista de partes  
55 Descripción del dispositivo  
55 Especificaciones técnicas

## C Uso del dispositivo

56 Inversión de la puerta  
56 Instalación  
58 Primer uso  
58 Panel de control  
58 Funcionamiento  
60 Consejos útiles

## D Mantenimiento y limpieza

61 Mantenimiento y limpieza  
63 Solución de problemas

## E Eliminación

64 Desecho de su dispositivo obsoleto

### Indicaciones de seguridad

**POR FAVOR, LEA ESTE MANUAL CON DETENIMIENTO ANTES DE UTILIZAR EL DISPOSITIVO Y CONSÉRVELO PARA SU USO EN FUTURAS OCASIONES.**

- Este dispositivo puede ser utilizado por niños mayores de 8 años y por personas con capacidades físicas, sensoriales o mentales reducidas, o con poca experiencia o conocimiento, siempre que se encuentren bajo supervisión o se les haya informado sobre el uso seguro del dispositivo, y sean conscientes de los posibles peligros. No está permitido que los niños jueguen con el dispositivo. Los niños no deben llevar a cabo la limpieza y el mantenimiento del usuario, a menos que se encuentren bajo supervisión.
- **¡ADVERTENCIA!** No obstruya los orificios de ven-

tilación de la carcasa del aparato o de la estructura integrada.

- **¡ADVERTENCIA!** NO utilice dispositivos mecánicos u otros medios distintos a los indicados por el fabricante para acelerar el proceso de deshielo.
- **¡ADVERTENCIA!** No dañe el circuito de refrigeración.
- **¡ADVERTENCIA!** No utilice aparatos eléctricos en el interior de los compartimentos de almacenamiento, a menos que sean recomendados por el fabricante.
- El aparato debe desenchufarse después de su uso y antes de realizar cualquier tarea de mantenimiento.
- Para evitar peligros, si el cable de conexión de red está dañado, deberá ser reemplazado por el fabricante, su servicio al cliente o una persona cualificada.
- Deseche el frigorífico según las directivas de las autoridades locales ya que utiliza gases soplados inflamables y refrigerantes.

Es importante cumplir la legislación local relacionada con el reciclaje del aparato debido a su producto refrigerante inflamable y a su gas soplado. Antes de desechar el aparato, retire las puertas para evitar que los niños puedan quedarse atrapados en el interior.

- Este aparato se ha diseñado para su uso doméstico y otras aplicaciones similares. En consecuencia, puede utilizarse en:
  - locales comerciales, tiendas, oficinas y otros entornos de trabajo reservados al personal;
  - granjas y para clientes de hoteles, moteles y otro tipo de alojamientos;
  - entornos como las habitaciones de invitados;
  - en el sector de la restauración y en comercios minoristas.
- No guarde sustancias explosivas en el aparato, especialmente aerosoles que contengan gases propulsores inflamables.
- Es peligroso para cualquier

persona que no sea el personal de servicio autorizado realizar trabajos de reparación que impliquen la retirada de piezas.

- Para evitar el riesgo de descargas eléctricas, no intente reparar el aparato usted mismo. El frigorífico utiliza una alimentación de 220-240 ~/50 Hz; las fluctuaciones de la tensión por encima del rango de 187 a 264 V provocarán un funcionamiento incorrecto o daños en el aparato.
- No dañe el cable de alimentación bajo ninguna circunstancia para así garantizar un uso seguro; no utilice si el cable de energía está dañado o si el enchufe está desgastado.
- No guarde artículos inflamables, explosivos, compuestos volátiles o muy corrosivos dentro del frigorífico para evitar daños en el producto y prevenir incendios.
- Para evitar incendios, no coloque artículos inflamables cerca del refrigerador.



- Este producto se clasifica en la gama de frigoríficos para uso doméstico y solo es adecuado para el almacenamiento de alimentos, según las normas nacionales. Los frigoríficos domésticos no deben utilizarse para otros fines como el almacenamiento de sangre o de medicamentos.
- No deje artículos como fluidos embotellados o contenedores sellados tales como cerveza embotellada y bebidas en el congelador para así evitar explosiones y otras pérdidas.
- Antes de guardar alimentos en el frigorífico, enciéndalo y espere **24** horas, para comprobar que funciona correctamente y darle el tiempo necesario para que se enfríe y obtenga la temperatura correcta. No llene ninguna de las partes más allá de su capacidad.
- No guarde artículos inflamables, explosivos, compuestos volátiles o muy corrosivos dentro del frigorífico para evitar daños

en el producto y prevenir incendios.

- No guarde ni coloque hielo seco en el frigorífico.
- En cuanto a la información relacionada con la instalación, operación, mantenimiento, sustitución de las lámparas y eliminación del aparato, consulte el parágrafo siguiente.
- Marcado en el interior del frigorífico: suelen ser productos frescos cuya fecha de caducidad está asociada a una temperatura de conservación igual o inferior a **+4 °C**.

## Lista de partes

- |   |                                       |
|---|---------------------------------------|
| <b>1</b> Panel de control y luz           | <b>4</b> Cajón para frutas y verduras |
| <b>2</b> Estantes de cristal              | <b>5</b> Cajones                      |
| <b>3</b> Cubierta del cajón para verduras | <b>6</b> Compartimentos de la puerta  |

\* Todas las imágenes de este manual de uso son meramente informativas.

## Descripción del dispositivo

- Desembale el dispositivo. Retire todos los adhesivos del dispositivo. Controle que el dispositivo reúne todas las condiciones establecidas y se encuentra en perfecto estado. Si el dispositivo está dañado o presenta averías, no lo utilice y hágase lo llevar a su distribuidor o servicio al cliente.
- Mantenga el embalaje fuera del alcance de los niños. Existe un riesgo de accidente si los niños juegan con el embalaje.

## Especificaciones técnicas

Modelo	951245 BI C 250 A+ WHOC
Marca	VALBERG
Potencia máxima de la lámpara	2 W
Clase climática	SN/N/ST
Clase de protección	I
Tensión y frecuencia / corriente de entrada	220-240 V~/50 Hz 0,75 A
Volumen del compartimento de almacenamiento de los alimentos frescos	185 l
Volumen de alimentos congelados	65 L
Capacidad de congelación	3 kg/ 24 h
Eficiencia energética	A+

Consumo energético anual	263 kWh/año
Tiempo de aumento de temperatura:	15,5 h
Refrigerante / cantidad	R600a / 62 g
Gas para expansión en aislantes	Ciclopentano
Ruido	42 dB

## Inversión de la puerta

Herramientas necesarias: destornillador de estrella, destornillador plano, llave allen.

- Asegúrese de que la unidad esté desenchufada y vacía.
- Para extraer la puerta, hay que inclinar la unidad hacia atrás. Debe apoyar la unidad en algo sólido, de tal forma que no se escurra durante el proceso de cambiar la puerta de lado.
- Guarde todas las piezas que retire para volver a instalar la puerta.
- No ponga la unidad en posición horizontal, ya que podría dañar el sistema refrigerante.
- Es mejor que **dos** personas se encarguen de la unidad durante el montaje.

- 1 Desatornille la bisagra superior. A continuación, levante la puerta y colóquela sobre una superficie acolchada para evitar que se raye.
- 2 Desatornille la bisagra del medio y, a continuación, levante la puerta inferior y colóquela sobre una superficie acolchada para evitar que se raye.
- 3 Pase la clavija de la bisagra inferior de la derecha a la izquierda.
- 4 Pase el soporte medio de la izquierda a la derecha. Ahora vuelva a colocar la puerta inferior.

- 5 Vuelva a colocar la bisagra del medio en el lado izquierdo. Compruebe que la puerta inferior está alineada horizontal y verticalmente, para que los sellos queden bien cerrados en todos los lados, antes de apretar la bisagra del medio.
- 6 Desatornille la clavija de la bisagra superior. A continuación, gire la bisagra y atornille la clavija.
- 7 Vuelva a colocar la puerta y, después, coloque la bisagra superior en el lado izquierdo. Compruebe que la puerta está alineada horizontal y verticalmente, para que los sellos queden bien cerrados en todos los lados, antes de apretar la bisagra superior. Si es preciso, utilice una llave para apretar la bisagra.

## Instalación

### 8 Kits de instalación

- |                     |      |
|---------------------|------|
| 1 Guía              | × 4  |
| 2 Tapa de guía      | × 4  |
| 3 Corredera         | × 4  |
| 4 Tapa de corredera | × 4  |
| 5 Tornillo corto    | × 27 |

- |                          |     |
|--------------------------|-----|
| 6 Tornillo largo         | × 2 |
| 7 Sello de goma          | × 1 |
| 8 Tapa del soporte medio | × 1 |

### Instalación del electrodoméstico

- 9 Asegúrese de que el mueble es lo bastante grande y de que hay suficiente espacio para la ventilación.
- 10 Despacio y con cuidado, encaje el electrodoméstico en el mueble. Compruebe que el lado por el que se abre está lo más cerca posible del mueble.
- 11 Atornille una guía a los agujeros en el lateral del electrodoméstico con tornillos cortos. Introduzca la corredera en la guía y abra y cierre totalmente la puerta del aparato y la puerta de madera para asegurarse de que la puerta de madera se cierra del todo y con suavidad.

- |             |
|-------------|
| 1 Corredera |
| 2 Tornillos |
| 3 Guía      |

- 12 Abra la puerta del aparato y la puerta de madera juntas y marque la posición de la corredera cuando esta funciona bien en todos los ángulos durante la apertura y el cierre de la puerta. Saque la corredera de la guía y fíjela en la puerta de madera con **2** tornillos cortos. A continuación, coloque la tapa de la corredera.

Desatornille la guía de la puerta del electrodoméstico.

Repita los pasos **2** a **5** para fijar otra corredera y otra guía.

- |             |
|-------------|
| 1 Corredera |
| 2 Tornillos |
- 13 Coloque **2** guías con correderas y fíjelas con tornillos cortos. A continuación, ponga las tapas de las guías.
  - 14 Vuelva a comprobar que la puerta se abre y cierra fácilmente y que el aparato está bien sellado. Si no es así, ajuste un poco la unidad. Ahora fije el soporte inferior al mueble de madera con **2** tornillos largos.
  - 15 Fije el soporte superior al mueble de madera con tornillos cortos.
  - 16 Coloque el sello de goma en el hueco entre la unidad y el mueble de madera, en el lado abierto de la puerta.
  - 17 Atornille **2** soportes medios al mueble de madera con tornillos cortos. A continuación, ponga las tapas de los soportes en ambos lados.

### Posición

Instale este aparato en una ubicación en la que la temperatura ambiente corresponda a la clase climática indicada en la placa de datos:

Clase climática	Temperatura ambiente
<b>SN</b>	de +10 °C a +32 °C
<b>N</b>	de +16 °C a +32 °C
<b>ST</b>	de +16 °C a +38 °C
<b>T</b>	de +16 °C a +43 °C

### Ubicación

Instale siempre el aparato alejado de toda fuente de calor como, por ejemplo, radiadores, calderas, luz directa del sol, etc. Compruebe que el aire puede circular libremente por la parte posterior del aparato. Para garantizar un rendimiento

excelente, si el aparato se coloca debajo de una pared sobresaliente, la distancia mínima entre la parte superior del armario y la pared debe ser de **100** mm como mínimo. Idealmente, sin embargo, el aparato no debería colocarse debajo de ninguna pared sobresaliente. Mediante uno o varios pies ajustables situados en la base del armario, se puede un nivelado preciso.



### ADVERTENCIA

Debe ser posible desconectar el aparato de la toma de corriente; en consecuencia, la clavija debe ser fácilmente accesible una vez instalado.

### Conexión electrónica

Antes de enchufar, compruebe que la tensión y la frecuencia indicadas en la placa de datos se corresponden con el suministro eléctrico doméstico. El aparato debe estar conectado a tierra. El enchufe del cable de suministro eléctrico se suministra con un contacto para este fin. Si la toma de corriente de la instalación doméstica no está conectada a tierra, conecte el aparato a una toma de tierra separada de acuerdo con la normativa vigente; consulte con un electricista especializado. El fabricante declina toda responsabilidad si no se respetan las precauciones de seguridad arriba indicadas. Este aparato cumple con las Directivas CEE. Directivas.

### Primer uso

#### Limpieza del interior

Antes de utilizar el aparato por primera

vez, limpie el interior y todos los accesorios internos con agua tibia y un poco de jabón neutro para eliminar el olor típico de un producto nuevo; a continuación, séquelo completamente.



### ADVERTENCIA

No utilice detergentes líquidos o polvos abrasivos ya que podrían dañar el acabado.

### Panel de control

#### 18 Botones

- **B1** – Pulsar para ajustar la configuración del compartimento del frigorífico en ciclo de **1, 2, 3, 4 o 5**.
- **B2** – Pulsar para elegir un modo entre **Smart, Super** y **configuración del usuario**.

#### Luces

- **L1** – indica la configuración del compartimento del frigorífico.
- **L2** – luz encendida cuando se selecciona el modo Smart.
- **L3** – luz encendida cuando se selecciona el modo Super.

### Funcionamiento

#### Ajuste de la temperatura

- Pulse el botón **Mode (B2)** para seleccionar la configuración del usuario.
- Pulse el botón **Adjust (B1)** para ajustar la configuración del frigorífico. Una configuración más baja significa una temperatura inferior. La temperatura del congelador se controla automática a aproximadamente **-18 °C**.

#### Modo Smart

- Pulse el botón **Mode (B2)** para seleccionar el *modo Smart*.
- El aparato se regula automáticamente en función de la temperatura ambiente alrededor del electrodoméstico.

#### Modo Super

- Pulse el botón **Mode (B2)** para seleccionar el *modo Super*.
- El aparato se regulará para que el congelador esté más frío. Después de **54** horas, se restaurará automáticamente la temperatura original.

#### Apagado del aparato

- Mantenga pulsado el botón **Adjust (B1)** durante **5** segundos y el aparato se apagará. Pulse durante otros **5** segundos y se volverá a encender.

#### Alarma de puerta abierta

- La alarma sonará cuando se deje la puerta abierta durante **90** segundos y no parará hasta que se cierre.

#### Congelación de alimentos frescos

- El compartimento congelador es adecuado para congelar alimentos frescos y para guardar alimentos congelados y ultracongelados durante un largo periodo de tiempo.
- Coloque los alimentos frescos que desee congelar en el compartimento congelador.
- La cantidad máxima de alimentos que se puede congelar en **24** horas se indica en la placa de datos.
- El proceso de congelación dura **24** horas; durante este periodo no añada ningún otro alimento para congelar.

#### Conservación de alimentos congelados

Durante la puesta en marcha inicial o después de un periodo sin utilizar, antes de guardar alimentos en el compartimento, el aparato debe funcionar un mínimo de **2** horas en ajustes más altos.



### ADVERTENCIA

En el caso de descongelación accidental, por ejemplo, corte en el suministro durante más tiempo del previsto en las características técnicas «tiempo de ascenso», los alimentos descongelados deben consumirse rápidamente o cocinarse inmediatamente y volver a congelarlos (una vez cocinados).

#### Descongelación

Antes de utilizarlos, puede descongelar los alimentos congelados o ultracongelados en el frigorífico o a temperatura ambiente, en función del tiempo de que disponga para esta operación.

Las pequeñas piezas de alimentos se pueden cocinar aún congeladas, directamente del congelador. En este caso, la cocción será un poco más larga.

#### Cubitos de hielo

Este aparato puede estar equipado con una o más bandejas de cubitos para generar hielo.

#### Accesorios

#### 19 Estantes móviles

Las paredes del frigorífico están equipadas con una serie de guías para que los estantes se puedan colocar en la posición deseada.

### Colocación de los compartimentos de la puerta

**20** Para permitir el almacenamiento de envases de alimentos de distintos tamaños, se pueden extraer los compartimentos de la puerta. Para proceder con estos ajustes, haga lo siguiente: tire del compartimento en la dirección de las flechas hasta que quede libre.

### Consejos útiles

#### Consejos para la congelación

Para ayudarle a aprovechar al máximo el proceso de descongelación, a continuación, le indicamos algunos consejos importantes:

- la cantidad máxima de alimentos que se puede congelar en **24** horas se indica en la placa de datos.
- el proceso de congelación dura **24** horas. Durante este periodo, no deben añadirse más alimentos para congelar;
- solo congele alimentos de excelente calidad, frescos y totalmente limpios;
- prepare los alimentos en pequeñas porciones para que se congelen rápida y completamente y, en consecuencia, para que sea posible descongelarlos en pequeñas cantidades cuando sea necesario;
- envuelva los alimentos en papel de aluminio o polietileno y asegúrese de que los embalajes sean herméticos.
- no permita que los alimentos frescos y los descongelados entren en contacto con los alimentos ya congelados, para evitar que estos últimos aumenten su temperatura;
- los alimentos magros se conservan mejor y durante más tiempo que los alimentos grasos; la sal reduce el tiempo de conservación de los alimentos;

- los cubitos de hielo, si se consumen inmediatamente después de sacarlos del congelador, pueden provocar quemaduras en la piel.
- es aconsejable indicar la fecha de congelación en los envases individuales para mantener un registro del tiempo de almacenamiento.

#### Consejos para la conservación de alimentos congelados

Para obtener el mejor rendimiento de este aparato, debería:

- comprobar que los productos comercialmente congelados fueron correctamente almacenados por el minorista;
- asegurarse de que los productos congelados se transfirieron de la tienda al congelador en el menor tiempo posible;
- No abrir la puerta con demasiada frecuencia o dejarla abierta más tiempo del necesario.
- Una vez descongelados, los productos se deterioran rápidamente y no pueden volver a congelarse.
- No supere el periodo de conservación indicado por el fabricante del producto.

#### Consejos para la refrigeración de alimentos frescos

Para obtener el mejor rendimiento:

- no guarde alimentos calientes o líquidos que se evaporen en el frigorífico;
- tape o envuelva los alimentos, si tienen un sabor fuerte;
- **alimentos (de todo tipo):** use bolsas de polietileno y colóquelas sobre los estantes de cristal situados encima del cajón para las verduras;
- por motivos de seguridad, solo utilice este método para guardarlos **1** o **2** días, como máximo;
- **alimentos cocinados, platos fríos, etc.:** tápelos y guárdelos en cualquier estantería;

- **frutas y verduras:** hay que limpiarlas bien y ponerlas en el cajón o los cajones especiales incluidos;
- **mantequilla y queso:** deben colocarse en envases herméticos especiales o envueltos en papel de aluminio o bolsas de polietileno, para expulsar el mayor aire posible;
- **botellas de leche:** deben tener tapón y guardarse en los compartimentos de la puerta;
- **plátanos, patatas, cebollas y ajos:** a menos que estén envasados, no deben conservarse en el frigorífico.

### Mantenimiento y limpieza

Por motivos de higiene, el interior y los accesorios deben lavarse periódicamente.



#### ADVERTENCIA

El aparato no debe estar enchufado durante la limpieza. ¡Peligro de descarga eléctrica! Antes de limpiar, apague el aparato y desenchúfelo de la corriente, o apague o desconecte el disyuntor o el fusible. Nunca limpie el frigorífico con un limpiador a vapor. La humedad podría acumularse en los componentes eléctricos; ¡peligro de descarga eléctrica!



#### ADVERTENCIA

• Los vapores calientes pueden dañar las piezas de plástico. El aparato debe estar seco antes de volver a entrar en funcionamiento.

• Los aceites esenciales y los disolventes orgánicos pueden dañar las piezas de plástico, es decir, zumo de limón o zumo de piel de naranja, ácido butírico, limpiadores que contengan ácido acético.

- No permita que este tipo de sustancias entren en contacto con las piezas del electrodoméstico.
- No utilice limpiadores abrasivos
- Retire los alimentos del congelador. Guárdelos en un lugar fresco, bien tapados.
- Apague el aparato y desenchúfelo de la corriente, o apague o desconecte el disyuntor o el fusible.
- Limpie el frigorífico y los

accesorios del interior con un paño y agua tibia. Después, aclárelo con agua fresca y séquelo con un paño.

- La acumulación de polvo en el condensador aumenta el consumo energético. Por este motivo, limpie con cuidado el condensador de la parte posterior del aparato una vez al año con un cepillo suave o un aspirador. <sup>1)</sup>
- Cuando todo esté seco, vuelva a conectar el aparato.

<sup>1)</sup> Si el condensador está en la parte posterior del aparato.

### Limpieza del orificio de drenaje

**21** Para evitar que el agua generada por la descongelación inunde el frigorífico, limpie periódicamente el orificio de drenaje situado en la parte posterior del compartimento del frigorífico. Utilice un limpiador para limpiar el orificio.

### Cambio de la bombilla

La bombilla interna es de tipo LED. Para cambiarla, póngala

se en contacto con un técnico cualificado.

### Descongelación del congelador

Progresivamente, el compartimento del congelador quedará cubierto de escarcha que debe eliminarse. Nunca utilice herramientas metálicas punzantes para retirar la escarcha del evaporador ya que podría dañarlo. Por el contrario, cuando el hielo sea demasiado grueso en la capa interior, proceda a la descongelación de la siguiente forma:

- Desenchufe la clavija;
- Retire todos los alimentos guardados, envuélvalos en varias capas de periódico y consérvelos en un lugar fresco;
- Deje la puerta abierta y coloque un cuenco debajo del aparato para recoger el agua de descongelación;
- Una vez completada la descongelación, seque el interior completamente;
- Enchufe de nuevo el electrodoméstico para que vuelva a funcionar.

## Solución de problemas

Anomalía	Posibles causas	Solución
El electrodoméstico no funciona	El electrodoméstico está apagado	Pulse el botón <b>Adjust</b> durante <b>5</b> segundos para encender el aparato.
	La clavija de alimentación no está conectada o está floja	Inserte la clavija de alimentación.
	El fusible se fundió o es defectuoso	Compruebe el fusible y, si fuera necesario, sustitúyalo.
	El enchufe es defectuoso	Un electricista debe solventar el funcionamiento incorrecto de la red eléctrica.
Los alimentos están demasiado calientes.	La temperatura no está correctamente ajustada.	Consulte el apartado de <i>Ajuste de la temperatura inicial</i> .
	La puerta estuvo abierta durante un periodo de tiempo demasiado largo.	Abra la puerta solo el tiempo necesario.
	Se colocó una gran cantidad de alimentos calientes en el aparato durante las últimas <b>24</b> horas.	Gire el regulador de la temperatura a un ajuste más frío de forma temporal.
	El aparato está cerca de una fuente de calor.	Consulte el apartado de <i>Posición de montaje</i> .
El electrodoméstico enfría demasiado	La temperatura configurada es demasiado fría.	Gire el regulador de la temperatura a un ajuste más cálido de forma temporal.
Ruidos inusuales.	El aparato no está nivelado.	Ajuste el mueble de madera si no está nivelado.
	El aparato está en contacto con la pared u otros objetos.	Mueva el aparato ligeramente.



Anomalía	Posibles causas	Solución
Ruidos inusuales.	Un componente, por ejemplo, en la parte posterior del aparato está tocando otra parte del aparato o la pared.	Si fuera necesario, incline con cuidado el componente para evitar el contacto.
Agua en el suelo	El orificio de drenaje está obstruido.	Véase el apartado de <i>Limpieza</i> .

Si se repite el funcionamiento incorrecto, póngase en contacto con el Centro de Servicios.

## Desecho de su dispositivo obsoleto

### ELIMINACIÓN DE DESECHOS ELÉCTRICOS Y ELECTRÓNICOS



Este dispositivo contiene el símbolo de la Directiva RAEE (Directiva sobre residuos de aparatos eléctricos y electrónicos), lo que significa que al no puede ser desechado en la basura doméstica una vez finalizada su vida útil, sino en puntos de recogida locales para la separación de residuos. La recuperación de residuos contribuye a la protección del medio ambiente.

### PROTECCIÓN DEL MEDIO AMBIENTE - DIRECTIVA 2012/19/EU

Para proteger nuestro medio ambiente y nuestra salud, los dispositivos viejos eléctricos y electrónicos deben desecharse según las normas establecidas, a seguir tanto por los proveedores, como por los usuarios.

Por este motivo, su dispositivo con el símbolo indicado en su etiqueta de identificación o embalaje,



no debe desecharse en un cubo de basura público o privado de uso doméstico. El usuario debe entregar el dispositivo en puntos de recogida locales para su reciclaje y clasificación, o para ser reutilizados con otros fines según lo definido en la Directiva.

- Siga los siguientes procedimientos especiales de reciclaje para el refrigerante y los materiales aislantes utilizados en el aparato. Antes de reciclar el frigorífico, asegúrese de que ninguno de los tubos situados en la parte trasera del aparato está dañado. Puede obtener información actualizada sobre las opciones de reciclaje del aparato antiguo y del embalaje del nuevo en los servicios administrativos de su localidad.
- Antes de llevar un aparato utilizado a un centro de recogida, inutilice las cerraduras y pestillos y retire la puerta para preservar la seguridad de los demás.

