

CONDITION DE GARANTIE

FR Ce produit est garanti pour une période de 2 ans à partir de la date d'achat*, contre toute défaillance résultant d'un vice de fabrication ou de matériau. Cette garantie ne couvre pas les vices ou les dommages résultant d'une mauvaise installation, d'une utilisation incorrecte ou de l'usure anormale du produit.

*sur présentation du ticket de caisse.

GARANTIEVOORWAARDEN

NL Dit product wordt gegarandeerd voor een periode van 2 jaar vanaf de aankoopdatum*, voor elke storing die het gevolg is van een fabricagefout of het materiaal. Gebreken of schade door slechte installatie, onjuist gebruik of abnormale slijtage van het product worden niet gedekt door deze garantie.

*op vertoon van kassabon.

CONDICIONES DE GARANTÍA

ES El certificado de garantía de este producto tiene una duración de 2 años a partir de la fecha de compra* que se limita a los defectos de fabricación y averías del material. Se excluyen de la garantía deficiencias o daños originados por una mala instalación, errores en la manipulación o por un uso inadecuado.

*previa presentación del comprobante de compra.

Réfrigérateur
Koelkast
Frigorífico

967752
BI 1D 199 F W742C

CONSIGNES D'UTILISATION02
GEBRUIKSAANWIJZINGEN14
INSTRUCCIONES DE USO26

ELECTRO DEPOT
1 route de Vendeville
59155 FACHES-THUMESNIL - FRANCE

CKVBG-V02-B

VALBERG

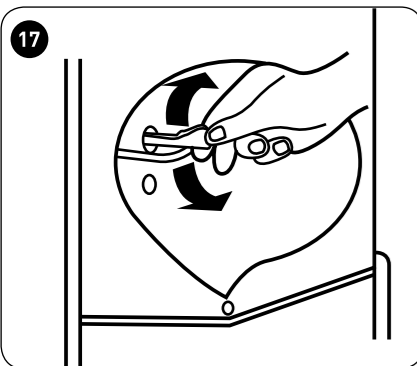
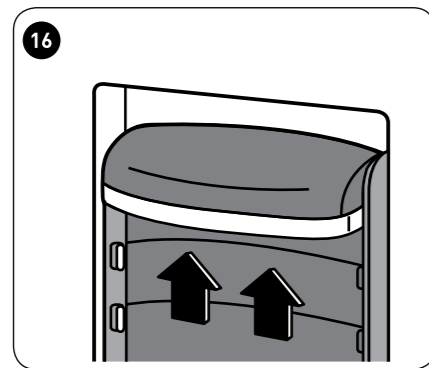
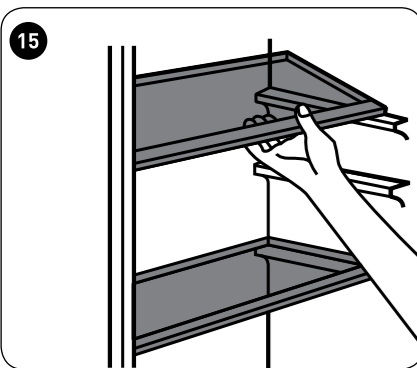
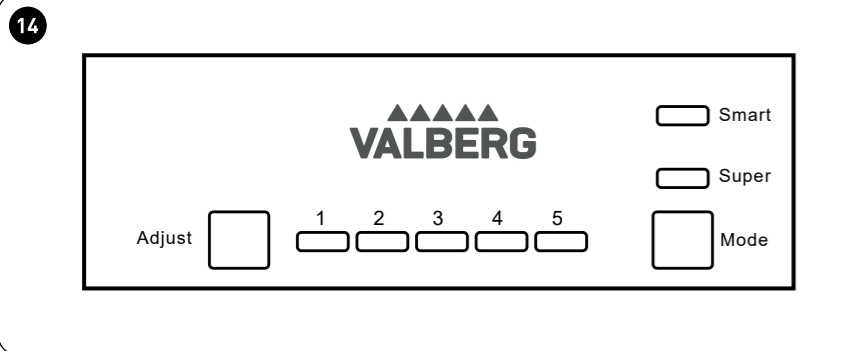
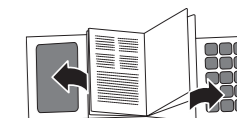

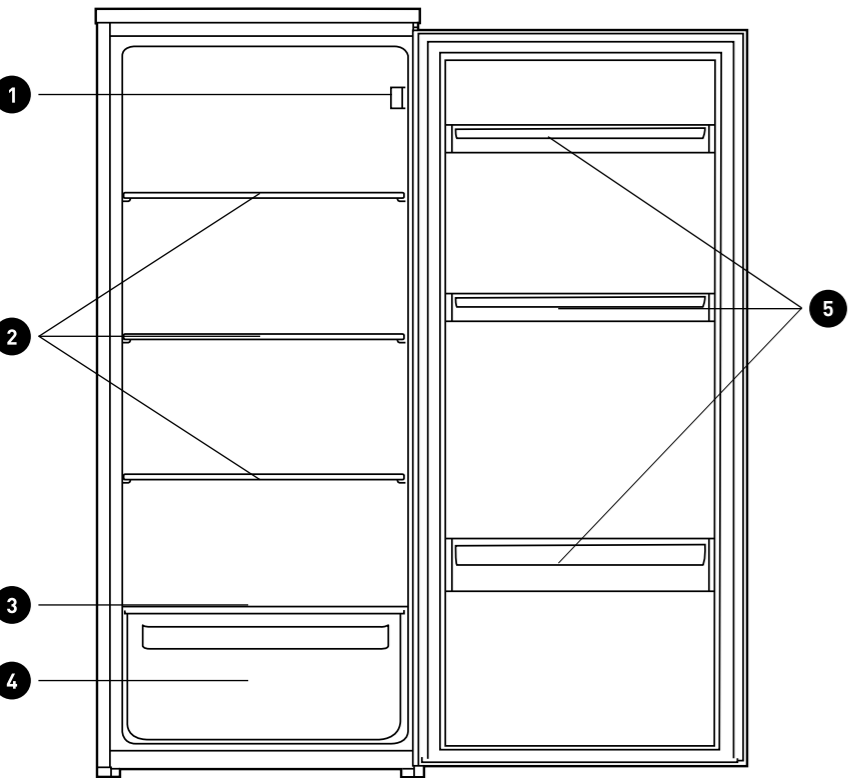

Merci !

Merci d'avoir choisi ce produit VALBERG. Choisis, testés et recommandés par ELECTRO DEPOT, les produits de la marque VALBERG vous assurent une utilisation simple, une performance fiable et une qualité irréprochable. Grâce à cet appareil, vous savez que chaque utilisation vous apportera satisfaction.

Bienvenue chez ELECTRO DEPOT.

Visitez notre site Internet : www.electrodepot.fr
www.electrodepot.be

VOTRE AVIS COMPTE !



PARTAGEZ
VOTRE EXPERIENCE
SUR LES PRODUITS

Parce que votre satisfaction est notre priorité, nous vous proposons de donner votre avis sur ce produit. Il sera transmis et analysé par nos équipes afin d'améliorer continuellement le produit.

Donnez votre avis sur <http://www.electrodepot.fr/avis-client>

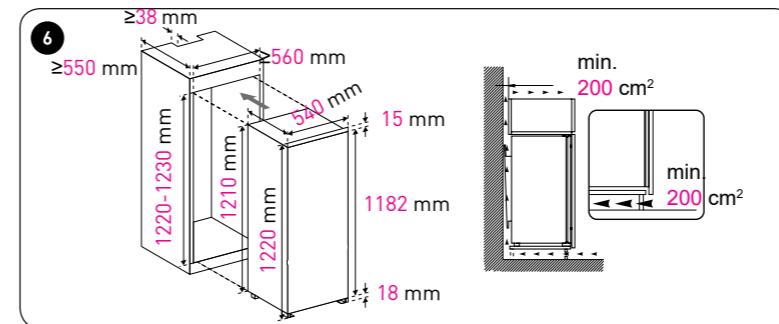
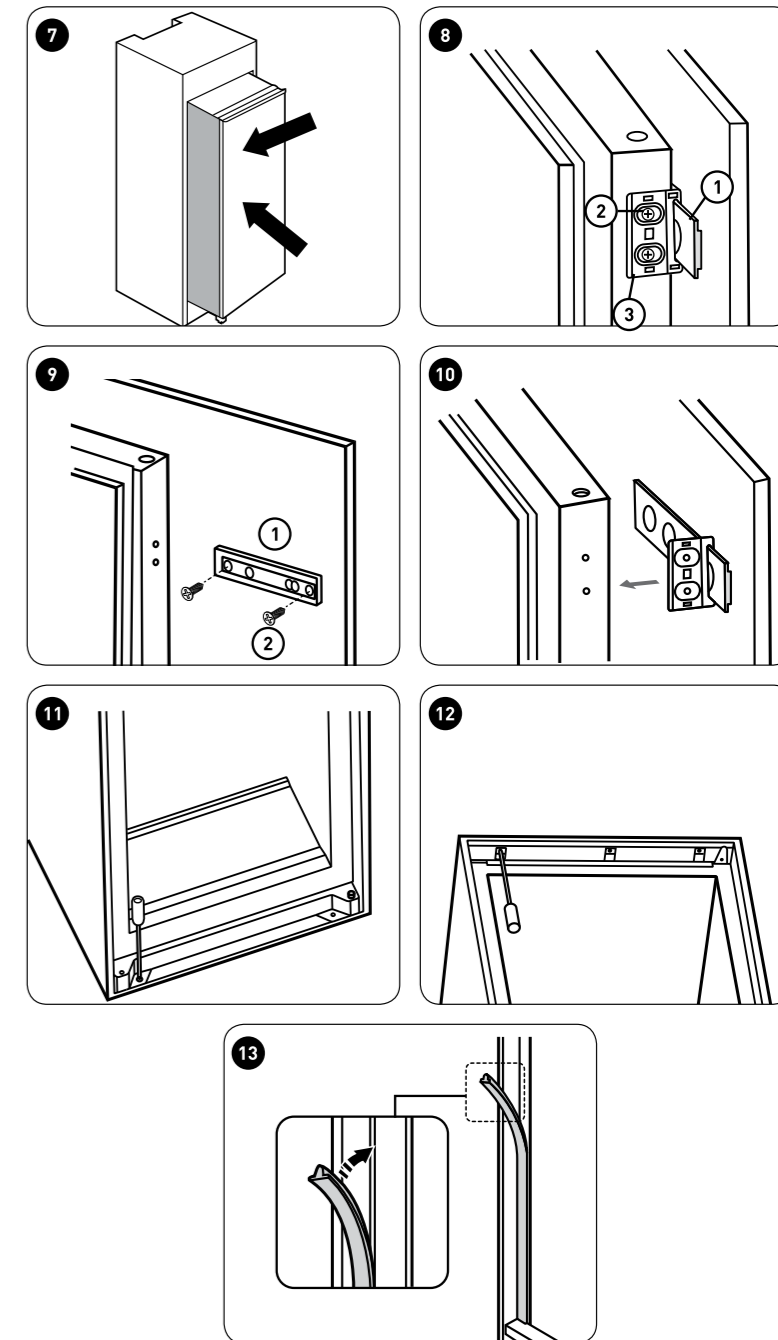
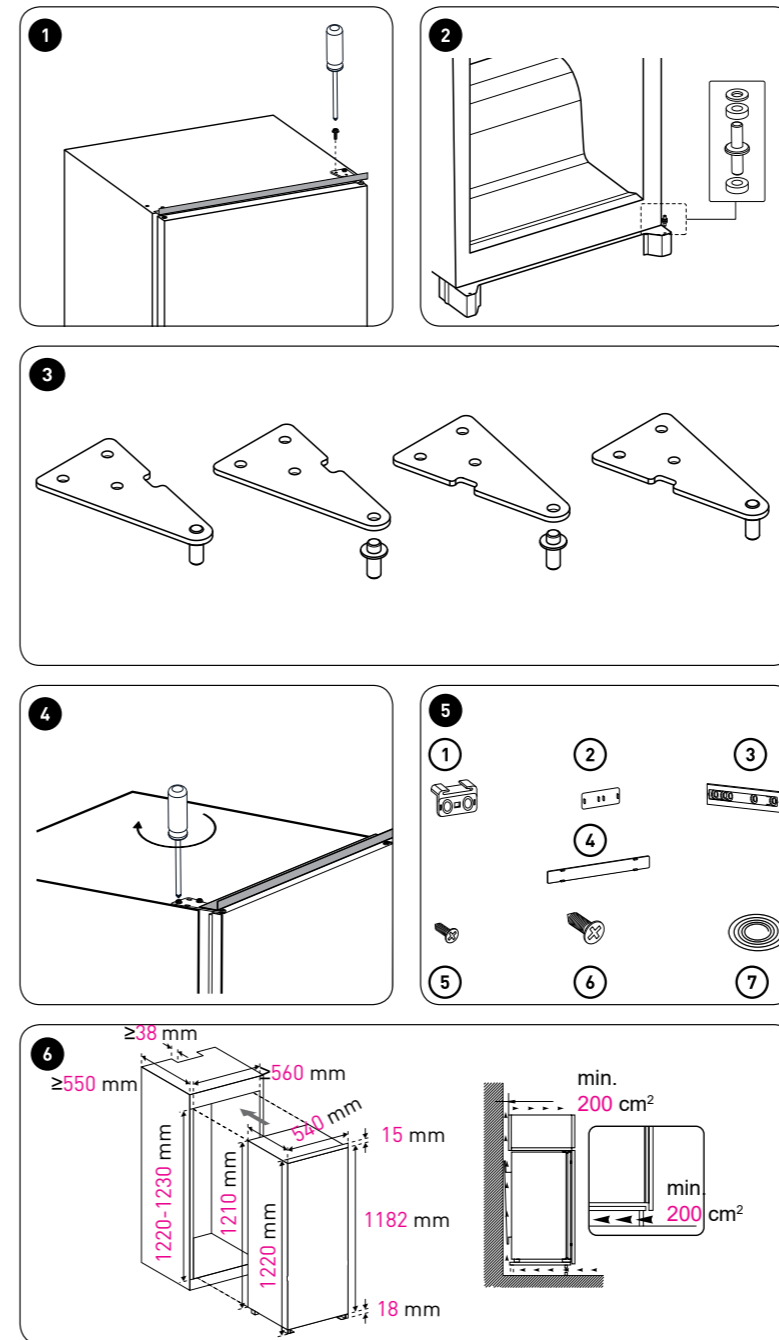

A

Aperçu de l'appareil

Températures ambiantes d'utilisation
Réglage du thermostat
Composants

B

Utilisation de l'appareil

Porte retournée
Installation
Première utilisation
Panneau de commande
Fonctionnement

C

Informations pratiques

Nettoyage et entretien
Dépannage
Mise au rebut de votre ancien appareil

Les notices sont aussi disponibles sur le site
<http://www.electrodepot.fr/sav/notices/>
<http://www.electrodepot.be/fr/sav/notices>

Températures ambiantes d'utilisation

Il est recommandé de respecter les classes climatiques indiquées dans la fiche produit sur la plaque signalétique de l'appareil, cela vous permet de vérifier sous quelles plages de températures ambiantes l'appareil peut être utilisé :

- SN : Entre 10 et 32°C
- N : Entre 16 et 32°C
- ST : Entre 16 et 38°C
- T : Entre 16 et 43°C

Un appareil multi-classes peut gérer la température la plus basse et la plus élevée de l'ensemble des classes couvertes.

L'utilisation de l'appareil en dehors de la plage de température ambiante alterne ses performances et sa durée de vie.

Réglage du thermostat

Pour un usage optimal et des économies d'énergie, il est recommandé de régler le thermostat de l'appareil selon la température ambiante de la pièce d'utilisation et le respect de la classe climatique.

Veuillez vous référer à la fiche produit pour connaître la classe climatique associée aux températures ambiantes minimales et maximales adaptées à l'appareil ainsi que le réglage de température recommandé pour un stockage optimisé des denrées alimentaires.

Les degrés des températures ambiantes T°C sont donnés uniquement à titre indicatif. L'emplacement dans la pièce, la fréquence d'ouverture de porte(s) ou encore le niveau de chargement en denrées alimentaires de l'appareil peuvent impacter les positions précisées. La position de thermostat peut devoir être modifiée pour compenser ces facteurs.

Exemples de pièce d'utilisation :

- Pièce non chauffée en hiver comme un garage dans une région froide.
- Pièce à vivre normalement chauffée comme une cuisine.
- Pièce non climatisée en été dans une région chaude.

Composants

- | | | | |
|---|-------------------------------|---|-----------------------|
| ❶ | Panneau de commande et voyant | ❷ | Bac à légumes |
| ❸ | Étagères en verre | ❹ | Casiers de bouteilles |
| ❺ | Couvercle du bac à légumes | | |

Porte retournée

Outils requis : tournevis Phillips, tournevis à lame plate, clé hexagonale.

- Assurez-vous que l'appareil est débranché et vide.
 - Pour détacher la porte, il est nécessaire d'incliner l'appareil vers l'arrière. Vous devez reposer l'appareil sur un objet solide afin qu'il ne puisse pas glisser pendant le processus d'inversion du sens de pivotement de la porte.
 - Toutes les pièces enlevées doivent être conservées avec précaution pour effectuer la réinstallation de la porte.
 - Ne posez pas l'appareil à plat, car cela risque d'endommager le système de refroidissement.
 - Nous recommandons que la manipulation de l'appareil soit assurée par 2 personnes au cours du montage.
- ➊ Dévissez la charnière supérieure. Soulevez la porte, puis posez-la sur une surface rembourrée afin de prévenir toute rayure.
 - ➋ Retirez la broche de la charnière inférieure de droite à gauche.
 - ➌ Dévissez la broche de la charnière supérieure de la charnière. Ensuite, renversez la charnière, puis vissez la broche de la charnière.
 - ➍ Remontez la porte, puis la charnière supérieure à gauche. Assurez-vous de l'alignement horizontal et vertical de la porte et de la fermeture des joints sur tous les côtés avant de serrer la charnière inférieure. Au besoin, serrez la charnière à l'aide d'une clé.

Installation

5 Kits d'installation

➊ Guide	x 2
➋ Couvercle du guide	x 2
➌ Glissière	x 2
➍ Couvercle de glissière	x 2
➎ Vis courte	x 15
➏ Vis longue	x 2
➐ Joint en caoutchouc	x 1

Installation de l'appareil

- ⑥ Assurez-vous que les dimensions du meuble ainsi que l'aération sont adéquates.
- ⑦ Poussez l'appareil dans le meuble lentement et avec précaution. Assurez-vous que le côté ouverture se trouve aussi proche que possible de la paroi du meuble.
- ⑧ Vissez un guide dans les trous situés sur le côté de la porte de l'appareil à l'aide des vis courtes. Insérez la glissière dans le guide, puis ouvrez entièrement et refermez la porte de l'appareil et la porte en bois afin de vous assurer que la porte en bois peut se fermer entièrement et tout en douceur.
 - ① Glissière
 - ② Vis
 - ③ Guide
- ⑨ Ouvrez simultanément la porte de l'appareil et la porte en bois, puis marquez la position dans laquelle la glissière peut fonctionner convenablement sous tous les angles pendant la fermeture ou l'ouverture de la porte. Retirez la glissière du guide, puis fixez la glissière sur la porte en bois à l'aide de 2 vis courtes. Ensuite, fixez la cacheglissière sur la glissière.

Dévissez le guide de la porte de l'appareil.

Répétez les étapes 2 à 5 pour fixer une autre glissière et un autre cacheglissière.
 - ① Glissière
 - ② Vis
- ⑩ Montez 2 guides sur les glissières, puis fixez-les à l'aide de vis courtes. Ensuite, fixez les cache-glissières sur les guides.
- ⑪ Revérifiez la fermeture et l'ouverture faciles de la porte ainsi que l'étanchéité correcte de l'appareil. Si tel n'est pas le cas, procédez à un léger réglage de l'appareil. Ensuite, fixez le support inférieur sur le meuble en bois à l'aide de 2 vis longues.
- ⑫ Fixez le support supérieur sur le meuble en bois à l'aide de vis courtes.
- ⑬ Fixez le joint en caoutchouc sur le vide situé entre l'appareil et le meuble en bois du côté ouverture de porte.

Positionnement

Installez cet appareil dans un emplacement où la température ambiante correspond à la classe climatique indiquée sur sa plaque signalétique.

Emplacement

de chaleur telles que les radiateurs, les chaudières, les rayons du soleil, etc. Assurez- vous que l'air puisse circuler librement autour du dos du meuble. Pour assurer la meilleure performance, l'appareil placé au-dessous d'un élément le surplombant doit être à une distance minimum d'au moins de 100 mm entre le dessus de l'appareil et l'élément au mur. Dans le meilleur des cas, l'appareil ne devrait pas être placé au-dessous d'éléments au mur. L'aplanissement correct de l'équipement peut être assuré en ajustant pieds à la base de l'appareil.



AVERTISSEMENT

Il doit être possible de débrancher l'appareil de l'alimentation électrique ; La fiche doit donc être facilement accessible après l'installation

Branchement électrique

Avant de brancher l'appareil, assurez-vous que la tension et la fréquence indiquées sur l'étiquette signalétique correspondent bien à votre alimentation électrique domestique. Cet appareil doit être relié à la terre. La prise du câble d'alimentation inclut une broche à cet effet. Si la prise de courant domestique n'est pas mise à la terre, adressez- vous à un électricien qualifié pour brancher l'appareil à une mise à la terre séparée conformément aux dispositions réglementaires pour l'alimentation en électricité. Le fabricant décline toute responsabilité si les mesures de sécurité ci-dessus ne sont pas respectées. Cet appareil est conforme aux directives de la CEE.

Première utilisation

Nettoyage de l'intérieur

Avant d'utiliser l'appareil pour la première fois, lavez l'intérieur et tous les accessoires internes avec de l'eau tiède et un peu de savon neutre afin d'enlever l'odeur typique se dégageant d'un nouveau produit. Séchez-le ensuite complètement.



AVERTISSEMENT

N'utilisez pas de détergents ou de poudres abrasives, car ceux - ci endommageront la finition.

Panneau de commande

14 Boutons

- **B1** – Appuyez sur ce bouton pour ajuster le réglage du compartiment de réfrigération en cycle de **1, 2, 3, 4** à **5**.
- **B2** – Appuyez sur ce bouton pour sélectionner un mode entre **Smart, Super** et réglages de l'utilisateur.

Voyants

- **L1** – indique le réglage du compartiment de réfrigération.
- **L2** – s'allume après sélection du *mode Smart*.
- **L3** – s'allume après sélection du *mode Super*.

Fonctionnement

Réglage de la température

- Appuyez sur le bouton **Mode (B2)** pour sélectionner les réglages de l'utilisateur.
- Appuyez sur le bouton **Adjust (B1)** pour régler les paramètres du réfrigérateur. Un paramètre inférieur équivaut à une température plus basse. La température du congélateur est commandée automatiquement à environ **-18 °C**.

Mode Smart

- Appuyez sur le bouton **Mode (B2)** pour sélectionner le *mode Smart*.
- L'appareil fonctionne automatiquement en fonction de la température ambiante qui prévaut autour de l'appareil.

Mode Super

- Appuyez sur le bouton **Mode (B2)** pour sélectionner le *mode Super*.
- L'appareil fonctionne pour augmenter au maximum le froid du compartiment de congélation. Au bout de **54 heures**, la température initiale définie est rétablie automatiquement.

Arrêt de l'appareil

- Appuyez sur le bouton **Adjust (B1)** seconden et maintenez-le enfoncé pendant **5 secondes**, l'appareil s'arrête. Appuyez dessus à nouveau pendant **5 secondes** pour mettre en marche l'appareil.

Alarme d'ouverture de la porte du réfrigérateur

- L'alarme retentit lorsque la porte est laissée ouverte pendant **90 secondes** et ne s'arrête pas jusqu'à la fermeture de la porte.

Accessoires**15 Étagères amovibles**

Les parois du réfrigérateur sont équipées d'une série de guide afin que les étagères puissent être placées comme vous le désirez.

Positionnement des casiers de bouteilles de la porte**16 Étagères amovibles**

Pour permettre le rangement de paquets d'aliments de diverses tailles, les casiers de bouteilles de la porte peuvent être retirés. Pour exécuter ces réglages, veuillez procéder comme suit : tirez le balcon progressivement dans le sens des flèches jusqu'à ce qu'il se dégage.

Nettoyage et entretien

Pour des raisons hygiéniques l'intérieur de l'appareil, y compris les accessoires intérieurs, devrait être nettoyé régulièrement.



AVERTISSEMENT

L'appareil ne doit pas être branché à la prise de courant pendant son nettoyage. Danger d'électrocution ! Avant le nettoyage, éteignez l'appareil et débranchez la prise de courant, ou coupez le disjoncteur ou le fusible. Ne nettoyez jamais l'appareil avec un nettoyeur à vapeur.

L'humidité pourrait s'accumuler au niveau des composants électroniques, danger d'électrocution ! Les vapeurs chaudes peuvent causer des dommages aux pièces en plastique. L'appareil doit être sec avant d'être remis en service.



AVERTISSEMENT

Les huiles essentielles et les solvants organiques peuvent endommager les éléments plastique, p. ex. le jus de citron ou le jus de la peau des oranges, l'acide butyrique ou tout nettoyant contenant de l'acide acétique.

- Ne laissez pas de telles substances entrer en contact avec les pièces de l'appareil.
- N'utilisez pas de nettoyants abrasifs.
- Enlevez les aliments du congélateur. Gardez-les couverts dans un endroit frais.
- Éteignez l'appareil et débranchez la prise de courant, ou coupez le disjoncteur ou le fusible.
- Nettoyez l'appareil et les accessoires intérieurs avec un chiffon et de l'eau tiède. Après le lavage, rincez avec de l'eau fraîche et essuyez jusqu'à complet séchage.
- L'accumulation de la poussière sur le condensateur augmente la consommation d'énergie. Pour cette raison, nettoyez le condensateur à l'arrière de l'appareil avec précaution une fois par an avec une brosse souple ou un aspirateur. ¹⁾
- Après que tous les éléments soient secs, remettez l'appareil en service

¹⁾ Si le condensateur est à l'arrière de l'appareil.

Nettoyage du trou de drainage

- 17 Pour éviter l'écoulement de l'eau de dégivrage dans le réfrigérateur, nettoyez périodiquement le trou de drainage situé au dos du compartiment de réfrigération. Utilisez un produit de nettoyage pour nettoyer le trou.

Remplacement de la lampe

L'éclairage interne est assuré par une lampe LED. Pour remplacer la lampe, veuillez contacter technicien qualifié.

Dépannage

Anomalie	Cause possible	Oplossing
L'appareil ne fonctionne pas.	<p>L'appareil est éteint.</p> <p>La prise de courant n'est pas branchée ou est détachée.</p> <p>Le fusible a sauté ou est défectueux.</p> <p>La prise électrique est défectueuse.</p>	<p>Appuyez sur le bouton Adjust pendant 5 secondes pour mettre en marche l'appareil.</p> <p>Branchez la prise de courant</p> <p>Vérifiez le fusible. Remplacez-le si besoin.</p> <p>Des défauts de fonctionnement doivent être réparés par un électricien.</p>
Les aliments sont trop chauds.	<p>La température n'est pas correctement réglée.</p> <p>La porte a été ouverte sur une période prolongée.</p> <p>Une grande quantité d'aliments chauds a été placée dans l'appareil ces dernières 24 heures.</p> <p>L'appareil est près d'une source de chaleur.</p>	<p>Veillez consulter la section <i>Réglage de la température initial</i>.</p> <p>Ouvrez la porte seulement le temps nécessaire.</p> <p>Tournez le régulateur de la température temporairement sur un réglage plus froid.</p> <p>Veillez consulter la section <i>Emplacement d'installation</i>.</p>
Refroidissement excessif de l'appareil.	<p>La température est réglée trop froide.</p>	<p>Tournez le bouton de réglage de température temporairement sur un réglage plus chaud.</p>
Bruits inhabituels.	<p>L'appareil n'est pas de niveau.</p> <p>L'appareil touche le mur ou d'autres objets.</p> <p>Un composant, par ex. un tuyau, au dos de l'appareil, touche une autre pièce de l'appareil ou du mur.</p>	<p>Ajustez le meuble en bois si celui-ci n'est pas à niveau.</p> <p>Déplacez l'appareil légèrement.</p> <p>Si besoin, pliez soigneusement le composant pour l'écarter un peu.</p>
Présence d'eau sur le sol.	<p>Le trou de drainage de l'eau est bloqué.</p>	<p>Voir la section <i>Nettoyage</i>.</p>

Si le dysfonctionnement persiste, veuillez contacter le centre de réparation.

Bedankt!

Proficiat met uw keuze voor een product van VALBERG. De selectie en de testen van de toestellen van VALBERG gebeuren volledig onder controle en supervisie van ELECTRO DEPOT. We staan garant voor de kwaliteit van de toestellen van VALBERG, die uitmunten in hun eenvoudig gebruik, hun betrouwbare werking en hun onberispelijke kwaliteit.

ELECTRO DEPOT beveelt de VALBERG toestellen aan en is ervan overtuigd dat u uiterst tevreden zal zijn bij elk gebruik van het toestel. Welkom bij ELECTRO DEPOT.

Bezoek onze website: www.electrodepot.be



ELECTRO DEPOT

A **Overzicht van het
toestel**

Gebruiks- en omgevingstemperatuur
Instellen van de thermostaat
Onderdelen

B **Gebruik van het
toestel**

Deur omkeren
Installatie
Ingebruikname
Bedieningspaneel
Bediening

C **Praktische informatie**

Reiniging en onderhoud
Reparatie
Afdanken van uw oude toestel

Gebruiks- en omgevingstemperatuur

We raden aan om de klassieke klimaatklassen die aangeduid worden op de productfiche en op het typeplaatje te respecteren, hierdoor kunt u nagaan binnen welk omgevingstemperatuurbereik het toestel kan worden gebruikt:

- SN : Tussen 10 en 32°C
- N : Tussen 16 en 32°C
- ST : Tussen 16 en 38°C
- T : Tussen 16 en 43°C

Een toestel met multiklassen kan de laagste en hoogste temperatuur van alle gedekte klassen bereiken.

Het gebruik van het toestel buiten dit omgevingstemperatuurbereik tast de prestaties en de levensduur van het toestel aan.

Instellen van de thermostaat

Voor een optimaal gebruik en om energie te besparen, raden we aan de thermostaat van het toestel te regelen volgens de omgevingstemperatuur waarin het toestel gebruikt wordt onder voorbehoud dat de klimaatklasse(n) wordt (worden) nageleefd.

Raadpleeg het productinformatieblad om de klimaatklasse te kennen die verbonden is aan de minimale en maximale omgevingstemperaturen aangepast aan het toestel, en voor de aanbevolen temperatuurinstelling voor een optimale opslag van de voedingswaren.

De graden van de omgevingstemperatuur T° C worden ter informatie gegeven.

De plaatsing in de ruimte, de frequentie van het openen van de deur(en) of de mate waarin het toestel met voedingsmiddelen is gevuld, kunnen de voormelde posities beïnvloeden.

De positie van de thermostaat dient aangepast te kunnen worden om deze factoren te compenseren.

Voorbeelden van de ruimte waarin het toestel wordt gebruikt:

- Ruimte die niet verwarmd wordt in de winter, zoals een garage in een koude streek.
- Leefruimte die normaal verwarmd wordt, zoals een keuken.
- Ruimte zonder airco in de zomer in een warme streek.

Onderdelen

- | | | | |
|---|---------------------------------|---|-------------|
| 1 | Bedieningspaneel en verlichting | 4 | Groentelade |
| 2 | Glazen rekken | 5 | Vakken |
| 3 | Deksel van groentelade | | |

Deur omkeren

Benodigd gereedschap: Kruiskopschroevendraaier, platkopschroevendraaier, zeskantsleutel..

- Zorg dat de stekker uit het stopcontact is gehaald en dat het apparaat leeg is.
 - Om de deur te kunnen afhalen, is het nodig om het apparaat naar achteren te kantelen. Laat het apparaat op een stevig voorwerp rusten zodat het apparaat tijdens het wijzigen van de deurrichting niet kan verschuiven.
 - Bewaar alle verwijderde delen zodat u deze later bij het terugplaatsen van de deur opnieuw kunt gebruiken.
 - Leg het apparaat niet vlak op de grond om schade aan het koelsysteem te vermijden.
 - Het wordt aanbevolen om het apparaat door 2 personen in elkaar te laten zetten.
- ❶ Schroef het bovenste scharnier los. Haal de deur vervolgens af en plaats deze op een zacht oppervlak om krassen te vermijden.
 - ❷ Verplaats de onderste scharnierpin van rechts naar links.
 - ❸ Schroef de bovenste scharnierpin van de scharnier los. Draai de scharnier om en schroef de scharnierpin vas.
 - ❹ Breng de deur en vervolgens de bovenste scharnier aan de linkerkant aan. Zorg dat de deur zowel horizontaal als verticaal is uitgelijnd zodat de dichtingen op alle zijden gesloten zijn voordat u de bovenste scharnier volledig vastmaakt. Indien nodig, gebruik een moersleutel om de scharnier aan te spannen.

Installatie

❺ Installatiekits

❶ Geleider	x 2
❷ Geleiderkap	x 2
❸ Schuiver	x 2
❹ Schuiverkap	x 2
❺ Korte schroef	x 15
❻ Lange schroef	x 2
❼ Rubber afdichting	x 1

Het apparaat installeren

- 6 Zorg dat de kast voldoende groot is en er voldoende ventilatie aanwezig is.
- 7 Duw het apparaat langzaam en voorzichtig in de kast. Zorg dat de openingskant zich zo dicht mogelijk tegen de wand van de kast bevindt.
- 8 Schroef een geleider in de gaten aan de zijkant van de apparaatdeur vast met behulp van korte schroeven. Breng de schuiver in de geleider. Open en sluit de apparaatdeur en de houten deur vervolgens volledig om na te gaan of de houten deur volledig en probleemloos dicht kan.
 - 1 Schuiver
 - 2 Schroeven
 - 3 Geleider
- 9 Open de apparaatdeur samen met de houten deur en markeer de positie van de schuiver wanneer deze tijdens het openen of sluiten tegen elke hoek probleemloos werkt. Haal de schuiver uit de geleider en maak de schuiver vast aan de houten deur met behulp van 2 korte schroeven. Bevestig de schuiverkap vervolgens aan de schuiver.

Schroef de geleider los van de apparaatdeur.

Herhaal stap 2 tot 5 om een andere schuiver en schuiverkap vast te maken.

 - 1 Schuiver
 - 2 Schroeven
- 10 Schuif 2 schuivers in de geleiders en bevestig ze met korte schroeven. Bevestig vervolgens de geleiderkappen aan de geleiders.
- 11 Controleer of de deur probleemloos open en dicht kan en of het apparaat goed is afgedicht. Als dit niet het geval is, pas het apparaat lichtjes aan. Maak vervolgens de onderste beugel vast aan de houten kast met behulp van 2 lange schroeven.
- 12 Maak de bovenste beugel vast aan de houten kast met behulp van korte schroeven.
- 13 Breng de rubber afdichting aan in de opening tussen het apparaat en de houten kast aan de openingskant van de deur.

Plaatsbepaling

Installeer dit apparaat in een ruimte waar de omgevingstemperatuur overeenstemt met de klimaatklasse die op het typeplaatje van het apparaat is aangegeven.

Locatie

Installeer het apparaat uit de buurt van warmtebronnen, zoals een radiator, boiler, direct zonlicht, etc. Zorg dat de lucht ongehinderd rond de achterkant van de kast kan circuleren. Voor de beste prestaties: als het apparaat onder een hangkast wordt geplaatst, zorg voor een minimale afstand van minstens 100 mm tussen de bovenkant van het apparaat en de hangkast. Het wordt echter aangeraden om het apparaat niet onder een hangkast te plaatsen. Zet het apparaat waterpas door één of meerdere stelvoetjes aan de onderkant van het apparaat af te stellen.



WAARSCHUWING

Het apparaat moet op elk moment van de stroom ontkoppeld kunnen worden, zorg er aldus voor dat de stekker na installatie eenvoudig bereikbaar is.

Elektronische aansluiting

Voordat u de stekker in het stopcontact steekt, controleer of de spanning en de frequentie die op het typeplaatje zijn vermeld overeenstemmen met de netvoeding in uw woning. Het apparaat moet geaard zijn. De stekker is voor dit doeleinde voorzien van een aardingspen. Als het stopcontact niet geaard is, sluit het apparaat aan op een afzonderlijke aarding die in overeenstemming is met de geldende voorschriften. Raadpleeg hiervoor een vakbekwame elektricien. De fabrikant is niet verantwoordelijk voor schade veroorzaakt door het negeren van de bovenstaande veiligheidsmaatregelen. Dit apparaat is in overeenstemming met de E.E.C. richtlijnen.

Ingebruikname

De binnenkant reinigen

Voordat u het apparaat in gebruik neemt, reinig de binnenkant en de interne accessoires met lauw water en een beetje milde zeep om de typische geur van een nieuw product te verwijderen. Veeg vervolgens grondig droog.



WAARSCHUWING

Gebruik geen detergents of agressieve schoonmaakmiddelen, deze kunnen de buitenkant van het apparaat beschadigen.

Bedieningspaneel

Knoppen

- **B1** – Druk om de instelling van het koelvak in een cyclus van 1, 2, 3, 4 tot 5. aan te passen.
- **B2** – Druk om een van volgende modi te selecteren: **Smart**, **Super** en gebruikersinstellingen.

Lichten

- **L1** – toon de instelling van het koelvak.
- **L2** – brandt eenmaal *Smart modus* is geselecteerd.
- **L3** – brandt eenmaal *Super mode* is geselecteerd.

Bediening

Temperatuurinstelling

- Druk op de **Mode** knop (**B2**) om gebruikersinstellingen te selecteren.
- Druk op de **Adjust** knop (**B1**) om de instelling van de koelkast aan te passen. Een lagere instelling betekent een lagere temperatuur. De temperatuur van de diepvries wordt automatisch rond - 18 °C ingesteld.

Slimme modus

- Druk op de Mode knop (**B2**) om de *Smart modus*. te selecteren.
- Het apparaat werkt automatisch overeenkomstig de omgevingstemperatuur rondom het apparaat.

Super modus

- Druk op **Mode** knop (**B2**) om *Super modus* te selecteren.
- Het apparaat werkt om het vriesvak zo koud mogelijk te maken. Na 54 uur gaat het apparaat automatisch terug naar de oorspronkelijk ingestelde temperatuur.

Het alarm uitschakelen

- Druk en houd de **Adjust** knop (**B1**) 5 seconden ingedrukt en het apparaat wordt uitgeschakeld. Druk nogmaals 5 seconden op de knop om het apparaat in te schakelen.

Alarm bij open deur

- Het alarm gaat af wanneer de deur gedurende 90 seconden open wordt gehouden en stopt niet zolang de deur open is.

Toebehoren**15 Verplaatsbare legplanken**

De wanden van de koelkast zijn voorzien van meerdere glijders om de legplanken op de door u gewenste hoogte in te brengen.

De deurvakken plaatsen

- 16 Om voedselverpakkingen van een verschillende grootte te bewaren kunnen de deurvakken verwijderd worden. Om dit te doen, doe het volgende: trek het vak geleidelijk aan in de richting van de pijlen totdat het loskomt.

Reiniging en onderhoud

Uit hygiënische overwegingen, reinig de binnenkant van het apparaat en de interne accessoires regelmatig.



WAARSCHUWING

Zorg dat de stekker tijdens het reinigen niet in het stopcontact zit. Gevaar op elektrische schokken! Voordat u het apparaat reinigt, schakel het apparaat uit en haal de stekker uit het stopcontact, of schakel uit en ontkoppel de circuitonderbreker of zekering.

Maak het apparaat nooit schoon met een stoomreiniger. Vocht kan in de elektrische componenten ophopen, gevaar op elektrische schokken! Warme damp kan de kunststof onderdelen beschadigen. Zorg dat het apparaat droog is voordat u de stekker in het stopcontact steekt.



WAARSCHUWING

Etherische oliën en organische oplosmiddelen kunnen de kunststof onderdelen beschadigen, bijv. citroensap of sap van een sinaasappelschil, boterzuur of een reinigingsmiddel met azijnzuur.

- Zorg dat deze stoffen niet in contact komen met de onderdelen van dit apparaat.
 - Gebruik geen agressieve schoonmaakmiddelen.
 - Verwijder alle levensmiddelen uit de diepvries. Bewaar ze goed afgedekt en in een koele ruimte.
 - Schakel het apparaat uit en haal de stekker uit het stopcontact, of schakel uit en ontkoppel de circuitonderbreker of zekering.
 - Maak het apparaat en het intern toebehoren schoon met een doek en lauw water. Na het reinigen, spoel met vers water en veeg droog.
 - De ophoping van stof op de condensator zorgt voor een hoger stroomverbruik. Reinig de condensator aan de achterkant van het apparaat eenmaal per jaar met een zachte borstel of een stofzuiger.¹⁾
 - Eenmaal alles droog is, steek de stekker opnieuw in het stopcontact
- ¹⁾ Als de condensator zich aan de achterkant van het apparaat bevindt.

Het afvoergat reinigen

- 17** Om het overstromen van ontdooiwater in de koelkast te vermijden, reinig het afvoergat aan de achterkant van het koelvak regelmatig. Reinig het gat met een reiniger.

De lamp vervangen

De binnenverlichting is een LED-lamp. Om de lamp te vervangen, neem contact op met een vakbekwame technicus.

Reparatie

Probleem	Mogelijke oorzaak	Oplossing
Het apparaat werkt niet.	<p>Het apparaat is uitgeschakeld.</p> <p>Stekker zit niet in het stopcontact of zit los.</p> <p>Zekering is doorgeslagen of defect.</p> <p>Stopcontact is defect.</p>	<p>Druk gedurende 5 seconden op de Adjust knop om het apparaat in te schakelen.</p> <p>Steek de stekker in het stopcontact.</p> <p>Controleer de zekering.</p> <p>Vervang indien nodig.</p> <p>Laat het stopcontact repareren door een elektricien.</p>
De levensmiddelen zijn te warm.	<p>Temperatuur is niet juist ingesteld.</p> <p>Deur is te lang geopend.</p> <p>Een grote hoeveelheid levensmiddelen werd binnen de laatste 24 uur in het apparaat geplaatst.</p> <p>Het apparaat staat in de buurt van een warmtebron.</p>	<p>Raadpleeg de sectie <i>Temperatuur instellen</i>.</p> <p>Open de deur alleen zo lang als nodig.</p> <p>Stel de temperatuurregelaar tijdelijk in op een koudere stand.</p> <p>Raadpleeg de sectie <i>Plaatsbepaling</i>.</p>
Apparaat koelt overmatig.	De temperatuur is te laag ingesteld.	Stel de temperatuurregelaar tijdelijk in op een warmere stand.
Vreemde geluiden.	<p>Het apparaat staat niet waterpas.</p> <p>Het apparaat raakt een muur of ander voorwerp aan.</p> <p>Een onderdeel, bijv. een leiding, aan de achterkant van het apparaat raakt een ander deel van het apparaat of de muur aan.</p>	<p>Pas de houten kast aan als deze niet waterpas staat.</p> <p>Verplaats het apparaat lichtjes.</p> <p>Indien nodig, buig het component naar de andere richting.</p>

Water op de vloer. Waterafvoergat is verstopt. Zie het hoofdstuk *Reiniging*.
 Als de storing opnieuw optreedt, neem contact op met een servicecentrum.

¡Muchas gracias!

Muchas gracias por haber elegido nuestro producto VALBERG. Seleccionados, testados y recomendados por ELECTRO DEPOT, los productos de la marca VALBERG le aseguran una utilización sencilla, un rendimiento fiable y una calidad incuestionable.

Con este dispositivo puede estar seguro de que siempre quedará satisfecho al utilizarlo. Le damos la bienvenida a ELECTRO DEPOT.

Visite nuestra página web: www.electrodepot.es

A Descripción del aparato

Temperaturas ambientales de uso
Ajuste del termostato
Lista de partes

B Utilización del aparato

Inversión de la puerta
Instalación
Primer uso
Panel de control
Funcionamiento

C Información práctica

Mantenimiento y limpieza
Solución de problemas
Desecho de su dispositivo obsoleto

Temperaturas ambientales de uso

Se recomienda respetar las clases climáticas indicadas en la ficha de producto sobre la placa de características del aparato. Esto le permitirá comprobar en qué rangos de temperatura ambiente se puede usar el aparato:

- SN : Entre 10 y 32°C
- N : Entre 16 y 32°C
- ST : Entre 16 y 38°C
- T : Entre 16 y 43°C

Un aparato de multiclase puede controlar la temperatura más baja y la más alta de todas las clases cubiertas.

El uso del aparato fuera del rango de temperatura ambiente puede afectar al rendimiento y a la vida útil del aparato.

Ajuste del termostato

Para ahorrar energía y conseguir un uso óptimo, se recomienda ajustar el termostato del aparato según la temperatura ambiente de la habitación en la que se esté usando, respetando la(s) clase(s) climática(s).

Por favor, remítase a la ficha de datos del producto para consultar la clase de clima asociada a las temperaturas ambiente mínimas y máximas adecuadas para el dispositivo y el ajuste de temperatura recomendado para el almacenamiento óptimo de los alimentos.

Los grados de temperaturas ambientes T°C se dan a título indicativo.

La colocación en la habitación, la frecuencia de apertura de puerta(s) o incluso el nivel de carga de productos alimenticios del aparato pueden influir en las posiciones indicadas.

La posición del termostato puede modificarse para compensar estos factores.

Ejemplos de habitaciones de uso:

- Habitación no calefactada en invierno como por ejemplo un garaje en una región fría.
- Habitación habitable con calefacción como por ejemplo una cocina.
- Habitación sin aire acondicionado en verano en una región cálida.

Lista de partes

- | | | | |
|---|----------------------------------|---|------------------------------|
| 1 | Panel de control y luz | 4 | Cajón para frutas y verduras |
| 2 | Estantes de cristal | 5 | Compartimentos de la puerta |
| 3 | Cubierta del cajón para verduras | | |

Inversión de la puerta

Herramientas necesarias: destornillador de estrella, destornillador plano, llave allen.

- Asegúrese de que la unidad esté desenchufada y vacía.
- Para extraer la puerta, hay que inclinar la unidad hacia atrás. Debe apoyar la unidad en algo sólido, de tal forma que no se escurra durante el proceso de cambiar la puerta de lado.
- Guarde todas las piezas que retire para volver a instalar la puerta.
- No ponga la unidad en posición horizontal, ya que podría dañar el sistema refrigerante.
- Es mejor que 2 personas se encarguen de la unidad durante el montaje.

- 1 Desatornille la bisagra superior. A continuación, levante la puerta y colóquela sobre una superficie acolchada para evitar que se raye.
- 2 Pase la clavija de la bisagra inferior de la derecha a la izquierda.
- 3 Desatornille la clavija de la bisagra superior. A continuación, gire la bisagra y atornille la clavija.
- 4 Vuelva a colocar la puerta y, después, coloque la bisagra superior en el lado izquierdo. Compruebe que la puerta está alineada horizontal y verticalmente, para que los sellos queden bien cerrados en todos los lados, antes de apretar la bisagra superior. Si es preciso, utilice una llave para apretar la bisagra.

Instalación

5 Kits de instalación

① Guía	x 2
② Tapa de guía	x 2
③ Corredera	x 2
④ Tapa de corredera	x 2
⑤ Tornillo corto	x 15
⑥ Tornillo largo	x 2
⑦ Sello de goma	x 1

Instalación del electrodoméstico

- ⑥ Asegúrese de que el mueble es lo bastante grande y de que hay suficiente espacio para la ventilación.
- ⑦ Despacio y con cuidado, encaje el electrodoméstico en el mueble. Compruebe que el lado por el que se abre está lo más cerca posible del mueble.
- ⑧ Atornille una guía a los agujeros en el lateral del electrodoméstico con tornillos cortos. Introduzca la corredera en la guía y abra y cierre totalmente la puerta del aparato y la puerta de madera para asegurarse de que la puerta de madera se cierra del todo y con suavidad.

- ① Corredera
- ② Tornillos
- ③ Guía

- ⑨ Abra la puerta del aparato y la puerta de madera juntas y marque la posición de la corredera cuando esta funciona bien en todos los ángulos durante la apertura y el cierre de la puerta. Saque la corredera de la guía y fíjela en la puerta de madera con 2 tornillos cortos. A continuación, coloque la tapa de la corredera.

Desatornille la guía de la puerta del electrodoméstico.

Repita los pasos 2 a 5 para fijar otra corredera y otra guía.

- ① Corredera
- ② Tornillos

- ⑩ Coloque 2 guías con correderas y fíjelas con tornillos cortos. A continuación, ponga las tapas de las guías.
- ⑪ Vuelva a comprobar que la puerta se abre y cierra fácilmente y que el aparato está bien sellado. Si no es así, ajuste un poco la unidad. Ahora fije el soporte inferior al mueble de madera con 2 tornillos largos.
- ⑫ Fije el soporte superior al mueble de madera con tornillos cortos.
- ⑬ Coloque el sello de goma en el hueco entre la unidad y el mueble de madera, en el lado abierto de la puerta.

Posición

Instale este aparato en una ubicación en la que la temperatura ambiente corresponda a la clase climática indicada en la placa de datos.

Ubicación

Instale siempre el aparato alejado de toda fuente de calor como, por ejemplo, radiadores, calderas, luz directa del sol, etc. Compruebe que el aire puede circular libremente por la parte posterior del aparato. Para garantizar un rendimiento excelente, si el aparato se coloca debajo de una pared sobresaliente, la distancia mínima entre la parte superior del armario y la pared debe ser de **100 mm** como mínimo. Idealmente, sin embargo, el aparato no debería colocarse debajo de ninguna pared sobresaliente. Mediante uno o varios pies ajustables situados en la base del armario, se puede un nivelado preciso.



ADVERTENCIA

Debe ser posible desconectar el aparato de la toma de corriente; en consecuencia, la clavija debe ser fácilmente accesible una vez instalado.

Conexión electrónica

Antes de enchufar, compruebe que la tensión y la frecuencia indicadas en la placa de datos se corresponden con el suministro eléctrico doméstico. El aparato debe estar conectado a tierra. El enchufe del cable de suministro eléctrico se suministra con un contacto para este fin. Si la toma de corriente de la instalación doméstica no está conectada a tierra, conecte el aparato a una toma de tierra separada de acuerdo con la normativa vigente; consulte con un electricista especializado. El fabricante declina toda responsabilidad si no se respetan las precauciones de seguridad arriba indicadas. Este aparato cumple con las Directivas CEE. Directivas.

Primer uso

Limpieza del interior

Antes de utilizar el aparato por primera vez, limpie el interior y todos los accesorios internos con agua tibia y un poco de jabón neutro para eliminar el olor típico de un producto nuevo; a continuación, séquelo completamente.



ADVERTENCIA

No utilice detergentes líquidos o polvos abrasivos ya que podrían dañar el acabado.

Panel de control

14 Botones

- **B1** – Pulsar para ajustar la configuración del frigorífico en ciclo de **1, 2, 3, 4 o 5**.
- **B2** – Pulsar para elegir un modo entre **Smart, Super** y configuración del usuario.

Luces

- **L1** – indica la configuración del compartimento del frigorífico.
- **L2** – luz encendida cuando se selecciona el modo *Smart*.
- **L3** – luz encendida cuando se selecciona el modo *Super*.

Funcionamiento

Ajuste de la temperatura

- Pulse el botón **Mode (B2)** para seleccionar la configuración del usuario.
- Pulse el botón **Adjust (B1)** para ajustar la configuración del frigorífico. Una configuración más baja significa una temperatura inferior. La temperatura del congelador se controla automáticamente a aproximadamente - **18** °C.

Modo Smart

- Pulse el botón **Mode (B2)** para seleccionar el modo *Smart*.
- El aparato se regula automáticamente en función de la temperatura ambiente alrededor del electrodoméstico.

Modo Super

- Pulse el botón **Mode (B2)** para seleccionar el modo *Super*.
- El aparato se regulará para que el congelador esté más frío. Después de **54** horas, se restaurará automáticamente la temperatura original.

Apagado del aparato

- Mantenga pulsado el botón **Adjust (B1)** durante **5** segundos y el aparato se apagará. Pulse durante otros **5** segundos y se volverá a encender.

Alarma de puerta abierta

- La alarma sonará cuando se deje la puerta abierta durante **90** segundos y no parará hasta que se cierre.

Accesorios**15 Estantes móviles**

Las paredes del frigorífico están equipadas con una serie de guías para que los estantes se puedan colocar en la posición deseada.

Colocación de los compartimentos de la puerta

- 16 Para permitir el almacenamiento de envases de alimentos de distintos tamaños, se pueden extraer los compartimentos de la puerta. Para proceder con estos ajustes, haga lo siguiente: tire del compartimento en la dirección de las flechas hasta que quede libre.

Mantenimiento y limpieza

Por motivos de higiene, el interior y los accesorios deben lavarse periódicamente.



ADVERTENCIA

El aparato no debe estar enchufado durante la limpieza. ¡Peligro de descarga eléctrica! Antes de limpiar, apague el aparato y desenchúfelo de la corriente, o apague o desconecte el disyuntor o el fusible. Nunca limpie el frigorífico con un limpiador a vapor.



ADVERTENCIA

- La humedad podría acumularse en los componentes eléctricos; ¡peligro de descarga eléctrica! Los vapores calientes pueden dañar las piezas de plástico. El aparato debe estar seco antes de volver a entrar en funcionamiento.
- Los aceites esenciales y los disolventes orgánicos pueden dañar las piezas de plástico, es decir, zumo de limón o zumo de piel de naranja, ácido butírico, limpiadores que contengan ácido acético.

- No permita que este tipo de sustancias entren en contacto con las piezas del electrodoméstico.
 - No utilice limpiadores abrasivos.
 - Retire los alimentos del congelador. Guárdelos en un lugar fresco, bien tapados.
 - Apague el aparato y desenchúfelo de la corriente, o apague o desconecte el disyuntor o el fusible.
 - Limpie el frigorífico y los accesorios del interior con un paño y agua tibia. Después, aclárelo con agua fresca y séquelo con un paño.
 - La acumulación de polvo en el condensador aumenta el consumo energético. Por este motivo, limpie con cuidado el condensador de la parte posterior del aparato una vez al año con un cepillo suave o un aspirador.¹⁾
 - Cuando todo esté seco, vuelva a conectar el aparato.
- ¹⁾ Si el condensador está en la parte posterior del aparato.

Limpieza del orificio de drenaje

- 17** Para evitar que el agua generada por la descongelación inunde el frigorífico, limpie periódicamente el orificio de drenaje situado en la parte posterior del compartimento del frigorífico. Utilice un limpiador para limpiar el orificio.

Cambio de la bombilla

La bombilla interna es de tipo LED. Para cambiarla, póngase en contacto con un técnico cualificado.

Solución de problemas

Anomalía	Mogelijke oorzaak	Solución
El dosificador no funciona	El electrodoméstico está apagado.	Pulse el botón Adjust durante 5 segundos para encender el aparato.
	La clavija de alimentación no está conectada o está floja.	Inserte la clavija de alimentación.
	El fusible se fundió o es defectuoso.	Compruebe el fusible. Sustitúyalo si es necesario.
	El enchufe es defectuoso.	Un electricista debe solventar el funcionamiento incorrecto de la red eléctrica.
Los alimentos están demasiado calientes	La temperatura no está correctamente ajustada.	Consulte el apartado de <i>Ajuste de la temperatura inicial</i> .
	La puerta estuvo abierta durante un periodo de tiempo demasiado largo.	Abra la puerta solo el tiempo necesario.
	Se colocó una gran cantidad de alimentos calientes en el aparato durante las últimas 24 horas.	Gire el regulador de la temperatura a un ajuste más frío de forma temporal.
	El aparato está cerca de una fuente de calor.	Consulte el apartado de <i>Posición de montaje</i> .
El electrodoméstico enfría demasiado	La temperatura configurada es demasiado fría.	Gire el regulador de la temperatura a un ajuste más cálido de forma temporal.
Ruidos inusuales	El aparato no está nivelado.	Ajuste el mueble de madera si no está nivelado.
	El aparato está en contacto con la pared u otros objetos.	Mueva el aparato ligeramente.
	Un componente, por ejemplo, en la parte posterior del aparato está tocando otra parte del aparato o la pared.	Si fuera necesario, incline con cuidado el componente para evitar el contacto.
Agua en el suelo	El orificio de drenaje está obstruido.	Véase el apartado de <i>Limpieza</i> .

Si se repite el funcionamiento incorrecto, póngase en contacto con el Centro de Servicios.