

CONDITION DE GARANTIE

FR

Ce produit est garanti pour une période de 2 ans à partir de la date d'achat*, contre toute défaillance résultant d'un vice de fabrication ou de matériau. Cette garantie ne couvre pas les vices ou les dommages résultant d'une mauvaise installation, d'une utilisation incorrecte ou de l'usure anormale du produit.

*sur présentation du ticket de caisse.

GARANTIEVOORWAARDEN

NL

Dit product wordt gegarandeerd voor een periode van 2 jaar vanaf de aankoopdatum*, voor elke storing die het gevolg is van een fabricagefout of het materiaal. Gebreken of schade door slechte installatie, onjuist gebruik of abnormale slijtage van het product worden niet gedekt door deze garantie.

*op vertoon van kassabon.

CONDICIONES DE GARANTÍA

ES

El certificado de garantía de este producto tiene una duración de 2 años a partir de la fecha de compra* que se limita a los defectos de fabricación y averías del material. Se excluyen de la garantía deficiencias o daños originados por una mala instalación, errores en la manipulación o por un uso inadecuado.

*previa presentación del comprobante de compra.

ELECTRO DEPOT

1 route de Vendeville

59155 FACHES-THUMESNIL - FRANCE

Réfrigérateur - congélateur
Koelvriestkast
Frigorífico - congelador

967686
4D 421 E X742C

CONSIGNES D'UTILISATION02
GEBRUIKSAANWIJZINGEN18
INSTRUCCIONES DE USO34

▲▲▲▲▲
VALBERG

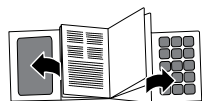

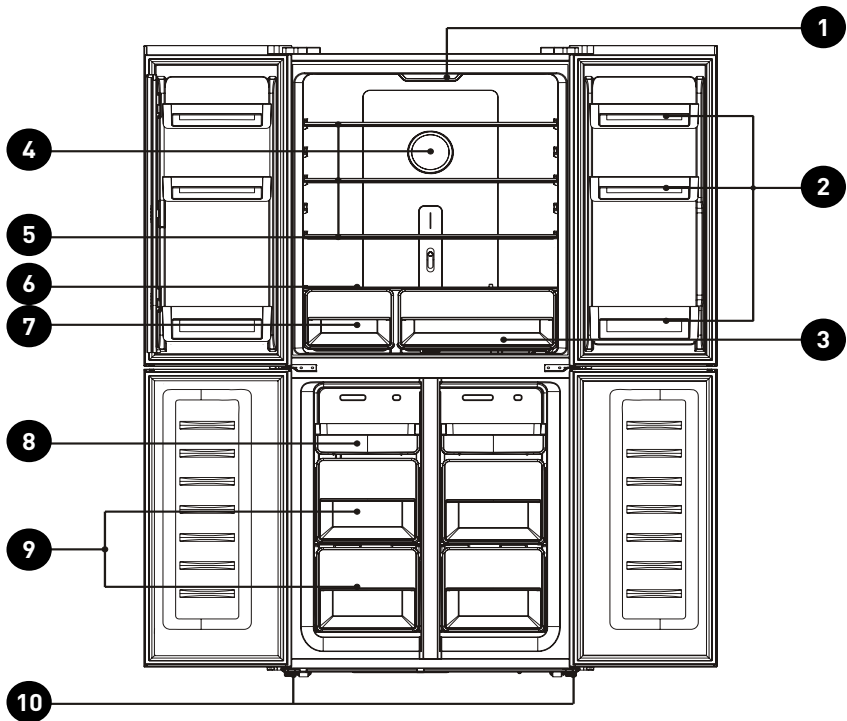

Merci !

Merci d'avoir choisi ce produit VALBERG.
Choisis, testés et recommandés par ELECTRO DEPOT,
les produits de la marque VALBERG vous assurent
une utilisation simple, une performance fiable et
une qualité irréprochable.

Grâce à cet appareil, vous savez que chaque utilisation
vous apportera satisfaction.

Bienvenue chez ELECTRO DEPOT.

Visitez notre site Internet : www.electrodepot.fr
www.electrodepot.be

VOTRE AVIS COMPTE !



**PARTAGEZ
VOTRE EXPERIENCE
SUR LES PRODUITS**

Parce que votre satisfaction est notre priorité, nous vous proposons
de donner votre avis sur ce produit. Il sera transmis et analysé par
nos équipes afin d'améliorer continuellement le produit.

Donnez votre avis sur <http://www.electrodepot.fr/avis-client>



ELECTRO DEPOT

A

Aperçu de l'appareil

Températures ambiantes d'utilisation
Réglage du thermostat
Description

B

Utilisation de l'appareil

Installation
Usage quotidien
Conseils et astuces utiles

C

Informations pratiques

Nettoyage
Dépannage

Les notices sont aussi disponibles sur le site
<http://www.electrodepot.fr/sav/notices/>
<http://www.electrodepot.be/fr/sav/notices>

Températures ambiantes d'utilisation

Il est recommandé de respecter les classes climatiques indiquées dans la fiche produit sur la plaque signalétique de l'appareil, cela vous permet de vérifier sous quelles plages de températures ambiantes l'appareil peut être utilisé :

- SN : Entre 10 et 32°C
- N : Entre 16 et 32°C
- ST : Entre 16 et 38°C
- T : Entre 16 et 43°C

Un appareil multi-classes peut gérer la température la plus basse et la plus élevée de l'ensemble des classes couvertes. L'utilisation de l'appareil en dehors de la plage de température ambiante alterne ses performances et sa durée de vie.

Réglage du thermostat

Pour un usage optimal et des économies d'énergie, il est recommandé de régler le(s) thermostat(s) de l'appareil selon la température ambiante de la pièce d'utilisation et le respect de la classe climatique.

Veillez vous référer à la fiche produit pour connaître la classe climatique associée aux températures ambiantes minimales et maximales adaptées à l'appareil ainsi que le réglage de température recommandé pour un stockage optimisé des denrées alimentaires.

Les degrés des températures ambiantes T°C sont donnés uniquement à titre indicatif. L'emplacement dans la pièce, la fréquence d'ouverture de porte(s) ou encore le niveau de chargement en denrées alimentaires de l'appareil peuvent impacter les positions précisées. La ou les position(s) de thermostat(s) peu(ven)t devoir être modifiées pour compenser ces facteurs.

Exemples de pièce d'utilisation :

- Pièce non chauffée en hiver comme un garage dans une région froid.
- Pièce à vivre normalement chauffée comme une cuisine.
- Pièce non climatisée en été dans une région chaude.

Description

1	Lampe LED	6	Couvercle de bac Crisper
2	Balconnet de porte	7	Bac de conservation des denrées hautement périssables
3	Bac fruits et légumes	8	Plateau coulissant
4	Module antibactérien et désodorisant	9	Tiroir de congélation
5	Clayettes de réfrigérateur	10	Pieds réglables

Installation

Espace requis

- Sélectionnez un emplacement non directement exposé à la lumière du soleil.
- Sélectionnez un emplacement offrant suffisamment d'espace pour pouvoir ouvrir facilement les portes de l'appareil.
- Sélectionnez un emplacement où le sol est horizontal (ou quasiment horizontal).
- Prévoyez un espace suffisant pour installer l'appareil sur une surface plane.
- Laissez une espace vide à droite, à gauche, derrière et au-dessus de l'appareil lors de l'installation. Cela aidera à réduire la consommation électrique et vos factures d'électricité.

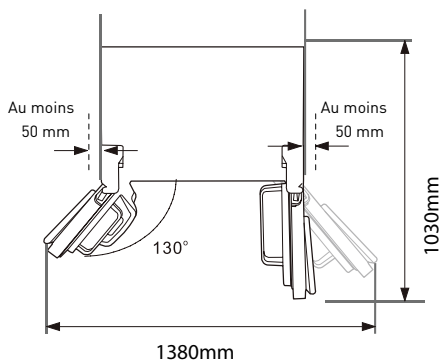
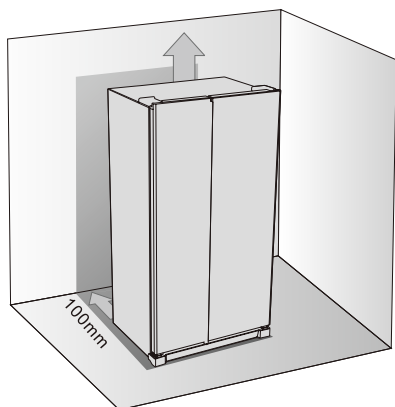

Ancrage et mise à l'horizontale de l'appareil

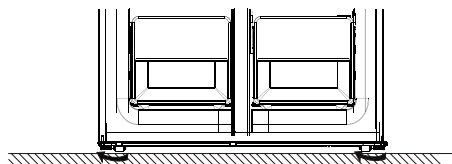

- Stabilisez et mettez à l'horizontale l'appareil en réglant ses pieds.
- Tournez à la main les pieds dans le sens horaire pour les monter.
- Tournez à la main les pieds dans le sens antihoraire pour les baisser.

Positionnement

Installez cet appareil dans un endroit où la température ambiante correspond à la classe climatique indiquée sur la plaque signalétique de l'appareil.

Emplacement

L'appareil doit être installé éloigné des sources de chaleur, par exemple les radiateurs, les chaudières, la lumière directe du soleil, etc. Veillez à ce que l'air puisse circuler librement tout autour de l'arrière de l'appareil. Pour garantir des performances optimales, si l'appareil est positionné sous une unité murale saillante, la distance minimale entre le haut de l'appareil et l'unité murale doit être d'au moins 100 mm. Néanmoins, idéalement l'appareil ne doit pas être placé sous une unité murale saillante. La mise à l'horizontale précise est permise par un ou plusieurs pieds réglables sous l'appareil.

**AVERTISSEMENT!**

Il est possible de débrancher l'appareil de la prise secteur. La fiche doit donc être facilement accessible après l'installation.

Branchement électrique

Avant de brancher l'appareil, vérifiez que la tension et la fréquence indiquées sur la plaque signalétique correspondent à celles de votre réseau électrique domestique. Cet appareil doit être mis à la terre. La fiche du cordon d'alimentation comporte un contact de mise à la terre. Si la prise électrique domestique n'est pas mise à la terre, branchez l'appareil sur un circuit de terre séparé conforme aux réglementations actuelles, pour cela consultez un électricien qualifié.

Le fabricant décline toute responsabilité si les précautions de sécurité susmentionnées ne sont pas respectées.

Cet appareil est conforme aux directives européennes.

Usage quotidien

Utiliser le panneau de contrôle

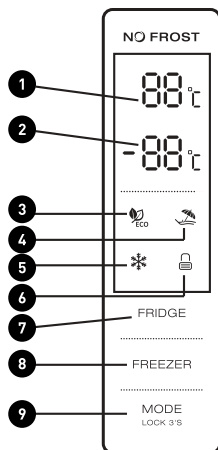

Affichage LED

- ❶ Température du compartiment de réfrigération
- ❷ Température du compartiment de congélation
- ❸ Mode ECO
- ❹ Mode Vacances
- ❺ Mode Super
- ❻ Verrouillé / Déverrouillé

Fonctions des boutons

- ❷ Bouton de la température du compartiment de réfrigération
- ❸ Bouton de la température du compartiment de congélation
- ❹ Mode / Verrouillage / Déverrouillage

Conditions d'utilisation

- Le panneau de contrôle s'allume entièrement pendant 3 s, puis l'appareil fonctionne avec les réglages (mode et température) précédant son extinction. Le système se verrouille automatiquement 25 s après la dernière opération sur un bouton. Après le verrouillage, l'éclairage du panneau s'éteint 30 s après la dernière opération sur un bouton.
- Les températures des compartiments de réfrigération et de congélation s'affichent sur l'écran.

Écran

- Le panneau s'allume pendant 2 minutes quand la porte du compartiment de réfrigération ou de congélation est ouverte (un seul signal de porte est détecté à la fois).
- Le panneau s'allume quand un bouton est appuyé et il s'éteint 2 minutes après la dernière opération.
- Affichage pendant l'utilisation normale.
- Affichage de la température du compartiment de réfrigération : Indique la température du réglage actuel.
- Affichage de la température du compartiment de congélation : Indique la température du réglage actuel.

Fonctions des boutons

Bouton de la température du compartiment de réfrigération

- Bouton de la température du compartiment de réfrigération : Ce bouton fonctionne dans le mode Utilisateur et dans le mode Super. Après avoir appuyé sur le bouton de la température

du compartiment de réfrigération, il clignote. Appuyez plusieurs fois sur ce bouton pour régler successivement la température dans l'ordre suivant : 2 °C, 3 °C, 4 °C, 5 °C, 6 °C, 7 °C, 8 °C, OFF (arrêt). Après quoi, un clignotement de 5 s indique que le réglage de la température est validé.

- Le compartiment réfrigération doit être paramétré à 4°C pour un usage optimal.
- Éteindre le compartiment de réfrigération : Appuyez sur le bouton de la température du compartiment de réfrigération, sélectionnez « OFF » (arrêt), un clignotement de 5 s indique que le réglage est validé et dans ce cas que le compartiment de réfrigération arrête la réfrigération.

Bouton de la température du compartiment de congélation

Bouton de la température du compartiment de congélation : Ce bouton fonctionne dans le mode Utilisateur et dans le mode Vacances. Après avoir appuyé sur le bouton de la température du compartiment de congélation, il clignote. Appuyez plusieurs fois sur ce bouton pour régler successivement la température entre -14 °C et -22 °C.

Après quoi, un clignotement de 5 s indique que le réglage de la température est validé.

Le compartiment congélation doit être paramétré à -18°C pour un usage optimal.

Mode / Verrouillage / Déverrouillage

- Appuyez plusieurs fois sur ce bouton pour sélectionner le mode de fonctionnement de l'appareil dans l'ordre suivant : ECO, Vacances, Super, Utilisateur. Un clignotement de 5 s indique que le réglage est validé.
- Maintenir appuyé pour entrer/quitter le mode de verrouillage
 - Déverrouillage : Dans le mode de verrouillage, appuyez pendant 3 s, il y a un bip et tous les boutons sont déverrouillés.
 - Verrouillage : Dans le mode de déverrouillage, appuyez pendant 3 s, il y a un bip et tous les boutons sont verrouillés.

Pression sur les boutons

Il y a un bip court à chaque pression sur un bouton.

Les boutons ne sont fonctionnels que dans le mode de déverrouillage.

Verrouillage des fonctions

Après 25 s sans opération de votre part, l'affichage se verrouille automatiquement.

Mode ECO

Appuyez sur le bouton du mode pour sélectionner le mode ECO, l'icône ECO reste allumée après avoir clignoté pendant 5 s. Dans le mode ECO, la température est de 5 °C dans le compartiment de réfrigération et de -18 °C dans le compartiment de congélation. Ces températures ne peuvent pas être modifiées avec les boutons de température des compartiments de réfrigération et de congélation, et l'icône ECO clignote trois fois pour l'indiquer.

Quitter le mode ECO :

Appuyez à nouveau sur le bouton du mode pour quitter le mode ECO. Le mode ECO est quitté 5 s après la sélection d'un autre mode.

Mode Vacances

Appuyez sur le bouton du mode pour sélectionner le mode Vacances, l'icône clignote pendant 5 s, puis elle reste allumée ce qui indique que le mode Vacances est activé. La température du compartiment de réfrigération est fixe à 17 °C. Le bouton correspondant ne permet pas de la modifier et l'icône Vacances clignote trois fois pour l'indiquer.

Quitter le mode Vacances : Appuyez à nouveau sur le bouton du mode pour quitter le mode Vacances. Le mode Vacances est quitté 5 s après la sélection d'un autre mode.

Mode Super congélation

Sélectionnez ce mode, l'icône clignote pendant 5 s, puis elle reste allumée ce qui indique que le mode Super congélation est activé.

Mode Super congélation :

La température du compartiment de congélation ne peut pas être réglée avec le bouton correspondant et l'icône correspondante clignote trois fois pour l'indiquer.

Quitter le mode Super congélation : selon l'une des conditions suivantes.

- Vous quittez manuellement le mode Super congélation.
- Après 50 heures de fonctionnement dans le mode Super congélation.

L'appareil retourne dans le mode précédent l'utilisation du mode Super congélation.

Première utilisation

Nettoyer l'intérieur de l'appareil Avant d'utiliser l'appareil pour la première fois, lavez l'intérieur de l'appareil et tous les accessoires internes avec de l'eau tiède et un peu de savon neutre pour éliminer l'odeur typique des appareils/accessoires neufs, puis séchez-les intégralement.



Important !

N'utilisez pas de détergents ni de poudres abrasives, car ils peuvent endommager le revêtement.

Usage quotidien

Congeler des aliments frais

- Le compartiment de congélation convient pour congeler des aliments frais et stocker des aliments congelés et surgelés pendant longtemps.
- Placez les aliments frais à congeler dans le compartiment inférieur.
- La quantité maximale d'aliments pouvant être congelés en 24 heures est spécifiée sur la plaque signalétique.
- Le processus de congélation dure 24 heures, n'ajoutez pas d'autres aliments à congeler pendant cette période.

Stocker des aliments surgelés

Lors de la première mise en marche ou après une période d'inutilisation, laissez l'appareil fonctionner pendant 2 heures au minimum sur les réglages maximums avant de mettre des aliments dans ses compartiments.

**Important !**

En cas de décongélation accidentelle, par exemple si le courant a été coupé pendant plus longtemps que le temps de « montée de la température » indiqué dans les spécifications techniques, les aliments décongelés doivent être consommés rapidement ou cuits immédiatement puis recongelés (après avoir été cuits).

Décongélation

Avant d'être consommés, les aliments congelés ou surgelés peuvent être décongelés dans le compartiment de réfrigération ou à la température ambiante en fonction du temps disponible pour cette opération.

Les petits aliments peuvent même être cuits quand ils sont encore congelés et directement sortis du congélateur. Dans ce cas, la cuisson sera plus longue.

Description du dégivrage (antigivre)

Le combiné réfrigérateur-congélateur est automatiquement dégivré.

Conseils et astuces utiles**Conseils de congélation**

Pour pouvoir utiliser au mieux le processus de congélation, prenez connaissance des conseils importants suivants :

- La quantité maximale d'aliments pouvant être congelés en 24 heures est spécifiée sur la plaque signalétique.
- Le processus de congélation dure 24 heures. Aucun autre aliment à congeler ne doit être ajouté pendant cette période.
- Congelez exclusivement des aliments frais, d'excellente qualité et parfaitement nettoyés.
- Répartissez les aliments en petites portions pouvant être rapidement et complètement congelés, et pour pouvoir décongeler ultérieurement uniquement les quantités requises.
- Emballez les aliments dans du papier aluminium ou du film polyéthylène, et vérifiez que les emballages sont hermétiques.
- Ne laissez pas des aliments frais et décongelés en contact avec des aliments déjà congelés pour éviter une augmentation de la température de ces derniers.
- Les aliments maigres se conservent mieux et plus longtemps que les aliments gras. Le sel réduit la durée de conservation des aliments.
- Les glaçons, si consommés immédiatement après retrait du compartiment de congélation, peuvent provoquer des brûlures de la peau à cause du froid.
- Il est conseillé d'indiquer la date de congélation sur chaque emballage individuel pour vous permettre de connaître leur durée de stockage.

Conseils de stockage des aliments congelés

Pour optimiser les performances de cet appareil, vous devez :

- Vérifiez que les aliments congelés vendus dans le commerce sont correctement stockés par le distributeur.
- Veillez à transférer les aliments congelés du magasin à votre congélateur le plus rapidement possible.

- N'ouvrez pas la porte fréquemment et ne la laissez pas ouverte plus longtemps que cela n'est absolument nécessaire.
- Une fois décongelés, les aliments se détériorent rapidement et ne doivent pas être congelés.
- Ne dépassez pas la durée de stockage indiquée par les fabricants des aliments.

Conseils de réfrigération des aliments frais

Pour obtenir des performances optimales :

- Ne stockez pas d'aliments chauds ou de liquides s'évaporant dans le réfrigérateur.
- Couvrez ou emballez les aliments, notamment ceux ayant une odeur forte.

Conseils de réfrigération

Conseils utiles :

- Conserver des aliments (tout type) : Emballez-les dans des sacs polyéthylène et placez-les sur les clayettes en verre au-dessus du bac à légumes.
- Par sécurité, stockez-les ainsi pendant un ou deux jours au maximum.
- Aliments cuits, plats froids, etc. : Ils doivent être recouverts et peuvent être placés sur n'importe quelle clayette.
- Fruits et légumes : Ils doivent être soigneusement nettoyés et placés dans les tiroirs spéciaux fournis.
- Beurre et fromage : Ils doivent être placés dans des récipients hermétiques spéciaux ou être emballés dans du papier aluminium ou des sacs polyéthylène pour exclure autant d'air que possible.
- Bouteilles de lait : Elles doivent être bouchées et placées dans les balconnets de porte.
- Bananes, pommes de terre, oignons et ail : s'ils ne sont pas emballés, ils ne doivent pas être stockés au réfrigérateur.

Réglage de température des bacs Crisper et Chiller

- La température de cette zone peut être réglée en fonction du type d'aliments à conserver.
- Quand le bouton est réglé sur la position « CRISPER », cette zone peut être utilisée comme un bac à légumes et à fruits et elle maintient la température et l'hygrométrie appropriées.
- Quand le bouton est réglé sur la position « CHILLER », elle convient pour conserver à court terme du poisson ou d'autres aliments frais. Les aliments sont conservés frais, mais ils ne sont pas congelés, ce qui en fait le meilleur choix pour conserver des aliments frais.
- Conseils : Quand vous choisissez la fonction « CHILLER », il est recommandé de régler la température du réfrigérateur à moins de 4 °C et de ne pas conserver les aliments plus de 3 jours afin de préserver au mieux leur fraîcheur.

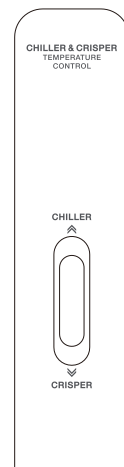

Réglage de l'hygrométrie du bac Crisper

- Quand le bouton est réglé sur la position « HIGH », l'humidité du bac Crisper est élevée, ce qui convient pour conserver les légumes.
- Quand le bouton est réglé sur la position « LOW », l'humidité du bac Crisper est plus basse, ce qui convient pour conserver les fruits.



Nettoyage

Pour garantir l'hygiène, l'intérieur de l'appareil et les accessoires internes doivent être nettoyés régulièrement.



Attention !

L'appareil ne doit pas être branché dans une prise électrique pendant le nettoyage. Danger de choc électrique ! Avant de nettoyer l'appareil, éteignez-le et débranchez sa fiche de la prise secteur, ou éteignez-le et déconnectez le fusible ou le disjoncteur. Ne nettoyez jamais l'appareil avec un nettoyeur à vapeur. L'humidité pourrait s'accumuler dans les composants électriques - Danger de choc électrique ! La vapeur chaude peut endommager les pièces en plastique. L'appareil doit être séché avant d'être remis en service.



Important !

Les huiles essentielles et les solvants organiques peuvent dégrader les pièces en plastique, par exemple le jus de citron, le jus de pelures d'orange, l'acide butyrique ou les nettoyeurs contenant de l'acide acétique.

- Veiller à ce qu'aucune substance de ce type n'entre en contact avec les pièces de l'appareil.
- N'utilisez aucun nettoyeur abrasif.
- Sortez les aliments du congélateur. Rangez-les dans un endroit frais, bien recouvert.
- Éteignez l'appareil et débranchez sa fiche de la prise secteur, ou éteignez-le et déconnectez le fusible ou le disjoncteur.
- Nettoyez l'appareil et les accessoires intérieurs avec un chiffon et de l'eau tiède. Après les avoir nettoyés avec de l'eau propre, séchez-les avec un chiffon.
- Une fois tous les éléments secs, remettez l'appareil en service.

Dépannage



Attention !

Avant le dépannage, débranchez l'appareil de la prise électrique. Seul un électricien qualifié ou une personne compétente doit effectuer les opérations de dépannage non indiquées dans cette notice d'utilisation. Important ! Il y a des bruits pendant le fonctionnement normal (compresseur, circulation du réfrigérant).



Important !

Il y a des bruits pendant le fonctionnement normal (compresseur, circulation du réfrigérant).

Problème	Cause possible	Solution
L'appareil ne fonctionne pas.	La fiche électrique n'est pas branchée ou mal branchée.	Branchez la fiche électrique.
	Le fusible a grillé ou est défectueux.	Contrôlez le fusible, remplacez- le si nécessaire.
	La prise secteur est défectueuse.	Les dysfonctionnements de la prise secteur doivent être réparés par un électricien.
L'appareil refroidit ou congèle trop.	La température est réglée trop bas ou l'appareil fonctionne dans le mode SUPER .	Réglez temporairement la température sur une température moins froide.
Les aliments ne sont pas assez congelés.	La température n'a pas été correctement réglée.	Consultez le chapitre concernant le réglage initial de la température.
	La porte a été laissée ouverte pendant longtemps.	Ouvrez la porte uniquement pendant le temps nécessaire.
	Une grande quantité d'aliments chauds a été mise dans l'appareil au cours des dernières 24 heures.	Réglez temporairement la température sur une température plus froide.
	L'appareil est proche d'une source de chaleur.	Consultez le chapitre concernant le choix de l'emplacement d'installation.

Problème	Cause possible	Solution
Il y a une forte accumulation de givre sur le joint de porte.	Le joint de porte n'est pas hermétique.	Chauffez précautionneusement les zones de fuite du joint de porte avec un sèche-cheveux sur le réglage froid. Dans le même temps, modifiez à la main la forme du joint de porte réchauffé pour qu'il repose correctement.
Bruits inhabituels.	L'appareil n'est pas à l'horizontale.	Réglez à nouveau les pieds.
	L'appareil touche le mur ou d'autres objets.	Déplacez légèrement l'appareil.
	Un composant (par exemple une conduite) au dos de l'appareil touche une autre pièce de l'appareil ou le mur.	Si nécessaire, courbez délicatement le composant pour le dégager.
Il y a de l'eau sur le sol.	Le trou de drainage de l'eau est bouché.	Consultez le chapitre « Nettoyage et entretien ».

Si le dysfonctionnement réapparaît, contactez un centre de réparation. Ces données sont nécessaires pour pouvoir vous aider rapidement et correctement. Écrivez ici les données requises (consultez la plaque signalétique).

Bedankt!

Proficiat met uw keuze voor een product van VALBERG. De selectie en de testen van de toestellen van VALBERG gebeuren volledig onder controle en supervisie van ELECTRO DEPOT. We staan garant voor de kwaliteit van de toestellen van VALBERG, die uitmunten in hun eenvoudig gebruik, hun betrouwbare werking en hun onberispelijke kwaliteit.

ELECTRO DEPOT beveelt de VALBERG toestellen aan en is ervan overtuigd dat u uiterst tevreden zal zijn bij elk gebruik van het toestel. Welkom bij ELECTRO DEPOT.

Bezoek onze website: www.electrodepot.be

A

Overzicht van het toestel

Gebruiks- en omgevingstemperatuur
Instellen van de thermostaat
Beschrijving

B

Gebruik van het toestel

Installatie
Dagelijks gebruik
Advies en nuttige tips

C

Praktische informatie

Reiniging
Probleemoplossing

Gebruiks- en omgevingstemperatuur

We raden aan om de klassieke klimaatklassen die aangeduid worden op de productfiche en op het typeplaatje te respecteren, hierdoor kunt u nagaan binnen welk omgevingstemperatuurbereik het toestel kan worden gebruikt:

- SN : Tussen 10 en 32°C
- N : Tussen 16 en 32°C
- ST : Tussen 16 en 38°C
- T : Tussen 16 en 43°C

Een toestel met multiklassen kan de laagste en hoogste temperatuur van alle gedekte klassen bereiken. Het gebruik van het toestel buiten dit omgevingstemperatuurbereik tast de prestaties en de levensduur van het toestel aan.

Instellen van de thermostaat

Voor een optimaal gebruik en energiebesparing, raden we aan de thermostaat van het toestel te regelen volgens de omgevingstemperatuur waarin het toestel gebruikt wordt onder voorbehoud van het naleven van de klimaatklasse(n).

Raadpleeg het productinformatieblad om de klimaatklasse te kennen die verbonden is aan de minimale en maximale omgevingstemperaturen aangepast aan het toestel, en voor de aanbevolen temperatuurinstelling voor een optimale opslag van de voedingswaren.

De graden van de omgevingstemperatuur $T^{\circ}C$ worden ter informatie gegeven.

De plaatsing in de ruimte, de frequentie van het openen van de deur(en) of de mate waarin het toestel met voedingsmiddelen is gevuld, kunnen de voormelde posities beïnvloeden.

De positie(s) van de thermostaat (thermostaten) kan (kunnen) worden aangepast om deze factoren te compenseren.

Voorbeelden van de ruimte waarin het toestel wordt gebruikt:

- Ruimte die niet verwarmd wordt in de winter, zoals een garage in een koude streek.
- Leefruimte die normaal verwarmd wordt, zoals een keuken.
- Ruimte zonder airco in de zomer in een warme streek.

Beschrijving

1	LED-lamp	6	Deksel van Crisper bak
2	Deurvak	7	Bak voor snel bederfelijke levensmiddelen
3	Fruit- en groentelade	8	Schuifplaat
4	Anti-bacterie- en geurmodule	9	Vrieslade
5	Legplanken	10	Stelvoetjes

Installatie

Geschikte installatieplaats

- Kies een plaats die niet aan direct zonlicht is blootgesteld.
- Kies een plaats met voldoende ruimte zodat u de deuren van het apparaat eenvoudig kunt openen.
- Kies een plaats waar de ondergrond (bijna) vlak is.
- Voorzien voldoende ruimte om het apparaat op een vlakke ondergrond te installeren.
- Zorg tijdens de installatie voor voldoende vrije ruimte links, rechts, achter en boven het apparaat. Dit zorgt voor minder stroomverbruik en aldus lagere elektriciteitsfacturen.

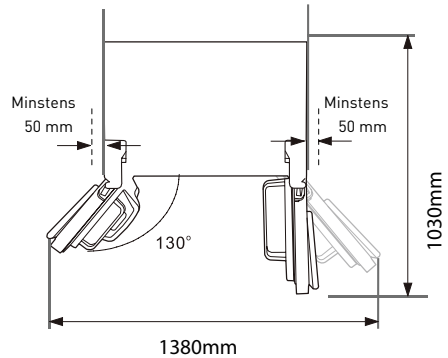
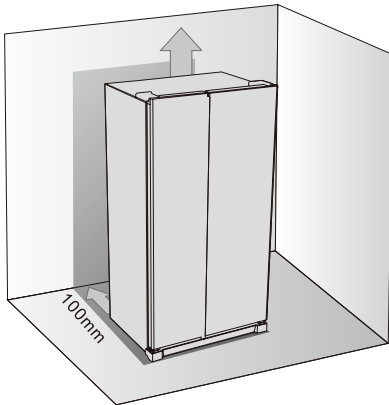

Het apparaat installeren en waterpas zetten

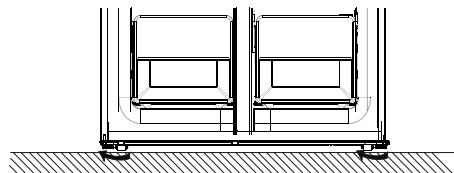

- Stabiliseer en zet het apparaat waterpas met behulp van de stelvoetjes.
- Draai de stelvoetjes met de klok mee om ze omhoog te brengen.
- Draai de stelvoetjes tegen de klok in om ze omlaag te brengen.

Plaatsing

Installeer dit apparaat in een ruimte waarvan de omgevingstemperatuur overeenstemt met de klimaatklasse die op het typeplaatje is aangegeven.

Plaatsbepaling

Installeer het apparaat uit de buurt van warmtebronnen, bijv. een verwarmingstoestel, kookfornuis, of direct zonlicht. De lucht moet vrij rondom het apparaat kunnen circuleren. Voor de beste prestaties, als het apparaat onder een hangkast wordt geïnstalleerd, zorg dat de minimale vrije ruimte tussen de bovenkant van het apparaat en de hangkast minstens 100 mm is. Het wordt echter aanbevolen om het apparaat niet onder een hangkast te plaatsen. U kunt het apparaat perfect waterpas zetten met het afstellen van een of meerdere stelvoetjes aan de onderkant van het apparaat.

**WAARSCHUWING!**

Het is mogelijk om de stekker uit het stopcontact te halen. Het stopcontact moet na installatie van het apparaat steeds eenvoudig bereikbaar zijn.

Elektrische aansluiting

Voordat u het apparaat op de voeding aansluit, controleer of het vermogen en de spanning vermeld op het typeplaatje van uw apparaat overeenstemmen met deze van uw voedingsnet. Dit apparaat moet op de aarding worden aangesloten. De stekker van het snoer is voorzien van een opening voor aansluiting op de aarding. Als het stopcontact niet van een aarding is voorzien, raadpleeg een vakbekwame elektricien om een geaard stopcontact overeenkomstig de geldende voorschriften te voorzien.

De fabrikant is niet aansprakelijk voor schade of letsel in geval de vermelde veiligheidsvoorschriften niet werden nageleefd.

Dit apparaat is in overeenstemming met de Europese richtlijnen.

Dagelijks gebruik

Het bedieningspaneel gebruiken

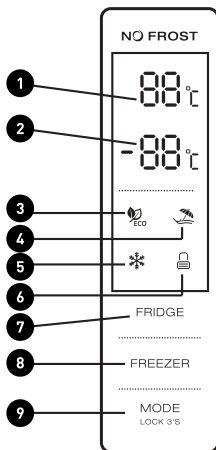

LED-scherm

- 1 Temperatuur van koelvak
- 2 Temperatuur van vriesvak
- 3 ECO modus
- 4 Vakantiemodus
- 5 Super invriesmodus
- 6 Vergrendeld / Ontgrendeld

Fonctions des boutons

- 7 Knop voor temperatuur in koelvak
- 8 Knop voor temperatuur in vriesvak
- 9 Modus / Vergrendeling / Ontgrendeling

Gebruikswijze

- Het bedieningspaneel brandt 3 seconden en het apparaat werkt vervolgens op dezelfde instellingen (modus en temperatuur) als dat het de vorige keer werd uitgeschakeld. Het apparaat wordt automatisch 25 seconden na de laatste druk op een knop vergrendeld. Eenmaal vergrendeld, dooft de verlichting van het paneel 30 seconden na de laatste druk op een knop.
- De temperatuur van het koel- en vriesvak wordt op het scherm weergegeven.

Scherm

- Het paneel brandt 2 minuten wanneer de deur van het koel- of vriesvak wordt geopend (er wordt slechts één deursignaal per keer gedetecteerd).
- Het paneel wordt ingeschakeld wanneer een knop wordt ingedrukt en wordt na een inactiviteit van 2 minuten opnieuw uitgeschakeld.
- Weergave tijdens normaal gebruik.
- Weergave van de temperatuur voor het koelvak: Geeft de huidige insteltemperatuur weer.
- Weergave van de temperatuur voor het vriesvak: Geeft de huidige insteltemperatuur weer.

Functie van de knoppen

Knop voor temperatuur in koelvak

- Knop voor temperatuur in koelvak: Deze knop werkt in de modus Gebruiker en de modus Super. De knop voor temperatuur in koelvak knippert wanneer er op wordt gedrukt. Druk herhaaldelijk op deze knop om de temperatuur in volgende volgorde in te stellen: 2 °C, 3 °C, 4 °C, 5 °C, 6 °C, 7 °C, 8 °C, OFF (uit). De knop knippert vervolgens 5 seconden om de ingestelde temperatuur te bevestigen.

- Stel de temperatuur van het koelvak in op 4°C voor een optimale werking.
- Het koelvak uitschakelen: Druk op de knop voor temperatuur in koelvak en selecteer "OFF" (uit). De knop knippert 5 seconden om deze instelling te bevestigen, het koelvak zal vervolgens niet langer gekoeld worden.

Knop voor temperatuur in vriesvak

Knop voor temperatuur in vriesvak: Deze knop werkt in de modus Gebruiker en de modus Vakantie. De knop voor temperatuur in vriesvak knippert wanneer er op wordt gedrukt. Druk herhaaldelijk op deze knop om de temperatuur tussen -14 °C en -22 °C in te stellen. De knop knippert vervolgens 5 seconden om de ingestelde temperatuur te bevestigen. Stel de temperatuur van het vriesvak in op -18°C voor een optimale werking.

Modus / Vergrendeling / Ontgrendeling

- Druk herhaaldelijk op deze knop om de gewenste werkingsmodus van het apparaat in volgende volgorde in te stellen: ECO, Vakantie, Super, Gebruiker. De knop knippert vervolgens 5 seconden om de gekozen instelling te bevestigen.
- Houd ingedrukt om de vergrendelingsmodus in/uit te schakelen.
 - Ontgrendelen: In de vergrendelingsmodus: druk 3 seconden op de knop, u hoort een geluidssignaal en alle knoppen zijn ontgrendeld.
 - Vergrendelen: In de ontgrendelingsmodus: druk 3 seconden op de knop, u hoort een geluidssignaal en alle knoppen zijn vergrendeld.

Op de knoppen drukken

U hoort een kort geluidssignaal telkens op een knop wordt gedrukt. De knoppen werken alleen in de ontgrendelingsmodus.

De functies vergrendelen

De weergave wordt na een inactiviteit van 25 seconden automatisch vergrendeld.

ECO modus

Druk op de modusknop om de ECO modus te selecteren, Het ECO pictogram knippert 5 seconden en wordt dan continu weergegeven. In de ECO modus is de temperatuur in het koelvak 5 °C en in het vriesvak -18 °C. Deze temperaturen kunnen niet met de temperatuurknoppen voor het koel- en vriesvak worden aangepast. Het ECI pictogram knippert vervolgens drie keer om de instelling te bevestigen.

De ECO modus afsluiten:

Druk opnieuw op de modusknop om de ECO modus af te sluiten. De ECO modus wordt 5 seconden na het kiezen van een andere modus afgesloten.

Vakantiemodus

Druk op de modusknop om de Vakantiemodus te selecteren. Het pictogram knippert 5 seconden en wordt dan continu weergegeven om aan te geven dat de Vakantiemodus actief is. De temperatuur van het koelvak is op 17 °C vastgezet. De temperatuurknop van het koelvak kan deze temperatuur niet wijzigen en het Vakantie pictogram knippert vervolgens drie keer om de instelling te bevestigen.

De vakantiemodus afsluiten: Druk opnieuw op de modusknop om de vakantiemodus af te sluiten. De vakantiemodus wordt 5 seconden na het kiezen van een andere modus afgesloten.

Super invriesmodus

Selecteer deze modus. Het pictogram knippert 5 seconden en wordt dan continu weergegeven om aan te geven dat de Super invriesmodus actief is.

Super invriesmodus:

De temperatuur van het vriesvak kan niet worden gewijzigd met de temperatuurknop van het vriesvak en het overeenkomstig pictogram knippert vervolgens drie keer om de instelling te bevestigen.

De Super invriesmodus kan op de volgende manieren worden afgesloten:

- U kunt de Super invriesmodus handmatig afsluiten.
- Na een ononderbroken werking van 50 uur in de Super invriesmodus.

Het apparaat keert vervolgens terug naar de modus voordat u de Super invriesmodus werd gebruikt.

Ingebruikname

Maak de binnenkant van het apparaat schoon.

Voordat u het apparaat in gebruik neemt, maak de binnenkant en alle interne toebehoren schoon met lauw zeepwater om de typische geur van nieuwe apparaten/accessoires te verwijderen en droog vervolgens volledig.



Important !

Gebruik geen detergents of schuurpoeder om schade aan de buitenkant te vermijden.

Dagelijks gebruik

Verse levensmiddelen invriezen

- Het vriesvak is geschikt voor het invriezen van verse levensmiddelen en het bewaren van ingevroren levensmiddelen gedurende een lange periode.
- Plaats de in te vriezen verse levensmiddelen in het onderste vak.
- De maximale hoeveelheid levensmiddelen die u per 24 uur kunt invriezen is vermeld op het typeplaatje.
- Het invriesproces duurt 24 uur. Voeg tijdens deze periode geen andere levensmiddelen om in te vriezen toe.

Diepgevroren levensmiddelen bewaren

Tijdens ingebruikname van het apparaat of na een lange periode van niet-gebruik, laat het apparaat eerst minstens 2 uur op de maximum stand werken voordat u levensmiddelen in de vakken plaatst.

**Belangrijk!**

In geval van een ongewenste ontdooiing van de levensmiddelen, bijv. als de stroom langer werd onderbroken dan de temperatuurtoenametijd die in sectie Technische gegevens is vermeld, eet de levensmiddelen zo snel mogelijk op of bak de levensmiddelen onmiddellijk voordat u ze opnieuw invriest.

Ontdooien

De ingevroren levensmiddelen kunnen na het uithalen in het koelvak of op kamertemperatuur worden ontdooid naargelang de beschikbare tijd.

De kleinere levensmiddelen kunnen tevens worden bereid wanneer ze nog bevroren zijn en rechtstreeks uit de diepvries komen. Het kookproces duurt in dit geval wel langer.

Beschrijving van ijsvrij

De koel-/vriescombinatie wordt automatisch ijsvrij gemaakt.

Advies en nuttige tips**Invriestips**

Voor de beste invriesprestaties, houd rekening met de volgende tips:

- De maximale hoeveelheid levensmiddelen die u per 24 uur kunt invriezen is vermeld op het typeplaatje.
- Het invriesproces duurt 24 uur. Voeg tijdens deze periode geen andere levensmiddelen om in te vriezen toe.
- Vries alleen hoogwaardige en goed schoongemaakte, verse levensmiddelen in.
- Splits de levensmiddelen in kleine porties op voor een snelle en volledige bevriezing, zodat u later enkel de nodige hoeveelheid dient te ontdooien.
- Verpak de levensmiddelen luchtdicht in aluminium- of polyethyleenfolie.
- Zorg dat verse, niet ingevroren levensmiddelen niet in aanraking komen met reeds ingevroren levensmiddelen, om een toename van de temperatuur van de ingevroren levensmiddelen te voorkomen.
- Vetarme ingrediënten bewaren beter en langer dan vette ingrediënten. Zout verkort de bewaartijd van levensmiddelen.
- Roomijs kan vrieswonden veroorzaken wanneer het net na het uithalen uit de diepvries wordt gegeten.
- Het wordt aanbevolen om op elke verpakking de invriesdatum te noteren om de bewaartijd te weten.

Tips voor het bewaren van bevroren levensmiddelen

Voor de beste prestaties van dit apparaat, doe het volgende:

- Zorg dat de ingevroren levensmiddelen die in de handel te verkrijgen zijn op een juiste manier door uw handelaar worden ingevroren.
- Transporteer de ingevroren levensmiddelen zo snel mogelijk van de winkel naar uw diepvries.

- Open de deur niet te vaak en laat deze zo kort mogelijk open.
- Levensmiddelen die eenmaal zijn ontdooid bederven snel en mogen niet meer worden ingevroren.
- Overschrijd de bewaartijd die door de fabrikant van het levensmiddel is aangegeven niet.

Tips voor het bewaren van verse levensmiddelen

Voor het beste resultaat:

- Stop geen warme levensmiddelen of vloeistoffen die verdampen in de koelkast.
- Bedek of verpak de levensmiddelen, in het bijzonder deze met een sterke geur.

Koeltips

Nuttige tips:

- Levensmiddelen bewaren (elk type): Verpak in een polyethyleen tas en leg het op de glazen legplank net boven de groentebak.
- Bewaar deze maximaal één tot twee dagen voor uw veiligheid.
- Gekookte levensmiddelen, koude gerechten, etc.: Dek ze af en plaats ze op gelijk welke legplank.
- Fruit en groente: Maak ze grondig schoon en doe ze in de daarvoor voorziene bakken.
- Boter en kaas: Doe ze in luchtdichte bakjes of verpak ze in aluminiumfolie of een polyethyleen tas om het zoveel als mogelijk tegen de lucht af te schermen.
- Melkflessen: Breng een stop aan en plaats de flessen in de deurvakken.
- Bananen, aardappelen uit en knoflook: pak in voordat u ze in de koelkast plaatst.

De temperatuur van de Crisper en Chiller bakken regelen

- De temperatuur van deze zone kan worden geregeld naargelang het type bewaarde levensmiddelen.
- Als de knop is ingesteld op de stand "CRISPER", kan deze zone worden gebruikt als een groene- of fruitlade en wordt een gepaste temperatuur en vochtigheidsgraad gehandhaafd.
- Als de knop is ingesteld op de stand "CHILLER" is deze zone geschikt voor het kortstondig bewaren van vis of andere verse levensmiddelen. De levensmiddelen worden koel gehouden, maar worden niet bevroren. Dit is de beste manier om verse levensmiddelen te bewaren.
- Tips: Als u de functie "CHILLER" kiest, wordt het aanbevolen om de temperatuur van de koelkast op minstens 4 °C in te stellen en de levensmiddelen gedurende maximum 3 dagen te bewaren om hun versheid te behouden.

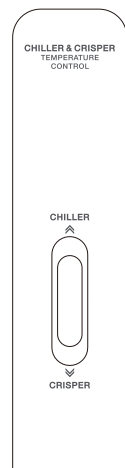

De vochtigheidsgraad van de Crisper bak instellen

- Als de knop op de stand "HIGH" is ingesteld, is de vochtigheidsgraad van de Crisper bak hoog. Dit is ideaal voor het bewaren van groente.
- Als de knop op de stand "LOW" is ingesteld, is de vochtigheidsgraad van de Crisper bak laag. Dit is ideaal voor het bewaren van fruit.



Reiniging

Om de hygiëne te waarborgen, maak de binnenkant van het apparaat en de interne accessoires regelmatig schoon.



Opgelet!

Haal de stekker uit het stopcontact voordat u het apparaat schoonmaakt. Risico op elektrische schokken! Voordat u het apparaat schoonmaakt, schakel het uit en trek de stekker uit het stopcontact, of schakel het uit en ontkoppel de zekering of stroomonderbreker. Maak het apparaat nooit schoon met een stoomreiniger. Vocht kan op de elektrische componenten ophopen - gevaar op elektrische schokken! De warme damp kan de kunststof onderdelen beschadigen. Zorg dat het apparaat droog is voordat u het opnieuw op de stroom aansluit.



Belangrijk!

Etherische oliën en organische oplossingen kunnen de plastic elementen beschadigen, zoals citroensap of sinaasappelschilsap, boterzuur, en reinigingsmiddel dat azijnzuur bevat.

- Zorg dat deze middelen niet met de onderdelen van het apparaat in aanraking komen.
- Gebruik geen agressief schoonmaakmiddel.
- Haal de levensmiddelen uit de diepvries. Bewaar de levensmiddelen in een koude, beschutte ruimte.
- Schakel het apparaat uit en trek de stekker uit het stopcontact, of schakel het uit en ontkoppel de zekering of stroomonderbreker.
- Maak het apparaat en de interne accessoires schoon met een doek en lauw water. Na het reinigen met schoon water, droog ze met een doek.
- Eenmaal alle onderdelen droog zijn, schakel het apparaat opnieuw in.

Probleemoplossing



Opgelet!

Voordat u het apparaat controleert, haal de stekker uit het stopcontact. Laat werkzaamheden aan het apparaat die niet in deze gebruiksaanwijzing zijn vermeld alleen uitvoeren door een vakbekwame elektricien of een andere gekwalificeerd persoon. Belangrijk! Het is normaal dat u tijdens de werking geluiden hoort (compressor, koelcircuit).



Belangrijk!

Het is normaal dat u tijdens de werking geluiden hoort (compressor, koelcircuit).

Probleem	Mogelijke oorzaak	Oplossing
Het apparaat werkt niet.	De stekker zit niet (juist) in het stopcontact.	Steek de stekker in een stopcontact.
	De zekering is doorgeslagen of stuk.	Controleer de zekering en vervang indien nodig.
	Het stopcontact is stuk.	Laat het stopcontact repareren door een vakbekwame elektricien.
Het apparaat is te koud of vriest overmatig.	De temperatuur is te laag ingesteld of het apparaat werkt in de modus SUPER .	Stel de temperatuur tijdelijk in op een minder koude temperatuur.
De levensmiddelen zijn onvoldoende bevroren.	De temperatuur is niet goed ingesteld.	Raadpleeg de sectie over het initieel instellen van de temperatuur.
	De deur werd gedurende een lange periode open gelaten.	Open de deur alleen zo lang als nodig.
	Een grote hoeveelheid warme levensmiddelen werd gedurende de laatste 24 uur in het apparaat geplaatst.	Stel de temperatuur tijdelijk in op een koudere temperatuur.
	Het apparaat bevindt zich in de buurt van een warmtebron.	Raadpleeg de sectie over het kiezen van een geschikte installatieplaats.

Probleem	Mogelijke oorzaak	Oplossing
Er is een grote ijsophoping op de deurdichting.	De dichting van de deur is niet luchtdicht.	Warm de zone met het lek op de deurdichting voorzichtig op met een haardroger die op een koude stand is ingesteld. Pas de vorm van de opgewarmde deurdichting tegelijkertijd met uw hand aan zodat deze opnieuw juist zit.
Ongewone geluiden.	Het apparaat staat niet waterpas.	Stel de voetjes opnieuw af.
	Het apparaat staat tegen de muur of raakt andere voorwerpen aan.	Verplaats het apparaat voorzichtig.
	Een onderdeel (bijv. de leiding) aan de achterkant van het apparaat raakt een ander deel van het apparaat of de muur aan.	Indien nodig, vouw het onderdeel lichtjes.
Er ligt water op de vloer.	Het afvoergat voor het water is verstopt.	Raadpleeg het hoofdstuk "Reiniging en onderhoud".

Als de storing niet is opgelost, neem contact op met een erkend servicecentrum. Deze gegevens zijn nodig om u snel en juist te kunnen helpen. Noteer hier de nodige gegevens (raadpleeg het typeplaatje).

¡Muchas gracias!

Muchas gracias por haber elegido nuestro producto VALBERG. Seleccionados, testados y recomendados por ELECTRO DEPOT, los productos de la marca VALBERG le aseguran una utilización sencilla, un rendimiento fiable y una calidad incuestionable.

Con este dispositivo puede estar seguro de que siempre quedará satisfecho al utilizarlo. Le damos la bienvenida a ELECTRO DEPOT.

Visite nuestra página web: www.electrodepot.es

A Descripción del aparato

Temperaturas ambientales de uso
Ajuste del termostato
Descripción

B Utilización del aparato

Instalación
Uso diario
Consejos y recomendaciones útiles

C Información práctica

Limpieza
Resolución de problemas

Temperaturas ambientales de uso

Se recomienda respetar las clases climáticas indicadas en la ficha de producto sobre la placa de características del aparato. Esto le permitirá comprobar en qué rangos de temperatura ambiente se puede usar el aparato:

- SN : Entre 10 y 32°C
- N : Entre 16 y 32°C
- ST : Entre 16 y 38°C
- T : Entre 16 y 43°C

Un aparato de multiclase puede controlar la temperatura más baja y la más alta de todas las clases cubiertas. El uso del aparato fuera del rango de temperatura ambiente puede afectar al rendimiento y a la vida útil del aparato.

Ajuste del termostato

Para ahorrar energía y conseguir un uso óptimo, se recomienda ajustar el/los termostato(s) del aparato según la temperatura ambiente de la habitación en la que se esté usando, respetando la(s) clase(s) climática(s).

Por favor, remítase a la ficha de datos del producto para consultar la clase de clima asociada a las temperaturas ambiente mínimas y máximas adecuadas para el dispositivo y el ajuste de temperatura recomendado para el almacenamiento óptimo de los alimentos.

Los grados de temperaturas ambientes T°C se dan a título indicativo.

La colocación en la habitación, la frecuencia de apertura de puerta(s) o incluso el nivel de carga de productos alimenticios del aparato pueden influir en las posiciones indicadas.

La o las posición(es) del/de los termostato(s) puede(n) modificarse para compensar estos factores.

Ejemplos de habitaciones de uso:

- Habitación no calefactada en invierno como por ejemplo un garaje en una región fría.
- Habitación habitable con calefacción como por ejemplo una cocina.
- Habitación sin aire acondicionado en verano en una región cálida.

Descripción

1	Lámpara LED	6	Tapa del cajón Crisper
2	Estante de puerta	7	Cajón de conservación de alimentos altamente perecederos
3	Cajón de frutas y verduras	8	Bandeja deslizante
4	Módulo antibacteriano y eliminador de olores	9	Cajón de congelación
5	Rejillas del frigorífico	10	Patas ajustables

Instalación

Espacio requerido

- Seleccione una ubicación que no se encuentre expuesta directamente a la luz del sol.
- Seleccione un lugar que ofrezca un espacio suficiente para poder abrir fácilmente las puertas del aparato.
- Seleccione una ubicación con el suelo horizontal (o prácticamente horizontal).
- Prevea un espacio suficiente para instalar el aparato sobre una superficie plana.
- Deje un espacio vacío a la derecha, a la izquierda, detrás y encima del aparato para la instalación. Esto ayudará a reducir el consumo eléctrico y sus facturas de electricidad.

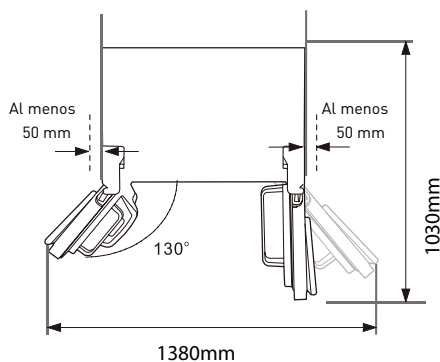
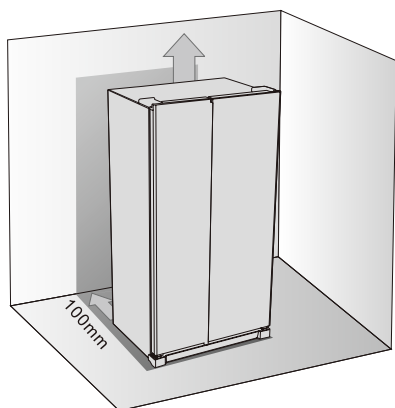

Anclaje y nivelación del aparato

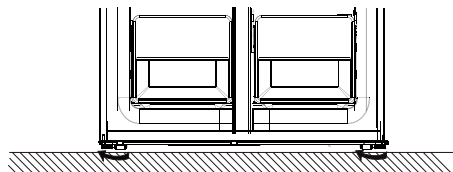
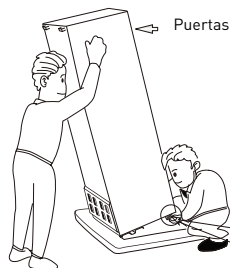

- Estabilice y nivele el aparato regulando las patas.
- Gire a mano las patas en el sentido de las agujas del reloj para subirlas.
- Gire a mano las patas en el sentido contrario de las agujas del reloj para bajarlas.

Posicionamiento

Instale el aparato en un lugar en el que la temperatura ambiente corresponda a la clase climática indicada en la placa de características técnicas del aparato.

Ubicación

El aparato deberá instalarse alejado de fuentes de calor, por ejemplo radiadores, calderas, luz solar directa, etc. Asegúrese de que el aire pueda circular libremente alrededor de la parte trasera del aparato. Para garantizar un rendimiento óptimo, si el aparato se colocara bajo una unidad mural saliente, la distancia mínima entre la parte superior del aparato y la unidad mural deberá ser de 100 mm como mínimo. No obstante, lo ideal es no colocar el aparato bajo una unidad mural saliente. La nivelación precisa se obtiene mediante una o varias patas regulables situadas debajo del aparato.

**ADVERTENCIA:**

Es posible desenchufar el aparato de la toma de corriente. Por tanto, el enchufe deberá estar fácilmente accesible tras la instalación.

Conexión eléctrica

Antes de conectar el aparato, verifique que la tensión y la frecuencia indicadas en la placa de características técnicas se corresponden con las de su red eléctrica doméstica. Este aparato deberá conectarse a tierra. El enchufe del cable de alimentación tiene un contacto de conexión a tierra. Si la toma de corriente doméstica no estuviera conectada a tierra, conecte el aparato a un circuito de tierra independiente en conformidad con la normativa en vigor. Para ello, consulte a un electricista cualificado.

El fabricante declinará todo tipo de responsabilidad en caso de no respetarse las precauciones de seguridad mencionadas anteriormente.

Este aparato es conforme a las directivas europeas.

Uso diario

Utilización del panel de control

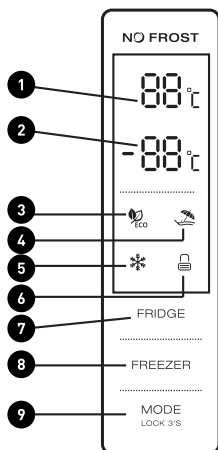

Pantalla LED

- 1 Temperatura del compartimento frigorífico
- 2 Temperatura del compartimento congelador
- 3 Modo ECO
- 4 Modo Vacaciones
- 5 Modo Súper
- 6 Bloqueo / Desbloqueo

Funciones de los botones

- 7 Botón de temperatura del compartimento frigorífico
- 8 Botón de temperatura del compartimento congelador
- 9 Modo / Bloqueo / Desbloqueo

Condiciones de uso

- El panel de control se iluminará completamente durante 3 s y luego el aparato funcionará con los ajustes (modo y temperatura) anteriores al apagado. El sistema se bloqueará automáticamente 25 s después de la primera operación en un botón. Tras el bloqueo, la iluminación del panel se apagará 30 s después de la última operación en un botón.
- Las temperaturas de los compartimentos de refrigeración y de congelación se mostrarán en la pantalla.

Pantalla

- El panel se iluminará durante 2 minutos cuando se abra la puerta del compartimento de refrigeración o de congelación (solamente se detectará una señal de puerta a la vez).
- El panel se iluminará cuando se pulse un botón y se apagará 2 minutos después de la última operación.
- Presentación en la pantalla durante el uso normal.
- Presentación en la pantalla de la temperatura del compartimento frigorífico: Indica la temperatura del ajuste actual.
- Presentación en la pantalla de la temperatura del compartimento congelador: Indica la temperatura del ajuste actual.

Funciones de los botones

Botón de temperatura del compartimento frigorífico

- Botón de la temperatura del compartimento de refrigeración: Este botón funciona en el modo Usuario y en el modo Súper. El botón de la temperatura del compartimento de refrigeración parpadeará después de haberlo pulsado. Pulse varias veces este botón para

ajustar sucesivamente la temperatura en el orden siguiente: 2 °C, 3 °C, 4 °C, 5 °C, 6 °C, 7 °C, 8 °C, OFF (apagado). A continuación, un parpadeo de 5 s indicará que se ha validado el ajuste de la temperatura.

- El compartimento de refrigeración deberá ajustarse en 4°C para un uso óptimo.
- Apagado del compartimento frigorífico: Pulse el botón de la temperatura del compartimento de refrigeración y seleccione «OFF» (apagado). Un parpadeo de 5 s indicará que el ajuste se ha validado y, en este caso, que el compartimento frigorífico ha detenido la refrigeración.

Botón de temperatura del compartimento congelador

Botón de temperatura del compartimento de congelación: Este botón funciona en el modo Usuario y en el modo Vacaciones. El botón de la temperatura del compartimento de congelación parpadeará después de haberlo pulsado. Pulse varias veces este botón para ajustar sucesivamente la temperatura entre -14 °C y -22 °C. A continuación, un parpadeo de 5 s indicará que se ha validado el ajuste de la temperatura.

El compartimento de congelación deberá ajustarse en -18 °C para un uso óptimo.

Modo / Bloqueo / Desbloqueo

- Pulse varias veces este botón para seleccionar el modo de funcionamiento del aparato en el orden siguiente: ECO, Vacaciones, Súper, Usuario. Un parpadeo de 5 s indicará que se ha validado el ajuste.
- Mantenga pulsado para activar/salir del modo de bloqueo.
 - Desbloqueo: En el modo de bloqueo, pulse durante 3 s; se oirá un pitido y todos los botones se desbloquearán.
 - Bloqueo: En el modo de desbloqueo, pulse durante 3 s; se oirá un pitido y todos los botones se bloquearán.

Pulsación de los botones

Sonará un pitido corto en cada pulsación de un botón.

Los botones serán funcionales únicamente en el modo de desbloqueo.

Bloqueo de las funciones

Una vez transcurridos 25 s sin llevar a cabo ninguna operación, la pantalla se bloqueará automáticamente.

ECO modus

Pulse el botón de modo para seleccionar el modo ECO; el icono de ECO permanecerá iluminado tras haber parpadeado durante 5 s. En el modo ECO, la temperatura será de 5 °C en el compartimento de refrigeración y de -18 °C en el compartimento de congelación. Dichas temperaturas no podrán modificarse con los botones de temperatura de los compartimentos de refrigeración y de congelación, y el icono de ECO parpadeará tres veces para indicarlo.

Cómo salir del modo ECO :

Vuelva a pulsar el botón de modo para salir del modo ECO. Se saldrá del modo ECO 5 s después de la selección de un modo diferente.

Modo Vacaciones

Pulse el botón de modo para seleccionar el modo Vacaciones. El icono parpadeará durante 5 s y luego permanecerá iluminado para indicar que el modo Vacaciones se encuentra activado.

La temperatura del compartimento frigorífico estará fijada en 17 °C. El botón correspondiente no permitirá modificarla y el icono de Vacaciones parpadeará tres veces para indicarlo. Cómo salir del modo Vacaciones: Vuelva a pulsar el botón de modo para salir del modo Vacaciones. Se saldrá del modo Vacaciones 5 s después de la selección de un modo diferente.

Modo Súper congelación

Seleccione este modo. El icono parpadeará durante 5 s y luego permanecerá iluminado para indicar que el modo Súper congelación se encuentra activado.

Modo Súper congelación:

La temperatura del compartimento congelador no podrá ajustarse con el botón correspondiente y el icono parpadeará tres veces para indicarlo.

Cómo salir del modo Súper congelación: en función de una de las condiciones siguientes.

- Podrá salir manualmente del modo Súper congelación.
- Al cabo de 50 horas de funcionamiento en el modo Súper congelación.

El aparato volverá al modo anterior a la utilización del modo Súper congelación.

Primer uso

Limpie el interior del aparato

Antes de utilizar el aparato por vez primera, limpie el interior del aparato y todos los accesorios internos con agua tibia y un poco de jabón neutro para eliminar el olor típico de los aparatos/ accesorios nuevos y luego séquelos perfectamente.



Importante:

No utilice detergentes ni polvos abrasivos, ya que podrían dañar el revestimiento.

Uso diario

Congelación de alimentos frescos

- El compartimento de congelación es adecuado para congelar alimentos frescos y almacenar alimentos congelados y ultracongelados durante mucho tiempo.
- Coloque los alimentos frescos que desee congelar en el compartimento inferior.
- La cantidad máxima de alimentos que pueden congelarse en 24 horas se especifica en la placa de características técnicas.
- El proceso de congelación dura 24 horas. No añada otros alimentos para congelar durante dicho período.

Almacenamiento de alimentos ultracongelados

Para el uso por vez primera o tras un período prolongado de no utilización, deje funcionando el aparato durante 2 horas como mínimo con los ajustes máximos antes de introducir alimentos en los compartimentos.

**Importante:**

En caso de descongelación accidental, por ejemplo si la corriente hubiera estado cortada durante más tiempo que el tiempo de «subida de la temperatura» indicado en las especificaciones técnicas, los alimentos descongelados deberán consumirse rápidamente o cocinarse y luego volverse a congelar (después de cocinados).

Descongelación

Antes de ser consumidos, los alimentos congelados o ultracongelados podrán descongelarse en el compartimento frigorífico o a temperatura ambiente en función del tiempo disponible para esta operación.

Los alimentos pequeños podrán cocinarse incluso aún congelados y directamente sacados del congelador. En este caso, el cocinado requerirá más tiempo.

Descripción del desescarchado (no frost)

El combinado de frigorífico-congelador se desescarcha automáticamente.

Consejos y recomendaciones útiles

Consejos para la congelación

Para poder utilizar de forma óptima el proceso de congelación, tenga en cuenta los siguientes consejos importantes:

- La cantidad máxima de alimentos que pueden congelarse en 24 horas se especifica en la placa de características técnicas.
- El proceso de congelación dura 24 horas. Durante dicho período, no deberá añadirse ningún otro alimento para congelar.
- Congele exclusivamente alimentos frescos, de excelente calidad y perfectamente limpiados.
- Reparta los alimentos en pequeñas porciones que puedan congelarse rápida y completamente así como para poder descongelar posteriormente solo las cantidades necesarias.
- Embale los alimentos en papel de aluminio o en film de polietileno y asegúrese de que los embalajes sean herméticos.
- No deje alimentos frescos y descongelados en contacto con alimentos ya congelados para evitar el aumento de la temperatura de estos últimos.
- Los alimentos magros se conservan mejor y durante más tiempo que los alimentos grasos. La sal reduce la duración de conservación de los alimentos.
- Los cubitos de hielo, si se consumen inmediatamente después de su extracción del compartimento congelador, podrían provocar quemaduras de la piel a causa del frío.
- Es recomendable anotar la fecha de congelación sobre cada embalaje individual para poder conocer su duración de almacenamiento.

Consejos para el almacenamiento de alimentos congelados

Para optimizar el rendimiento del aparato:

- Verifique que los alimentos congelados vendidos en la tienda estén perfectamente almacenados por el distribuidor.
- Asegúrese de transferir los alimentos congelados de la tienda a su congelador lo más rápidamente posible.
- No abra la puerta frecuentemente ni la deje abierta durante más tiempo del estrictamente necesario.
- Una vez descongelados, los alimentos se deterioran rápidamente y deberán volverse a congelar.
- No supere la duración de almacenamiento indicada por los fabricantes de los alimentos.

Consejos para la refrigeración de alimentos frescos

Para obtener un rendimiento óptimo:

- No almacene alimentos calientes ni líquidos que desprendan vapor en el interior del frigorífico.
- Cubra o embale los alimentos, especialmente los que tengan un olor fuerte.

Consejos para la refrigeración

Nuttige tips:

- Conservar alimentos (cualquier tipo): Embálelos en bolsas de polietileno y colóquelos sobre los estantes de cristal situados encima del cajón de verduras.
- Por seguridad, almacene así los alimentos durante uno o dos días como máximo.
- Alimentos cocinados, platos fríos, etc.: Deberán cubrirse y colocarse en cualquiera de las rejillas.
- Frutas y verduras: Habrán de limpiarse cuidadosamente y colocarse dentro de los cajones suministrados especialmente.
- Mantequilla y queso: Deberán colocarse en recipientes herméticos especiales o embalarsen en papel de aluminio o bolsas de polietileno para evitar la mayor cantidad de aire posible.
- Botellas de leche: Habrán de taponarse y colocarse en los estantes de la puerta.
- Plátanos, patatas, cebollas y ajo: no deberán almacenarse en el frigorífico si no estuvieran embalados.

Ajuste de la temperatura de los cajones Crisper y Chiller

- La temperatura de esta zona podrá ajustarse en función de los alimentos que se deseen conservar.
- Cuando el botón esté ajustado en la posición «CRISPER», esta zona podrá utilizarse como un cajón de frutas y verduras, manteniendo la temperatura y la higrometría adecuadas.
- Cuando el botón esté ajustado en la posición «CHILLER», la zona podrá utilizarse para conservar pescado y otros alimentos frescos. Los alimentos se conservarán frescos, pero no se congelarán, lo que de hecho constituye la mejor opción para conservar alimentos frescos.
- Consejos: Cuando seleccione la función «CHILLER», se recomienda ajustar la temperatura del frigorífico en menos de 4 °C y no conservar los alimentos durante más de 3 días para preservar su frescura de forma óptima.

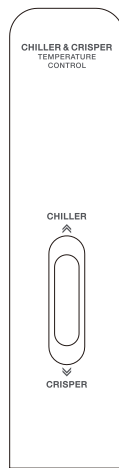

Ajuste de la higrometría del cajón Crisper

- Cuando el botón esté ajustado en la posición «HIGH», la humedad del cajón Crisper será elevada, lo que resulta de gran utilidad para conservar verduras.
- Cuando el botón esté ajustado en la posición «LOW», la humedad del cajón Crisper será más baja, lo que resulta de gran utilidad para conservar frutas.



Limpieza

Para garantizar la higiene, el interior del aparato y los accesorios internos deberán limpiarse periódicamente.



Atención:

El aparato no deberá estar enchufado a una toma de corriente durante la limpieza. ¡Peligro de electrocución! Antes de proceder a la limpieza del aparato, apáguelo y desconecte el enchufe de la toma de corriente, o apáguelo y desconecte el fusible o el disyuntor. No limpie jamás el aparato con un limpiador de vapor. La humedad podría acumularse en los componentes eléctricos - ¡Peligro de descarga eléctrica! El vapor caliente podría dañar las piezas de plástico. El aparato deberá secarse perfectamente antes de volverse a poner en servicio.



Importante:

Los aceites esenciales y los disolventes orgánicos podrían degradar las piezas de plástico, por ejemplo el zumo de limón, los zumos con cáscara de naranja, el ácido butírico o los limpiadores que contengan ácido acético.

- Asegúrese de que ninguna sustancia de este tipo entre en contacto con las piezas del aparato.
- No utilice ningún limpiador abrasivo.
- Extraiga los alimentos del congelador. Póngalos en un lugar fresco, perfectamente recubiertos.
- Apague el aparato y desconecte el enchufe de la toma de corriente, o apáguelo y desconecte el fusible o el disyuntor.
- Limpie el aparato y los accesorios interiores con una bayeta y agua tibia. Después de haberlos limpiado con agua limpia, séquelos con un paño.
- Una vez que haya secado perfectamente todos los elementos, vuelva a poner el aparato en servicio.

Resolución de problemas



Atención:

Antes de intentar resolver un problema, desenchufe el aparato de la toma de corriente. Únicamente un electricista cualificado o una persona competente deberá efectuar reparaciones no indicadas en el presente manual de instrucciones. Importante: Existen ruidos durante el funcionamiento normal (compresor, circulación del refrigerante).



Importante:

Existen ruidos durante el funcionamiento normal (compresor, circulación del refrigerante).

Problema	Posible causa	Solución
El aparato no funciona.	El enchufe no está conectado o no está conectado correctamente.	Conecte el enchufe.
	El fusible se ha quemado o es defectuoso.	Compruebe el fusible; sustitúyalo si fuera necesario.
	La toma eléctrica es defectuosa.	Abra la puerta únicamente durante el tiempo necesario.
El aparato enfría o congela demasiado.	La temperatura está ajustada en demasiado baja o el aparato está funcionando en modo SUPER .	Ajuste temporalmente la temperatura en un valor menos frío.
Los alimentos no se congelan suficientemente.	La temperatura no está ajustada correctamente.	Consulte el capítulo relativo al ajuste inicial de la temperatura.
	Se ha dejado abierta la puerta durante demasiado tiempo.	Abra la puerta únicamente durante el tiempo necesario.
	Se ha metido una gran cantidad de alimentos en el interior del aparato en el transcurso de las últimas 24 horas.	Ajuste temporalmente la temperatura en un valor más frío.
	El aparato está cerca de una fuente de calor.	Consulte el capítulo relativo a la elección de la ubicación de instalación.

Problema	Posible causa	Solución
Existe una fuerte acumulación de escarcha sobre la junta de la puerta.	La junta de la puerta no es hermética.	Caliente cuidadosamente las zonas de fuga de la puerta con un secador del cabello en el ajuste más frío. Al mismo tiempo, modifique con la mano la forma de la junta de la puerta recalentada para que asiente correctamente.
Ruidos inusuales.	El aparato no está nivelado.	Ajuste de nuevo las patas.
	El aparato está tocando la pared u otros objetos.	Desplace ligeramente el aparato.
	Un componente (por ejemplo, un conducto) de la parte trasera del aparato toca con otra pieza o con la pared.	Si fuera necesario, curve delicadamente el componente para separarlo.
Hay agua en el suelo.	El orificio de drenaje del agua está atascado.	Consulte el capítulo «Limpieza y mantenimiento».

Si el fallo de funcionamiento volviera a aparecer, póngase en contacto con un centro de servicio técnico. Estos datos son necesarios para poderle ayudar rápida y correctamente. Escriba aquí los datos requeridos (consulte la placa de características técnicas).