

CONDITION DE GARANTIE

FR Ce produit est garanti pour une période de 2 ans à partir de la date d'achat*, contre toute défaillance résultant d'un vice de fabrication ou de matériau. Cette garantie ne couvre pas les vices ou les dommages résultant d'une mauvaise installation, d'une utilisation incorrecte ou de l'usure anormale du produit.

*sur présentation du ticket de caisse.

GARANTIEVOORWAARDEN

NL Dit product wordt gegarandeerd voor een periode van 2 jaar vanaf de aankoopdatum*, voor elke storing die het gevolg is van een fabricagefout of het materiaal. Gebreken of schade door slechte installatie, onjuist gebruik of abnormale slijtage van het product worden niet gedekt door deze garantie.

*op vertoon van kassabon.

GARANTIEBEDINGUNGEN

DE Für dieses Produkt wird ab dem Verkaufsdatum* eine Garantie von 2 Jahren für Mängel infolge von Herstellungs- oder Materialfehlern gewährt. Von dieser Garantie ausgeschlossen sind Mängel oder Schäden, die durch falsche Installation, Handhabungsfehler oder unsachgemäßen Gebrauch verursacht werden.

*gegen Vorlage des Kassenbelegs.

CONDICIONES DE GARANTÍA

ES El certificado de garantía de este producto tiene una duración de 2 años a partir de la fecha de compra* que se limita a los defectos de fabricación y averías del material. Se excluyen de la garantía deficiencias o daños originados por una mala instalación, errores en la manipulación o por un uso inadecuado.

*previa presentación del comprobante de compra.

03/2016

Réfrigérateur
Koelkast
Kühlschrank
Frigorífico

949322 - 2P 300 A+ D WMEC
949373 - 2P 302 A+ XMEC

GUIDE D'UTILISATION	02
HANDLEIDING	22
GEBRAUCHSANLEITUNG	42
INSTRUCCIONES DE USO	62

Importé par / Geïmporteerd door / Importiert durch / Importado por
ELECTRO DEPOT

1 route de Vendeville
59155 FACHES-THUMESNIL



Made in PRC

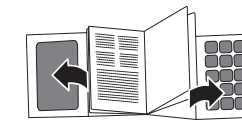

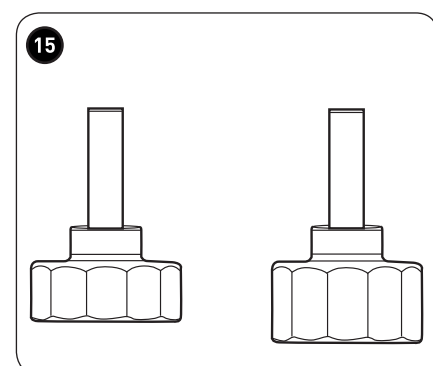
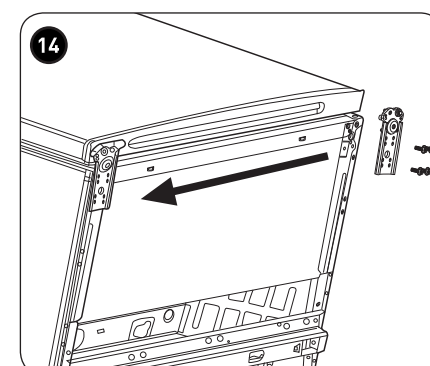
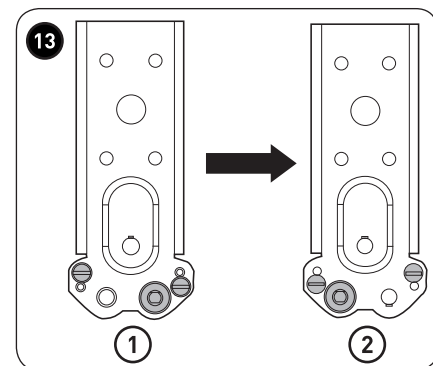
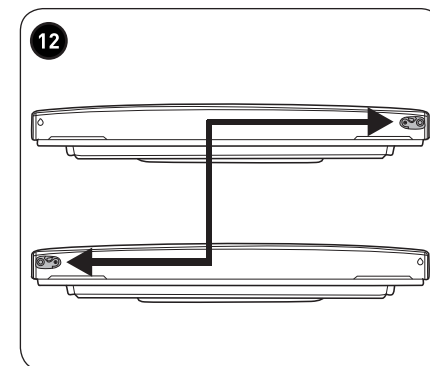
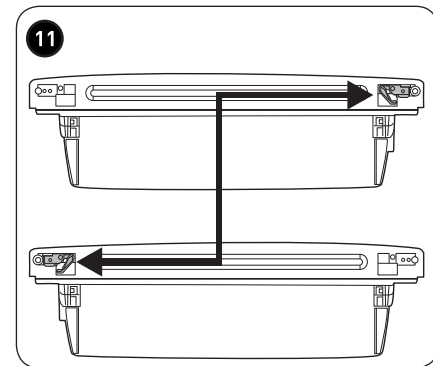
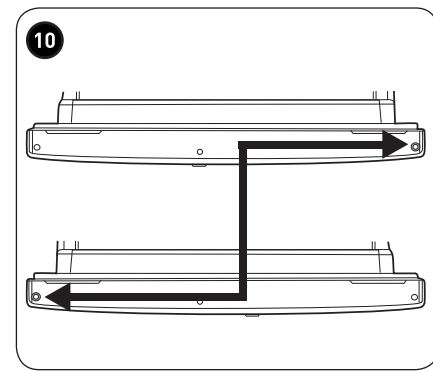
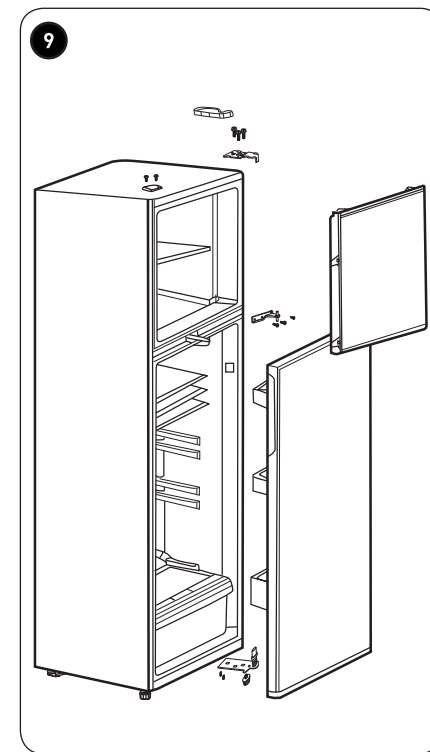
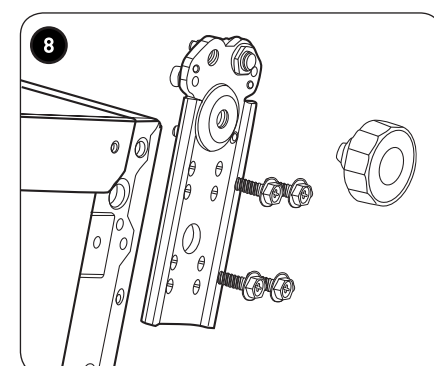
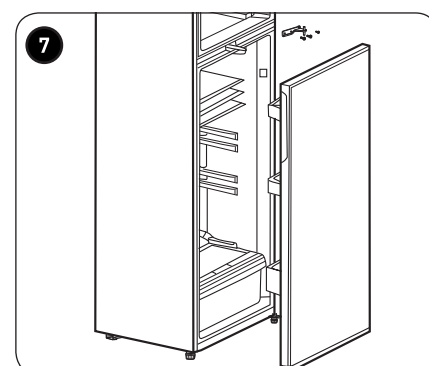
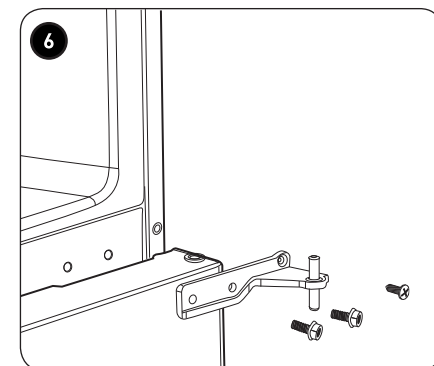
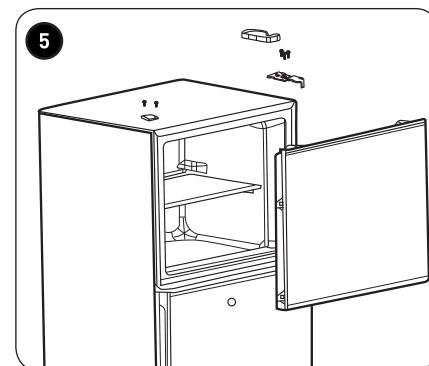
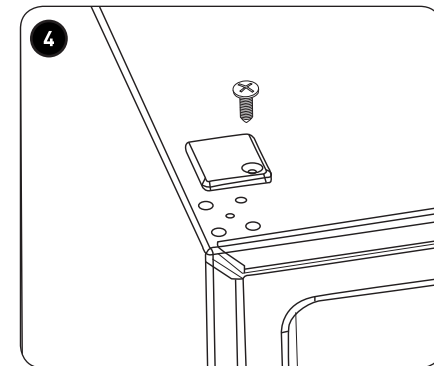
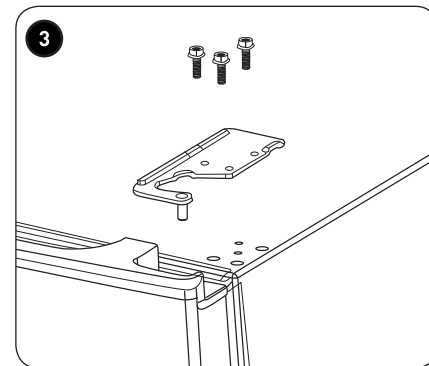
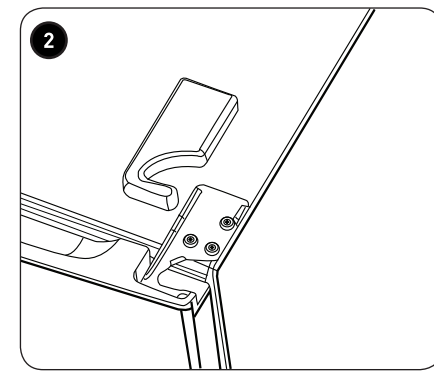
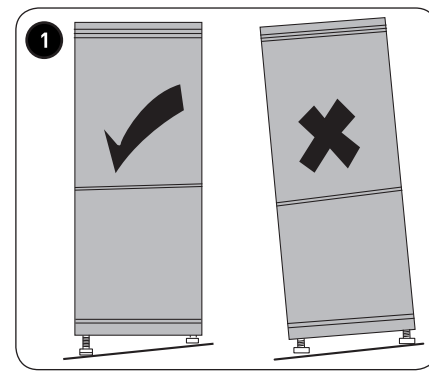
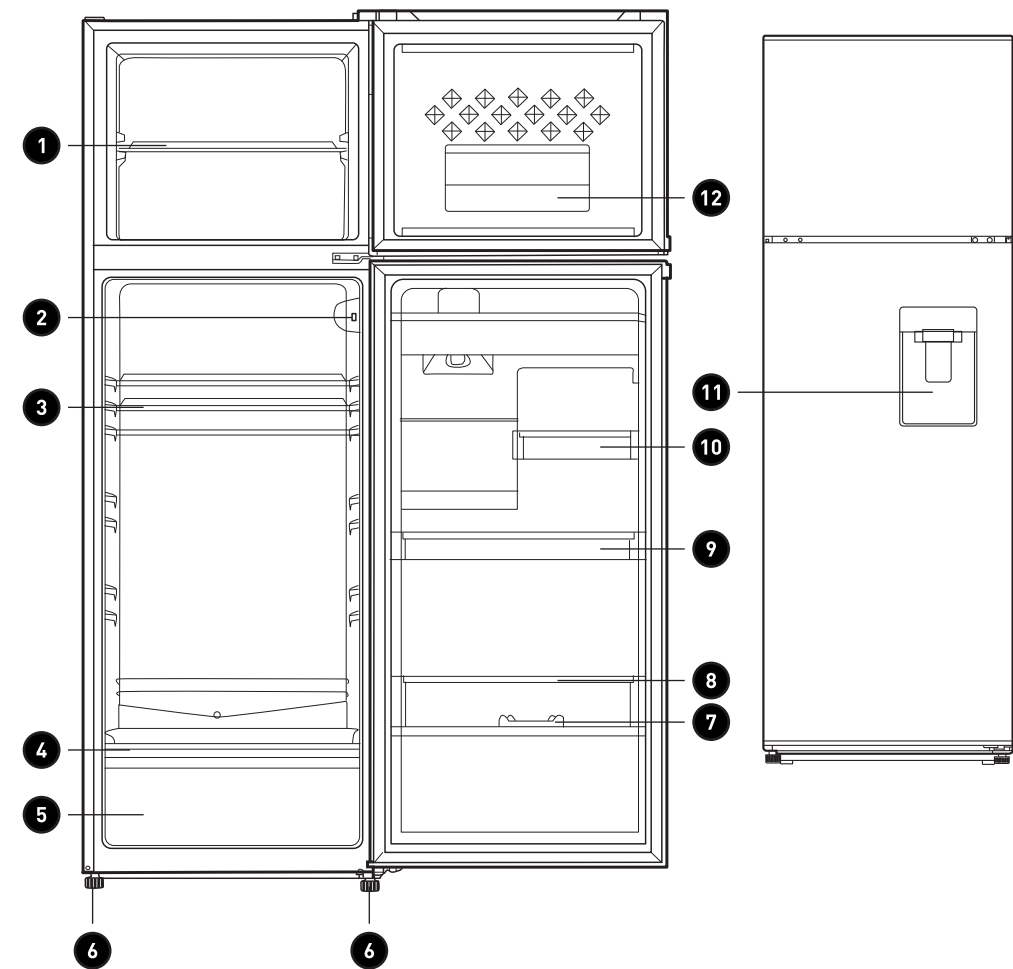

Merci !

Merci d'avoir choisi ce produit VALBERG.

Choisis, testés et recommandés par ELECTRO DEPOT, les produits de la marque VALBERG vous assurent une utilisation simple, une performance fiable et une qualité irréprochable.

Grâce à cet appareil, vous savez que chaque utilisation vous apportera satisfaction.

Bienvenue chez ELECTRO DEPOT.

Visitez notre site Internet : www.electrodepot.fr



A	Avant d'utiliser l'appareil	4	Consignes de sécurité
B	Aperçu de l'appareil	7	Composants
		7	Caractéristiques
C	Utilisation de l'appareil	8	Installation
		8	Changement du sens de la porte
		10	Avant l'utilisation
		11	Utilisation
D	Nettoyage et entretien	15	Nettoyage et entretien
		19	Dépannage
E	Mise au rebut	20	Mise au rebut de votre ancien appareil

Consignes de sécurité

VEUILLEZ LIRE ATTENTIVEMENT LES INSTRUCTIONS AVANT D'UTILISER L'APPAREIL ET CONSERVEZ-LES POUR POUVOIR LES CONSULTER LORSQUE VOUS EN AUREZ BESOIN.

Consignes générales

- Il est dangereux pour toute personne autre que le personnel de service autorisé d'effectuer des travaux de réparations qui comportent le retrait des parois. Pour éviter le risque d'une électrocution, n'essayez pas d'effectuer des réparations par vous-même.
- N'utilisez pas d'appareils électriques tels qu'un sèche-cheveux ou un chauffage pour dégivrer votre réfrigérateur/congélateur.
- Les récipients avec du gaz ou des liquides inflammables peuvent fuir à de basses températures.
- Ne stockez aucun récipient avec des matériaux inflammables, tels que des aérosols, des cartouches de remplissage d'extincteur, etc. dans l'appareil.
- Ne placez pas de boissons gazeuses ou pétillantes dans le compartiment du congélateur. Les sucettes de glace peuvent causer des « brûlures dues au gel » si elles sont consommées directement dès la sortie de l'appareil.
- N'enlevez pas d'articles du compartiment de l'appareil si vos mains sont humides/mouillées, car cette action peut causer des abrasions de peau ou des « brûlures par le froid/engelures ».
- Des bouteilles et des cannettes ne doivent pas être placées dans le compartiment du congélateur car elles peuvent éclater quand le contenu se congèle.
- La période de stockage recommandée par le fabricant doit être respectée. Référez-vous aux instructions concernant ce point.
- Ne permettez pas aux enfants de toucher aux commandes ou de jouer avec l'appareil.
- L'appareil est lourd. Un soin particulier doit être accordé lors d'un déplacement.
- Il est dangereux de changer les caractéristiques du produit ou d'essayer de le modifier de quelque façon.
- Ne stockez pas de gaz ou de liquide inflammable à

l'intérieur de l'appareil.

- Si le cordon d'alimentation électrique est endommagé, il doit être remplacé par le fabricant, son service technique ou par une personne qualifiée afin d'éviter tout danger.
- Cet appareil peut être utilisé par des enfants âgés de plus de 8 ans et par des personnes ayant des capacités physiques, sensorielles ou mentales limitées ou ayant une expérience et/ou des connaissances réduites, uniquement si elles sont surveillées ou si elles ont reçu des instructions concernant l'utilisation en toute sécurité de l'appareil et ont compris les risques encourus. Les enfants ne doivent pas jouer avec l'appareil. Le nettoyage et l'entretien ne doivent pas être effectués par des enfants sans surveillance.
- Cet appareil est conçu pour un usage domestique et d'autres applications similaires. Il peut ainsi être utilisé :
 - dans des locaux utilitaires dans des magasins, des bureaux et d'autres environnements de travail réservés au personnel ;

- des maisons de campagne et dans des locaux d'hôtels, de motels et de tout autre type de résidence réservés aux clients ;
- dans des environnements de type chambres d'hôtes ;
- dans des services de restauration et autres types d'applications non commerciales.

- N'obstruez pas les orifices de ventilation de la carcasse de l'appareil ou de la structure intégrée.
- N'utilisez PAS de dispositifs mécaniques ou tous autres moyens pour accélérer le processus de dégivrage autres que ceux recommandés par le fabricant.
- N'endommagez pas le circuit de refroidissement.
- N'utilisez pas d'appareils électriques à l'intérieur des compartiments de stockage de nourriture de l'appareil, à moins qu'ils soient du type recommandé par le fabricant.
- Ne conservez pas de substances explosives dans cet appareil, notamment des bombes aérosol contenant des gaz propulseurs inflammables.

Mise au rebut

- Les anciens appareils

ont toujours une certaine valeur résiduelle. Une méthode de recyclage en respectant l'environnement assurera que les matières premières seront récupérées et utilisés de nouveau.

- Le réfrigérant utilisé dans votre appareil et les matériaux d'isolation exigent le suivi de procédures spéciales de recyclage. Assurez-vous qu'aucun des tuyaux situés au dos de l'appareil ne soit endommagé avant la mise au rebut pour le recyclage. Des informations mises à jour concernant les options de recyclage de votre ancien appareil et l'emballage du nouveau peuvent être obtenues auprès des services administratifs de votre municipalité.

Serrures

- Si votre appareil est équipé d'une serrure, conservez la clef hors de portée des enfants et pas à proximité de l'appareil afin de les empêcher de s'enfermer à l'intérieur.
- Si vous mettez au rebut un ancien appareil, cassez toutes les vieilles serrures ou les verrous en prévention.

CET APPAREIL DOIT ÊTRE

RELIÉ À LA TERRE

- Cet appareil est équipé d'une fiche qui conviendra pour un usage dans toutes les habitations équipées de prises répondant aux spécifications sur l'électricité.
- Si la fiche installée n'est pas appropriée à vos prises de courant, elle devrait être coupée et soigneusement mise au recyclage.
- Pour éviter tout risque d'électrocution, ne branchez pas la fiche éliminée sur une prise.
- Cet appareil est conforme aux directives suivantes de la CEE :
 - 2014/35/EC (directive basse tension)
 - 2014/30/EU (directive CEM).
- En ce qui concerne les informations pour l'installation, la manipulation, l'entretien, le remplacement des lampes et la mise au rebut de l'appareil, référez-vous au paragraphe ci-après de la notice.

Composants

- | | |
|--|---|
| 1 Étagère de congélateur | 7 Bacs pour les œufs |
| 2 Commande de température | 8 Bac inférieur pour bouteilles |
| 3 Étagère de réfrigérateur | 9 Bac supérieur pour bouteilles |
| 4 Couvercle du bac à légumes et salades | 10 Bac supérieur pour bouteilles |
| 5 Bac à légumes et salades | 11 Distributeur d'eau (mod.949322) |
| 6 Pieds pour mise à niveau | 12 Petit bac pour bouteilles |

- Toutes les images dans ce mode d'emploi sont seulement pour votre information ; veuillez vous référer aux différents éléments de votre appareil pour plus de détails.

Caractéristiques

Réfrigérateur - Congélateur		
Marque :	Valberg	Valberg
Modèle :	949322 - 2P 300 A+ D WMEC	949373 - 2P 302 A+ XMEC
Tension nominale :	220-240 V~, 50 Hz	220-240 V~, 50 Hz
Courant nominal :	0,6 A	0,6 A
Puissance de la lampe :	10 W	10 W
Volume utile total :	225 L + 72 L	230 L + 72 L
Classe climatique :	N / ST	N / ST
Réfrigérant :	R600a (54 g)	R600a (54 g)
Consommation d'énergie :	265 kWh/an	259 kWh/an

Dispositif de protection contre les décharges électriques :	I	I
Poids net :	51 kg	51 kg
Mousse :	CYCLOPENTANE	CYCLOPENTANE
Classe énergétique :	A+	A+
Autonomie :	25 h	25 h
Pouvoir de congélation :	3,5 kg / 24 h	3,5 kg / 24 h
Niveau sonore :	42 dB	42 dB

Installation

Emplacement

- En choisissant une position pour l'appareil, assurez-vous que le sol soit plat et solide, et que la pièce soit bien aérée avec une température ambiante moyenne s'étendant de **16 °C** à **38 °C**.
- Évitez de placer votre appareil près d'une source de chaleur, comme par ex. une cuisinière, un chauffe-eau ou un radiateur.
- Évitez la lumière du soleil directe dans des annexes ou des salons au soleil. Si vous placez l'appareil dans une annexe telle qu'un garage ou un endroit similaire, assurez-vous qu'il soit placé au-dessus d'un sol isolé de l'humidité, autrement de la condensation se produira sur les parois de l'appareil.
- Ne placez jamais l'appareil dans un mur enfoncé ou dans des coffrets ou des meubles intégrés lorsqu'il fonctionne. La grille au dos et les panneaux latéraux peuvent devenir chauds. Assurez-vous de conserver assez d'espace dans toutes les directions (dos : ≥ 9 cm ; des deux côtés : ≥ 2 cm).
- Ne couvrez jamais l'appareil avec quelque chose.

Mise à niveau de l'appareil

- 1 Si l'appareil n'est pas de niveau, la porte et l'alignement du joint magnétique de fermeture seront affectés et peuvent même l'empêcher de fonctionner correctement.

Une fois que l'appareil est placé dans son endroit final, réglez les pieds situés à l'avant en les tournant pour les mettre à niveau.

Changement du sens de la porte

Démontage de la porte

- 2 Utilisez un outil pour dévisser la vis du cache de la charnière. Enlevez ensuite le cache de la charnière.
Insérez la tige de connexion dans le trou sur le dessus de l'appareil.
- 3 Utilisez un outil pour dévisser les **4** vis du cache de la charnière supérieure et enlevez-la.
Enlevez la bague de la porte et le petit cache d'extrémité sur la porte.

4 Utilisez un outil pour dévisser les 2 vis afin d'enlever le cache du trou sur le dessus de l'appareil et enlevez la tige de connexion de l'appareil hors du trou.

Enlevez le petit cache d'extrémité sur la porte et sortez la bague de la porte et la tige de connexion.

5 Déplacez la porte du réfrigérateur vers le haut de plus de 500 mm pour enlever la porte.

6 Utilisez un outil pour dévisser les 3 vis du cache de la charnière centrale et ensuite, enlevez la charnière centrale.

7 Déplacez la porte du congélateur vers le haut de 500 mm pour enlever la porte.

8 Enlevez les pieds réglables à l'avant sous la charnière inférieure. Utilisez un outil pour enlever les 4 vis de la charnière inférieure et ensuite démontez la charnière inférieure.

9 Le démontage de la porte est fini.

Assemblage de la porte, des pièces de la charnière inférieure sur les positions correspondantes de l'autre côté

10 Utilisez un outil pour enlever la bague de la porte et assemblez-la à la position correspondante de l'autre côté.

11 Utilisez un outil pour enlever les vis de l'arrêt et ensuite, assemblez-le de l'autre côté de la porte.

12 Le taquet d'arrêt à gauche pour la porte du congélateur est différent de celui à droite.

13 Utilisez un outil pour enlever l'axe et les deux taquets d'arrêt sur la charnière inférieure et ensuite, assemblez-les dans la position comme indiquée.

1 Cette situation s'applique à la porte ouverte sur le côté gauche.

2 Cette situation s'applique à la porte ouverte sur le côté gauche.

Assemblage de la porte du réfrigérateur et la porte du congélateur du côté opposé

14 Enlevez le pied avant réglable comme indiqué. Ensuite, assemblez la charnière inférieure de l'autre côté de la carcasse de l'appareil et fixez les vis à l'aide d'un outil.

15 Assemblez le pied avant réglable le plus court du côté de la charnière inférieure et réglez la taille du pied afin que le réfrigérateur soit de niveau.

16 Mettez la porte du congélateur et tournez la charnière centrale à 180° et ensuite assemblez-la de l'autre côté de la carcasse de l'appareil.

- Utilisez un outil pour visser les 3 vis afin de fixer la charnière centrale.
- Mettez la porte du réfrigérateur et assemblez la charnière centrale de l'autre côté de la carcasse de l'appareil ; utilisez un outil pour visser les 4 vis afin de fixer la charnière supérieure.
- Reliez la tige de connexion de la porte et la tige de connexion de la carcasse pour ensuite placer le cache de la charnière supérieure ; fixez-la à l'aide d'une vis.

- 17 Assemblez le cache du trou de l'autre côté de la carcasse de l'appareil et utilisez un outil pour visser le cache du trou.

Le démontage de la porte est terminé.

- 18 Porte s'ouvrant de la droite.

- 19 Porte s'ouvrant de la gauche.



ATTENTION

Vérifiez une deuxième fois si la porte est alignée correctement et que tous les joints soient fermés de tous les côtés. Au besoin, rajustez les pieds pour effectuer la mise à niveau.

- Si vous souhaitez aussi retourner le mouvement de la porte, nous vous recommandons de contacter un technicien qualifié.
- Essayez seulement de retourner la porte seulement si vous croyez que vous êtes qualifié pour le faire.
- Toutes les pièces enlevées doivent être conservées avec précaution pour effectuer la réinstallation de la porte.
- Vous devriez positionner l'appareil sur quelque chose de solide afin qu'il ne glisse pas durant le processus.
- N'allongez pas l'appareil à plat car ce placement peut endommager le circuit réfrigérant. Assurez-vous que l'appareil soit débranché et vide. Nous recommandons que 2 personnes manipulent l'appareil pendant l'assemblage.

Avant l'utilisation

Nettoyage avant l'utilisation

- Essuyez l'intérieur de l'appareil avec une solution de bicarbonate de soude diluée à faible dose. Ensuite, rincez avec de l'eau chaude en utilisant une éponge ou un chiffon humidifié.
- Lavez les paniers et les étagères dans de l'eau savonneuse chaude et séchez complètement avant de les installer dans leurs positions originales.
- Les pièces externes peuvent être nettoyées avec de la cire.

Avant de brancher l'appareil

- Vérifiez que vous avez une prise qui est compatible avec la fiche de l'appareil.

Branchement électrique

- Une utilisation incorrecte de la fiche mise à la terre peut causer un risque d'électrocution. Si le cordon d'alimentation est endommagé, faites-le remplacer par un service après-vente agréé.
- Ce réfrigérateur devrait être correctement mis à la terre pour votre sécurité.
- Pour réduire au minimum la possibilité de choc électrique, le cordon d'alimentation de ce réfrigérateur est équipé d'une fiche à trois broches qui rentre dans des prises murales femelle standard. Veillez en aucun cas à ce que la troisième broche de mise à la terre sur la prise ne soit coupée ou enlevée.
- Ce réfrigérateur exige une norme de prise électrique 220-240 V~, 50 Hz mise à la terre tripolaire.
- Cet appareil n'est pas conçu pour être employé avec un inverseur.

- Pour empêcher des blessures accidentelles, le cordon d'alimentation devrait être fixé derrière l'appareil et ne pas être exposé ou se balancer.
- Ne débranchez jamais l'appareil en tirant sur le cordon d'alimentation. Saisissez toujours la fiche fermement et tirez bien droit pour la sortir de la prise.
- N'utilisez pas de rallonge avec cet appareil. Si le cordon d'alimentation est trop court, faites installer par un électricien ou un technicien qualifié une prise près de l'appareil. L'utilisation d'une rallonge peut négativement influencer les performances de l'appareil.

Avant la mise en marche



AVERTISSEMENT !

Ne remettez pas en marche l'appareil après l'avoir déplacé, mais attendez 4 heures.

- Le fluide du liquide réfrigérant a besoin de temps pour se déposer. Si l'appareil est éteint, attendez 30 minutes avant de le mettre en marche à nouveau, ceci afin de permettre au fluide du liquide réfrigérant de se poser.

Avant de remplir l'appareil

Avant de placer de la nourriture dans votre appareil, allumez-le et attendez 24 heures, afin de vous assurer qu'il fonctionne correctement et pour lui accorder la durée nécessaire à l'obtention de la température correcte.

Utilisation

Réglage de la température

- La température dans les compartiments du réfrigérateur et du congélateur est commandée par le thermostat de régulateur de température sur la paroi interne du compartiment du réfrigérateur.
- Nous vous recommandons vivement d'utiliser un thermomètre de congélateur pour vérifier que la température est en-dessous de -18°C avant de stocker de la nourriture. Ceci prend normalement entre 2 et 3 heures.

- 20** Les marques sur le bouton sont les différents niveaux de la température, PAS les degrés exacts de la température. **0** est pour **OFF** et **7** représente la température la plus basse.

D'abord, réglez le thermostat de régulateur de température sur la position **4**. Pour réduire la température du réfrigérateur, réglez le bouton sur **7** et contrôlez ensuite après **1** heure.



Remarque : l'appareil peut ne pas fonctionner à la température correcte s'il est dans un endroit particulièrement chaud ou froid et si vous ouvrez souvent la porte.

En service

- L'appareil peut ne pas continuer à fonctionner (possibilité de dégivrage du contenu ou que la température devienne trop chaude dans le compartiment d'aliments surgelés) lorsqu'il est réglé durant une période prolongée au-dessous de la plage des températures les plus froides pour lesquelles l'appareil de réfrigération est conçu.

- Pour cet appareil, veuillez noter que la classe climatique est **ST**, et la température ambiante devrait s'étendre de **16 °C à 38 °C**.
- La température interne peut être affectée par des facteurs tels que l'emplacement de l'appareil réfrigérant, la température ambiante et la fréquence de l'ouverture de la porte.
- Les boissons effervescentes ne devraient pas être stockées dans les compartiments du congélateur pour la nourriture ou dans les compartiments à basse température.
- Les aliments tels que les sorbets, qui sont consommés juste après leur sortie du compartiment du congélateur, peuvent parfois causer des brûlures sur la peau et la langue.
- Ne dépassez pas la période de stockage indiquée par le fabricant de la nourriture.
- Une élévation de la température des aliments surgelés durant le dégivrage, l'entretien ou le nettoyage a pu raccourcir la durée de stockage.
- Il est mieux d'envelopper les aliments surgelés dans plusieurs couches et de les déposer sur les étagères de verre.
- **Important !** En cas de dégivrage accidentel, par exemple lors d'une coupure de courant sur une longue durée, la nourriture décongelée doit être consommée rapidement ou elle doit être immédiatement cuite et recongelée (après cuisson).
- La porte de dégagement de l'évaporateur peut être employée pour stocker la nourriture.
- Conservez les viandes crues sur un plat qui est assez grand pour collecter les jus et couvrez-les avec du film ou du papier d'aluminium.
- **Laissez de l'espace autour de la nourriture.** Ceci permet à l'air froid de circuler dans le réfrigérateur, assurant que toutes les pièces du réfrigérateur soient maintenues fraîches.
- **Enveloppez la nourriture !** Pour empêcher le transfert des saveurs et aux aliments de se dessécher, ils devraient être séparément emballés ou couverts. Les fruits et légumes n'ont pas besoin d'être enveloppés.
- **La nourriture précuite doit être refroidie correctement.** Laissez la nourriture précuite se refroidir avant de la ranger dans le réfrigérateur. Ceci permettra de réduire l'élévation de la température interne du réfrigérateur.
- **Fermez la porte !** Pour empêcher l'air froid de s'échapper, essayez de limiter le nombre de fois que vous ouvrez la porte. En revenant des courses, triez la nourriture qui va dans votre réfrigérateur avant d'ouvrir la porte. Ouvrez seulement la porte pour mettre la nourriture dedans ou pour l'enlever.

Conseils pour acheter des aliments surgelés

- **Le standard de votre congélateur est 4 étoiles** . Quand vous achetez des aliments surgelés, regardez les informations de stockage sur l'emballage. Vous pourrez stocker chaque article d'aliments surgelés pour la période indiquée dans un standard 4 étoiles. C'est habituellement la période indiquée comme « meilleur avant », qui est stipulée sur l'emballage.

Conseils pour conserver la nourriture parfaitement

- **Faites attention avec la viande et le poisson.** Les viandes cuites devraient toujours être stockées sur une étagère au-dessus des viandes crues afin d'éviter tout transfert bactérien.

- **Vérifiez la température de l'appareil.** Vérifiez la température des bacs d'aliments surgelés dans le magasin où vous achetez vos produits. Ils doivent indiquer une température plus basse que **-18 °C**.
- **Vérifiez les paquets soigneusement.** Assurez-vous que l'emballage de l'aliment surgelé est en parfait état.
- **Acheter les aliments surgelés en dernier.** Achetez toujours les produits congelés à la fin de vos courses.
- **Conservez les aliments surgelés ensemble.** Essayez de conserver les aliments surgelés ensemble durant vos achats et sur le chemin pour revenir chez vous, car ceci aidera à conserver le froid de la nourriture.
- **Rangez la nourriture immédiatement.** N'achetez pas d'aliments surgelés à moins que vous puissiez les entreposer immédiatement dans le congélateur. Les sacs isolés spéciaux peuvent être achetés dans la plupart des supermarchés et les commerces spécialisés. Ceux-ci conservent les aliments surgelés froids pour plus longtemps.
- **Décongélation d'aliments surgelés.** Pour certains aliments, la décongélation avant la cuisson est inutile. Les légumes et les pâtes peuvent être ajoutés directement à l'eau bouillante ou cuits à la vapeur. Les sauces et potages surgelés peuvent être mis dans une casserole et être chauffés doucement jusqu'à décongélation.
- **Congélation de nourriture fraîche.** D'abord, estimez la quantité de nourriture que vous devez congeler. Si vous devez congeler de grandes quantités de nourriture fraîche, rappelez-vous de tourner le bouton du thermostat sur le maximum. Ceci abaissera la température dans le congélateur, permettant ainsi à la nourriture de congeler plus rapidement et facilitant la conservation de la qualité. Cependant vous devriez faire cette opération rarement afin de conserver l'énergie.

Préparations pour la congélation

- Laissez les aliments cuits se refroidir complètement.
- Si possible, laissez la nourriture refroidir dans un réfrigérateur avant de la congeler.
- Considérez comment vous voulez cuisiner la nourriture avant de la congeler.
- Ne congelez pas de la nourriture dans des récipients en métal car vous souhaitez peut-être la mettre dans un micro-onde directement à la sortie du congélateur.
- Utilisez des sacs de congélation spéciaux disponibles dans les supermarchés, des films de congélation, des sacs en polythène, des récipients en plastique, des feuilles de papier d'aluminium pour les substances alimentaires acides (telles que les agrumes). N'employez pas de film étirable fin ou de verre. N'utilisez pas de récipients utilisés pour la nourriture (à moins qu'ils ne soient complètement nettoyés).
- Faites échapper autant d'air que possible du récipient. Vous pourriez acheter une pompe à vide spéciale qui aspire l'air excessif hors de l'emballage.
- Laissez un peu d'« espace pour l'air » lorsque vous congelez des liquides, afin de tenir compte du gonflement.

Conseils pour congeler de la nourriture fraîche

- Employez de la nourriture de bonne qualité et manipulez-la le moins possible. Congelez la nourriture en petite quantité. Elle gèlera plus rapidement, prendra moins de temps à décongeler et vous permettra de la manger dans la quantité dont vous avez besoin.

- 21 Vous pouvez utiliser l'espace dans le congélateur plus efficacement si vous congélez des liquides (ou des solides avec des liquides, tels que des ragoûts) dans des blocs carrés.

Versez le liquide dans un sac en polythène qui est à l'intérieur d'un récipient carré. Congelez-le ainsi et enlevez-le ensuite du récipient avant de sceller le sac.

Où stocker vos nourritures dans le réfrigérateur

- 22 ① Espace froid :

Cet espace est pour stocker les aliments qui peuvent se conserver plus longtemps s'ils sont maintenus au frais. Lait, œufs, yaourt, jus de fruit, fromages à pâte dure par ex. cheddar. Les bocaux ouverts et bouteilles ouvertes de sauces pour la salade, les sauces et les confitures. Les graisses, par ex. beurre, margarine, pâte à tartiner à faible teneur en matière grasse, graisses de cuisson et saindoux.

- ② Espace le plus froid :

C'est pour stocker des aliments qui doivent être conservés bien froids.

- Les aliments crus et non cuits devraient toujours être enveloppés.
- La nourriture précuite déjà réfrigérée, par ex. repas prêts, pâtés en croûte de viande, fromages à pâte molle.
- Viandes précuites par ex. le jambon.
- Salades préparées (y compris les salades vertes mélangées préemballées, le riz, la salade de pomme de terre, etc.).

- Les desserts, par ex. fromage frais, nourriture faite-maison et les restes ou les gâteaux à la crème.

- ③ Espace du bac à salade :

C'est l'endroit le plus humide du réfrigérateur. Légumes, fruits, articles frais comme la salade (par ex. laitue entière non lavée, les tomates entières, les radis etc.,) peuvent être stockés ici.



Remarques :

- Nous recommandons que tous les produits placés dans le bac à salades soient enveloppés.
- Enveloppez toujours et stockez la viande, la volaille et le poisson crus sur l'étagère la plus basse en bas du réfrigérateur. Ceci les empêchera de s'égoutter sur les autres aliments ou d'entrer en contact avec eux. Ne stockez pas de gaz ou de liquides inflammables à l'intérieur de l'appareil.

Conseils pour le distributeur d'eau (mod.949322 - 2P 300 A+ D WMEC)

Le réfrigérateur inclut un distributeur d'eau qui permet de remplir un verre plus facilement et d'avoir accès à de l'eau froide presque immédiatement.

Le distributeur d'eau inclut un réservoir de 3,0 litres d'eau qui doit être remplie. Pour employer le distributeur d'eau, suivez les instructions ci-dessous.

- Ouvrez la porte du réfrigérateur pour vous assurer que le distributeur de l'eau est bien fixé.

- 23** Ouvrez le couvercle du filtre du réservoir d'eau.

Remplissez lentement le réservoir d'eau jusqu'à ce qu'il soit entièrement rempli.

Fermez le couvercle du filtre.

- ① Couvercle du filtre
- ② Couvercle du réservoir d'eau
- ③ Réservoir

- 24** Une fois plein, placez le thermostat de régulateur de température sur le réglage maximum et revenez 30 minutes plus tard.

Remplissez votre verre en utilisant le distributeur d'eau.

- ① Commutateur du distributeur d'eau

- En utilisant le distributeur d'eau, une certaine quantité d'eau peut s'égoutter et s'accumuler au fond du distributeur d'eau. Essuyez avec un chiffon quand c'est nécessaire.
- N'enlevez pas le verre avant d'être sûr que toutes les gouttes soient bien tombées.

Périodes de stockage recommandées

Pour la durée de stockage des aliments, référez-vous aux instructions fournies sur le conditionnement des aliments.

Nettoyage et entretien



AVERTISSEMENT !
Risque d'électrocution ! Avant le nettoyage ou l'entretien, éteignez l'appareil et débranchez la fiche de la prise de courant ou arrêtez-le et enlevez le disjoncteur ou le fusible.

Décongélation

- Après une période d'utilisation, la glace s'accumulera dans certains espaces des compartiments du réfrigérateur/congélateur. Comme mesure temporaire, la glace pourrait être grattée en utilisant un ustensile en plastique.
- N'utilisez pas d'objets en métal ou d'instruments pointus.
- Le dégivrage complet est cependant nécessaire environ une fois par an ou si la couche de glace excède les 5 mm (qui empêche de maintenir l'efficacité de l'appareil).

Ceci devrait être effectué si la glace accumulée ne peut pas être grattée ou si elle commence à prendre de la place et s'accroche à l'alimentation. Choisissez un moment où il y a peu d'aliments surgelés dans l'appareil.

- Sortez les aliments surgelés et arrêtez l'appareil en débranchant de l'alimentation sur secteur ; laissez les portes ouvertes.
- Dans le meilleur des cas, les aliments surgelés devraient être mis dans un autre réfrigérateur/congélateur. Si ce n'est pas possible, enveloppez la nourriture, d'abord dans plusieurs feuilles de papier journal ou de grandes serviettes. Ensuite maintenez dans un endroit frais la nourriture bien protégée dans une couverture/un drap épais.

25 Enlevez autant de glace que possible à l'aide du racleur en plastique.

- Pour accélérer le procédé de dégivrage, placez des bols avec de l'eau chaude à l'intérieur du compartiment de l'appareil. Lorsque la glace se détache, enlevez-la avec le racleur en plastique.
- Quand le dégivrage est terminé, nettoyez l'appareil.

Nettoyage des pièces à l'intérieur

- Après le dégivrage, nettoyez l'intérieur de l'appareil avec une solution de bicarbonate de soude diluée à faible dose. Ensuite, rincez avec de l'eau chaude en utilisant une éponge ou un chiffon humidifié.
- Lavez les bacs dans de l'eau savonneuse chaude et assurez-vous qu'ils soient complètement secs avant de les réinstaller dans l'appareil.
- La condensation se formera sur la paroi au fond du réfrigérateur ; cependant elle coulera normalement en bas de la paroi au fond et dans le trou de drainage derrière le bac à salades.

26 Le trou de drainage aura une « pièce pointue pour le nettoyage » insérée dans celui-ci. Ceci permet de s'assurer que des petits morceaux de nourriture ne puissent pas entrer dans le drainage. Après que vous ayez nettoyé l'intérieur et enlevé tous les résidus de nourriture autour du trou, utilisez la « pièce pointue pour le nettoyage » afin de vous s'assurer qu'il n'y a aucun blocage.

Nettoyage des pièces à l'extérieur

- Employez un produit nettoyant non-abrasif standard dilué dans de l'eau chaude pour nettoyer l'extérieur de l'appareil.
- La grille du condenseur au dos de l'appareil et les composants adjacents peuvent être aspirés avec un aspirateur et en utilisant un accessoire muni d'une brosse souple.
- N'employez pas de décapants, d'éponges de récurage ou de solvants pour nettoyer les pièces de l'appareil.

Avant de partir en vacances

- Arrêtez le réfrigérateur et débranchez-le de la prise murale.
- Enlevez toute la nourriture.
- Nettoyez le réfrigérateur.
- Laissez le couvercle ouvert légèrement afin d'éviter la formation de la condensation, de moisissure ou d'odeurs. Tenez les enfants hors de portée de l'appareil.
- **Vacances courtes** : laissez le réfrigérateur fonctionner pendant les vacances de moins de 3 semaines.
- **Longues vacances** : si l'appareil n'est pas utilisé pendant plusieurs mois, enlevez toute la nourriture et débranchez le cordon d'alimentation. Nettoyez et séchez l'intérieur complètement. Pour empêcher les odeurs et la présence de moisissures, laissez la porte légèrement ouverte ou enlevez la porte.

Déplacement de l'appareil

- **Après avoir déplacé l'appareil, allumez-le seulement après 4 heures de repos.**

Après avoir replacé l'appareil, il doit être laissé inactif pendant 4 heures. Ceci permet au liquide réfrigérant de se poser.

- Ne couvrez pas ou ne bloquez pas les aérations ou les grilles de votre appareil.



- Quand l'appareil n'est pas utilisé pendant de longues périodes, débranchez-le de l'alimentation électrique, videz-le et nettoyez-le complètement. Ensuite, laissez la porte entrebâillée pour empêcher les odeurs désagréables de s'installer.

Entretien**AVERTISSEMENT !**

- L'appareil doit être entretenu par un ingénieur agréé et seules des pièces de rechange d'origine doivent être utilisées.
- N'essayez jamais de réparer l'appareil par vous-même ! Les réparations effectuées par des personnes inexpérimentées peuvent causer des blessures ou des dysfonctionnements sérieux. Entrez en contact avec le magasin local où votre achat a été effectué.

Changement de l'ampoule à l'intérieur

- **Avant d'effectuer le remplacement de l'ampoule, arrêtez toujours l'appareil et ensuite débranchez-le de l'alimentation sur secteur.**
- Tenez et soulevez la protection de l'ampoule.
- Enlevez l'ancienne ampoule en la dévissant dans le sens inverse des aiguilles d'une montre.
- Remplacez-la par une nouvelle ampoule (10 W) en la vissant dans le sens des aiguilles d'une montre jusqu'à ce qu'elle soit bloquée dans la douille.

- Remontez le cache de protection et rebranchez votre appareil à l'alimentation sur secteur. Ensuite, allumez-le.

Dépannage

Problème	Causes possibles/solution
Coupure d'électricité.	N'ouvrez pas la porte plus que nécessaire.
L'appareil est exceptionnellement froid.	Vous avez peut-être accidentellement dérégulé le thermostat de régulateur de température sur un réglage plus élevé.
L'appareil est exceptionnellement chaud.	Le compresseur peut ne pas fonctionner. Tournez le thermostat de régulateur de température sur le réglage maximum et attendez quelques minutes. S'il n'y a aucun bruit de ronflement, il ne fonctionne pas. Entrez en contact avec le magasin local où votre achat a été effectué.
L'appareil ne fonctionne pas.	Contrôlez s'il est branché et allumé. Vérifiez que le fusible dans la fiche ne soit pas grillé. Le réfrigérateur/congélateur devrait être placé dans une pièce bien aérée avec une température ambiante s'élevant de 16 °C à 38 °C. Si l'appareil s'est arrêté, attendez 30 minutes avant de le rallumer afin de permettre au liquide réfrigérant de se poser.
De la condensation peut apparaître sur l'extérieur de l'appareil.	Cela peut se produire lors d'un changement de température à l'intérieur de la pièce. Essayez toutes les traces d'humidité. Si le problème continue, entrez en contact avec le magasin local où votre achat a été effectué.

Problème	Causes possibles/solution
Bruit de glou-glou/souffle durant l'utilisation.	Ces bruits sont provoqués par la circulation du liquide réfrigérant dans le système de refroidissement. C'est devenu plus prononcé depuis l'introduction des gaz sans CFC. Cela n'est pas un défaut et n'affectera pas la performance de votre appareil.
Ronflement, ronronnement ou vibration.	Cela est dû au fonctionnement du moteur du compresseur, car il pompe le réfrigérant dans le système.

Mise au rebut de votre ancien appareil

COLLECTE SÉLECTIVE DES DÉCHETS ÉLECTRIQUES ET ÉLECTRONIQUES



Cet appareil comporte le symbole DEEE (Déchet d'équipement électrique et électronique) signifiant qu'en fin de vie, il ne doit pas être jeté aux déchets ménagers, mais déposé au centre de tri de la localité. La valorisation des déchets permet de contribuer à préserver notre environnement.



Nos emballages peuvent faire l'objet d'une consigne de tri. Pour en savoir plus : www.consignesdetri.fr

PROTECTION DE L'ENVIRONNEMENT - DIRECTIVE 2012/19/UE

Afin de préserver notre environnement et notre santé, l'élimination en fin de vie des appareils électriques et électroniques doit se faire selon des règles bien précises et nécessite l'implication de chacun, qu'il soit fournisseur ou utilisateur.



C'est pour cette raison que votre appareil, tel que le signale le symbole  apposé sur sa plaque signalétique ou sur l'emballage, ne doit en aucun cas être jeté dans une poubelle publique ou privée destinée aux ordures ménagères. L'utilisateur a le droit de déposer l'appareil dans un lieu public de collecte procédant à un tri sélectif des déchets pour être recyclé ou réutilisé pour d'autres applications, conformément à la directive.

Bedankt!

Bedankt om voor dit product van VALBERG gekozen te hebben. De producten van het merk VALBERG worden gekozen, getest en aanbevolen door ELECTRO DEPOT en verzekeren u een eenvoudig gebruik, een betrouwbare prestatie en een onberispelijke kwaliteit.

Dankzij dit toestel weet u dat elk gebruik tevredenstellend zal zijn.

Welkom bij ELECTRO DEPOT.

Bezoek onze website www.electrodepot.be



A

Alvorens het apparaat

24 Veiligheidsinstructies

B

Overzicht van het apparaat

27 Onderdelen
27 Specificaties

C

Het apparaat gebruiken

28 Installatie
28 De draairichting van de deur omkeren
30 Voor ingebruikname
31 Gebruik

D

Reiniging en onderhoud

35 Reiniging en onderhoud
39 Probleemoplossing

E

Verwijdering

40 Afdanken van uw oude machine

Veiligheidsinstructies

LEES DE GEBRUIKSAANWIJZING AANDACHTIG DOOR VOORDAT U HET APPARAAT IN GEBRUIK NEEMT EN BEWAAR DEZE VOOR LATERE RAADPLEGING.

Algemene voorschriften

- Het is gevaarlijk voor ieder niet vakbekwaam persoon om reparaties of onderhoud uit te voeren waarbij de deksels verwijderd moeten worden. Repareer het apparaat niet zelf om het risico op elektrische schokken te vermijden.
- Ontdooi uw koel-/vriescombinatie niet met behulp van een elektrisch apparaat, zoals een haardroger of verwarmingstoestel.
- Houders met een ontvlambare gas of vloeistof kunnen lekken bij een lage temperatuur.
- Berg geen houders met een brandbare stof, zoals een spuitbus, vulpatronen voor een brandblusapparaat, etc. op in het apparaat.
- Bewaar geen koolzuurhoudende drank of frisdrank in het vriesvak. IJslollies kunnen vriesbrandwonden veroorzaken wanneer deze net na het uithalen uit het apparaat worden gegeten.
- Haal geen items uit het vriesvak of raak ze niet aan wanneer uw handen vochtig/nat zijn, dit kan schaafwonden of vriesbrandwonden veroorzaken.
- Bewaar geen flessen of blikken in het vriesvak, deze kunnen barsten wanneer de inhoud bevriest.
- Leef de aanbevolen bewaarperiode van de fabrikant na. Raadpleeg de relevante instructies.
- Zorg dat kinderen niet met de bedieningsknoppen of het apparaat spelen.
- Het apparaat is zwaar. Wees voorzichtig wanneer u het verplaatst.
- Het is gevaarlijk om de specificaties te wijzigen of om dit apparaat op enige wijze aan te passen.
- Bewaar geen brandbare gassen of vloeistoffen in het apparaat.
- Laat het snoer vervangen door de fabrikant, zijn reparateur of een gelijksoortig vakbekwaam persoon als het beschadigd is om elk risico te voorkomen.
- Dit apparaat mag worden gebruikt door kinderen

vanaf 8 jaar oud en personen met beperkte fysieke, visuele of mentale mogelijkheden, of die een gebrek aan ervaring en kennis hebben indien ze gepaste instructies hebben gekregen zodat ze het apparaat op een veilige manier kunnen gebruiken en op de hoogte zijn van de gevaren die het gebruik van het apparaat met zich meebrengt. Kinderen mogen niet met het apparaat spelen. Kinderen mogen het apparaat niet zonder toezicht reinigen of onderhouden.

- Dit apparaat is geschikt voor huishoudelijk gebruik en gelijksoortige toepassingen zoals:
 - kantines voor personeel in winkels, kantoren en andere werkruimtes;
 - boerderijen en door gasten in hotels, motels en andere types van huisvesting;
 - *Bed & Breakfasts* en vergelijkbare instellingen;
 - catering en gelijksoortige groothandeltoepassingen.
- Houd alle ventilatieopeningen in de behuizing van het apparaat of in de constructie voor de inbouw van het apparaat vrij van obstakels.
- Gebruik geen mechani-

sche apparaten of andere middelen om het ontdooi-proces te versnellen, dan deze aanbevolen door de fabrikant.

- Beschadig het koelcircuit niet.
- Gebruik geen elektrische apparatuur in de opbergvakken van het apparaat, tenzij ze van het type zijn dat aanbevolen werd door de fabrikant.
- Berg geen explosieve stoffen, zoals spuitbussen met een brandbaar drijfgas, in dit apparaat op.

Verwijdering

- Afgedankte apparaten hebben nog enige restwaarde. Verwijder het apparaat op een milieuvriendelijke manier zodat de waardevolle materialen gerecupereerd en opnieuw gebruikt kunnen worden.
- Het koelmiddel dat in uw apparaat wordt gebruikt en de isolatiematerialen vereisen speciale verwijderingsprocedures. Zorg dat er tijdens de afdanking geen leidingen aan de achterkant van het apparaat schade oplopen. Neem contact op met uw gemeente voor de juiste verwijderingsprocedure van uw afgedankt apparaat en het verpakkingsmateriaal van uw nieuw apparaat.

Sloten

- Als uw apparaat met een slot is uitgerust; om te vermijden dat kinderen in het apparaat opgesloten raken, houd de sleutel buiten het bereik van kinderen en niet in de buurt van het apparaat.

- Voordat u uw oud apparaat afdankt, maak de sloten en vergrendelingen onklaar om opsluiting van kinderen te vermijden.

DIT APPARAAT MOET GEAARD ZIJN

- Dit apparaat is voorzien van een stekker die kan aangesloten worden op een huishoudelijk stopcontact met de juiste specificaties.
- Als de stekker niet geschikt is voor de stopcontacten in uw woning, knip het af en gooi het op de juiste manier weg.
- Steek de afgeknipte stekker niet in een stopcontact om risico op een elektrische schok te vermijden.
- Dit apparaat is in overeenstemming met de volgende EU-richtlijnen:
 - 2014/35/EC (Richtlijn inzake laagspanning)
 - 2014/30/EU (EMC richtlijn).
- Voor informatie over de installatie, de bediening, het onderhoud, het vervangen van lampen en het weggooien van het toestel raadpleegt u volgende paragraaf van de handleiding.la notice.

Onderdelen

- | | |
|----------------------------------|---------------------------------------|
| 1 Legplank voor diepvries | 7 Eierrekje |
| 2 Temperatuurregelaar | 8 Onderste flessenrek |
| 3 Legplank voor koelkast | 9 Middelste flessenrek |
| 4 Deksel van groentelade | 10 Bovenste flessenrek |
| 5 Groentelade | 11 Waterdispenser (mod.949322) |
| 6 Stelvoetjes | 12 Klein flessenrek |

- Alle afbeeldingen in deze gebruiksaanwijzing zijn louter indicatief; raadpleeg uw apparaat voor meer informatie.

Specificaties

Koelkast - Vriesgedeelte		
Merk:	Valberg	Valberg
Referentie:	949322 - 2P 300 A+ D WMEC	949373 - 2P 302 A+ XMEC
Nominale spanning:	220-240 V~, 50 Hz	220-240 V~, 50 Hz
Nominale stroom:	0,6 A	0,6 A
Vermogen lamp:	10 W	10 W
Totaal volume:	225 L + 72 L	230 L + 72 L
Klimaatklasse:	N / ST	N / ST
Koelmiddel:	R600a (54 g)	R600a (54 g)
Stroomverbruik:	265 kWh/jaar	259 kWh/jaar

Bescherming tegen elektrische schokken:	I	I
Nettogewicht:	51 kg	51 kg
Schuim:	CYCLOPENTAAN	CYCLOPENTAAN
Energieklasse:	A+	A+
Autonomie:	25 u	25 u
Koelvermogen:	3,5 kg / 24 u	3,5 kg / 24 u
Geluidsniveau:	42 dB	42 dB

Installatie

Locatie

- Wanneer u een geschikte plaats voor het apparaat kiest, zorg dat de vloer vlak en stevig is en de ruimte goed geventileerd is met een gemiddelde kamertemperatuur tussen 16 °C en 38 °C.
- Plaats uw apparaat niet in de buurt van een warmtebron, zoals een kookfornuis, boiler of radiator.
- Vermijd direct zonlicht wanneer het apparaat in een bijgebouw of veranda wordt geplaatst. Als het apparaat in een bijgebouw, zoals een garage, wordt geplaatst, zorg dat het boven de vochtbaan wordt geplaatst, anders zal er condensatie op de kast optreden.
- Plaats het apparaat nooit in een nis van een muur, of een kast of meubelair wanneer u het apparaat in werking wilt stellen. Het rooster op de achterkant en de zijpanelen kunnen warm worden. Zorg voor voldoende vrije ruimte in alle richtingen (achterkant: ≥ 9 cm; weerskanten: ≥ 2 cm).
- Dek het apparaat nooit af.

Het apparaat waterpas zetten

- 1 Als het apparaat niet waterpas staat, kunnen de deur en de magnetische dichting zich niet op één lijn bevinden, waardoor het apparaat niet juist zal werken.

Eenmaal het apparaat zich op zijn finale plaats bevindt, pas de stelvoetjes aan de voorkant aan door ze te draaien.

De draairichting van de deur omkeren

De deur afhaken

- 2 Draai de schroef van de scharnierkap af met behulp van gepast gereedschap. Verwijder vervolgens de scharnierkap.

Breng de communicatielijn in het gat op de bovenkant van de kast.

- 3 Draai de 4 schroeven uit de bovenste scharnierkap los met gepast gereedschap en verwijder vervolgens de bovenste scharnier.

Verwijder de deurbus en het smalle eindkapje op de deur.

4 Draai de **2** schroeven los met behulp van gepast gereedschap om het kapje aan de bovenkant van de kast te verwijderen en de communicatielij uit het gat te halen.

Haal het klein eindkapje van de deur af en verwijder de deurbus en de communicatielij.

5 Breng de koelkastdeur meer dan **500** mm omhoog om de deur af te halen.

6 Draai de **3** schroeven uit de middelste scharnierkap los met gepast gereedschap en verwijder vervolgens de middelste scharnier.

7 Breng de diepvriesdeur meer dan **500** mm omhoog om de deur af te halen.

8 Verwijder de stelvoetjes onder de onderste scharnier. Draai de **4** schroeven uit de onderste scharnier los met gepast gereedschap en verwijder vervolgens de onderste scharnier.

9 Het afhalen van de deur is hiermee voltooid.

De deur en de onderste scharnier op de overeenkomstige positie aan de andere kant installeren

10 Verwijder de deurbus met behulp van gepast gereedschap en installeer het op de overeenkomstige positie aan de andere kant van het apparaat.

11 Draai de schroeven van de stop los en draai ze vervolgens opnieuw vast aan de andere kant van de deur.

12 De linker stop voor de diepvriesdeur is verschillend van de rechter stop.

13 Verwijder de as en twee stoppen op de onderste scharnier en installeer ze vervolgens terug op de weergegeven positie.

1 Deze situatie geldt voor een deur die rechts open gaat.

2 Deze situatie geldt voor een deur die links open gaat.

De koelkast- en diepvriesdeur aan de andere kant installeren

14 Verwijder het stelvoetje aan de voorkant zoals weergegeven. Breng vervolgens de onderste scharnier naar de andere kant van de kast en draai de schroeven vast.

15 Maak het korter stelvoetje vast aan de kant van de onderste scharnier en pas de hoogte van het voetje aan om de koelkast waterpas te zetten.

16 Breng de diepvriesdeur aan en draai de middelste scharnier **180°** en installeer het vervolgens op de andere kant van de kast.

- Draai de **3** schroeven vast met gepast gereedschap om de middelste scharnier vast te zetten.
- Breng de koelkastdeur aan en maak de bovenste scharnier aan de andere kant van de kast vast. Draai de **4** schroeven vast met gepast gereedschap om de bovenste scharnier vast te zetten.
- Verbind de communicatielij van de deur en de kast, installeer de bovenste scharnierkap en maak vast met behulp van een schroef.

- 17 Installeer de kap over het gat aan de andere kant van de kast en schroef vast met gepast gereedschap.

Het afhalen van de deur is hiermee voltooid.

- 18 Deur wordt vanaf rechts geopend.
- 19 Deur wordt vanaf links geopend.



OPGELET

Controleer grondig of de deur juist is uitgelijnd en alle deurrichtingen aan alle zijden gesloten zijn. Indien nodig, pas de stelvoetjes aan.

- Als u deur naar de andere kant wilt brengen, raden wij u aan om contact op te nemen met een vakbekwame technicus.
- Voer de werkzaamheden alleen zelf uit wanneer u er zeker van bent dat u voldoende bekwaam bent om dit te doen.
- Bewaar alle verwijderde delen zodat u deze later bij het terugplaatsen van de deur opnieuw kunt gebruiken.
- Laat het apparaat op een stevig voorwerp rusten zodat het apparaat tijdens de procedure niet kan verschuiven.
- Leg het apparaat niet vlak op de grond om schade aan het koelsysteem te vermijden. Zorg dat de stekker uit het stopcontact is gehaald en dat het apparaat leeg is. Het wordt aanbevolen om het apparaat door 2 personen in elkaar te laten zetten.

Voor ingebruikname

Reiniging voor gebruik

- Veeg de binnenkant van het apparaat schoon met een milde oplossing van zuiveringszout. Spoel vervolgens met warm water en een vochtige spons of doek.
- Was de laden en legplanken in warm zeepwater en droog volledig voordat u alles terug plaatst.
- De buitenkant kan worden schoongemaakt met boenwas.

Voordat u het apparaat op de voeding aansluit

- Controleer of het stopcontact dat u wilt gebruiken geschikt is voor de stekker van het apparaat.

Elektrische aansluiting

- Het verkeerd gebruik van de aardingsstekker kan leiden tot elektrische schokken. Als het snoer beschadigd is, laat het vervangen door een erkend servicecentrum.
- Voor uw veiligheid, zorg dat deze koelkast juist geaard is.
- Het snoer van deze koelkast is voorzien van een stekker met drie pennen, deze is geschikt voor de meeste standaard stopcontacten zodat het risico op elektrische schokken wordt beperkt. Knip of verwijder nooit de derde aardingspen van het snoer.
- Deze koelkast heeft een standaard 220-240 V~, 50 Hz elektrisch geaard driepolig stopcontact nodig.
- Dit apparaat is niet geschikt voor gebruik met een omvormer.

- Leid het snoer achter het apparaat en laat het niet hangen om het risico op letsel te vermijden.
- Haal de stekker nooit uit het stopcontact door aan het snoer te trekken. Neem de stekker stevig vast en trek deze recht uit het stopcontact.
- Gebruik dit apparaat niet met een verlengsnoer. Als het snoer te kort is, laat een vakbekwame elektricien of een gelijksoortige technicus een stopcontact in de buurt van het apparaat installeren. Het gebruik van een verlengsnoer heeft een negatieve impact op de prestaties van het apparaat.

Voordat u het apparaat inschakelt



WAARSCHUWING

Wacht na het verplaatsen van het apparaat minstens 4 uur voordat u het inschakelt.

- De koelvloeistof heeft tijd nodig om te bezinken. Als het apparaat wordt uitgeschakeld, wacht **30** minuten voordat u het apparaat opnieuw inschakelt zodat de koelvloeistof kan bezinken.

Voordat u het apparaat vult

Voordat u levensmiddelen in uw apparaat doet, schakel het apparaat in en wacht **24** uur om er zeker van te zijn dat het apparaat juist werkt en de juiste temperatuur heeft bereikt.

Gebruik

De temperatuur instellen

- De temperatuur in het koel- en vriesvak wordt geregeld door de temperatuurregelaar die zich op de binnenvwand van het koelvak bevindt.
- We raden u aan om te controleren of de temperatuur zich onder **-18 °C** bevindt met behulp van een diepvriesthermometer voordat u de diepvries vult. Dit duurt over het algemeen **2** tot **3** uur.

- 20** De tekens op de knop zijn temperatuurstanden en **GEEN** specifieke temperatuurwaarden.

0 is **UIT** en **7** is de stand voor de laagste temperatuur.

Stel de temperatuurknop eerst in op stand **4**. Om de temperatuur van de koelkast te verlagen, stel de knop in op stand **7** en controleer na **1** uur.



Opmerking: Het is mogelijk dat het apparaat niet op de juiste temperatuur werkt wanneer het in een zeer warmte of koude ruimte wordt gebruikt of wanneer de deur vaak wordt geopend.

Werking

- Het apparaat kan niet naar behoren werken (kans op ontdooien van de inhoud of temperatuur in het vriesvak wordt te hoog) wanneer het apparaat gedurende een lange periode buiten de onderste waarde van het temperatuurbereik, waarvoor de koelkast is ontworpen, wordt gebruikt.

- De klimaatklasse voor dit apparaat is **ST** en de kamertemperatuur moet zich tussen **16 °C** en **38 °C** bevinden.
- De binnentemperatuur kan worden beïnvloed door verschillende factoren zoals de plaats van de koelkast, de omgevingstemperatuur en hoe vaak de deur wordt geopend.
- Bewaar geen frisdrank in het vriesvak of een ander vak met een lage temperatuur.
- Artikelen, zoals waterijs, die onmiddellijk na het uithalen uit het vriesvak worden gegeten kunnen vriesbrandwonden veroorzaken.
- Overschrijd de bewaarperiode die door de fabrikant van het levensmiddel is aangegeven niet.
- Een toename van de temperatuur van de bevroren levensmiddelen tijdens het handmatig ontdooien, onderhouden of reinigen van het apparaat kan de houdbaarheid verkorten.
- Het wordt aanbevolen om de bevroren levensmiddelen stevig te verpakken.
- **Belangrijk!** In geval van een toevallige ontdooiing, bijv. de stroom is gedurende een lange periode uitgeschakeld, eet het ontdooide voedsel snel op of kook het onmiddellijk en vries het vervolgens opnieuw in (na het koken).
- De deur naar de verdampersruimte kan tevens voor het bewaren van levensmiddelen worden gebruikt.
- **Laat een vrije ruimte rond de levensmiddelen.** Dit zorgt voor een circulatie van koude lucht door de koelkast waardoor alle onderdelen van de koelkast koel worden gehouden.
- **Verpak de levensmiddelen!** Om de overdracht van smaken en het uitdrogen van levensmiddelen te vermijden, verpak de levensmiddelen afzonderlijk of dek ze af. Fruit of groente moeten niet worden verpakt.
- **Voorgekookte levensmiddelen moeten op een juiste manier worden afgekoeld.** Laat voorgekookte levensmiddelen afkoelen voordat u ze in de koelkast plaatst. De binnentemperatuur van het apparaat neemt aldus niet toe.
- **Doe de deur dicht!** Om afgifte van koude lucht uit het apparaat te vermijden, open de deur zo weinig mogelijk. Wanneer u na het winkelen thuis komt, sorteert de levensmiddelen om in uw koelkast te bewaren voordat u de deur opent. Open de deur alleen voor het plaatsen of uithalen van levensmiddelen.

Tips voor het winkelen van diepvriesproducten

- **Uw apparaat is uitgerust met een 4 sterren  diepvries.** Als u diepvriesproducten koopt, raadpleeg de bewaarinstructies op de verpakking. U kunt elk diepvriesproduct bewaren tot maximaal de periode die naast de 4-sterrenwaarde is vermeld. Dit is over het algemeen de houdbaarheidsdatum, te vinden op de voorkant van de verpakking.

Tips voor een perfecte bewaring van levensmiddelen

- **Wees extra voorzichtig voor vlees en vis.** Bewaar gekookt vlees altijd op een legplank boven rauw vlees om overdracht van bacteriën te vermijden. Bewaar rauw vlees op een schaal die voldoende groot is om alle sap op te vangen en dek het vlees af met krimpfolie.

- **Controleer de temperatuur van het apparaat.** Controleer de temperatuur van de vrieskast in de winkel waar u uw levensmiddelen koopt. Deze moet een temperatuur van lager dan -18°C hebben.
- **Controleer de verpakkingen grondig.** Zorg dat de verpakking van het diepvriesproduct zich in een perfecte staat bevindt.
- **Koop diepvriesproducten het laatst.** Koop diepvriesproducten altijd als laatste tijdens het winkelen.
- **Houd de diepvriesproducten samen.** Probeer de diepvriesproducten tijdens het winkelen en onderweg naar huis samen te houden om de levensmiddelen koel te houden.
- **Doe de levensmiddelen zo snel mogelijk in de diepvries.** Koop geen diepvriesproducten als u deze niet onmiddellijk kunt invriezen. In de meeste supermarkten en doe-het-zelf-zaken kunt u speciale koelzakken kopen. Deze houden de diepvriesproducten langer koud.
- **Diepvriesproducten ontdooien.** Bepaalde diepvriesproducten moeten voor het bereiden niet ontdooid worden. Groente en pasta kunnen rechtstreeks aan kokend water toegevoegd worden of gestoomd worden. Bevroren saus of soep kan in een sauspan worden gedaan en vervolgens op een laag vuur ontdooid worden.
- **Verse levensmiddelen invriezen.** Schat eerst de hoeveelheid levensmiddelen in die u wilt invriezen. Als u een grote hoeveelheid levensmiddelen wilt invriezen, stel de temperatuurknop in op Max. De temperatuur in de diepvries neemt af zodat uw levensmiddelen sneller worden ingevroren om hun voedingswaarde te bewaren. Doe dit echter alleen indien nodig om op energie te besparen.

Vorbereiding voor het invriezen van levensmiddelen

- Laat gekookte levensmiddelen volledig afkoelen.
- Indien mogelijk, koel de levensmiddelen in een koelkast voordat u ze in de diepvries bewaart.
- Denk na over hoe u de levensmiddelen zult bereiden voordat u ze invriest.
- Vries geen levensmiddelen in een metalen bakje in als u deze later rechtstreeks vanaf de diepvries in een microgolfoven wilt bereiden.
- Maak gebruik van speciale koelzakken, verkrijgbaar bij uw supermarkt, diepvriesfolie, polytheen zakjes, kunststof bakjes, aluminiumfolie voor zuurrijke levensmiddelen (zoals citrusvruchten). Gebruik geen dunne krimpfolie of glas. Gebruik geen reeds gebruikte voedselbakjes (tenzij grondig gereinigd).
- Verwijder zoveel mogelijk lucht uit het bakje. U kunt een speciale vacuumpomp gebruiken die overtollige lucht uit de verpakking zuigt.
- Laat een kleine "luchtruimte" voor het invriezen van vloeistoffen om de nodige uitzetting toe te staan.

Tips voor het invriezen van verse levensmiddelen

- Gebruik hoogwaardige levensmiddelen en raak ze zo weinig mogelijk aan. Vries de levensmiddelen in kleine hoeveelheden in. De levensmiddelen vriezen sneller in, zijn sneller te ontdooien en zorgen ervoor dat u enkel de hoeveelheid dient uit te halen die u nodig hebt om te bereiden.

- 21 U kunt de ruimte in de diepvries het best benutten wanneer u vloeistof (of vaste levensmiddelen met een vloeistof, zoals een stoofpot) in vierkante blokken invriest.

Giet de vloeistof in een polytheen zakje dat zich in een vierkant bakje bevindt. Vries de vloeistof in, haal het zakje uit het bakje en sluit het zakje af.

Waar uw levensmiddelen in de koelkast bewaren

- 22 ① Koele zone:

Deze zone is bestemd voor het opbergen van levensmiddelen die langer bewaard kunnen worden wanneer ze koud worden gehouden. Melk, eieren, yoghurt, vruchtensap, harde kaas bijv. Cheddar. Geopende potten en flessen dressing, saus of confituur. Vetten, bijv. boter, margarine, vetarme smeersels, braadproducten en reuzel.

- ② Koudste zone:

Deze zone is bestemd voor het bewaren van levensmiddelen die altijd koel moeten worden gehouden.

- Pak rauwe en ongekookte levensmiddelen altijd in.
- Voorgekookte en gekoelde levensmiddelen, bijv. kant-en-klaar maaltijden, vleespasteitjes, zachte kazen.
- Voorgekookt vlees, bijv. ham.

- Bereide salades (waaronder voorverpakte gemengde groene salades, rijst, aardappelsalade, etc.).
- Desserts, bijv. verse kaas, zelfbereide gerechten en restjes of roomgebakjes.

- ③ Groentelade:

Dit is de meest vochtige ruimte van de koelkast. Groente, fruit, verse salade-ingrediënten (bijv. Ongewassen krop sla, volledige tomaten, radijzen, etc.) kunnen hier worden bewaard.



Opmerkingen:

- We bevelen aan om alle levensmiddelen in te pakken voordat u ze in de groentelade doet.
- Verpak en bewaar rauw vlees, gevogelte en vis altijd op de laagste legplank aan de onderkant van de koelkast. Dit vermijdt aldus het druppelen van sappen op ander voedsel of contact met andere levensmiddelen. Bewaar geen brandbare gassen of vloeistoffen in de koelkast.

Tips voor de waterdispenser (mod.949322 - 2P 300 A+ D WMEC)

De koelkast is uitgerust met een waterdispenser zodat u op een snelle manier een glas koud water kunt drinken.

De waterdispenser bevat een reservoir dat met 3,0 liter water gevuld kan worden. Om de waterdispenser te gebruiken, volg onderstaande instructies:

- Open de koelkastdeur om na te gaan of de waterdispenser goed is vastge maakt.

- 23** Open het filterdeksel van het waterreservoir.

Vul het waterreservoir langzaam tot volledig vol.

Sluit het filterdeksel.

- ① Filterdeksel
- ② Deksel van waterreservoir
- ③ Waterreservoir

- 24** Eenmaal vol, stel de temperatuurknop in op de maximum stand en wacht **30** minuten.

Vul uw glas met water uit de waterdispenser.

- ① Schakelaar van waterdispenser
- Tijdens het gebruik van de waterdispenser kan er water druppelen en aan de onderkant van de waterdispenser ophopen. Indien nodig, veeg weg met een doek.
 - Haal het glas pas weg eenmaal er niet langer water stroomt.

Aanbevolen bewaarperioden

Voor de aanbevolen bewaarperiode, raadpleeg de informatie die op de voedselverpakking is aangegeven.

Reiniging en onderhoud



WAARSCHUWING

Gevaar op elektrische schokken! Voordat u het apparaat reinigt, schakel het apparaat uit en haal de stekker uit het stopcontact, of schakel uit en ontkoppel de circuitonderbreker of zekering.

Ontdooien

- Na enige tijd van gebruik zal er zich een ijslaag op bepaalde delen van het koel-/vriesvak vormen. Als een tussentijdse oplossing, verwijder het ijs met behulp van een kunststof ijskrabber.
- Gebruik geen metalen of scherp voorwerp.
- Een volledige ontdooiing van het apparaat is echter nodig circa eenmaal per jaar of wanneer de ijslaag dikker dan **5** mm wordt (de koelprestaties van het apparaat zullen anders afnemen).

Ontdooi het apparaat wanneer het ijs niet langer weggekrabd kan worden of wanneer het ijs een juiste bewaring van de levensmiddelen belet. Het beste tijdstip om te ontdooien is wanneer er zich weinig bevroren levensmiddelen in de diepvries bevinden.

- Verwijder de bevroren levensmiddelen, trek de stekker uit het stopcontact en laat de deuren open.
- Het beste is om de bevroren levensmiddelen in een andere koel-/vriescombinatie te plaatsen. Als dit echter niet mogelijk is, verpak de levensmiddelen in enkele lagen krantenpapier of grote doeken en vervolgens in een dikke mat/deken en bewaar ze in een koele ruimte.

25 Verwijder zoveel mogelijk ijs met de kunststof ijskrabber.

- Om het ontdooiproces te versnellen, plaats een kom met warm water in het apparaat. Eenmaal het ijs loskomt, verwijder het met de kunststof krabber.
- Eenmaal volledig ontdooid, maak het apparaat schoon.

De binnenkant reinigen

- Na het ontdooien, veeg de binnenkant van het apparaat schoon met een milde oplossing van zuiveringszout. Spoel met warm water en een vochtige spons of doek en veeg dan droog.
- Was de laden in warm zeepwater en zorg dat ze volledig droog zijn voordat u ze opnieuw in het apparaat plaatst.
- Condensatie doet zich op de achterwand van de koelkast voor. Het ontdooiwater stroomt omlaag de achterwand en in het afvoergat achter de groentelade.

- 26 Het afvoergat is voorzien van een “reinigingspin”. Dit vermijdt dat er kleine stukjes voedsel in de afvoer kunnen terechtkomen. Na het reinigen van de binnenkant en verwijderen van etensresten rond het gat, gebruik de “reinigingspin” om mogelijke verstoppingen te vermijden.

De buitenkant reinigen

- Maak de buitenkant van het apparaat schoon met warm water en een mild reinigingsmiddel.
- Gebruik een stofzuiger met het zachte borstelmondstuk om het rooster van de condensator aan de achterkant van het apparaat en de aangrenzende onderdelen schoon te maken.
- Reinig geen enkel onderdeel van het apparaat met een agressief schoonmaakmiddel, schuur sponsje of een oplosmiddel.

Voordat u op vakantie gaat

- Schakel de koelkast uit en haal de stekker vervolgens uit het stopcontact.
- Verwijder alle levensmiddelen.
- Reinig de koelkast.
- Laat de deur op een kier open om mogelijke vorming van condensatie, schimmel of geuren te voorkomen. Houd kinderen uit de buurt van het apparaat.
- **Korte vakantie:** Houd de diepvries ingeschakeld wanneer de vakantie minder dan 3 weken duurt.
- **Lange vakantie:** Als het apparaat gedurende enkele maanden niet gebruikt zal worden, verwijder alle voedsel en haal de stekker uit het stopcontact. Reinig en droog de binnenkant grondig. Om vorming van geuren en schimmel te voorkomen, laat de deur op een kier open of haal de deur af.

Het apparaat verplaatsen

- **Na het verplaatsen van het apparaat, wacht 4 uur voordat u het apparaat onder stroom zet.** Na het verplaatsen, gebruik het apparaat niet gedurende minstens 4 uur. Het koelmiddel kan aldus bezinken.
- Bedek of belemmer de ventilatieopeningen of roosters van uw apparaat niet.



- Als u van plan bent om het apparaat gedurende een lange periode niet te gebruiken, haal de stekker uit het stopcontact, haal alle levensmiddelen uit en reinig het apparaat. Laat de deur vervolgens op een kier open om onaangename geuren te vermijden.

Reparatie



WAARSCHUWING

- Dit apparaat mag alleen door een erkend servicecentrum worden gerepareerd. Gebruik alleen originele reserveonderdelen.
- Probeer nooit om het apparaat zelf te repareren. Reparaties uitgevoerd door onervaren personen kunnen letsel of onherstelbare defecten veroorzaken. Neem contact op met de winkel waar u het apparaat hebt gekocht.

De lamp in het apparaat vervangen

- **Voordat u de lamp vervangt, schakel het apparaat uit en haal de stekker vervolgens uit het stopcontact.**
- Houd de lampenkap vast en haal ze af.
- Verwijder de kapotte lamp door deze tegen de klok in los te schroeven.
- Vervang door een nieuwe lamp (10 W) en schroef deze met de klok mee in tot wanneer volledig vast.
- Breng de lampenkap opnieuw aan, steek de stekker in het stopcontact en schakel uw apparaat in.

Probleemoplossing

Probleem	Mogelijke oorzaken / Oplossing
Stroomuitval.	Open de deur niet meer als nodig.
Apparaat is zeer koud.	U hebt de temperatuurknop per ongeluk op een te hoge stand ingesteld.
Apparaat is zeer koud.	De compressor werkt niet. Stel de temperatuurknop op de maximale stand in en wacht enkele minuten. Als u geen gegons hoort, werkt de compressor niet. Neem contact op met de winkel waar u het apparaat hebt gekocht.
Het apparaat werkt niet.	Controleer of het apparaat juist is aangesloten en ingeschakeld is. Controleer of de zekering in de stekker niet doorgebrand is. Installeer de koel-/vriescombinatie in een goed geventileerde ruimte met een omgevingstemperatuur tussen 16 °C en 38 °C. Als het apparaat wordt uitgeschakeld, wacht 30 minuten voordat u het opnieuw inschakelt om de koelvloeistof te laten bezinken.
Condensatie treedt op de buitenkant van het apparaat op.	Dit kan te wijten zijn aan een temperatuurverandering in de kamer. Veeg eventueel vocht weg. Als het probleem nog aanwezig is, neem contact op met de winkel waar u het apparaat hebt gekocht.
Geklater of gesis tijdens de werking.	Deze geluiden worden veroorzaakt door het stromen van het koelmiddel in het koelsysteem. Deze geluiden zijn duidelijker waarneembaar sinds de introductie van CFK-vrije gassen. Dit is normaal en heeft geen invloed op de prestaties van uw apparaat.
Gegons, gezoom of geklop.	Dit komt doordat de motor van de compressor werkt om het koelmiddel door het systeem te laten stromen.

Afdanken van uw oude machine

SELECTIEVE INZAMELING VAN ELEKTRISCH EN ELEKTRONISCH AFVAL



Dit toestel is voorzien van het DEEE-symbool, wat betekent dat het niet bij het huishoudelijke afval gegooid mag worden op het einde van zijn levensduur, maar dat het naar een recyclagecentrum voor elektrische en elektronische huishoudtoestellen gebracht dient te worden. Wanneer u versleten huishoudtoestellen recycleert, levert u een aanzienlijke bijdrage tot de bescherming van ons milieu.

BESCHERMING VAN HET MILIEU - RICHTLIJN 2012/19/EU

Wanneer u versleten elektrische en elektronische apparaten recycleert, levert u een aanzienlijke bijdrage tot de bescherming van ons milieu en onze gezondheid. Dit dient echter wel te gebeuren volgens bepaalde regels en vraagt de betrokkenheid van zowel leverancier als consument.



Daarom is uw toestel voorzien van het symbool  dat op het typeplaatje of op de verpakking aangebracht werd, in geen geval in een openbare of privévuilnisbak voor huishoudelijk afval gooien. De gebruiker heeft het recht om het toestel naar openbare inzamelpunten voor selectieve afvalverwerking te brengen zodat het toestel gerecycleerd of opnieuw gebruikt kan worden voor toepassingen conform de richtlijn.

Vielen Dank!

Vielen Dank, dass Sie dieses VALBERG - Produkt gewählt haben. Ausgewählt, getestet und empfohlen durch ELECTRO DEPOT. Die Produkte der Marke VALBERG garantieren Ihnen Benutzerfreundlichkeit, zuverlässige Leistung und tadellose Qualität.

Mit diesem Gerät können Sie sicher sein, dass Sie jedes Mal zufriedengestellt werden, wenn Sie es benutzen.

Willkommen bei ELECTRO DEPOT.

Besuchen Sie unsere Webseite: www.electrodepot.be



A

Vor der Inbetriebnahme des Geräts

44 Sicherheitsvorschriften

B

Geräteübersicht

47 Beschreibung des Geräts
47 Technische Spezifikationen

C

Verwendung des Geräts

48 Aufstellung
48 Umkehren des Türanschlags
50 Vor dem ersten Gebrauch
51 Betrieb

D

Reinigung und Pflege

55 Reinigung und Pflege
59 Fehlerbehebung

E

Entsorgung

61 Entsorgung Ihres Altgeräts

Sicherheitsvorschriften

BITTE LESEN SIE DIE ANLEITUNG AUFMERKSAM DURCH, BEVOR SIE DAS GERÄT BENUTZEN UND BEWAHREN SIE DIESE AUF, UM BEI BEDARF DARIN NACHZUSCHLAGEN.

Allgemeine Sicherheitshinweise

- Reparatur- und Wartungsarbeiten, bei denen der Abbau von Abdeckungen erforderlich ist, dürfen ausschließlich von fachkundigem Personal durchgeführt werden. Versuchen Sie auf keinen Fall, das Gerät selber zu reparieren. Stromschlaggefahr.
- Verwenden Sie keine elektrischen Geräte wie Haartrockner oder Heizgeräte, um den Kühlschrank abzutauen.
- Behälter mit brennbaren Gasen oder Flüssigkeiten können bei niedrigen Temperaturen undicht werden.
- Bewahren Sie keine Behälter mit brennbaren Materialien, wie z. B. Spraydosen, Feuerlöscher-Pulver, Patronen usw. im Gerät auf.
- Keine Gegenstände mit feuchten oder nassen Händen aus dem Kühlbereich entfernen. Dies könnte zu Abschürfungen der Haut oder „Kaltverbrennungen“ führen.
- Die vom Hersteller empfohlene Aufbewahrungszeit muss eingehalten werden. Siehe die entsprechenden Anweisungen.
- Achten Sie darauf, dass Kinder nicht die Bedienelemente manipulieren und nicht mit dem Gerät spielen.
- Das Gerät weist ein hohes Gewicht auf. Beachten Sie dies beim Transport.
- Jegliche Änderung der technischen Daten oder dieses Produkts ist gefährlich.
- Lagern Sie keine brennbaren Gase oder Flüssigkeiten im Gerät.
- Wenn die Netzanschlussleitung dieses Gerätes beschädigt wird, muss sie durch den Hersteller oder seinen Kundendienst oder eine ähnlich qualifizierte Person ersetzt werden, um Gefährdungen zu vermeiden.
- Dieses Gerät kann von Kindern über 8 Jahren sowie von Personen mit reduzierten physischen,

- sensorischen oder mentalen Fähigkeiten oder Mangel an Erfahrung und/oder Wissen benutzt werden, wenn sie überwacht werden oder bezüglich des sicheren Gebrauchs des Gerätes unterwiesen wurden und die daraus resultierenden Gefahren verstanden haben. Kinder dürfen nicht mit dem Gerät spielen. Reinigung und Benutzerwartung dürfen nicht durch Kinder durchgeführt werden, es sei denn, sie sind beaufsichtigt.
- Dieses Gerät wurde für den Einsatz im Haushalt und für ähnliche Anwendungen konzipiert, wie:
 - Belegschaftsküchen in Geschäften, Büros oder anderen Arbeitsumgebungen;
 - in Bauernhäusern; Hotels, Motels und anderen Herbergen;
 - in Frühstückspensionen;
 - in der Gastronomie und anderen nicht-gewerblichen Anwendungen.
 - Die Belüftungsöffnungen, das Gehäuse des Geräts oder die integrierten Komponenten nicht abdecken.
 - Beschädigen Sie nicht den Kühlkreislauf.

- Verwenden Sie im Lebensmittelaufbewahrungsbereich des Gerätes keine elektrischen Geräte, es sei denn, diese werden vom Hersteller empfohlen.
- Lagern Sie in diesem Gerät keine explosiven Substanzen, wie Aerosoldosen mit entzündlichem Treibmittel.
- Nur für den Einsatz in Innenräumen im Haushalt.

Entsorgung

- Altgeräte haben noch einen gewissen Restwert. Eine umweltfreundliche Entsorgungsmethode stellt sicher, dass wertvolle Rohstoffe zurückgewonnen und wiederverwendet werden können.
- Das verwendete Kältemittel in Ihrem Gerät und die Dämmstoffe erfordern spezielle Entsorgungsverfahren. Achten Sie vor der Entsorgung darauf, dass keine der Leitungen auf der Rückseite des Geräts beschädigt wurden. Aktuelle Informationen über die Optionen für die Entsorgung Ihres Altgeräts und der Verpackung der neuen erhalten Sie bei Ihrer Gemeindeverwaltung.

Freonfreie Kühlschränke

- Durch die Verwendung von freonfreiem Gas **R600a** und Aufschäummaterial schädigt dieser Kühlschrank nicht die Ozonschicht und hat wenig Einfluss auf die globale Erwärmung.

Verschlüsse

- Wenn Ihr Gerät mit einem Schloss ausgestattet ist, bewahren Sie den Schlüssel außerhalb der Reichweite von Kindern und nicht in der Nähe des Geräts auf, um zu verhindern, dass sich Kinder im Inneren einschließen können.
- Zerstören Sie bei der Entsorgung eines Altgeräts als Vorsichtsmaßnahme alle alten Schlösser oder Riegel.
- **WARNUNG:** Verwenden Sie keine mechanischen Vorrichtungen oder sonstige Mittel als die vom Hersteller empfohlenen, um den Abtauvorgang zu beschleunigen.
- Informationen zur Installation, Bedienung, Wartung, zum Auswechseln des Leuchtmittels sowie zur Entsorgung des Gerätes finden Sie in den folgenden Abschnitten dieser Anlei-

tung.

DIESES GERÄT MUSS GEERDET WERDEN

- Dieses Gerät ist mit einem Netzstecker versehen, der zum Gebrauch mit allen Haushaltssteckdosen für die aktuellen Spezifikationen geeignet ist.
- Passt der Netzstecker nicht in die Steckdose, so muss er abgeschnitten und sicher entsorgt werden.
- Stecken Sie den entsorgten Netzstecker nicht in eine Steckdose. Stromschlaggefahr.
- Dieses Gerät erfüllt folgende EWG-Richtlinien:
 - **2014/35/EC** (Niederspannungsrichtlinie)
 - **2014/30/EU** (EMV-Richtlinie).
- Hinsichtlich der Informationen zur Installation, Bedienung, Wartung, zum Wechseln der Lampen und zur Entsorgung des Gerätes lesen Sie bitte den nachfolgenden Abschnitt der Anleitung.

Beschreibung des Geräts

- | | |
|-----------------------------|---------------------------------------|
| 1 Gefrierfachablage | 7 Eierablage |
| 2 Temperaturregler | 8 Untere Flaschenablage |
| 3 Kühlschrankablage | 9 Ablage für kleine Flaschen |
| 4 Salatfachabdeckung | 10 Obere Flaschenablage |
| 5 Salatfach | 11 Wasserspender (mod. 949322) |
| 6 Nivellierfüße | 12 Ablage für kleine Flaschen |

- Die Abbildungen in dieser Bedienungsanleitung dienen nur als Referenz. Ihr Gerät könnte geringfügig anders als hier dargestellt aussehen.

Technische Spezifikationen

Kühlschrank - Gefrierschrank		
Handelsmarke:	Valberg	Valberg
Modell:	949322 - 2P 300 A+ D WMEC	949373 - 2P 302 A+ XMEC
Nennspannung:	220-240 V~, 50 Hz	220-240 V~, 50 Hz
Nennstrom:	0,6 A	0,6 A
Lampenleistung:	10 W	10 W
Füllvolumen (Gesamt):	225 L + 72 L	230 L + 72 L
Klimazone:	N / ST	N / ST
Kältemittel:	R600a (54 g)	R600a (54 g)
Energieverbrauch:	265 kWh/Jahr	259 kWh/Jahr

Schutzklasse:	I	I
Nettogewicht:	51 kg	51 kg
Schaum:	CYCLOPENTANE	CYCLOPENTANE
Energieeffizienzklasse:	A+	A+
Lagerzeit bei Störung:	25 h	25 h
Gefriervermögen:	3,5 kg / 24 h	3,5 kg / 24 h
Geräuschwert:	42 dB	42 dB

Aufstellung

Aufstellung

- Achten Sie bei der Auswahl des Standorts des Geräts darauf, dass der Untergrund eben und stabil ist. Der Raum muss bei einer durchschnittlichen Temperatur im Bereich von 16 °C bis 38 °C gut belüftet sein.
- Stellen Sie das Gerät nicht in der Nähe einer Wärmequelle auf, z. B. einem Herd, Boiler oder Heizkörper.
- Vermeiden Sie auch direkte Sonneneinstrahlung in Außengebäuden oder Sonnenterrassen. Wenn Sie den Kühlschrank in einem Außengebäude (z.B. Garage oder Schuppen) platzieren, achten Sie darauf, dass Sie ihn oberhalb der Dämmschicht aufstellen. Anderenfalls tritt Kondensation im Gehäuse des Geräts auf.
- Nehmen Sie den Kühlschrank niemals in einer Wand versenkt oder eingebaut in Schränken und Möbeln in Betrieb. Das Gitter an der Rückseite und an den Seitenwänden kann heiß werden. Achten Sie auf ausreichend Platz auf allen Seiten (Rückseite: ≥ 9 cm; auf beiden Seiten: ≥ 2 cm).
- Decken Sie das Gerät nicht ab.

Nivellieren des Geräts

- 1 Wenn das Gerät nicht waagrecht steht, wirkt sich dies auf die Ausrichtung der Tür und die magnetische Dichtung aus. Dies kann zu einem fehlerhaften Betrieb des Geräts führen.

Wenn das Gerät an seiner endgültigen Position aufgestellt ist, passen Sie die höhenverstellbaren Füße auf der Vorderseite durch Drehen an.

Umkehren des Türanschlags

Abbauen der Tür

- 2 Benutzen Sie einen Schraubendreher, um die Scharnierabdeckung zu lösen. Entfernen Sie dann die Scharnierabdeckung.
Stecken Sie die elektrische Steuerleitung in das Loch auf der Schrankoberseite.
- 3 Lösen Sie die 4 Schrauben mit einem Schraubendreher von der oberen Scharnierabdeckung. Entfernen Sie sie dann.
Entfernen Sie den Türanschlag und die kleine Endkappe an der Tür.

- 4 Verwenden Sie einen Schraubendreher zum Lösen der 2 Schrauben, um die Abdeckung der Löcher am Gehäuse zu entfernen und die Steuerleitung aus dem Loch zu ziehen.

Entfernen Sie die Abdeckung der kleinen Endkappe an der Tür und nehmen Sie den Türanschlag und die Türsteuerleitung heraus.

- 5 Heben Sie die Kühlschrantür zum Entfernen mehr als 500 mm an.
- 6 Lösen Sie die 3 Schrauben der mittleren Scharnierabdeckung mit einem Schraubendreher und entfernen Sie dann das mittlere Scharnier.
- 7 Heben Sie die Gefrierschrantür zum Entfernen mehr als 500 mm an.
- 8 Entfernen Sie die einstellbaren Füße auf der Vorderseite unter dem unteren Scharnier. Lösen Sie die 4 Schrauben des unteren Scharniers mit einem Schraubendreher und bauen Sie dann das untere Scharnier ab.
- 9 Das Abbauen der Tür ist abgeschlossen.

Zusammenbauen der Tür: Montieren Sie das Zubehör des unteren Scharniers an den entsprechenden Positionen auf der anderen Seite.

- 10 Schrauben Sie den Türanschlag mit einem Schraubendreher ab und montieren Sie ihn an der entsprechenden Position auf der anderen Seite.
- 11 Entfernen Sie mit einem Schraubendreher die Schrauben aus dem Anschlag und montieren Sie ihn dann auf der anderen Seite der Tür.
- 12 Der linke Anschlag für die Gefrierschrantür unterscheidet sich vom rechten Anschlag.

- 13 Entfernen Sie die Achse und die zwei Anschläge am unteren Scharnier mit einem Schraubendreher. Montieren Sie sie dann an der Position wie in der Abbildung dargestellt.

- 1 Türöffnung auf der rechten Seite.
- 2 Türöffnung auf der linken Seite.

Montage der Kühl- und Gefrierschrantür auf der gegenüberliegenden Seite

- 14 Entfernen Sie den verstellbaren vorderen Fuß wie in der Abbildung dargestellt. Montieren Sie dann das untere Scharnier auf der anderen Seite des Schrankes und ziehen Sie die Schrauben mit einem Schraubendreher fest.
- 15 Montieren Sie den kürzeren, verstellbaren vorderen Fuß auf der unteren Scharnierseite. Passen Sie die Höhe des Fußes an, damit der Kühlschrank waagrecht steht.
- 16 Setzen Sie die Gefrierschrantür ein und drehen Sie das mittlere Scharnier um 180°. Dann montieren Sie es auf der anderen Seite des Schrankes.
- Ziehen Sie die 3 Schrauben des mittleren Scharniers mit einem Schraubendreher fest.
 - Setzen Sie die Kühlschrantür ein und montieren Sie das obere Scharnier auf der anderen Seite des Schrankes. Ziehen Sie die 4 Schrauben des oberen Scharniers mit einem Schraubendreher fest.
 - Verbinden Sie die Steuerleitungen von Tür und Schrank. Setzen Sie dann die obere Scharnierabdeckung ein und fixieren Sie sie mit einer Schraube.
- 17 Montieren Sie die Lochabdeckung auf die andere Seite des Schrankes und schrauben Sie sie fest.

Die Demontage der Tür ist hiermit abgeschlossen.

18 Türöffnung von rechts.

19 Türöffnung von links.



VORSICHT

Überprüfen Sie sorgfältig, ob die Tür richtig ausgerichtet ist und die Dichtungen auf allen Seiten schließen. Stellen Sie nötigenfalls die Nivellierfüße ein.

- Wenn Sie den Türanschlag umkehren möchten, empfehlen wir, sich an einen qualifizierten Techniker zu wenden.
- Kehren Sie den Türanschlag nur um, wenn Sie davon überzeugt sind, dass Sie dafür qualifiziert sind.
- Alle abgebauten Teile müssen für die Neuinstallation der Tür aufbewahrt werden.
- Sie müssen das Gerät gegen eine stabile Stütze lehnen, sodass es während des Umkehrens des Türanschlags nicht verrutschen kann.
- Legen Sie das Gerät nicht flach auf den Boden, das dies das Kühlsystem beschädigen kann. Achten Sie darauf, dass das Gerät vom Netzstrom getrennt und leer ist. Wir empfehlen, dass das Gerät während der Montage von 2 Personen gehandhabt wird.

Vor dem ersten Gebrauch

Reinigung vor dem Gebrauch

- Wischen Sie die Innenseite des Geräts mit einer schwachen Natronlösung ab. Spülen Sie anschließend mit einem feuchten Schwamm oder Tuch und warmem Wasser nach.
- Reinigen Sie die Fächer und Ablagen in warmer Seifenlauge und lassen Sie sie vollständig trocknen, bevor Sie sie an ihren ursprünglichen Positionen einsetzen.
- Die externen Teile können mit Wachs-politur gereinigt werden.

Vor dem Anschließen des Geräts

- Kontrollieren Sie, ob der Netzstecker des Geräts in die Steckdose passt.

Elektrischer Anschluss

- Nicht bestimmungsgemäßer Gebrauch eines Netzsteckers kann zu einem Stromschlag führen. Wenn das Netzkabel beschädigt wurde, darf es nur von einem autorisierten Service-Center ersetzt werden
- Dieser Kühlschrank muss für Ihre Sicherheit ordnungsgemäß geerdet werden.
- Das Netzkabel dieses Kühlschranks ist mit einem dreipoligen Stecker ausgestattet, der die Richtlinien für dreipolige Steckdosen erfüllt, um die Gefahr eines elektrischen Schlags zu minimieren. Schneiden Sie unter keinen Umständen den dritten Schutzleiter vom Netzkabel ab oder entfernen ihn.
- Dieser Kühlschrank benötigt eine standardmäßige 220-240 V~, 50 Hz Steckdose mit zwei Kontakten und Schutzerde.
- Dieses Gerät ist nicht für den Einsatz mit einem Wechselrichter geeignet.

- Das Netzkabel sollte hinter dem Gerät gesichert werden. Das Netzkabel darf nicht frei herumliegen oder herunterhängen, dies könnte Verletzungen durch Unfälle verursachen.
- Ziehen Sie das Netzkabel stets am Netzstecker aus der Steckdose, ziehen Sie nicht am Kabel. Greifen Sie den Stecker stets fest und ziehen Sie ihn gerade aus der Steckdose heraus.
- Nicht mit einem Verlängerungskabel benutzen. Wenn das Netzkabel zu kurz ist, lassen Sie einen qualifizierten Elektriker oder Servicetechniker eine Steckdose in der Nähe des Geräts installieren. Die Verwendung eines Verlängerungskabels kann sich negativ auf die Leistung des Geräts auswirken.

Vor dem Einschalten



ACHTUNG

Schalten Sie das Gerät nach dem Umsetzen erst nach 4 Stunden wieder ein.

- Die Kühlflüssigkeit braucht Zeit, sich zu setzen. Wenn das Gerät ausgeschaltet wurde, warten Sie 30 Minuten, bevor Sie es wieder einschalten, damit sich die Kühlflüssigkeit setzen kann.

Vor dem Befüllen des Geräts

Schalten Sie das Gerät vor der Aufbewahrung von Lebensmitteln ein und warten Sie 24 Stunden, um sicher zu stellen, dass es ordnungsgemäß funktioniert und die richtige Temperatur erreicht hat.

Betrieb

Einstellen der Temperatur

- Die Temperatur im Kühl- und Gefrierschrank wird von einem Temperaturregler auf der Innenseite des Kühlschranks gesteuert.
- Wir empfehlen dringend den Gebrauch eines Gefrierschrankthermometers, um zu überprüfen, ob die Temperatur vor dem Befüllen unterhalb von -18°C liegt. Dies dauert normalerweise 2 bis 3 Stunden.

- 20** Die Markierungen auf den Regler sind Temperaturstufen, die NICHT die genaue Temperatur darstellen.

0 steht für **AUS** und **7** für die niedrigste Temperatur.

Stellen Sie zuerst den Temperaturregler auf die Position **4**. Stellen Sie den Regler zur Verringerung der Kühlschranktemperatur auf **7** und prüfen Sie die Temperatur nach **1** Stunde.



Hinweis: Das Gerät arbeitet möglicherweise nicht mit der richtigen Temperatur, wenn es sich in einem besonders warmen oder kalten Raum befindet oder wenn die Tür häufig geöffnet wird.

Gebrauch

- Das Gerät funktioniert eventuell nicht ordnungsgemäß (mögliches Abtauen des Inhalts oder die Temperatur steigt im Tiefkühlfach), wenn es sich längere Zeit an einem Standort befand, der unterhalb der Temperaturen lag, für den das Kühlgerät ausgelegt ist.

- Bei diesem Gerät ist zu beachten, dass es für die Klimaklasse **ST** geeignet ist und die Zimmertemperatur im Bereich von **16 °C** bis **38 °C** liegen sollte.
- Die interne Temperatur kann durch weitere Faktoren beeinflusst werden, z.B. Standort des Kühlgeräts, Umgebungstemperatur und Häufigkeit der Türöffnung.
- Kohlensäurehaltige Getränke dürfen nicht im Gefrierfach oder in Fächern mit niedriger Temperatur aufbewahrt werden.
- Verzehren Sie keine Lebensmittel, wie Sorbet, sofort nach der Entnahme aus dem Gefrierfach, da dies zu Kaltverbrennungen führen kann.
- Überschreiten Sie nicht die vom Lebensmittelhersteller angegebene Aufbewahrungsdauer.
- Ein Temperaturanstieg von Tiefkühlkost während des manuellen Abtauens, der Wartung oder der Reinigung kann ihre Haltbarkeit verkürzen.
- Verhindern Sie dies, indem Sie die Tiefkühlkost in mehrere Lagen Zeitungspapier einwickeln.
- **Wichtig!** Im Falle eines ungewollten Abtauens, zum Beispiel bei einem längeren Stromausfall, müssen die aufgetauten Lebensmittel rasch verbraucht oder sofort gekocht und (nach dem Kochen) wieder eingefroren werden.
- Die Tür zur Verdampferkammer kann zur Aufbewahrung von Lebensmitteln verwendet werden.
- Bewahren Sie rohes Fleisch auf einem Teller auf, der groß genug ist, um Fleischsäfte aufzufangen. Decken Sie das Fleisch mit Frischhaltefolie oder Folie ab.
- **Lassen Sie Platz um die Lebensmittel.** Dies ermöglicht das Zirkulieren von kalter Luft im Kühlschranks, damit alle Bereiche im Kühlschranks gekühlt werden.
- **Packen Sie Lebensmittel ein!** Lebensmittel müssen einzeln abgepackt oder abgedeckt werden, um die Übertragung von Gerüchen und das Austrocknen zu verhindern. Obst und Gemüse muss nicht eingepackt werden.
- **Vorgekochte Speisen müssen gut abgekühlt sein.** Lassen Sie vorgekochte Nahrung abkühlen, bevor Sie sie in den Kühlschranks geben. Dies hilft die interne Temperatur des Kühlschranks beizubehalten.
- **Schließen Sie die Tür!** Schränken Sie die Häufigkeit des Türöffnens ein, damit keine kalte Luft entweichen kann. Sortieren Sie nach einem Einkauf die Lebensmittel, die im Kühlschranks aufbewahrt werden sollen, bevor Sie die Tür öffnen. Öffnen Sie die Tür nur, um Lebensmittel in den Kühlschranks zu geben oder sie herauszunehmen.

Tipps für den Einkauf von Tiefkühlkost

- **Ihr Gefrierschranks hat 4 Sterne** . Beachten Sie beim Einkauf von Tiefkühlkost die Hinweise auf der Verpackung zur Aufbewahrung. Sie können Tiefkühlkost so lange lagern, wie bei der Kennzeichnung mit **4** Sternen angegeben. Normalerweise wird dieser Zeitraum auf der Vorderseite der Verpackung mit „Haltbar bis:“ gekennzeichnet.

Tipps zur optimalen Aufbewahrung von Lebensmitteln

- **Seien Sie besonders vorsichtig bei Fleisch und Fisch.** Gekochtes Fleisch muss immer in einer Ablage oberhalb von rohem Fleisch aufbewahrt werden, um bakterielle Infektionen zu vermeiden.

- **Kontrollieren Sie die Temperatur des Geräts.** Kontrollieren Sie die Temperatur der Tiefkühltruhe im Geschäft, in dem Sie einkaufen. Es muss eine Temperatur von weniger $-18\text{ }^{\circ}\text{C}$ angezeigt werden.
- **Kontrollieren Sie die Verpackungen sorgfältig.** Achten Sie darauf, dass die Tiefkühlkost in optimalem Zustand ist.
- **Kaufen Sie Tiefkühlkost zuletzt.** Kaufen Sie bei Ihrem Einkaufsbummel stets Tiefkühlkost als letztes ein.
- **Halten Sie Tiefkühlkost zusammen.** Versuchen Sie beim Einkaufen, gefrorene Lebensmittel zusammen zu halten. Dies trägt auf dem Heimweg dazu bei, dass die Lebensmittel kühler bleiben.
- **Geben Sie die Lebensmittel sofort in den Gefrierschrank.** Kaufen Sie keine Tiefkühlkost, es sei denn, Sie können sie sofort einfrieren. In den meisten Supermärkten und im Fachhandel sind spezielle Isoliertaschen erhältlich. Diese halten Tiefkühlkost länger kalt.
- **Tiefkühlkost auftauen,** Bei einigen Lebensmitteln ist das Auftauen vor dem Kochen unnötig. Gemüse und Nudeln können direkt in kochendes Wasser gegeben oder mit Dampf gegart werden. Eingefrorene Saucen und Suppen können in einem Topf erhitzt und langsam erwärmt werden, bis sie aufgetaut sind.
- **Frische Lebensmittel einfrieren** Schätzen Sie zuerst die Menge der einzufrierenden Lebensmittel. Wenn Sie große Mengen frischer Lebensmittel einfrieren, denken Sie daran, den Temperaturregler auf **Max** zu stellen. Dies senkt die Temperatur im Gefrierschrank, damit die Lebensmittel schneller gefrieren und so ihre Qualität beibehalten. Sie sollten damit aber sparsam umgehen, um Energie zu sparen.

Vorbereitung zum Einfrieren

- Lassen Sie gekochte Lebensmittel vollständig abkühlen.
- Kühlen Sie Lebensmittel vor dem Einfrieren möglichst in einem Kühlschrank ab.
- Überlegen Sie vor dem Einfrieren, wie Sie die Lebensmittel kochen möchten.
- Frieren Sie Lebensmittel nicht in Metallbehältern ein, wenn Sie das Gefriergut vom Tiefkühlschrank sofort in eine Mikrowelle geben möchten.
- Verwenden Sie spezielle Gefrierbeutel, die in Supermärkten erhältlich sind, Tiefkühlfolien, Kunststofftüten, Kunststoffbehälter, Aluminiumfolie für saure Lebensmittel (wie Zitrusfrüchte). Verwenden Sie keine Frischhaltefolie oder Glas. Verwenden Sie keine gebrauchten Lebensmittelbehälter (außer sie wurden gründlich gereinigt).
- Entfernen Sie so viel Luft wie möglich aus dem Behälter. Sie können eine spezielle Vakuumpumpe erwerben, die überschüssige Luft aus der Verpackung absaugt.
- Lassen Sie beim Einfrieren von Flüssigkeiten eine kleine Luftmenge im Behälter, um das Ausdehnen zu ermöglichen.

Tipps zum Einfrieren frischer Lebensmittel

- Verwenden Sie qualitativ hochwertige Lebensmittel und behandeln Sie sie möglichst wenig vor. Frieren Sie Lebensmittel in kleinen Mengen ein. Sie frieren schneller ein, benötigen weniger Zeit zum Auftauen und lassen sich besser portionieren.

- 21** Sie nutzen den Platz im Tiefkühlschrank am effizientesten, wenn Sie Flüssigkeiten (oder feste Stoffe mit Flüssigkeiten, wie z. B. Eintopf) in rechteckigen Blöcken einfrieren.

Gießen Sie die Flüssigkeit in einen Kunststoffbeutel, der sich in einem quadratischen Behälter befindet. Frieren Sie den Beutel ein, entfernen Sie ihn dann aus dem Behälter und versiegeln Sie ihn.

Aufbewahrungsorte für Lebensmittel im Kühlschrank

- 22** **1** Kühlbereich:

Dieser Bereich dient der Aufbewahrung von Lebensmitteln, die sich länger halten, wenn sie gekühlt werden. Milch, Eier, Joghurt, Fruchtsäfte, Hartkäse, z.B. Cheddar. Geöffnete Gläser und Flaschen mit Salatdressings, Saucen und Marmeladen. Fette, z. B. Butter, Margarine, fettarme Aufstriche, Speisefette und Schweineschmalz.

- 2** Kältester Bereich:

Dieser Bereich dient der Aufbewahrung von Lebensmitteln, die kühl gehalten werden müssen.

- Rohe und ungekochte Lebensmittel sollten immer eingepackt werden.
- Vorgekochte, gekühlte Lebensmittel, z. B. Fertiggerichte, Fleischpasteten, Weichkäse.
- Vorgegartes Fleisch, z. B. Schinken.
- Angemachte Salate (einschließlich abgepackte, gemischte grüne Salate, Reis, Kartoffelsalat usw.).
- Nachspeisen, z. B. Frischkäse, selbstzubereitete Speisen und Speisereste oder Sahnkekuchen.

- 3** Salatfachbereich:

Dies ist der feuchteste Bereich des Kühlschranks. Hier können Gemüse, Früchte, frische Salatzutaten (z.B. ungewaschener ganzer Kopfsalat, Tomaten, Radieschen usw.) gelagert werden.



Anmerkungen:

- Wir empfehlen, sämtliche im Salatfach befindliche Speisen einzuwickeln.
- Rohes Fleisch, Geflügel und Fisch stets einpacken und in der untersten Ablage auf der Unterseite des Kühlschranks aufbewahren. Dieses vermeidet ein Tropfen auf andere Lebensmittel oder das Berühren anderer Lebensmittel. Lagern Sie keine brennbaren Gase oder Flüssigkeiten im Kühlschrank.

Tipps für den Wasserspender (mod.949322 - 2P 300 A+ D WMEC)

Der Kühlschrank verfügt über einen Wasserspender, mit dem ein Becher leicht mit Wasser gefüllt werden kann und der fast sofort kaltes Wasser liefert.

Der Wasserspender verfügt über einen Tank, der mit **3,0** Liter Wasser gefüllt werden kann. Befolgen Sie zum Gebrauch des Wasserspenders folgende Anweisungen:

- Öffnen Sie die Kühlschranktür, um sicherzustellen, dass der Wasserspender gut befestigt ist.

- 23** Öffnen Sie den Filterdeckel des Wassertanks.

Füllen Sie langsam Wasser in den Tank, bis er voll ist.

Schließen Sie den Filterdeckel wieder.

- ① Filterdeckel
- ② Wassertankdeckel
- ③ Wassertank

- 24** Sobald der Wassertank gefüllt ist, stellen Sie den Temperaturregler auf die maximale Einstellung und warten Sie **30** Minuten.

Füllen Sie mit dem Wasserspender einen Becher.

- ① Wasserhahn

- Beim Gebrauch des Wasserspenders kann etwas Wasser abtropfen und sich auf der Unterseite des Wasserspenders ansammeln. Wischen Sie das Wasser ggf. mit einem Tuch auf.
- Entfernen Sie den Becher erst, wenn kein Wasser mehr heraustropft.

Empfohlene Aufbewahrungsdauer

Für die empfohlene Aufbewahrungsdauer von Lebensmittel lesen Sie die Angaben auf den Lebensmittelverpackungen.

Reinigung und Pflege



ACHTUNG

Stromschlaggefahr!

Schalten Sie vor Wartungs-/Reinigungsarbeiten das Gerät aus. Ziehen Sie den Netzstecker aus der Steckdose. Sie können auch die Sicherung entfernen oder den Schutzschalter auslösen.

Abtauen

- Nach einiger Zeit kommt es in bestimmten Bereichen im Kühl-/Gefrierschrank zu Eisbildung. Dieses Eis kann als vorübergehende Maßnahme mit einem Kunststoffeiskratzer entfernt werden.
- Verwenden Sie keine spitzen Gegenstände oder Gegenstände aus Metall.
- Jedoch ist ein vollständiges Abtauen einmal im Jahr notwendig oder wenn die Eisschicht **5** mm Dicke übersteigt (Der Wirkungsgrad des Geräts kann ansonsten nicht beibehalten werden).

Es muss durchgeführt werden, wenn die Eisschicht nicht mehr abgekratzt werden kann oder die Einlagerung von Lebensmitteln behindert wird. Wählen Sie einen Zeitpunkt aus, in dem wenig Tiefkühlkost eingelagert ist.

- Nehmen Sie die Tiefkühlkost heraus. Schalten Sie das Gerät aus. Ziehen Sie den Netzstecker und lassen Sie die Türen offen stehen.
 - Idealerweise sollten die tiefgefrorenen Lebensmittel in einem anderen Kühl-/Gefrierschrank aufbewahrt werden. Wenn dies nicht möglich ist, wickeln Sie das Gefriergut zuerst in mehrere Lagen Zeitungspapier oder in große Handtücher und dann in einer dicken Woldecke/Decke ein. Bewahren Sie sie an einem kühlen Ort auf.
- 25** Entfernen Sie mit dem Kunststoffschaber so viel Eis wie möglich.

- Stellen Sie zur Beschleunigung des Abtauvorgangs Schüsseln mit warmem Wasser in den Innenraum des Geräts. Sobald sich das Eis löst, entfernen Sie es mit dem Kunststoffschaber.
- Reinigen Sie das Gerät, wenn das Abtauen abgeschlossen ist.

Reinigung des Innenraums

- Reinigen Sie nach dem Abtauen den Innenraum des Geräts mit einer schwachen Natronlösung. Spülen Sie mit einem feuchten Schwamm oder Tuch und warmem Wasser nach. Anschließend trocken reiben.
- Reinigen Sie die Fächer in warmer Seifenlauge und achten Sie darauf, dass sie vollständig trocken sind, bevor Sie sie in das Gerät einsetzen.
- Auf der Rückwand des Kühlschranks bildet sich Kondenswasser. Dies läuft allerdings normalerweise entlang der Rückwand in die Öffnung hinter dem Salatfach.

- 26 In der Ablauföffnung sitzt ein Reinigungsstift. Achten Sie darauf, dass keine kleinen Speisestücke in den Ablauf gelangen. Nachdem Sie den Innenraum gereinigt und jegliche Speisereste aus und um die Öffnung herum entfernt haben, verwenden Sie den Reinigungsstift, um sicherzustellen, dass der Ablauf nicht verstopft ist.

Reinigung der Außenseiten

- Verwenden Sie zum Reinigen der Außenseiten des Geräts normale nicht-scheuernde Reinigungsmittel, die mit warmem Wasser verdünnt wurden.
- Das Gitter des Kondensators auf der Rückseite des Geräts und die angrenzenden Komponenten können mit einem weichen Bürstenaufsatz abgesaugt werden.
- Verwenden Sie keine scharfen Reinigungsmittel, Scheuerschwämme oder Lösungsmittel zum Reinigen der Geräteteile.

Vor einem Urlaub

- Schalten Sie den Kühlschrank aus und ziehen Sie dann den Netzstecker aus der Steckdose.
- Entfernen Sie alle Lebensmittel.
- Reinigen Sie den Kühlschrank.
- Lassen Sie den Deckel etwas geöffnet, um die mögliche Bildung von Kondenswasser, Schimmel oder Gerüchen zu vermeiden. Halten Sie Kinder vom Gerät fern.
- **Kurzurlaub:** Lassen Sie den Kühlschrank während eines Urlaubs von weniger als 3 Wochen weiter laufen.
- **Langer Urlaub:** Wenn das Gerät mehrere Monaten nicht verwendet wird, entfernen Sie alle Lebensmittel und ziehen Sie den Netzstecker. Reinigen und trocknen Sie den Innenraum gründlich. Lassen Sie zur Vermeidung von Geruchs- und Schimmelbildung die Tür etwas geöffnet oder bauen die Tür aus.

Umsetzen des Geräts

- **Schalten Sie das Gerät nach dem Umsetzen erst nach 4 Stunden wieder ein.** Nach dem Umsetzen muss das Gerät 4 Stunden lang ruhen. Dadurch kann sich die Kühlflüssigkeit absetzen.
- Decken Sie keine Lüftungsschlitze oder Gitter Ihres Geräts ab. Die Lüftungsschlitze und Gitter dürfen auch nicht blockiert werden.

Wartung



ACHTUNG

- Dieses Gerät muss von einem autorisierten Techniker gewartet und es dürfen nur Originalersatzteile verwendet werden.
- Sie dürfen unter keinen Umständen versuchen, das Gerät selbst zu reparieren. Reparaturen, die von unerfahrenen Personen ausgeführt wurden, können zu Verletzungen oder ernsthaften



Fehlfunktionen führen. Wenden Sie sich an den Händler, bei dem Sie das Produkt erworben haben.

- Wenn das Gerät für längere Zeit nicht verwendet wird, ziehen Sie den Netzstecker, leeren Sie es aus und reinigen Sie es gründlich. Lassen Sie die Gerätetür etwas offen stehen, um unangenehme Gerüche zu vermeiden.

Auswechseln des Leuchtmittels der Innenbeleuchtung

- **Schalten Sie vor dem Austauschen des Leuchtmittels stets das Gerät aus. Ziehen Sie dann den Netzstecker aus der Steckdose.**
- Halten Sie die Leuchtmittelabdeckung fest und heben Sie sie an.
- Entfernen Sie das alte Leuchtmittel durch Drehen gegen den Uhrzeigersinn.

- Ersetzen Sie das Leuchtmittel durch ein neues (10 W), indem Sie es im Uhrzeigersinn drehen, bis es sicher im Lampensockel sitzt.
- Setzen Sie die Leuchtmittelabdeckung wieder auf und schließen Sie das Gerät erneut an die Steckdose an. Schalten Sie es ein.

Fehlerbehebung

Problem	Mögliche Ursachen/Lösungen:
Leistungsabfall.	Vermeiden Sie häufiges Öffnen der Tür.
Das Gerät ist außergewöhnlich kalt.	Möglicherweise haben Sie den Temperaturregler versehentlich auf eine kältere Einstellung gestellt.
Das Gerät ist außergewöhnlich warm.	Der Kompressor arbeitet nicht. Drehen Sie den Temperaturregler auf die maximale Einstellung und warten Sie einige Minuten. Wenn kein brummendes Geräusch ertönt, ist er defekt. Wenden Sie sich an den örtlichen Händler, bei dem Sie das Gerät erworben haben.
Das Gerät funktioniert nicht.	Kontrollieren Sie, ob es an eine Steckdose angeschlossen und eingeschaltet ist. Kontrollieren Sie, ob die Sicherung im Stecker durchgebrannt ist. Die Kühl-/Gefrierschrank-Kombination sollte in einem gut belüfteten Raum mit einer Umgebungstemperatur zwischen 16 °C bis 38 °C aufgestellt werden. Wenn das Gerät ausgeschaltet wurde, warten Sie 30 Minuten, bevor sie wieder einschalten, damit sich die Kühlflüssigkeit setzen kann.

Problem	Mögliche Ursachen/Lösungen:
Auf der Außenseite des Geräts tritt Kondenswasser auf.	Dies ist aufgrund einer Änderung der Raumtemperatur möglich. Wischen Sie alle Feuchtigkeitsreste ab. Wenn das Problem weiterhin besteht, wenden Sie sich an den örtlichen Händler, bei dem Sie das Gerät erworben haben.
Gurgelnde/zischende Geräusche während des Betriebs.	Diese Geräusche entstehen durch die Zirkulation des Kältemittels im Kühlsystem. Sie sind seit der Einführung von FCKW-freien Gasen stärker zu vernehmen. Das ist kein Fehler und die Leistung des Geräts wird nicht weiter beeinträchtigt.
Brummen, Surren oder Pulsieren.	Der Kompressormotor arbeitet und pumpt das Kältemittel im Systemkreislauf.

Entsorgung Ihres Altgeräts

ENTSORGUNG VON ELEKTRISCHEN UND ELEKTRONISCHEN ABFÄLLEN



Dieses Gerät trägt das Symbol WEEE (Elektrisches oder elektronisches Altgerät), was bedeutet, dass es nach dem Ende des Lebenszyklus nicht mit dem Hausmüll entsorgt werden darf, sondern den örtlichen Sammelstellen zur Abfalltrennung zugeführt werden muss. Abfallverwertung trägt zum Umweltschutz bei.

UMWELTSCHUTZ - RICHTLINIE 2012/19/EU

Zum Schutz unserer Umwelt und Gesundheit müssen elektrische und elektronische Altgeräte nach den klar vorgegebenen Regeln entsorgt werden, die sowohl von Lieferanten als auch von Benutzern zu befolgen sind.

Daher darf Ihr Gerät, welches auf seinem Typenschild oder der Verpackung mit dem Symbol



gekennzeichnet ist, keinesfalls in einer öffentlichen oder privaten Mülltonne für Hausmüll entsorgt werden. Der Benutzer muss das Gerät den örtlichen Abfall-Sortierstellen zum Recycling oder zur Wiederverwendung zu anderen Zwecken im Sinne der Richtlinie übergeben.

¡Muchas gracias!

Muchas gracias por haber elegido nuestro producto VALBERG. Seleccionado, testado y recomendado por ELECTRO DEPOT. Los productos de la marca VALBERG le garantizan una facilidad de uso, un rendimiento eficaz y una calidad impecable.

Con este dispositivo puede estar seguro de que siempre quedará satisfecho al utilizarlo.

Bienvenido a ELECTRO DEPOT.

Visite nuestra página web: www.electrodepot.es



A**Antes de empezar**

64 Indicaciones de seguridad

B**Descripción del dispositivo**

67 Lista de partes
67 Especificaciones técnicas

C**Uso del dispositivo**

68 Instalación
68 Inversión del movimiento de la puerta
70 Antes de usar
71 Uso

D**Mantenimiento y limpieza**

75 Mantenimiento y limpieza
79 Solución de problemas

E**Eliminación**

80 Desecho de su dispositivo obsoleto

Indicaciones de seguridad

POR FAVOR, LEA ESTE MANUAL CON DETENIMIENTO ANTES DE UTILIZAR EL DISPOSITIVO Y CONSÉRVELO PARA SU USO EN FUTURAS OCASIONES.

Información general

- Es peligroso que personas que no sean personal de servicio autorizado realicen reparaciones o mantenimiento que involucren la extracción de las carcasas. Para evitar riesgos de descargas eléctricas, no intente reparar esta unidad usted mismo.
- No utilice aparatos eléctricos tales como secadores de pelo o calentadores para descongelar su refrigerador/congelador.
- Los contenedores con gases o líquidos inflamables pueden tener fugas a bajas temperaturas.
- No almacene contenedores con materiales inflamables, tales como latas de aerosoles, cartuchos de relleno para extintores de incendios, etc. en el aparato.
- No deje bebidas carbonatadas o con gas en el compartimiento del congelador. Las paletas heladas pueden producir “quemaduras por escarcha/congelamiento” si se consumen directamente después de sacarlas del aparato.
- No saque artículos desde el compartimiento del aparato si sus manos están mojadas/húmedas, ya que esto podría provocar abrasión en su piel o “quemaduras por escarcha/congelamiento”.
- Las botellas y latas no deben dejarse en el compartimiento del congelador, ya que pueden estallar cuando su contenido se congele.
- Se debe seguir el periodo de almacenamiento recomendado por el fabricante. Consulte las instrucciones pertinentes.
- No permita que los niños alteren los controles o que jueguen con el aparato.
- El aparato es pesado. Preste especial atención al moverlo.
- Es peligroso alterar la especificación o intentar modificar este producto de alguna manera.
- No almacene gases o líquidos inflamables en el aparato.
- Si el cable de alimentación se daña, el fabricante, su agente de servicio o per-

sonas igualmente calificadas deben encargarse de la reparación, a fin de evitar peligros.

- Este aparato pueden utilizarlo niños a partir de los 8 años en adelante y personas con facultades físicas, sensoriales o mentales reducidas o con falta de experiencia y conocimiento, siempre que lo hagan bajo supervisión o siguiendo las instrucciones relativas al uso del aparato de forma segura y que tengan conocimiento de los riesgos que entraña. Los niños no deben jugar con el aparato. Los niños no deben realizar la limpieza y mantenimiento sin supervisión.
- Este aparato está previsto para un uso doméstico o similar, como
 - áreas de cocina para empleados en tiendas, oficinas y otros ambientes de trabajo;
 - granjas y uso de clientes en hoteles, moteles y otro tipo de ambientes residenciales;
 - Ambientes de *Bed and breakfast*;
 - banquetería y aplicaciones similares no minoristas.
- Mantenga las aberturas de ventilación, en la carcasa del producto o en la es-

tructura integrada, libres de obstrucción.

- No utilice dispositivos mecánicos u otros para acelerar el proceso de descongelamiento, aparte de los recomendados por el fabricante.
- No dañe el circuito refrigerante.
- No utilice dispositivos eléctricos dentro de los compartimientos de almacenamiento de alimentos del producto, a menos que sean del tipo recomendado por el fabricante.
- No almacene sustancias explosivas, tales como latas de aerosol con aplicadores inflamables en este producto.

Eliminación

- Los aparatos antiguos aún poseen un valor residual. Un método de eliminación amigable con el medioambiente garantizará que las materias primas valiosas puedan recuperarse y reutilizarse.
- El refrigerante utilizado en su aparato y los materiales de aislamiento requieren procedimientos de eliminación especiales. Antes de desechar el producto, asegúrese de que ninguna de las tuberías de la parte posterior del aparato esté

dañada. La información actualizada para las opciones de eliminación de su aparato antiguo y del empaque del nuevo pueden obtenerse en su oficina municipal local.

Bloqueos

- Si su aparato posee un seguro para evitar que los niños queden atrapados en su interior, mantenga la llave alejada del alcance y no cerca del aparato.
- Si desechará un aparato antiguo, rompa todos los seguros antiguos como medida de protección.

ESTE PRODUCTO DEBE CONECTARSE A TIERRA

- Este aparato posee un enchufe apto para su uso en hogares con tomas de corriente que cumplan con las especificaciones de corriente.
- Si el enchufe incluido no es apto para sus tomas de corriente, se debe cortar y desechar cuidadosamente.
- Para evitar un posible riesgo de descarga eléctrica, no inserte el enchufe descartado en una toma de corriente.
- Este aparato cumple con las siguientes directivas ECC:

- 2014/35/EC (Directiva de baja tensión)
- 2014/30/EU (Directiva EMC).

- Puede consultar la información relativa a la instalación, la manipulación, el mantenimiento, la sustitución de lámparas y de cómo de sechar este aparato en el siguiente párrafo del presente manual.

Lista de partes

- | | |
|--|--|
| 1 Estante del congelador | 7 Estante para huevos |
| 2 Control de temperatura | 8 Estante inferior para botellas |
| 3 Estante del refrigerador | 9 Estante inferior para botellas |
| 4 Cubierta del compartimiento para mantener ensaladas | 10 Estante superior para botellas |
| 5 Compartimiento para mantener ensaladas | 11 Dispensador de agua (Mod.949322) |
| 6 Patas de nivelación | 12 Estante pequeño para botellas |

- Las imágenes de este manual de instrucciones son meramente indicativas; revise su aparato para más detalles.

Especificaciones técnicas

Frigorífico - congelador		
Marca comercial:	Valberg	Valberg
Modelo:	949322 - 2P 300 A+ D WMEC	949373 - 2P 302 A+ XMEC
Tensión nominal:	220-240 V~, 50 Hz	220-240 V~, 50 Hz
Corriente nominal:	0,6 A	0,6 A
Potencia de la iluminación:	10 W	10 W
Volumen de llenado (en total):	225 L + 72 L	230 L + 72 L
Zona climática:	N / ST	N / ST
Refrigerante:	R600a (54 g)	R600a (54 g)
Consumo de energía:	265 kWh/año	259 kWh/año

Tipo de protección:	I	I
Peso neto:	51 kg	51 kg
Espuma:	CYCLOPENTANO	CYCLOPENTANO
Clase de eficiencia energética:	A+	A+
Autonomía:	25 h	25 h
Capacidad de congelación:	3,5 kg / 24 h	3,5 kg / 24 h
Nivel de ruido:	42 dB	42 dB

Instalación

Ubicación

- Al seleccionar una posición para el aparato, asegúrese de que el piso esté plano y firme, y de que la habitación esté bien ventilada, con una temperatura promedio desde 16 °C a 38 °C.
- Evite posicionar el aparato cerca de una fuente de calor; por ejemplo, cocina, hervidor o radiador.
- Evite la luz solar directa en construcciones anexas o solanas. Si dejará el aparato en una construcción anexa como un estacionamiento, asegúrese de dejarlo sobre el curso de aguas; de lo contrario, se producirá condensación en el gabinete del aparato.
- Jamás deje el aparato en un muro con descanso, en gabinetes de pared a pared o en muebles mientras esté en uso. La parrilla de la parte posterior y los paneles frontales pueden calentarse. Asegúrese de mantener suficiente espacio en todas direcciones (parte posterior: ≥ 9 cm; ambos costados: ≥ 2 cm).
- No tape el producto con ninguna cobertura.

Nivelación del aparato

- 1 Si no está nivelado, la alineación del sello magnético y de la puerta se verán afectados y podrían provocar un funcionamiento incorrecto del aparato.

Al dejar el aparato en su ubicación final, ajuste las patas de nivelación en la parte frontal girándolas.

Inversión del movimiento de la puerta

Desmontaje de la puerta

- 2 Utilice una herramienta para extraer el tornillo desde la cubierta de la bisagra. Luego, extraiga la cubierta de la bisagra.

Inserte la línea de comunicación en el orificio de la parte superior del gabinete.

- 3 Utilice una herramienta para extraer los 4 tornillos de la cubierta de la bisagra superior y luego extraiga ésta última.

Extraiga el buje de la puerta y la cubierta pequeña del extremo de la puerta.

- 4 Utilice una herramienta para extraer los 2 tornillos y así extraer la cubierta del orificio de la parte superior del gabinete y saque la línea de comunicación del gabinete hacia afuera del orificio.

Extraiga la cubierta pequeña del extremo de la puerta y saque tanto el buje como la línea de comunicación de la puerta.

- 5 Mueva la puerta del refrigerador hacia arriba sobre 500 mm para extraerla.
- 6 Utilice una herramienta para extraer los 3 tornillos de la cubierta de la bisagra intermedia y luego extraiga ésta última.
- 7 Mueva la puerta del congelador hacia arriba sobre 500 mm para extraerla.
- 8 Extraiga las patas frontales ajustables bajo la bisagra inferior. Utilice una herramienta para extraer los 4 tornillos de la cubierta de la bisagra inferior y luego desmonte ésta última.
- 9 El desmontaje de la puerta ha concluido.

Montaje de la puerta y accesorios de la bisagra inferior en las posiciones correspondientes del otro costado

- 10 Utilice una herramienta para extraer el buje de la puerta y móntelo en la posición correspondiente del otro costado.
- 11 Utilice una herramienta para extraer los tornillos del tope y móntelos en el otro costado de la puerta.
- 12 El tope de la puerta del congelador izquierdo es distinto al derecho.
- 13 Utilice una herramienta para extraer el eje y los dos topes de la bisagra inferior y luego móntelos en la posición que se indica.

- 1 Esta situación se aplica a la puerta abierta a la derecha.
- 2 Esta situación se aplica a la puerta abierta a la izquierda.

Montaje de la puerta del refrigerador y del conjunto de piezas en el costado opuesto

- 14 Extraiga la pata frontal ajustable como se indica. Luego, monte la bisagra inferior en el otro costado del gabinete y fije los tornillos utilizando una herramienta.
- 15 Ensamble la pata frontal ajustable más corta en el costado de la bisagra inferior y ajuste la altura de la pata para que el refrigerador quede nivelado.
- 16 Instale la puerta del congelador y gire la bisagra intermedia en 180° para luego montarla en el otro costado del gabinete.
- Utilice un destornillador para fijar los 3 tornillos de la bisagra intermedia.
 - Instale la puerta del refrigerador y ensamble la bisagra superior al otro costado del gabinete; utilice una herramienta para atornillar los 4 tornillos que fijan la bisagra superior.
 - Conecte la línea de comunicación de la puerta y del gabinete e instale la cubierta de la bisagra superior para luego fijarla utilizando un tornillo.

- 17** Ensamble la cubierta completa en el otro costado del gabinete y utilice una herramienta para atornillar la cubierta.

El desmontaje de la puerta ha concluido.

- 18** Puerta abierta desde la derecha.
- 19** Puerta abierta desde la izquierda.



PRECAUCIÓN

Revise dos veces que la puerta esté alineada correctamente y que los sellos estén cerrados en ambos costados. De ser necesario, reajuste las patas de nivelación.

- Si desea que el desplazamiento de la puerta se invierta, le recomendamos contactar a un técnico calificado.
- Intente invertir la puerta por usted mismo solo si cree estar calificado para ello.
- Guarde todas las piezas que retire para volver a instalar la puerta.
- Deje el aparato sobre algo sólido, de manera tal que no se deslice durante el proceso.
- No coloque el aparato horizontalmente ya que podría dañar el sistema de refrigeración. Asegúrese de que el aparato está desenchufado y vacío. Le recomendamos que 2 personas manipulen el aparato durante el montaje.

Antes de usar

Limpieza antes de usar

- Limpie el interior del aparato con una solución débil de bicarbonato de sodio. Luego, enjuague utilizando agua tibia y una esponja o paño húmedo.
- Lave las canastas y estantes con agua tibia jabonosa y seque completamente antes de devolver a las posiciones originales.
- Las piezas externas pueden limpiarse con cera pulidora.

Antes de desconectar el aparato

- Revise que posea una toma de corriente compatible con el enchufe del aparato.

Conexión eléctrica

- El uso inadecuado del enchufe conectado a tierra puede provocar riesgo de descarga eléctrica. Si el cable se daña, haga que un centro de servicio autorizado lo reemplace.
- El refrigerador debe conectarse adecuadamente a tierra pro su seguridad.
- El cable de alimentación del refrigerador posee un enchufe de tres puntas que se acopla a tomas de corriente universales de tres orificios a fin de minimizar la posibilidad de sufrir descargas eléctricas. Bajo ninguna circunstancia corte o extraiga la tercera punta a tierra del cable de alimentación.
- Este refrigerador requiere una toma de corriente estándar de **220-240 V~**, **50 Hz** con tres orificios y conexión a tierra.
- Este aparato no está diseñado para usarse con un inversor.

- El cable debe asegurarse detrás del aparato y no dejarse expuesto o colgando para así evitar lesiones accidentales.
- Jamás desconecte el aparato tirando el cable de alimentación. Sostenga siempre el enchufe firmemente y tire desde él.
- No utilice un cable de extensión con este aparato. Si el cable de alimentación es demasiado corto, haga que un servicio técnico o electricista calificado instalen una nueva toma de corriente cerca del aparato. El uso de un cable de extensión puede afectar negativamente el desempeño del aparato.

Antes de encender el aparato



ADVERTENCIA

No encienda el aparato sino hasta 4 horas después de moverlo.

- El fluido refrigerante necesita tiempo para asentarse. Si el aparato se apaga en algún momento, espere **30** minutos antes de volver a encenderlo para así permitir que el fluido refrigerante se asiente.

Antes de llenar el aparato

Antes de almacenar alimentos, enciéndalo y espere **24** horas, para así asegurarse de que funciona correctamente y logra la temperatura correcta.

Uso

Cómo ajustar la temperatura

- La temperatura del refrigerador y compartimiento congelador se regula mediante el control de temperatura de la pared interior del compartimiento del refrigerador.
- Le recomendamos encarecidamente que utilice un termostato para congeladores a fin de verificar que la temperatura esté bajo **-18 °C** antes de guardar alimentos. Esto normalmente toma de **2 a 3** horas.

- 20** Las marcas de la perilla son los niveles de temperatura, **NO** los grados de temperatura exactos.

0 es para **APAGADO** y **7** representa la temperatura más baja.

Primero, mueva el control de temperatura a la posición **4**. Para reducir la temperatura del refrigerador, mueva el control al **7** y revise después de **1** hora.



Nota: el aparato podría no funcionar a la temperatura correcta si está en una sala particularmente caliente o fría, o bien si abre la puerta demasiado a menudo.

En uso

- El aparato podría no funcionar de manera consistente (posiblemente por el descongelamiento de los contenidos o por un aumento en la temperatura del compartimiento de alimentos congelados) cuando se utiliza durante un periodo de tiempo extenso bajo el extremo frío del rango de temperatura para el cual el aparato refrigerante está diseñado.

- Para este aparato, tenga en cuenta que su clase climática es **ST**, y que la temperatura ambiental debe ir de **16 °C a 38 °C**.
- La temperatura interna podría verse afectada por factores tales como la ubicación del aparato refrigerante, temperatura ambiente y frecuencia de aperturas de la puerta.
- Las bebidas efervescentes no deben almacenarse en los compartimientos del congelador o en compartimientos de baja temperatura.
- Alimentos como cubos de hielo, si se consumen inmediatamente tras quitarlos desde el compartimiento del congelador, pueden provocar quemaduras en la piel.
- No supere el periodo de almacenamiento indicado por el fabricante de los alimentos.
- Un incremento de temperatura en los alimentos congelados durante un descongelamiento manual, mantenimiento o limpieza podría reducir el tiempo de duración de los artículos preservados.
- Es mejor envolver los alimentos congelados en las varias capas de los estantes de vidrio.
- **Importante!** En caso de un descongelamiento accidental, por ejemplo si la energía se ha cortado durante un extenso periodo de tiempo, los alimentos descongelados deben consumirse rápidamente o cocinarse inmediatamente y luego recongelarse (después de cocinarse).
- La puerta del evaporador puede usarse para almacenar alimentos.
- Mantenga las carnes crudas en un plato lo suficientemente grande como para recolectar los jugos y cúbralo con una película de papel metálico o plástico.
- **Deje espacio alrededor de los alimentos.** Esto permite que el aire frío circule alrededor del refrigerador, garantizando que todas las partes del refrigerador se mantengan frías.
- **¡Envuelva los alimentos!** Para evitar la transferencia de sabores y el secado de los alimentos, éstos deben empacarse o cubrirse por separado. Las frutas y vegetales no necesitan envolverse.
- **Los alimentos pre cocidos deben enfriarse adecuadamente.** Deje enfriar los alimentos pre cocidos antes de guardarlos en el refrigerador. Esto ayudará a evitar que la temperatura interna del refrigerador incremente.
- **¡Cierre la puerta!** Para evitar que el aire frío escape, intente limitar el número de veces que abre la puerta. Al regresar de realizar sus compras, clasifique los alimentos que guardará en su refrigerador antes de abrir la puerta. Abra la puerta solo para ingresar o sacar alimentos.

Consejos para comprar alimentos congelados

- **Su congelador es de 4 estrellas** . Al comprar alimentos congelados, vea las pautas de almacenamiento del empaque. Podrá almacenar cada artículo congelado por el periodo de tiempo indicado en la clasificación de 4 estrellas. Este suele ser el periodo indicado como «consumir preferentemente antes de» indicado en el empaque.

Consejos para mantener sus alimentos perfectos

- **Tenga especial cuidado con la carne y el pescado.** Los alimentos cocinados siempre deben almacenarse en un estante sobre las carnes crudas para así evitar la transferencia de bacterias.

- **Revise la temperatura del aparato.** Revise la temperatura del gabinete de alimentos congelados en la tienda donde realiza sus compras. Debiera indicar una temperatura inferior a -18°C .
- **Revise los paquetes cuidadosamente.** Asegúrese de que el empaque de los alimentos congelados esté en perfectas condiciones.
- **Compre los alimentos congelados al final.** Compre siempre los productos congelados al final de su viaje de compras.
- **Mantenga los alimentos congelados juntos.** Intente mantener los alimentos congelados juntos durante la compra y de vuelta a su casa, ya que esto ayudará a mantener los alimentos más fríos.
- **Almacene los alimentos inmediatamente.** No compre alimentos congelados a menos que pueda almacenarlos inmediatamente. Se pueden comprar bolsas con aislamiento especial en la mayoría de los supermercados y tiendas de ferretería. Estas mantienen a los alimentos congelados por un tiempo mayor.
- **Descongelamiento de alimentos congelados.** Para algunos alimentos, no es necesario descongelarlos antes de cocinarlos. Los vegetales y la pasta pueden añadirse directamente al agua hirviendo o bien cocinarse al vapor. Las salsas y sopas congeladas pueden dejarse en un sartén y calentarse a fuego lento hasta descongelarse.

Consejos para congelar alimentos frescos

- Utilice alimentos de calidad y manipúlelos lo menor posible. Congele alimentos en cantidades pequeñas. Esto permite un congelamiento más rápido, toma menos tiempo de descongelar y le permite comer en la cantidad necesaria.
- **Congelamiento de alimentos frescos.** Primero, estime la cantidad de alimentos que congelará. Si congelará grandes cantidades de alimentos frescos, recuerde girar el dial de control a la posición Max. Esto bajará la temperatura del congelador, congelando así sus alimentos más rápidamente y ayudando a mantenerlos en buen estado. Sin embargo, esto no debe hacerse muy seguido a fin de conservar energía.

Preparaciones para el congelamiento

- Deje enfriar los alimentos cocinados completamente.
- De ser posible, enfríe los alimentos en un refrigerador antes de congelarlos.
- Considere cómo desea cocinar los alimentos antes de congelarlos.
- No congele alimentos en contenedores metálicos, ya que tal vez desee introducirlos más adelante directamente en un horno de microondas tras sacarlos del congelador.
- Utilice bolsas especiales para congeladores (disponibles en supermercados), película para congeladores, bolsas de polietileno, contenedores plásticos y película de aluminio para alimentos ácidos (tales como frutas cítricas). No utilice película adherente delgada o vidrio. No utilice contenedores para alimentos usados (a menos que los lave exhaustivamente)
- Excluya la mayor cantidad de aire del contenedor que le sea posible. Podría adquirir una bomba de vacío especial que succiona el exceso de aire del empaque.
- Deje una pequeña cantidad de "espacio de aire" al congelar líquidos, para permitir su expansión.

- 21** Puede utilizar el espacio del congelador con mayor eficiencia si congela líquidos (o sólidos con líquidos, como estofados) en bloques cuadrados.

Vierta el líquido en una bolsa de polietileno que esté dentro de un contenedor cuadrado. Congele de esta manera, luego extraiga desde el contenedor y selle la bolsa.

Dónde almacenar sus alimentos en el refrigerador

- 22** **1** Zona fría:

Esta zona sirve para almacenar alimentos que pueden durar por más tiempo si se mantienen fríos. Leche, huevos, yogurt, jugos de fruta, quesos duros (como queso Cheddar). Jarras y botellas abiertas de aderezos para ensaladas, salsas y mermeladas. Grasas, como mantequilla, margarina, salsas para untar bajas en grasa, grasas de cocina y manteca.

- 2** Zona más fría:

Sirve para almacenar alimentos que deben mantenerse fríos.

- Los alimentos crudos y sin cocinar siempre deben envolverse.
- Alimentos enfriados pre cocinados, como platos listos, pasteles de carne, quesos suaves.
- Carnes pre cocidas (como jamón).
- Ensaladas preparadas (incluidas ensaladas verdes mixtas pre empacadas, arroz, ensalada de papas, etc.).
- Postres, tales como Fromage frais, alimentos preparados en casa y sobras de pasteles de crema.

- 3** Zona del canasto para ensaladas:

Es la zona más húmeda del refrigerador. Aquí pueden almacenarse vegetales, frutas, ingredientes para preparar ensaladas frescas (lechuga entera sin lavar, tomates enteros, rábanos, etc.).



Indicaciones:

- Recomendamos que todos los artículos almacenados en el contenedor para ensaladas se envuelvan.
- Siempre envuelva y almacene carnes crudas, aves y pescado en el estante inferior del fondo del refrigerador. Esto evitará que goteen hacia otros alimentos o que los toquen. No almacene gases o líquidos inflamables en el refrigerador.

Consejos para el dispensador de agua (mod.949322 - 2P 300 A+ D WMEC)

El refrigerador incluye un dispensador de agua que facilita el llenado de su vaso de agua y el acceso a agua fría casi inmediatamente.

El dispensador de agua incluye un tanque de 3.0 litros de agua que debe llenarse. Para usar el dispensador de agua, siga estas instrucciones:

- Abra la puerta del refrigerador para asegurarse de que el dispensador de agua esté bien fijo.

Mantenimiento y limpieza



ADVERTENCIA
¡Peligro de descarga eléctrica! Antes de realizar mantenimiento o de limpiar, apague el aparato y desconecte el cable de alimentación, o bien apáguelo y extraiga el disyuntor o fusible.

- 23** Abra la tapa del filtro del tanque de agua.

Llene lentamente el tanque de agua hasta que esté lleno.

Cierre la tapa del filtro.

- ① Tapa del filtro
- ② Tapa del tanque de agua
- ③ Tanque de agua

- 24** Cuando esté lleno, mueva el control de temperatura al ajuste máximo y vuelva en **30** minutos.

Llene su taza utilizando el dispensador de agua.

- ① Interruptor del dispensador de agua
- Al utilizar el dispensador de agua, puede que un poco gotee y se acumule al fondo del dispensador de agua. Limpie con un paño según sea necesario.
 - No saque la taza sino hasta que ya no caiga agua.

Periodos de almacenamiento recomendados

Para conocer el tiempo de almacenamiento recomendado para los alimentos, consulte la información indicada en el empaque.

Descongelación

- Tras un periodo de uso, podría acumularse escarcha en ciertas áreas en el compartimiento del refrigerador/congelador. Como medida temporal, este escarcha debe rasparse utilizando un raspador plástico.
- No utilice un instrumento metálico o afilado.
- Sin embargo, será necesario realizar un descongelamiento total aproximadamente una vez al año, o si la capa de escarcha supera los **5** mm (momento en el cual es difícil mantener la eficiencia del aparato).

Esto debiera realizarse si la acumulación de escarcha no puede rasparse, o si comienza a interferir con el almacenamiento de alimentos. Seleccione un momento en que la cantidad de alimentos congelados sea baja.

- Saque los alimentos congelados, apague el aparato y deje las puertas abiertas.
- Idealmente, los alimentos congelados deben dejarse en otro refrigerador/congelador. Si esto no es posible, envuelva los alimentos primero en varias láminas de papel de periódico o toallas grandes y luego en una sábana o alfombra gruesa y déjelos en un lugar frío.

25 Extraiga la mayor cantidad posible de acumulación de escarcha utilizando el raspador plástico.

- Para acelerar el descongelamiento, deje recipientes con agua caliente dentro del gabinete del aparato. A medida que la escarcha sólida se suelte, sáquela con el raspador plástico.
- Tras completarse el descongelamiento, limpie el aparato.

Limpieza de las piezas internas

- Tras descongelar, limpie el interior del aparato con una solución débil de bicarbonato de sodio. Enjuague utilizando agua tibia y una esponja o paño húmedo y seque.
- Lave las canastas con agua jabonosa tibia y asegúrese de que se sequen completamente antes de volver a insertarlas en el aparato.
- Se formará condensación en la parte posterior del refrigerador; sin embargo, normalmente bajará por la parte posterior hacia el orificio de drenaje detrás del contenedor de ensaladas.

26 El orificio de drenaje tendrá una “punta de limpieza” insertada. Esto garantiza que pequeños trozos de alimentos no ingresen al drenaje. Tras haber limpiado el interior y extraído cualquier residuo de alimentos en torno al orificio, utilice la “punta de limpieza” para asegurarse de que no haya bloqueos.

Limpieza de las piezas externas

- Utilice un detergente estándar no abrasivo diluido en agua tibia para limpiar el exterior del aparato.
- La parrilla del condensador en la parte posterior del aparato y los componentes adyacentes pueden aspirarse utilizando un accesorio de cepillo suave.
- No utilice limpiadores fuertes, almohadillas abrasivas o solventes para limpiar partes del aparato.

Antes de irse de vacaciones

- Apague el refrigerador y desconéctelo de la toma de corriente.
- Extraiga todos los alimentos.

- Limpie el refrigerador.
- Deje la tapa abierta levemente para así evitar la posible formación de condensación, moho u olores. Mantenga a los niños alejados del aparato.
- **Vacaciones breves:** Deje el refrigerador funcionando durante vacaciones de menos de 3 semanas.
- **Vacaciones largas:** Si el aparato no se utilizará durante varios meses, extraiga todos los alimentos y desconecte el cable de alimentación. Limpie y seque el interior exhaustivamente. Para evitar la formación de olores y el crecimiento de mojo, deje la puerta levemente abierta o extraígalas.

Movimiento del aparato

- **Tras mover el aparato, enciéndalo solo tras 4 horas.** Tras reposicionar el aparato, éste necesita dejarse en inactividad durante 4 horas. Esto permite al refrigerante asentarse.
- No cubra ni bloquee las parrillas o rejillas de ventilación de su aparato.

Servicio

**ADVERTENCIA**

- Las reparaciones a este aparato deben realizarse mediante un ingeniero autorizado y utilizando solo piezas de repuesto genuinas.
- Bajo ninguna circunstancia intente reparar el aparato por usted mismo. Las reparaciones realizadas por personas inexpertas pueden provocar lesiones severas o graves malfuncionamientos. Contacte a la tienda local donde realizó la compra.
- Cuando el aparato no esté en uso durante periodos de tiempo prolongados, desconéctelo de la energía, vacíelo y límpielo exhaustivamente, dejando la puerta abierta para evitar la formación de olores molestos.

Cambio de la luz interna

- **Antes de cambiar la bombilla, apague el aparato y desconéctelo de la toma de corriente.**
- Sostenga y levante la cubierta de la bombilla.
- Extraiga la bombilla destornillándola hacia la izquierda.
- Instale una nueva bombilla (10 W) atornillándola hacia la derecha hasta que esté asegurada.
- Reinstale la cubierta de la bombilla, reconecte su aparato a la energía y enciéndalo.

Solución de problemas

Problema	Posibles causas / solución
Corte de energía.	No abra la puerta durante más tiempo del necesario.
El aparato está excepcionalmente frío.	Podría haber ajustado accidentalmente el control de temperatura en una posición más alta.
El aparato está excepcionalmente caliente.	El compresor podría no estar funcionando. Mueva el control de temperatura hacia el ajuste máximo y espere unos minutos. Si no hay ruido constante, no está funcionando. Contacte a la tienda local donde realizó la compra.
El aparato no funciona.	Compruebe que la unidad esté conectada y encendida Compruebe que el fusible del enchufe no se haya quemado. El congelador/refrigerador debe dejarse en una habitación bien ventilada con una temperatura ambiente entre 16 °C a 38 °C. Si el aparato se apaga en algún momento, espere 30 minutos antes de encenderlo nuevamente, a fin de permitir que el fluido refrigerante se asiente.
Aparece condensación en la parte externa del aparato.	Esto podría deberse a un cambio en la temperatura ambiente. Limpie todo residuo de humedad. Si el problema persiste, contacte a la tienda local donde realizó la compra.
Gorgoteo / zumbido durante el uso.	Estos ruidos son causados por la circulación del líquido refrigerante en el sistema de refrigeración. Se ha vuelto más notorio desde la introducción de los gases libres de CFC. No se trata de una falla y no afectará el rendimiento de su aparato.
Zumbido, ronroneo o pulsación.	Se trate del motor compresor en funcionamiento, ya que bombea refrigerante por el sistema.

Desecho de su dispositivo obsoleto

ELIMINACIÓN DE DESECHOS ELÉCTRICOS Y ELECTRÓNICOS



Este dispositivo contiene el símbolo de la Directiva RAEE (Directiva sobre residuos de aparatos eléctricos y electrónicos), lo que significa que al no puede ser desechado en la basura doméstica una vez finalizada su vida útil, sino en puntos de recogida locales para la separación de residuos. La recuperación de residuos contribuye a la protección del medio ambiente.

PROTECCIÓN DEL MEDIO AMBIENTE - DIRECTIVA 2012/19/EU

Para proteger nuestro medio ambiente y nuestra salud, los dispositivos viejos eléctricos y electrónicos deben desecharse según las normas establecidas, a seguir tanto por los proveedores, como por los usuarios.

Por este motivo, su dispositivo con el símbolo indicado en su etiqueta de identificación o embalaje,



no debe desecharse en un cubo de basura público o privado de uso doméstico. El usuario debe entregar el dispositivo en puntos de recogida locales para su reciclaje y clasificación, o para ser reutilizados con otros fines según lo definido en la Directiva.