

40 mm

 Signature

SLV11445/2



Lave-vaisselle Dishwasher

INSTRUCTIONS
D'UTILISATION

INSTRUCTIONS
FOR USE

GUIDE D'OPERATION RAPIDE	
Pour la méthode d'opération détaillée, lisez le contenu correspondant dans ce manuel d'utilisation.	
Allumer l'appareil	Ouvrir la porte, appuyer sur le bouton (ON/OFF) pour allumer l'appareil.
Remplir le distributeur de détergent	Compartiment A : pour chaque cycle de lavage. Compartiment B : Seulement pour les programmes avec le pré-lavage. (Lisez le manuel)
Vérifier le niveau du liquide de rinçage	Indicateur mécanique C. Indicateur électrique sur le panneau de commande (si fourni).
Vérifier le niveau du sel régénérant	(Seulement pour les modèles avec le système d'adoucissant d'eau.) Indicateur électrique sur le panneau de commande. (Si fourni). S'il n'y a pas d'indicateur lumineux du niveau de sel sur le panneau de commande (pour certains modèles), vous devez estimer quand vous devez remplir le sel en fonction du nombre de cycles de lavage déjà effectués.
Charger les paniers	Enlever tous les résidus alimentaires. Gratter les aliments brûlés dans les poêles et charger les paniers. Se référer aux instructions de chargement de la vaisselle.
Sélectionner un programme	Presser le bouton de Programme jusqu'à ce que l'indicateur du programme sélectionné s'allume. (Voir la section intitulée « Instructions de fonctionnement »)
Démarrer le lave-vaisselle	Ouvrir le robinet d'eau, fermer la porte. La machine commencera à fonctionner dans 10 secondes.
<ul style="list-style-type: none"> Changement du programme 	<ul style="list-style-type: none"> 1. Un cycle de lavage peut être modifié s'il a fonctionné pendant une courte durée. Sinon, le réservoir de détergent pourrait être vide. Dans ce cas, le distributeur doit être rempli de nouveau. 2. Presser le bouton ON/OFF pour arrêter le processus de lavage. Puis pressez ce bouton pour remettre l'appareil en marche. 3. Sélectionner un nouveau programme. 4. Redémarrer le lave-vaisselle.
<ul style="list-style-type: none"> Ajouter les plats 	<ul style="list-style-type: none"> 1. Presser le bouton Départ/Pause pour arrêter le processus de lavage 2. Ouvrir un peu la porte. 3. Lorsque le bras vaporisateur ne fonctionne plus, vous pouvez ouvrir la porte complètement. 4. Ajouter les plats oubliés. 5. Fermer la porte, 6. Presser le bouton Départ/Pause, le lave-vaisselle redémarrera dans 10 secondes.
<ul style="list-style-type: none"> Si l'appareil est éteint pendant un cycle de lavage 	<ul style="list-style-type: none"> Si l'appareil est éteint pendant un cycle de rinçage, lors du redémarrage, ré-sélectionnez le cycle de lavage et faire fonctionner le lave-vaisselle.
Eteindre l'appareil	Lorsque le cycle de lavage est terminé, la sirène du lave-vaisselle sonne 8 fois, puis s'arrête. Eteindre l'appareil en appuyant sur le bouton ON/OFF.
Arrêter l'eau du robinet	Avertissement : attendre quelques minutes (environ 15 minutes) avant de décharger le lave-vaisselle pour éviter de retirer les plats et les ustensiles lorsqu'ils sont encore chauds et plus faciles à casser. Ils seront également plus secs. Commencer ensuite par décharger l'appareil du panier inférieur.

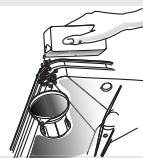
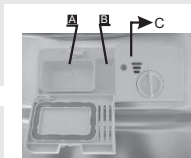

AVERTISSEMENT!
Ouvrir la porte soigneusement. La vapeur chaude peut s'échapper lorsque la porte est ouverte!

3mm

3 mm

SOMMAIRE

1. Consignes de sécurité importantes	-1-
2. Instructions de fonctionnement	-7-
3. Avant la première utilisation	-8-
4. Chargement des paniers du lave- vaisselle	-12-
5. Démarrage d'un programme de lavage	-19-
6. Entretien et nettoyage	-21-
7. Instructions d'installation	-23-
8. Conseils en cas de problème	-36-
9. Fiche technique	-38-
10. Information technique	-39-
11. Mise au rebut	-40-
12. Chargement des paniers selon EN50242	-41-

5 mm

3 mm

Remarque:

Le fabricant, poursuivant une politique constante de développement et d'amélioration du produit, peut effectuer des modifications sans avis préalable.

3 mm



FAITES UN GESTE ECOCITOYEN
EN TRIANT VOS EMBALLAGES CARTON

À LA FIN DE VIE DE VOTRE PRODUIT, PENSEZ À
LE RAPPORTER DANS UN POINT DE COLLECTE
OU DÉPOSER LE À LA DÉCHETERIE PROCHE DE
VOTRE DOMICILE

CET APPAREIL EST DESTINÉ À UN USAGE
DOMESTIQUE UNIQUEMENT!

Veuillez lire attentivement toutes les instructions
avant la première utilisation et conservez-les pour
une référence ultérieure.

1. CONSIGNES DE SECURITE IMPORTANTES

LISEZ TOUTES LES INSTRUCTIONS AVANT L'UTILISATION

AVERTISSEMENT !! Lorsque vous utilisez votre lave-vaisselle,
suivez les précautions indiquées ci-dessous :

INSTRUCTIONS DE MISE A LA TERRE

1. Cet appareil doit être relié à la terre. En cas d'un dysfonctionnement ou de panne, la mise à la terre peut réduire le risque du choc électrique en fournissant un chemin de moindre résistance au courant électrique. Cet appareil est équipé d'un cordon d'alimentation comportant un conducteur à la terre et d'une prise de « terre ».

2. La fiche doit être branchée à une prise de courant appropriée qui est installée et reliée à la terre conformément à tous les décrets et codes locaux.

3. La fiche de prise de courant doit demeurer facilement accessible après l'installation de l'appareil.

4. En ce qui concerne les informations détaillées sur la méthode de l'installation et toutes les dimensions nécessaires, référez-vous dans la section "INSTRUCTION D'INSTALLATION ET INFORMATION TECHNIQUE" en pages 23-35 et 39.

AVERTISSEMENT !!

1. Une connexion impropre du conducteur de « terre » peut causer le risque de choc électrique.

2. Vérifiez avec un électricien ou une personne qualifiée si vous n'êtes pas sûr que l'appareil soit relié à la terre correctement. Ne pas modifier la fiche fournie avec l'appareil ; Si elle ne convient pas à votre prise de courant, installez une prise de courant adapté par un électricien qualifié.

AVERTISSEMENT !! UTILISATION CORRECTE

1. Ne forcez pas, ne vous assoyez pas et ne marchez pas sur la porte ou sur un compartiment roulant du lave-vaisselle.

2. Ne touchez pas l'élément chauffant durant ou immédiatement après l'utilisation. (Cette instruction s'applique seulement à des machines avec un élément chauffant visible.)

3. Ne faites pas fonctionner votre lave-vaisselle avant que tous les panneaux ne soient correctement positionnés. Ouvrez très soigneusement la porte si le lave-vaisselle est en marche car des éclaboussures d'eau pourraient se produire.
4. Ne placez aucun objet lourd sur la porte lorsqu'elle est ouverte car l'appareil pourrait basculer en avant.
5. Lorsque vous chargez les éléments à laver :
 - 1) Positionnez correctement les éléments tranchants afin qu'ils n'endommagent pas le scellé de la porte.
 - 2) **MISE EN GARDE:** Les couteaux et les autres ustensiles pointus doivent être placés dans le panier pointe vers le bas ou en position horizontale.
 - 3) En ce qui concerne les informations détaillées sur la façon de charger le lave-vaisselle, référez-vous dans la section "CHARGEMENT DES PANIERS DU LAVE-VAISSELLE" en pages 12-18.
6. Lors de l'utilisation de votre lave-vaisselle, vous devez éviter que les éléments en plastique soient en contact avec l'élément chauffant. (Cette instruction s'applique à des machines avec un élément chauffant visible.)
7. Vérifiez que le compartiment du détergent soit vide une fois que le cycle de lavage est terminé.
8. Ne lavez pas les éléments en plastique sauf s'ils comportent une indication qu'ils peuvent être lavés en lave-vaisselle ou une mention équivalente.

Pour les éléments en plastique ne comportant aucune indication, vérifiez les recommandations du fabricant.

9. Utilisez seulement un détergent et des additifs de rinçage conçus pour un lave-vaisselle automatique.

10. N'utilisez jamais de savon, de lessive pour les vêtements ou du liquide vaisselle dans votre lave-vaisselle. Tenez ces produits hors de portée des enfants.

11. Tenez le détergent et le liquide de rinçage hors de portée des enfants. Gardez les enfants éloignés de la porte du lave-vaisselle lorsqu'elle est ouverte car il pourrait y rester du détergent à l'intérieur.

12. Cet appareil peut être utilisé par des enfants à partir de 8 ans et par des personnes ayant des capacités physiques, sensorielles ou mentales réduites ou un manque d'expérience et de connaissances à condition qu'elles aient été placées sous surveillance ou qu'elles aient reçu des instructions concernant l'utilisation de l'appareil en toute sécurité et qu'elles comprennent les dangers encourus. Les enfants ne doivent pas jouer avec l'appareil. Le nettoyage et l'entretien par l'utilisateur ne doivent pas être effectués par des enfants, sans surveillance.

13. Les détergents de lave-vaisselle sont fortement alcalins, ils peuvent être extrêmement dangereux s'ils sont avalés. Évitez tout contact avec la peau et les yeux et gardez les enfants éloignés lorsque la porte du lave-vaisselle est ouverte.

14. Il convient que la porte ne soit pas laissée en position ouverte dans la mesure où cela pourrait présenter un danger de basculement.

15. Si le câble d'alimentation est endommagé, il doit être remplacé par le fabricant, son service après-vente ou des personnes de qualification similaire afin d'éviter tout danger.

16. Assurez-vous de retirer la porte du lave-vaisselle avant la mise au rebut.

17. Veuillez jeter les matériaux d'emballage dans un endroit approprié.

18. Utilisez le lave-vaisselle seulement pour la fonction à laquelle elle est destinée. Cette machine est conçue pour une utilisation domestique normale et à l'intérieur.

19. Durant l'installation, assurez-vous que le câble d'alimentation ne soit pas endommagé, plié ou coincé et il doit être toujours accessible. Ne jouez pas avec les boutons de contrôle.

20. Cet appareil doit être connecté à l'alimentation d'eau en utilisant un nouvel ensemble de tuyaux. L'ancien ensemble de tuyaux ne doit pas être réutilisé.

21. Le nombre maximal de couverts à laver par ce lave-vaisselle est de 14 couverts.

22. La pression d'eau d'entrée maximum permise est de 1MPa.

23. La pression d'eau d'entrée minimum permise est de 0.04MPa.

3 mm

3 mm

24. Il est recommandé d'examiner régulièrement le câble d'alimentation pour déceler tout signe de détérioration éventuelle, et l'appareil ne doit pas être utilisé si le câble est endommagé.

25. Les appareils ne sont pas destinés à être mis en fonctionnement au moyen d'une minuterie extérieure ou par un système de commande à distance séparé.

26. Cet appareil est équipé d'une prise de terre pour vous protéger d'éventuels risques électriques et doit être branché sur une prise de courant comportant un contact de terre.

27. Cet appareil est destiné à être utilisé dans des applications domestiques et analogues telles que :

- les coins cuisines réservés au personnel des magasins, bureaux et autres environnements professionnels;
- les fermes;
- l'utilisation par les clients des hôtels, motels et autres environnements à caractère résidentiel;
- les environnements de type chambres d'hôtes.

5 mm

LISEZ ET SUIVEZ ATTENTIVEMENT CES INFORMATIONS DE SECURITE
CONSERVEZ CES INSTRUCTIONS

2. INSTRUCTIONS DE FONCTIONNEMENT

⚠ IMPORTANT Pour obtenir les meilleures performances de votre lave-vaisselle, lisez toutes les instructions de fonctionnement avant la première utilisation.

Panneau de commande



1. Ecran d'affichage des Fonctions: pour afficher le code d'erreur, le temps différé, etc.
 - Indicateur lumineux d'alarme du liquide de rinçage: * pour indiquer que le distributeur du liquide de rinçage doit être rempli.
 - Indicateur lumineux d'alarme du sel : S pour indiquer que le récipient à sels doit être rempli.
 - Indicateur lumineux Temps différé ou Code d'erreur: BB
 - Indicateur lumineux Programme : eco eco V V
 - Indicateur lumineux Extra-séchage : ☀
 - Indicateur lumineux Demi-charge : pour afficher la fonction Semi-charge sélectionnée.
2. Bouton Fonction Extra-séchage: pour sélectionner la fonction extra-séchage. Remarque: cette fonction n'est que disponible lors du programme ECO et Verre.
3. Bouton Fonction à demi-charge: Pour sélectionner la fonction à demi-charge. (Cette fonction peut être uniquement utilisée lorsque vous chargez environ/moins de 5 couverts pour les programmes ECO et Verre, afin d'économiser la consommation d'énergie et d'eau.)
4. Bouton Départ différé: Appuyez sur ce bouton pour retarder le départ du lavage.
5. Bouton Programme : Appuyez sur ce bouton pour sélectionner un programme approprié.
6. Bouton ON/OFF: Pour allumer/éteindre l'appareil.

Caractéristiques du lave-vaisselle

Vue avant

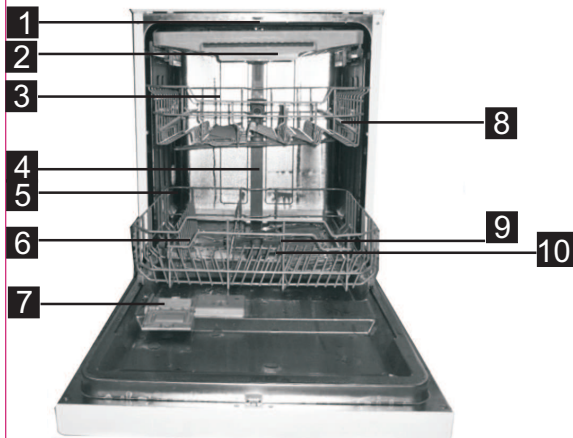

Vue arrière

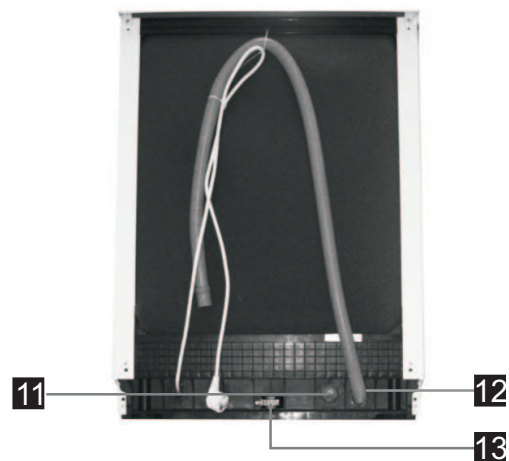

1. Bras vaporisateur supérieur
2. Panier à couverts
3. Panier supérieur
4. Tuyau intérieur
5. Panier inférieur
6. Récipient à sels

7. Distributeur de liquide de rinçage
8. Panier à verres
9. Bras vaporisateurs
10. Ensemble de filtre
11. Connecteur du tuyau d'arrivée
12. Tuyau de vidange
13. Ajusteur

3. AVANT LA PREMIERE UTILISATION

Avant d'utiliser votre lave-vaisselle pour la première fois :

- A. Activer le système d'adoucissant d'eau.
- B. Verser 1.5Kg de sel pour lave-vaisselle puis remplir le récipient à sels d'eau.
- C. Remplir le distributeur de liquide de rinçage.
- D. Fonction du détergent.

A. Adoucissant d'eau

Le système d'adoucissant d'eau doit être réglé manuellement, en utilisant le cadran de mesure de la dureté de l'eau.

Le système d'adoucisseur d'eau est conçu pour enlever les minéraux et les sels de l'eau, qui pourrait autrement avoir un effet nuisible ou contraire au bon fonctionnement de la machine. Plus il y a de minéraux et de sels, plus l'eau est dure. L'adoucisseur doit être ajusté selon la dureté d'eau de votre domicile. Votre fournisseur d'eau local pourra vous conseiller sur la dureté de l'eau de votre ville.

Ajustement de la consommation de sel

Le lave-vaisselle est conçu pour permettre un ajustement de la quantité du sel consommé basé sur la dureté de l'eau utilisée. Ceci permet d'optimiser et de personnaliser le niveau de consommation de sel en procédant comme suit :

1. Ouvrez la porte, allumez l'appareil.
2. Appuyez sur le bouton Programme et maintenez-le pendant plus de 5 secondes pour démarrer le mode d'adoucissant d'eau en 60 secondes après avoir allumé l'appareil ;
3. Appuyez sur le bouton Programme pour sélectionner un réglage approprié selon votre environnement local, vous pouvez sélectionner un réglage parmi : H1-> H2-> H3-> H4-> H5-> H6
4. Appuyez sur le bouton On/Off pour arrêter ce mode de réglage.

DURETE DE L'EAU				Position du sélecteur	Consommation du sel (grammes/cycle)
°dH	°fH	Clarke	mmol/l		
0~5	0~9	0~6	0~0.94	H1	0
6-11	10-20	7-14	1.0-2.0	H2	9
12-17	21-30	15-21	2.1-3.0	H3	12
18-22	31-40	22-28	3.1-4.0	H4	20
23-34	41-60	29-42	4.1-6.0	H5	30
35-55	61-98	43-69	6.1-9.8	H6	60

Note:1

$$1 \text{ } ^\circ\text{dH} = 1.25 \text{ } ^\circ\text{Clarke} = 1.78 \text{ } ^\circ\text{fH} = 0.178 \text{ mmol/l}$$

°dH: Degrés allemand

fH: Degrés français

°Clark: Degrés anglais

Note:2

Le réglage d'usine: H4 (EN 50242)

Contactez votre fournisseur d'eau local pour les informations sur la dureté de l'eau fournie.

⚠ REMARQUE: Si votre modèle n'est pas équipé d'un système d'adoucissant d'eau, vous pouvez continuer au prochain paragraphe.

ADOUCCISSEUR D'EAU

La dureté de l'eau varie d'un endroit à un autre. Si de l'eau dure est utilisée dans le lave-vaisselle, des dépôts se formeront sur les plats et les ustensiles.

L'appareil est équipé d'un système adoucissant qui nécessite l'utilisation d'un sel conçu spécialement pour éliminer le calcaire et les minéraux de l'eau.

3 mm

3 mm

B. Chargement du sel dans le système adoucisseur

5 mm

Utilisez toujours un sel destiné à une utilisation pour lave-vaisselle.

Le compartiment pour le sel est situé sous le compartiment inférieur et doit être rempli comme suit :

5 mm

Attention!

1. Utilisez uniquement un sel spécifique à une utilisation pour lave-vaisselle! Tout autre type de sel non spécifiquement conçu pour une utilisation en lave-vaisselle, comme le sel de table, endommagera le système adoucisseur. En cas de dommage causé par l'utilisation d'un sel non adapté, le fabricant annulera toute garantie et ne sera pas responsable des dommages causés
2. Versez uniquement le sel avant de démarrer l'un des programmes complets de lavage. Cela évitera que des grains de sel ou de l'eau salée ne restent dans le fond de la machine durant une longue période, ce qui pourrait causer de la corrosion.

5 mm

1

Ouvrir

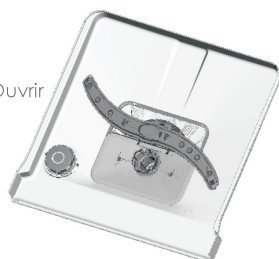

2



5 mm

1. Enlevez le panier inférieur puis dévissez et retirez le capuchon du récipient à sels. **1**
2. Placez l'extrémité de l'entonnoir (fourni) dans le tuyau et ajoutez 1.5kg de sel pour lave-vaisselle.
3. Remplissez le récipient à sels d'eau. Il est normal si une petite quantité d'eau fuit du récipient à sels. **2**
4. Revissez soigneusement le capuchon.
5. Habituellement, l'indicateur lumineux d'alarme pour le sel s'éteindra une fois que le récipient sera rempli de sel.
6. Immédiatement après le remplissage du sel dans le récipient, un programme de lavage doit être commencé (Nous recommandons de commencer un programme rapide) Sinon, le système de filtre, la pompe, ou d'autres parties importantes de la machine peuvent être endommagés par de l'eau salée. La garantie ne couvre pas ce cas.

5 mm



REMARQUE :

5 mm

1. Le récipient à sels doit être rempli lorsque l'indicateur lumineux d'alarme pour le sel s'allume. Même si le récipient à sels est assez rempli, l'indicateur lumineux d'avertissement pour le sel ne s'éteindra que lorsque le sel sera entièrement dissous.
2. Si du sel se déverse dans la cuve du lave-vaisselle, sélectionnez le programme rapide pour rincer cet excès de sel.

5 mm

C. Remplissage du distributeur de liquide de rinçage

5 mm

Distributeur de liquide de rinçage

Le liquide de rinçage est déversé durant le rinçage final pour empêcher l'eau de former des gouttes sur vos plats pouvant laisser des tâches et des traînées. Cela améliore également le séchage en permettant à l'eau de glisser des plats. Votre lave-vaisselle est conçu pour utiliser un liquide de rinçage. Le distributeur de liquide de rinçage est situé à l'intérieur de la porte près du distributeur de détergent.

Pour remplir le distributeur, ouvrez le bouchon et versez le liquide de rinçage dans le distributeur jusqu'à ce que l'indicateur de niveau vienne complètement noir. Le distributeur a un volume pouvant contenir environ 110ml de liquide de rinçage.

5 mm

Fonction du liquide de rinçage

Le liquide de rinçage est automatiquement ajouté durant le dernier rinçage pour assurer un rinçage complet des tâches et des traînées restantes avant que la vaisselle ne sèche.

5 mm

Attention!

Utilisez uniquement un liquide de rinçage de marque pour votre lave-vaisselle. Ne remplissez jamais le distributeur de liquide de rinçage avec toute autre substance (comme un agent nettoyant ou du détergent liquide) car cela pourrait endommager la machine.

3 mm

Quand remplir le distributeur de liquide de rinçage

5mm

S'il n'y a pas d'indicateur lumineux d'avertissement pour le rinçage sur le panneau de commande, vous pouvez juger de la quantité de liquide de rinçage grâce aux moyens suivants. Le point noir sur le distributeur de liquide de rinçage indique la quantité de liquide de rinçage mis dans le distributeur. Alors que la quantité de liquide de rinçage se réduit, la taille du point noir diminue. Vous ne devriez jamais laisser le liquide de rinçage diminuer moins de 1/4 du distributeur.

5mm

Alors que la quantité de liquide de rinçage se réduit, la taille du point noir sur l'indicateur de niveau diminue, comme illustré ci-dessous :

- Plein
- ¾ plein
- ½ plein
- ¼ plein - doit être rempli pour éliminer les tâches
- Vide

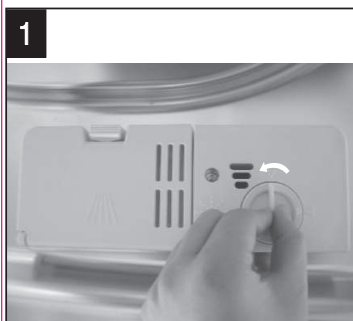
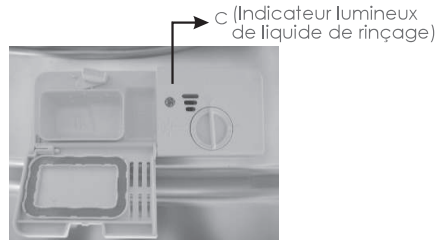

5mm

1. Pour ouvrir le distributeur, tournez le bouchon dans la direction de la flèche « open » (vers la gauche) et soulevez-le.
2. Versez le liquide de rinçage dans le distributeur, en faisant attention à ne pas déborder.
3. Remplacez le bouchon et insérez-le en l'alignant sur la flèche « open » puis tournez-le vers la flèche de fermeture (vers la droite).

5mm

⚠ REMARQUE: Nettoyez tout débordement de liquide de rinçage lorsque vous le versez avec un chiffon absorbant pour éviter tout excès de mousse durant le lavage suivant. Ne pas oublier de remplacer le capuchon avant de fermer la porte du lave-vaisselle

5mm

Réglage du distributeur du liquide de rinçage

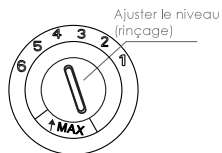

Le distributeur de liquide de rinçage offre six ou quatre réglages. Démarrez toujours avec le réglage du distributeur sur « 4 ». Si des tâches ou un séchage insuffisant se produisent, augmentez la quantité de liquide de rinçage en enlevant le couvercle du distributeur et en tournant le cadran sur « 5 ». Si les plats ne sèchent toujours pas correctement ou s'ils comportent encore des tâches, réglez le cadran au chiffre supérieur jusqu'à ce que les plats n'aient plus aucune tâche. Nous vous suggérons de le régler sur « 4 » (le réglage par défaut est « 4 »).

⚠ REMARQUE: Augmentez la dose de liquide de rinçage s'il y a des gouttes d'eau ou des tâches ou des traces de chaux sur la vaisselle après le lavage. Réduisez la quantité s'il y a des traînées blanchâtres collantes sur la vaisselle ou un film bleuâtre sur les verres ou sur les lames de couteaux.

3 mm

D. Fonctions du détergent

5mm Les détergents composés d'ingrédients chimiques sont nécessaires pour enlever et nettoyer les saletés puis les extraire du lave-vaisselle. La plupart des détergents achetés dans le commerce conviennent à cette fonction.

5mm **Attention !**
Utilisez uniquement un détergent spécialement destiné à être utilisé dans le lave-vaisselle. Gardez le détergent frais et sec. Ne versez pas le détergent en poudre dans le distributeur jusqu'à ce que vous êtes prêt à laver la vaisselle.

5mm Détergents

Il y a 3 sortes de détergents

1. Avec du phosphate et du chlore
2. Avec du phosphate et sans chlore
3. Sans du phosphate et du chlore

5mm Généralement, les nouveaux détergents pulvérisés sont sans phosphate. La fonction d'adoucisseur d'eau du phosphate n'est pas fournie. Dans ce cas, nous recommandons de verser du sel dans le compartiment pour le sel même si la dureté de l'eau est seulement de 6dH. Si des détergents sans phosphate sont utilisés en cas d'eau dure, des tâches blanches apparaissent sur les plats et les verres. Dans ce cas, ajoutez plus de détergent pour obtenir un meilleur résultat. Les détergents sans chlore décolorent juste un peu. Les tâches puissantes et colorées seront complètement enlevées. Dans ce cas, choisissez un programme avec une température plus élevée.

5mm Détergents concentrés

Selon leur composition chimique, les détergents peuvent être classés en deux types différents :

- Détergents conventionnels, alcalins avec des composants caustiques.
- Détergents concentrés avec une faible dose d'alcalins composés d'enzymes naturels.

5mm Détergents en tablettes

Le détergent en tablettes se dissout à une vitesse différente selon les marques de détergent. Pour cette raison, certaines tablettes ne peuvent pas se dissoudre et développer leur puissance complète de lavage durant les programmes courts. Ainsi il est conseillé d'utiliser des programmes longs lorsque vous utilisez des tablettes pour assurer un enlèvement total des résidus du détergent.

Distributeur de détergent

Le distributeur doit être rempli avant le démarrage de chaque cycle de lavage en suivant les instructions fournies dans le « Tableau des cycles de lavage ». Votre lave-vaisselle utilise moins de détergent et de liquide de rinçage qu'un lave-vaisselle classique. Généralement, une seule cuillère à soupe de détergent est suffisante pour un lavage normal. Un lavage d'éléments fortement salis nécessite plus de détergent. Ajoutez toujours le détergent juste avant de démarrer le lave-vaisselle, autrement il pourrait s'humidifier et ne pas se dissoudre complètement.

5mm Quantité de détergent à utiliser

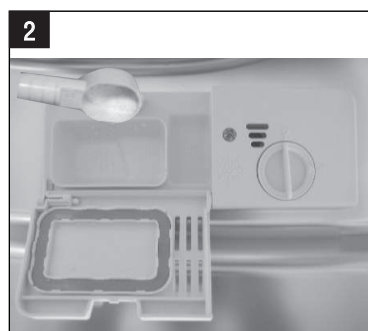
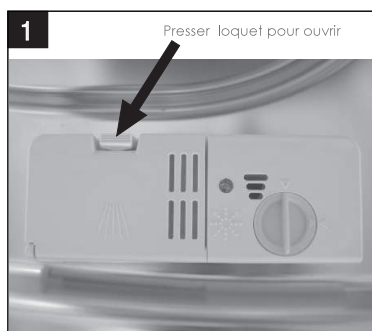

REMARQUE:

- Si le couvercle est fermé : appuyez sur le bouton de déverrouillage. Le ressort ouvrira le couvercle.
- Ajoutez toujours le détergent avant de démarrer chaque cycle de lavage. Utilisez uniquement un détergent de marque pour votre lave-vaisselle.
- Utilisez uniquement un liquide de rinçage de marque pour votre lave-vaisselle.

AVERTISSEMENT!!

Le détergent pour lave-vaisselle est corrosif ! Prenez bien soin de le garder hors de portée des enfants.

Remplir le détergent

Remplissez le distributeur de détergent avec le détergent. Les marques indiquant les niveaux de dosage, comme illustrées sur la droite :

- A. L'emplacement du détergent pour le cycle de lavage principal,
 B. L'emplacement du détergent pour le cycle de prélavage,

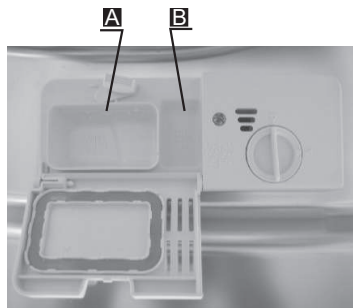

Veillez respecter les doses conseillées par le fabricant et les recommandations de conservation donnés sur l'emballage du détergent.

Fermez le couvercle et appuyez dessus jusqu'à ce qu'il s'enclenche en position.

Si les plats sont très sales, placez une dose de détergent supplémentaire dans le casier de prélavage. Ce détergent prendra effet durant la phase de prélavage.

REMARQUE:

- Vous trouverez les informations concernant la quantité de détergent pour les programmes simples à la dernière page.
- Les doses seront différentes selon le niveau de saleté de la vaisselle et le degré de dureté de l'eau utilisée.
- Veuillez respecter les recommandations du fabricant données sur l'emballage du détergent.

4. CHARGEMENT DES PANIERS DU LAVE-VAISSELLE**Recommandations**

1. Utilisez des ustensiles adaptés à un lavage dans le lave-vaisselle.
2. Utilisez un détergent doux et spécialement conçu pour laver ce genre d'éléments fragiles. Si nécessaire, demandez des informations supplémentaires au fabricant du détergent.
3. Pour les éléments particuliers, sélectionnez un programme avec basse température.
4. Pour éviter tout dommage, retirez les verres et les ustensiles le plus tôt possible une fois que le lavage est terminé.

Pour le lavage des ustensiles/plats suivants dans le lave-vaisselle:

Éléments non appropriés

1. Ustensiles avec poignée en bois, en porcelaine ou en Nacre
2. Éléments en plastique qui ne sont pas résistants à la chaleur
3. Vieux ustensiles avec des pièces recollées non résistants à la chaleur
4. Ustensiles ou plats dont certaines pièces sont ajoutées
5. Éléments en étain ou en cuivre
6. Verre de cristal
7. Éléments en acier sujets à la rouille
8. Plats en bois
9. Éléments composés de fibres synthétiques

Éléments pas tout à fait appropriés

- Certains types de verre peuvent devenir ternes après un grand nombre de lavage.
- Les pièces argentées et en aluminium ont tendance à se décolorer durant le lavage.
- Les modèles émaillés peuvent se ternir s'ils sont lavés fréquemment en machine.

Précautions à prendre avant et après le chargement des paniers du lave-vaisselle

(Pour obtenir la meilleure performance du lave-vaisselle, suivez ces lignes directrices de chargement. Les fonctions et les apparences des compartiments et des paniers à couverts peuvent varier selon les modèles.)

Grattez tous les aliments restants dans les plats. Il n'est pas nécessaire de rincer les plats à l'eau courante. Placez les objets dans le lave-vaisselle de cette façon :

1. Éléments comme les tasses, les verres, les pots/ casseroles etc. sont placés à l'envers.
2. Les éléments courbes ou avec des cavités doivent être inclinés afin que l'eau puisse s'écouler.
3. Tous les éléments doivent être coincés de manière à ce qu'ils ne basculent pas.
4. Ils doivent être placés de façon à ne pas obstruer le passage des bras vaporisateurs lors du lavage.

⚠ REMARQUE: Les petits éléments ne doivent pas être lavés dans le lave-vaisselle car ils pourraient facilement tomber hors de casiers.

1. Chargez les articles creux comme les tasses, verres, casseroles etc., en mettant l'ouverture vers le bas de sorte que de l'eau ne peut pas être collectée dans un récipient ou une base profonde.
2. Les plats et les ustensiles ne peuvent pas mettre à l'intérieur un de l'autre ou couvrir l'un l'autre.
3. Pour éviter le dommage à des verres, ne laissez pas toucher ensemble.

- 3 mm
4. Chargez les grands articles qui sont la plus difficiles à laver dans le panier inférieur.
 5. Le panier supérieur est conçu pour charger la vaisselle plus fragile et légère tel que des verres, des tasses à café ou à thé.
 6. Les couteaux à lames longues qui sont placés en position verticale sont dangereux potentiellement!
 7. Les articles avec des lames longues ou pointues tel que le couteau doivent être positionnés horizontalement dans le panier supérieur.
 8. Ne surchargez pas votre lave-vaisselle. C'est très important pour le meilleur résultat du lavage de la vaisselle et la consommation d'énergie raisonnable.

Retirer la vaisselle

5 mm

Pour éviter tout écoulement d'eau du casier supérieur vers le casier inférieur, nous vous conseillons de vider tout d'abord le panier inférieur puis le casier supérieur.

Méthode de chargement normal du lave-vaisselle

Charger le panier supérieur

5 mm

Le compartiment supérieur est conçu pour contenir des éléments délicats et légers comme les verres, les tasses à café et à thé et les soucoupes, ainsi que les petites assiettes, les petits bols et les petites casseroles (si elles ne sont pas trop sales).
Positionnez les éléments et les ustensiles de façon à ce qu'ils ne soient pas déplacés par les jets d'eau.

3 mm

3 mm

Vers l'intérieur

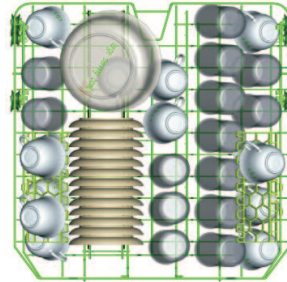

5 mm

Remarques:

- Les pots, les bols etc. doivent toujours être placés à l'envers.
- Les pots profonds doivent être inclinés pour permettre à l'eau de s'écouler.
- Le panier inférieur offre des rangées pouvant se rabattre afin que des éléments plus larges ou plus de poêles et de casseroles puissent être placés.

5 mm

3 mm

3 mm

Charger le panier inférieur

5 mm

Nous vous conseillons de placer les grands éléments étant les plus difficiles à nettoyer, dans le panier inférieur : pots, poêles, couvercles, plats et bols, comme illustré sur le schéma à droite.

Il est préférable de placer les plats et les couvercles sur le côté du panier afin d'éviter de bloquer la rotation du bras vaporisateur.

Vers l'intérieur

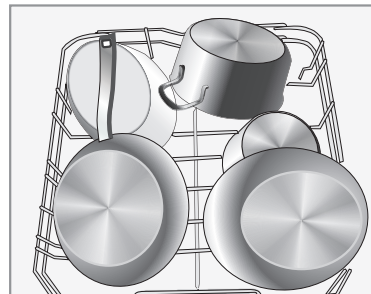

Ajuster le panier supérieur

Si nécessaire, le panier supérieur peut être ajusté en hauteur afin de créer plus de place pour des ustensiles plus larges placés dans le panier supérieur ou inférieur. Le panier supérieur peut être ajusté en hauteur en insérant ses roulettes dans les rails de différentes hauteurs. Les ustensiles longs comme les couverts de service, les couverts à salade ou les grands couteaux de cuisine doivent être placés sur l'étagère de sorte qu'ils n'obstruent pas la rotation des bras vaporisateurs.

Position inférieure Position supérieure



Roues

Replier les pointes du panier à verres

Pour un meilleur empilement des pots et des casseroles, les pointes peuvent être pliées comme indiqué dans les images suivantes.

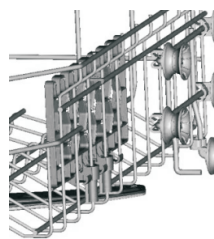
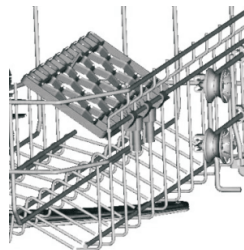

Replier les pointes du panier inférieur

Pour permettre de placer des pots et des casseroles, les pointes peuvent être pliées comme indiqué dans l'image.



Panier à couverts

Les cuillères doivent être chargées individuellement dans les fentes appropriées. Assurez-vous que les ustensiles doivent être placés les uns dans les autres afin d'assurer un bon fonctionnement.

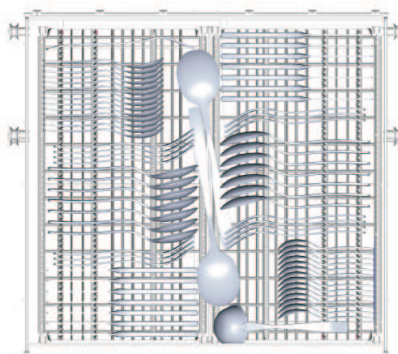

⚠ AVERTISSEMENT!

Pour la sécurité personnelle et un nettoyage de meilleure qualité, placer les plats et les ustensiles dans le panier et s'assurer que :

- Ils ne doivent pas être placés les uns dans les autres ou couvrir d'autres ustensiles.
- L'argenterie doit être placée avec les poignées en position verticalement.
- Les ustensiles longs doivent être placés au milieu du panier.

5. DÉMARRAGE D'UN PROGRAMME DE LAVAGE

Tableau des cycles de lavage

Remarque : (★)signification: il faut remplir le liquide de détergent dans le distributeur de liquide de rinçage. La consommation d'eau ne comprend pas l'eau de régénération.

Programme	Information sur le cycle sélectionné	Description du cycle	Détergent pré-lavage/ lavage principal	Durée de fonctionnement (min)	Energie (kWh)	Eau (L)	Liquide de rinçage
Auto AUTO	Un cycle de lavage avec la détection automatique pour laver la vaisselle légèrement, extrêmement ou normalement sale, avec ou sans d'aliments séchés sur la vaisselle.	Prélavage (45°C) Auto lavage (45-55°C) Rinçage Rinçage (62°C) Séchage	5/30g	150	0.9~1.3	8.4~12.7	★
ECO (*EN 50242)	Le cycle standard pour laver la vaisselle normalement sale. C'est un programme le plus efficace en termes de la consommation combinée de l'énergie et de l'eau pour ce type de la vaisselle.	Prélavage Lavage(50°C) Rinçage Rinçage (65°C) Séchage	5/30g	170	1.04	12	★
Verre 🍷	Pour la vaisselle légèrement sale, et les verres.	Prélavage Lavage(40°C) Rinçage(60°C) Séchage	5/30g	120	0.85	15	★
Rapide 🍽️	Un cycle de lavage plus court pour la vaisselle légèrement sale et un lavage rapide.	Lavage(40°C) Rinçage Rinçage(45°C)	30g	40	0.6	11.5	

⚠️ REMARQUE:

*EN 50242: Ce programme est un cycle de test. L'information pour le test de comparabilité conformément à l'EN 50242 est comme suit :

- Capacité : 14 couverts
- Position du panier supérieur : roulettes supérieures sur les rails.
- Réglage de liquide de rinçage: 6
- Pl: 0.49W; Po: 0.45W.

Mise en marche du lave-vaisselle

Démarrage d'un cycle de lavage

1. Tirez les paniers inférieur et supérieur en dehors de la machine, placez votre vaisselle sale et repoussez les paniers. Il est recommandé de charger tout d'abord le panier inférieur, puis le panier supérieur (voir le paragraphe intitulé «Chargement des paniers du lave-vaisselle »).
 2. Versez le détergent (voir le paragraphe intitulé « Sel, détergent et liquide de rinçage »).
 3. Insérez la prise d'alimentation dans la prise murale. La source d'alimentation est de AC220-240V/50HZ, la spécification de la prise est de 10A 250VAC. Assurez-vous que l'alimentation d'eau est activée en pleine pression.
 4. Ouvrez la porte, pressez le bouton ON/OFF, puis l'écran d'affichage s'allumera.
 5. Appuyez sur le bouton du programme pour sélectionner le cycle de lavage désiré (Les programmes de lavage sont: **AUTO>ECO->Verre->Rapide**).
- Si un programme est sélectionné, l'indicateur lumineux Programme correspondant s'allumera. Puis fermez la porte, le lave-vaisselle commencera à fonctionner.

3 mm

Changement d'un programme

5mm

Sous condition:

5mm

1. Vous pouvez modifier le programme de lavage si le lave-vaisselle n'a démarré que peu de temps auparavant. Sinon, le détergent aura déjà été déversé et la machine aura déjà vidangé l'eau de lavage. Si c'est le cas, vous devrez remplir de nouveau le distributeur de détergent (voir le paragraphe intitulé « Verser le détergent »).

2. Ouvrez la porte, pressez le bouton du Programme pendant plus de 3 secondes, la machine va entrer en mode veille. Puis vous pourrez changer le programme du cycle de lavage pour sélectionner un programme désiré. (voir le paragraphe intitulé « Démarrage d'un programme de lavage »).

5mm

⚠ REMARQUE: Si vous ouvrez la porte lors d'un cycle de lavage, la machine se mettra en pause. L'indicateur lumineux du programme s'arrêtera de clignoter et la sonnerie retentira toutes les minutes jusqu'à ce que vous fermiez complètement la porte. Une fois la porte fermée, la machine se remettra à fonctionner après 10 secondes.

5mm

Vous avez oublié un plat ?

5mm

Si vous avez oublié de placer un plat dans le lave-vaisselle, il pourra être ajouté à n'importe quel moment avant que le distributeur de détergent ne se soit ouvert.

1. Ouvrez un peu la porte.
2. Lorsque les bras de vaporisation s'arrêtent, ouvrez complètement la porte.
3. Ajoutez les plats oubliés.
4. Fermez la porte.
5. Le lave-vaisselle se remettra à fonctionner après 10 secondes.

5mm

A la fin d'un cycle de lavage

5mm

Lorsque le programme de lavage est terminé, l'alarme du lave-vaisselle sonne pendant 8 secondes, puis s'arrête. Eteignez le lave-vaisselle en appuyant sur le bouton ON/OFF, coupez l'alimentation d'eau et ouvrez la porte du lave-vaisselle. Attendez quelques minutes avant de charger le lave-vaisselle pour éviter de retirer les plats et les ustensiles lorsqu'ils encore chauds. Ils se sèchent mieux.

1. Eteindre le lave-vaisselle
Lorsque l'indicateur lumineux s'allume seulement en blanc, un cycle de programme est terminé.
 - a) Eteignez le lave-vaisselle en appuyant sur le bouton ON/OFF.
 - b) Arrêtez l'alimentation d'eau.
2. Ouvrir doucement la porte.
De la vapeur chaude peut s'échapper lorsque la porte est ouverte! Les plats chauds sont sensibles aux chocs. Ils doivent refroidir environ 15 minutes avant d'être enlevés du lave-vaisselle. Ouvrez ensuite complètement la porte, laissez-la ouverte et attendez quelques minutes avant d'enlever les plats. Ainsi, ils refroidiront et sècheront plus vite.
3. Décharger le lave-vaisselle
Il est normal que le lave-vaisselle soit mouillé à l'intérieur. Videz en premier le panier inférieur puis le panier supérieur. Cela évitera les écoulements d'eau du panier supérieur sur les plats du panier inférieur.

5mm

AVERTISSEMENT! Il est dangereux d'ouvrir la porte lors du lavage, car de l'eau chaude pourrait vous brûler.

6. ENTRETIEN ET NETTOYAGE

Système de filtrage

Les filtres empêchent les morceaux d'aliments ou autres objets de pénétrer à l'intérieur de la pompe. Ces résidus peuvent occasionnellement bloquer les filtres.

Le système de filtrage est composé du gros filtre, d'un filtre plat (filtre principal) et d'un micro filtre (filtre fin).

1. Filtre principal

Les aliments et les saletés bloqués par ce filtre sont pulvérisés par un jet spécial provenant du bras inférieur de vaporisation qui les enverra vers la vidange.

2. Gros filtre

Les éléments plus larges, comme des morceaux d'os ou de verre, pouvant bloquer la vidange sont bloqués par ce gros filtre. Pour enlever un élément coincé dans ce filtre, appuyez doucement sur les languettes situées sur le haut de ce filtre et enlevez le filtre.

3. Filtre fin

Ce filtre maintient les résidus d'aliments et de saletés dans le puisard et les empêche d'être déposés de nouveau sur les plats durant un cycle.

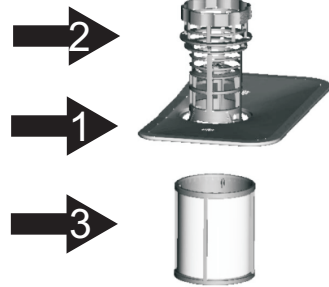

Assemblage du système de filtrage

Pour obtenir la meilleure performance et les meilleurs résultats du lave-vaisselle, l'assemblage du filtre doit être nettoyé. Le filtre enlève efficacement les particules des aliments en permettant à l'eau de circuler de nouveau durant le cycle. Pour cette raison, il est conseillé d'enlever les plus grosses particules d'aliments récupérés dans le filtre après chaque cycle de lavage en rinçant le filtre semi circulaire avec de l'eau courante. Pour enlever l'assemblage du filtre, tirez sur la poignée vers le haut.

⚠ AVERTISSEMENT!

1. N'utilisez jamais le lave-vaisselle sans les filtres.
2. Un remplacement du filtre impropre peut réduire la performance de l'appareil et endommager les plats et les ustensiles.



Etape 1: Tournez le filtre dans le sens contraire des aiguilles d'une montre.



Etape 2: Soulevez l'assemblage du système du filtre.

⚠ **REMARQUE:** Lorsque vous suivez la procédure de l'étape 1 à étape 2, le système de filtrage sera retiré; Lorsque vous suivez la procédure de l'étape 2 à étape 1, le système de filtrage sera installé.

3 mm

Remarque:

-Inspectez les filtres après chaque utilisation du lave-vaisselle.

-En dévissant le gros filtre, vous pouvez retirer le système de filtrage. Enlevez tous les résidus alimentaires et nettoyez les filtres sous l'eau courante.

3 mm

⚠ **REMARQUE:** L'ensemble d'assemblage du filtre doit être nettoyé au moins une fois tous par semaine.

Nettoyage du filtre

Pour nettoyer le gros filtre et le filtre fin, utilisez une brosse de nettoyage. Puis, assemblez de nouveau les parties du filtre comme illustré dans les figures à la page précédente et insérez de nouveau l'assemblage entier dans le lave-vaisselle, en le remettant en position et en le poussant vers le bas.

AVERTISSEMENT! Lors du nettoyage des filtres, évitez tout choc. Sinon, les filtres seront déformés et la performance du lave-vaisselle peut être diminuée.

Entretien de votre lave-vaisselle

Pour nettoyer le panneau de commande, utilisez un chiffon légèrement humidifié puis séchez-le complètement. Pour nettoyer l'extérieur, utilisez une cire de polissage pour l'appareil ménager. N'utilisez jamais d'objets coupants, de tampons à récurer ou de puissants nettoyeurs sur aucune partie du lave-vaisselle.

Nettoyage de la porte

Pour nettoyer le bord autour de la porte, vous devriez utiliser seulement un chiffon doux et humidifié d'eau tiède. Pour empêcher la pénétration de l'eau dans le loquet de la porte et dans les composants électriques, n'utilisez aucun vaporisateur nettoyant.

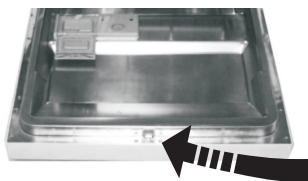

AVERTISSEMENT!

1. N'utilisez jamais de vaporisateur nettoyant pour nettoyer le panneau de la porte car cela pourrait endommager le loquet de la porte et les composants électriques.

2. N'utilisez pas d'agents abrasifs ou certaines serviettes en papier à cause du risque de rayures ou de tâches que cela pourrait laisser sur la surface en inox.

Protection contre le gel

Si votre lave-vaisselle est disposé dans un lieu non chauffé durant l'hiver, procédez comme suit après chaque cycle de lavage :

1. Coupez l'alimentation électrique du lave-vaisselle.
2. Coupez l'alimentation d'eau et déconnectez le tuyau d'arrivée de la valve d'eau.
3. Vidangez l'eau du tuyau d'arrivée et de la valve d'eau (utilisez une casserole pour récolter l'eau).
4. Connectez de nouveau le tuyau d'arrivée d'eau à la valve d'eau.
5. Enlevez le filtre de l'intérieur de la cuve et utilisez une éponge pour enlever l'eau restante de la pompe de vidange.

⚠ **REMARQUE:** Si votre lave-vaisselle ne fonctionne pas à cause de la glace, contactez une personne de service qualifiée.

3 mm

Nettoyage des bras vaporisation

5mm

Il est nécessaire de nettoyer régulièrement les bras de vaporisation car les produits chimiques utilisés contre la dureté de l'eau peuvent bloquer les jets des bras de vaporisation et les paliers.

- Pour enlever les bras de vaporisation supérieur, tenez l'écrou, tournez le bras de vaporisation dans le sens des aiguilles d'une montre pour le retirer.
- Pour enlever les bras de vaporisation inférieur, retirez le bras vers le haut.
- Lavez les bras dans l'eau chaude et savonneuse et utilisez une brosse souple pour nettoyer les jets. Remplacez-les après les avoir rincés complètement.

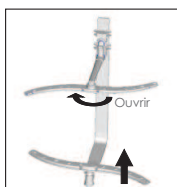

Comment entretenir votre lave-vaisselle

1. Après chaque cycle de lavage
Après chaque lavage, coupez l'alimentation d'eau et laissez la porte légèrement entrouverte afin que l'humidité et les odeurs s'échappent.
2. Débranchement de la prise
Avant de nettoyer ou d'effectuer un entretien, débranchez toujours la prise du courant électrique.
3. Nettoyage sans solvants ou nettoyants abrasifs
Pour nettoyer l'extérieur et les parties en caoutchouc du lave-vaisselle, n'utilisez aucun produit de nettoyage, de type solvant ou abrasif.
Utilisez seulement un chiffon et de l'eau tiède et savonneuse.
Pour enlever des tâches ou une salissure de la surface intérieure, utilisez un chiffon humidifié avec de l'eau et un peu de vinaigre blanc, ou un produit nettoyant conçu spécialement pour le lave-vaisselle.
4. Lors de non-usage pendant une longue durée
Lorsque vous partez en vacances, il est recommandé d'effectuer un cycle de lavage à vide puis de débrancher la prise du courant électrique, de couper l'alimentation d'eau et de laisser la porte du lave-vaisselle légèrement entrouverte. Cela aidera à entretenir les scellés et empêchera les odeurs de se former à l'intérieur de l'appareil.
5. Déplacement de l'appareil
Si l'appareil doit être déplacé, essayez de le garder en position verticale. Si c'est absolument nécessaire, il peut être positionné sur son dos.
6. Scellés
L'un des facteurs qui causent les odeurs se formant dans le lave-vaisselle est la présence d'aliments coincés dans les scellés. Un nettoyage régulier avec une éponge humidifiée empêchera ces odeurs de se former.

3 mm

3 mm

5mm

7. INSTRUCTIONS D'INSTALLATION

⚠ ATTENTION:

L'installation des pipes et des équipements électriques doit être effectuée par des professionnels.

⚠ AVERTISSEMENT!



Choc électrique!
Déconnectez l'électricité avant d'installer le lave-vaisselle.
Un non-respect de cette instruction peut conduire à la mort ou un choc électrique.

Préparation pour l'installation

La position d'installation du lave-vaisselle doit être près des tuyaux d'arrivée et les tuyaux de vidange et le cordon d'alimentation.

Un côté du lave-vaisselle doit être placé pour faciliter la connexion des tuyaux de vidange du lave-vaisselle.

Remarque : Vérifiez que les accessoires d'installation fournis (crochet pour le panneau esthétique, des vis)

Lisez soigneusement les instructions d'installation

Illustrations pour les dimensions du cabinet et la position du lave-vaisselle.

Les préparations doivent être faites avant de placer le lave-vaisselle dans son emplacement d'installation.

1 Choisissez un emplacement près de l'évier pour faciliter l'installation des tuyaux d'alimentation de l'eau et des tuyaux de vidange du lave-vaisselle. (Voir la figure 1)

2. Si le lave-vaisselle est installé dans un coin du cabinet, il doit avoir un espace (illustré dans la figure 2) lorsque la porte est ouverte.

【 Figure 1 】

Dimensions du cabinet Moins de 5 mm entre le haut du lave-vaisselle et le cabinet et la porte extérieure alignée sur le cabinet.

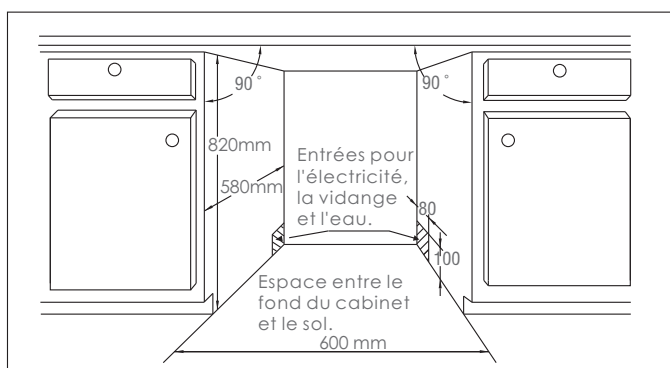

【 Figure2 】

L'espace minimum lorsque la porte est ouverte.

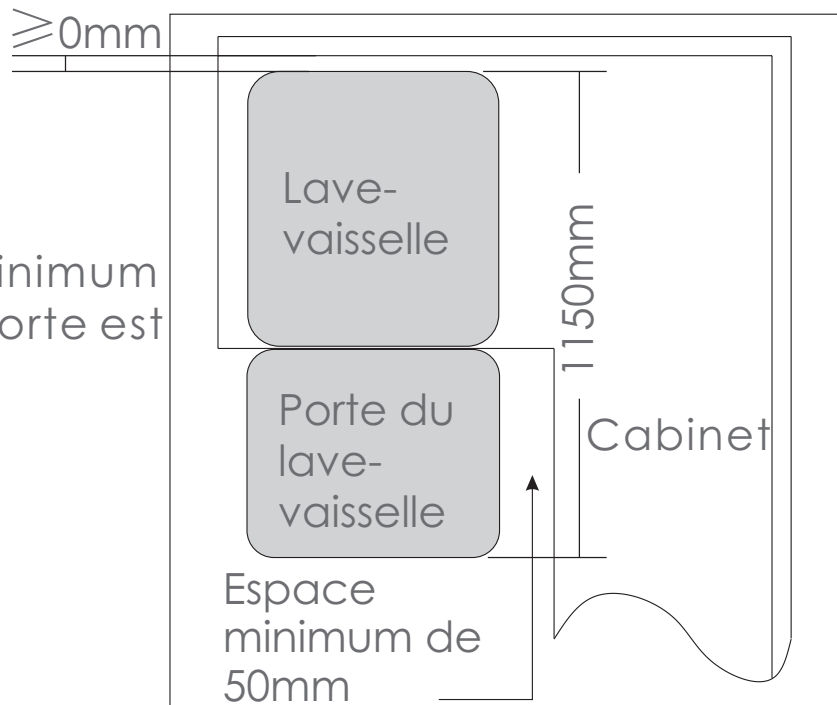

Installation et dimensions du panneau esthétique

1. Le panneau esthétique en bois peut être traité selon la figure 3.

【 Figure3 】

Le panneau esthétique en bois doit être traité conformément aux dimensions illustrées.

(Unité: mm)

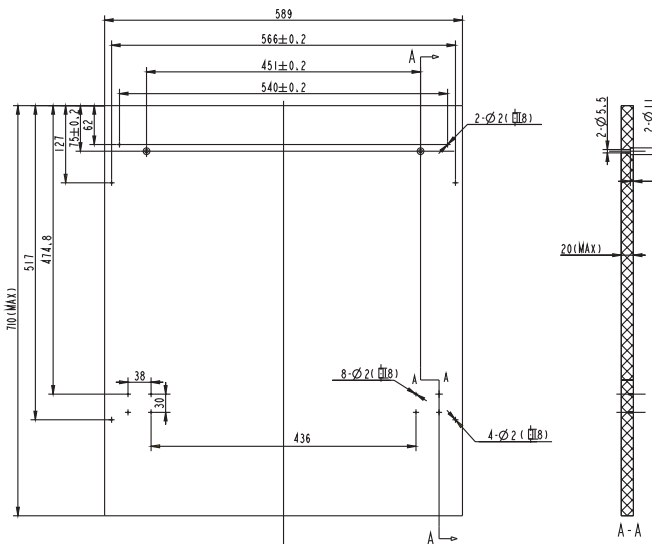

3 mm

2. Fixez le crochet sur le panneau esthétique en bois et mettez le crochet dans la fente de la porte extérieure du lave-vaisselle (Voir la figure 4a). Après le positionnement du panneau, fixez le panneau sur la porte extérieure avec des vis et des boulons (Voir la figure 4b).

【Figure4a】
Installation du
panneau
esthétique

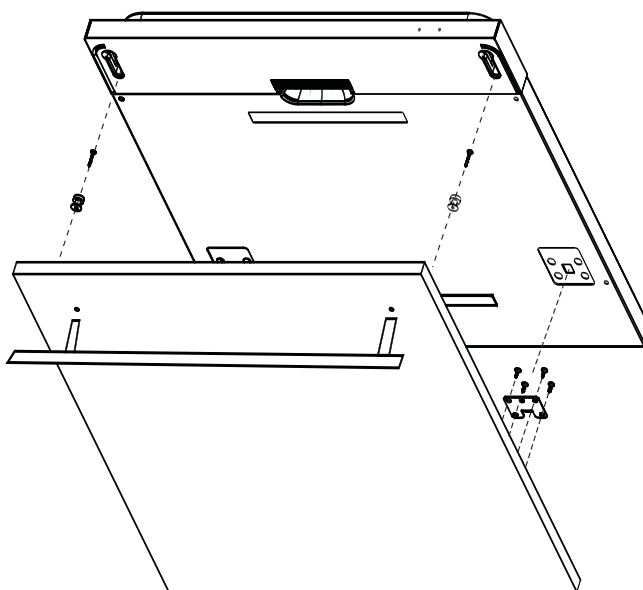

5 mm

【Figure4b】
Installation
du panneau
esthétique
en bois

1. Retirez
les quatre
vis courtes.
2. Vissez les
quatre vis
longues.

Retirer les quatre
vis courtes

Visser les quatre
vis longues

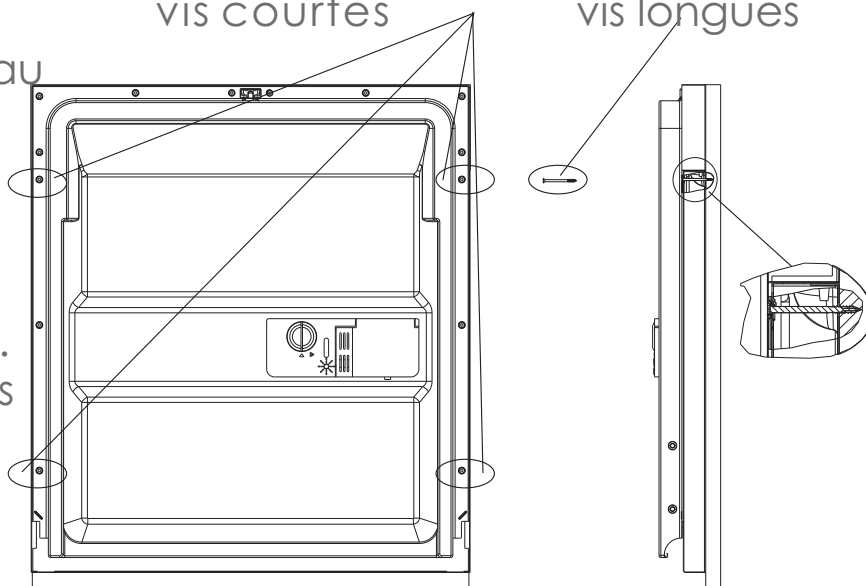

Ajustement de la tension des ressorts de la porte

Les ressorts de la porte sont réglés dans l'usine à une tension propre pour la porte extérieure.

Si le panneau esthétique en bois est installé, vous devez ajuster la tension des ressorts de la porte.

Tournez la vis de réglage pour faire serrer l'ajusteur ou détendre le cordon en acier. (Voir figure 5)

Ajustez la tension des ressorts de la porte jusqu'à ce que la porte maintienne l'équilibre en position ouverte complètement.

【 Figure 5 】
Ajustement
de la tension
du ressort
de la porte

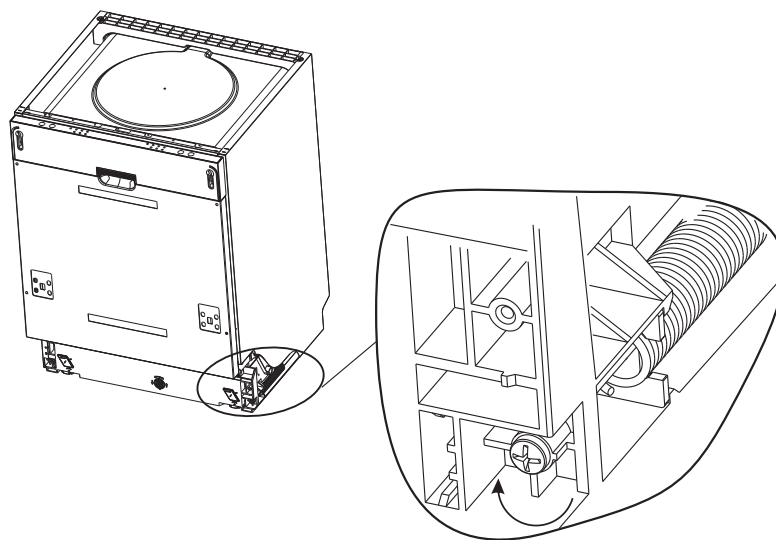

Connexion des tuyaux de vidange

Insérez le tuyau de vidange dans une pipe de vidange avec un diamètre (minimum) de 40 mm ou laissez l'eau s'écouler dans l'évier, en vous assurant que le tuyau ne soit pas plié ou coincé. L'extrémité du tuyau doit être placée à une hauteur moins de 1000mm (Voir la figure suivante)

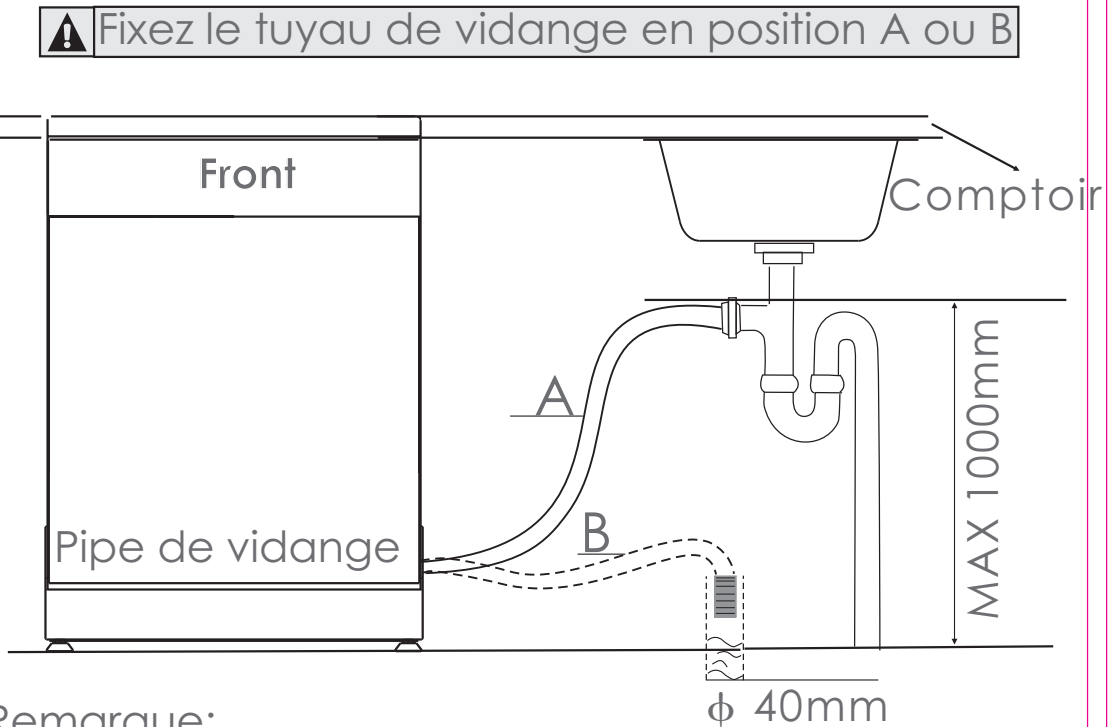

Remarque:

L'extrémité du tuyau doit être placée à une hauteur moins de 1000mm et ne doit pas être immergé dans l'eau.

Etapes d'installation pour le lave-vaisselle

1. Installez la porte du meuble sur la porte extérieure du lave-vaisselle en utilisant les supports fournis. Référez-vous au modèle pour le positionnement des supports.
2. Réglez la tension des ressorts de la porte à l'aide d'une clé Allen dans le sens des aiguilles d'une montre pour serrer les ressorts de la porte gauche et droite afin de protéger votre lave-vaisselle.
(Illustration 2)
3. Raccordez le tuyau d'arrivée à l'alimentation de l'eau froide.

4. Connectez le tuyau de vidange en vous référant au diagramme dans la figure 6.
5. Raccordez le cordon d'alimentation.
6. Apposez la bande de condensation en dessous de la surface du cabinet.
7. Installez le lave-vaisselle en place. (Illustration 4)
8. Mettez le lave-vaisselle de niveau. Le pied arrière peut être ajusté de l'avant du lave-vaisselle en tournant les vis dans la base du lave-vaisselle en utilisant une clé Allen (Illustration 5A). Pour ajuster le pied avant, utilisez un tournevis plat et tournez-le jusqu'à ce qu'il soit de niveau (Illustration 5B).
9. Le lave-vaisselle doit être fixé en place. Il y a deux modes comme suit:
 - A. Surface de travail normale: Mettez le crochet de montage dans la fente du panneau latéral droit (gauche) et puis fixez-le sur la surface de travail avec deux vis en bois. (Illustration 6).
 - B. Surface en marbre ou en granit: Pliez le crochet de montage droit (gauche) en angle droit, puis mettez-le dans la fente du panneau latéral droit (gauche) et fixez-le sur la surface de travail avec deux vis en bois. (Illustration 7).

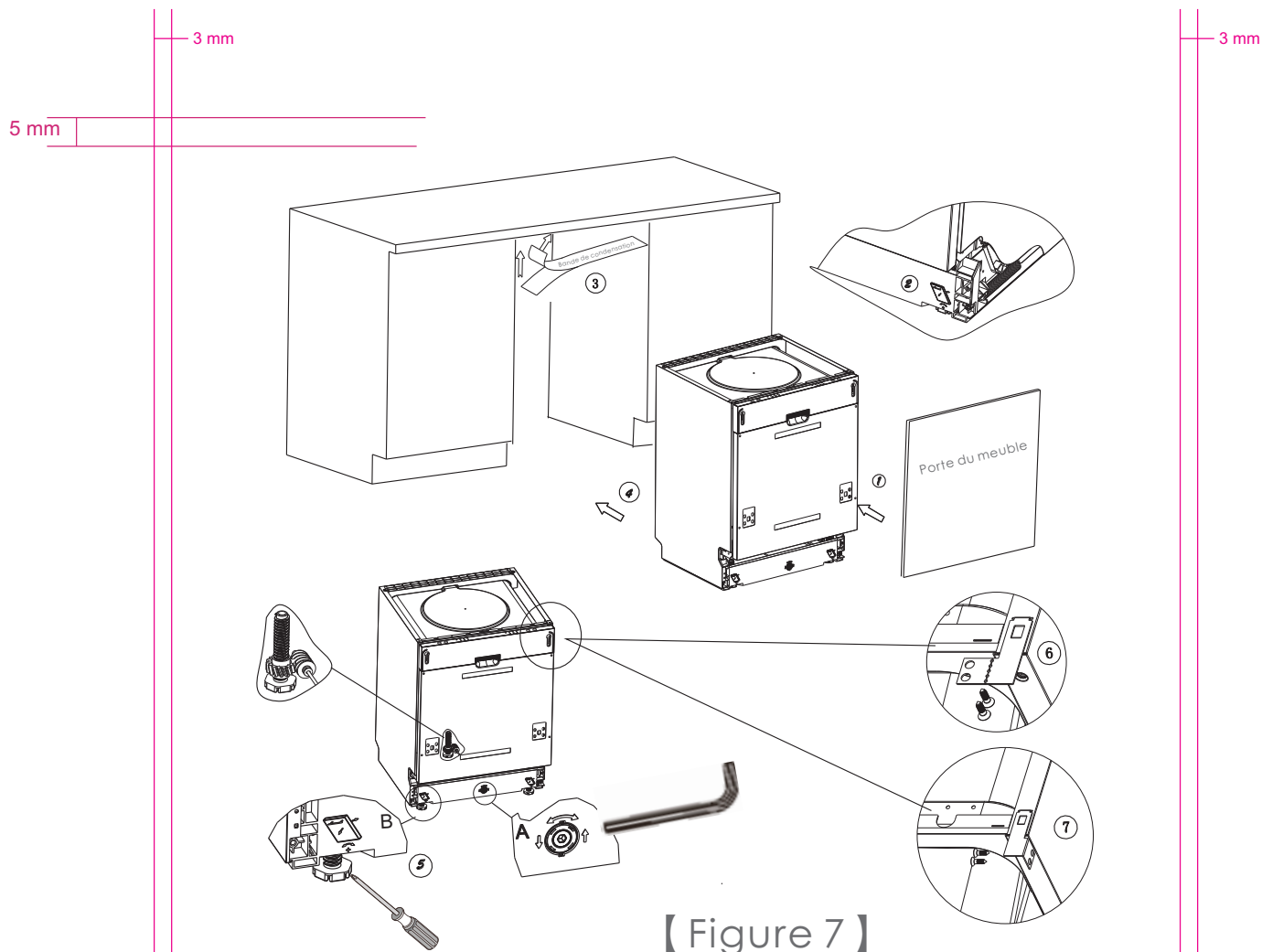

【 Figure 7 】

Le lave-vaisselle doit être mis de niveau pour une bonne performance de lavage.

1. Placez un niveau à bulle sur la porte ou le rail du support à l'intérieur de la cuve comme indiqué pour vérifier si le lave-vaisselle est de niveau.
2. Niveler le lave-vaisselle en réglant individuellement les trois pieds de nivellement.
3. Lors du nivellement du lave-vaisselle, faites attention à ne pas laisser renverser le lave-vaisselle.

【Figure 8】

5 mm

Illustration de l'ajustement des pieds

Remarque:
L hauteur maximum des pieds réglables est de 50mm.

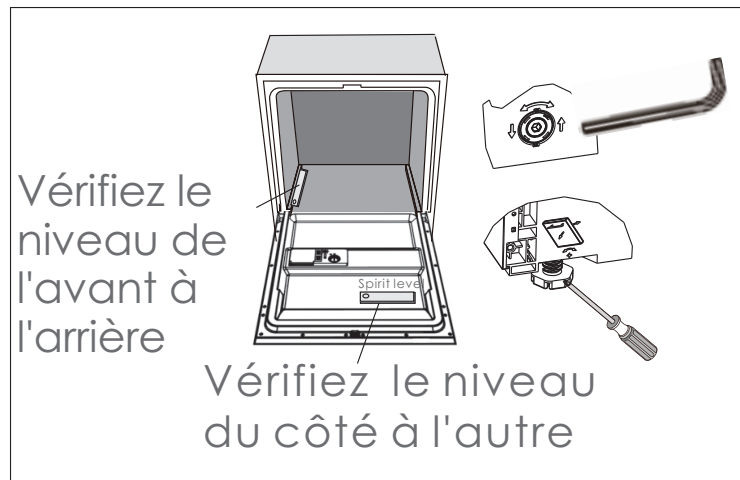

Branchement électrique

! AVERTISSEMENT!

Pour la sécurité personnelle :

1. N'UTILISEZ PAS DE RALLONGE OU D'ADAPTATEUR DE PRISE AVEC CET APPAREIL;
2. VOUS NE DEVEZ NI COUPER NI ENLEVER LA FICHE DE TERRE DU CABLE D'ALIMENTATION.

Conditions requises d'électricité

Veillez vous référer à la fiche signalétique de l'appareil pour connaître la tension assignée et pour connecter le lave-vaisselle à une source d'alimentation appropriée.

Utilisez un fusible de 10 ampères, un fusible avec retardement ou un disjoncteur recommandé et prévoyez un circuit séparé destiné à cet appareil seulement.

Connexion électrique

Assurez-vous que les valeurs de tension et de fréquence pour le courant domestique correspondent à celles indiquées sur la fiche signalétique et que le système électrique supporte la tension maximale indiquée sur la fiche signalétique. Insérez la prise dans la prise électrique de terre. Si la prise domestique à laquelle l'appareil sera connecté n'est pas adaptée à la prise de l'appareil, remplacez la prise domestique plutôt que d'utiliser un adaptateur ou un accessoire équivalent car ils pourraient causer une surchauffe et des brûlures.

⚠ Assurez-vous d'avoir une prise de terre fonctionnelle avant l'utilisation.

Instructions concernant la mise à la terre

Cet appareil doit être relié à la terre. Dans le cas d'un dysfonctionnement, la connexion à la terre réduira le risque de choc électrique en fournissant une voie de moindre résistance au courant électrique. Cet appareil est équipé d'un câble composé d'un conducteur vers la terre et une prise de terre. La prise doit être branchée à une prise domestique appropriée, installée et reliée à la terre selon tous les codes et décrets locaux.

⚠ AVERTISSEMENT !

1. Une connexion incorrecte du connecteur de terre peut causer un risque de choc électrique.
2. Si vous avez un doute concernant la connexion à la terre du lave-vaisselle, faites vérifier l'installation avec un électricien qualifié ou un prestataire de service.
3. Ne modifiez pas la prise fournie avec l'appareil ; si elle ne convient pas à votre prise domestique, faites installer une prise adaptée par un électricien qualifié.

Connexion à l'eau

Connexion à l'eau froide

Connectez le tuyau d'alimentation d'eau froide à un connecteur fileté de $\frac{3}{4}$ (pouces) et assurez-vous qu'il soit solidement attaché en place.

Si les tuyaux d'eau sont neufs ou n'ont pas été utilisés durant une longue période, laissez couler l'eau pour vous assurer que l'eau est claire, sans impuretés. Si cette précaution n'est pas prise, il peut y avoir un risque que l'arrivée d'eau soit bloquée et qu'elle endommage l'appareil.

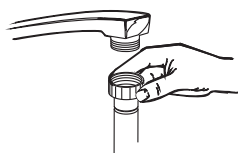

⚠ AVERTISSEMENT!

Fermez la prise d'eau après l'utilisation. (Pour ces modèles, il n'a pas de tuyau d'arrivée de sécurité).

3 mm

3 mm

Positionnement de la machine

Positionnez l'appareil à l'endroit désiré. L'arrière doit être placé contre un mur et les côtés doivent être placés le long de meubles de cuisine ou de murs. Le lave-vaisselle est équipé des tuyaux d'alimentation d'eau et de vidange qui peuvent être placés sur la droite ou sur la gauche pour faciliter l'installation.

5 mm

Comment vidanger l'excès d'eau des tuyaux

Si l'évier est à une hauteur de plus de 1000mm du sol, l'excès d'eau dans les tuyaux ne pourra pas être vidangé directement dans l'évier. Il sera nécessaire de vidanger l'excès d'eau des tuyaux dans un bol ou dans un récipient approprié tenu à l'extérieur et à une hauteur inférieure de celle de l'évier.

5 mm

Sortie d'eau

Connectez le tuyau de vidange d'eau. Le tuyau de vidange doit être correctement attaché pour éviter toute fuite d'eau. Assurez-vous que le tuyau d'arrivée d'eau n'est pas écrasé ou tordu.

5 mm

Tuyau d'extension

S'il est nécessaire d'ajouter un tuyau d'extension, utilisez un tuyau de vidange similaire.

Il ne doit pas être plus long que 4 mètres, sinon l'efficacité du nettoyage du lave-vaisselle pourrait être diminuée.

5 mm

Connexion au siphon

La connexion des déchets doit être à une hauteur moins de 1000mm (maximum) de la partie inférieure de la cuvette. Le tuyau de vidange doit être fixé.

Démarrage du lave-vaisselle

Les points suivants doivent être vérifiés avant de démarrer le lave-vaisselle :

1. Le lave-vaisselle est nivelé et stable.
2. La valve d'arrivée d'eau est ouverte.
3. Il n'y a pas de fuite aux points de connexion des conduits.
4. Les câbles sont solidement connectés.
5. L'alimentation électrique est activée.
6. Le tuyau d'arrivée et le tuyau de vidange sont connectés.
7. Tous les matériaux d'emballage et les imprimés ont été enlevés du lave-vaisselle.

⚠ ATTENTION: Après l'installation, veuillez ranger ce manuel d'utilisation.
Le contenu de ce manuel est très utile à tous les utilisateurs.

8. CONSEILS EN CAS DE PROBLEME

Avant d'appeler un service pour la réparation

Ce tableau pourra vous aider et vous éviter d'appeler pour une réparation.

Problèmes	Causes possibles	Que faire
Le lave-vaisselle ne fonctionne pas.	Le fusible est grillé ou le disjoncteur est activé.	Remplacez le fusible ou réinitialisez le disjoncteur. Enlevez tout autre appareil partageant le même circuit électrique avec le lave-vaisselle.
	L'alimentation électrique n'est pas activée.	Vérifiez que le lave-vaisselle est mis en marche et que la porte est bien fermée. Vérifiez que la fiche du câble d'alimentation est correctement branchée dans la prise murale.
	La pression d'eau est faible.	Vérifiez que l'alimentation d'eau est correctement connectée et que l'eau coule.
	La porte du lave-vaisselle n'est pas bien fermée.	Vérifiez que la porte est bien fermée et fait au loquet.
L'eau n'est pas pompée du lave-vaisselle.	Un problème dans le tuyau de vidange.	Vérifiez le tuyau de vidange.
	Le filtre est bouché.	Vérifiez le gros filtre. (Voir la section « Nettoyage du filtre »)
	L'évier de cuisine est bouché.	Vérifiez l'évier de cuisine en vous assurant que qu'il draine bien. Si ce n'est pas le cas, contactez un plombier.
Mousse savonneuse dans la cuve.	Détergent incorrecte.	Utilisez seulement le détergent spécial pour le lave-vaisselle afin d'éviter la mousse. Si cela se produit, ouvrez le lave-vaisselle et laissez la mousse s'évaporer. Ajoutez 1 gallon d'eau froid dans la baignoire. Fermez et verrouillez le lave-vaisselle, et ensuite l'eau s'écoule par un cycle de lavage. Répétez si nécessaire.
	Débordement du liquide de rinçage.	Essuyez toujours immédiatement le surplus du liquide de rinçage.
L'intérieur de la cuve est tâché	Un détergent avec colorant a été utilisé.	Assurez-vous d'utiliser un détergent sans colorant.
Film blanc sur la surface intérieure.	Minéraux de l'eau dure.	Pour nettoyer l'intérieur, utilisez une éponge humidifiée avec du détergent de lave-vaisselle et portez des gants en caoutchouc. N'utilisez jamais aucun autre nettoyage que le détergent de lave-vaisselle pour éviter le risque de mousse ou de savon.
Il y a des taches de rouilles sur les couverts.	Les articles ne sont pas résistants à la corrosion.	
	Un programme ne fonctionne qu'après que le sel du lave-vaisselle soit ajouté. Des traces du sel ont obtenues dans le cycle de lavage.	Toujours démarrez le programme de lavage rapide. Après avoir ajouté le sel du lave-vaisselle, ne mettez pas les couverts dans le lave-vaisselle, ne sélectionnez pas la fonction Turbo (Si présent).
	Le couvercle de l'adoucisseur d'eau est mal fixé.	Vérifiez le couvercle et assurez-vous qu'il soit bien fixé.
Le bruit de frappement dans le lave-vaisselle.	Le bras vaporisateur frappe sur un article dans le panier.	Arrêtez le programme, réarrangez l'article qui bloque le bras vaporisateur.
	La vaisselle est relâchée dans le lave-vaisselle.	Arrêtez le programme, réarrangez la vaisselle.
Le bruit de frappement dans les tuyaux d'eau.	Un problème possible de l'installation.	Cela n'influence pas la fonction du lave-vaisselle. Contactez un plombier si nécessaire.
Les plats et les assiettes ne sont pas bien nettoyés.	La vaisselle n'est pas chargée correctement.	Voir les remarques dans la section « Chargement des paniers du lave-vaisselle ».
	Le programme n'est pas suffisamment efficace.	Sélectionnez un programme plus intensif.
	Le détergent n'est pas assez efficace.	Utilisez plus de détergent ou changez votre détergent.
	Les articles ont bloqués l'espace des bras vaporisateurs.	Réarrangez les articles de sorte que les bras vaporisateurs peuvent tourner librement.
	Le filtre dans la base du lave-vaisselle n'est pas fixé correctement ou n'est pas propre. Les jets des bras vaporisateurs sont bloqués.	Nettoyez et/ou fixez le filtre correctement. Nettoyez les jets des bras vaporisateurs. Voir « Nettoyage du bras vaporisateur ».

Buée sur les verres	La combinaison de l'eau douce et trop de détergent.	Utilisez moins de détergent si vous avez de l'eau douce et sélectionnez un cycle plus court pour laver les verres et les rendre propres.
Les marques noires ou grises sur la vaisselle.	Les ustensiles en aluminium se sont frottés à la vaisselle.	Utilisez un nettoyant abrasif doux pour éliminer ces marques.
Le détergent laissé dans le distributeur.	La vaisselle bloque le distributeur de détergent.	Rechargez la vaisselle correctement.
La vaisselle n'est pas séchée.	Un chargement impropre.	Chargez la vaisselle en suivant les instructions.
	Le distributeur de liquide de rinçage est peu rempli ou vide.	Augmentez une quantité de liquide de rinçage ou remplissez le distributeur de liquide de rinçage.
	La vaisselle est retirée trop vite.	Ne videz pas votre lave-vaisselle immédiatement après le lavage. Ouvrez la porte légèrement de sorte que la vapeur s'échappe. Ne commencez à décharger la vaisselle qu'elle est à peine tiède au toucher. Videz le panier inférieur d'abord.
	Le programme sélectionné n'est pas correct.	Avec un programme court, la température de lavage est basse et la performance de lavage est faible. Choisissez un programme avec le temps plus long.
	La vaisselle avec un revêtement de mauvaise qualité.	La vidange d'eau est plus difficile avec ces articles. La vaisselle de ce type ne convient pas pour le lavage dans le lave-vaisselle.

Codes d'erreur

Lorsqu'un dysfonctionnement se produit, la machine affichera des codes d'erreur pour vous avertir:

Codes	Significations	Causes possibles
E1	Durée d'arrivée d'eau plus longue.	Les robinets ne sont pas ouverts. L'arrivée d'eau est restreinte ou la pression de l'eau est trop faible.
E4	Débordement.	Certaines pièces du lave-vaisselle fuient.

AVERTISSEMENT!

1. Si un débordement se produit, arrêtez l'alimentation d'eau principale avant d'appeler de l'aide.
2. S'il y a de l'eau dans le fond de la machine à cause d'un débordement ou d'une petite fuite, enlevez l'eau avant de redémarrer la machine.

9. FICHE TECHNIQUE

Cette fiche technique pour le lave-vaisselle ménager est conformément à la directive l'UE 1059/2010.

Marque:	SIGNATURE
Modèle	SLVI1445/2
Nombre de couverts	14
Classe énergétique (1)	A+
Consommation annuelle d'énergie (2)	299 kWh
Consommation du cycle de lavage standard	1.04 kWh
Consommation électrique en mode d'arrêt	0.45 W
Puissance consommée en mode veille	0.49 W
Consommation annuelle d'eau (3)	3360 liter
Classe d'efficacité de séchage (4)	A
Cycle de lavage standard (5)	ECO 50°C
Durée du cycle de lavage standard	170 min
Niveau sonore	45 dB(A) re 1 pW
Montage	intégré
Peut être encastré:	Oui
Hauteur	81.5 cm
Largeur	59.8 cm
Profondeur (avec des connecteurs)	55.0 cm
Consommation électrique	1760-2100W
Tension nominale/ Fréquence nominale	AC220-240V/50Hz
Pression d'eau (une basse pression):	0.4-10bar = 0.04-1.00MPa

Remarque:

- 1.A+++ (efficacité optimale) à D (efficacité minimale).
- 2.La consommation d'énergie de « 299 » kWh par an : sur la base de 280 cycles de lavage standard en utilisant de l'eau froide et la consommation dans les modes de faible puissance. La consommation d'énergie réelle dépend des conditions d'utilisation de l'appareil.
- 3.La consommation d'eau de « 3360 » litres par an: sur la base de 280 cycles de lavage standard. La consommation d'énergie réelle dépend des conditions d'utilisation de l'appareil.
- 4.A (efficacité optimale) à G (efficacité minimale).
- 5.Ce programme est adapté pour nettoyer les vaisselles normalement sales et ce programme est le plus efficace en matière de son énergie combinée à la consommation d'eau pour ce type des vaisselles.
L'appareil répond aux normes européennes et les directives dans la version actuelle à la livraison:
- LVD 2006/95/EC
- EMC 2004/108/EC
- ErP 2009/125/EC
Les valeurs ci-dessus ont été mesurées conformément aux normes des conditions de fonctionnement spécifiées. Les résultats peuvent varier considérablement selon la quantité et la saleté des vaisselles, la dureté de l'eau, la quantité du détergent, etc.
Le manuel est basé sur les normes et les règles de l'Union européenne.

10. INFORMATION TECHNIQUE

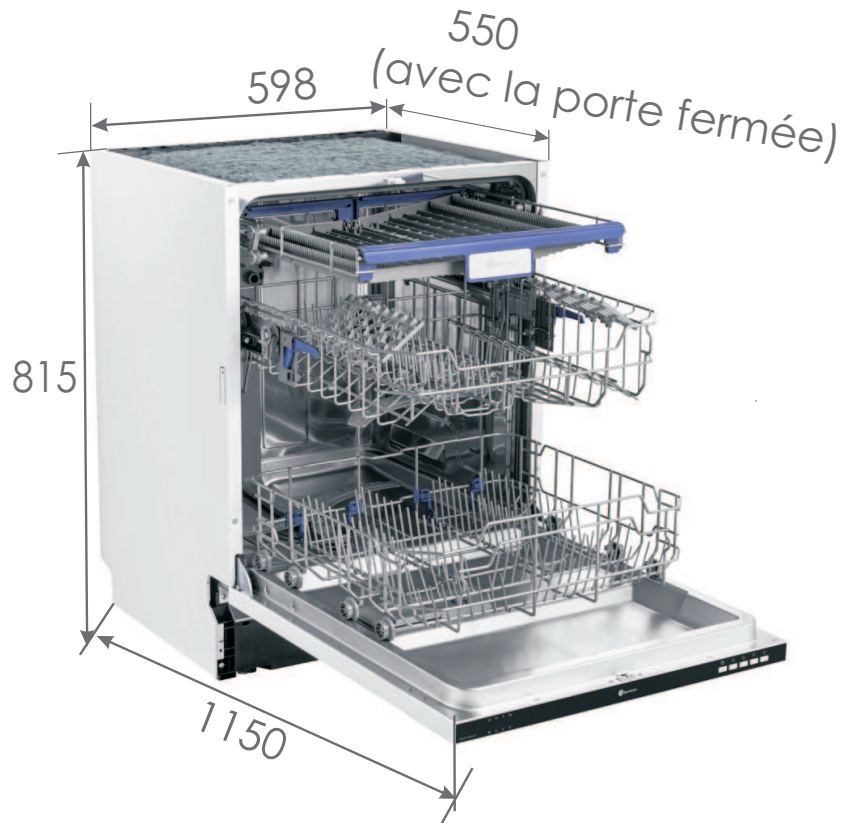

Hauteur : 815mm

Largeur : 598mm



Profondeur : 550mm(avec la porte fermée)

Source d'alimentation : AC220-240V/50Hz

Pression d'eau : 0.04-1.0MPa

Alimentation électrique : 1760-2100W

Capacité : 14 couverts

3 mm 3 mm 3 mm	<p style="text-align: center;">11. MISE AU REBUT</p>	3 mm		
5 mm 5 mm	<p>Veillez jeter les matériaux d'emballage du lave-vaisselle dans un endroit adapté. Tous les matériaux d'emballage doivent être recyclés.</p> <p>Les pièces en plastique sont marquées de l'abréviation standard internationale:</p> <ul style="list-style-type: none"> ■ PE : pour le polyéthylène, comme les feuilles d'emballage. ■ PS : Pour le polystyrène, comme les matériaux de rembourrage. ■ POM : Pour le polyoxyméthylène, comme les attaches en plastique. PP : Pour le polypropylène comme le filtre du sel ■ ABS : Pour l'acrylonitrile butadiène styrène, comme le panneau de commande. 			
	<p style="text-align: center;">⚠ AVERTISSEMENT!</p>			
5 mm 5 mm	<ol style="list-style-type: none"> 1. Les matériaux d'emballage peuvent être dangereux pour les enfants! 2. Pour jeter les matériaux d'emballage et la machine, veuillez aller dans un centre de recyclage. Coupez le câble d'alimentation et détruisez le système d'ouverture de la porte. 3. Les emballages en carton sont fabriqués par le papier recyclé et doivent être jetés dans une poubelle pour papier afin qu'ils soient recyclés. 4. En assurant que ce produit soit jeté de manière appropriée, vous aiderez à éviter les conséquences potentiellement négatives pour l'environnement et la santé humaine, qui pourraient sinon être mis en danger par une mise au rebut non appropriée de ce produit. 5. Pour plus d'informations à propos du recyclage de ce produit, veuillez contacter vos autorités locales et votre service de recyclage domestique. 			
	<p>MISE AU REBUT: Ne jetez pas ce produit avec les autres déchets domestiques non séparés. Un tel produit doit être jeté séparément car un traitement spécial est nécessaire.</p>			
5 mm	<p>Le fabricant et le revendeur ne peuvent pas être tenus responsables de tout accident ou dommage causé par une utilisation impropre de l'appareil, ou si les instructions données dans le présent manuel n'ont pas été respectées.</p>			
5 mm	<p style="text-align: center;">ENLEVEMENT DES APPAREILS MENAGERS USAGES</p> <table border="1" style="width: 100%; border-collapse: collapse;"> <tr> <td style="width: 20%; text-align: center; vertical-align: middle;">  </td> <td style="padding: 5px;"> <p>La directive Européenne 2002/96/EC sur les Déchets des Equipements Electriques et Electroniques (DEEE), exige que les appareils ménagers usagés ne soient pas jetés dans le flux normal des déchets municipaux. Les appareils usagés doivent être collectés séparément afin d'optimiser le taux de récupération et le recyclage des matériaux qui les composent et réduire l'impact sur la santé humaine et l'environnement. Le symbole de la poubelle barrée est apposé sur tous les produits pour rappeler les obligations de la collecte séparée. Les consommateurs devront contacter les autorités locales ou leur revendeur concernant la démarche à suivre pour l'enlèvement de leur appareil.</p> </td> </tr> </table>		<p>La directive Européenne 2002/96/EC sur les Déchets des Equipements Electriques et Electroniques (DEEE), exige que les appareils ménagers usagés ne soient pas jetés dans le flux normal des déchets municipaux. Les appareils usagés doivent être collectés séparément afin d'optimiser le taux de récupération et le recyclage des matériaux qui les composent et réduire l'impact sur la santé humaine et l'environnement. Le symbole de la poubelle barrée est apposé sur tous les produits pour rappeler les obligations de la collecte séparée. Les consommateurs devront contacter les autorités locales ou leur revendeur concernant la démarche à suivre pour l'enlèvement de leur appareil.</p>	
	<p>La directive Européenne 2002/96/EC sur les Déchets des Equipements Electriques et Electroniques (DEEE), exige que les appareils ménagers usagés ne soient pas jetés dans le flux normal des déchets municipaux. Les appareils usagés doivent être collectés séparément afin d'optimiser le taux de récupération et le recyclage des matériaux qui les composent et réduire l'impact sur la santé humaine et l'environnement. Le symbole de la poubelle barrée est apposé sur tous les produits pour rappeler les obligations de la collecte séparée. Les consommateurs devront contacter les autorités locales ou leur revendeur concernant la démarche à suivre pour l'enlèvement de leur appareil.</p>			

12. Chargement des paniers selon EN50242

1. Panier supérieur

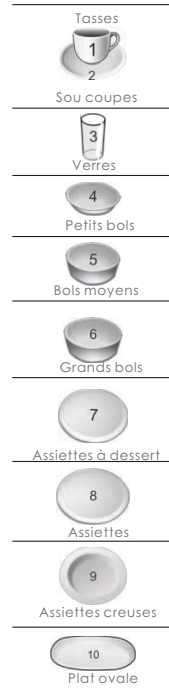
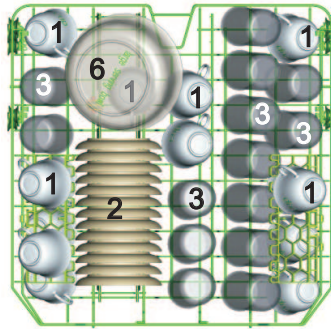

2. Panier inférieur

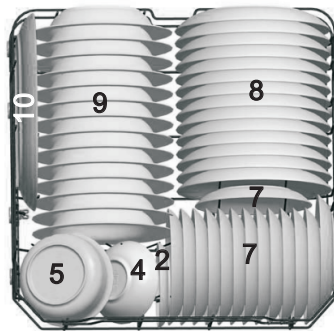

3. Panier à couverts

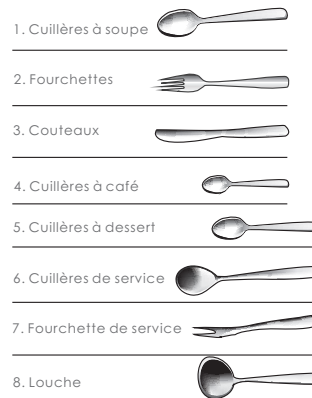
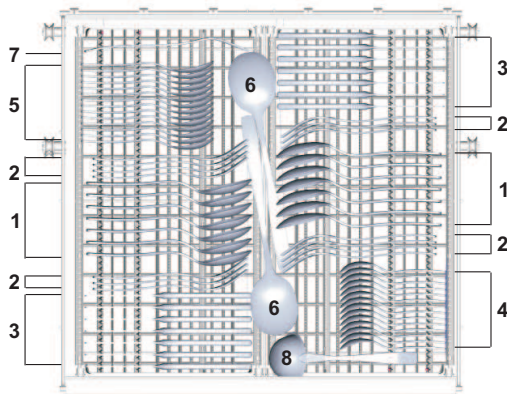

Information sur les tests de comparabilité conformément à EN 50242

Capacité ; 14 couverts

Position du panier supérieur : position inférieure

Programme : ECO

Réglage de liquide de rinçage : 6

Réglage d'adoucissant d'eau: H4

3 mm
3 mm
5 mm
Le panier à couverts peut avoir 5 positions:

Mode 1

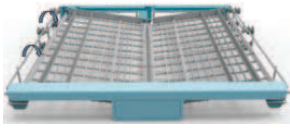

Position une: soulevez le panier gauche, les deux paniers gauche et droit sont inclinés.

Mode 2

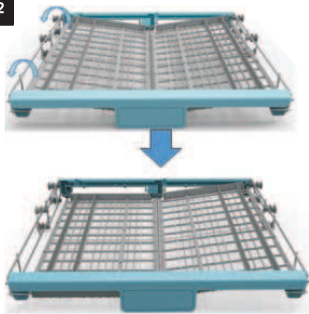

Position deux: ajustez le panier gauche sur la position inférieure, le panier gauche est à plat et le panier droit est incliné.

Mode 3

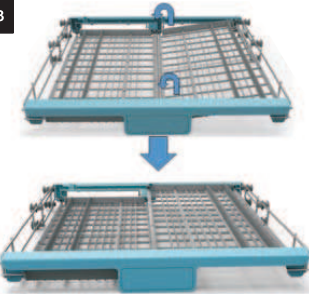

Position trois: soulevez le panier droit, les deux paniers gauche et droit sont à plats.

Mode 4



Position quatre: déplacez le panier droit de droite à gauche, les deux paniers se recouvrent.

Mode 5



Position cinq: enlevez le panier droit du plateau, il reste uniquement le panier gauche.

3 mm